

ASTA VENSKIENĖ

LIETUVIŲ TRADICINIS IR TAUTINIS KOSTIUMAS

METODINĖ PRIEMONĖ ETNOLOGIJOS SPECIALYBĖS STUDENTAMS DĖSTOMAM KURSUI
„LIETUVIŲ LIAUDIES KOSTIUMAS“ ETN3008



VYTAUTO DIDŽIOJO UNIVERSITETAS
KAUNAS, 2010

Metodinė priemonė etnologijos specialybės studentams dėstomam kursui apsvastyta ir rekomenduota publikuoti Vytauto Didžiojo universiteto Humanitarinių mokslų fakulteto Etnologijos ir folkloristikos katedros posėdyje 2009 02 03 (protokolas Nr. 2) ir Humanitarinių mokslų fakulteto tarybos posėdyje 2009 02 05 (protokolas Nr. 4-5).

Recenzavo:

Doc. dr. Dalia Senvaitytė

dr. Laimutė Anglickienė

ISBN 978-9955-12-562-4

© Asta Venskienė, 2010

© Vytauto Didžiojo universitetas, 2010

TURINYS

1. Įvadas.....	5
1.1. Šaltiniai ir tyrinėjimai.....	7
1.2. Valstietiški drabužiai ikonografijoje.	14
2 . Lietuvių drabužiai nuo seniausių laikų iki XVI a.....	46
2.1. Moterų galvos danga I–XIII a.	47
2.2. Moterų galvos danga XIV–XVI a.....	50
2.3. Kitos pagrindinės moterų drabužių dalys.....	50
2.4 . Vyrų drabužiai.....	52
3. Aukštaičių moterų tradiciniai drabužiai	78
4 . Žemaičių moterų tradiciniai drabužiai	136
5. Mažosios Lietuvos moterų tradiciniai drabužiai.....	184
6 . Suvalkiečių moterų tradiciniai drabužiai	247
7. Dzūkių moterų tradiciniai drabužiai.....	302
8. Vyrų tradiciniai drabužiai	364
9. Tautiniai drabužiai..	426
10. Šaltinių ir literatūros sąrašas	452

PRATARMĖ

Metodinės priemonės tikslas – supažindinti studentus su lietuvių tradiciniais bei tautiniais drabužiais. Įvade apžvelgiama tautinių drabužių sampratos raida, paaiškinama terminologija, pateikiama trumpa šaltinių, ikonografinės medžiagos ir literatūros apžvalga. Skyriuje „Lietuvių drabužiai nuo seniausių laikų iki XVI a.“ aptariamos audinių liekanos, archeologiniai papuošalai, nagrinėjamos drabužių rekonstrukcijos galimybės ir problemos. 3–7 skyriuose aptariami atskirų etnografinių sričių (Aukštaitijos, Žemaitijos, Mažosios Lietuvos, Suvalkijos, Dzūkijos) XVIII a. pabaigos – XX a. pradžios moterų (merginų) tradiciniai drabužiai, atskiros jų dalys, audiniai, sukirpimas, pasiuvimas, spalvų deriniai, dėvėjimo ypatumai ir pan. Atkreipiamas dėmesys į drabužių įvairovę tos pačios etnografinės srities teritorijoje bei analizuojami tradicinių drabužių skirtumai ir panašumai atskirose etnografinėse srityse. Lietuvių kostiumas, jo dalys, dekoru elementai lyginami su kaimyninių šalių ir kitų Vakarų Europos gyventojų apranga. Siekiama nustatyti bažnytinės, dvaro, miesto kultūros įtaką valstiečių drabužiams.

Vyrų tradiciniai drabužiai aptariami bendrai, neskirstant pagal etnografines sritis (8 skyrius). Toks medžiagos dėstymo būdas pasirinktas dėl to, kad vyrų kostiumai buvo panašūs visoje Lietuvoje ir nagrinėjant juos pagal etnografines sritis, daug medžiagos tektų kartoti. Žinoma, ir vyrų tradicinis kostiumas turėjo įvairių ypatumų (pagal sritį ar vietovę). Jie akcentuojami kalbant apie atskiras tradicinio vyrų kostiumo dalis. Apžvelgus, kaip atrodė Lietuvos kaimo gyventojų išėiginis tradicinis kostiumas, nagrinėjamas tautinis kostiumas. 9 dalyje „Tautiniai drabužiai“ analizuojamos tautinio kostiumo atsiradimo priežastys Vakarų Europoje ir Lietuvoje. Tautinis drabužis pristatomas kaip vizualus nacionalinės savimonės simbolis. Analizuojama tautinio kostiumo sampratos ir formos raida nuo XIX a. iki mūsų dienų.

Tekstą papildoma vaizdo medžiaga. Kad studentai susidarytų kuo aiškesnę kostiumo ir jo dalių vaizdą, kiekvienai temai paruoštos iliustracijos; joms autorė naudoja ir pagal muziejinius pavyzdžius ar ikonografinę medžiagą padarytas rekonstrukcijas.

1. ĮVADAS

Prieš pradėdami kalbėti apie lietuvių tradicinius ir tautinius drabužius, pirmiausiai turime išsiaiškinti sąvokas. Nagrinėdami lietuvių kostiumą, kalbėsime apie dvi skirtingas drabužių grupes. Pirmiausia susipažinsime su *tradicine Lietuvos kaimo žmonių apranga*, po to aptarsime ja besiremiantį *tautinį kostiumą*. Mėginsime išsiaiškinti, kaip istoriškai kito sąvokų prasmė. Terminu *istorinė etninė apranga* įvardijama įvairiais laikotarpiais, skirtingų socialinių sluoksnių lietuvių dėvėtos aprangos visuma. Lietuvių valstiečių drabužius, dėvėtus įvairiais istoriniais laikotarpiais, vadinsime *tradicine kaimo žmonių apranga*. Muziejuose sukaupti drabužių pavyzdžiai, etnografinė medžiaga daugiausiai mums leidžia kalbėti apie XVIII a. antrosios pusės – XX a. pradžios vidutinių ir pasiturinčių valstiečių tradicinius išėiginius drabužius¹. Yra pagrindo manyti, kad kaip tik XIX a. šventadieniai valstiečių drabužiai buvo patys puošniausi, nes tuo metu žmonės gyveno jau gana pasiturinčiai. Tradiciniais rūbais Lietuvoje valstiečiai vilkėjo imtinai iki XIX a. 8 dešimtmečio. Vėliau šventadieniais vis dažniau puošdavosi pagal miesto madas pasisiūtais drabužiais. XX a. pradžioje tradiciniai, bet jau patyrę miesto mados poveikį, kostiumo variantai dar buvo dėvimi Dzūkijoje ir Mažojoje Lietuvoje. Kitose etnografinėse srityse tuo laikotarpiu tradicinius drabužius vilkėjo tik senukai. Ilgai buvo dėvimos atskiros praktiškos arba papročių reglamentuotos tradicinio kostiumo dalys (pvz., didelės vilnonės skaros, pirštinės, krikšto juostos ir pan.).

XVIII a. pabaigoje – XIX a. pradžioje Europoje plintant nacionalinio išsivadavimo judėjimams, atsirado būtinybė vizualiai demonstruoti savo etninę, tautinę priklausomybę. Pirmiausiai pradėtas naudoti paprasčiausias būdas, suteikiantis aprangai nacionalinį koloritą – prie madingų to meto aukštuomenės ir miestiečių drabužių derinti atskiri liaudiški elementai. Toks apsirengimo būdas vadinamas *etnizuota apranga*. Prie to meto madą atitinkančių drabužių galėjo būti naudojama: pavieniai tradiciniai rūbai (liemenės, marškiniai, prijuostės, šiaudinės skrybėlės ir pan.), kokie nors priedai, papuošalai (juostos, karoliai ir pan.), tradiciniai audiniai, ornamentai (lininiai, languoti ar puošti tradiciniais raštais ir pan.). Vėliau pradėti kurti *etnizuoti sceniniai drabužiai*. Jie būdavo siuvami iš nacionaliniais ornamentais austos medžiagos beveik neatsižvelgiant į tradicinį sukirpimą, spalvas. Ornamentų pavyzdžiai imami iš juostų, prijuosčių, buitinių-dekoratyviųjų audinių, medžio drožinių ir pan. Paprastai motyvai būdavo išdidinami. Dar vienas etnizavimo būdas – kostiumo audiniai ar prie jo taikomi papuošalai daromi remiantis tautosakos motyvais. Tokie drabužiai dažnai būna eklektiški. Juose susipina liaudiškų ornamentų, diduomenės aprangai būdingų medžiagų ir sukirpimo, net karališkų papuošalų elementai.

Greta *etnizuotos aprangos* ėmė plisti ir *tautiniai drabužiai*. Europoje tautinis (arba nacionalinis) kostiumas buvo suvokiamas kaip kostiumas, imituojantis vientisą išėiginių kaimo drabužių komplektą. Lietuvoje tautiniais drabužiais imta domėtis XIX a. pabaigoje – XX a. I pusėje. Čia terminas *tautiniai*

1 Įvadas paruoštas pagal: Milius V. Mažosios Lietuvos drabužių tyrinėjimai // *Liaudies kūrybos palikimas dabarties kultūroje*. K. 1989; Kulikauskienė V. *Lietuvių tautiniai rūbai*. V. 1994; Šidiškienė I. Tautiniai drabužiai lietuvių kultūroje // V. Milius, J. Morkūnienė, I. Šidiškienė. *Amatas ir kūryba. Lietuvos etnologija*. Kn. 2. V. 1997; Jurkuvienė T. Lietuvių tautinio kostiumo sampratos raida // *Primityvumas mene*. V. 1999; Reklaitis P. *Prarastosios Lietuvos pėdsakų beiėškant*. V. 1999; Jurkuvienė T. *Lietuvių tautinis kostiumas*. V. 2006.

drabužiai reiškia XIX a. pabaigoje – XX a. pradžioje atsiradusią naują moterų (vėliau ir vyrų) aprangos rūšį, išreiškiančią žmogaus etninės ir tautinės savivokos demonstravimą. Tautiniai drabužiai buvo kuriami tikslingai. Kuriant lietuvišką tautinį kostiumą, dažniausiai remiamasi XIX a. I pusėje (kartais XVIII–XIX a.) vilkėtais tradiciniais išeiniais kaimiečių drabužiais.

Kyla klausimas, kodėl ne ankstesnio laikotarpio drabužiais, kuriuos, kai kurių tyrinėtojų nuomone, mažiau veikė svetimos kultūros. Lietuvoje nemažai nuveikta atkuriant iki XVI a. vilkėtus drabužius. Rekonstrukcijos atliktos pagal papuošalų išsidėstymą laidojimo vietose. Tačiau archeologiniams drabužiams tiksliai atkurti nepakanka duomenų. Prie žalvarinių papuošalų iškasami užsikonservavę medžiagos gabalėliai leidžia nustatyti žaliavas, iš kurių buvo audžiami audiniai, kartais audimo techniką ir labai retai – spalvą. Sudėtingiausia atkurti drabužių sukirpimą, atskirų drabužio dalių ilgį. Nereikia pamiršti, kad Lietuvoje buvo dvejetainio pobūdžio laidojimai – griautiniai ir degintiniai. Griautiniuose kapuose papuošalai likę savo vietose, degintiniuose – visai neišlikę arba telikę fragmentai, supilti į krūvelę, keraminį indą ar pan. Taigi galėtume atkurti ne visais ankstyvaisiais amžiais ir ne visoje Lietuvoje dėvėtus rūbus, nes degintiniai laidojimai beveik nesuteikia duomenų apie žmonių aprangą. Be to, palyginus Lietuvoje randamų archeologinių papuošalų formas su kitų šalių archeologiniais radiniais paaiškėjo, kad kai kurių formų antkaklės, segės, žiedai, žalvariu puošti diržai ir kt. žinomi ne tik už dabartinės Lietuvos ribų, baltiškame areale, bet ir baltų negyventose vietose (pvz., Suomijoje, Estijoje, Švedijoje ir kt.). Tai atspindi buvusius kultūrinius ryšius, rodo, kad Lietuva niekada nebuvo uždaras, izoliuotas kraštas.

Lietuvoje tautinio kostiumo sąvoka ilgą laiką buvo tradicinio kostiumo sinonimas. Todėl naujai sukurti ir dėvėti tautiniai rūbai buvo prilyginti tradiciniams kaimo žmonių drabužiams, dėvėtiems iki tautinio kostiumo atsiradimo. Kai kurie švietėjai ir tyrinėtojai tautinius rūbus vertino kaip natūralų kaimo žmonių aprangos perėjimą į naują lygmenį, naują raidos etapą ir laikė juos tradicinių drabužių tąsa. Tautinio kostiumo samprata Lietuvoje kito; tai lėmė daugybė įvairių veiksnių. Tačiau taip buvo ne tik Lietuvoje. Užsienio šalyse taip pat būta įvairių nuomonių ir ginčų dėl tautinio kostiumo. Kai kurių užsienio tyrinėtojų manymu, tradiciniai rūbai yra kultūros paminklas, kurio negalima keisti, transformuoti. Tautinis kostiumas, tautos materialiosios ir dvasinės kultūros simbolis, kaip nacionalinė vėliava, himnas, negali būti keičiamas, juoba stilizuojamas. Galimi įvairūs sceniniai ir buitiniai drabužiai, pasiūti pagal tradicinio kostiumo pavyzdį, tačiau jais negali būti reprezentuojama tautos kultūra. Lietuvoje bei užsienyje galima išskirti dvi pagrindines tautinių rūbų kūrimo koncepcijas: 1) istorinė etninė apranga modifikuojama pagal to meto estetiką, individo skonį; 2) tautiniai rūbai turi būti tikslūs, identiški istorinei etninei aprangai. Lietuvoje pirmosios koncepcijos nuostatos atsispindi tarpukario tyrinėtojų A. Tamošaičio, M. Glemžaitės ir kitų darbuose. XX a. II pusėje šioms idėjoms pritarė G. E. Kazokienė, R. Ozolas, K. Čerbulėnas. Antrosios koncepcijos nuostatos ryškėja etnologų M. Miliuvienės, A. Vyšniauskaitės, V. Kulikauskienės, A. Kargaudienės, V. Tumėno, T. Jurkuvienės darbuose.

Tiek etnizuotais drabužiais, tiek tautinio kostiumo dėvėjimu išreiškiamos individo patriotinės nuostatos, pažymima priklausomybė grupei, todėl apskritai kalbant apie aprangos tautiškumo ar etniškumo raišką, vartojamas terminas *etninio stiliaus apranga*.

1.1 ŠALTINIAI IR TYRINĖJIMAI

Tyrinėjant istorinę etninę aprangą, kuriant tautinius drabužius, remiamasi archeologiniais duomenimis, etnografiniais aprašais, ikonografinė medžiaga, muziejų eksponatais ir ankstesnių tyrinėtojų darbais. Čia apžvelgsime tik svarbiausius, įdomiausius šaltinius, kuriuose minimi drabužiai ar jų dalys. Kalbėdami apie tradicinio ir tautinio kostiumo tyrinėtojus, apsiribosime tik jų pagrindinių tyrimo kryptių apžvalga, bet konkrečių darbų neanalizuosime.

Rašytinės žinios apie ankstyvuosius lietuvių drabužius labai fragmentiškos. Tai daugiausiai kronikininkų bei keliautojų pastabos ir dažnai subjektyvios nuomonės. Ankstyviausios žinios (1075 m.) mus pasiekė iš Adomo Brėmeniečio (Adam von Bremen). Apibūdindamas Sembos prūsų drabužius, jis teigė, jog prūsai dėvi kiaunių kailiukus. Autorius pabrėžė prūsų turtingumą ir kuklumą, paprastumą: jie „turi gausybę svetimiesiems kailių, kurių kvapas mūsų pasaulį persmelkė mirtingais išdidumo nuodais. O jie tai laiko nieku, mus pasmerkdami, mus, kurie [...] dūsaujame, matydami kiaunių kailiukų rūbus, tarsi didžiausią laimę. Taigi vietoj vilnionių apsiaustų, kuriuos mes vadiname *falkones*, jie dėvi tokiais brangiais kailiais“².

Vėlesni ir negausūs duomenys pasakoja apie XIII–XVI a. aprangą. Užuominių apie įvairių vietovių lietuvių drabužius pateikia Petras Dusburgietis (Peter von Dusburg), Žilibertas de Lanua (Ghillebert de Lannoy), Simonas Grunau (Simon Grunau), Kasparas Henenbergeris (Casparus Hennenberger), Jonas Lasickis (lenk. Jan Łasicki, lot. Lasicius), Jonas Bretkūnas, Aleksandras Gvanjinis (Alessandro Guagnini) ir kiti autoriai. Kai kurie jų pamini tik žaliavas, iš kurių buvo gaminami drabužiai ar atskiras aprangos dalis, kiti (pvz., Žilibertas de Lanua) lygina lietuvių aprangą su savo krašto gyventojų drabužiais. Pastarojo autoriaus teigimu, lietuvės merginos rengėsi paprastai, panašiai kaip pikardietės. Dominikonų vienuolis Simonas Grunau „Prūsijos kronikoje“ rašo apie prūsių papuošalus, drabužių spalvą, ilgį. Pastarasis ir kiti aptariamo laikotarpio autoriai dažniausiai mini mėlynos, pilkos spalvų drabužius. Apranga paprastai aprašoma buities, papročių, šeimos švenčių kontekste. Štai Jaronimas Maleckis (Hieronymus Maletius), „Sūduvių knygelėje“ pasakodamas apie vestuvių papročius, mini, kad jaunikis savo išrinktajai turėjo nupirkti kaspinų ir paltą (*Mantel*); aprašydamas vestuves, išvardija gaubtuvų metu jaunajai uždedamus galvos apdangalus.

Kiek daugiau duomenų apie aprangą randame 1595 m. išspausdintame Kasparo Henenbergerio (1529–1600) veikalė „Didžiųjų Prūsijos žemėlapių paaiškinimas“. Be kompiliacinių žinių autorius pateikė nemažai naujos, patikimos medžiagos apie Mažosios Lietuvos, pirmiausia lietuviškųjų Įsruties ir Ragainės apskričių buitį, materialiąją kultūrą, papročius ir kt. K. Henenbergeris pirmasis mini Mažosios Lietuvos lietuvių karninio apavo pavadinimą – *pareskos* (*paresken*) ir teigia, kad tokį apavą kiekvienas mokąs pasigaminti pats. Anot autoriaus, visi Įsruties vyrai vilkį pilkomis sermėgomis.

Jonas Lasickis (~1534 – po 1599) knygelėje „Apie žemaičių, kitų sarmatų bei netikrų krikščionių dievus“ taip pat pateikė platesnių žinių apie drabužius, paminėjo žaliavas, iš kurių gaminti drabužiai (linai, kanapės, vilnos). Autorius lygina lietuvių ir žemaičių aprangą ir teigia, kad jie rengėsi vienodai. Anot J. Lasickio, žemaičių merginos nešiojančios prie juostos skambaliukus, kad tėvai visada žino-

2 Paruošta pagal: Vyšniauskaitė A. *Lietuviai IX a. – XIX a. vidurio istoriniuose šaltiniuose*. V. 1994; *Baltų religijos ir mitologijos šaltiniai*. Sudarė Norbertas Vėlius. T. 2. V. 2001; *Baltų religijos ir mitologijos šaltiniai*. Sudarė Norbertas Vėlius. T. 3. V. 2003.

tų, kur jos esančios. Aprašydamas jaunosios dovanas jaunikio palydovams, autorius išvardijo skarą, marškinius, vilnones blauzdenes, pirštines ir kt. J. Lasickio pateikti duomenys atskleidžia drabužių dėvėjimo specifiką bei atskirų aprangos dalių vaidmenį vestuvių apeigose.

Tarp XVI a. autorių minėtinas ir lietuvių raštijos kūrėjas, Biblijos vertėjas Jonas Bretkūnas (Bretkius, Bretkė; 1536–1602). Veikale „Prūsų krašto kronika“ jis rašo ir apie prūsų aprangą. Autoriaus teigimu, vyrai dėvėję vilnonio, moterys – lininio audeklo drabužius, puošęsi auskarais. J. Bretkūno duomenis, kad anksčiau ir jo gyvenamuoju laikotarpiu ant kaklo buvę nešiojami vario arba žalvario žiedai, reikėtų vertinti atsargiai. Žinoma, taip galėjo būti, tačiau autoriaus gyvenamuoju laikotarpiu metalinių papuošalų dėvėjimo tradicija jau nyko. Anot archeologės R. Volkaitės-Kulikauskienės, metalinių papuošalų dažniau aptinkama iki XVI a. vidurio, o antroje šimtmečio pusėje jie beveik išnyko³.

„Postilėse“ J. Bretkūnas pateikia skirtingų socialinių sluoksnių žmonių aprangos skirtumus. Anot jo, tarnai (vergai) vilkį trinyčiais, laukininkai – sermėgomis, miestiečiai ir bajorai – aksomu. J. Bretkūno verstoje Biblijoje yra XVI a. Mažojoje Lietuvoje vartotų įvairių buities reikmenų, tarp jų ir lietuviškų aprangos dalių pavadinimų bei jų aiškinimų, pvz.: *čepčius* – plaukų raištis, *priekaktė* – antkaktis ir pan. Tai leidžia susieti tam tikras drabužio dalis su istoriniu laikotarpiu, sužinoti autentiškus pavadinimus bei identifikuoti drabužį ar jo dalį.

Paminėtinas ir Johanas Davidas Vundereris (Johann David Wunderer), kuris savo kelionių aprašymų knygoje „Kelionė į Daniją, Rusiją ir Švediją 1589 ir 1590“ pateikė žinių apie Žemaičių valstiečių drabužius. Vertingi jo žemaičių ir latvių aprangos palyginimai. Nors lygindamas daugiausiai rėmėsi rašytiniais šaltiniais (rašydamas apie žemaičius, regis, rėmėsi Sigismundu Herbersteinu, apie latvius – Balthasaru Russowu), tačiau pateikė daugiau informacijos negu minėti autoriai. Teigiama, kad latvių drabužiai buvę paprasti, ilgi prastos drobės trinyčiai, apavas iš karnų, medžio žievės, kaip ir žemaičių. Autoriaus manymu, žemaičiai ir latviai rengęsi panašiai.

XIII–XVI a. apie prūsų bei lietuvių aprangą daugiausia rašė svetimšaliai. Drabužių aprašymai gana fragmentiški ir susidaryti vientiso aiškaus vaizdo, kaip rengėsi to meto žmonės, neįmanoma. Pateiktos žinios negausios veikiausiai todėl, kad lietuvių drabužiai labai nesiskyrė nuo kitų Europos kraštų gyventojų drabužių, todėl ir nepatraukė svetimšalių dėmesio.

Platesnių ir vertingesnių žinių apie lietuvių drabužius pasirodė pradedant XVII a. Minėtu laikotarpiu žinių pateikė E. Vagneris (Erhard Wagner), D. Kleinas (Daniel Klein), J. A. Brandas (Johan Arnold von Brand), Ch. Hartknochas (Christophorum Hartknoch), T. Lepneris (Theodorus Lepner), M. Pretorijus (Matthäus Prätorius) ir kt.

Kaip ir anksčiau, daugiausia šaltinių iš Mažosios Lietuvos. Vienas pirmųjų to meto autorių – Erhardas Vagneris. 1621 m. Karaliaučiuje lotynų kalba buvo išleista jo knygelė „Lietuvių, gyvenančių Prūsijoje Įsruities ir Ragainės apskrityse, gyvenimas ir papročiai“. Joje glaustai aprašomi vyrų viršutiniai drabužiai (vilkių laisvėjančiomis iki kelių sermėgomis). Minima, kad moterys dėvinčios namie austus pilkus rūbus, blauzdas apsivyniojančios mėlynais autais. Kaip ir K. Hennenbergeris, pastarasis autorius tvirtina, kad žmonės avi karniniu apavu, kurį kiekvienas gebąs nusipinti. E. Vagneris pastebi, kad kai kurios moterys turi batelius ir avi jais tik bažnyčioje.

Įdomių duomenų apie XVII a. drabužius pateikė teisės profesorius, kraštotyrininkas Johannas Arnoldas Brandas (1647–1691) savo 1673–1674 m. kelionės į Rusiją aprašymuose. Jis keliavo per Lie-

3 Volkaitė-Kulikauskienė R. *Senovės lietuvių drabužiai ir jų papuošalai (I–XVI a.)*. V. 1997. P. 85.

tuvos teritoriją (karieta važiavo Kuršių nerijos kopomis per Nidą iki Klaipėdos, toliau per Palangą, Šventąją, Kuršą – į Rygą, o grįždamas iš Maskvos aplankė Vėluvą, Įsrutį, Stalupėnus ir kt.) ir kartu rinko žinias apie vietos gyventojų papročius, buitį, kalbą. Remdamasis kelionės užrašais, J. A. Brandas parašė veikalą „Kelionės per Brandenburgo žemę, Prūsiją [...]“, kuris buvo išleistas po autoriaus mirties 1702 m. Jame išskirtas atskiras skyrius „Lietuvių moteriški drabužiai“. J. A. Brandas išvardijo beveik visus moterų dėvimus drabužius (liemenę, marškinius, marginę, delmoną, juostas, merginų ir moterų galvos apdangalus, apavą ir kt.), smulkiau aprašė kai kurias jų dalis, dėvėjimo būdą. Pateikiama žinių apie drabužių vaidmenį vestuvių apeigose bei jų socialinę reikšmę. J. A. Brandas teigimu, moterys maniusios, kad nėra praradusios mergystės tol, kol pagimdančios sūnų, todėl iki sūnaus gimimo nešiojusios mergautinį vainiką. Lietuvių vyriškų drabužių autorius išsamiai neaprašo. Galime daryti prielaidą, kad jie tokie pat kaip Kuršo valstiečių, kurių apranga apibūdinta ankstesniuose skyriuose; todėl autorius nesikartoja.

J. A. Brandas darbe rašoma ir apie Mažosios Lietuvos lietuvių audinių dažymą. Jo teigimu, moterys raudonų dažų nusiperkančios vaistinėse, o mėlynus „su dideliu vargu pačios pasigamina“ iš specialių burokėlių, vadinamų „mėlynėmis“ (Mėlynės)⁴.

Teodoras Lepneris (1633–1691), etnografinės monografijos apie Mažosios Lietuvos lietuvius autorius, veikale „Prūsų lietuvis“, pasakodamas apie namų buitį, papročius ir kt. etninės kultūros dalykus, nemažai dėmesio skyrė drabužiams. Autorius išsamiai apibūdino įvairias Ragainės apylinkių vyriškos ir moteriškos aprangos dalis, jų siuvimo ypatumus, spalvą, audinį. Informacija vertinga dar ir todėl, nes parodyti vietiniai Įsruties, Tilžės, Ragainės ir kitų vietovių drabužių savitumai. Atskirai aptariamai vasariniai ir žieminiai drabužiai. Iš aprašymų matyti, kad XVII a. Mažosios Lietuvos lietuvių vyrų ir ypač moterų bei merginų drabužiai buvo labai įvairūs, spalvingi. T. Lepneris padarė išvadą, jog „lietuvių vyrų ir moterų drabužiai mažai keičiasi, išlieka tokie, kokiais dėvėjo jų protėviai“, tik kai kurios detalės (pvz., raudoni moterų batukai) nebedėvimos. Autorius pabrėžė, kad lietuvininkų drabužiai nors ir paprasti, tačiau išlaiko kilnumą.

Nemažai žinių apie drabužius randame Mato Pretorijaus (~1635–1704) darbe „Prūsijos įdomybės, arba Prūsijos regykla“. Apibūdindamas Įsruties apskrities vyrų ir moterų drabužius, M. Pretorijus, kaip ir T. Lepneris, išskiria vasarinį ir žieminį komplektus. Jis aprašo įdomų kojų šiltinimo būdą, kurį Suvalkijoje vyrai naudojo ir XX a. pradžioje, ypač važiuodami dirbti į mišką. Anot M. Pretorijaus, žiemą vyrai moka kojas taip stipriai apvynioti šiaudais ir autais bei priveržti *paeskose* (vyžose), kad šaltis nepraeina. Taip apautos kojos dar apipilamos vandeniu, kuriam sušalus, šiaudai bei autai dar labiau šildo. Iš moterų drabužių, aprašoma marginė, ilgi pamušti kailiu žieminiai apsiaustai, kurių siūlės apvedžiojamos kiaunės ar lapės kailiu. Minima, kad vasarą moterys siaučiasi *drobulėmis*. M. Pretorijus nemažai dėmesio skiria moterų ir merginų galvos apdangalams, užsimena, kad vaikų drabužiai tokie pat kaip suaugusių, nors kai kuriose apylinkėse šiek tiek nuo jų skiriasi.

Daugiausia duomenų apie XVII a. Mažosios Lietuvos lietuvių aprangą pateikė J. A. Brandas, T. Lepneris ir M. Pretorijus. Jais remiantis, galima susidaryti gana aiškų vaizdą apie to meto vyrų ir ypač moterų vasarinių bei žieminų drabužių komplektus, kai kuriuos drabužių gamybos, dėvėjimo aspektus. Šaltiniuose vyrauja Mažosios Lietuvos drabužių aprašymai, o apie Didžiosios Lietuvos gyventojų aprangą žinios labai skurdžios.

4 Cituota pagal: Vyšniauskaitė A. *Lietuviai IX a. – XIX a. vidurio istoriniuose šaltiniuose*. V. 1994. P. 78.

Reikšmingas šaltinis XVIII a. lietuvių valstiečių drabužiams pažinti – Kristijono Donelaičio (1714–1780) poema „Metai“. Joje autorius pamini daug atskirų aprangos dalių, galvos dangos bei apavo pavadinimų, aprašo drabužių dėvėsenos ypatumus. Poemoje parodoma lietuvių drabužių kaita, atsispindi K. Donelaičio gyvenamojo laikotarpio realijos. Autorius apgailėstauja, piktinasi, kad lietuvių aprangai vis didesnę įtaką daro vokiška mada, vis dažniau rengiamasi vokiškais drabužiais, atsisakius tradicinės lietuvių aprangos. K. Donelaičio kūrinys reikšmingas dar ir todėl, kad padeda patikrinti M. Pretorijaus ir T. Lepnerio pateiktus duomenis.

Vertingi L. Rėzos parengti komentarai pirmajam „Metų“ leidimui, kuriuose jis aptarė atskiras apavo rūšis ir viršutinius drabužius, nupasakojo, kaip atrodė marginė. L. Rėzos komentaruose pateikiama aptariamo drabužio trumpa istorija, drabužio forma, medžiaga, spalva.

Svarbus šaltinis Rytų Prūsijos valstiečių drabužiams pažinti – Frydricho Samuelio Boko (Friedrich Samuel Bock; 1716–1786) 5 tomų veikalas „Rytų ir Vakarų Prūsijos karalystės ūkio istorijos tyrinėjimas“, parašytas 1782–1785 m. Etnologijos mokslo požiūriu vertingiausi I, III ir V veikalų tomai. Juose pateikta daugiausia konkrečios medžiagos apie Mažosios Lietuvos buitį. Apie drabužius rašoma I tome. F. S. Bokas ne tik išsamiai aprašė lietuvių moteriškus drabužius, bet ir palygino Įsruties, Ragainės, Tilžės ir Klaipėdos apskrities valstiečių nešioseną nurodė jos skirtumus.

Prūsijos ūkio inspektorius Karolis Nankė (Nanke) dviejų tomų veikale „Kelionės per Prūsiją“, aprašė tai, ką matė keliaudamas. Autorius teigia 1794 m. išvykęs iš Karaliaučiaus ir keliavęs per Kuršių neriją iki Klaipėdos, iš ten į Priekulę, Šilutę, Ragainę, Tilžę, Rambyną, Pilkalną. Be kitų dalykų, darbe gana smulkiai aprašyta kelionių metu matyta moterų apranga. Kiek mažiau duomenų pateikiama apie vyrų drabužius. Tyrinėtojams ypač vertinga, kad iškirti vietiniai klaipėdiškių, šilutiškių ir tilžiškių merginų aprangos savitumai.

Tokie atskirų vietovių aprangos palyginimai rodo buvus vietinius apskričių, miestų, miestelių ir pan. drabužių dėvėjimo variantus. Tai leidžia manyti, kad bent jau XVIII a. drabužiai buvo labai įvairūs, gausu vietinių aprangos stilių.

Paminėtinas ir Frydricho Šulco (Schulz) 1793 m. kelionės iš Mintaujos į Gardiną per Lietuvą aprašymas. Jame apibūdinama matyta vyrų ir moterų apranga. Teigiama, kad vyrai vilki storais marškiniiais, ilgais drabužiais, mūvi plačiomis kelnėmis, apsiavę vyžomis, ant galvų užsidėję kailines kepures. Moterys segi ilgus sijonus, dėvi ilgus viršutinius drabužius, ryši nuometus. Autorius aprašė ir savo vežikų aprangą.

Užuominų apie drabužius yra ir kitų XVIII a. autorių darbuose. Šio laikotarpio šaltiniai išsiskiria tuo, kad autoriai dažniausiai rašo apie savo gyvenamojo laikotarpio realijas, atpasakoja kelionėse matytus vaizdus, pateikia autentišką, stebėjimais ir vietinių žmonių pasakojimais paremtą etnografinę medžiagą.

XIX a. per visą Europą nuvilnijo domėjimasis liaudies kultūra, todėl pagausėjo ir darbų apie įvairius lietuvių dvasinės ir materialiosios kultūros dalykus, tarp jų ir apie tradicinius kaimo žmonių drabužius.

Rusų keliautojas P. Rozenvalis (Rosenwall) 1814 m. aprašė lietuvininkų drabužius – daugiausiai dėmesio skyrė galvos dangai, juostoms, kojinėms, pirštinėms, nesiūtam sijonui. Jo teigimu, pasiturinčios moterys avi raudonais bateliais. Autorius žavėjosi nuostabiais lietuvininkų rūbais.

Kalbant apie Vakarų Lietuvos gyventojų aprangą, minėtinas Žemaičių katedros Varniuose kanau-ninkas, filologas Stanislovas Čerskis (Stanisław Czerski; 1777–1833). Knygoje „Žemaičių vyskupystės

aprašymas“, 1830 m. išleistoje Vilniuje, autorius atkreipia dėmesį į Skuodo dekanato gyventojų drabužius. Minimas moterų klostytas švarkelis ir trys vienu metu dėvėtos skaros. Sužinome, kad vyrai vilkėjo surdutą, iki kelių ilgio. Taigi galima tvirtai teigti, kad XIX a. pradžioje, gal ir anksčiau, šis Vakarų Europai būdingas drabužis Žemaitijoje jau dėvėtas.

Pirmasis lietuviškai rašęs Lietuvos istorikas Simonas Daukantas (1793–1864) nemažai pateikė ir etnografinės medžiagos iš savo gyvenamojo laikotarpio. Jo darbe „Būdas senovės lietuvių, kalnėnų ir žemaičių“, be kitų materialiosios kultūros sričių, aprašomi drabužiai, giriama jų išvaizda, jie laikomi gražiais. S. Daukantas pateikia apibendrintą, tačiau išsamų vyriškų ir moteriškų vasarinių bei žieminių drabužių vaizdą. Jis pirmasis mini vyrų ūdrines ar barsukines kepures ir *kojanas*. Autorius rašo apie moterų baltus nuometus, įvairias skaras, žičkais raštuotus vasarinius sijonus ir kt. S. Daukantas aprašo šventinę ir kasdienę žmonių aprangą, mini, kad moterys, kaip ir vyrai, vasarą laukuose dirbo vienmarškinės ir visų marškiniai turėję būti balti, švarūs. Atkreiptinas dėmesys į tai, kad S. Daukantas daug savo gyvenamojo laikotarpio realijų dažnai priskiria praeičiai.

Istorikas Juzefas Jaroševičius (Józef Jaroszewicz; 1793–1860) trijų tomų leidinio „Lietuvos civilizacijos bruožai nuo seniausių laikų iki XVIII a. pabaigos“ pirmajame tome daugiausiai rašo apie vyrų ir moterų viršutinius drabužius. J. Jaroševičius kritiškai vertina ankstesnių autorių darbus. Jis pagrįstai kritikuoja T. Narbutą, kurio teigimu, iki krikšto lietuviai dėvėję tik drobinius ir kailinius drabužius, nežinoję vilnionių. Taip pat J. Jaroševičius nesutiko su T. Narbuto teiginiu, kad senovėje lietuvių apranga buvusi panaši į germanų ar Azijos tautų drabužius, bei mėgino argumentuotai tai paneigti.

Žemaičių bajoras Mykolas Gadonas (1807–1855) knygoje „Kauno gubernijos Telšių apskrities aprašymas“, kaip pats teigė, sudėjo gyvenamojo laikotarpio realijas „su nedaugeliu prisiminimų apie praeitį“. Autorius gana išsamiai aprašė vyrų ir moterų žieminius ir vasarinius drabužius. Pabrėžė, kad šventadieniais dauguma vyrų avėję auliniiais batais, o moterys – odiniais bateliais. Kaip ir S. Čerskis, teigė, kad vyrai vilkį surdutus. Remiantis M. Gadono aprašymais manytina, kad Telšių apskrities valstiečių išėginiai drabužiai buvę gan puošnūs ir turtingi.

Lenkų etnografas ir istorikas Lukas Golembiovskis (Łukasz Golebiowski; 1773–1849) veikaluose „Drabužiai Lenkijoje nuo seniausių laikų...“ bei „Lenkijos liaudis. Jos papročiai ir prietarai“ rašo ir apie lietuvių valstiečių drabužius. Pirmame darbe apranga minima tik prabėgomis ir daugiausia remiamasi kunigo A. Kitovičiaus (Andrzej Kitowicz) rankraščiu apie aukštuomenės madas. Iš valstiečių aprangos rašoma apie lietuviškų *žiponų* pasiuvimą, avėjimo vyžomis ir naginėmis būdą. Teigiama, kad lietuvės, kaip ir ukrainietės, žiemą dėvinčios dirbtinių gėlių vainikėlius. Antrame darbe autorius teigia, kad Lenkijoje valstiečiai buvę trejopi – lenkai, rusai ir lietuviai. Jis atskirai aprašo kiekvienos paminėtos grupės namus, papročius, drabužius ir kt. Nemažai dėmesio skiriama lietuvių vyrų ir moterų aprangai, aprašomos atskiros drabužių dalys, pažymimas moteriškų drabužių spalvingumas, pastebimi merginų ir moterų galvos apdangalų skirtumai, teigiama, kad vaikai rengiami kaip suaugusieji.

Vertingos etnografinės medžiagos apie drabužius galime rasti Motiejaus Valančiaus (1801–1875) raštuose, ypač „Palangos Juzėje“. Čia keliaujančio siuvėjo lūpomis autorius pasakoja apie įvairių Lietuvos vietovių vyrų ir moterų žieminius ir vasarinius rūbus. Drabužių aprašymų galime rasti ir veikale „Žemaičių vyskupystė“. Jame apibūdinami kai kurie vyriškos ir moteriškos aprangos savitumai Šiaulių, Telšių ir Raseinių apskrityse.

Vokiečių filologo, lietuvių kalbos ir raštijos tyrinėtojo Georgo Heinricho Ferdinando Nesselmano (Nesselmann) (1811–1881) išleistame „Lietuvių kalbos žodyne“ taip pat galima rasti informacijos apie drabužius. Etnografams vertingiausios prie žodžių, žyminčių buities, aprangos ir kt. dalykus, autoriaus pridėtos nuorodos, kuriose vietose daiktas ar reiškinys paplitęs arba nežinomas. Pavyzdžiui, aiškinant žodį *kobotas*, nurodoma, kad tai „moteriška liemenė, vilkima Gumbinėje, o Ragainėje nepažįstama“. Tai leidžia ne tik identifikuoti drabužių pavadinimus, bet ir nustatyti XIX a. dėvėtų drabužių paplitimą.

Lietuvių tautosakininkas, etnografas Liudvikas Adomas Jucevičius (1813–1846) daugiausia žinių apie drabužius pateikė darbuose „Žemaitijos atsiminimai“ ir „Lietuva. Jos senovės paminklai, butis ir papročiai“. Pirmajame leidinyje išsamiai aprašomi žemaičių vyrų ir moterų drabužiai, ypač pabrėžiamas jų spalvingumas, šventinių drabužių puošnumas, išskiriami vietiniai aprangos savitumai. Autorius pamini, kad šventinė apranga turi nemažai pirktinių detalių. Mugės Šiluvoje aprašyme galime rasti duomenų, iš kokių kraštų į Lietuvą buvo vežamos prekės, tarp jų audiniai bei drabužiai, kokius drabužius, jų dalis žmonės pirkdavo.

Knygoje „Lietuva. Jos senovės paminklai, butis ir papročiai“ L. Jucevičius naudoja nemažai duomenų iš ankstesnių šaltinių, kurie ne visada kritiškai vertinami. Minėtame leidinyje L. Jucevičius smulkiai aprašė Ukmergės apskrities Svėdasų ir Užpalių apylinkių moteriškus ir vyriškus kasdienius ir šventinius drabužius – jų medžiagą, pasiuvimą, papuošimą. Pabrėžiami kai kurie dėvėsenos ypatumai, apeiginiai drabužiai. Aptariami Gumbinės, Lydos ir Gardino apylinkių gyventojų bei Kuršo latvių aprangos skirtumai nuo žemaičių drabužių. L. Jucevičiaus paskelbtos žinios XIX a. viduryje beveik pažodžiui atkartotos A. Polujanskio (Połujański) (1814–1865) ir 1861 m. Kauno gubernijos informacinėje knygoje.

Gydytojas, rašytojas Teodoras Triplinas (Triplin; 1813–1881), 1856 m. apkeliavęs beveik visą Lietuvą, kelionių įspūdžius aprašė dviejų tomų veikale „Kelionės po Lietuvą ir Žemaitiją dienoraštis“. Dienoraštyje užfiksuota nemažai lietuvių materialiosios ir dvasinės kultūros bruožų. Autorius lygina Žemaitijos ir Druskininkų apylinkių valstiečių drabužius. Pastarosios vietovės valstiečių apranga laikoma skurdžia. Žemaičių drabužių aprašymą T. Triplinas pažodžiui paėmė iš L. Jucevičiaus „Žemaitijos atsiminimų“.

Kunigas Ambraziejus Pranciškus Kašaruskas (Kossarzewski; 1821–1882) surinko didelį tautotyros rinkinį „Litvanica“. Be vertingos folkloro ir etnografinės medžiagos jame pateikti atskirų Lietuvos vietovių drabužių aprašymai, jų dėvėjimo specifika. Pasakodamas apie įvairių vietovių merginų ir moterų drabužius, autorius mini senovinę žemaičių merginų balintos bei nebalintos plonos drobės užsupalą. Balta drobulė laikyta iškilminga, šventiška, nebalinta – gedulinga. Apie Viekšnius ir Varnius pastaroji vadinta *juodskreisčiu*. Tokios drobulės dar dėvėtos apie 1800 m. A. Kašarausko darbe randame įdomių ir originalių žinių apie vyrų bei moterų drabužius.

Apie drabužius pasakojo ir baltarusių keliautojas Liudvikas Kondratovičius arba Vladislavas Sirokomlė (1823–1862). Veikaluose „Kelionės po Lietuvą iš Vilniaus“ ir „Nemunas nuo versmių iki žiočių“ beletristiniu stiliumi nupasakoti kelionėse matyti valstiečių drabužiai, pateikti atskirų vietovių drabužių palyginimai, pvz., lyginami Aukštadvario ir Vilniaus apylinkių vyrų drabužiai. Aprašydamas Sudervės apylinkių vyriškus drabužius, autorius parodė jų kaitą – vietoj senoviškų sermėgų jau buvo dėvimi surdutai. Vertingi lietuvių ir baltarusių vyrų drabužių palyginimai. Taip pat pateikiama žinių ir apie moterų aprangą, papuošalus.

Augustas Edvardas Proisas (Preuss) 1835 m. išleido vadovėlį pradinių mokyklų mokytojams „Prūsijos kraštotyra ir tautotyra“. Jame minima, kad moterys audžiančios įvairius audinius, o į juostas įaudžiančios savo sugalvotus eiliuotus posakius ir patarles. Teigiama, kad merginų ir moterų drabužiai skiriasi tik galvos danga. Gan išsamiai aprašytas moteriškas ir vyriškas kostiumai, jų spalviniai deriniai.

Vokiečių istorikas Albertas Cvekas (Zweck; ~1858 – po 1916) parašė keletą kraštotyrinių darbų, iš kurių išsiskiria 1898 m. išleista monografija „Lietuva. Kraštotyra ir etnologija“. A. Cvekas, kaip ir dauguma kitų autorių, išsamiai pasakojo apie merginų ir moterų aprangą, ypač galvos dangą. Anot jo, merginos bei moterys daugiausiai dėmesio skyrusios galvos dangai, mažiausia – apavui.

Šiek tiek žinių apie drabužius, vilkėtus XIX a. I pusėje Viduklės ir Eržvilko apylinkėse, randame Simono Tado Stanevičiaus dainų rinkinyje. Antano Juškos „Lietuviškose svodbinėse dainose“ minimos Veliuonos apylinkėse dėvėtų atskirų drabužių dalys. XIX a. II pusėje Žemaitijoje vilkėtus drabužius aprašė Silvestras Baltramaitis ir Povilas Višinskis. Fragmentiškų žinių apie lietuvių drabužius taip pat galime rasti G. Tylės (Thiele) knygelėje „Laima“, Juzefo Ignaco Kraševskio (Józef Ignacy Kraszewski) veikale „Lietuva. Senovės istorija, įstatymai, kalba, tikėjimas, papročiai, dainos, patarlės, padavimai“, Henriko Oskaro Kolbergo (Henryk Oskar Kolberg) knygoje „Lietuva“ ir kt.

XIX a. Mažosios Lietuvos lietuvių gyvenimo būdą, papročius, šventinius ir kasdienes drabužius plačiai aprašė Karlas Kapeleris (Carl Cappeller), Eduardas Gizevijus (Eduard Karol Samuel Gisevius), Otas Glagau (Otto Glagau) ir nežinomas autorius. Svarbiausi jų straipsniai paskelbti leidinyje „Lietuvinkai“⁵.

XIX a. autoriai pateikia gan gausios medžiagos apie lietuvių dėvėtus drabužius. Padaugėjo aprašų ne tik iš Mažosios, bet ir iš Didžiosios Lietuvos. Europoje kilęs susidomėjimas nacionalinėmis kultūromis paskatino šį procesą ir Lietuvoje. Atsirado kur kas daugiau lietuvių autorių. Kaip XVIII a., tik dažniau ir išsamiau, pasakojama apie gyvenamosios aplinkos, laikotarpio aprangą, aprašomi kelionių įspūdžiai, kartais, dėl romantizmo įtakos, pateikiamas kiek idealizuotas tikrovės vaizdas.

Nuo XX a. lietuvių tautotyros darbai ėmė vadovauti lietuvių mokslo draugija, kuri sukaupė nemažą valstietiškų drabužių kolekciją. Lietuvių drabužiais domėjosi bei juos tyrinėjo Jonas Basanavičius (1851–1927), Vilhelmas Storostas-Vydūnas (1868–1953), Michalas Eustachijus Brenšteinas (1874–1938) ir kt.

Nepriklausomoje Lietuvos valstybėje (1918–1940 m.) labai suaktyvėjo tradicinio valstietiško kostiumo tyrimai, nusistovėjo tam tikra tautinio drabužio kūrimo koncepcija. XX a. 3–4 dešimtmečiais pasirodė išsamesnių atskirų aprangos dalių – juostų, apavo – bei visą kostiumą aprėpiančių tyrinėjimų. Bene daugiausiai dėl liaudies kostiumo tyrimo bei populiarinimo nuveikė Antanas Tamošaitis ir Mikalina Glemžaitė.

Straipsnių apie drabužius galime rasti tautotyrinio pobūdžio tęstiniuose leidiniuose. Verti dėmesio tarpukariu kraštotyros žurnale „Gimtasai kraštas“ išspausdinti Marijonos Čilvinaitės, Adomo Vitascko, Vlodo Trinkos, Kazio Šimonio ir kitų autorių straipsniai. Informacijos apie drabužius galima rasti ir periodiniuose bei tęstiniuose (akademiniame pobūdžio ir populiariuose) leidiniuose „Tautosakos darbai“, „Tauta ir žodis“, „Naujoji Romuva“, „Senovė“, „Mūsų tautosaka“, „Ūkininko patarėjas“ ir kt.

Sistemingi drabužių tyrinėjimai pradėti nuo 1948 m. Reikšmingą darbą šioje srityje nuveikė Stasė

5 *Lietuvinkai*. Parengė V. Milius. V. 1970.

Bernotienė, Mikalina Glemžaitė, Teresė Jurkuvienė, Aušra Kargaudienė, Vida Kulikauskienė, Marija Mastonytė-Miliuvienė, Regina Irena Merkienė ir kiti tyrinėtojai. Atlikti atskirų etnografinių sričių ir mažesnių vietovių tradicinių valstiečių drabužių tyrimai, išskirtos joms būdingos drabužių dalys, spalviniai deriniai bei visas kompletas. Vyriskus tradicinius drabužius išsamiausiai tyrinėjo V. Kulikauskienė. Tautinius drabužius kaip tapatybės išraiškos priemonę bene pirmoji pradėjo nagrinėti R. I. Merkienė. Vėliau šia kryptimi daug dirbo Irma Šidiškienė.

Pirmuoju archeologų bandymu atkurti drabužius reikėtų laikyti 1939 m. pasirodžiusį straipsnelį apie Klaipėdos krašto gyventojų drabužius (Waetzoldt Dorothea)⁶. Daugiausia dėmesio jame buvo skirta galvos dangai ir jos papuošalams. Vėliau (1958 m.) išleista knyga „Senovės lietuvių papuošalai“. Daugiausia šioje srityje nuveikė: Regina Volkaitė-Kulikauskienė, Laima Vaitkunskienė, Eugenijus Jovaiša, Saulė Urbanavičienė ir kt.

Tyrinėjant drabužius, naudingas informacijos šaltinis yra archyvinė medžiaga. XIX a. I pusės mados pažinti vertingas šaltinis – kunigo Jurgio Ambrozijaus Pabrėžos 1814–1848 m. Salantuose sakytų pamokslų rankraščiai, saugomi Vilniaus universiteto bibliotekos rankraščių skyriuje. Tiriant istorinį kostiumą, nemažą reikšmę turėjo Rusijos Geografų draugijos veikla. Draugijos nariai surinko daug aprašų bei tradicinio kostiumo pavyzdžių, kurie, deja, saugomi Sankt Peterburgo archyve. Rusijos Geografų draugijos Šiaurės vakarų skyriaus etnografiniai aprašai saugomi Vilniaus universiteto bibliotekos rankraštyne. Iš minėtų rankraščių galime sužinoti, kiek pinigų valstietis išleisdavo drabužiams pirkti, nustatyti, kokias aprangos dalis valstietis pirkdavo, kokias gamino namuose ir kt. Etnografinių aprašų bei ikonografinės medžiagos esama visose Lietuvos muziejuose, juose taip pat sukaupti ir tradicinių valstiečių drabužių pavyzdžiai.

1.2 VALSTIETIŠKI DRABUŽIAI IKONOGRAFIJOJE

Ankstyviausia ikonografinė medžiaga, išskyrus antspaudus, siekia XVI a. Renesansas, sukėlęs susidomėjimą pasaulio ir žmogaus išorine išvaizda, XVI a. paskatino atsirasti piešinius, kuriais dokumentuoti įvairių kraštų skirtingų luomų ir profesijų gyventojų tipai, jų drabužiai, ginklai, išvaizda, laikysena. Kostiumų piešiniai vis dažniau būdavo platinami raižinių pavidalu Nuo XVI a. vidurio iš tokių raižinių imtos sudaryti kostiuminių figūrų knygos. Tokiomis aplinkybėmis XVI a. Vakarų Europoje atsirado ir Lietuvos gyventojų tipų vaizdai⁷.

Pirmasis Lietuvos gyventojus ėmė piešti Hansas Adelhauzeris (Hans Adelhauser). Jis nupiešė Gardino miesto vaizdą, miestiečius ir jų gyvenimo scenas, pavaizdavo konkrečius istorinius įvykius – į Gardino seimą atvykusias užsienio delegacijas, bajorus. Gardino miesto vaizdus H. Adelhauzeris (manoma, jis buvo nupiešęs nemažai etiudų, iš kurių sukurtas vientisas, išsamus miesto vaizdas) parsivežė

6 Volkaitė-Kulikauskienė R. *Senovės lietuvių drabužiai ir jų papuošalai (I–XVI a.)*. V. 1997. P. 8.

7 Ikonografijos apžvalga paruošta pagal: Reklaitis P. Lietuvos gyventojų tipai XVI a. grafikoje: Adelhauser-Heldt-Vecellio // *Prarastosios Lietuvos pėdsakų beiėškant*. V. 1999. P. 171–180; Reklaitis P. Lietuvis valstiečio Mažojoje Lietuvoje ikonografija // *Prarastosios Lietuvos pėdsakų beiėškant*. V. 1999. P. 323–340; Vyšniauskaitė A. XVII–XVIII a. Lietuvių kultūros ikonografija // *Lietuvių etnografijos ikonografija. I konferencija*. 1998. V. 1999. P. 5–16; Aleknienė D. Lietuvių liaudies drabužių rekonstrukcijos Halinos Kairiūkštytės-Jaciniienės piešiniuose // *Lietuvių etnografijos ikonografija. I konferencija*. 1998. V. 1999. P. 74–79.

į Niunbergą ir ten jie greitai išgarsėjo kaip savotiška sensacija. (Žr. Ikonografinė medžiaga, 1, 2 pav.)

Vienas H. Adelhauserio piešinių etnografinių figūrų kopijuotojų buvo Sigmundas Heldtas. Apie 1570–1580 m. jis iš įvairių šaltinių ant 31x20,5 cm dydžio lapų spalvotai nukopijavo daugelio kraštų gyventojų kostiumuotas figūras ir sudarė stambų rinkinį, kuriame yra net 11 atskirų Lietuvos gyventojų tipų piešinių. Dauguma jų paimta iš minėtosios Gardino panoramos. Pastarojoje nėra tik seniausiais lietuvių valstiečių atvaizdavimais grafikoje laikomų piešinių „Lietuvis valstietis“ ir „Lietuvė valstietė“. (Žr. Ikonografinė medžiaga, 3, 4 pav.)

Lietuvio ir lietuvės figūras randame venecijiečio Čezarės Večelijaus (Cesare Vecellio) kostiumų knygos antrame leidinyje, išspausdintame 1598 m. Be daugelio kitų tautų kostiuminių figūrų, rinkinyje vaizduojamas lietuvis karys, sprendžiant iš drabužių – didikas, bei turtinga moteris, veikiausiai bajorė. Kiekviena figūra spausdinta atskirame knygos lape, įrėminta renesansiniu ornamentu. Ant atskirų lapų pateiktas trumpas aprangos aprašymas italų ir lotynų kalbomis. Č. Večelijus, kaip ir S. Heldtas, lietuvių tipus ėmė iš H. Adelhauserio piešto Gardino miesto vaizdo. (Žr. Ikonografinė medžiaga, 5–7 pav.)

Ikonografinės medžiagos, kaip ir rašytinių šaltinių, daugiausiai turime iš Mažosios Lietuvos. Dažniausiai lietuvininkus piešę dailininkai – vokiečiai. Todėl lietuviai pavaizduoti vokišku požiūriu – autoriai dažniausiai norėjo parodyti ne tik aprangą, bet ir antropologinį, psichologinį tipą.

Kalbant apie XVII–XVIII a., visų pirma minėtini Kristoforo Hartknocho (1644–1687) vario raižiniai, išspausdinti veikale „Senoji ir naujoji Prūsija“, išleistame 1684 m. Daugiausia čia pateikta Įsruties, Tilžės, Karaliaučiaus, Šventpilio miestų vaizdai bei žmonių gyvenimo scenos. Raižiniai „Lietuvis valstietis ir lietuvaite nuotaka“ atspindi to laikotarpio aprangą. (Žr. Ikonografinė medžiaga, 8, 9 pav.)

M. Pretorijus mums paliko šokančių Mažosios Lietuvos valstiečių piešinius: tai merginos, šokančios „Rūtų šokį“, ir vyrai, šokantys „Skrybėlių šokį“. Nors autoriaus tikslas buvo pavaizduoti šokius, tačiau piešiniuose gana aiškiai matyti vyrų bei moterų drabužiai, jų pasiuvimas, raštai ir kt. (Žr. Ikonografinė medžiaga, 10–13 pav.)

T. Lepnerio veikale „Prūsų lietuvis“ (1744) išspausdintas vario raižinys „Lietuvio valstiečio šeima“. Jame vaizduojamas tėvas, vaikas, motina ir duktė – nuotaka su rūtų vainiku ant kepurės, visi su būdinga apranga, namų apyvokos bei darbo reikmenimis. Raižinys susijęs su T. Lepnerio tekstu ir skirtas jam iliustruoti. (Žr. Ikonografinė medžiaga, 15 pav.)

Veikalo „Rytų ir Vakarų Prūsijos karalystės ūkio istorijos tyrinėjimas“ pirmajame tome tarp 160 ir 161 puslapių F. S. Bokas įdėjęs tris įklijas su nemažais (15,8x9,8 cm dydžio) dailininko J. S. Probsto pieštais spalvotais piešiniais „Lietuvė mergina“, „Lietuvė nuotaka“ ir „Jauna lietuvė moteris“. Minėto tomo pratarmėje autorius rašė, kad piešiniais pasirūpinęs savo kaštu – tai esą iš natūros piešti lietuvių valstiečių drabužių paveikslai. Paties F. S. Boko manymu, jo įdėti paveikslai duoda tiek naudos, kad yra malonūs akiai. Jis taip išsamiai aprašė moterų drabužius, kad juos galima įsivaizduoti ir be brangiai kainuojančių piešinių. Matome, kad autorius neteikia reikšmės ikonografijai, o susitelkia į kruopštų, išsamų aprašą. Palyginus XVIII a. F. S. Boko paskelbtus piešinius su T. Lepnerio XVII a. pabaigos piešiniais, matyti, kad Mažosios Lietuvos lietuvininkų kostiumas per šimtmetį iš esmės nepasikeitė. (Žr. Ikonografinė medžiaga, 16–18 pav.)

Ikonografijoje lietuvininkės nuotakos skiriamuoju bruožu tampa aukšta aksominė kepuraitė su rūtų vainikėliu viršugalvyje. Tokią merginą matome atvaizduotą ir G. Neselmano 1853 m. mažojo dainų rinkinio viršelio romantizuotame piešinyje bei kitų autorių darbuose. (Žr. Ikonografinė medžiaga, 19 pav.)

Prancūzų tapytojas ir raižytojas Žanas Pjeras Norblinas (Norblin Jean Pierre de la Gourdainė) (1745–1830) sukūrė ir etnografinės tematikos piešinių. Manoma, kad lietuvius jis pavaizdavęs su autentiškais XVIII a. II pusės drabužiais. Ž. P. Norblinas nupiešė žemaitę su nuometu, tamsia liemene, baltais marškiniais, plačia balta prijuoste bei ilgu tamsiu sijonu. „Lietuvė baudžiauninkė“ vaizduojama su nuometu, vilkinti ilgais kailiniais, pro kurių prasegimą priekyje matyti šviesi prijuostė. (Žr. Ikonografinė medžiaga, 20 pav.)

XVIII a. lietuvių tipus taip pat yra piešęs Pranciškus Smuglevičius ir kt.

Bene garsiausias XIX a. Mažosios Lietuvos lietuvių tipų piešėjas – E. Gizevijus. Tapytojas mėgėjas savo darbuose pavaizdavo lietuvių drabužius, vestuvių papročius, buitį, aplinką ir kt. E. Gizevijaus tapyba buvo naivi, tačiau vertinga dėl užfiksuotų etnografinių faktų. Po mirties jo darbai saugoti Prussia muziejuje Karaliaučiuje. Manoma, kad E. Gizevijus nupiešęs apie 150 piešinių, kurių dauguma datuoti 1829–1878 m. Lietuvių apranga įamžinta 31 paveiksle. Dažniausiai vaizduojama viena ar kelios grupelės besišnekučiuojančių moterų – šios nupieštos taip, kad drabužiai matyti iš visų pusių. Mažiau moterų portretų; ir juose didžiausias dėmesys skirtas galvos apdangalui. Prie paveikslų E. Gizevijus buvo parašęs paaiškinimus, vietoves, nupieštų moterų pavardes. Autorius domėjosi ir Didžiąja Lietuva – buvo nupiešęs peizažų iš Žemaitijos, Kauno miesto vaizdų. Gaila, tačiau E. Gizevijaus originalai neišliko. Mus pasiekė tik tapytos kopijos arba Eduardo Volterio piešinių fotografijos. (Žr. Ikonografinė medžiaga, 21–26 pav.)

Minėtina litografija „Lietuvių valstiečių nuotaka“. Joje nuotakos kepurė panaši į T. Lepnerio nuotakos, bet kiek perdėtai paaukštinta, viršuje – rūtų vainikėlis. Vaizdas sukarikatūrintas. P. Reklaičio manymu, piešinys, pagal kurį išleista litografija, nupieštas apie 1800 m. (Žr. Ikonografinė medžiaga, 27 pav.)

Prie ikonografiškai probleminių lietuvių valstiečių vaizdų priklauso du spalvoti piešiniai, saugomi Berlyne, Prūsijos Kultūros Fondo meno bibliotekos raižinių rinkinyje. Tai vyro ir moters piešiniai, prie kurių yra įrašas: „Lithauen 1830–50“; tačiau šis įrašas nepatikimas. Anot P. Reklaičio, piešiniai galėtų priklausyti XVIII a. II pusei. Taip pat abejotina, ar piešiniuose pavaizduoti lietuviai. (Žr. Ikonografinė medžiaga, 28 pav.)

Nemažai lietuvių piešinių galima rasti Vokietijos liaudies rūbų knygose. Minėtinas Alberto Kretschmerio veikalas⁸, kuriame pateikta įvairių Vokietijos provincijų, taip pat ir prūsiškosios Lietuvos, gyventojų tradicinių drabužių piešinių. Vienas tokių – „Lietuvis ir lietuvė valstiečiai žiemos drabužiais smuklėje“. Tai 1889 m. piešta A. Kretschmerio akvarelė. Valstiečių dešinėje sėdi vokiečių smuklininkas, kairėje stovi vokiečių pono vežikas, nors ir lietuvis, bet dėvintis poniškus tarno drabužius. (Žr. Ikonografinė medžiaga, 29 pav.) Kitame minėto autoriaus piešinyje „Lietuvaitės šventiniais drabužiais“ pavaizduotos labai puošniai apsirengusios moterys. (Žr. Ikonografinė medžiaga, 30, 31 pav.)

Nors A. Kretschmerio 90 paskelbtų didelių spalvotų litografijų neatspindėjo visų Vokietijos provincijų aprangos, tačiau sukėlė susidomėjimą liaudies drabužiais. Stambesnę trijų dalių Vokietijos liaudies drabužių atvaizdų rinkinį 1902 m. išleido Fridrichas Hotenrotas (Friedrich Hottenroth); jame atspausdinta 215 nespaltotų ir 144 spalvotų lentelių. F. Hotenrotas pats netyrinėjo lietuvių rūbų ir naujos medžiagos neieškojo. Jis sudėjo T. Lepnerio (XVII a.) ir A. Kretschmerio (XIX a.) piešinius. Be to, dar prijungė lietuvių tipus iš C. Večelijaus kostiumų knygos, visiškai nekreipdamas dėmesio, kad tai – Didžiosios Lietuvos lietuviai bajorai. Taigi kostiumo istorijai A. Hotenrotas nedavė nieko naujo – jis tik susistemino jam žinomus duomenis. (Žr. Ikonografinė medžiaga, 32–34 pav.)

8 Albert Kretschmer. *Deutsche Volkstrachten*. 1 Aufl.; 2. Aufl. Leipzig 1887–1890: Taf. 11 “Littauen”; Taf. 12 “Litauen”.

Ikonografinės medžiagos galima rasti ir periodinėje spaudoje. Rašytojo ir dailininko Alfredo Römerio (Römer) (1832–1897) piešti piešiniai „Aukštaitės moterys“, „Aukštaitė su nuometu ir kailine kepure“ išspausdinti žurnale „Tygodnik ilustrowany“ 1860 m. Nr. 40. (Žr. Ikonografinė medžiaga, 35, 36 pav.) To paties leidinio 1863 m. Nr. 191 įdėti trys atskiri dailininko Pranciškaus Kostževskio (Franciszek Kostrzewski) piešiniai vestuvių tema, kuriuose vaizduojamas vyras, mergina, jaunoji ir nuometuota moteris iš rytų Aukštaitijos.

Lenkų dailininkas Wojciech Gersonas (Wojciech Gerson; 1831–1901) taip pat nupiešė keletą lietuvių tipų: „Marijampolės apylinkių valstiečiai“, „Suvalkų apylinkių valstiečiai“ ir kt. Piešiniuose vaizduojami valstiečiai vyrai, moterys, vaikai kasdiene ir išeigine aprangomis. (Žr. Ikonografinė medžiaga, 37, 38 pav.)

Lietuvių tipus, buitinių scenų paveikslus, iš kurių galime susidaryti vaizdą, kaip rengėsi to meto žmonės, kaip sukirpti jų drabužiai, kokia jų puošyba ir pan., XIX–XX a. pradžioje piešė ir I. J. Kraševskis (Józef Ignacy Kraszewski), Jonas Levickis (Jan Lewicki), Gustavas Teodoras Paulis (Gustave Theodor Pauly), Tadas Daugirdas, Frydrichas Kesleris (Friedrich Kessler) ir kt. (Žr. Ikonografinė medžiaga, 39–43 pav.)

Paminėtini ir Šiaulių „Aušros“ muziejuje saugomi Mato Slančiausko piešiniai, kuriuose pateikti XIX a. vidurio Šiaulių, Gruzdžių, Žagarės, Jonišio apylinkių valstiečių drabužiai, jų dalys bei sukirpimas.

Įdomūs, nors ir menkai iki šiol tyrinėti, Halinos Kairiūkštytės-Jacinienės (1896–1984) piešiniai. Dauguma iš 280 piešinių (tarp jų eskizai, juodraščiai ir pan.) saugomi Lietuvių literatūros ir meno archyve bei Lietuvos dailės muziejuje⁹. H. Kairiūkštytė-Jacinienė rinko medžiagą apie lietuvių liaudies drabužius bei domėjosi kitų tautų liaudies drabužiais, norėjo atkurti XVI–XX a. pradžios lietuvių drabužius.

Senovės lietuvių drabužių rekonstrukcijos darbai, vadovaujami H. Kairiūkštytės-Jacinienės, prasidėjo apie 1947 m. Kūrybinėms idėjoms įgyvendinti buvo pakviestos profesionalios dailininkės, tačiau nepateisino H. Kairiūkštytės-Jacinienės lūkesčių ir ji pradėjo piešti pati. Norėta ne tik perteikti atskirų etnografinių sričių drabužių savitumus, tačiau ir sukurti santūrų lietuvišką tipą. Autorei tai taip pat sunkiai sekėsi. Piešiniai-rekonstrukcijos turėjo apimti 400 metų laikotarpį, autorė juos piešė nesilaikydama chronologijos. Pirmiausia H. Kairiūkštytė-Jacinienė piešė XIX–XX a. pradžios drabužius – ir jų nupiešė daugiausia. Lietuvių gyventojų tipai vaizduojami su kasdieniais ir išeiginiais drabužiais. Ypač išplėtotą vestuvių tema, pateikta po 3–4 tų pačių veikėjų piešinius. Minėto laikotarpio apranga žymiai išpūdingesnė. XVI–XVIII a. darbužiai piešti vėliau, jų sukurta mažiau, piešiniai skurdoki, matyti, kad autorei trūko žinių apie šio laikotarpio aprangą.

H. Kairiūkštytės-Jacinienės piešiniai vertinami prieštaringai. Vaizduojant atskirų etnografinių sričių drabužius, neišvengta klaidų. Kai kur autorė neatsiriboja nuo kaimyninių tautų drabužių įtakos, veikiausiai, išpūdžiui sustiprinti, neatsisakoma teatrališkumo, egzotiškumo, ypač piešiant vestuvių personažų aprangą. Piešiniuose vyrų vestuviniai drabužiai labiau skiriasi nuo išeiginių, moterų – nuo išeiginių beveik nesiskiria. Apskritai moterys vaizduojamos su tradiciniu drabužių komplektu, nors kartais jas matome be liemenės ar prijuostės. Atskirų etnografinių sričių aprangoje galima įžiūrėti

⁹ Aleknienė D. Lietuvių liaudies drabužių rekonstrukcijos Halinos Kairiūkštytės-Jacinienės piešiniuose // *Lietuvių etnografijos ikonografija. I konferencija. 1998. V. 1999. P. 74–79.*

netikslumų: pvz., kaišytinė juosta vaizduojama su aukštaičių kostiumu arba aukštaičių marškinių puošybos elementai panaudoti dzūkiškiems marškiniams papuošti, vėlyvoji prijuostė derinama prie ankstyvojo sijono ir atvirkščiai; naudojami rankšluosčių, pagalvių užvalkalų ornamentai ir kt. Perkeltant muziejinių eksponatų ornamentą į piešinį, kartais nesilaikoma mastelio, todėl pasikeičia ornamento ir atskirų drabužio dalių santykis. H. Kairiūkštytės-Jaciniienės darbus veikė kintantys laikotarpio estetiniai kriterijai ir meniniai stiliai, žinių apie lietuvių liaudies kostiumą trūkumas. (Žr. Ikonografinė medžiaga, 44–51 pav.)

Nuo XIX a. pabaigos ikonografinę medžiagą papildė fotografijos. Respublikos muziejuose saugoma daug fotografijų, kuriose matyti tam tikro istorinio laikotarpio žmonių apranga. (Žr. Ikonografinė medžiaga, 52, 53 pav.) Ypač vertingos Telšių kraštotyros muziejuje saugomos Platelių dvaro valstiečių nuotraukos, darytos apie 1870–1880 m. Jose valstiečiai apsirengę išeiiginiais drabužiais. Darbinių drabužių analizei reikšmingos Vaitkuškių (Ukmergės aps.) dvaro valstiečių nuotraukos, saugomos M. K. Čiurlionio dailės muziejuje.

Apibendrinant galima pasakyti, kad pirmosios žinios apie aprangą yra iš Mažosios Lietuvos prūsų gyventos teritorijos. Duomenys labai fragmentiški ir pagal juos negalima susidaryti aiškaus dėvėtų drabužių vaizdo. Išsamesni aprašymai bei ikonografinė medžiaga pasirodo nuo XVII a. Patikimiausiais laikytini tekstai tų autorių, kurie lankėsi Lietuvos teritorijoje ir papasakojo patirtus įspūdžius. Pirmieji žinomi lietuvių parašyti šaltiniai, kuriuose minimi drabužiai, jų dalys, dėvėjimo būdas ir pan., yra iš XVIII a., tačiau gausesnių aprašymų pasirodo tik XIX a. Palyginti su ankstesniais laikotarpiais, XIX a. išsiskiria tiek šaltinių, tiek ikonografinės medžiagos gausa bei išsamumu. Sistemingi lietuvių valstiečių tradicinės aprangos tyrinėjimai prasidėjo tik XX a. viduryje.

Ankstyviausia žinoma ikonografinė medžiaga – iš XVI a. Lietuva europiečiams buvo žinomas kraštas. Jos gyventojų atvaizdų galime rasti garsiuose XVI a. piešinių sąvaduose, kostiumų knygose. Nuo XIX a. pabaigos ikonografinę medžiagą svariai papildė fotografijos.

UŽDUOTIS SAVARANKIŠKAM DARBUI: Išanalizuoti Motiejaus Valančiaus kūrinį „Palangos Juzė“. Nustatyti, kokius drabužius, anot M. Valančiaus herojaus Juzės, dėvėjo XIX a. valstiečiai, išnagrinėti jų lokalinius savitumus.

Išanalizuokite K. Donelaičio „Metus“ ir nustatykite, kokie tradiciniai drabužiai minimi, ką, remiantis šiuo kūrinium, galima pasakyti apie drabužių istorinę raidą, skirtingų socialinių sluoksnių aprangą, kitų tautų įtakas.

Literatūra: Valančius M. *Raštai*. V. 1972. T. 1–2; Valančius M. *Palangos Juzė*. V. 1996; Donelaitis K. *Raštai*. V. 1977; Donelaitis K. *Metai*. V. 2004.

1.2 VALSTIETIŠKI DRABUŽIAI IKONOGRAFIJOJE

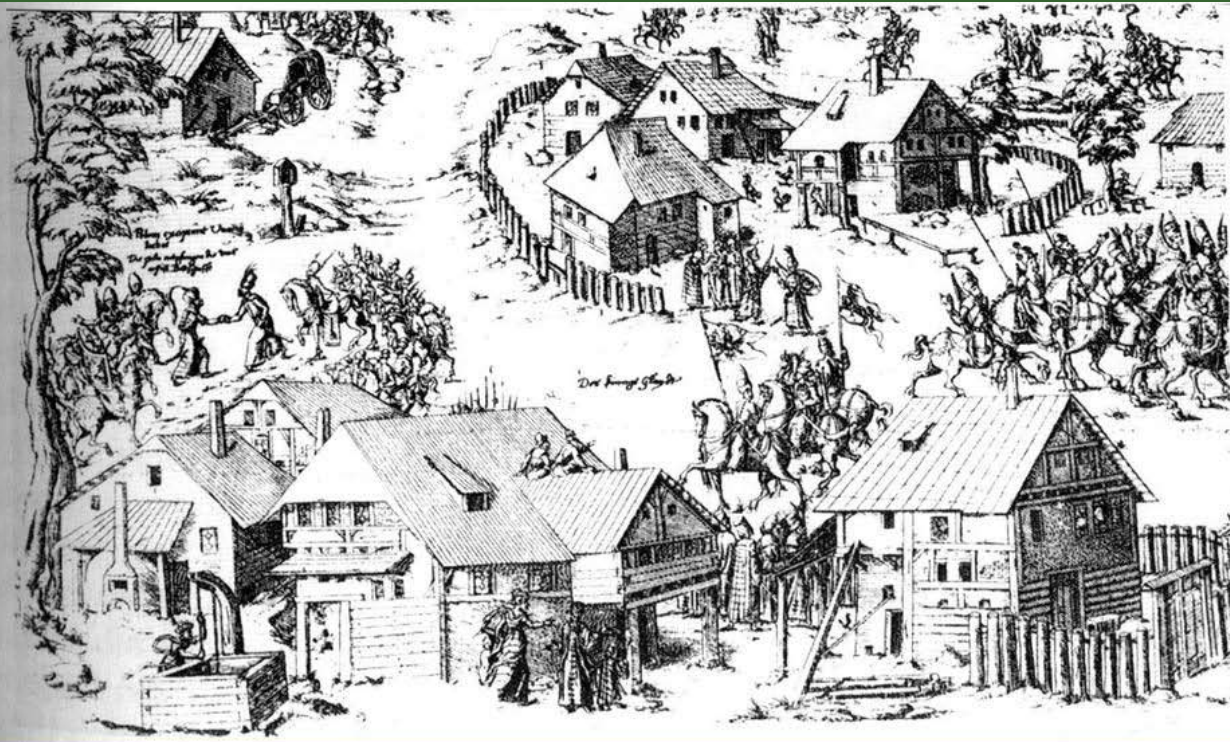

1 pav.
Gardino vaizdo fragmentas. Raižinys pagal H. Adelhauserio piešinį.

Reklaitis P. Prarastosios Lietuvos pėdsakų paieškant. V. 1999.



2 pav. Gardino vaizdo fragmentas. Raižinys pagal H. Adelhauserio piešinį.

Reklaitis P. Prarastosios Lietuvos pėdsakų paieškant. V. 1999.

1.2 VALSTIETIŠKI DRABUŽIAI IKONOGRAFIJOJE



3 pav.

Lietuvis valstietis (pagal S. Heldto kodeksą).

XVI a. 7 dešimtmetis.

Regina Volkaitė-Kulikauskienė. Senovės lietuvių drabužiai ir jų papuošalai. V. 1997.



4 pav.

Lietuvė valstietė iš Gardino srities (pagal S. Heldto kodeksą).

XVI a. 7 dešimtmetis.

Matušakaitė M. Apranga XVI–XVIII a. Lietuvoje. V. 2003.

1.2 VALSTIETIŠKI DRABUŽIAI IKONOGRAFIJOJE



5 pav.

Lietuvis (bajoras karys).

C. Vecellio medžio raižinys.

XVI a.

Regina Volkaitė-Kulikauskienė. Senovės lietuvių drabužiai ir jų papuošalai. V. 1997.



6 pav.

Kilingoji lietuvė (iš tikrųjų – Gardino miestietė).

C. Vecellio medžio raižinys.

XVI a.

Reklaitis P. Prarastosios Lietuvos pėdsakų beiėškant. V. 1999.

1.2 VALSTIETIŠKI DRABUŽIAI IKONOGRAFIJOJE



7 pav.

Lietuvė iš Gardino (iš tikrųjų – lietuvė bajorė).

C. Vecellio medžio raižinys.
XVI a.

*Reklaitis P. Prarastosios Lietuvos pėdsakų
beieškant. V. 1999.*

[Į tekstą](#)



8 pav.

Lietuvis valstietis ir
lietuvaite nuotaka.

Iš Chr. Hartknoch, 1684.

*Reklaitis P. Prarastosios
Lietuvos pėdsakų beieškant.
V. 1999.*



9 pav.

Kristoforas
Hartknochas
(1644–1687).

„Senoji ir naujoji
Prūsija“. 1684 m.

*Vyšniauskaitė A.
Lietuviai IX a. –
XIX a. vidurio
istoriniuose
šaltiniuose. V.
1994.*

[\[tekstą \]](#)

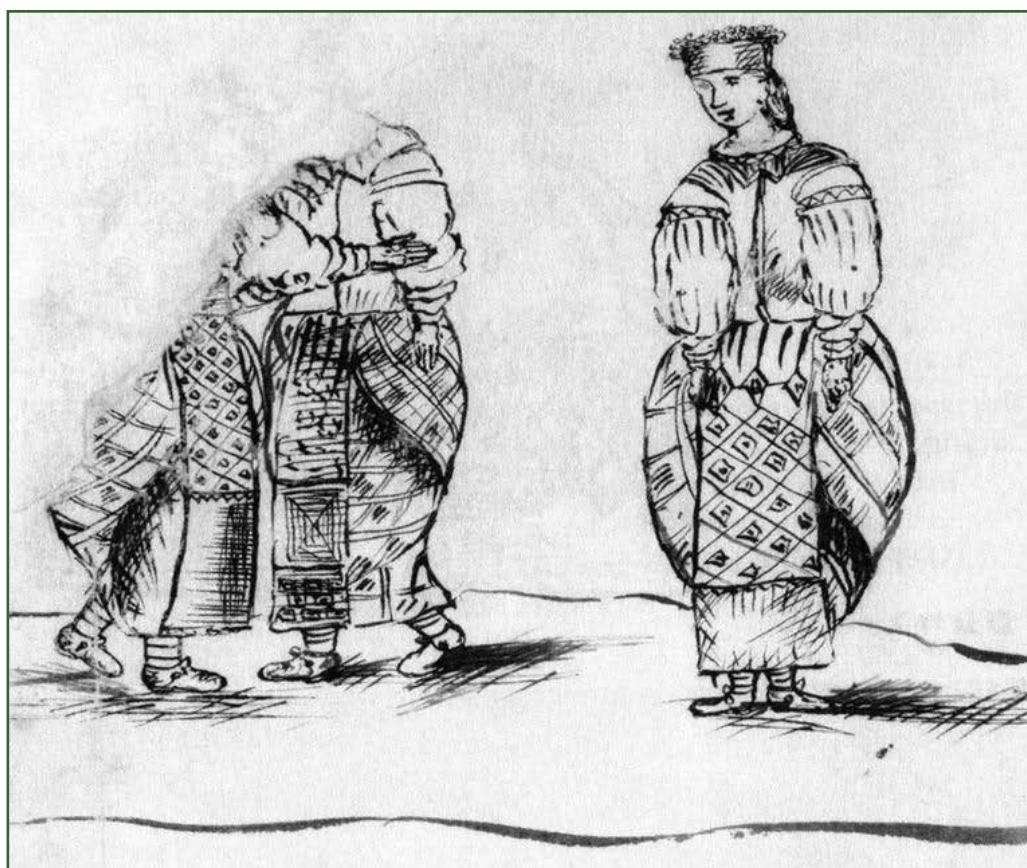

10 pav.

„Šokis Szala
rutele“.

XVII a.
pabaiga.

M. Pretorijus
veikalo
„Prūsijos
įdomybės, arba
Prūsijos
regykla“
ilustracija.

Pretorijus M. Prūsijos įdomybės, arba Prūsijos regykla. T. 3. V. 2006.

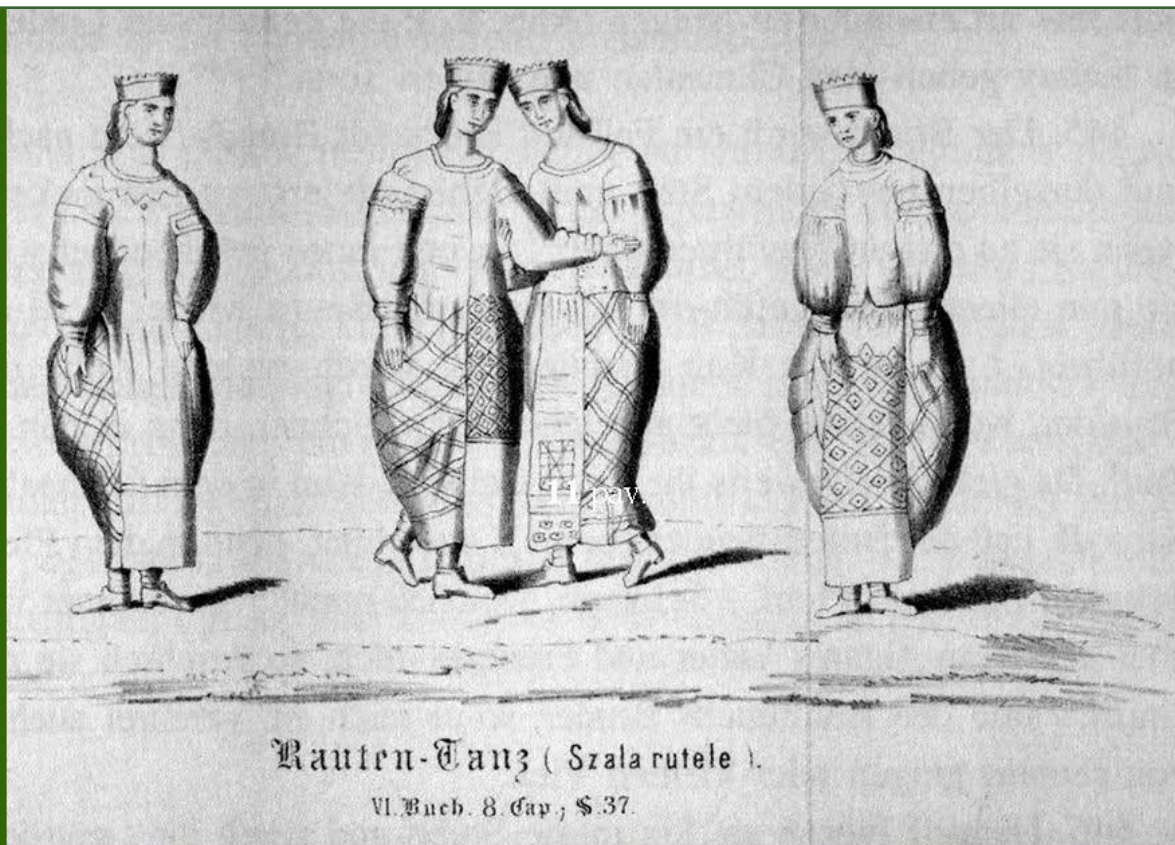

11 pav. „Šokis Szala rutele“. XVII a. pabaiga. M. Pretorijus veikalo „Prūsijos įdomybės, arba Prūsijos regykla“ iliustracija.

Pretorijus M. Prūsijos įdomybės, arba Prūsijos regykla. T. 3. V. 2006.



12 pav.

„Šokis Heiduka“. XVII a. pabaiga. M. Pretorijus veikalo „Prūsijos įdomybės, arba Prūsijos regykla“ iliustracija.

Pretorijus M. Prūsijos įdomybės, arba Prūsijos regykla. T. 3. V. 2006.

1.2 VALSTIETIŠKI DRABUŽIAI IKONOGRAFIJOJE



13 pav.

„Šokis *Heiduka*“. XVII a. pabaiga. M. Pretorijus veikalo „Prūsijos įdomybės, arba Prūsijos regykla“ iliustracija.

Pretorijus M. Prūsijos įdomybės, arba Prūsijos regykla. T. 3. V. 2006.

[Į tekstą](#)



14 pav.

„Kelios moterys užgerinėja viena kitą“. XVII a. pabaiga. M. Pretorijus veikalo „Prūsijos įdomybės, arba Prūsijos regykla“ iliustracija.

Pretorijus M. Prūsijos įdomybės, arba Prūsijos regykla. T. 3. V. 2006.



Lietuvio valstiečio šeima.
Iš T. Lepnerio „Der Preussische Littauer“. Danzig, 1744

15 pav.

Teodoras
Lepneris
(1633–1691).
„Prūsų
lietuvis“.

Reklaitis P.
Prarastosios
Lietuvos
pėdsakų
beieškant. V.
1999.

[Į tekstą](#)



16 pav.

Mažosios Lietuvos lietuvė mergina XVIII a.

Frydrichas Samuelis Bokas (1716–1786).
Rytų ir Vakarų Prūsijos ūkinė gamtos
istorija. T. 1–5. 1782.

(Bock F. S. Versuch einer wirtschaftlichen
Naturgeschichte von dem Königreich Ost-
und Westpreussen. Dessau. 1782. Bd. 1,
ilustr. Tarp 160–161 p.).

Bernotaitė-Belicauskienė D. Lietuvių moterų
drobules. V. 2004.

1.2 VALSTIETIŠKI DRABUŽIAI IKONOGRAFIJOJE



17 pav.

Mažosios Lietuvos lietuvė nuotaka XVIII a.

Frydrichas Samuelis Bokas. Rytų ir Vakarų Prūsijos ūkinė gamtos istorija. T. 1–5. 1782.

(Bock F. S. Versuch einer wirtschaftlichen Naturgeschichte von dem Königreich Ost- und Westpreussen. Dessau. 1782. Bd. 1, iliustr. Tarp 160–161 p.)

Bernotaitė-Belicauskienė D. Lietuvių moterų drobules. V. 2004.



18 pav.

Jauna lietuvė moteris XVIII a.

Frydrichas Samuelis Bokas. Rytų ir Vakarų Prūsijos ūkinė gamtos istorija. T. 1–5. 1782.

(Bock F. S. Versuch einer wirtschaftlichen Naturgeschichte von dem Königreich Ost- und Westpreussen. Dessau. 1782. Bd. 1, iliustr. Tarp 160–161 p.)

Bernotaitė-Belicauskienė D. Lietuvių moterų drobules. V. 2004.

1.2 VALSTIETIŠKI DRABUŽIAI IKONOGRAFIJOJE



19 pav.

Lietuvaitė nuotaka.

A. Muellerio piešinys G. F. Neselmano
mažojo dainų rinkinio viršeliui.

Leidinyje: Dainos. Littauische Volkslieder
übersetzt von G[eorg] F[erdinand]
Nesselmann. Berlin: Dümmler, 1853 m.

*Reklaitis P. Prarastosios Lietuvos pėdsakų
beieškant. V. 1999.*

[Į tekstą](#)



20 pav.

Valstietė.

P. J. Norblino piešinys
1776–1777 m.

*Lietuvių liaudies menas. Drabužiai.
V. 1974.*

[Į tekstą](#)



21 pav.

Lietuvininkės. XX a. akvarelė pagal E. Gizevijaus piešinį (LNM).

Bernotaitė-Belicauskienė D. Lietuvių moterų drobulės. V. 2004.



22 pav.

Lietuvininkės.

XX a. 2–3 dešimtmetis.
Akvarelė pagal E. Gizevijaus
piešinį. Fragmentas (ČDM).

*Bernotaitė-Belicauskienė D. Lietuvių
moterų drobulės. V. 2004.*

1.2 VALSTIETIŠKI DRABUŽIAI IKONOGRAFIJOJE



23 pav.

Lietuvininkės.
XX a. 2–3 dešimtmetis.
Akvarelė pagal E. Gizevijaus
piešinį. Fragmentas (ČDM).

*Bernotaitė-Beliauskienė D.
Lietuvių moterų drobulės. V.
2004.*



24 pav. Lietuvių moterys prie Nemuno bei Ragainės pilis fone. XIX a.
Eduardas Gizevijus (1798–1880).

Reklaitis P. Prarastosios Lietuvos pėdsakų paieška. V. 1999.

1.2 VALSTIETIŠKI DRABUŽIAI IKONOGRAFIJOJE



Lietuvės moterys prie Nemuno krantų. E. Gisevijos tapyba apie 1840
25 pav.

Reklaitis P. Prarastosios Lietuvos pėdsakų beiėškant. V. 1999.



26 pav.
Rytų Prūsijos moterys. E. Gizevijus. XIX a.

Lietuvių liaudies menas. Drabužiai. V. 1974.



27 pav.

Lietuvaitė nuotaka. Litografija, piešta XIX a. pradžioje Bavarijoje.

Reklaitis P. Prarastosios Lietuvos pėdsakų beiėškant. V. 1999.

[Į tekstą](#)



28 pav. Lietuvininkas ir lietuvininkė. Nežinomo autoriaus piešiniai. Dailės biblioteka. Berlynas. Apie XVIII a. II pusę.

Reklaitis P. Prarastosios Lietuvos pėdsakų beiėškant. V. 1999.

[Į tekstą](#)

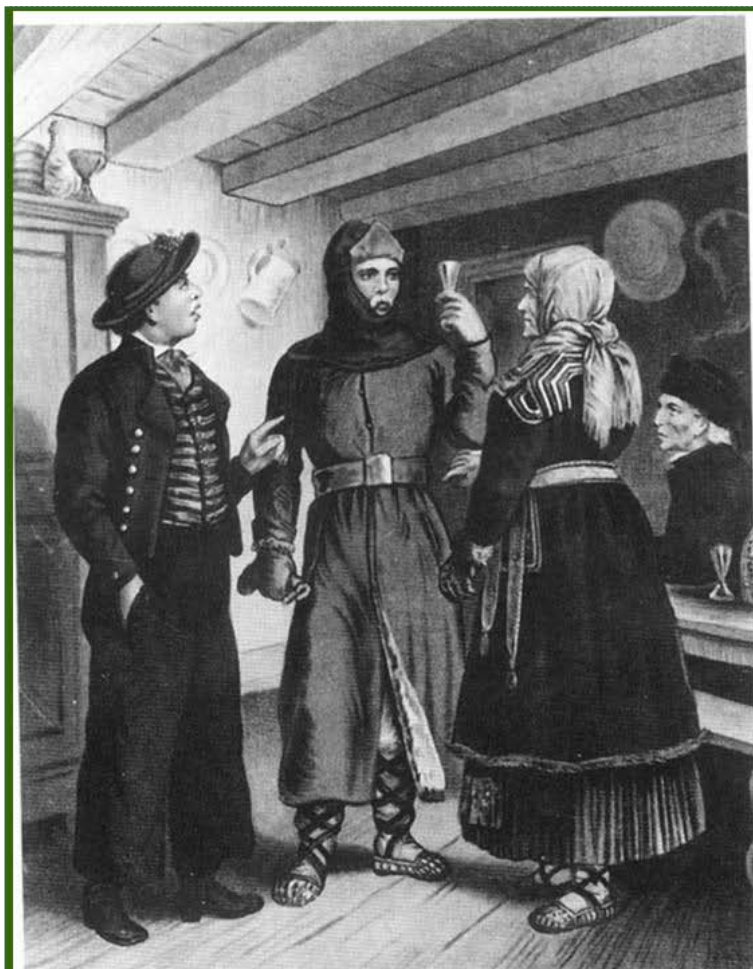

*Lietuvis ir
lietuvė valstiečiai
žiemos
drabužiais
smuklėje.
A. Kretschmer,
1889*

29 pav.

*Reklaitis P.
Prarastosios
Lietuvos pėdsakų
beieškant. V.
1999.*

[Į tekstą](#)

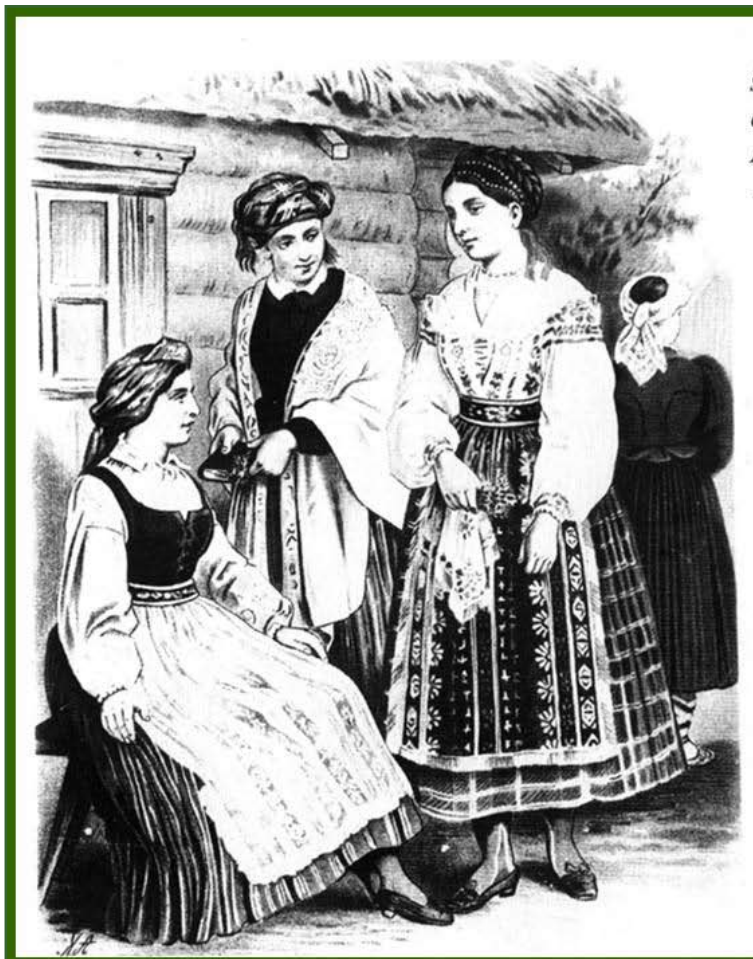

*Lietuvaitės
šventadienio
drabužiuose.
A. Kretschmer,
1889*

30 pav.

*Reklaitis P.
Prarastosios Lietuvos
pėdsakų beieškant. V.
1999.*

1.2 VALSTIETIŠKI DRABUŽIAI IKONOGRAFIJOJE



31 pav.

Prūsų lietuvaitė.

Atvirukas (pagal A. Kretschmerį).

LMA, Kairiūkščių šeimos fondas F.397,
b.714, Nr. 23.

Šidiškienė I. Būti lietuve. V. 2005.

[Į tekstą](#)

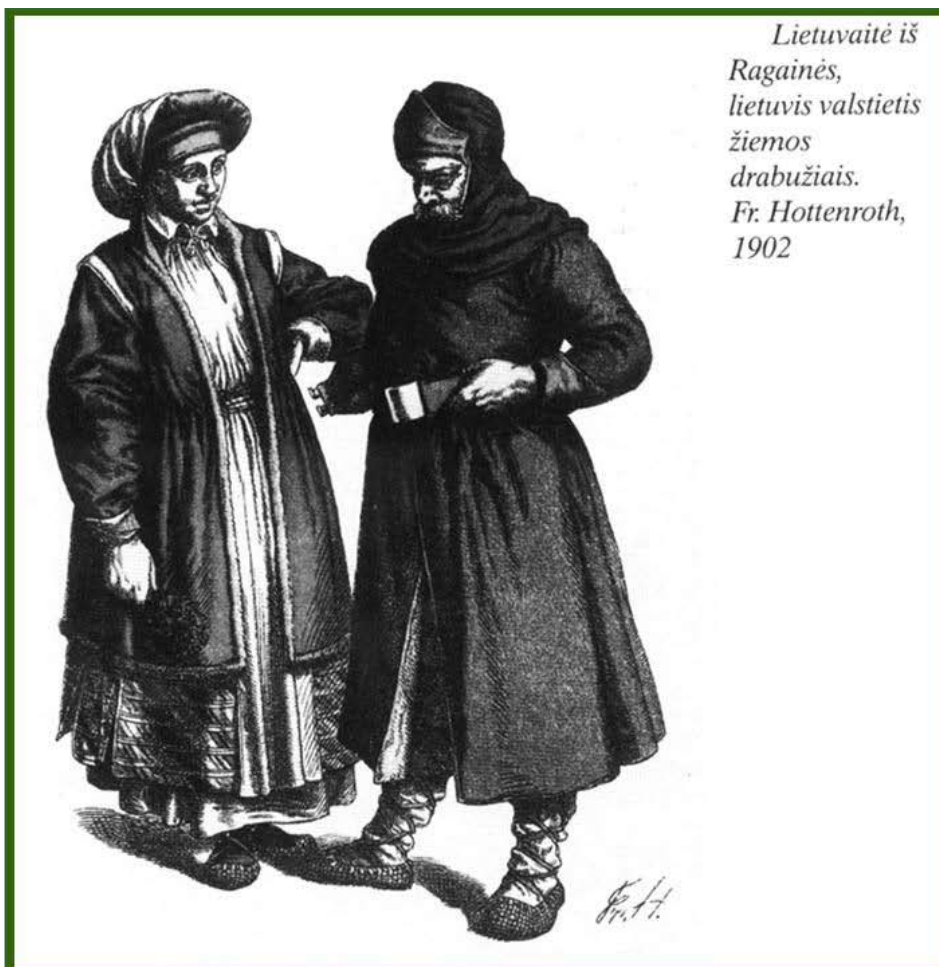

*Lietuvaitė iš
Ragainės,
lietuvis valstietis
žiemos
drabužiais.
Fr. Hottenroth,
1902*

32 pav.

*Reklaitis P.
Prarastosios Lietuvos
pėdsakų beiėškant. V.
1999.*

1.2 VALSTIETIŠKI DRABUŽIAI IKONOGRAFIJOJE



*Lietuvaitė iš
Įsručio apylinkių
ir lietuvis
valstietis iš Tilžės
ir Ragainės.
Fr. Hottenroth,
1902*

33 pav.

1902 m. F. Hottenrothas išleido 3 dalių veikalą apie drabužius, kuriame buvo 215 nespalvotų ir 144 spalvotų lentelių. Minėtame veikale sudėti T. Lepnerio XVII–XVIII a. ir A. Kretschmerio XIX a. duomenys bei C. Vecellio Lietuvos bajorų piešiniai.

Reklaitis P. Prarastosios Lietuvos pėdsakų beiėškant. V. 1999.

34 pav.



Lietuvių moterų drabužiai. Detalės. F. Hottenrothas. 1923 m.

Reklaitis P. Prarastosios Lietuvos pėdsakų beiėškant. V. 1999.



35 pav.

Aukštaitės moterys. XIX a.

Alfredas Riomeris (A. Römer, 1832–1897).

Lietuvių liaudies menas. Drabužiai. V. 1974.



36 pav.

Aukštaitė su nuometu ir kailine kepure.
XIX a.

Alfredas Riomeris (A. Römer, 1832–
1897).

Lietuvių liaudies menas. Drabužiai. V. 1974.0

1.2 VALSTIETIŠKI DRABUŽIAI IKONOGRAFIJOJE



37 pav. Marijampolės apylinkių valstiečiai.

V. Gersonas (1831–1901). Piešta 1851 m.

Lietuvių liaudies menas. Drabužiai. V. 1974.

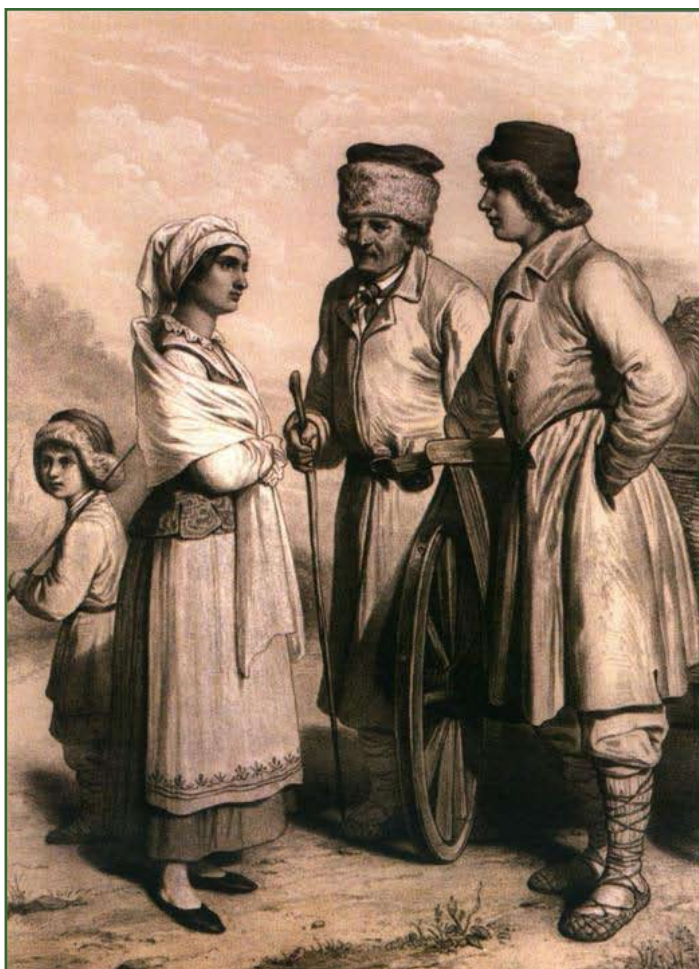

38 pav.

Suvalkų apylinkių valstiečiai.

V. Gersonas

E. Dėmėzono litografija.

Bernotaitė-Belicauskienė D. Lietuvių moterų drobulės. V. 2004.

1.2 VALSTIETIŠKI DRABUŽIAI IKONOGRAFIJOJE



39 pav.

I. J. Kraševskis

Druskininkų apylinkių valstietės.

J. Ozemblovskio litografija.
(Kraszewski J. I., Wolfgang K.
Druskieniki: Szkic literacko–lekarski.
Wilno, 1848).

LNB

Bernotaitė-Belicauskienė D. *Lietuvių moterų drobulės*. V. 2004.



40 pav.

J. Levickis

Vilniaus apylinkių valstiečiai

(VUB Grafikos kabinetas)

Bernotaitė-Belicauskienė D. *Lietuvių moterų drobulės*. V. 2004.



41 pav.

Lietuvių valstiečiai.

Knygoje:
Pauli. *Les peuples de Russie*.
1862 m.

Lietuvių liaudies menas. Drabužiai.
V. 1974.



42 pav.

Žemaičių žiemos apdaras.

T. Daugirdo piešinys.

Lietuvių liaudies menas. Drabužiai. V.
1974.



Lietuvininkė tautiniais drabužiais.
Dail. F. Kesleris. 1836 m. (Laima. Taschenbuch auf
das Jahr 1836 / Hrsg. von C. Roose. Tilsa)

43 pav.

Frydricho Keslerio (1799–1854) piešinys, išspausdintas vokiečių poeto G. Tylės (G. Thiele) knygelėje „Laima“. Piešinys su užrašu „Marija“ įdėtas prieš titulinį lapą. Piešinyje vaizduojama pagrindinė veikalo herojė – lietuvaitė.

Vyšniuskaitė A. Lietuviai IX a. – XIX a. vidurio istoriniuose šaltiniuose. V. 1994.

[Į tekstą](#)



44 pav.

H. Kairiūkštytės-Jaciniienės piešinys.

Aukštaičių kvieslys. Panevėžio r.
LLMA. Fondas 397, ap. 1., bylos Nr. 723,
l. 62.

Aleknienė D. Lietuvių liaudies drabužių rekonstrukcijos Halinos Kairiūkštytės-Jaciniienės piešiniuose // Lietuvių etnografijos ikonografija. I konferencija, 1998. V. 1999.

1.2 VALSTIETIŠKI DRABUŽIAI IKONOGRAFIJOJE



45 pav.

H. Kairiūkštytės-Jaciniienės piešinys.

Dzūkų piršlys. XIX a.
LLMA. Fondas 397, ap.1., bylos Nr. 724,
l. 47.

*Alekniėnė D. Lietuvių liaudies drabužių
rekonstrukcijos Halinos Kairiūkštytės-
Jaciniienės piešiniuose // Lietuvių etnografijos
ikonografija. I konferencija, 1998. V. 1999.*



46 pav.

H. Kairiūkštytės-Jaciniienės piešinys.

Kapsų kraitininkas.
LLMA. Fondas 397, ap. 1., bylos Nr. 725,
l. 76.

*Alekniėnė D. Lietuvių liaudies drabužių
rekonstrukcijos Halinos Kairiūkštytės-
Jaciniienės piešiniuose // Lietuvių etnografijos
ikonografija. I konferencija, 1998. V. 1999.*



47 pav.

H. Kairiūkštytės-Jaciniienės piešinys.

Aukštaitė.

LLMA. Fondas 397, ap. 1., bylos Nr. 721, l. 7.

Aleknienė D. Lietuvių liaudies drabužių rekonstrukcijos Halinos Kairiūkštytės-Jaciniienės piešiniuose // Lietuvių etnografijos ikonografija. I konferencija, 1998. V. 1999.



PIRŠLĖ (SVOČIA)
ŠIAULIŲ APS.
XIX a II pusėje

48 pav.

H. Kairiūkštytės-Jaciniienės piešinys.

Piršlė (svočia). Šiaulių aps. XIX a. II p.

LLMA. Fondas 397, ap. 1., bylos Nr. 726, l. 53.

Aleknienė D. Lietuvių liaudies drabužių rekonstrukcijos Halinos Kairiūkštytės-Jaciniienės piešiniuose // Lietuvių etnografijos ikonografija. I konferencija, 1998. V. 1999.

1.2 VALSTIETIŠKI DRABUŽIAI IKONOGRAFIJOJE

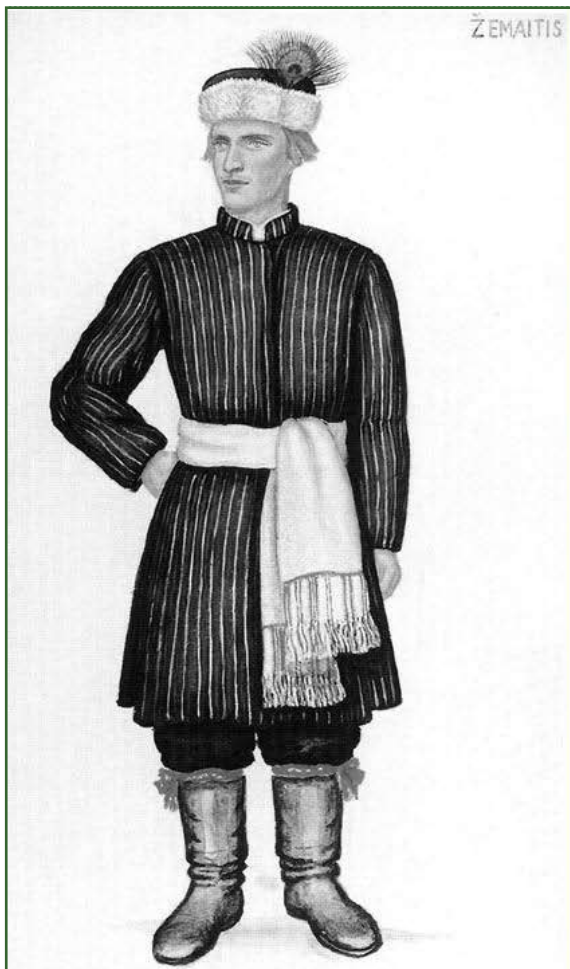

49 pav.

H. Kairiūkštytės-Jacinienės piešinys.

Žemaitis.

LLMA. Fondas 397, ap. 1., bylos Nr. 727, l. 7.

Alekniėnė D. Lietuvių liaudies drabužių rekonstrukcijos Halinos Kairiūkštytės-Jaciniėnės piešiniuose // Lietuvių etnografijos ikonografija. I konferencija, 1998. V. 1999.



50 pav.

H. Kairiūkštytės-Jacinienės piešinys.

Klaipėdietė. XIX a.

LLMA. Fondas 397, ap. 1., bylos Nr. 728, l. 29.

Alekniėnė D. Lietuvių liaudies drabužių rekonstrukcijos Halinos Kairiūkštytės-Jaciniėnės piešiniuose // Lietuvių etnografijos ikonografija. I konferencija, 1998. V. 1999.



KAPSĖ 51 pav.

H. Kairiūkštytės-Jaciniienės piešinys.

Kapsė.

LLMA. Fondas 397, ap. 1., bylos Nr. 725, l. 72

Aleknienė D. Lietuvos liaudies drabužių rekonstrukcijos Halinos Kairiūkštytės-Jaciniienės piešiniuose // Lietuvos etnografijos ikonografija. I konferencija, 1998. V. 1999.

[Į tekstą](#)



52 pav. Birštono apylinkių jaunimas. 1900 m. Iš Nacionalinio muziejaus rinkinių.

Lietuvių liaudies menas. Drabužiai. V. 1974.

1.2 VALSTIETIŠKI DRABUŽIAI IKONOGRAFIJOJE



53 pav.

Valstietis nuo Švenčionių.
XX a. pr.

Iš Nacionalinio muziejaus rinkinių.

Lietuvių liaudies menas. Drabužiai. V.
1974.

[Į tekstą](#)

2. LIETUVIŲ DRABUŽIAI NUO SENIAUSIŲ LAIKŲ IKI XVI A. (ARCHEOLOGINIS KOSTIUMAS)

Archeologinio kostiumo rekonstrukcija negali būti visiškai tiksli, tačiau pagal konkrečią kapuose randamą medžiagą galima nustatyti chronologinius pokyčius, net skirtumus pagal sritis, regioninus¹⁰. Tai ypač pasakytina apie papuošalus, kurie buvo neatskiriama kostiumo dalis. Papuošalai suteikia kostiumui baigtumą, padaro jį išskilmingesnį, puošnesnį. Žinoma, galima kalbėti tik apie tuos drabužius bei papuošalus, su kuriais žmonės buvo laidojami. Archeologinio kostiumo rekonstrukciją sunkina Lietuvos teritorijoje praktikuotas mirusiųjų deginimas bei drabužių puošybos kaita. I–XIII a. moterų ir vyrų drabužiams atkurti turime daugiau archeologinės medžiagos nei XIV–XVI a. Nors įvedus krikščionybę Lietuvoje buvo uždrausta deginti mirusiuosius ir duomenų lyg turėtų pagausėti, tačiau taip nėra. Pagrindinė priežastis – tuo metu labai sumažėjo žalvarinių papuošalų, vieno svarbiausių elementų žmonių dėvėsenai atkurti. Metalinių papuošalų dažniau aptinkama iki XVI a. vidurio, vėliau jie pamažu išnyko. XIV–XVI a. laidojimo paminklai yra tiesiog kaimo gyventojų kapinaitės. Kapuose randama įvairių buities reikmenų, tačiau aprangos dalių išlikusių nedaug.

Audiniai. Kapuose išlikę audinių likučiai iki šiol dar nėra pakankamai tyrinėti, todėl žinios apie audinių specifiką bei įvairias audimo technikos rūšis Lietuvoje neišsamios¹¹. Apie audinį sprendžiama remiantis vizualiais stebėjimais, cheminiais tyrimais ir pan. Dauguma audinių rasta Vakarų ir Šiaurės Lietuvos laidojimo paminkluose. Ypač audinių turtingi kuršių kapinynai. Gausiausių radinių dalį sudaro audinių liekanos iš vėlyvojo geležies amžiaus kapinynų. Daugiausiai rasta ir geriausiai išsilaikę vilnoniai audiniai. O štai lininių, kanapinių audinių išlikę labai nedaug: jie sunyko veikiami rūgštaus dirvožemio. Kanapių sėklų ir kanapinių virvelių liekanų rasta Narvos kultūros Šventosios gyvenvietėse III tūkstantmečio pr. Kr. sluoksnyje. Žinoma, kad visą geležies amžių austi lininiai ir vilnoniai audiniai. Lininiai audiniai austi paprasčiausiu dvyničiu būdu. Viršutiniai drabužiai veikiausiai buvo vilnoniai, austi sudėtingesne technika – trinyčiais (2/1, 1/2) arba keturnyčiais (2/2). Daugiausia aptikta ruoželinio audimo pavyzdžių. (Žr. Archeologiniai drabužiai, 1 pav.) Šis audimo būdas įsigalėjo senajame geležies amžiuje, atsirado įvairiausių šio rašto išvestinių formų. IX a. randama juostų, rinktine technika išaustų iš spalvotų siūlų. Vytinių juostų raštą dažniausiai sudaro geometriniai motyvai, ypač paplitę trikampėliai¹². Rastose juostose būta dviejų spalvų siūlų: šviesiame fone aiškiai išsiskiria tamsių siūlų raštas.

10 Skyrius paruoštas pagal: Volkaitė-Kulikauskienė R. *Senovės lietuvių drabužiai ir jų papuošalai*. V. 1997; Navickas K. Vilniaus gyventojų apavas XIII–XIV a. // *Iš lietuvių kultūros istorijos*. V. 1964. T. 4, p. 188–195; Pečeliūnaitė E. Audinių liekanos senojo geležies amžiaus laidojimo paminkluose Lietuvoje // *Lituanistica*. 1998. Nr. 4 (36), p. 63–81; Pečeliūnaitė-Bazienė E. Audinių liekanos iš Gintarų kapinyno // *Archeologia Lituana*. 2002. T. 3, p. 75–77; Pečeliūnaitė-Bazienė E. 2/2 sustiprinto ruoželinio pynimo audiniai I–XII a. Lietuvos pajūrio laidojimo Paminkluose // *Archeologija Lituana*. 2004. T. 5, p. 66–77; Striškienė Ė. Diržių kapinynas žiemgalių kultūros kontekste ir unikalūs VIII–IX a. radiniai // *Archeologia Lituana*. 2007. T. 8, p. 117–126.

11 Šia tema parašyta daktaro disertacija: Pečeliūnaitė-Bazienė Elvyra. *Geležies amžiaus (I–XII a.) tekstilė Lietuvoje*. 2007.

12 Vytinėmis paprastai vadinamos juostos, kurių gamybos procese susipina vijimas ir audimas. Vytinės juostos audžiamos naudojant kvadratinės lentelės kurios atlieka nytelių vaidmenį.

2. LIETUVIŲ DRABUŽIAI NUO SENIAUSIŲ LAIKŲ IKI XVI A. (ARCHEOLOGINIS KOSTIUMAS)

Paragaudyje (Šilalės r.) ir Kiauleikiuose (Kretingos r.) rasti juostų fragmentai rodo, kad jos galėjo būti vytos iš baltų ir rusvų siūlų. Rasta ir audinių su vytiniais pakraščiais. Vytinės juostos naudotos ne tik audiniui puošti, bet ir jo pradžiai bei kraštams sutvirtinti. (Žr. Archeologiniai drabužiai, 2, 3 pav.)

Audiniams dažyti greičiausiai buvo naudojami vietinės kilmės ir atvežtiniai dažikliai. Paragaudžio pilkapyne (Šilalės r.) rastas I a. viduriu–antra puse datuojamas vilnonis audinys, dažytas indigu. Sunku pasakyti, ar audinys buvo vietinis ir nudažytas atvežtiniu dažikliu, ar visas drabužis arba audinys buvo atvežtinis. Taip pat pasitaiko žalsvos ar juosvos (juodos) spalvos audinių, tačiau tai nereiškia, kad taip jie buvo nudažyti prieš patekdami į žemę. Archeologiniai audiniai praranda buvusius spalvinius niuansus dėl dirvožemio poveikio, todėl ne visada pavyksta nustatyti tikrąsias audinių spalvas ir išsiaiškinti, ar apskritai jie buvo dažyti. Lietuvos teritorijoje rasti audinių fragmentai dažniausiai yra rudo atspalvio – nuo šviesios iki labai tamsios rudos spalvos. Apskritai archeologinėje medžiagoje geriausiai išlieka mėlyna ir raudona spalvos.

2.1. MOTERŲ GALVOS DANGA I–XIII A.

Daugiausia archeologinių duomenų turime apie galvos dangą ir jos papuošalus, todėl šią kostiumo dalį galima rekonstruoti tiksliausiai. Galvos danga išryškina ne tik sričių skirtumus, bet ir parodo socialinę mirusiosios padėtį. Seniausių duomenų apie moterų galvos dangą turime iš ankstyvojo geležies amžiaus (550–10 m. po Kr.) Lietuvos pajūryje tyrinėtų paminklų. Minėtu laikotarpiu buvo paplitę įvairių formų įvijiniai antsmilkiniai, kurie, kaip manoma, buvę kepuraičių papuošalas. Įvijinių papuošalų galvutė susukama iš įvairaus skaičiaus žalvarinės vielos įvijų. Šie papuošalai yra vieni ankstyviausių ir ilgiausiai naudoti. Suprantama, ilgainiui kito įvijos forma, pritaikymas įvairioms drabužio dalims arba atskirų papuošalų gamybai. (Žr. Archeologiniai drabužiai, 4 pav.)

Gerokai daugiau ir konkretesnių žinių apie moterų galvos dangą turime iš pirmųjų amžių po Kristaus. Tačiau aiškios ribos, didelio skirtumo tarp ankstyvojo geležies amžiaus ir pirmųjų amžių po Kristaus nėra. Senajame geležies amžiuje (I–IV a.) pastebimas tradicijų tęstinumas: ir toliau dėvėti įvijiniai antsmilkiniai. II a. po Kr. ir III a. po Kr. pradžioje įvijiniai antsmilkiniai buvo plačiausiai paplitę. Jie daug didesni, sudėtingesni, iš daugiau apvijų ir pan. Senojo geležies amžiaus pirmoje pusėje žalvariniai įvijiniai antsmilkiniai būdingiausi Vidurio Lietuvai. Įvijinių antsmilkininių vakarinė paplitimo riba – Dubysos upė.

Tuo pat metu kartu su įvijiniais pasirodė žalvariniai plokšteliniai lieti sudėtingo ornamento antsmilkiniai su rakto formos išpjova viduryje. Jie būdingiausi Vidurio Lietuvai. Antsmilkiniai ir toliau buvo moterų dėvėtų kepuraičių papuošalas, tvirtintas smilkinių srityje. (Žr. Archeologiniai drabužiai, 5 pav.)

Kepurėlės. Archeologai yra radę gana gerai išsilaikiusių kepurėlių, datuojamų senuoju geležies amžiumi. Gausiai žalvariu puoštas jų paviršius užkonservavo pluoštą ir neleido jam sunykti. Plačiausiai literatūroje žinoma Šernuose (Klaipėdos r.) rasta kepurėlė, datuojama IV a. po Kr. Ji vilnonė, gaubta, įprasto pusrutulio formos, visas paviršius papuoštas į audinį įtvirtintomis sankabėlėmis, išdėstytomis tvarkingomis eilėmis. Pačiame viršuje kepurėlė papuošta kryžminių raštu, sudarytu iš dviejų sankabėlių eilių. Kadangi sankabėlės buvo įtvirtintos į audinį, galima spėti, kad kepurėlė turėjo pamušalėlį – kitaip būtų nepatogu ją dėvėti. Kepurėlės pakraštį puošė įvijiniai kabučiai. (Žr. Archeologiniai drabužiai, 6 pav.)

2. LIETUVIŲ DRABUŽIAI NUO SENIAUSIŲ LAIKŲ IKI XVI A. (ARCHEOLOGINIS KOSTIUMAS)

Panašių kepurėlių rasta ir daugiau (Dauglaukio kapinyne, Tauragės r.; Kurmaičiuose, Kretingos r.). Dauglaukyje 14–16 metų mergaitės kape rastos kepurėlės priekis papuoštas įvijiniais kabučiais, tokiais kaip Šernų kepurėlės. (Žr. Archeologiniai drabužiai, 7 pav.) Manoma, kad senajame geležies amžiuje pagrindinė moterų galvos danga buvo pusiau rutulio formos gaubta kepurėlė. Turtingesniųjų – visa arba iš dalies puošta žalvarinėmis sankabėlėmis, išdėliotomis įvairiais raštais. Tokios kepurėlės tuo metu buvo dėvimos ir kitur – Vokietijoje, Švedijoje, Volgos–Kamos srityje. Žinoma, įvairiuose kraštuose skyrėsi sankabėlių forma, pakraščio pabaigimas bei prie jo kabinami kabučiai.

Senajame geležies amžiuje atskirose Lietuvos dalyse galvos danga puošta skirtingai. Kepurės, ištiesai padengtos žalvariu, žinomos tik iš Lietuvos pajūrio kapinynų. Seniausios – įvijiniais antsmilkiniais puoštos kepurėlės iš ankstyvojo geležies amžiaus – žinomos tik iš Lietuvos pajūrio ir vakarinės dalies, vėliau paplito Vidurio Lietuvoje. Vėlyviausi žiedeliniai antsmilkiniai, datuojami I tūkstantmečio viduriu, dažniausiai aptinkami Rytų Lietuvos moterų kapuose. Ypač jų daug Pietryčių Lietuvoje. Antsmilkiniai, kaip galvos dangos puošimo detalė, buvo paplitę tik Lietuvos teritorijoje (kaimyniniuose kraštuose randama pavienių jų pavyzdžių). Kepurėlės nustotos puošti antsmilkiniais I tūkstantmečio viduryje.

Pagal galvos dangos papuošalus galima nustatyti ne tik chronologinius rėmus, bet ir teritorinius, gentinius dėvėsenos skirtumus. Pavyzdžiui, žiedeliniai antsmilkiniai su sraigine įvija gale dažniausiai randami sėlių gyventoje teritorijoje, o žiedelinių antsmilkininių sukeistais galais gausiausiai aptinkama Nemuno vidurupio ir Neries baseino teritorijoje.

Kepuraitės dėvėtos ir vėlesniais laikais, tačiau mažiau dabintos žalvariu. Dažniausiai puoštas tik kepurėlės pakraštys. VII–VIII a. po Kr. datuotuose kapinynuose aptikta medžiaginių ir odinių kepurėlių liekanų su sidabriniais širdelės formos kabučiais, įkabintais pakraščiuose. Minėtos kepurėlės rastos jaunų mergaičių kapuose. Pagrindine galvos danga kepurėlės buvo ir naujajame geležies amžiuje (IX–XII a.). Paprastai jų pakraščiai puošti įvairiomis varinių įvijų kompozicijomis, kartais – pavieniais gintaro karoliukais. Minėtu laikotarpiu labiausiai išsiskyrė žemaičių kepurėlės. Jos buvo išvien dengtos žalvariu – tai nėra būdinga naujajam geležies amžiui. Šios kepurėlės buvo labai standžios, sunkios ir, matyt, dėvėtos tik iškilmių metu. Kapai, kuriuose rastos šios kepurėlės, išsiskyrė gausiais ir įvairiais papuošalais, todėl galima manyti, kad jas dėvėjo turtingos moterys. (Žr. Archeologiniai drabužiai, 8–10 pav.)

Apgalviai. Jie atsirado gerokai vėliau už kepurėles, tačiau taip pat buvo neatskiriama moterų kostiumo dalis. Pirmieji apgalviai pasirodė senojo geležies amžiaus antroje pusėje (III–IV a.) ir dėvėti iki XIV–XV a. imtinai. Archeologai diskutuoja, ar apgalvis – savarankiškas, atskiras papuošalas, ar kokios nors galvos dangos dalis, vainikėlis, skirtas prilaikyti ant pečių laisvai krentančiai galvos dagai. Vėliausiai apgalviai galėjo būti dėvimi įvairiai ir nuo to priklausė jų forma, plotis, konstrukcija ir pan. Dažniausiai apgalvis laikomas tik merginų papuošalu. (Žr. Archeologiniai drabužiai, 11, 12 pav.)

Nesutariama, ar apgalvais reikėtų laikyti dažniausiai IV–V a. datuojamus vėrinius, padarytus iš žalvarinių įvijų, perskirtų puošniais kabučiais su metaloplastiniu būdu ornamentuotomis keturkampėmis skardelėmis. Daugiausia tokių vėrinių randama Vidurio Lietuvoje. Anot R. Kulikauskienės, toks vėrinys negalėjo būti savarankiškas apgalvis. Jis buvo dėvimas prie kažkokios galvos dangos kaip puošmena. (Žr. Archeologiniai drabužiai, 13 pav.)

Apgalvio prototipu, arba seniausiu apgalviu, laikoma Kurmaičių kapinyne (Kretingos r.) rasta odinė juostelė, puošta žalvarinėmis skardelėmis. Pirmieji metaliniai apgalviai buvo labai kuklūs, padaryti iš dviejų lygiagrečiai einančių kelių centimetrų ilgio žalvarinių įvijų, tarpuose perskirti žalvarinėmis

2. LIETUVIŲ DRABUŽIAI NUO SENIAUSIŲ LAIKŲ IKI XVI A. (ARCHEOLOGINIS KOSTIUMAS)

grandinėlėmis ar nedidelėmis skiriamosiomis plokštelėmis. Apgalvis galėjo būti didinamas ar mažinamas pagal galvos dydį. Drauge su apgalviais kartais randama stambių žalvarinių įvijų. Kapuose jos paprastai aptinkamos pakaušio srityje, žemiau apgalvio. Apgalviai su stambiomis įvijomis plačiau siai nešioti V–VIII a. po Kr. Įvijų viduje rasta audinio ir kadagio medienos. Manoma, kad kadagio mediena buvo reikalinga įvijai išlenkti bei kuodui sutvirtinti. Ant įvijos užsukami plaukai buvo gera atrama metaliniam apgalviui. Masyvios įvijos su kabučiais kartais randamos ir be apgalvio. L. Vaitkunskienės¹³ manymu, jos galėjo būti dėvimos su austiniais ar pintiniais apgalviais, kurie neišliko. (Žr. Archeologiniai drabužiai, 14, 15 pav.)

Įvija galėjo būti ir visiškai savarankiškas moters galvos papuošalas – tai rodytų kai kurių įvijų galuose įkabintos grandinėlės su kabučiais, kurie gražiai kabodavo abiejose galvos pusėse. (Žr. Archeologiniai drabužiai, 16 pav.)

Įvijiniai įvairių kombinacijų apgalviai viduriniame geležies amžiuje (V–IX a.) labiausiai buvo išplitę Vidurio Lietuvoje ir jos šiaurėje. Tokius apgalvius nešiojo rytų žemaitės ir pietų žiemgalės.

X–XI a. mergaitės mėgo puošti galvas viena žalvarinės grandinėlės eile. Ji buvo sudaryta iš dviejų grandelių, kaktos srityje turėjo du arba keturis įkabinamus klevo sėklos formos kabučius. Tokios formos kabučiai ypač dažni Žemaitijoje. Vidurio Lietuvos šiaurėje, pietinių žiemgalių gyventoje teritorijoje, randamos puošnios, masyvios įvijos, prie kurių galėjo būti prikabinamos nugaros pusėje laisvai krintančių grandinėlių eilės, užsibaigiančios žvangučiais. Tokios įvijos būdavo dedamos virš apgalvio ir drauge su juo sudarydavo puošnios karūnos įvaizdį. (Žr. Archeologiniai drabužiai, 17, 18 pav.)

Mažiausiai apgalvių rasta Lietuvos pajūryje, kuršių gyventoje teritorijoje – tik vėlyvos jų formos. Minėtos vietovės apgalviams būdinga akcentuoti priešakinę dalį, esančią kaktos srityje. Dažnai ji būdavo puošiama keliomis eilėmis spalvoto stiklo ar gintaro karoliukų. (Žr. Archeologiniai drabužiai, 19, 20 pav.)

Apgalviai vystėsi nuo siaurų iki plačių. Ankstyvuosiuose apgalviuose dominavo įvijos su siauromis skiriamosiomis plokštelėmis, vėlyvuosiuose įvijų mažėjo ir pagrindiniu elementu tapo plačios metaloplastiko būdu puoštos skiriamosios plokštelės. Kaktos sritis akcentuojama karoliukais. Apgalvis laikomas vienu būdingiausių baltų genčių galvos papuošalu.

Nuometo prototipai. Palangos kapinyne buvo iškasta keliasdešimt, daugiausia IX–X a. datuotų moterų kapų, kuriuose kaukolės srityje rasta po du smeigtukus: vienas – gulintis viršugalvyje skersai, kitas – išilgai, dešinėje kaukolės pusėje. Pirmasis labai paprastas, beveik nepagražintas, kitas – labai puošnus, dažniausiai plokščia trikampė galvute, puošta švininiais pasidabruotais ar alavuotais kūgeliais. Kartais vietoj smeigtuko būdavo lankinė žieduotoji segė. Remiantis papuošalų padėtimi ir audinio likučiais, galima manyti, kad moterų galvos danga buvusi baltas lininis dvinytis audinys, galbūt, panašus į nuometą. Jis galėjo būti surišamas dešinėje smilkinio pusėje ir sutvirtintas smeigtuku arba sege. Palaidi jo galai dažnai buvo puošiami įvairių spalvų stikliniais karoliukais, prisiūtais prie audinio. Kaktos srityje tokia galvos danga dar buvo puošiama žalvarinių įvijų eile. Manoma, kad viršugalvyje randamo nepuošto smeigtuko paskirtis buvusi susmeigti į kuodą susuktus plaukus. Kadangi jo nesimatė iš po galvos dangos, tai jis ir nebuvo puošiamas. Moterų galvos danga buvo glaudžiai susijusi su šukuosena; šioji taikyta prie galvos dangos. (Žr. Archeologiniai drabužiai, 21 pav.)

Seniausia galvos danga laikomos įvairiai metalu puoštos kepurėlės, apgalviai, nuometo prototipas. Kepurėlės randamos įvairaus amžiaus moterų kapuose. Galima teigti, kad jas dėvėjo ir merginos, ir

13 Vaitkunskienė L. Kaštaunalių plokštiniis kapinynas // *Lietuvos archeologija*. 1984. T. 3, p. 86.

2. LIETUVIŲ DRABUŽIAI NUO SENIAUSIŲ LAIKŲ IKI XVI A. (ARCHEOLOGINIS KOSTIUMAS)

moterys. Kiek vėliau atsiradę apgalviai tyrinėtojų laikomi vienais būdingiausių baltiškų galvos papuošalų, skirtų tik merginoms. Nuometo prototipas pirmiausiai aptiktas pajūryje ir iš ten ši galvos dangos rūšis pamažu plito į rytinę Lietuvos dalį. I–XIII a. galvos danga gausiai puošta įvairiais metaliniais papuošalais. Seniausi jų – įvairūs įvijiniai antsmilkiniai.

2.2. MOTERŲ GALVOS DANGA XIV–XVI A.

Kepurėlės. Minėto laikotarpio merginų ir moterų galvos dangą galima atkurti tik pagal negausius kapus, kuriuose dar buvo žalvarinių papuošalų. Tai dažniausiai XIII–XV a. kapai. Rytų Lietuvos moterų galvos danga geriausiai gali būti rekonstruojama tik nuo XIV–XV a., kai nustota mirusiųosius deginti. Sprendžiant pagal Sarių (Švenčionių r.) kapinyno duomenis, merginos ir moterys dėvėjo kepurėles, kurių pakraščiai buvo puošti žalvarinėmis skardelėmis. Manoma, kad kepurėlė, ypač puošta antsmilkiniais, galėjusi būti turtingų merginų galvos danga. Vyresnės moterys veikiausiai ant kepurėlės gobdavosi skarelę. Taip manytina, nes puošiama buvo tik priekinė kepurėlės dalis. Be to, randama papuošalų, kurių išsidėstymas perša mintį, jog jie buvę pritvirtinti prie galvos dangos, krentančios ant pečių, kraštų. Plonomis, metaloplastiniu būdu ornamentuotomis geometrinių formų plokštelėmis, sukomponuotomis dviem eilėmis, galvos dangą puošė tik aukštaitės. Panašių galvos papuošalų randama kaimyninėje Baltarusijoje, ypač panemuniais, bei kitose baltų gyventose žemėse. (Žr. Archeologiniai drabužiai, 22 pav.)

Apgalviai XIV–XVI a. vis dar dėvėti, tačiau tai – jau reti radiniai, pavieniai atvejai. Jie labai skiriasi nuo savo pirmtakų. Apgalviai puošti metaloplastiko būdu dekoruotomis skardelėmis. Apskritai XV a. galvos dangos puošybai būdingos įvairiai sukomponuotos skardelės, puoštos metaloplastiko būdu. Mažeikių rajone Griežės k. mergaitės kape rastas apgalvis išsiskiria, nes padarytas iš vientisos žalvarinės skardos juostos. Visas apgalvio paviršius ornamentuotas metaloplastikos būdu dviem įmuštų taškučių eilėmis, lygiagrečiai einančiomis juostos pakraščiu. Apgalvio centre – rombų eilė su skrituliukais viduryje. Manoma, kad toks apgalvis turėjęs būti pritvirtintas prie audinio ar odos juostelės. Jis rastas labai turtingame įkapių kape. Vėliau metalinius apgalvius veikiausiai keitė juostos ar kitokie audiniai. (Žr. Archeologiniai drabužiai, 23, 24 pav.)

Nuometai. Manoma, kad ištekėjusios moterys švenčių, iškilmių metu galvas puošdavo nuometais. Jau aptarėme, kad IX–X a. nuometas galėjo būti dėvėtas vakarinėje Lietuvos dalyje, o XIV–XVI a. ši galvos dangos rūšis paplito tarp aukštaičių moterų. Tai rodo kapinyuose randamų papuošalų padėtis. (Žr. Archeologiniai drabužiai, 25, 26 pav.)

2.3. KITOS PAGRINDINĖS MOTERŲ DRABUŽIŲ DALYS

Remiantis archeologiniais radiniais, galima susidaryti bendrą kostiumo ir jo dalių vaizdą bei gana tiksliai rekonstruoti kai kuriuos drabužio elementus, pvz., užsegimą, ilgį, iškirptę prie kaklo. Rekonstruodami kostiumą, archeologai remiasi tautosaka, ikonografinė medžiaga, etnografiniais duomenimis.

Marškiniai. Pagrindinės moterų drabužių dalys buvo marškiniai, sijonas ir prijuostė. Manoma, kad nuo seniausių laikų vilkėti tunikinio sukirpimo, dvinyčio lininio audinio marškiniai labai artimi

2. LIETUVIŲ DRABUŽIAI NUO SENIAUSIŲ LAIKŲ IKI XVI A. (ARCHEOLOGINIS KOSTIUMAS)

XVIII–XIX a. marškiniams. Jie turėjo būti gana uždari, velkami per galvą, su maža prakarpėle ir stačia apykakle. Prakarpa priekyje būdavo susegama nedidelėmis plokštelinėmis segėmis. XIV–XVI a. susegimui jau naudotos metalinės rutulio formos sagos. Antkaklės nešiotos ant marškinių. Jų apatinėje pusėje kartais randama prilipusių ar atsispaudusių audinių likučių. Marškiniai buvo ilgomis rankovėmis, ant jų mūvėtos apyrankės. XIV–XVI a. rankovės veikiausiai jau buvo su rankogaliais, apyrankių beveik nerandama. Nežinoma, koks buvęs marškinių dekoras, ilgis.

Sijonas. Lininiai arba vilnoniai sijonai siekė iki čiurnų. Manoma, kad jie buvo daromi iš nesusiūtų, vienas ant kito užėinančių keturkampių audinio gabalų, surauktų juosmens srityje ir suveržtų juosta. Galbūt sijono kraštas buvo puošiamas skardelėmis. X–XI a. datuotame Meškių–Jakštaičių (Šiaulių r.) kapinyne prie moters blauzdų rasta storų vilnonio audinio gabalų, puoštų žalvarinėmis rombo formos skardelėmis. Manoma, kad taip galėję būti papuošti sijono pažemiai arba laidojimo metu nusmukusios skaros kraštas. Vėlesni XIV–XVI a. sijonai buvo panašūs į dėvėtus XVIII–XIX a., tačiau vis dar nesusiūti (marginės).

Prijuostė. Apie prijuostes, ypač jų puošybą, galima kalbėti nuo III–IV a. po Kr. Prijuosčių apačia, kartais pakraščiai buvo puošiama žalvariu, todėl žinome apytikrą jų ilgį ir plotį. Prijuostės puoštotos žalvarinėmis įvijomis arba jų eilėmis, kartais plokštelėmis, kabučiais, prie kurių tvirtinti žvanučiai. Manoma, kad prijuostė buvusi siaura, apie 30–35 cm pločio, ir kiek trumpesnė už sijoną. (Žr. Archeologiniai drabužiai, 27, 28 pav.)

Juostos. Pačios ankstyviausios juostos, pagamintos vijimo technika, lininis fragmentas rastas Prienų rajone, Medžionyse, turtینگame radinių moters kape, datuojamame IV a. Daugiau austinių juostų liekanų yra iš vėlesnių laikų, ypač iš IX–X a. Austinių juostų liekanų gana daug randama ir žirgų kapuose. Jomis būdavo surišami žirgų karčiai. Kalbant apie moterišką aprangą, žinome, kad prie liemens juosta buvo prijuosiamas sijonas ir prijuostė. Kartais prie juostų galų būdavo tvirtinami apskriti žalvariniai kabučiai su mėlyno stiklo akutėmis, skambalėliai. Tokių skambalėlių archeologai dažniausiai randa dabartinėje Žemaitijos teritorijoje, todėl derėtų prisiminti XVI a. J. Lasickio veikale „Apie žemaičių, kitų sarmatų bei netikrų krikščionių dievus“ esančius teiginius, kad žemaičių merginos pasižymi ypatingu paklusnumu tėvams, nepaprasta dora; prie juostos iš priekio ir už nugaros kabą po skambutį. Taigi J. Lasickio žodžius apie skambalėlių dėvėjimą patvirtina archeologiniai duomenys, tačiau jų paskirtis lieka ne visiškai aiški.

Viršutiniai drabužiai. Manoma, kad šaltesniu oru nešiotos liemenės. Kada jos atsirado – nėra vienos nuomonės. Archeologinės medžiagos neturime, todėl remiamasi netiesioginiais šaltiniais. Europoje liemenės išplito X–XI a. Manoma, kad liemenės buvo imtos dėvėti ne tik dėl oro sąlygų, bet ir dėl to, kad visoje Europoje ryškėjo tendencija pabrėžti, išryškinti moters figūrą. XVI–XVII a. rašytiniuose šaltiniuose liemenė minima kaip neatskiriama moters kostiumo dalis. Kasinėjant X–XI a. Žemaitijos kapinynus, moterų kapuose krūtinės srityje aptinkamos dvi poros kryžinių smeigtukų, tarpusavyje sujungtų grandinėle. Viena smeigtukų pora daug stambesnė ir aiškiai skirta viršutiniam drabužiui susegti, kitos poros smeigtukai – mažesni. Marškiniai niekada nebuvo susegami smeigtukų poromis, todėl manoma, kad mažesnieji smeigtukai puošė liemenės priekį (arba galėjo būti skirti plonesnei skarai susegti). (Žr. Archeologiniai drabužiai, 27, 28, 29 pav.)

Skara buvo pagrindinis viršutinis šiltas drabužis. Moteris ja gaubdavosi nuo seniausių laikų. Kapuose skarų liekanų randama prie smeigtukų, kuriais jos buvo susmeigiamos. Seniausių skepetos

fragmentų ir jos puošybos detalių rasta Rytų Lietuvos pilkapiuose, datuotuose IV–V a. pradžia. Skara – gana didelis keturkampis, vilnonis, storas keturnytis ruoželinis audinys. Jos pakraščiai pagražinti glausta statmenai įkabinčių cilindričių eile. Taip pat galėjo būti puošiama žalvarinėmis rombo formos skardelėmis, ornamentuotomis metaloplastiko būdu. Kadangi išlikę tik audinio fragmentų, sunku pasakyti, kuri skaros vieta jomis buvo dabinama – manoma, kraštai. Skaros turėjo kutus. Lietuvos pajūryje dėvėtos skaros, į kurių pakraščius būdavo įaustos vytinės juostos. Kampuose palikti kutai puošti žalvarinėmis įvijomis ir kabučiais. Skaros dažniausiai buvo susegamos poriniais smeigtukais, sujungtais viena ar keliomis grandinėlių eilėmis. Pajūryje skaras susegdavo vienu stambiu smeigtuku. Rytų Lietuvoje smeigtukai nebuvo naudojami skarai susegti, veikiausiai ją tiesiog užsimesdavo ant pečių. (Žr. Archeologiniai drabužiai, 27–31 pav.)

Galbūt kai kuriais atvejais, ypač šaltesniu metų laiku, turtingesnių šeimų moterys vietoj skaros dėvėjo ant pečių užmetamą berankovį apsiaustą, kuris galėjęs būti ir kailinis. (Žr. Archeologiniai drabužiai, 29, 32 pav.)

Avalynė. Apie avalynę žinoma labai nedaug. Nuo seniausių laikų dabartinėje Lietuvos teritorijoje avėtos naginės. Pakruojo rajone, Diržių kapinyne (žiemgalių gyventa teritorija) rasta VIII–IX a. apavo liekanų. Tai vienintelis taip gerai išlikęs viduriniojo geležies amžiaus šios rūšies apavo fragmentas. Odinės moteriškos naginės ištaisai puoštos žalvariniais spurgeliais. Minėtu laikotarpiu apavo puošimas spurgeliais ir grandinėlėmis čiurnos srityje buvo būdingas žemaičių ir žiemgalių gentims¹⁴. Tais laikais naginėmis avėjo ir mūsų kaimynai latviai, lenkai, rusai ir kt. Taip pat žinoma, kad IX–XII a. Lietuvoje avėtas iš medžio žievės pintas apavas. Apie XIII–XIV a. miestiečių apavą labai naudingos informacijos pateikė Vilniaus Žemutinės pilies kasinėjimai. Manoma, kad minėtu laikotarpiu miestiečiai dažniausiai avėjo batais neaukštais auliukais (pusbačiais). Radiniai leidžia teigti, kad moterys avėjo odinius batelius. Jie buvo be kulnų, smailiais galais, per vidurį smarkiai įsmaugti. Kad tvirtai laikytųsi ant kojos, batas buvo suvarstomas ir surišamas raišteliais. Šis miestiečių moterų apavas niekuo nesiskyrė nuo kaimynų slavų miestiečių apavo. Šventinis kaimo žmonių apavas veikiausiai buvo panašus į miestiečių. (Žr. Archeologiniai drabužiai, 33–35 pav.)

2.4 VYRŲ DRABUŽIAI

Kalbant apie vyrų drabužius, nereikia pamiršti, kad kiekvienas vyras buvo ir karys. Kai kurie ginklai – kalavijas, kovos peilis, kirvis – glaudžiai susiję su vyro apranga. Vyrų drabužiai buvo gerokai paprastesni, mažiau įvairavo nei moterų. Bendras drabužių komplektas šimtmečiais nedaug kito – marškiniai, kelnės, palaidinė, viršutinis apsiaustas, galvos dangas, diržas ir apavas. Papuošalų, palyginti su moterimis, vyrai dėvėjo mažiau, tačiau gana daug, kad būtų galima nustatyti būdingus lietuvių vyrų aprangos bruožus. Nuo XV a. antrosios pusės pamažu liautasi puošti vyrų kostiumą metaliniais papuošalais, o XVI a. kapuose jų jau beveik neaptinkama.

Galvos dangas. Tradicinė vyrų galvos dangas buvo vilnonės veltinės arba kailinės gaubtos kepurės, kurių visas pakraštys arba tik priekinė jo dalis puošta žalvariu. Kepurės puošimas ties kakta žalvarine

14 Striškienė Ė. Diržių kapinynas žiemgalių kultūros kontekste ir unikalūs VIII–IX a. radiniai // *Archaeologia Lituana*. V. 2007. T. 8, p. 117–126.

2. LIETUVIŲ DRABUŽIAI NUO SENIAUSIŲ LAIKŲ IKI XVI A. (ARCHEOLOGINIS KOSTIUMAS)

įvija žinomas nuo I tūkstantmečio vidurio. Apie X–XI a. Žemaitijoje vyrų kepurės pakraščiai buvo puošiami juosta, supinta iš suktų vielučių ir virvelių. Vidurio Lietuvos šiaurėje kepurių pakraščiai puošti įvairiai sukomponuotų žalvarinių įvijų ar spurgelių eilėmis (pietinių žiemgalių gyventai teritorijai būdinga puošyba žalvariniais spurgeliais). Kartais, kaip ir kaimyninėje Latvijoje, buvo puošiama tik priekinė kepurės dalis. Kepurės ir vėliau puoštos įvijomis, tik jų buvo supinama keletas. XIV–XVI a. vyrai galvas dengė pusiau rutulio formos veltinėmis kepurėmis su nedideliais atvartais. (Žr. Archeologiniai drabužiai, 36 pav.)

Marškiniai. Jų būta baltų, lininių, dvynių, tunikinio sukirpimo, ilgomis rankovėmis. Sunkios, masyvios vyrų apyrankės turėjo būti dėvimos ant marškinių rankovės. Nieko negalima pasakyti apie marškinių ilgį, bet jie turėjo būti ne ilgesni nei per ištiestą ranką, kitaip būtų buvę nepatogu joti. (Žr. Archeologiniai drabužiai, 37 pav.)

Kelnės. Archeologinių duomenų apie Lietuvoje vyrų mūvėtas kelnės neturime. Galime remtis tik netiesioginiais, t. y. kitose šalyse dėvėtų drabužių, pavyzdžiais bei ikonografinė medžiaga. Manoma, kad visoje Rytų Europoje vyrų mūvėtos kelnės buvo labai panašios. Pavyzdžiui, XII a. Gniezno duryse pavaizduoti kariai ir valstiečiai, mūvintys ilgas kelnės. O štai Vakarų Europos vyrai nešiojo kojines-kelnės, vadinamąsias „triko“. XIV–XVI a. kelnės siūtos siauros, iki kulnų, su prisiūtu juosmeniu arba su viršuje perverta virvele.

Palaidinė. Vėsiu oru ant marškinių buvo dėvima palaidinė. Ji siūta iš storesnės vilnonės medžiagos ir ją buvo velkamasi per galvą. Priekyje buvusią prakarpą susegdavo 1–3 pasaginėmis segėmis. Rankovių ilgis – neaiškus. Lygindami su Vakarų Europos karių, riterių apranga, galėtume manyti, kad rankovės galėjusios būti iki alkūnių. Tokios rankovės buvo labai patogios, nevaržė judesį. Palaidinės ilgis veikiausiai buvęs iki pusiau šlaunų. Remiantis XI a. datuotais radiniais, palaidinė jau buvo susegama per priekį pasaginėmis ar kitokiomis segėmis. XIV–XVI a. palaidinę išstūmė švarkas. Aprašydamas XVII a. prūsus, T. Lepneris mini, kad vyrų švarkai Ragainės ir Tilžės apylinkėse buvę ligi kelių, susegti retai išdėstytomis kabėmis ir kilpomis. (Žr. Archeologiniai drabužiai, 38, 44 pav.)

Apsiaustas vilkėtas šaltesniu oru. Jis buvo laisvas, užmetamas ant pečių ir susegamas ant krūtinės, dažniausiai lankinėmis segėmis. Segių masyvumas leidžia teigti, kad apsiaustas siūtas iš storo audinio arba kailio. Manoma, būtent apsiaustas atspindėjo socialinius skirtumus. Diduomenė dėvėjo apsiaustus, valstiečiai – sermėgas. XIV–XVI a. pagrindinis viršutinis šiltas vyrų drabužis buvusi sermėga. Ji siūta iš storo milo ir būdavo sujuosama ilgu diržu. (Žr. Archeologiniai drabužiai, 39, 40 pav.)

Diržas. Palaidinė būdavo sujuosama puošniu diržu. Seniausių žinių apie diržus pateikia pirmaisiais amžiais po Kristaus randamos jų sagtys. Veikiausiai tuomet diržai buvę austiniai, mažai puošti metalu, todėl neišliko. I tūkstantmečio vidurio vyrų kapuose randamos ovalios formos diržų sagtys dažniausiai pagamintos iš geležies, žalvario ir labai retai – iš sidabro. Ypač daug duomenų apie vyrų diržus suteikia vadinamieji „kunigaikščių kapai“. Juose randami odiniai diržai labai puošnūs, gausiai dekoruoti žalvarinėmis ar pasidabruotomis plokštelėmis bei spurgeliais. Ornamento dydis, išdėstymas priklausė nuo diržo pločio. Siauresni diržai dažniausiai puošti viena spurgelių eile, platesni – trimis. Pajūryje pasitaiko diržų, puoštų 5–6 išilginėmis lygiagrečiomis nedidelių spurgelių eilėmis. Plokštelėmis puošti diržai paplito VIII–IX a. Yra diržų, puoštų ir spurgeliais, ir plokštelėmis. Odiniai diržai dar buvo puošiami žalvarinėmis virvutėmis bei vinutėmis. Pastarasis puošybos būdas – vėliausias, randamas XV a. kapuose. Neturtingi gyventojai nešiodavo austinės juostos diržus su geležinėmis sagtimis.

2. LIETUVIŲ DRABUŽIAI NUO SENIAUSIŲ LAIKŲ IKI XVI A. (ARCHEOLOGINIS KOSTIUMAS)

Diržas buvo labai svarbi vyro aprangos dalis. Dažnai vienas arba du diržai į kapą dėti atskirai, susukti į ratą; kartais būdavo sudedami į tošinę dėžutę.

Diržai buvo gana siauri. Vidutinis jų plotis – 1,5–3,5 cm, dažniausiai randami 3 cm pločio ir apie 85 cm ilgio diržai. Būdavo diržų, sujungtų žalvarinėmis grandimis iš trijų, keturių dalių. Toks diržas galėjo turėti žalvarinių įvijų kutus. Pastarieji diržai labai puošnūs. (Žr. Archeologiniai drabužiai, 39–43 pav.)

XIV–XVI a. kapuose randama nemažai diržų liekanų. Kiek rečiau viename kape aptinkami du diržai. Diržas buvęs ne tik susijusimo priemonė – prie jo buvo prikabinami įvairūs vyrams reikalingi daiktai bei ginklai.

Perpetė, prie kurios kabindavo kalaviją, būdavo puošiama panašiai kaip diržas. (Žr. Archeologiniai drabužiai, 44 pav.)

Apavas. Seniausių duomenų apie apavą turime iš V–VI a. Apavo būta odinio, aukštu aulu. Viršuje aulą būdavo suveržiamas odiniu, žalvariu kaustytu dirželiu ir susegamas žalvarine sagtele. Vyrų batai puošti žalvariniais spurgeliais ar kitokiais žalvariniais, alaviniais pagražinimais. X–XI a. datuojamuose kapuose randama aplikacijų, kurios veikiausiai ne tik puošė, bet ir sutvirtindavo minkštą batų aulo odą. Kadangi vyrai buvo raiteliai, prie jų batų randami pentiniai. Archeologai dažnai randa žalvarinių sagtelių, kurios galėjo būti skirtos arba apavo aului suveržti, arba pentinui pritvirtinti. Aulinių batų liekanų dažniausiai randama įkapių turtinguose kapuose, kuriuose palaidoti aukštesnio socialinio sluoksnio žmonės. Taigi aulinius batus avėjo turtingi vyrai. Valstiečių pagrindinis apavas veikiausiai buvusios naginės, avėtos visą geležies amžių. Naginės vyrai taip pat puošė žalvariu.

XIV–XVI a. batai įvairaus ilgio aulais pradėti nešioti dažniau. Lietuviai mėgo ir pusbačius, kurių viršus dažniausiai buvo iš vieno odos gabalo, o padai susiūti iš kelių odos sluoksnių. Bato šone būdavo įpjauama speciali įpjova ir surišama odiniu raiščiu. Batai taikyti dešinei ir kairei kojai atskirai. Tai patvirtina Vilniaus Žemutinėje pilyje rasta avalynė, datuota XIII–XIV a. Valstiečių kasdienis apavas tebebuvo naginės bei vyžos; plačiausiai paplitusios buvo naginės. (Žr. Archeologiniai drabužiai, 45, 44, 39 pav.)

Kadangi vyrų apranga turėjo mažiau metalinių puošmenų, ją rekonstruoti sudėtingiau nei moterų. Apie kai kurias drabužių dalis, pvz., kelnes, galime kalbėti tik remdamiesi ikonografinė medžiaga ir lygindami su kaimyninių kraštų drabužiais. Daugiausia duomenų sukaupta apie vyrų galvos dangą, susijusimą.

Apibendrinant galima pasakyti: atkuriant archeologinius drabužius, daugiausiai remiamasi papuošalų išsidėstymu kape. Apie aprangos žaliavas ir jos gamybos būdus sprendžiama iš negausių organinių (audinių, odos) liekanų. Daugiausia duomenų turime apie moterų galvos dangą, kadangi ji buvo gausiausiai puošta metalu. Nykstant metalinių papuošalų madai, XIV–XVI a., archeologinių duomenų apie aprangą mažėja. Tolygiai atkurti visos Lietuvos teritorijos drabužius praktiškai neįmanoma dėl buvusių dviejų mirusiųjų deginimo laikotarpių.

UŽDUOTIS SAVARANKIŠKAM DARBUI: Remdamiesi kapų radinių piešiniais ir aprašymais, pamėginkite įvertinti tyrinėtojų padarytas archeologinių drabužių rekonstrukcijas.

Literatūra: Volkaitė-Kulikauskienė R. *Lietuviai IX–XII a.* V. 1970; Urbanavičienė S. Lietuvos kaimiečių išieginiai drabužiai XIV a. pab. – XVII a. // *Liaudies kultūra*, Nr. 6, 1994; Volkaitė-Kulikauskienė R. *Senovės lietuvių drabužiai ir jų papuošalai.* V. 1997.

2. LIETUVIŲ DRABUŽIAI NUO SENIAUSIŲ LAIKŲ IKI XVI A.

(ARCHEOLOGINIS KOSTIUMAS)

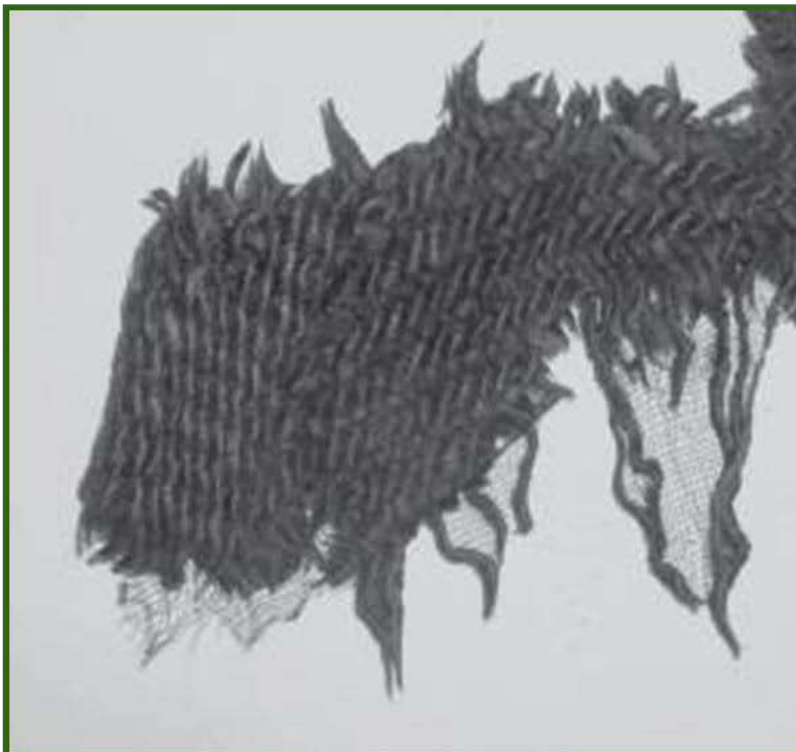

1 pav.

Audinio fragmentas su kraštu, užbaigtu dvigubu ripsiniu pynimu.

Stragnų k., Kretingos r.

1. 2/2 sustiprintas ruoželis.

2. 2/2 laužytas ruoželis negatyviuoju būdu.

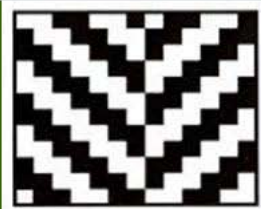
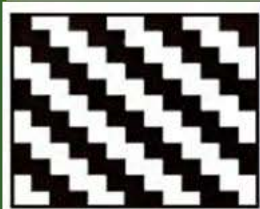

E. Pečeliūnaitė-Bazienė. 2/2 sustiprinto ruoželinio pynimo audiniai I–XII a. Lietuvos pajūrio laidojimo Paminkluose // Archaeologia Litvana. 2004. T. 5.

[Į tekstą](#)

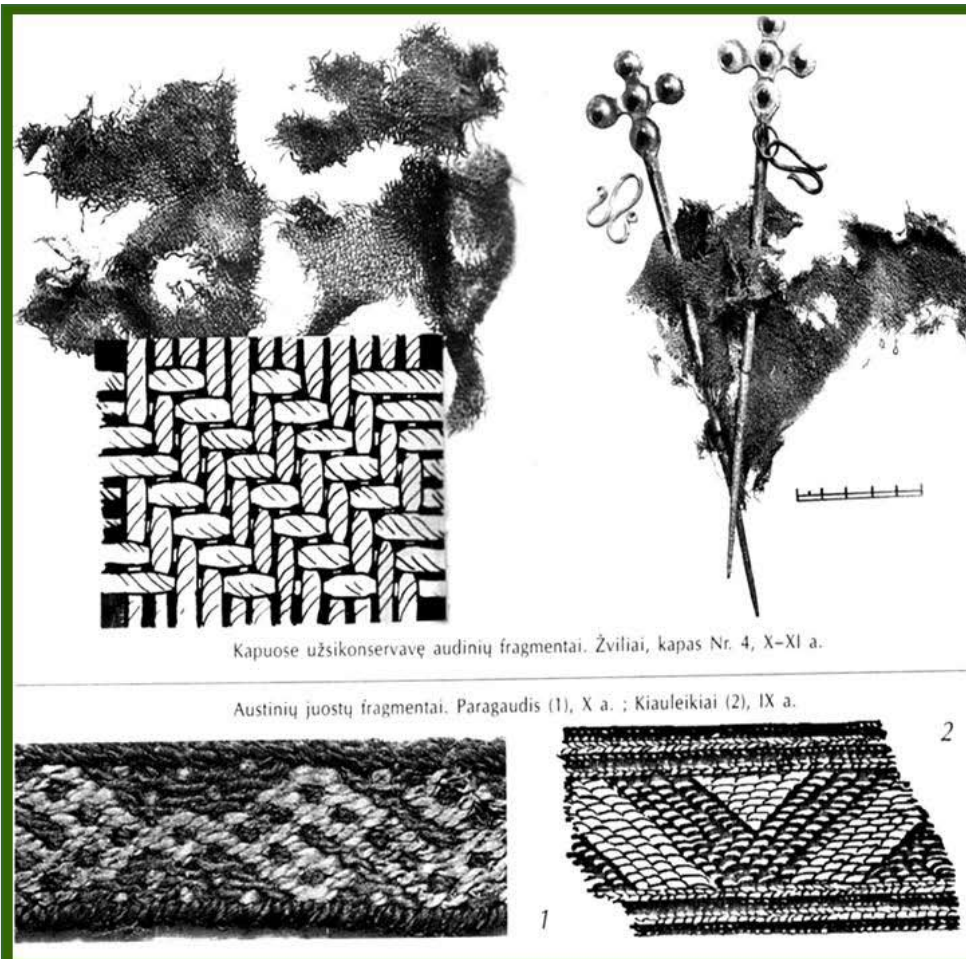

2 pav.

1. Kapuose užsikonservavusio audinio fragmentai. Žviliai (Šilalės r.), kapas Nr. 4, X–XI a.

2. Austinių juostų fragmentai. Paragaudis (Šilalės r.) X a.

Kiauleikiai (Kretingos r.) IX a.

Kapuose užsikonservavę audinių fragmentai. Žviliai, kapas Nr. 4, X–XI a.

Austinių juostų fragmentai. Paragaudis (1), X a.; Kiauleikiai (2), IX a.

Regina Volkaitė-Kulikauskienė. Senovės lietuvių drabužiai ir jų papuošalai. V. 1997.

2. LIETUVIŲ DRABUŽIAI NUO SENIAUSIŲ LAIKŲ IKI XVI A.

(ARCHEOLOGINIS KOSTIUMAS)

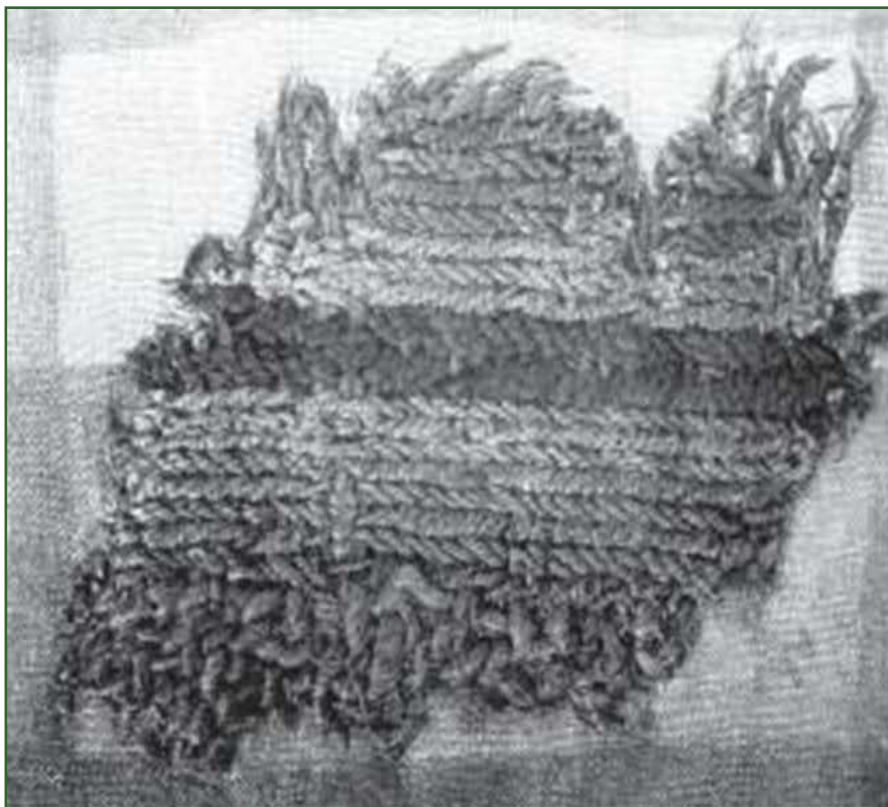

3 pav.

Audinio fragmentas su vytinės juostos pakraščiu.

Palanga, kapas 142.

*E. Pečeliūnaitė-Bazienė. 2/2
sustiprinto ruoželinio pynimo
audiniai I–XII a. Lietuvos pajūrio
laidojimo Paminkluose //
Archaeologia Litwana. 2004. T. 5.*

[Į tekstą](#)

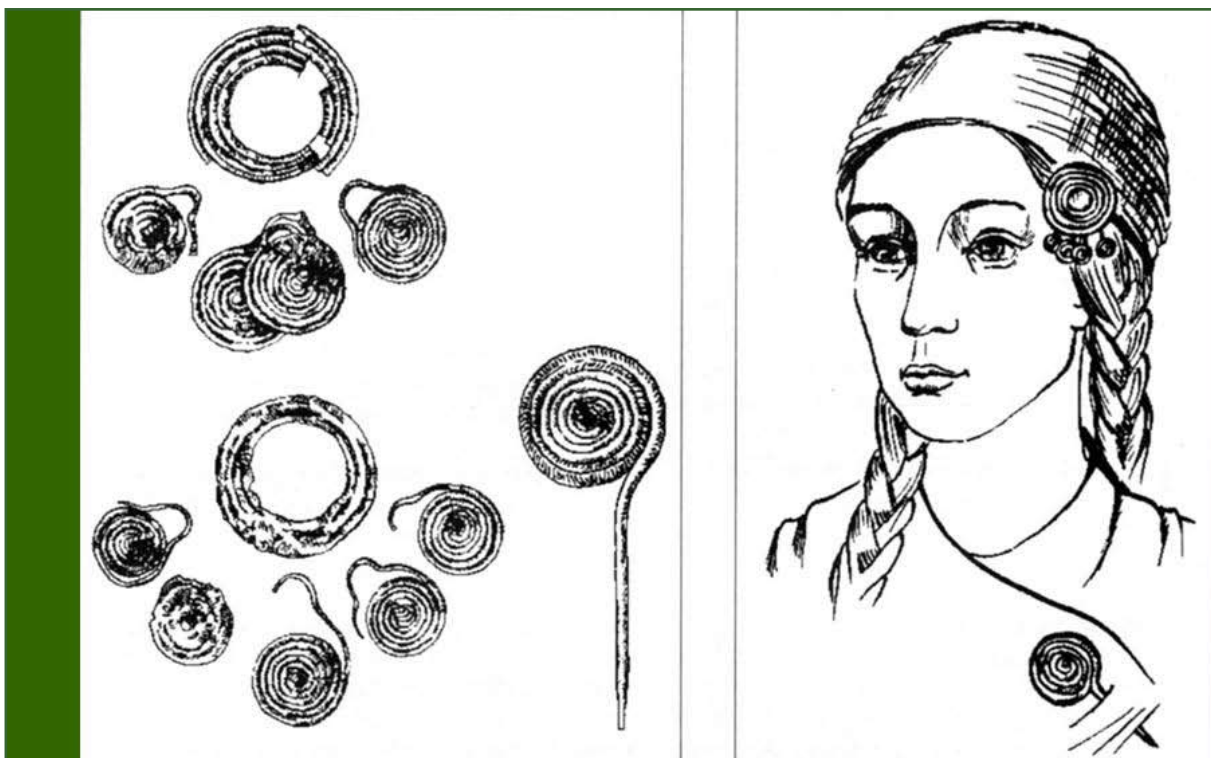

4 pav.

Žalvariniai įvijiniai antsmilkiniai, sraiginės įvijos ir smeigtukas įvijine galvute. Ėgliškiai, pilkapis Nr. 3, 500–0 pr. Kr. Moters kostumo dalies rekonstrukcija pagal Ėgliškių pilkapio radinius.

Regina Volkaitė-Kulikauskienė. Senovės lietuvių drabužiai ir jų papuošalai. V. 1997.

[Į tekstą](#)

2. LIETUVIŲ DRABUŽIAI NUO SENIAUSIŲ LAIKŲ IKI XVI A.

(ARCHEOLOGINIS KOSTIUMAS)

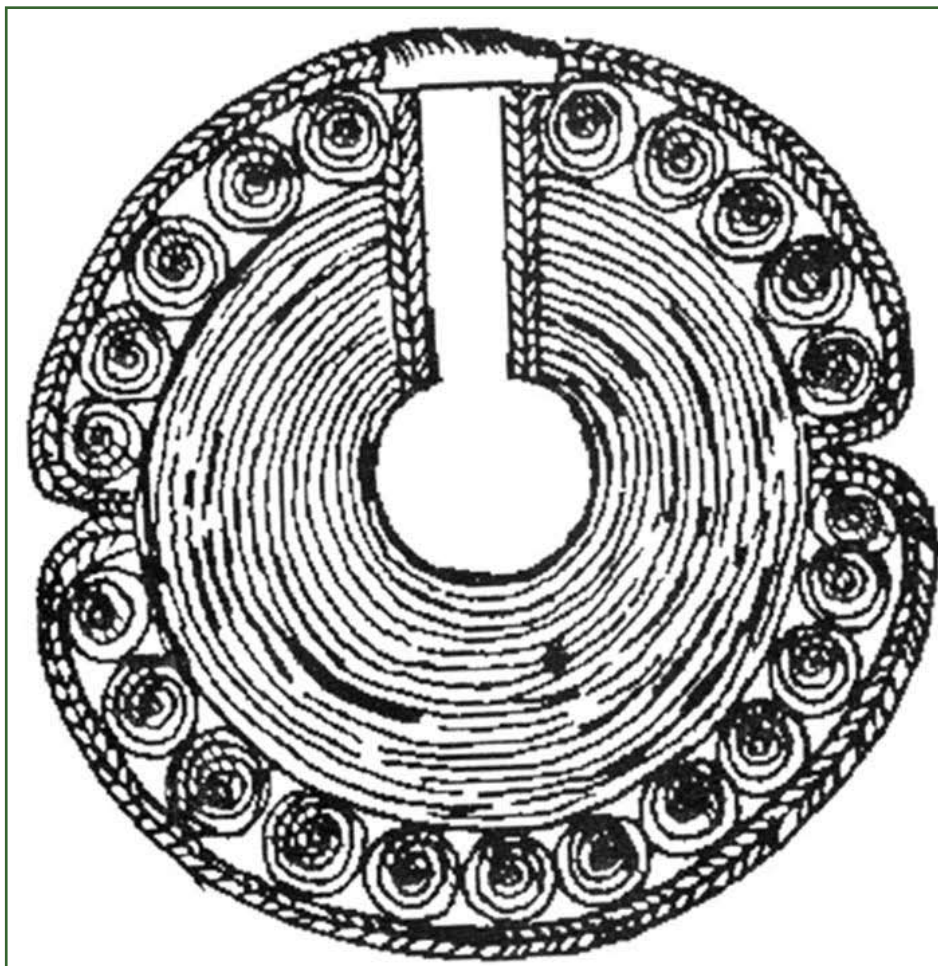

5 pav.

Plokštelinis
antsmilkinis.

*Regina Volkaitė-
Kulikauskienė. Senovės
lietuvių drabužiai ir jų
papuošalai. V. 1997.*

[Į tekstą](#)

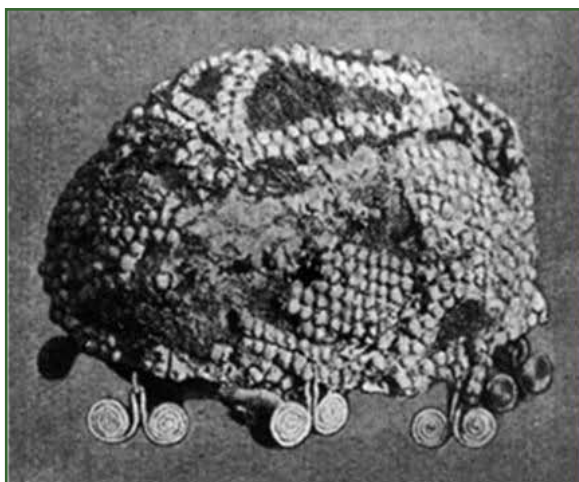

6 pav.

Šernuose (Klaipėdos r.) rasta kepurėlė ir jos
rekonstrukcijos piešinys. IV a.



*Regina Volkaitė-Kulikauskienė. Senovės lietuvių drabužiai ir jų
papuošalai. V. 1997.*

[Į tekstą](#)

2. LIETUVIŲ DRABUŽIAI NUO SENIAUSIŲ LAIKŲ IKI XVI A.

(ARCHEOLOGINIS KOSTIUMAS)



7 pav.

Kepurėlė, ištisai puošta žalvarinėmis skardelėmis.

Dauglaukis (Tauragės r.).

E. Jovaišos rekonstrukcija

Regina Volkaitė-Kulikauskienė. Senovės lietuvių drabužiai ir jų papuošalai. V. 1997.

[Į tekstą](#)



8 pav.

Įvairūs kepurėlių puošimo būdai: antsmilkiniais (1,2), dviem kabučių eilėmis (3).

Regina Volkaitė-Kulikauskienė. Senovės lietuvių drabužiai ir jų papuošalai. V. 1997.

2. LIETUVIŲ DRABUŽIAI NUO SENIAUSIŲ LAIKŲ IKI XVI A.

(ARCHEOLOGINIS KOSTIUMAS)



9 pav.

Kepurėlė, puošta
cilindrėlių eile.

*Regina Volkaitė-
Kulikauskienė. Senovės
lietuvių drabužiai ir jų
papuošalai. V. 1997.*

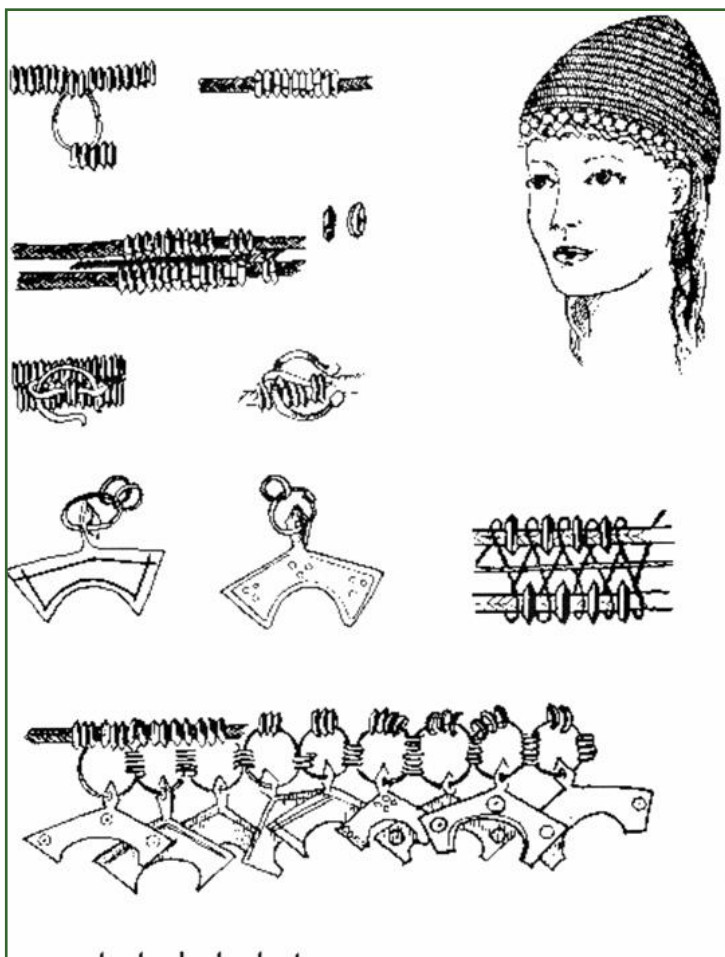

10 pav.

Žemaitės kepurėlė, ištiesi puošta
žalvariu, ir jos gamybos procesas
pagal Žvilių (Šilalės r.) kapo Nr. 4
radinius.

X–XI a.

*Regina Volkaitė-Kulikauskienė. Senovės lietuvių
drabužiai ir jų papuošalai. V. 1997.*

2. LIETUVIŲ DRABUŽIAI NUO SENIAUSIŲ LAIKŲ IKI XVI A.

(ARCHEOLOGINIS KOSTIUMAS)



11 pav.

Apgalvis iš odinių juostelių, papuoštų žalvariniais spurgeliais, ir jo pritaikymas prie galvos dangos.

Kurmaičiai, (Kretingos r.)
kapas Nr. 8,
III–IV a.

Rekonstrukcijos piešinys.

Regina Volkaitė-Kulikauskienė. Senovės lietuvių drabužiai ir jų papuošalai. V. 1997.

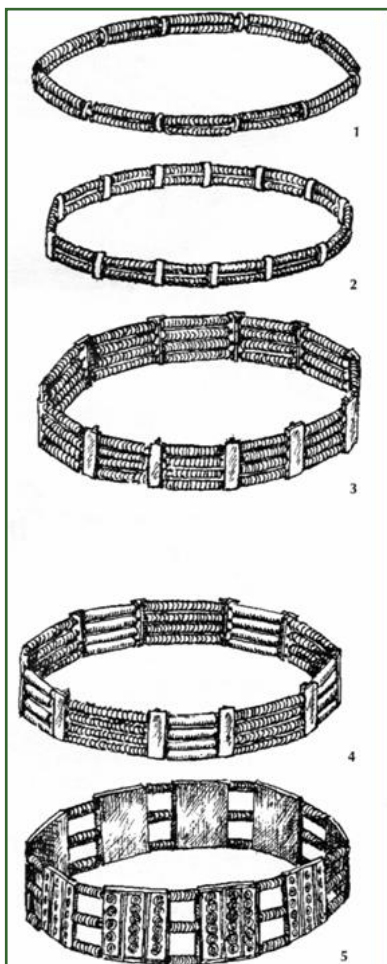

12 pav.

Apgalvių, sudarytų iš įvijų ir skiriamųjų plokštelių, įvairūs variantai.

Regina Volkaitė-Kulikauskienė. Senovės lietuvių drabužiai ir jų papuošalai. V. 1997.

2. LIETUVIŲ DRABUŽIAI NUO SENIAUSIŲ LAIKŲ IKI XVI A.

(ARCHEOLOGINIS KOSTIUMAS)



13 pav.

Apgalvis, sudarytas iš žalvarinių įvijų ir dvigubų keturkampių skardelių: vėrinys (1) ir kabučio detalė (2).

Veliuona, VI a.

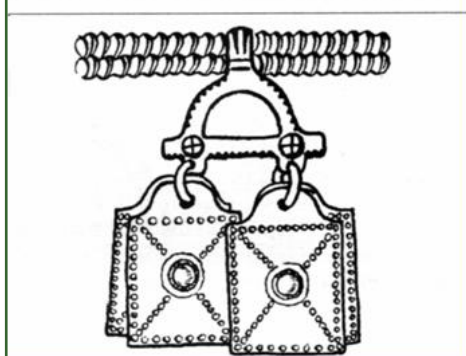

Regina Volkaitė-Kulikauskienė. Senovės lietuvių drabužiai ir jų papuošalai. V. 1997.

[Į tekstą](#)

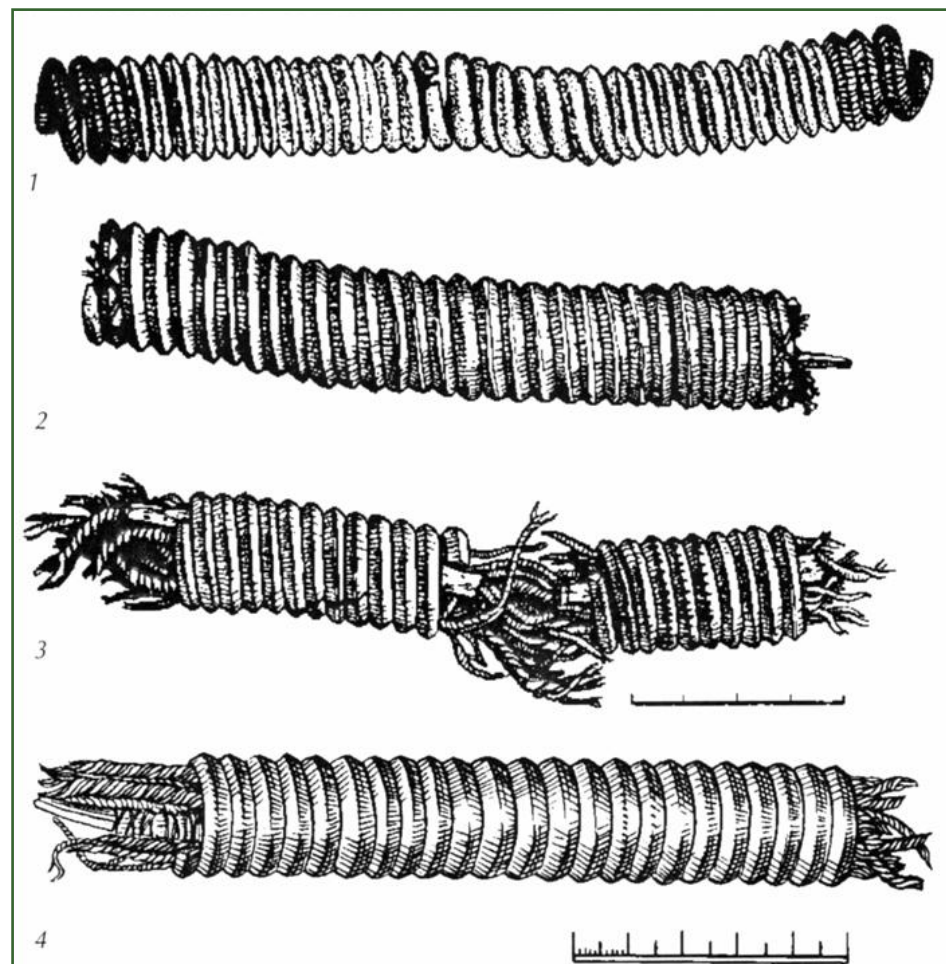

14 pav.

Įvijos su viduje užsikonservavusia organine medžiaga ir kadagio strypeliu:

(1) Sauginiai (Šiaulių r.)

(2, 4) Požerė (Šilalės r.)

(3) Kaštaunaliai (Šilalės r.)

Regina Volkaitė-Kulikauskienė. Senovės lietuvių drabužiai ir jų papuošalai. V. 1997.

2. LIETUVIŲ DRABUŽIAI NUO SENIAUSIŲ LAIKŲ IKI XVI A.

(ARCHEOLOGINIS KOSTIUMAS)

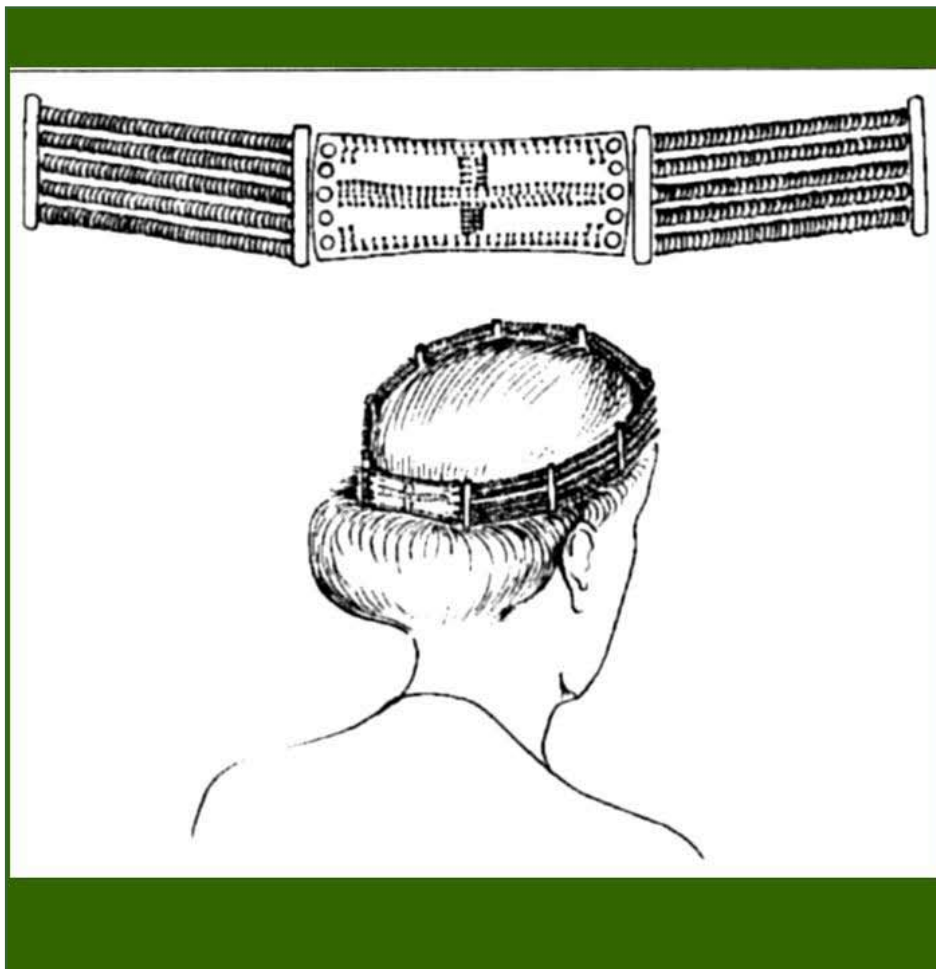

15 pav.

Įvijinis apgalvis, sujungtas plokštele ir jo derinys su šukuosena.

Šarkiai (Šilalės r.).

V–VI a.

Regina Volkaitė-Kulikauskienė. Senovės lietuvių drabužiai ir jų papuošalai. V. 1997.

[Į tekstą](#)

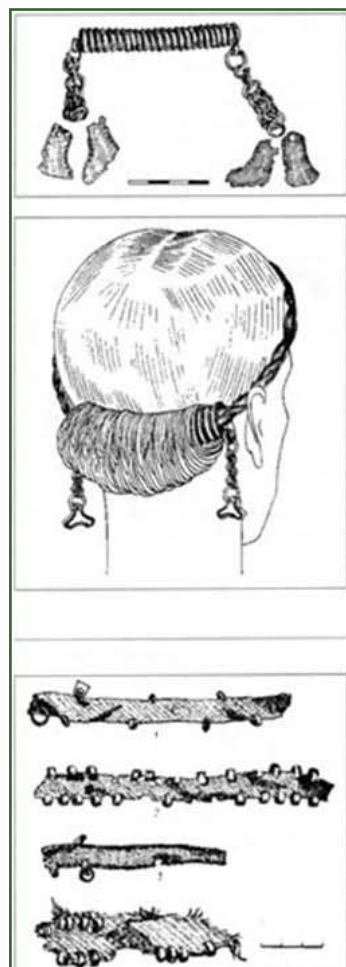

16 pav.

1. Įvija su kabučiais galuose ir galimas jos pritaikymas šukuosenai.

Plinkaigalis (Kėdainių r.), V–VI a.

2. Galvos austiniai raiščiai. Požerė (Šilalės r.), VII–VIII a.

Regina Volkaitė-Kulikauskienė. Senovės lietuvių drabužiai ir jų papuošalai. V. 1997.

[Į tekstą](#)

2. LIETUVIŲ DRABUŽIAI NUO SENIAUSIŲ LAIKŲ IKI XVI A.

(ARCHEOLOGINIS KOSTIUMAS)



17 pav.

Galvos puošmena: grandinėle ir į ją įsegti klevo sėklos formos kabučiai.

Galimas grandinės pritaikymas prie kepurėlės.

Bikavėnai (Šilutės r.).

X–XI a.

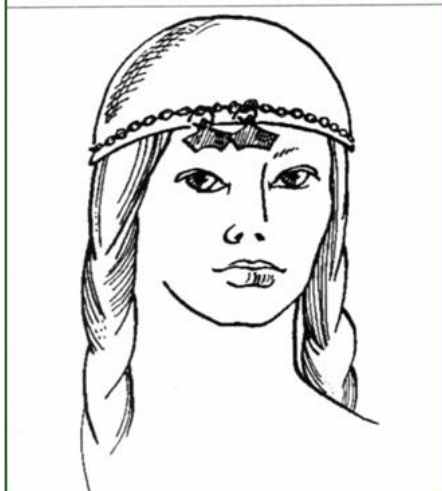

Regina Volkaitė-Kulikauskienė. Senovės lietuvių drabužiai ir jų papuošalai. V. 1997.



18 pav.

Pietinė žemaitė.

Pagal Pavirvytės–Gudų (Akmenės r.) kapinyno kapą Nr. 195.

Regina Volkaitė-Kulikauskienė. Senovės lietuvių drabužiai ir jų papuošalai. V. 1997.

2. LIETUVIŲ DRABUŽIAI NUO SENIAUSIŲ LAIKŲ IKI XVI A.

(ARCHEOLOGINIS KOSTIUMAS)



19 pav.

Kuršės.

Pagal tyrinėtus Lietuvos pajūrio kapinynus.

X–XII a.

Regina Volkaitė-Kulikauskienė. Senovės lietuvių drabužiai ir jų papuošalai. V. 1997.



20 pav.

Pietinės kuršės drabužių ir papuošalų komplektas.

Rekonstrukcija pagal Pryšmančių (Kretingos raj.) kapinyno duomenis.

IX–X a.

Regina Volkaitė-Kulikauskienė. Senovės lietuvių drabužiai ir jų papuošalai. V. 1997.

[Į tekstą](#)

2. LIETUVIŲ DRABUŽIAI NUO SENIAUSIŲ LAIKŲ IKI XVI A.

(ARCHEOLOGINIS KOSTIUMAS)



21 pav.

Galvos dangos susegimas
smeigtuku.

(rekonstrukcija pagal Palangos,
Genčių, Pryšmančių kapinynų
radinius).

*Regina Volkaitė-Kulikauskienė. Senovės lietuvių
drabužiai ir jų papuošalai. V. 1997.*

[Į tekstą](#)

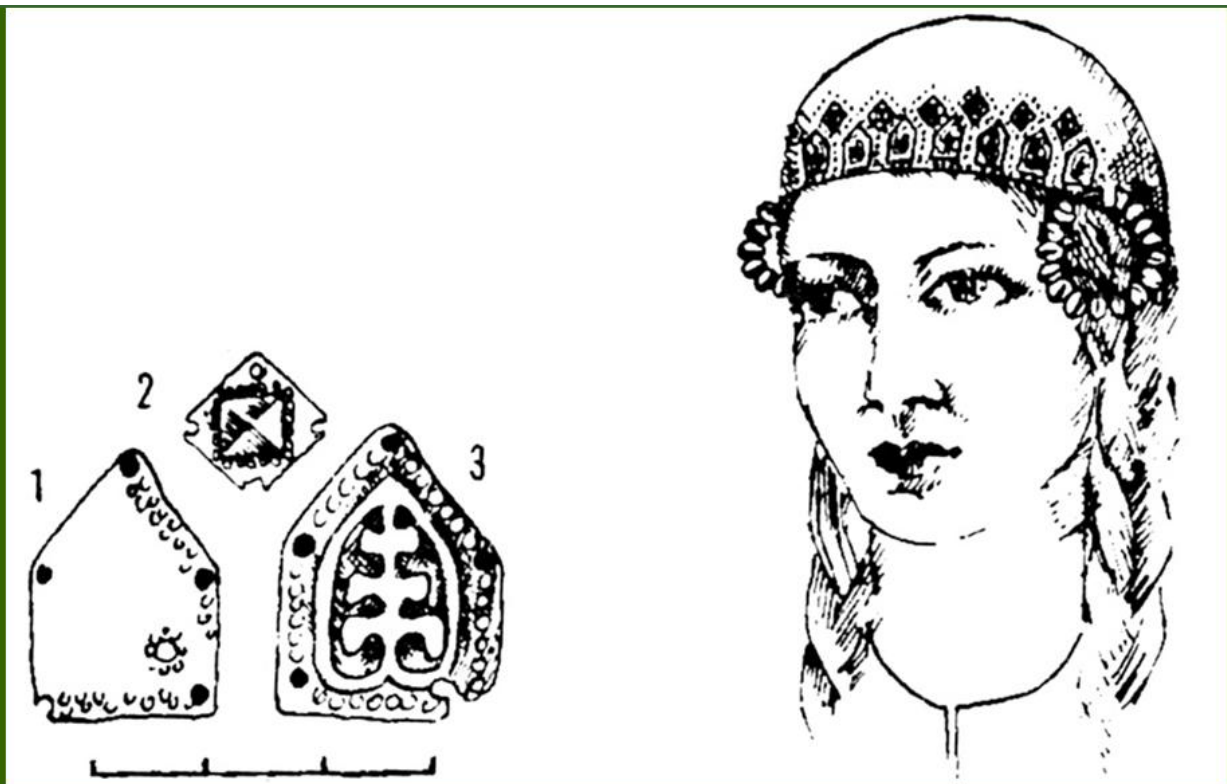

22 pav.

Puošni kepuraitė. Sariai (Švenčionių r.), kapas Nr. 4, XIV–XV a.

Regina Volkaitė-Kulikauskienė. Senovės lietuvių drabužiai ir jų papuošalai. V. 1997.

[Į tekstą](#)

2. LIETUVIŲ DRABUŽIAI NUO SENIAUSIŲ LAIKŲ IKI XVI A.

(ARCHEOLOGINIS KOSTIUMAS)

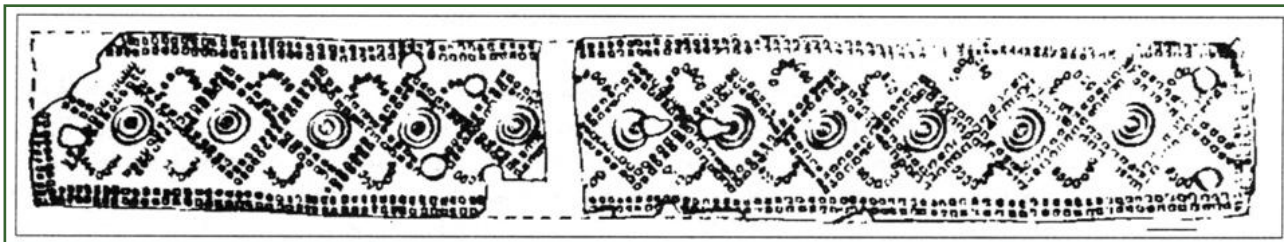

23 pav.

Retos formos skardinės juostos apgalvis.

Griežė (Mažeikių r.), kapas Nr. 7.

XVI a.

Regina Volkaitė-Kulikauskienė. Senovės lietuvių drabužiai ir jų papuošalai. V. 1997.

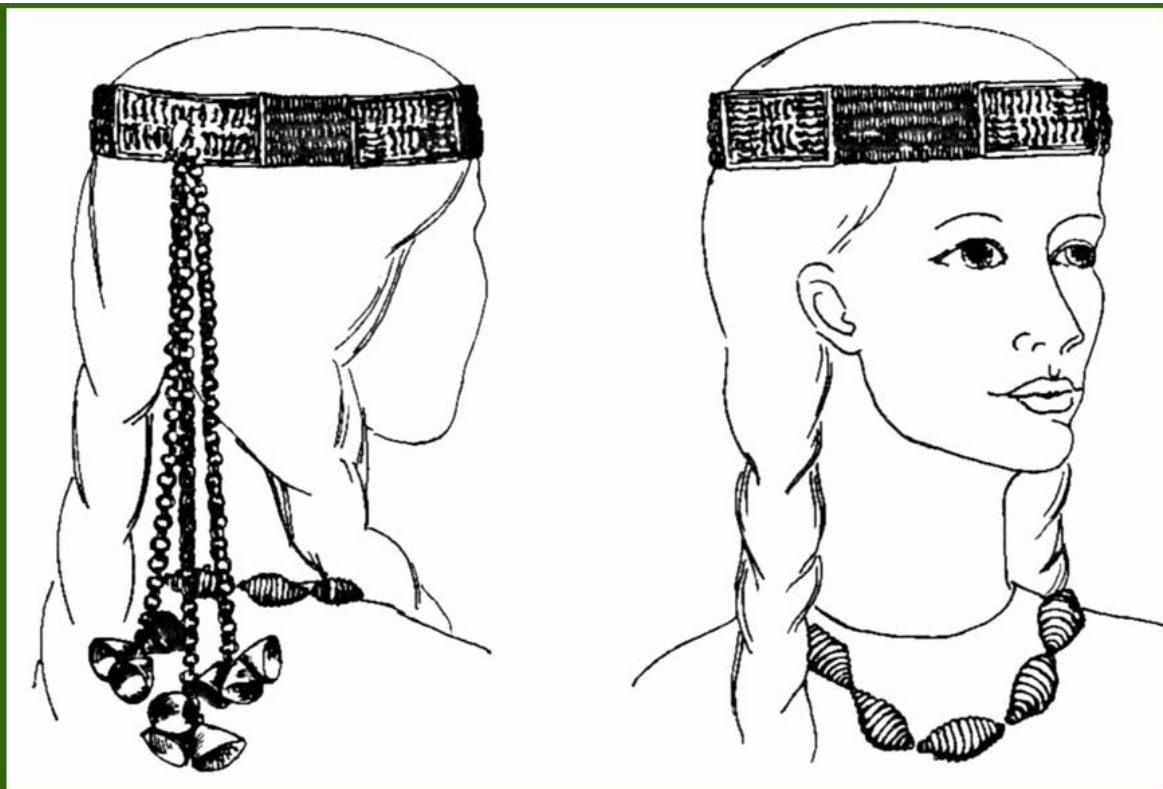

24 pav. Rytų lietuvės (aukštaitės) galvos ir kaklo papuošalai: apgalvis su kabučiais pakaušyje ir kaklo vėrinys. XIV–XVI a.

Regina Volkaitė-Kulikauskienė. Senovės lietuvių drabužiai ir jų papuošalai. V. 1997.

2. LIETUVIŲ DRABUŽIAI NUO SENIAUSIŲ LAIKŲ IKI XVI A.

(ARCHEOLOGINIS KOSTIUMAS)



25 pav.

Turtingos Vidurio Lietuvos moters valstietės kostiumas.

Rekonstrukcija pagal Šilelio (Kauno r.) kapą Nr. 51.

XV–XVI a.

Regina Volkaitė-Kulikauskienė. Senovės lietuvių drabužiai ir jų papuošalai. V. 1997.



26 pav.

Galvos danga – nuometas ir kitos moters kostiumo dalys.

Ažugiriai (Utenos r.).

XIV–XV a.

Regina Volkaitė-Kulikauskienė. Senovės lietuvių drabužiai ir jų papuošalai. V. 1997.

2. LIETUVIŲ DRABUŽIAI NUO SENIAUSIŲ LAIKŲ IKI XVI A.

(ARCHEOLOGINIS KOSTIUMAS)



27 pav.

Moters kostiumo rekonstrukcija pagal Pavirvytės–Gudų (Akmenės r.) kapo radinius.

X–XI a.

Regina Volkaitė-Kulikauskienė. Senovės lietuvių drabužiai ir jų papuošalai. V. 1997.



28 pav.

Žemaitės drabužiai.

Pagal Upynos (Šilalės r.) kapinyno tyrinėjimus, kapas Nr. 48.

X–XI a.

Regina Volkaitė-Kulikauskienė. Senovės lietuvių drabužiai ir jų papuošalai. V. 1997.

2. LIETUVIŲ DRABUŽIAI NUO SENIAUSIŲ LAIKŲ IKI XVI A.

(ARCHEOLOGINIS KOSTIUMAS)



29 pav.

Žemaitės papuošalų komplektas ir jo pritaikymas prie aprangos.

Rekonstrukcija pagal Šarkų (Šilalės r.) kapo Nr. 8 radinius.

Rekonstrukcijos piešinys.

Regina Volkaitė-Kulikauskienė. Senovės lietuvių drabužiai ir jų papuošalai. V. 1997.

[Į tekstą 51 psl.](#) [Į tekstą 52 psl.](#)

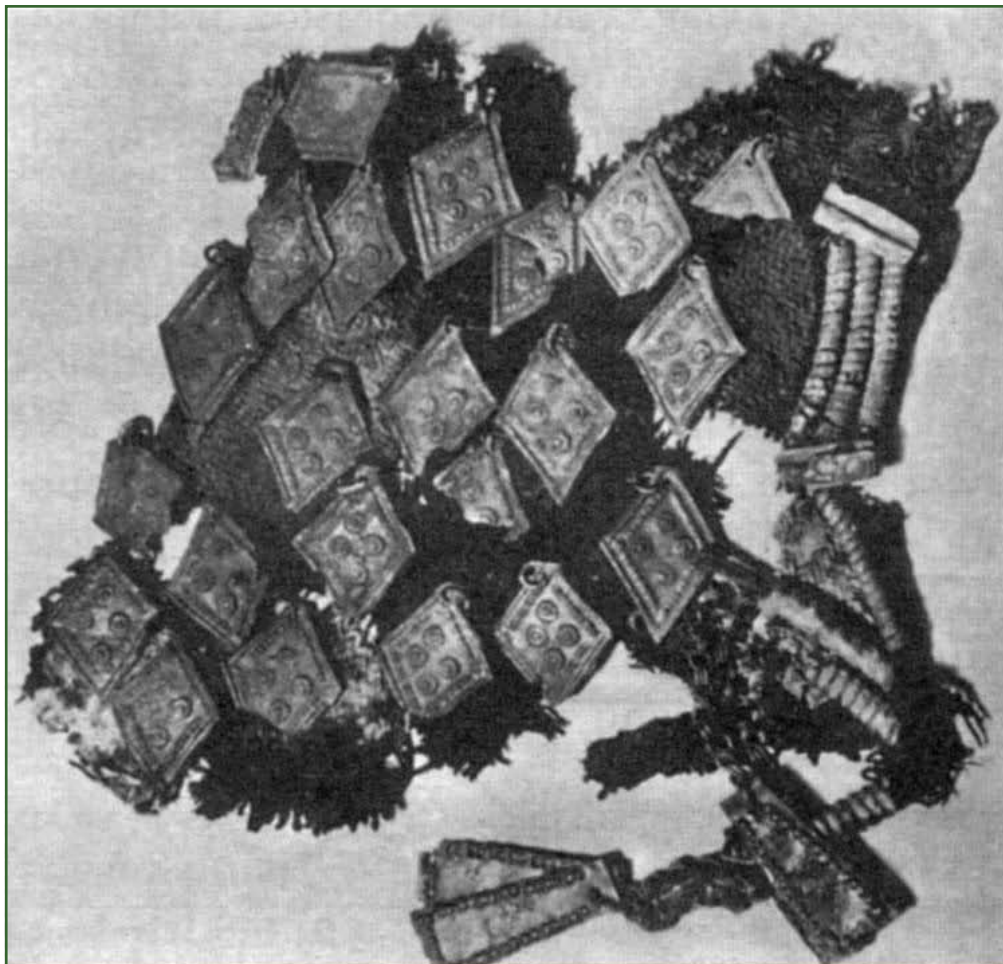

30 pav.

Žalvariu puoštos
skepetos
fragmentas.

Šaukotas
(Radviliškio r.).

X a.

*Regina Volkaitė-
Kulikauskienė. Senovės
lietuvių drabužiai ir jų
papuošalai. V. 1997.*

2. LIETUVIŲ DRABUŽIAI NUO SENIAUSIŲ LAIKŲ IKI XVI A.

(ARCHEOLOGINIS KOSTIUMAS)



31 pav.

Moters drabužių rekonstrukcija pagal Kurmaičių (Kretingos r.) kapo Nr. 22 radinius.

Regina Volkaitė-Kulikauskienė. Senovės lietuvių drabužiai ir jų papuošalai. V. 1997.

[Į tekstą](#)



32 pav.

Išėiginis moters kostiumas.

Rumšiškės (Kaišiadorių r.).

XV a.

Regina Volkaitė-Kulikauskienė. Senovės lietuvių drabužiai ir jų papuošalai. V. 1997.

[Į tekstą](#)

2. LIETUVIŲ DRABUŽIAI NUO SENIAUSIŲ LAIKŲ IKI XVI A.

(ARCHEOLOGINIS KOSTIUMAS)



33 pav.

1. Apavas *in situ*
(G. Striškos nuotr.).

2. Naginių šonai ir noselė
(V. Skaraičio nuotr.).

Diržinių kapinynas
(Pakruojo r., Žeimelio sen.), VIII–IX a.

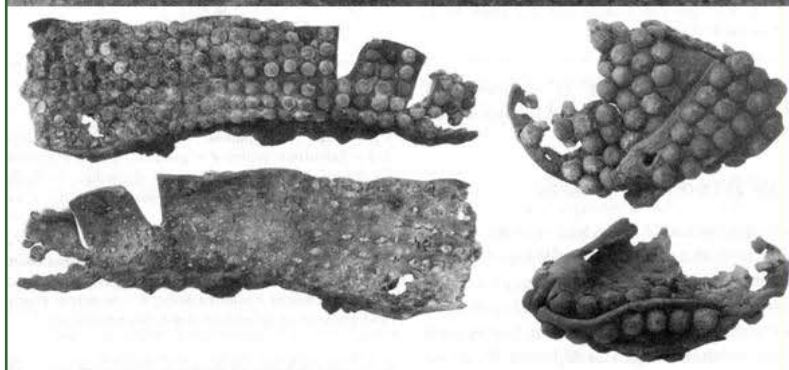

Striškienė E. Diržių kapinynas žiemgalių kultūros kontekste ir unikalūs VIII–IX a. radiniai // Archaeologia Lituana. Nr. 8, 2007, p. 117–126.

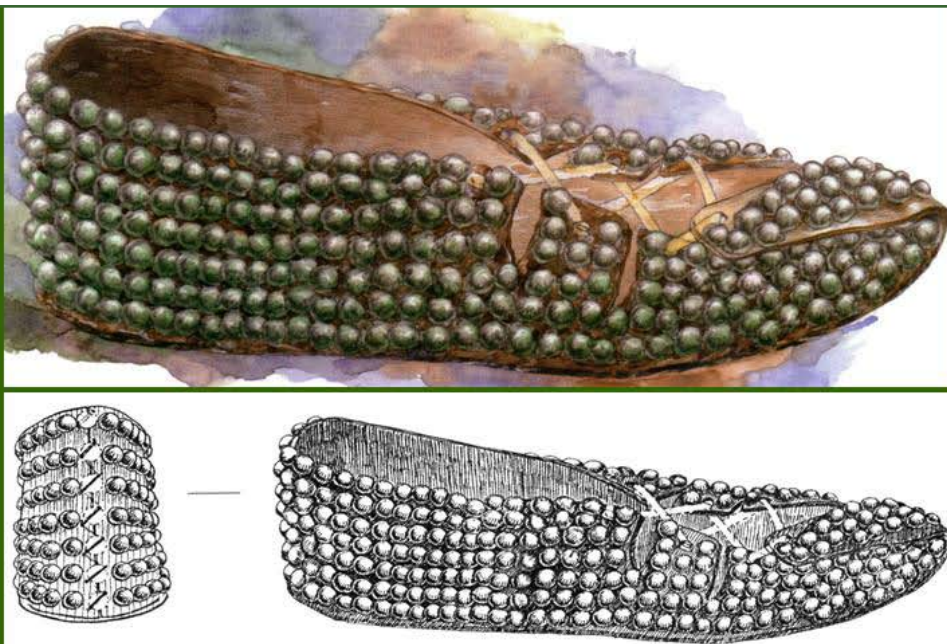

34 pav.

Diržinių kapinyne (Pakruojo r., Žeimelio sen.) surastų naginių rekonstrukcija.
VIII–IX a.

Striškienė E. Diržių kapinynas žiemgalių kultūros kontekste ir unikalūs VIII–IX a. radiniai // Archaeologia Lituana. Nr. 8, 2007, p. 117–126.

2. LIETUVIŲ DRABUŽIAI NUO SENIAUSIŲ LAIKŲ IKI XVI A.

(ARCHEOLOGINIS KOSTIUMAS)

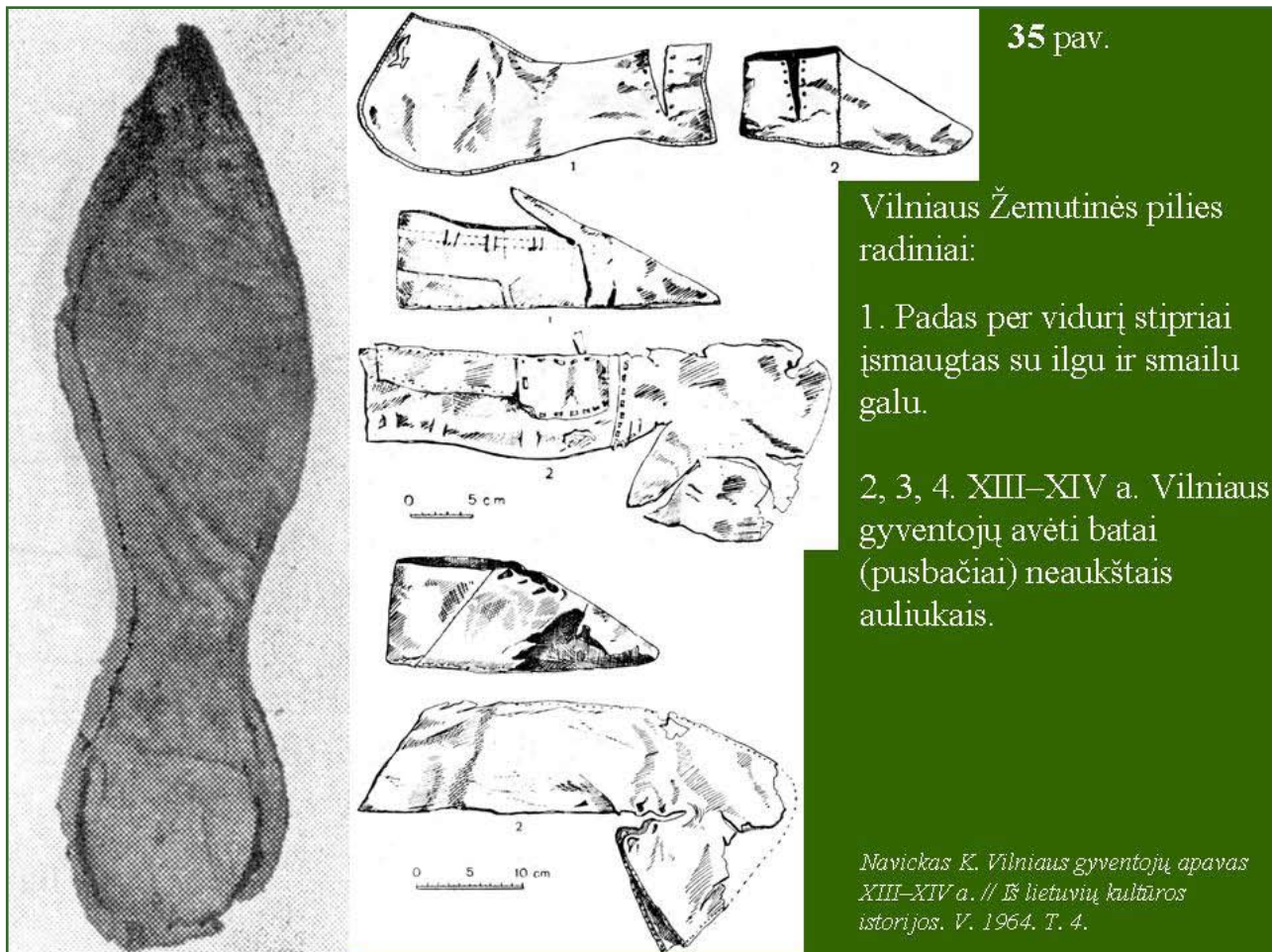

[Į tekstą](#)

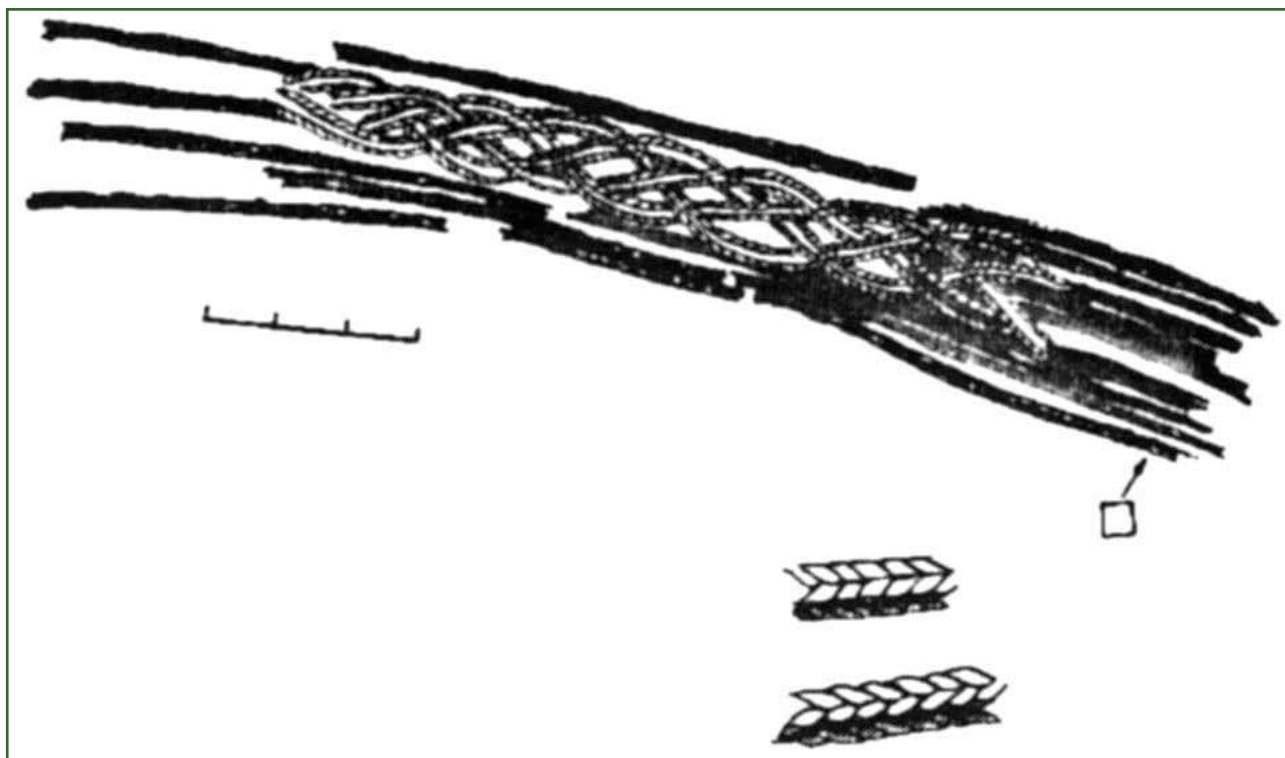

36 pav.

Juostos, puošnios vyrų kepurių pakraščius, detalė.
Bikavėnai (Šilutės r.), kapas Nr. 210, X–XI a.

Regina Volkaitė-Kulikauskienė. Senovės lietuvių drabužiai ir jų papuošalai. V. 1997.

[Į tekstą](#)

2. LIETUVIŲ DRABUŽIAI NUO SENIAUSIŲ LAIKŲ IKI XVI A.

(ARCHEOLOGINIS KOSTIUMAS)



37 pav.

Žalvarinės masyvios apyrankės: „kario apyrankė“, Smilgiai (Pasvalio raj.), X a.; storgalė apyrankė, Švėkšna (Šilutės r.), X–XI a.

Regina Volkaitė-Kulikauskienė. Senovės lietuvių drabužiai ir jų papuošalai. V. 1997.

[Į tekstą](#)



38 pav.

Vyro kario drabužių rekonstrukcija pagal Gintališkės (Plungės r.) kapinyno radinius. X–XI a.

Regina Volkaitė-Kulikauskienė. Senovės lietuvių drabužiai ir jų papuošalai. V. 1997.

[Į tekstą](#)

2. LIETUVIŲ DRABUŽIAI NUO SENIAUSIŲ LAIKŲ IKI XVI A.

(ARCHEOLOGINIS KOSTIUMAS)



39 pav.

Žemaičių kario apranga pagal Bikavėnų (Šilutės r.) ir Žasino (Šilalės r.) kapinynų radinius. X–XI a.

Regina Volkaitė-Kulikauskienė. Senovės lietuvių drabužiai ir jų papuošalai. V. 1997.

[Į tekstą 54 psl.](#)



40 pav.

Rytų Lietuvos valstiečio drabužiai. Pagal Liepiniškių (Utenos r.) kapo Nr. 36 ir Ažugirių (Utenos r.) kapo Nr. 21 radinius. XVI a.

Regina Volkaitė-Kulikauskienė. Senovės lietuvių drabužiai ir jų papuošalai. V. 1997.

[Į tekstą](#)

2. LIETUVIŲ DRABUŽIAI NUO SENIAUSIŲ LAIKŲ IKI XVI A.

(ARCHEOLOGINIS KOSTIUMAS)



41 pav.

Siaurų plokštelių ir spurgelių eilėmis puoštas diržas.

Laiviai
(Kretingos r.),
kapas Nr. 99.

X–XI a.

Regina Volkaitė-Kulikauskienė. Senovės lietuvių drabužiai ir jų papuošalai. V. 1997.

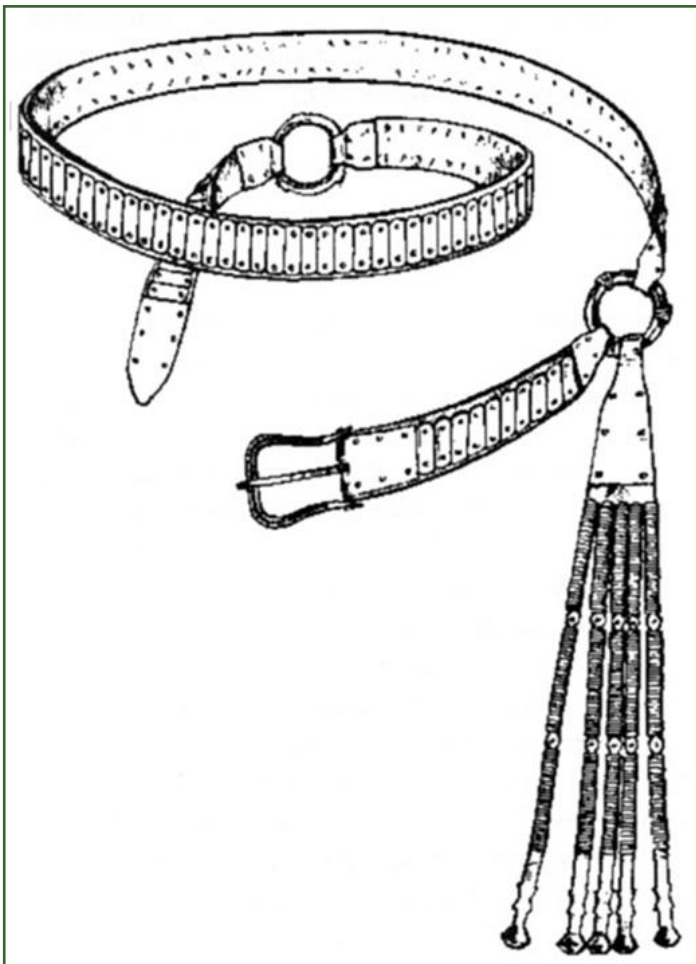

42 pav.

Puošnus diržas su kutais, dengtas siauromis žalvarinėmis plokštelėmis.

Žąsino kaimas (Šilalės r.).

X–XI a.

Rekonstrukcijos piešinys.

Diržai buvo siauri – 1,5–3,5 cm. Dažniausiai randami 3 cm. pločio ir apie 85 cm. ilgio diržai. Dažnai diržas būdavo iš 3–4 dalių, sujungtas žalvarinėmis grandimis. Kartais į jas įkabinti žalvarinių įvijų kutai.

Regina Volkaitė-Kulikauskienė. Senovės lietuvių drabužiai ir jų papuošalai. V. 1997.

2. LIETUVIŲ DRABUŽIAI NUO SENIAUSIŲ LAIKŲ IKI XVI A.

(ARCHEOLOGINIS KOSTIUMAS)



43 pav.

Diržas, išpintas
žalvarinių vielučių
eilėmis.

Laiviai
(Kretingos r.).

X–XI a.

*Regina Volkaitė-
Kulikauskienė. Senovės
lietuvių drabužiai ir jų
papuošalai. V. 1997.*

[Į tekstą](#)



44 pav.

Kario apranga su perpete. V–VI a.
Rekonstrukcijos piešinys pagal Plinkaigalio
(Kėdainių r.) kapinyno tyrinėjimus.

*Regina Volkaitė-Kulikauskienė. Senovės lietuvių drabužiai ir jų
papuošalai. V. 1997.*

[Į tekstą](#)

2. LIETUVIŲ DRABUŽIAI NUO SENIAUSIŲ LAIKŲ IKI XVI A.

(ARCHEOLOGINIS KOSTIUMAS)

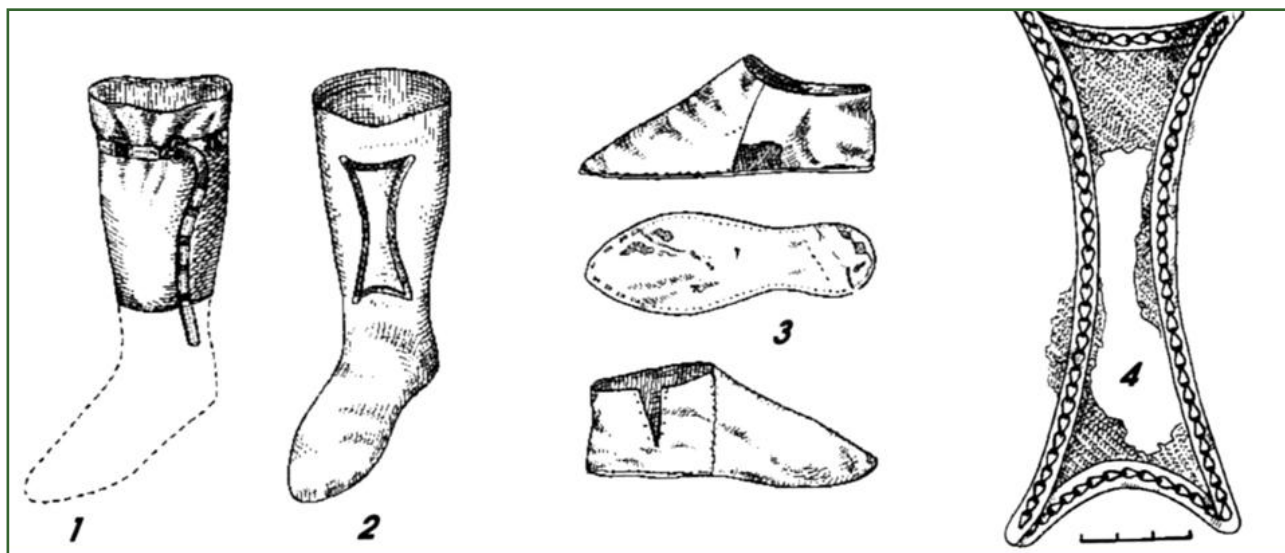

45 pav.

Vyrų apavo rekonstrukcijos piešiniai: pagal Plinkagalio (Kėdainių r.) (1), Bikavėnų (Šilutės r.) (2) kapinynų ir Vilniaus Žemutinės pilies radinius (3). Aulo priekinę dalį puošusi detalė (4).

Regina Volkaitė-Kulikauskienė. Senovės lietuvių drabužiai ir jų papuošalai. V. 1997.

[Į tekstą](#)

3. AUKŠTAIČIŲ MOTERŲ TRADICINIAI DRABUŽIAI

Aukštaičių tradicinis kostiumas iš kitų Lietuvos etnografinių regionų išsiskiria pastelinėmis spalvomis, dominuojančia balta spalva. Daugelis tyrinėtojų jį laiko archajiškiausiu lietuvių kostiumu (dėl baltos spalvos, geometrinių ornamentų gausos ir kt.). Tačiau aukštaičių tradiciniame kostiume naudotos ir manufaktūros bei fabrikinės gamybos medžiagos. Atskiros kostiumo dalys, ypač liemenė, galvos danga, siūtos iš brangių, puošnių pirktinių medžiagų. Taigi aukštaitiškuose drabužiuose tradiciniai ir nauji elementai sujungiami į darnią stilistinę visumą ir gaunamas turtingas, orus kostiumas.

Galvos danga. Kaip ir kitur Lietuvoje, skyrėsi merginų ir moterų galvos danga. Tradiciškai Aukštaitijoje, kaip ir visoje Lietuvoje, ištekėjusi moteris būtinai turėjo dėvėti galvos apdangalą, visiškai paslepiantį plaukus. Merginos galėjo vaikščioti vienplaukės. Dažniausiai jos puošė plaukus gėlėmis bei įvairiomis karūnelėmis, aukštaičių vadintomis *pakalkėmis*. Karūnelės siuvo iš rinktinių juostų, kaspinių, puošė karoliukais, blizgučiais, mezginiais. Prie jų nugaros pusėje tvirtindavo lengvus šilkinis kaspinus. (Žr. Aukštaičių drabužiai, 1–3 pav.)

Galionai buvo vieni turtingiausių galvos papuošalų. Jie minimi jau XVI a. šaltiniuose. Ilgiausiai galionus dėvėjo aukštaitės (iki XIX a. pabaigos), vakarų dzūkės ir kapsės. Galionas – dažniausiai auksinės arba sidabrinės spalvos įvairaus pločio brokatinio audinio kaspinas. Paprastai jis tvirtinamas prie kartoninio ar tošies pagrindo, aptraukto raudono šilkinio atlaso, satino arba vilnoniu audiniu. Rečiau pamušalas būdavo šviesus gėlėtas. Siauri pamušalo krašteliai šiek tiek matydavosi iš po brokatinio kaspino. Dažniausiai aplink galvą galioną formuodavo apvalai į karūnelę. Turtingesnės merginos pirkdavo ilgesnius galiono kaspinus ir nugaros pusėje sukryžiavusios palikdavo jų galus kaboti. Prie galiono nugaros pusėje segdavo lengvus šilkinis kaspinus, dažniausiai žalsvo, rausvo, melsvo, balto dugno¹⁵ ir gausiai gėlėtus. Tokius kaspinus mėgo visoje Lietuvoje. Neturtingos mergaitės kaspinų segdavosi mažiau (kokius 3), turtingos – iki 11–13. Kaspiniai būdavo apie 60–70 cm ilgio, nutįsę žemiau juosmens. Aukštaičių karūnos iš kitų Lietuvos regionų išsiskiria aukštumu – kai kurios apie 10–12 cm aukščio. (Žr. Aukštaičių drabužiai, 4–9 pav.)

Kalpokai – tai karūnelės formos vestuviniai pamergių (kartais ir nuotakų) galvos papuošalai, žinomi jau XVIII a. XIX a. pabaigoje jie buvo daromi iš kartono, spalvoto popieriaus, įvairiaspalvių kaspinų. Kalpokų viršus būdavo puošiamas gėlėmis: vasarą – gyvomis, žiemą – dirbtinėmis. Smulkios dirbtinės gėlės buvo daromos iš spalvoto popieriaus arba įvairiaspalvių skudurėlių. Kupiškio apylinkėse *kalpokai* dėvėti dar XX a. pradžioje. (Žr. Aukštaičių drabužiai, 10–13 pav.)

Nuometas (*palmetis*) – vienas seniausių ištekėjusių moterų galvos apdangalų. Nuometas greta kitų galvos apdangalų minimas jau XVI a. aprašuose. Jis užrišimas per vestuves, nuėmus vainiką. Tai galvos danga, kurią moterys turėjo ryšėti visą laiką. Nuometai austi iš pačių ploniausių lininių siūlų, jiems skirtą audinį visuomet išbalindavo. Ilgis priklausė nuo moters ūgio ir buvo apie 3–4 m., plotis – 50–70 cm. Kasdieniai nuometai buvo balti lygūs, dvinyčiai, išėiginiai – dvinyčiai, keturnyčiai, aštuon-

15 Viena iš *dugno* reikšmių – pagrindinė spalva, fonas.

3. AUKŠTAIČIŲ MOTERŲ TRADICINIAI DRABUŽIAI

nyčiai. Nuometų galuose būdavo įaudžiami raudonų, rečiau mėlynų žičkų ruoželiai¹⁶, rinktiniai raštai. Nuometo galai užbaigiami pinikais¹⁷, kuteliais arba vąšeliu nertais mezginiais. Kai kuriose Aukštaitijos vietose – Kupiškio, Panevėžio, Anykščių rajonuose – nuometai dėvėti iki XIX a. pabaigos – XX a. pirmųjų dešimtmečių, todėl laikomi aukštaitėms būdinga galvos danga. Kitose Lietuvos etnografinėse srityse nuometai išnyko gerokai anksčiau. (Žr. Aukštaičių drabužiai, 14–22 pav.)

Kepurėlės. Aukštaitės jas vadino labai įvairiai: *čepčiais*, *mučėmis*, *koptūrais* ir kt. Jas dėvėdavo dieną ir naktį. Aukštaitėms būdingos iš audinio siūtos kepurėlės. Anot M. Miliuvienės, XX a. pradžioje Gervėčiuose kepurėlėmis (*čipkeliais*) puošdavosi tik jaunamartės ir svočios, o šiltas kepures (*koptūrus*) dėvėjusios senutės¹⁸. Namuose ar prie ūkio darbų dėvėtos kepurėlės daugiausiai buvo siuamos iš baltos medžiagos, puošiamos pirktiniais mezginiais, baltomis kiauraraščiu siuvinėtomis juostelėmis, vadinamaisiais *haftais*¹⁹. Tačiau dažniausiai moterys kepurėles siuvinėdavo pačios. Kartais ypač puošniai išsiuvinėdavo raiščius, kuriuos susirišdavo po smakru arba palikdavo kaboti ant krūtinės. Išėiginės kepurėlės buvo siuamos iš įvairių, gana brangių fabrikinės gamybos medžiagų – šilkinio atlaso, aksomo, brokato ir kt. Iš labai puošnių pirktinių medžiagų siūtų kepurėlių papildomai beveik nepuošdavo. Kuklesnių medžiagų kepurėles siuvinėdavo spalvotais siūlais, puošdavo mezginiais, kraštus apsiūdavo aksomu. Pietryčių aukštaitės dėvėjo kepurėles, kurios ties ausimis buvo pailgintos, ir užsirišus ant jų skarelę, matydavosi puošnios *auselės*. Prie jų kartais buvo tvirtinami platūs šilkiniai po smakru surišami kaspiniai. Dėvėdamos tokiomis kepurėlėmis, moterys eidavo į bažnyčią arba šiaip į žmonių susiėjimus. Senesnių moterų kepurėlės buvo pašiltinamos (*pamušamos*) vata. Be medžiaginių dėvėtos ir lininio *piniko* kepurėlės. Vėlyviausios kepurėlės – megztos vąšeliu iš medvilninių siūlų. Kepurėlės dėvėtos iki XX a., tačiau paskutiniu metu ant jų moterys gobdavosi skarelę. (Žr. Aukštaičių drabužiai, 23–25, 44 pav.)

Antkaktis. Nunykus kepurėlių dėvėjimo po skarelėmis madai, skarelės priekyje buvo užsiuvama arba užrišama puošni juostelė (vadinta *brinda*). Ji būdavo suklostoma iš kaspinėlių, mezginių, karoliukų, siaurų galionėlių. (Žr. Aukštaičių drabužiai, 26, 27 pav.)

Skarelės ir skaros. Aukštaitijoje jos nebuvo tokios įvairios ir puošnios. Veikiausiai todėl, kad čia ilgai išsilaikė nuometas. Kasdienės skarelės austos namuose, buvo lininės baltos, rečiau languotos. Išėiginės skarelės, kaip ir kiti išėiginiai drabužiai, austos iš pačių geriausių siūlų bei siūtos iš baltos medvilnės. Jos, kaip ir nuometai, turėjo būti *sniego baltumo*. Išėiginės skarelės buvo siuvinėjamos baltais siūlais kiauraraščiu. XIX a. gale – XX a. skarele namuose audė retai. XIX a. II pusėje plačiai imtos dėvėti fabrikinės gamybos medvilninės, šilkinės, vilnonės, kašmyrinės gėlėtos skarelės ir skaros. XIX a. II pusėje paplito didelės šilkinės skaros, vadinamos *gaubtinėmis*, kuriomis vietoj nuometo vestuvių metu buvo apgaubiamoji jaunoji.

16 *Žičkai* (lenk. *życzka*, brus. *жычка*) – fabrikinės gamybos ryškūs raudoni, rečiau mėlyni neblunkantys medvilniniai siūlai, naudoti audiniams puošti.

17 *Pinikai* – iš metmenų galų arba atskirai supinti ir prie audeklo prisiūti nėriniai.

18 Miliuvienė M. Apie tradicinius gervėtiškių drabužius // *Archeologiniai ir etnografiniai tyrinėjimai Lietuvoje 1972 ir 1973 metais*. V. 1974. P. 164.

19 *Haftas* (lenk. *haft* – siuvinėjimas) – kaip fabrikinį gaminį įvardijantis žodis. Lietuvos kaime naudotas retai, bet miestų ir miestelių krautuovėse pardavinėjo *haftą* – kiauraraščiu siuvinėtą balto medvilninio audinio juostą (3–25 cm pločio), skirtą drabužių apdailai. Kaimuose žodis *haftas* pakito į *aptas*, *aptukas* ir įgijo platesnę reikšmę – moterys *aptavojo* drabužių pakraščius ne tik siuvinėdamos, bet ir megzdamos *aptukus*. Šiuo žodžiu kai kuriose vietovėse vadino vąšeliu nertus mezginius.

Neatskiriama kostiumo dalis buvo didelės vilnonės skaros. Jomis moterys gaubdavo galvą ir pečius nuo šalčio, sniego, vėjo ar lietaus: nė į vieną tolesnę kelionę neidavo be sulankstytos ir ant rankos permestos skaros. XIX a. II pusėje – XX a. pr. aukštaičių skaros daugiausia buvo pilkos, rudos, juodos spalvos, sulanguotos ryškesnių spalvų ruoželiais. (Žr. Aukštaičių drabužiai, 27, 28, 26, 67, 70 pav.)

Drobulės²⁰. Lietuvoje moterys drobules dėvėjo nuo XVII a. iki XX a. pradžios²¹. Panašiomis drobulėmis gobėsi ir baltarusės, latvės, lenkės. G. Neselmano lietuvių kalbos žodyne aiškinami Mažosios Lietuvos aprangos terminai ir rašoma: „drobulė (*drobulle*) – ilga balta lininė drobė, kurią merginos ir moterys dėvi apsisiautusios pečius ir nugarą, yra nacionalinis lietuvių moterų drabužis“. Nors minima (G. Neselmas, F. S. Bokas, K. Donelaitis ir kt.), kad drobules nešiojo ir merginos, tačiau drabužių tyrinėtojai, remdamiesi gausesniais istoriniais šaltiniais ir etnografiniais aprašais, linkę jas laikyti moterų kostiumo dalimi.

Lietuvos kaimo žmonės nuo seno drobules vadino skirtingai. Užrašyta labai įvairių drobulės pavadinimų: *prastyrė, nuometas, panuometis, palmetis, palasas, užsupalas, skepeta, didskepetė, atkočinė skara, plotka, skotertis ir kt.* Šio užsupalo pavadinimas priklausė nuo formos: kvadratinė drobulė dažniau vadinama *plotka, plotkele*, pailga stačiakampė – *drobule, panuomečiu*.

Nuo drobulės formos priklausė ir jos dėvėjimo būdas. Stačiakampės pailgos drobulės buvo lenkiamos pusiau išilgai, kvadratinės – pusiau arba kampu. Drobulėmis moterys siausdavosi šaltesnę dieną, nuo dulkių ar lietaus – užsimesdavo ant pečių, kartais ir ant galvos. Drobulėmis siausdavosi ir iškilmingais atvejais – per vestuves, krikštynas, eidamos į bažnyčią ar kitomis progomis, ypač jei nešdavosi su savimi kūdikį: jis būdavo įvyniojamas arba pridengiamas drobule. Drobulėmis apsisiausdavo moterys per įvesdinimo į bažnyčią po kūdikio gimimo apeigas. Balta drobulė galėjo turėti maginę apsauginę reikšmę. Buvo paplitęs tikėjimas, kad balta spalva apsaugo nuo blogos akies. Drobulės buvo paveldimos ir labai branginamos.

Žinių apie aukštaitiškas drobules turime mažai. Žinome, kad dėvėtos stačiakampės pailgos ir kvadratinės baltos lininės drobulės, per vidurį sujungtos siauru megztu *perdrobuliu*²². Jomis siautėsi pečius ir gobdavosi galvą.

Karoliai. Vakarų aukštaitės puošėsi gintariniais ir sidabriniais karoliais. Sidabriniai karoliai dėvėti XVIII–XIX a. II pusėje. Ilgiausiai nešioti Panevėžio, Pasvalio apylinkėse. Rytų Aukštaitijoje buvo labiau paplitę smulkūs koraliniai ir stikliniai karoliai. (Žr. Aukštaičių drabužiai, 29–32 pav.)

Marškiniai. Aukštaitijoje, kaip ir visoje Lietuvoje, išėiginiai marškiniai buvo siuvami iš lininės, visada balintos drobės. Kasdienius marškinius siuvo iš pašukinio audinio. XIX a. II pusėje išėiginiams marškiniams pradėta naudoti medvilninė medžiaga. Pirmiausiai iš jos buvo siuvamos perpetės, apykaklės ir rankogaliai, vėliau – visos rankovės ar net visas *stuomuo*²³. Marškinių *pridurkai* išliko pašukiniai iki XX a. pradžios. Vestuvinius marškinius jau XIX a. pabaigoje imta siūti vien iš medvilnės. Tai buvo labai svarbus drabužis. Šiuos marškinius saugodavo visą gyvenimą, dažnai norėdavo su jais pasilaidoti.

20 Skyrelis apie drobules paruoštas pagal: Bernotaitė-Beliauskienė D. *Lietuvių moterų drobulės. Katalogas*. V. 2004.

21 Lietuvos muziejuose yra apie 250 drobulių ir perdrobulių. Daugiausia drobulių surinkta iš Suvalkijos, Dzūkijos ir Pietinės Žemaitijos.

22 *Perdrobulis* – dvi drobulės palas jungiantis pintas, megztas, austas arba siuvinėtas įstatas.

23 *Stuomuo* – 2,5–3 m drobės gabalas marškiniams siūti. Be rankovių. Rankovėms atskirai audžiama siauresnė medžiaga.

3. AUKŠTAIČIŲ MOTERŲ TRADICINIAI DRABUŽIAI

Sukirpimas. Marškiniai buvo siuvami platūs, apdribę, ilgi, ilgomis rankovėmis. Aukštaitijoje dėvėti trejopo sukirpimo marškiniai: 1) tunikinio (išštinis stuomuo, be siūlių pečiuose); 2) tunikinio su užsiūtomis perpetėmis; 3) tunikinio su ilginėmis (*stoneliu*). Pirmasis sukirpimo būdas pats seniausias. Marškiniai su ilginėmis – vėlyvesni. Jie būdingesni XIX a. II pusei – XX a. pradžiai. Šių marškinių stuomuo prie ilginių būdavo gausiai suraukiamas.

XIX a. viduryje visoje Lietuvoje vyravo tunikinio sukirpimo su užsiūtomis perpetėmis marškiniai. Tokiems marškiniams siūti naudotas vientisas medžiagos gabalas – *stuomuo*. Rankovės be jokių iškirpimų priduriamos prie stuomens kraštelio. Pažastyse įsiuvami keturkampiai medžiagos gabalėliai (*pažastiniai*). Pečiams nuleisti bei dėl stiprumo ir grožio ant peties būdavo užsiuvasios pailgos perpetės. Prie apykaklės jos baigdavosi mažu trikampiū medžiagos gabalėliu – *varliuke*. Rankovės – ilgos ir plačios, ties perpetėmis surauktos labai lygiomis klostelėmis. Dažniausiai ties riešu rankovės baigdavosi užsegamais rankogaliais. Rečiau marškiniai būdavo lygiomis palaidomis rankovėmis. Apykaklė dažniausiai stačia, 1–2 cm pločio, rečiau atlenkiama. Kartais marškiniai buvo siuvami visai be apykaklės. (Žr. Aukštaičių drabužiai, 33–35 pav.)

Puošyba. Ištekėjusios moterys dėvėjo nuometą, kuris dengė didesnę marškinių krūtinės dalį. Gerai matydavosi tik marškinių rankovės, iš dalies – perpetės. Manytume, kad dėl to skyrėsi skyrėsi merginų ir moterų marškinių puošmenų išdėstymas. Moterų marškinių puoštos tik rankovės ir perpetės. Puošniausi buvo rankovių galai. Merginų marškiniai dekoruoti gausiau, puošta apykaklė, priekis ties užsegimu. Apskritai dažniausiai buvo puošiamos išėiginių marškinių apykaklės, perpetės, rankovės, rankogaliai. XIX a. viduryje vyravo austiniai geometriniai, dažniausiai raudonų, rečiau mėlynų žičkinių siūlų ornamentai. Juos įausdavo į audinio raštą arba išrinkdavo rinktinis raštelius. Biržų, Pasvalio rajonuose raudoni rinktiniai raštai kartais būdavo įaudžiami per visą rankovės ilgį. Tokia marškinių puošyba būdinga tik aukštaitėms. Apytikriai nuo XIX a. vidurio visoje Lietuvoje, taip pat ir Aukštaitijoje, marškinius imta puošti siuvinėjimais. Marškinių apykaklės bei rankogaliai siuvinėti baltais siūlais kiauraraščiu. Marškinių apačią kartais užbaigdavo mezginiais, pinikais ar pintais kuteliais iš baltų ir raudonų žičkinių siūlų. Nereikia pamiršti, kad tradiciniai marškiniai buvo ilgi ir apatinė jų dalis atstojo apatinį sijoną, kurio pažemiai matydavosi pasikaišius viršutinį sijoną. (Žr. Aukštaičių drabužiai, 36–40 pav.)

Sijonas. Kaip ir kitur Lietuvoje, aukštaitiški sijonai skirstomi į kasdienius ir išėiginius bei vasarinius ir žieminius. Kasdieniai sijonai austi iš prastesnės kokybės siūlų – pašukiniai, pakuliniai, pusvilnoniai, retai vilnoniai. Šventadieniai sijonai siūti iš gerų lininių, pusvilnonių, vilnonių audinių. Vasarą moterys dažniausiai segėdavo lininius ir pusvilnonius, žiemą – vilnonius sijonus. Sijonai buvo audžiami dvinytai, rečiau keturnytai ar per aštuonias nytis. Pastaruoju būdu pradėta austi XIX a. pabaigoje – XX a. pradžioje Aukštaitijoje plačiausiai dėvėti languoti sijonai. Juose dažniausiai derintos keturios spalvos. Būdingos pagrindinės sijonų didžiųjų langelių spalvos – raudona ir žalia, suruožuotos siaurais baltos, geltonos, tamsiai violetinės, melsvos, juodos spalvų ruoželiais. Tokie sijonai buvo ypač paplitę Kupiškio, Pasvalio, Anykščių, Ukmergės rajonuose. Skirtingose Aukštaitijos vietovėse audinių languotumas šiek tiek skyrėsi. Zarasų, Ignalinos ir Švenčionių rajonuose sijonų langeliai buvo mažesni, paprastesni. Jie austi iš 2–4 spalvų siūlų, dažniausiai suruožuoti vienodo pločio ruoželiais. Be languotų būta išilgadryžių ir skersadryžių sijonų, tačiau jie dėvėti rečiau. Skersai dryžuoti sijonai ryškiomis apačiomis segėti Švenčionių rajone. Kaip ir visur Lietuvoje, Aukštaitijoje sijonai buvo ilgi, iki žemės.

3. AUKŠTAIČIŲ MOTERŲ TRADICINIAI DRABUŽIAI

Dažniausiai siūti 4–5 palų sijonai, tačiau pasitaikydavo ir 3 arba 7 palų²⁴. Prie juosmens sijonai būdavo suraukiami. Nugaros pusėje raukta daugiau, priekyje – mažiau. Juosmuo, kaip ir kitur Lietuvoje, paprastai būdavo lininės, rečiau tos pačios medžiagos, kaip ir sijonas. Susegdavo saga, kabe arba surišdavo prisiūta juoste ar siūlų pynute. Pažemiai iš išvirkščiosios pusės būdavo pasiuvami linine arba medvilnine languota ar dryžuota medžiaga. Aukštaitės segėjo po kelis sijonus vienu metu. Apatinis – baltas drobinis, ant jo – languotas arba dryžuotas ir pats puošniausias – viršutinis. Keliaudamos arba šeiminkaudamos viršutinį sijoną pasikaišydavo. Kartais apatinių sijonų buvo gražūs tik pažemiai arba pusė sijono. Viršutinė dalis, kurios nesimatydavo, dažnai būdavo pakulinė. (Žr. Aukštaičių drabužiai, 41–45, 6 pav.)

Be spalvotų aukštaitės dėvėjo ir baltus lininius sijonus, kurių pažemiuose raudonais siūlais išausdavo rinktinį raštą. Kasdieniai balti sijonai buvo paprastesni, be rinktinių raštų. Dėvėti ir balti pusvilnoniai sijonai, austi dimiška su spalvotų vilnų rinktiniais raštais pažemiuose. (Žr. Aukštaičių drabužiai, 46–49 pav.)

XIX a. II pusėje visoje Aukštaitijoje sijonų languotumas susmulkėjo, sumažėjo audinio spalvų. Sijonų metmenims vis dažniau naudoti medvilniniai siūlai, ataudams – šilkvilnė²⁵. Imami austi vien spalviai keturnyčiai, aštuonnyčiai įvairiai raštuoti sijonai. Pasikeitė sukirpimas – sijonai pradedami kirpti į *klynus*²⁶. Netoli pažemių dažnai apsiuvami juodo aksomo arba kitos pirktinės medžiagos juostomis. Juosmuo daromas iš tos pačios medžiagos, kaip ir sijonas. Šiems sijonams jau įsiuvama kišenė. (Žr. Aukštaičių drabužiai, 50, 51 pav.)

Liemenės, kaip ir kitos kostiumo dalys, skirstomos į kasdienes ir išeigines. Liemenė niekada nebuvo siuvama tos pačios spalvos, kaip sijonas. Kasdienės liemenės buvo lininės, pusvilnonės. Senesnės moterys jas pašiltindavo vata. Išeiginėms liemenėms audė vilnonius arba pusvilnonius audinius smulkiu rašteliu: ruoželiais, vingeliais, langučiais, katpėdėlėmis. Liemenėms naudota pati gražiausia, ryškiausia medžiaga. Jau XVIII a. jos siūtos iš pirktinio audinio – šilko, pirktinės vilnos, brokato, aksomo ir kt. Mėgstamos liemenių spalvos – raudona, žalia, aukso geltonumo, sidabrinė. Liemenių pamušalas visada buvo drobinis.

Aukštaičių liemenės buvo kerpamos ir siuvamos įvairiai. Galima išskirti kelis pagrindinius tipus: 1) nugaros pusėje iki liemens trumpos, tik priekyje pailgintais skverneliais; kraštai apvedžiojami galionu. Šios rūšies liemenės labiau buvo paplitusios šiaurinėje Aukštaitijoje; 2) nuo liemens pridurtos ir klostytos. Kartais tokių liemenių priekis būdavo ne klostytas, o lygus arba nežymiai patrauktas. Šis liemenių tipas dominuoja vakarinėje Aukštaitijos dalyje; 3) su nuo liemens suskaidytais, palaidais, į apačią plėtėjančiais arba grupelėmis suklostuotais skverneliais. Tokios liemenės buvo paplitusios visoje Aukštaitijoje. Kiek mažiau jų aptinkama vakarinėje dalyje. Aukštaitijoje dėvėtos visų minėtų tipų liemenės, tik tam tikroje teritorijoje vienas ar kitas tipas dominavo. (Žr. Aukštaičių drabužiai, 52, 14, 15, 17, 39, 42, 43, 47, 49 ir kt. pav.)

Liemenių kaklo iškirpimas dažniausiai apvalus, rečiau – su atverčiama apykakle. Susegimui bei suvarstymui prisiūdavo metalines plokšteles su kilpomis; varstydavo metaline grandinėle arba juoste.

24 Palos plotis – apie 70–80 cm.

25 *Šilkvilnė* – pirktiniai vilnoniai, žvilgumu primenantys šilką, siūlai.

26 *Klynas* (lenk. *klin*) – plėtėjančiai it pleištas sukirptas medžiagos gabalas. Aukštaitijoje ir Žemaitijoje buvo sakoma: *sijonai į klynus kirpti* arba *kirpti klynais*.

3. AUKŠTAIČIŲ MOTERŲ TRADICINIAI DRABUŽIAI

XIX a. II pusėje liemenės išstūmė švarkeliai. Jos virto apatiniu drabužiu, todėl pasikeitė audinys ir pasiuvimas – liemenės imtos siūti drobinės iki liemens, nebepuošiamos. Senesnės moterys liemenes, kaip viršutinį drabužį, dėvėjo iki XIX a. pabaigos.

Prijuostė. Aukštaičių kasdienės prijuostės buvo audžiamos languotos arba dryžuotos, tamsesnių spalvų iš lininių arba pakulinių, pašukinių siūlų. Šventadienės prijuostės XIX a. buvo baltos lininės arba medvilninės, paprastai plačios dvipalės²⁷.

Pačios paprasčiausios – dvinyčio audimo lininės prijuostės. Jų pažemiai būdavo puošiami rinktiniais raštais. Už jas puošnesnės – keturnytės, šešianytės, aštuonnytės, diminės arba servetinės.

Aukštaičių prijuostėse dominuoja didelis baltas laukas, tik pačioje apačioje tarsi uždaromas gana siaura raudono rašto juosta. Taigi būdingiausias aukštaitiškų prijuosčių puošybos būdas – pažemiuose skersai jausti raudonų žičkinių siūlų raštai. Kartais derinami raudonos ir mėlynos spalvos siūlų ruoželiai. Dažniausiai viduryje būdavo platus raudonas ruožas, kurį iš abiejų šonų tarsi įrėmindavo siauresni mėlyni ruoželiai. Rečiau raudoni ir mėlyni ruoželiai būdavo įaudžiami pakaitomis. Ruoželiai galėjo būti vienodo ir skirtingo pločio bei įvairiai išdėstyti: tarp kelių porų siaurų – vienas platus; viršuje vienas siauras, po juo – keli palaipsniui į apačią plėtėjantys; visi ruoželiai vienodo pločio ir t. t. Aukštaitiškų prijuosčių raštai dažniausiai buvo nesudėtingo geometrinio piešinio. Kartais prijuostė būdavo užbaigiama kuteliais, pinikais arba jos pažemiai apsiuvami kripute sulankstyta iš plonos medžiagos juostelės. Kuteliai dažniausiai dviejų, trijų spalvų, juose ritmiškai kartojasi 1–2 cm pločio balti ir raudoni arba balti, raudoni, mėlyni laiptuoti bei tiesūs ruoželiai. Kuteliai ypač mėgti Kupiškio, Anykščių, Rokiškio rajonuose²⁸. Pinikai mėgstamiausi balti su kraštuose (rečiau per vidurį) įpintais siaurais raudonais arba raudonais ir mėlynais ruoželiais. Apačia galėjo būti ir be puošmenų, tik siaurai palenkta (ypač apie Zarasus, Švenčionis, Uteną).

Kupiškio, Anykščių, Rokiškio rajonuose, be baltų prijuosčių, dėvėtos ir languotos: jas audė iš baltų ir mėlynų, baltų, mėlynų ir raudonų siūlų keturnytai ruoželiu arba atlasu, o pažemiuose įausdavo platesnį ir ryškesnį raudoną ruožą. Taip pat ryšėtos ir baltos medvilninės prijuostės, kurių apatinė dalis siuvinėta akutėmis, žiedeliais, lapeliais – baltais siūlais, kiauraraščiu²⁹. Pažemiai kartais būdavo užbaigiami puslankiais, dantukais. (Žr. Aukštaičių drabužiai, 53–57 ir kt. pav.)

XIX a. II pusėje dėvėtos ir kašmyrinės prijuostės. Labiausiai jos buvo paplitusios Kupiškio apylinkėse. XIX a. pabaigoje – XX a. pradžioje linines prijuostes ėmė išstumti medvilninės fabrikinų medžiagų prijuostės.

Juostos dažniausiai buvo naudojamos drabužiams sujuosti, prilaikyti, papuošti. Siauresnes juostas aukštaitės naudojo sijonų, prijuosčių juosmeniui, susivarstydavo liemenes, pasirišdavo jomis kojines. Gražiausiomis juostomis merginos puošdavo galvas. Juostomis parišdavo ąsočius, lauknešėlius, vystydavo naujagimius, pakabindavo lopšį. Juostomis buvo nuleidžiamas mirusiojo karstas į duobę.

Aukštaitės moterys ryšėjo pintines ir austines (rinktine technika) juostas. Pintinės juostos būdingos tik Aukštaitijai. Jos buvo pinamos iš vilnionių, vėliau skaitgijų siūlų³⁰. Raštas – eglučių, vingelių,

27 Vienpalė reiškia prijuostę, siūtą iš vienos palos, dvipalė – iš dviejų. *Pala* – viso audinio pločio medžiagos gabalas.

28 Bernotienė S. *Lietuvių valstiečių išėiginės prijuostės XIX a. – XX a. pradžia. Katalogas*. V. 2007.

29 Kiauraraštis, arba angliškas, siuvinėjimo būdas buvo labai populiarus XIX a. įvairių tautų liaudies mene.

30 *Skaistgijos* – tam tikri vilnioniai spalvoti siūlai. Tvirtai pasakyti, kas yra skaitgijos, šiandien sunkoka: vienu autorių manymu, šie fabrikinio verpimo ir dažymo siūlai yra storoki, purūs, dažnai pereinamų atspalvių, kiti skaitgijomis laikė ir plonus fabrikinus, ypač vienos spalvinės gamos įvairių atspalvių vilnionius siūlus, tinkančius siuvinėti mašina.

3. AUKŠTAIČIŲ MOTERŲ TRADICINIAI DRABUŽIAI

rombų. Mėgtos spalvos: žalia, raudona, violetinė, geltona, rečiau juoda ir balta. Juostų koloritas panašus į sijonų.

Rinktinės juostos buvo labiau paplitusios vakarų Aukštaitijoje. Žinoma atveju, kai jos būdavo perduodamos iš kartos į kartą kaip vestuvinės aprangos dalis. Rinktinės aukštaičių juostos gana kuklios: baltame lininiame arba medvilniniame dugne dažniausiai raudonų, žalių, mėlynų vilnų ar skaidriųjų ornamentai. Būdingiausi grėbliukų, roželių, žvaigždučių raštai. XIX a. II pusėje moterų aprangoje juostos retos. Ilgiau jomis juosėjo vyrai. (Žr. Aukštaičių drabužiai, 58–63 pav.)

Sermėga. Šį žieminį drabužį aukštaitės siuvo iš storo pilko arba rusvo natūralios spalvos milo. Sermėgų sukirpimas – dvejopas. Vienos – dvisiūlio sukirpimo, į apačią plātėjančios. Šoninių siūlių pažemiuose buvo įstatomi klyneliai, kurie drabužį dar labiau paplatindavo. Apykaklė dažniausiai atlenkiama, rankovės lygios. Šio sukirpimo sermėgos labiausiai buvo paplitusios rytų Aukštaitijoje ir žinomos iki XIX a. II pusės. Šviesaus milo sermėgų kraštai būdavo apvedžiojami juodu aksomu, išsiuvinėjami juodų ar rudų siūlių vingeliais, grandinėle ar įvairiomis linijomis. Be ilgų sermėgų dar buvo dėvimos trumpos sermėgėlės, pasiūtos bei papuoštos taip pat, kaip ilgosios.

Kito kirpimo sermėgos – nuo liemens pridurtos, rauktos arba klostytos. Apykaklė dažniausiai stačia, rankovės pečiuose rauktos, rankovių galai lygūs arba susegami rankogaliais. Siuvas dažniausiai iš tamsaus rudai juodo milo, be apvadų. Durtinės sermėgos būdingos vakarų Aukštaitijai. Radviliškio, Šiaulėnų apylinkėse dėvėtos XVIII a. pabaigoje – XIX a. pradžioje. Šio tipo sermėgos išnyko XIX a. viduryje. (Žr. Aukštaičių drabužiai, 64–69, 26 pav.)

XIX a. II pusėje vis dažniau imta naudoti fabrikinės gamybos audinius, į kaimą skverbėsi miesto mados. Vietoj pilko milo sermėgų pradėtos siūti *vingierkos* arba *pusvingierkės*. Jas siuvo iš juodos vilnonės medžiagos lygias ir į apačią plātėjančias. Apykaklė atlenkiama, rankovės pečiuose rauktos arba klostytos, rankovių galai lygūs arba su atvartais. Susegamos paslėptomis sagomis. Jos turėjo vatinį pamušalą. Kartais *vingierku* kraštai būdavo apvedžioti pilku kailiu. (Žr. Aukštaičių drabužiai, 70, 71 pav.)

Kailinius dažniau vilkėjo vyrai. Moterims jie buvo nelabai reikalingi, nes žiemą paprastai jos niekur toli nekeliaudavo ir ilgai lauke nedirbdavo. Kailinius turėjo tik turtingesnės moterys, o dauguma valstiečių žiemą vilkėdavo sermėgomis. Kailiniai dažniausiai būdavo baltos arba gelsvai rusvos spalvos. Juoda spalva kailinius imta dažyti tik XX a. Juos siuvo ilgus ir trumpus, dvisiūlio sukirpimo. Apykaklę darydavo to paties avikailio, atlenkiamą arba siaurą stačią. Kailiniams užsegti iš avikailio juostelių padarydavo kilpas ir susukdavo sagas. XIX a. pabaigoje – XX a. pradžioje turtingesnės valstietės vilkėjo milu arba gelumbe aptrauktais kailiniais.

Švarkeliai bei įvairios palaidinės, vadinamosios *nažutkėlės*, pradėtos siūti XIX a. II pusėje. Labiausiai buvo paplitę XIX a. pabaigoje – XX a. pradžioje. Gana dažnai šilkinės bei vilnonės *nažutkėlės* buvo dėvimos prie namie austų sijonų. Iškilmingoms progoms buvo siuvas visas kostiumas iš vienodos fabrikinės medžiagos. Pradžioje prie jo dar dėvėta prijuostė. *Nažutkėlės* siūtos palaidos arba įliemenuotos, gana trumpos, susegamos dažniausiai kairėje. Apykaklė stačia arba atlenkiama, rankovės pečiuose rauktos, galai lygūs, su atvartais arba su užsegamais rankogaliais. Puošta švarkelių krūtinė, apykaklė ir rankovių galai. Biržų ir Pasvalio apylinkėse XIX a. buvo mėgstami nuo liemens labai klostyti švarkeliai. Prie jų segėti į *klynus* siūti sijonai, nugaros pusėje buvę labai raukti, o priekyje lygūs. (Žr. Aukštaičių drabužiai, 72–74, 50, 51 pav.)

Pirštinės³¹. Megztos lietuvių pirštinės pirmą kartą paminėtos XV a. rašytiniuose šaltiniuose. Virbalais pradėta megzti XIX a. Iki tol nerta mediniu ar kauliniu vąšeliu, pinta rankomis. Mezginių ornamentas perimtas iš juostų ir kitų rinktinių bei kaišytinių audinių. Iki XIX a. 7 dešimtmečio, kaip ir kitai tekstilei, naudoti natūralios spalvos arba augaliniais dažais dažyti siūlai. Rytų Lietuvoje megzti pradėta vėliau, kai kur tik XIX a. pabaigoje, o mežginiai, palyginti su vakarine Lietuvos dalimi, ne tokie dailūs, paprastesnių raštų.

Aukštaitės pirštines mezgė iš vilnonių siūlų. Kasdienės pirštinės buvo vienos ar dviejų spalvų, šventadienės – raštuotos, dviejų, trijų spalvų siūlų. Kartais mezgdavo dvigubas pirštines. Apie pirštinių dekoro skirtumus įvairiuose regionuose sunku spręsti. XIX a. pirštinių išliko labai nedaug, XX a. pirštinių dekoras suvienodėjęs, daugeliu atvejų – eklektiškas. Aukštaitės pirštinėse išmezgdavo geometrinius arba augalinius raštus. XIX a. ypač mėgti grėbliukų, žvaigždučių ornamentai. Kumštinės pirštinės buvo mezgamos visos raštuotos, pirštuotųjų pirštai – dažniausiai vienspalviai. XIX a. pirštinės megztos trumpos, o riešams uždengti naudotos *riešinės*.

XIX a. pabaigoje – XX a. pradžioje Šiaurės Aukštaitijoje (Skuodo, Pasvalio, Rokiškio rajonuose) pirštinės būdavo dovanojamos per vestuves. Jaunamartės jas dovanodavo kraičio vežėjams, rečiau – jaunikio giminėms³². Pirštinės būtinai turėjo būti pirštuotos ir ornamentuotos. Veikiausiai šis paprotys į Lietuvą atėjo iš kaimyninės Latvijos. Ten nuotaka pirštinėmis privalėjo apdovanoti jaunikį ir jo gimines, piršlį, kraičio vežėjus, kunigą. Eidami į bažnyčią, pirmą kartą valgędami pusryčius, jaunieji taip pat mūvėdavo pirštinėmis. Jos buvo baltos su labai spalvingu riešeliu, kurio kraštai užbaigti kurteliais. Latvių jaunamartė dovanodavo pirštines šuliniui, klėtelei, krosniai, šluotai ir t. t. Laidotuvių metu juodos pirštinės būtinai buvo dovanojamos kunigui. Per krikštynas pirštines dovanodavo vaikui ir krikšto tėvams. Aukštaitijoje taip pat per krikštynas dovanodavo pirštines. Tačiau lietuvių apeigose ir aprangoje pirštinėms teko daug kuklesnis vaidmuo nei kaimyninėje Latvijoje. (Žr. Aukštaičių drabužiai, 75 pav.)

Riešinės. XIX a. Europoje, ypač Šiaurinėje jos dalyje, buvo paplitusios megztos vilnonės riešinės. Jos dėvėtos Latvijoje, Estijoje, Skandinavijos šalyse, Vokietijoje, Anglijoje ir kt. Lietuvoje riešinės dėvėtos XIX–XX a., pirmiausia, dėl šilumos. Riešinių ilgis – 6–14 cm. Kasdienės – dažniausiai megztos virbalais arba nertos vąšeliu iš storesnių vilnonių siūlų skersai ar išilgai dryžuotos. Mezginys turėjo būti standus, priglundęs prie riešo, kad gerai laikytųsi. Šventadienes riešines mezgė iš vienspalvių aukštos kokybės siūlų ir puošdavo dažniausiai baltų karoliukų raštais. Riešinių raštai panašūs visoje Lietuvoje – žvaigždutės, eglutės, grandinėlės, rombai, kryželiai, trikampėliai ir pan. XX a. pradžioje, ėmus megzti pirštines ilgais riešais, riešinės išnyko. (Žr. Aukštaičių drabužiai, 76–80 pav.)

Apavas.

Kojinių raštas buvo išgaunamas keičiant geras akis su išvirkščiomis arba naudojant kelių spalvų siūlus. Žiemai moterys nusimegzdavo bent dvejus poras kojinių. Kasdienės neraštuotas kojines veldavo alksninių ar beržinių malkų pelenų šarme, kad būtų stipresnės ir šiltesnės. Kojinės buvo mezgamos

31 Pirmoji mezgimo, nėrimo pavyzdžių knyga Europoje išleista 1597 m. Vėliau tokio turinio leidiniai pakartotinai pasirodė 1604 m., ypač jų padaugėjo XIX a. Kai kurių Lietuvoje megztų kojinių ir pirštinių raštai sutampa su 1887 m. Leipciगे išleistos rankdarbių knygos raštais, pateiktais pagal naujausius Prancūzijos mados pavyzdžius. Rudytė D. Kojinės, autai, jų parišimas // *Liaudies kūrybos palikimas dabarties kultūroje*. K. 1989. P. 184–194.

32 Endriukaitienė A. Lietuviškų pirštinių ornamentas XIX a. pabaiga – XX a. pradžia // *Liaudies kultūra*. 1994. Nr. 6, p. 33–41.

3. AUKŠTAIČIŲ MOTERŲ TRADICINIAI DRABUŽIAI

iš prastesnės kokybės vilnionių siūlų. Išeiginių kojinių blauzdą ar visą kojinę margindavo dviejų ar daugiau spalvų skersiniais ruoželiais. Mėgstamiausi – raudonos, žalios, mėlynos spalvų siūlai. Raštuotos kojinės išnyko XIX a. pabaigoje. Lininės kojinės buvo mezgamos virbalais ar vąšeliu. Kasdienės megztos lygiai, išeiginės – ažūriniu raštu. Raštai visoje Lietuvoje panašūs ir primena pinikų raštus – eglutė, rombiukai, vingeliai, statmenos linijos bei įvairios šių raštų kombinacijos. Aukštaitės megzdavo dryžuotas linines kojines iš mėlynų ir baltų siūlų. Iki XX a. 3–4 dešimtmečio Aukštaitijoje ir kitur Lietuvoje moterys kojines pasirišdavo pintomis ar rinktinėmis juostelėmis. (Žr. Aukštaičių drabužiai, 81, 82 pav.)

XX a. pradžioje namuose megzta kojines ėmė sparčiai keisti pirktinės. Baiminantis, kad moterys visai nustos megzti, XX a. 3 dešimtmetyje Žemės ūkio rūmai visoje Lietuvoje suorganizavo keliasdešimt mezgimo kursų, kuriuos baigė daugiau kaip tūkstantis kaimo mezgėjų. XX a. 3–4 dešimtmečiais, veikiant Europos madai, vėl paplito raštuotos kojinės.

Avalynė. Seniausias kasdienis apavas buvo iš karnų pintos vyžos ir odinės naginės. Jomis avėta iki XX a. Šiaurės vakarų aukštaičiai nagines avėjo net iki Antrojo pasaulinio karo. Išeigai jau XIX a. II pusėje avėti odiniai bateliai. Pradžioje batus siuvo vietos batsiuviai iš namie dirbtos rudos odos. XIX a. gale batelius imta pirkti bei užsakyti mieste. Jie buvo labai branginami.

Nors Aukštaitija – pati didžiausia Lietuvos etnografinė sritis, tačiau tradiciniai drabužiai atskirose jos vietovėse nedaug skyrėsi. Kiek didesnių skirtumų galime pastebėti tarp rytų ir vakarų Aukštaitijos (skyrėsi kai kurios moterų kostiumo detalės, audinių raštai ir kt.). Be to, rytų Aukštaitijoje tradicinis kostiumas dėvėtas ilgiau, kai kur – iki XX a. pradžios. (Žr. Aukštaičių drabužiai, 83–87 pav.)

UŽDUOTIS SAVARANKIŠKAM DARBUI: Susiraskite (tai gali būti jūsų asmeninis, folkloro ansamblio ar pan.) aukštaitišką moterišką tautinį kostiumą ir naudodamiesi moksline literatūra palyginkite jį su tradiciniu. Išanalizavę atskiras kostiumo dalis bei atsižvelgdami į visumą, pasakykite, kaip tiksliai jūsų rastas kostiumas atspindi tradicinius drabužius. Kurios tautinio kostiumo dalys rekonstruotos geriausiai ir kurios ne taip sėkmingai.

3. AUKŠTAIČIŲ MOTERŲ TRADICINIAI DRABUŽIAI



1 pav.

Karūnėlė „pakalkė“.

Šilkas.

Panevėžio aps.

KDM E1820

Lietuvių liaudies menas. Drabužiai. V. 1974.



2 pav.

Karūnėlės rekonstrukcija pagal LNM
EMO 4692.

Pasiūta iš šilkinų kaspinų, įvairių
apdailos juostelių, karoliukų.

*Jurkuvienė T. Lietuvių tautinis kostiumas. CD.
2006 m.*

3. AUKŠTAIČIŲ MOTERŲ TRADICINIAI DRABUŽIAI



3 pav.

Karūnėlė „pakalkė“.

Panevėžio aps.

KDM E1820.

Lietuvių liaudies menas. Drabužiai. V. 1974.

[Į tekstą](#)

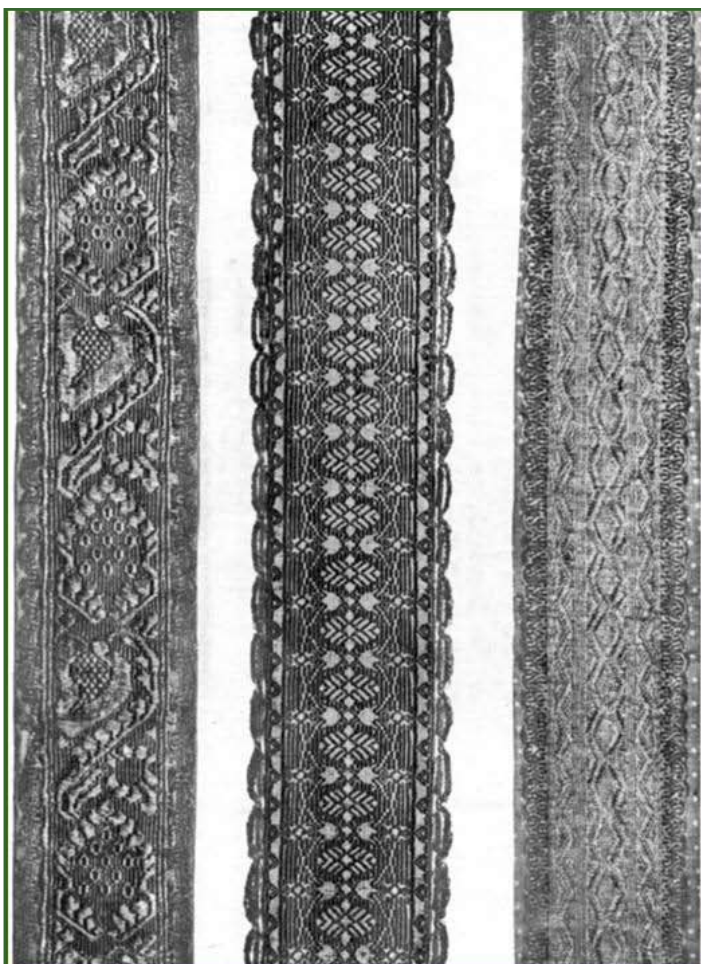

4 pav.

Galionai.

1) 60/8 cm. Radviliškio r., Karčiamų k.
XIX a. vid., EMO3321.

2) 80/9 cm. EMO1317.

3) 88/9 cm. Biržų–Pasvalio aps.
Krinčinas. EMO1335.

*Bernotienė St. Lietuvių liaudies
moterų drabužiai XVIII a. pab. –
XX a. pr. V. 1974.*

3. AUKŠTAIČIŲ MOTERŲ TRADICINIAI DRABUŽIAI



5 pav.

Aukštaitės merginos kostiumas. XIX a.

Kulikauskienė V. Lietuvių tautiniai rūbai. Rekonstrukcijos: V. Kulikauskienė, M. Milinviienė, R. Lelytė. V. 1994.



6 pav.

Aukštaičių merginų drabužiai.

Lietuvių liaudies menas. Drabužiai. V. 1974.

3. AUKŠTAIČIŲ MOTERŲ TRADICINIAI DRABUŽIAI



7 pav.

Aukštaitės merginos drabužiai. XIX a. I pusė.

Ukmergės r.

Lininiai marškiniai, EMO2711.

Brokatinė liemenė, EMO120.

Vilnonis sijonas, EMO1395.

Lininė prijuostė su žičkų ruoželiais, EMO1793.

Rinktinė juosta, medvilniniame dugne – skaitgijų raštas, EMO386.

Galionas, EMO1350.

Gintariniai karoliai, EMO5571.

*Bernotienė St. Lietuvos liaudies moterų drabužiai
XVIII a. pab. – XX a. pr. V. 1974.*



8 pav.

Aukštaitės merginos kostiumas.

XVIII a. pab. – XIX a. pr.

Lininiai marškiniai, perpetėse ir rankogaliuose – žičkų ruoželiai, EMO4245.

Brokatinė liemenė, EMO1374.

Vilnonis sijonas, EMO2641.

Lininė prijuostė su žičkų ruoželiais, EMO1213.

Pintinė vilnonė juosta, EMO2253.

Galionas, EMO3319.

Gintariniai karoliai, EMO4261.

*Bernotienė St. Lietuvos liaudies moterų drabužiai
XVIII a. pab. – XX a. pr. V. 1974.*

3. AUKŠTAIČIŲ MOTERŲ TRADICINIAI DRABUŽIAI



9 pav.

Aukštaitės merginos drabužiai.

XVIII a. pab. – XIX a. pr.

Lininiai marškiniai, perpetėse ir rankogaliuose – žičkų ruoželiai, EMO4245.
Brokatinė liemenė, EMO1374.
Vilnonis sijonas, EMO2641.
Galionas, EMO3319.

Bernotienė St. Lietuvių liaudies moterų drabužiai XVIII a. pab. – XX a. pr. V. 1974.

[Į tekstą](#)



10 pav.

Kalpokas.

Kupiškio
apylinkės.

KDM E3338.

*Lietuvių liaudies
menas.
Drabužiai. V.
1974.*

[Į tekstą](#)

3. AUKŠTAIČIŲ MOTERŲ TRADICINIAI DRABUŽIAI



11 pav.

Aukštaitės merginos drabužiai. XIX a.

Kulikauskienė V. Lietuvių tautiniai rūbai. Rekonstrukcijos: V. Kulikauskienė, M. Milinviėnė, R. Lelytė. V. 1994.



12 pav. Pamergės puošiasi vestuvėms. B. Buračo nuotrauka 1934 m.

Lietuvių šeimos papročiai. K. 2006.

3. AUKŠTAIČIŲ MOTERŲ TRADICINIAI DRABUŽIAI



13 pav.

Kupiškėnų nuotaka.

B. Buračo
nuotrauka 1934 m.

*Lietuvių šeimos
papročiai. K. 2006.*

[Į tekstą](#)



14 pav.

Aukštaitės moters drabužiai.

XIX a. vid.

Ukmergės aps.

*Bernotienė St. Lietuvių liaudies moterų drabužiai
XVIII a. pab. – XX a. pr. V. 1974.*

3. AUKŠTAIČIŲ MOTERŲ TRADICINIAI DRABUŽIAI



15 pav.

Aukštaitės moters drabužiai.

Drabužiai iš Biržų–Pasvalio aps.
Lininiai marškiniai, EMO1678; aksominė liemenė,
EMO1506; vilnonis sijonas, EMO2038; lininė
prijuostė, EMO5065; lininis nuometas, EMO1172.

Lietuvių liaudies menas. Drabužiai. V. 1974.

[Į tekstą 82 psl.](#)



16 pav.

Aukštaitės moters drabužiai. XIX a.

*Kulikauskienė V. Lietuvių tautiniai rūbai. Rekonstrukcijos:
V. Kulikauskienė, M. Miliūnienė, R. Lelytė. V. 1994.*

3. AUKŠTAIČIŲ MOTERŲ TRADICINIAI DRABUŽIAI



17 pav.

Aukštaitės moters drabužiai. XIX a.

Kulikauskienė V. Lietuvių tautiniai rūbai. Rekonstrukcijos: V. Kulikauskienė, M. Milinviėnė, R. Lelytė. V. 1994.

[Į tekstą 82 psl.](#)



18 pav.

Nuometų puošnūs galai.

Linai.

1. Kupiškio r., Palėvenė VDM LA 1499.
2. Rokiškio r., Salos VDM LA 1636.



Lietuvių liaudies menas. Drabužiai. V. 1974.

3. AUKŠTAIČIŲ MOTERŲ TRADICINIAI DRABUŽIAI

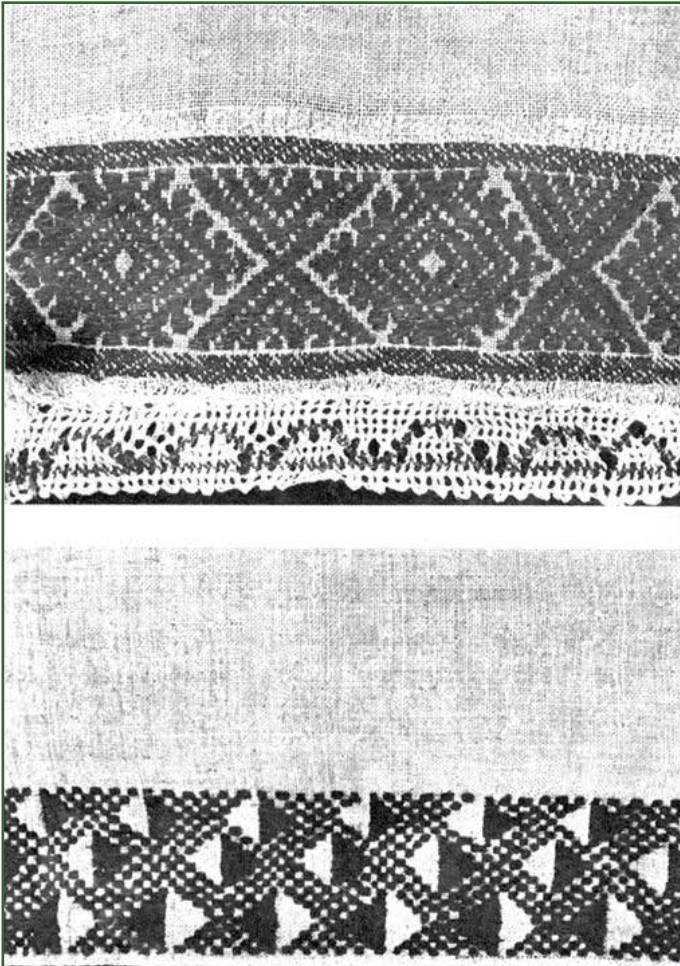

19 pav.

Puošnūs nuometo galai
XIX a. pr.

1) Baltas, lininis nuometas, galuose –
5 cm pločio raudonų žičkų raštai.
Kupiškio vls., Maldiniškio k.
EMS2290.

2) Baltas, lininis nuometas, galuose –
4 cm pločio raudonų žičkų raštai.
Kupiškio vls., Gindvilių k. EMS2289.

*Bernotienė St. Lietuvių liaudies moterų
drabužiai XVIII a. pab. – XX a. pr. V.
1974.*

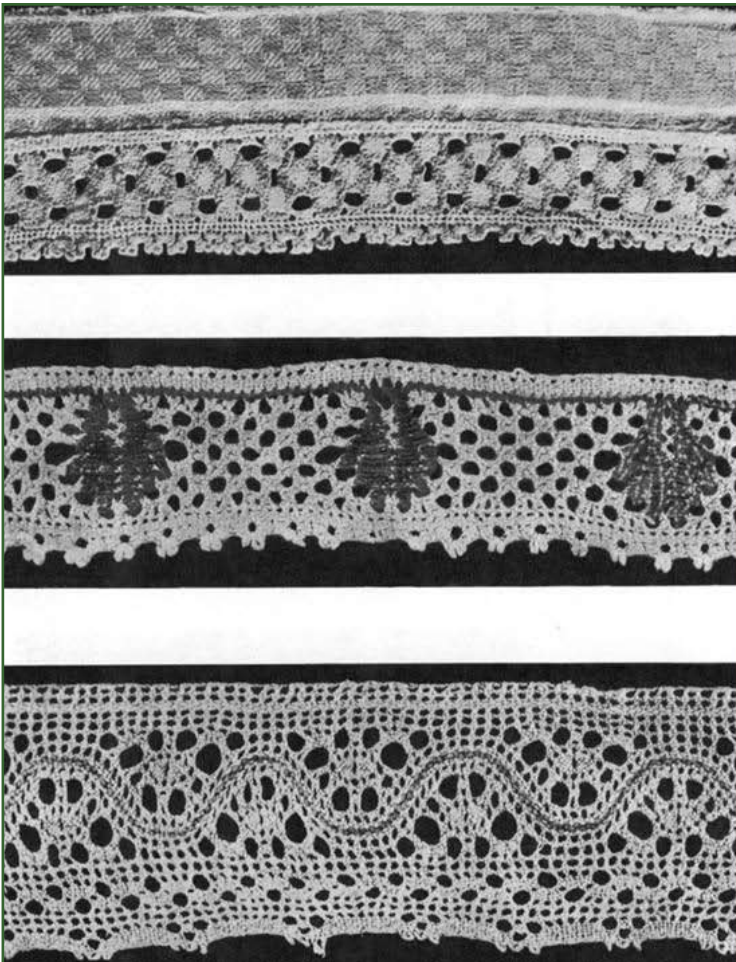

20 pav.

Nuometo galai.

XIX a. pr.

Baltas, lininis nuometas:

1) Balti, lininiai pinikai;

2) Balti pinikai su raudono rašto
ornamentu. Plotis 5 cm;

3) Balti lininiai pinikai su raudonų
siūlų vingeliu. Plotis – 7 cm.
Visi iš Kupiškio vls.

*Bernotienė St. Lietuvių liaudies
moterų drabužiai XVIII a. pab. –
XX a. pr. V. 1974.*

3. AUKŠTAIČIŲ MOTERŲ TRADICINIAI DRABUŽIAI



21 pav.

Nuometas.

Rekonstrukcija.

Vieno galo raštas pagal LDM LA 1500,
Kupiškio r., Palėvenė;
kito galo raštas pagal LDM LA 1636,
Rokiškio r., Salos;
nuometo užrišimas pagal:
Glemžaitė, 1955, p. 34.

*Jurkuvienė T. Lietuvių tautinis kostiumas.
CD. 2006 m.*



22 pav.

Nuometas.

Rekonstrukcija pagal PƏMГMƏ 2118-
87c, Vilniaus gub., Švenčionių aps.,
Mielagėnai.

Lininis naminis audinys, dvinytis, su
jaustais rinktiniais ornamentais.

Kykas. Rekonstrukcija pagal PƏMГMƏ
2118-87a, b, Vilniaus gub.,
Švenčionių aps., Mielagėnai.
Atlasinis, prisiūtas prie kimšto lininio
lankelio, juosiančio galvą.

*Jurkuvienė T. Lietuvių tautinis kostiumas.
CD. 2006 m.*

3. AUKŠTAIČIŲ MOTERŲ TRADICINIAI DRABUŽIAI

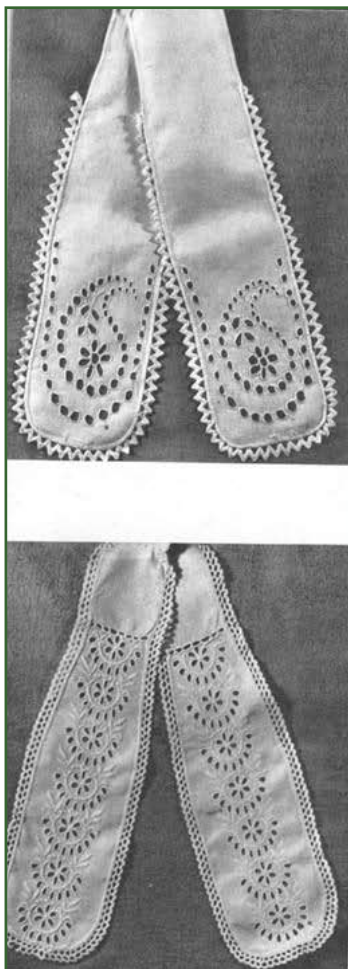

23 pav.

Kaspiniai „pabarzdėliai“, „paraiščiai“.

Medvilnė.

1. KDM E1691.

2. Naujasodės k., Salų vls., Rokiškio aps. KDM E1692.

Lietuvių liaudies menas. Drabužiai. V. 1974.



24 pav.

Kepurėlė.

Rekonstrukcija.

Pagal LNM, EMO 1300, Utenos aps.,
Užpalių vls., Kustos k.

*Jurkavienė T. Lietuvių tautinis kostiumas. V.
2006 m.*

3. AUKŠTAIČIŲ MOTERŲ TRADICINIAI DRABUŽIAI



25 pav.

Kepurėlė.

Pasiūta iš raudono medvilninio ir vilnonio audinio. Siuvinėta žaliais ir rožiniais vilnoniais siūlais. Apvedžiota sidabrinio galionėliu. Dysnos aps. EMO1647.

Bernotienė St. Lietuvių liaudies moterų drabužiai XVIII a. pab. – XX a. pr. V. 1974.

[Į tekstą](#)



26 pav.

Aukštaitės moters drabužiai. XIX a.

Kulikauskienė V. Lietuvių tautiniai rūbai. Rekonstrukcijos: V. Kulikauskienė, M. Miliuvienė, R. Lelytė. V. 1994.

[Į tekstą 79 psl](#)

[Į tekstą 84 psl.](#)

3. AUKŠTAIČIŲ MOTERŲ TRADICINIAI DRABUŽIAI



27 pav.

Skarelė su antkakčiu („brinda“).

Rekonstrukcija pagal PӘMГMӘ 2118-91
Vilniaus gub., Švenčionių aps.,
Mielagėnai.

Antkakčis pasiūtas iš balto medvilninio
tiulio, spalvotų atlasinių kaspinėlių ir
stiklo karoliukų.

*Jurkuvienė T. Lietuvių tautinis kostiumas. CD.
2006 m.*

[Į tekstą 79 psl](#)

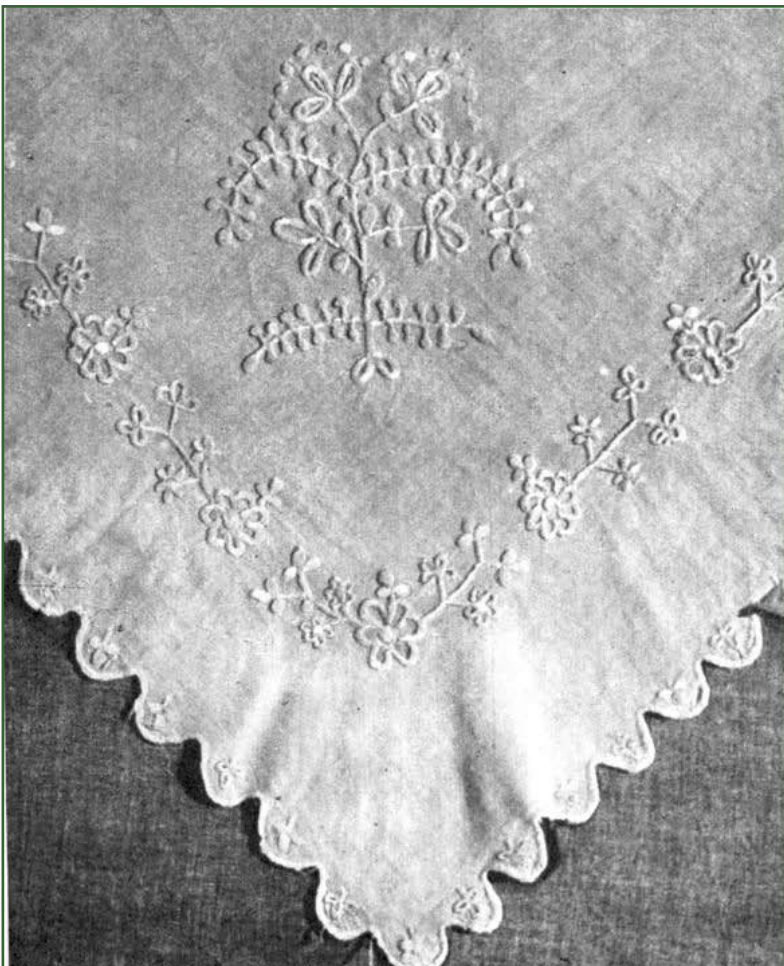

28 pav.

Skarelė.

Medvilninė.
Vidiškių k.,
Žemaitkiemio apyl.,
Ukmergės r.

VDM LA 2315.

*Lietuvių liaudies menas.
Drabužiai. V. 1974.*

[Į tekstą 79 psl.](#)

3. AUKŠTAIČIŲ MOTERŲ TRADICINIAI DRABUŽIAI



29 pav. Gintariniai karoliai

Tamošaitis A. Sodžiaus menas. Lietuvių moterų tautiniai drabužiai. T. 7/8. K. 1939.



30 pav.

Aukštaitiški karoliai: gintariniai, sidabriniai, metaliniai, stikliniai.

Tamošaitis A. Sodžiaus menas. Lietuvių moterų tautiniai drabužiai. T. 7/8. K. 1939.

3. AUKŠTAIČIŲ MOTERŲ TRADICINIAI DRABUŽIAI



31 pav.

Aukštaitės merginos drabužiai.

Rekonstrukcija.

Karoliai pagal NČDM E 2982, Raguvos vls.,
Užunevėžių k. Sidabras.

Galionas. LLKC, než. viet., XIX a.

Galiono audinys autentiškas, prisiūtas naujas
pamušalas.

*Jurkuvienė T. Lietuvių tautinis kostiumas. CD.
2006 m.*

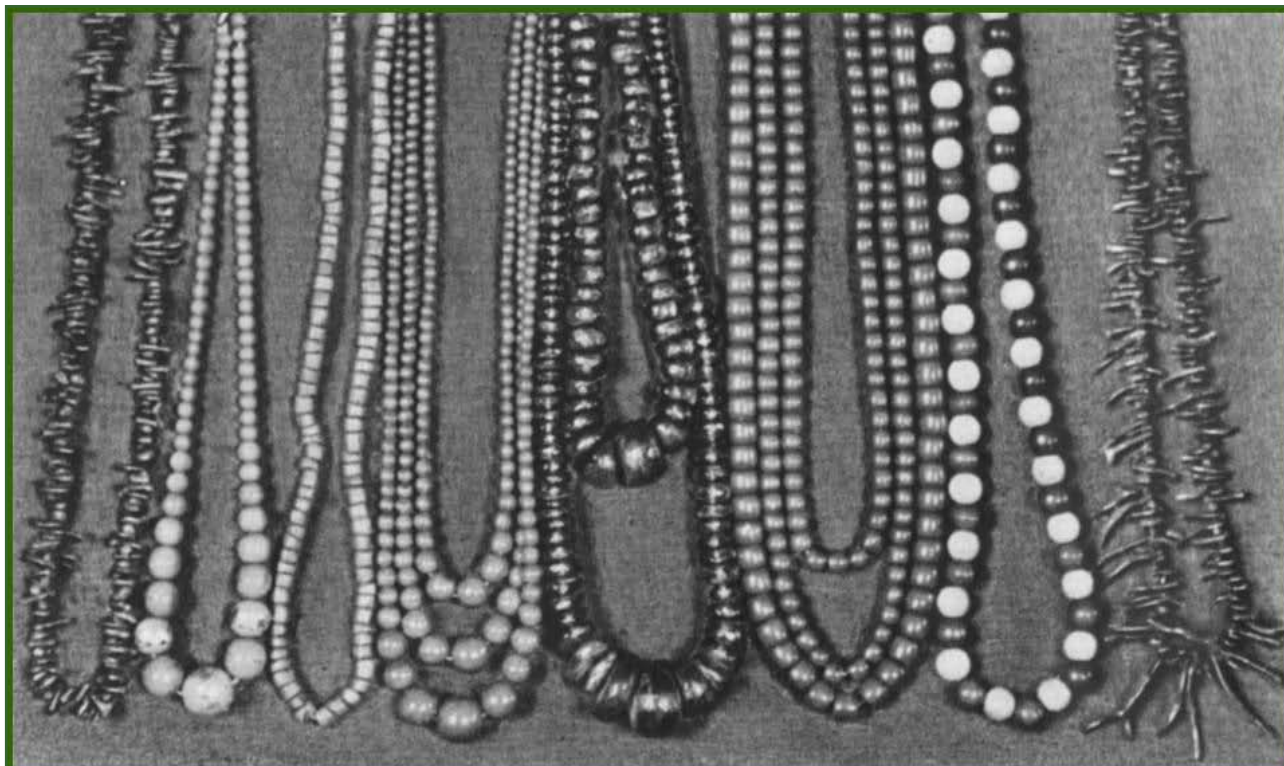

32 pav.

Įvairūs karoliai.

Tamošaitis A. Sodžiaus menas. Lietuvių moterų tautiniai drabužiai. T. 7/8. K. 1939.

3. AUKŠTAIČIŲ MOTERŲ TRADICINIAI DRABUŽIAI

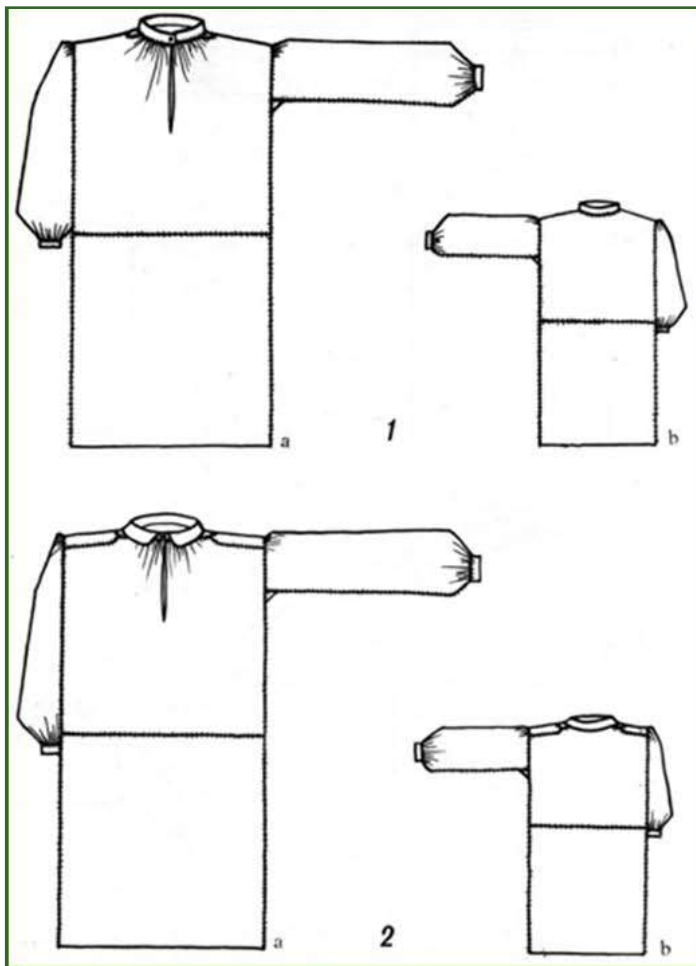

33 pav.

Marškiniai:

1. Tunikiniai, arba besiūliai;
2. Tunikiniai su perpetėmis.

Bernotienė St. Lietuvių liaudies moterų drabužiai XVIII a. pab. – XX a. pr. V. 1974.

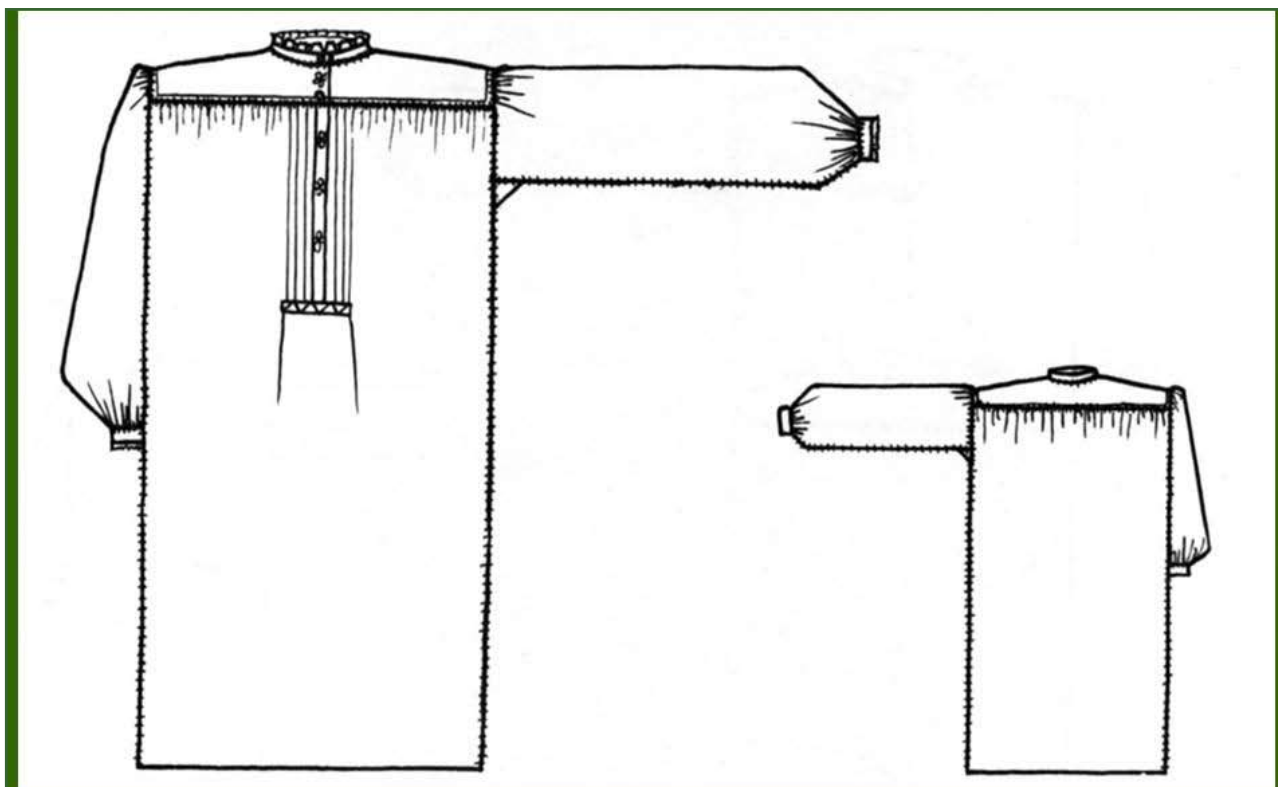

34 pav.

Marškiniai su ilginėmis.

Bernotienė St. Lietuvių liaudies moterų drabužiai XVIII a. pab. – XX a. pr. V. 1974.

3. AUKŠTAIČIŲ MOTERŲ TRADICINIAI DRABUŽIAI

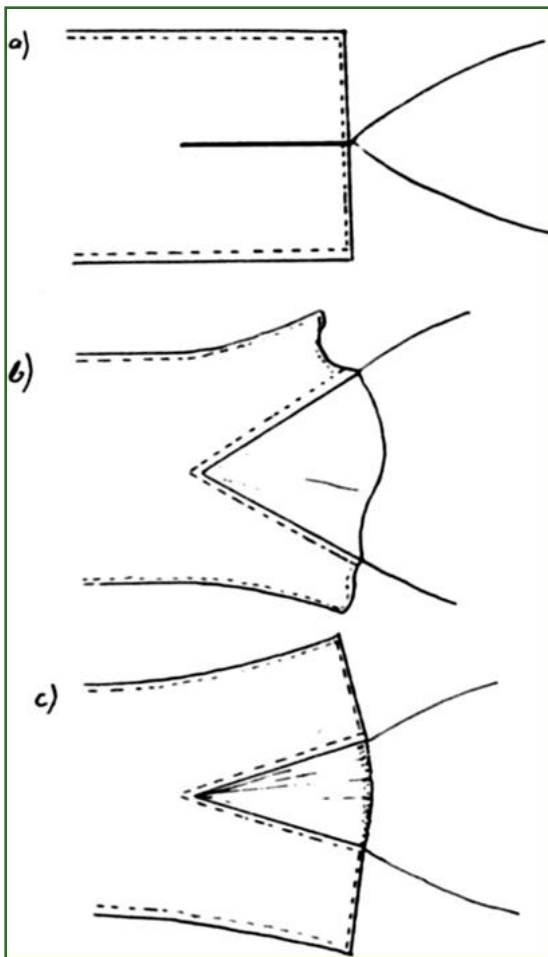

35 pav.

Kaklo įduro „varlytės“ įsiuvimas:

- a) stuomens ir perpetės įkirpimas;
- b) varlytės įstatymas;
- c) plačiosios varlytės kraštinės suraukimas.

Jurkuvienė T. Tautinis drabužis. Marškiniai // Liaudies kultūra. 1990. Nr. 2.

Į tekstą 81 psl.

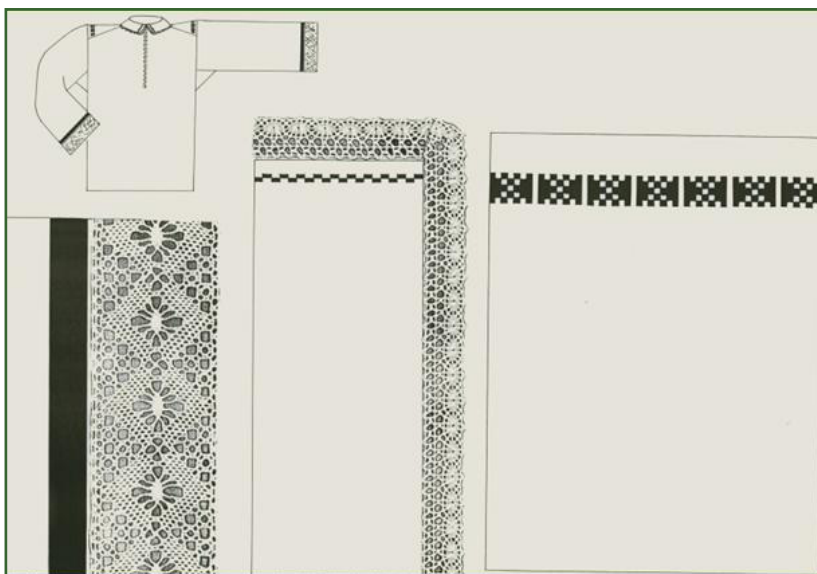

36 pav.

1) Marškinių puošybos rekonstrukcija pagal РЭМ ГМЭ 2118-21, Vilniaus gub., Švenčionių aps.,

2) Puošnūs marškiniai iš Biržų raj. (a);
b) reglano formos perpetės; c), d) Balti nėriniai marškiniams papuošti.

Jurkuvienė T. Tautinis drabužis. Marškiniai // Liaudies kultūra. 1990. Nr. 2.; T. Jurkuvienė. Lietuvių tautinis kostiumas. CD. 2006 m.

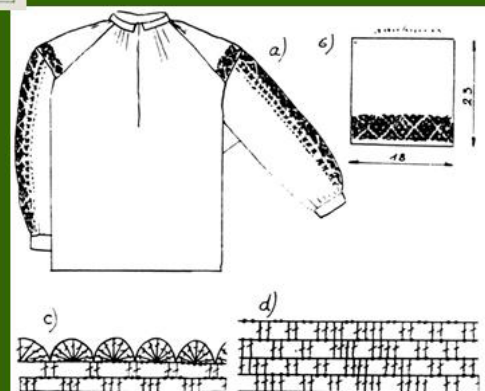

3. AUKŠTAIČIŲ MOTERŲ TRADICINIAI DRABUŽIAI

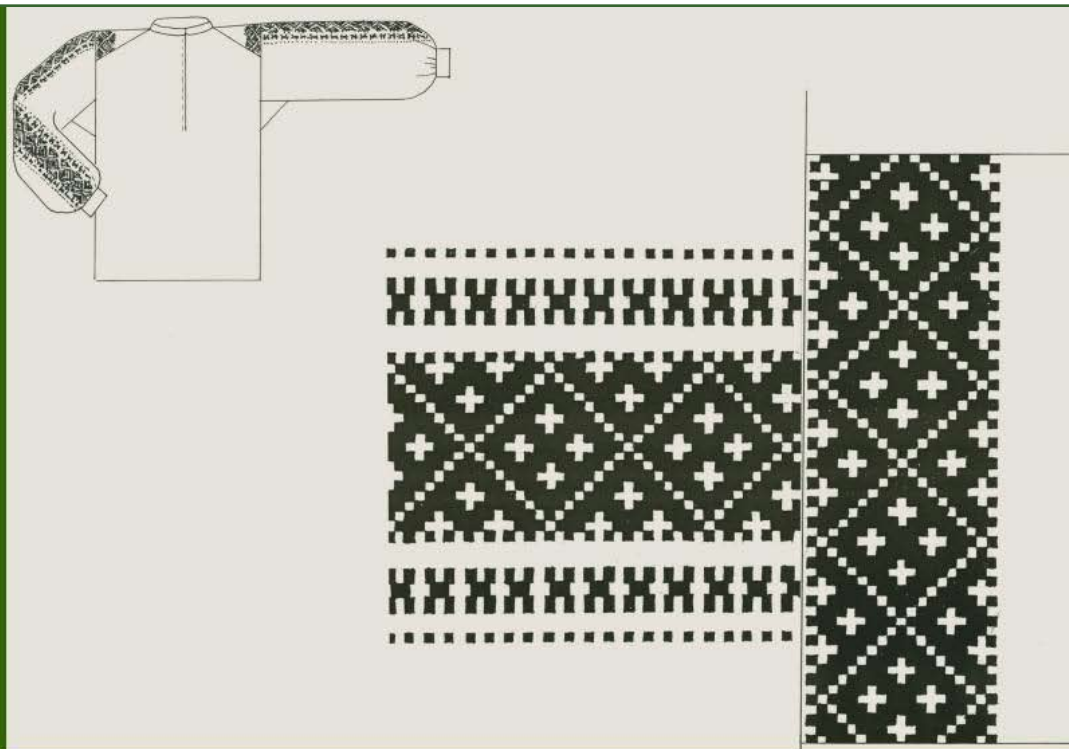

37 pav. Marškinių puošybos rekonstrukcija pagal LNM EMO 1617, Biržų–Pasvalio aps. Naminio audinio lininiai marškiniai su reglano formos perpečetėmis ir išilgai rankovės įaustu rinktiniu raštu XIX a. buvo būdingi tik nedideliame šiaurinėje Aukštaitijos plotui. Jų pasiuvimas ir puošyba rodo slaviškų tradicijų įtaką.

Jurkuvienė T. Lietuvių tautinis kostiumas. CD. 2006 m.

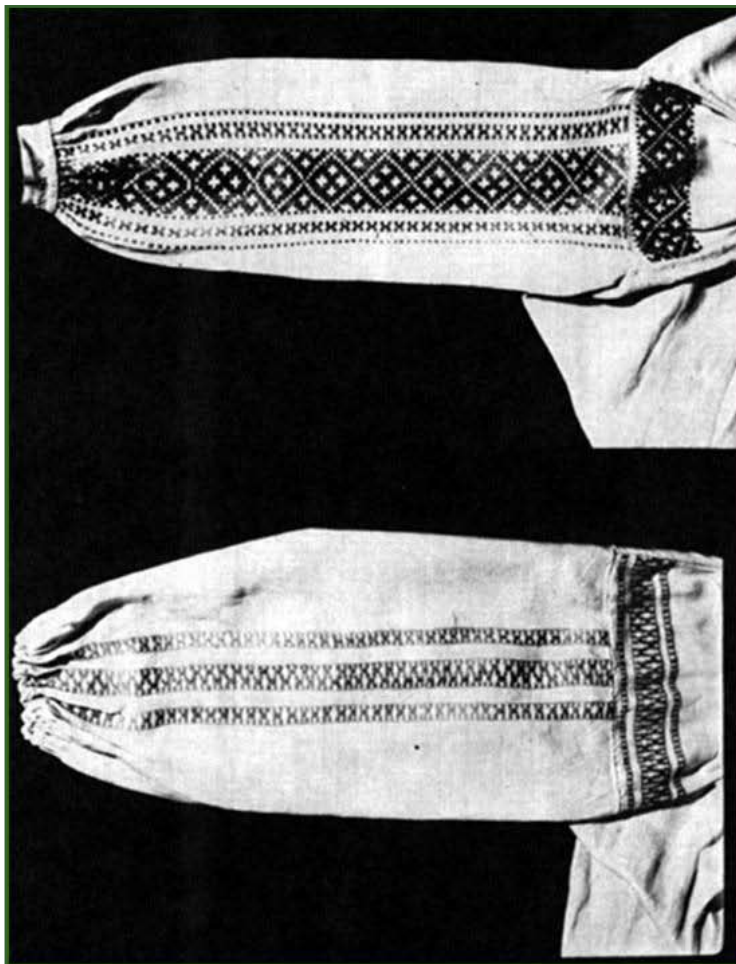

38 pav.

Marškinių rankovės. XIX a.
I pusė.

Marškiniai balti lininiai.
Rankovėse ir pečiuose išsiuvinėti
raudoni raštai EMO1677 ir
EMO1678. Biržų–Pasvalio aps.

*Bernotienė St. Lietuvių liaudies
moterų drabužiai XVIII a. pab. –
XX a. pr. V. 1974.*

3. AUKŠTAIČIŲ MOTERŲ TRADICINIAI DRABUŽIAI



39 pav.

Aukštaitės merginos
kostiumas.

Rekonstrukcija.

Biržų–Pasvalio aps.

*Jurkuvienė T. Lietuvių tautinis
kostiumas. CD. 2006 m.*

Į tekstą 82 psl.

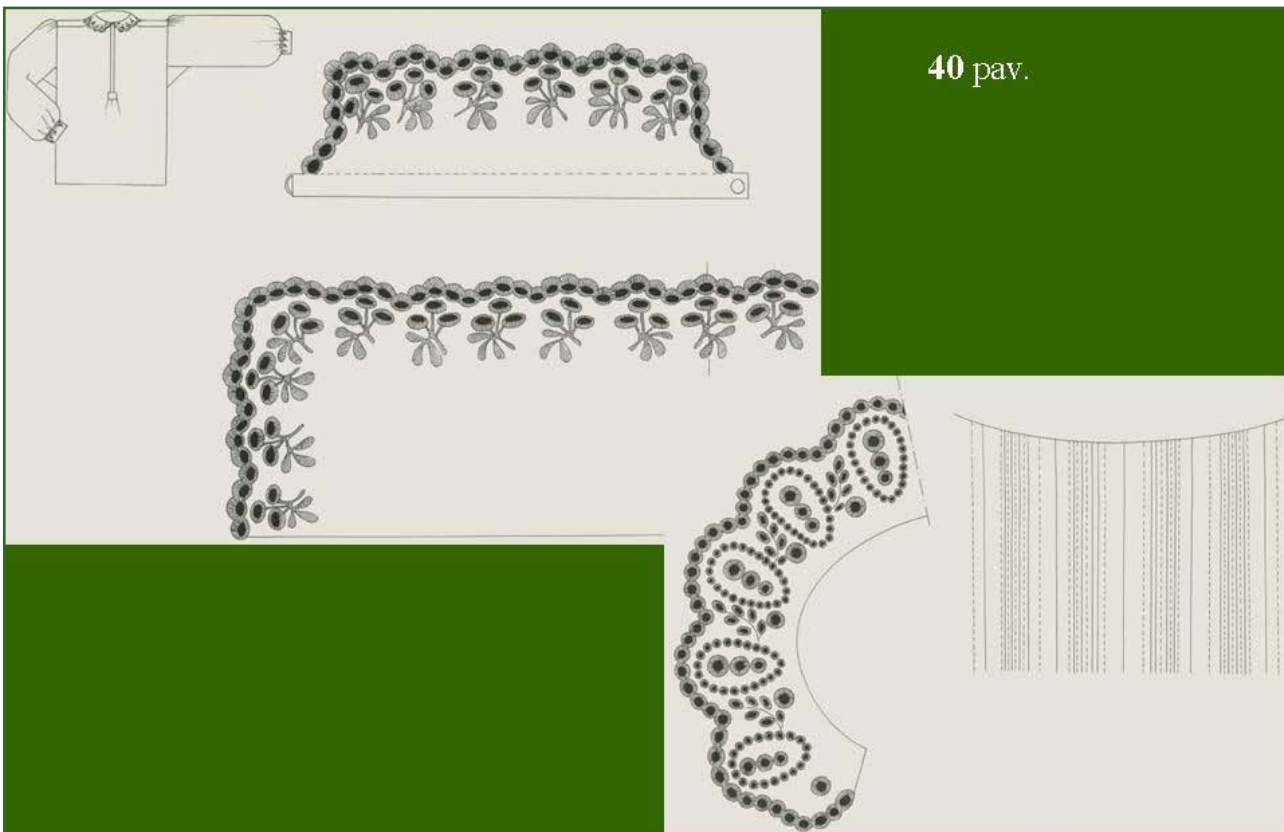

40 pav.

Marškiniai, puošti baltu kiauraraščiu siuvinėjimu. Rekonstrukcija pagal LDM LA 6502,
Utenos r.; pagal LNM EMO 4245, Biržų r.

Jurkuvienė T. Lietuvių tautinis kostiumas. CD. 2006 m.

Į tekstą 81 psl.

3. AUKŠTAIČIŲ MOTERŲ TRADICINIAI DRABUŽIAI



41 pav.

Sijono audinio pavyzdžiai.

Rekonstrukcija pagal LNM EMO 4176, Kupiškio r.;
pagal NCDME 3508, Kupiškio r.,
Šalnakundžių k.



*Jurkuvienė T. Lietuvių tautinis
kostiumas. CD. 2006 m.*



42 pav.

Aukštaitės moters drabužiai.

Biržų–Pasvalio aps. XIX a. vid.

Lininiai marškiniai EMO2715.

Aksominė liemenė, apvedžiota galionėliu, priekyje –
metalinės kilputės EMO1506.

Vilnonis sijonas EMO1397.

Lininė prijuostė su žičkų ruoželiais EMO1503.

Pintinė, skaitstgijų juosta EMO1812.

Lininis nuometas, galuose – žičkų ruoželiai EMO1171.

*Bernotienė St. Lietuvių liaudies moterų drabužiai
XVIII a. pab. – XX a. pr. V. 1974.*

3. AUKŠTAIČIŲ MOTERŲ TRADICINIAI DRABUŽIAI



43 pav.

Aukštaitės moters drabužiai

XIX a. pr.

Zarasų aps.

Lininiai marškiniai EMO2711.

Brokatinė liemenė, kraštai apvedžioti galionu EMO1386.

Vilnonis sijonas EMO1684.

Lininė prijuostė su žičkų ruoželiais EMO5069.

Pintinė, vilnonė juosta EMO3750.

Sidabriniai karoliai EMO1768.

Bernotienė St. Lietuvos liaudies moterų drabužiai XVIII a. pab. – XX a. pr. V. 1974.

Į tekstą 82 psl.



44 pav.

Moterų kostiumas Švenčionių ir Ignalinos r. XIX a. antroji pusė.

Rekonstrukcija.

Sijonas (kairėje) pagal Švenčionių „Nalšios“ muz. MEA 1402, Ignalinos r., Dietkaučiznos k.

Sijonas (dešinėje) pagal PЭM ГМЭ 8762-31344, Vilniaus gub.

Jurkuvienė T. Lietuvos tautinis kostiumas. CD. 2006 m.

Į tekstą 79 psl.

3. AUKŠTAIČIŲ MOTERŲ TRADICINIAI DRABUŽIAI



45 pav.

Apatinio sijono fragmentas.

Medvilnė. Kėdainių r., Dotnuva.
KVIM Inv. 776-E.

*Lietuvių liaudies menas. Drabužiai. V.
1974.*

[Į tekstą 82 psl.](#)

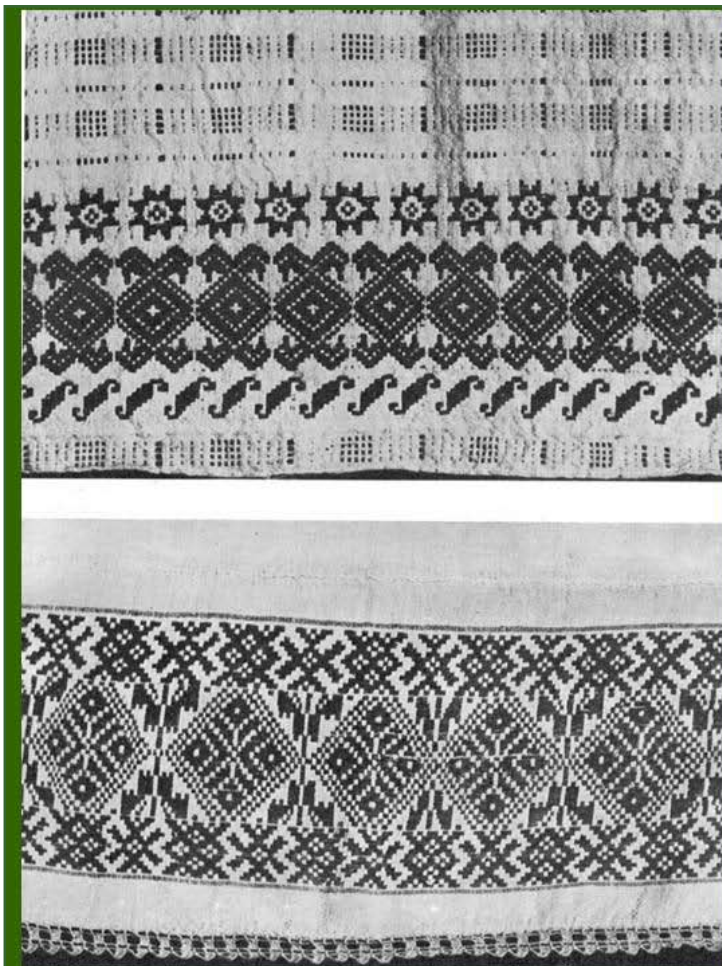

46 pav.

Sijono pažemiai.

XIX a. I p.

1) Metmenys – balti medvilniniai, ataudai – bordo (burokiniai) vilnioniai. Sijono ilgis 88 cm, juosmens – 75 cm, pažemių – 200 cm.

Ukmergės r., Žemaitkiemio apyl., Valų k. EMO2643.

2) Baltas lininis sijonas, pažemiais – raudonų žičkų raštas. Ilgis 74 cm, juosmens – 83 cm, pažemių – 160 cm.

Švenčionių aps., Mielagėnų vls., Molykų k. EMO1216.

*Bernotienė St. Lietuvių liaudies moterų drabužiai XVIII a. pab. – XX a. pr. V.
1974.*

3. AUKŠTAIČIŲ MOTERŲ TRADICINIAI DRABUŽIAI



47 pav.

Aukštaitė iš Švenčionių r.

Lininiai marškiniai, EMO1226.

Aksominė liemenė, EMO1507.

Lininis sijonas, EMO74.

Lininė prijuostė, EMO1508.

Skaistgijų juosta, EMO3760.

Lininė skarelė, EMO1210.

Lietuvių liaudies menas. Drabužiai. V. 1974.

[Į tekstą 82 psl.](#)



48 pav.

Moters kostiumas.

Rekonstrukcija.

Mielagėnai. XIX a. II pusė.

Sijono detalės rekonstrukcija pagal PӘM ГМӘ 2118-70, Vilniaus gub., Švenčionių aps., Mielagėnai.

Jurkuvienė T. Lietuvių tautinis kostiumas. CD. 2006 m.

3. AUKŠTAIČIŲ MOTERŲ TRADICINIAI DRABUŽIAI



49 pav.

Aukštaitiški drabužiai.

XIX a. vid. Utenos aps.

Lininiai marškiniai, EMO2713.

Šilkinė liemenė, EMO4384.

Sijono metmenys medvilniniai, ataudai vilnoniai, EMO2643.

Lininė prijuostė su žičkų ruoželiais, EMO1685.

*Bernotienė St. Lietuvių liaudies moterų drabužiai
XVIII a. pab. – XX a. pr. V. 1974.*

Į tekstą 82 psl.



50 pav.

Vėlyvas moters kostiumas. XIX a. pab.

Juoda vilnonė našutkėlė EMO1393.

Sijono metmenys balti ir juodi medvilniniai, ataudai balti, šilkvilnės, EMO2645.

Gelsva šilkinė skarelė, EMO3277.

Biržų–Pasvalio aps.

*Bernotienė St. Lietuvių liaudies moterų drabužiai
XVIII a. pab. – XX a. pr. V. 1974.*

3. AUKŠTAIČIŲ MOTERŲ TRADICINIAI DRABUŽIAI



51 pav.

Vėlyvas moters kostiumas. XIX a. pab. – XX a. pr.

Vilnonė, balta nažutkėlė, sulanguota juodais ruoželiais, EMO4684.

Pusvilnonis sijonas, tamsiai rudas, juodais lankais, EMO3059.

Balta medvilninė skarelė, EMO5449.

Panevėžio aps.

Bernotienė St. Lietuvių liaudies moterų drabužiai XVIII a. pab. – XX a. pr. V. 1974.

[Į tekstą 82 psl.](#)

[Į tekstą 84 psl.](#)

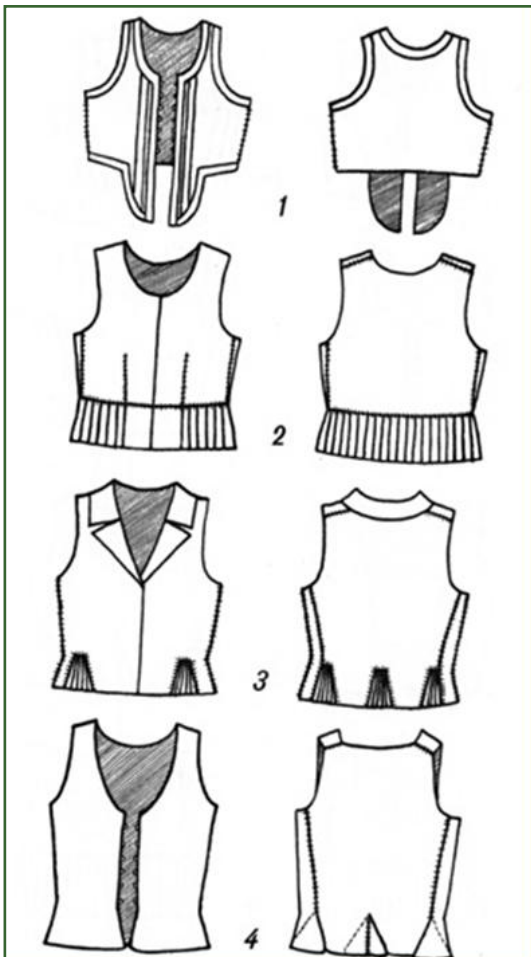

52 pav.

Aukštaitiškos liemenės:

1) Nugaros pusėje iki liemens trumpos su priekyje prailgintais skverneliais. Plačiausiai paplitusios Šiaurės Aukštaitijoje.

2) Nuo liemens pridurtos ir suklostuotos. Plačiausiai paplitusios vakarinėje Aukštaitijos dalyje.

3) ir 4) Nuo liemens suskaidytais, palaidais, į apačią plėtėjantais arba grupelėmis suklostytais skverneliais. Paplitusios visoje Aukštaitijoje, kiek mažiau vakarinėje dalyje.

Bernotienė St. Lietuvių liaudies moterų drabužiai XVIII a. pab. – XX a. pr. V. 1974.

[Į tekstą 82 psl.](#)

3. AUKŠTAIČIŲ MOTERŲ TRADICINIAI DRABUŽIAI

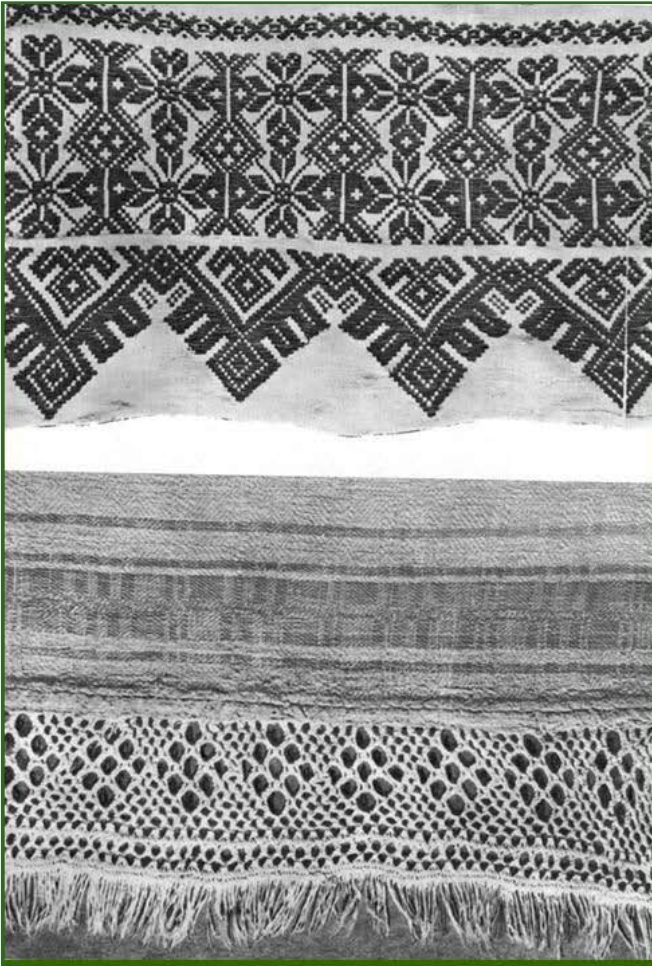

53 pav.

Prijuostės pažemiai.

1) Balta lininė prijuostė, pažemiais – 30 cm pločio raudonų žičkų raštas. Ignalinos r., Miežonių k. EMS6518. XIX a. pab.

2) Balta lininė prijuostė, pažemiais – 7 cm pločio raudonų žičkų ruoželiai. Pinikai lininiai. Kupiškio vls., Intapų k. EMS2319. XIX a. pr.

Bernotienė St. Lietuvos liaudies moterų drabužiai XVIII a. pab. – XX a. pr. V. 1974.



54 pav.

Prijuosčių pažemiai.

Rekonstrukcija pagal LDM LA 2399, Rokiškio r., Salų apyl.; pagal LDM LA 1508, Rokiškio r., Salų apyl. Naujasodės k.; pagal LDM LA-1507, Rokiškio r., Salų apyl., Naujasodės k.

Jurkuvienė T. Lietuvos tautinis kostiumas. CD. 2006 m.

3. AUKŠTAIČIŲ MOTERŲ TRADICINIAI DRABUŽIAI



55 pav.

Prijuostės rekonstrukcija.

Pagal LNM EMO 1214, Kupiškio r.,
Punkiškių k.

*Jurkuvienė T. Lietuvos tautinis kostiumas. CD.
2006 m.*

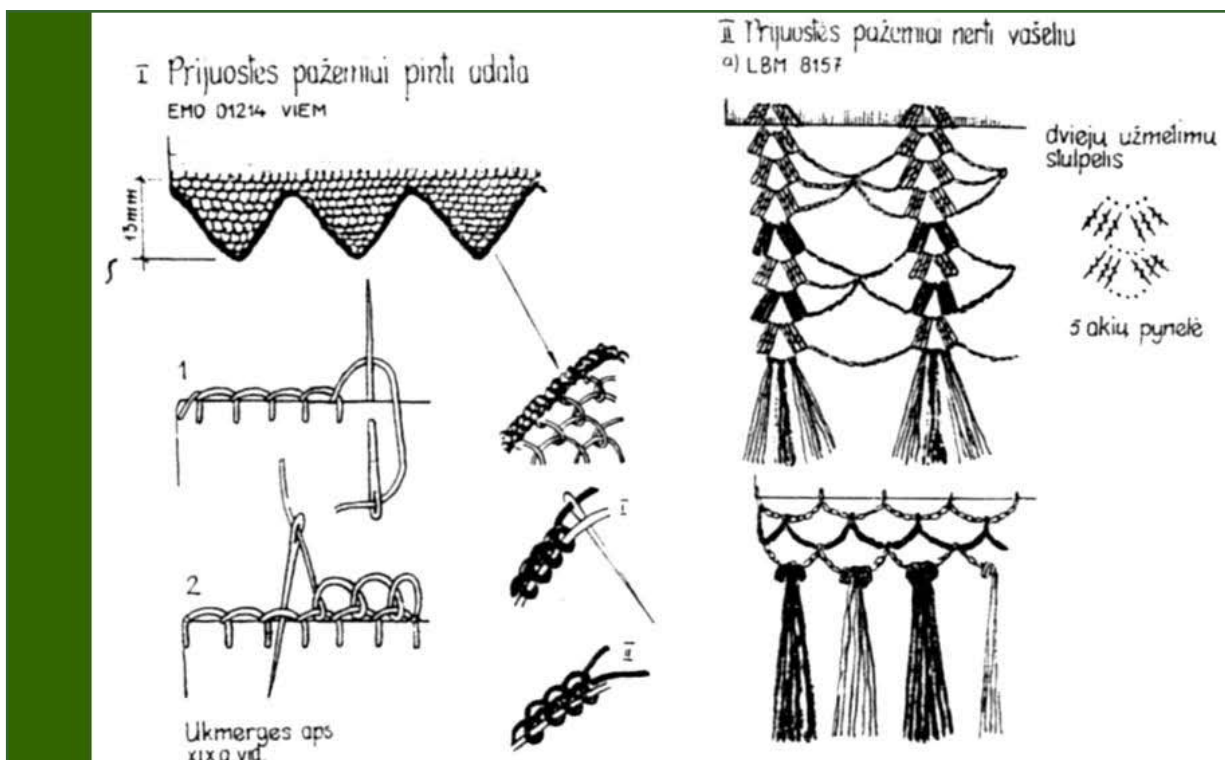

56 pav.

Prijuostės pažemių puošyba:

- 1) Pynimas adata;
- 2) Nėrimas vašeliu.

Rudytė D. Prijuosčių siuvimas ir apdaila. Liaudies kultūra. 1990. Nr. 5–6.

3. AUKŠTAIČIŲ MOTERŲ TRADICINIAI DRABUŽIAI

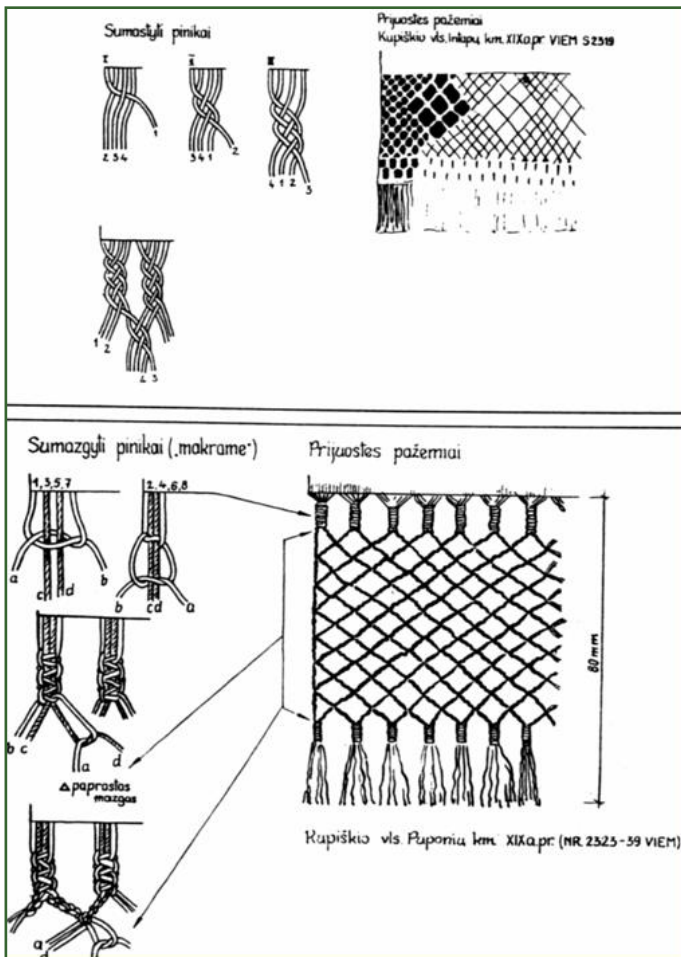

57 pav.

Prijuosčių pažemių puošyba XIX a. pradžioje.

Prisiuvami pinikai:

1. Sumastyti (supinti);
2. Sumazgyti (makrame technika).

Rudytė D. Prijuosčių siuvimas ir apdaila. Liaudies kultūra. 1990. Nr. 5–6.

[Į tekstą 83 psl.](#)

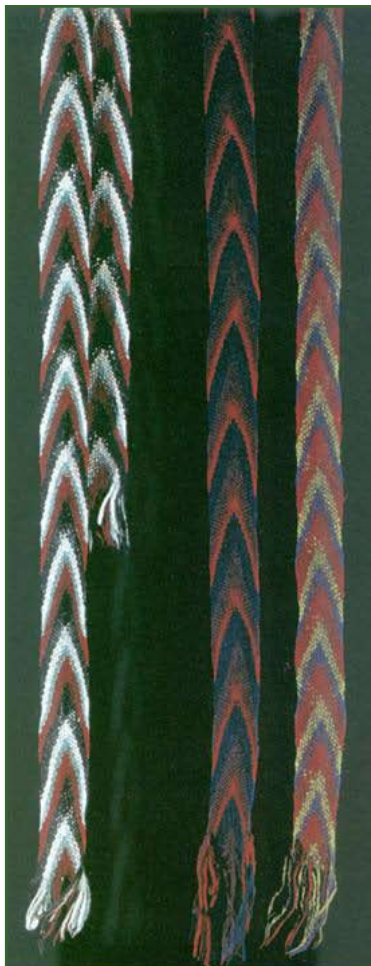

58 pav.

Pintinės juostos.

Vilnonės.

1) Pasvalio raj. Pynė Morta Ragažinskaitė 334/4 cm. ČDM E3297.

2) Biržų r., Vabalininko apyl., Unciškių k. Pynė Elena Aukštikalnienė apie 1910 m. 21 4/4 cm. LDM LA3075.

3) Kupiškio r., Aukštupėnų apyl., Plundakių k. 270/3 cm. ČDM E3805.

Jurkuvienė T. Lietuvių liaudies juostos. V. 2001.

3. AUKŠTAIČIŲ MOTERŲ TRADICINIAI DRABUŽIAI

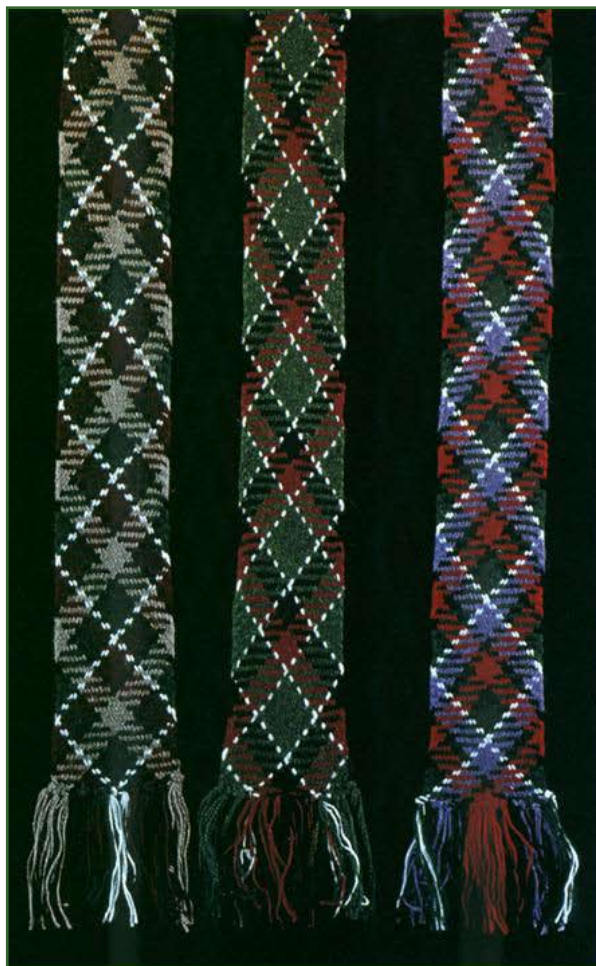

59 pav.

Pintinės juostos.

Vilnonės.

1–3) Panevėžys.

Pynė Genovaitė Puodžiukaitienė 1986 m.
260/8 cm.

Jurkuvienė T. Lietuvių liaudies juostos. V. 2001.



60 pav.

Pintinės juostos.

1. Vilna. 222x4. Vietovė nežinoma. KDM E852.

2. Vilna. 232x10. Kilučių k., Biržų vls. KDM
E1143.

3. Vilna. 190x10. Vietovė nežinoma. KDM E1059.

Lietuvių liaudies menas. Juostos. V. 1969.

3. AUKŠTAIČIŲ MOTERŲ TRADICINIAI DRABUŽIAI



61 pav.

Pintinės juostos.

1. Vilna. 185x11. Kupiškio r. KDM E3296.

2. Vilna. 182x7. Vietovė nežinoma. KDM E1054.

3. Vilna. 290x5. Plundakių k., Kupiškio aps.
KDM E3501.

Lietuvių liaudies menas. Juostos. V. 1969.



62 pav.

Austinė beraštė juosta.

Vilna. 244x8 .

Nariūnų k., Salako aps., Zarasų r. IEM EMO3005.

Lietuvių liaudies menas. Juostos. V. 1969.

3. AUKŠTAIČIŲ MOTERŲ TRADICINIAI DRABUŽIAI



63 pav.

Aukštaičių rinktinės juostos.

1–10) XIX a. pab. Juostos iš Biržų, Panevėžio, Pasvalio, Utenos apylinkių.

11–12) XVIII a. pab. – XIX a. pr. šimtarasė juosta. Šiaulių aps., Pašvitinio vls., Mikniūnų k., ŠAM EO 230.

Tumėnas V. Lietuvių tradicinių rinktinių juostų ornamentas. Tipologija ir semantika. Lietuvos etnologija. T. 9. V. 2002.

Į tekstą 84 psl.

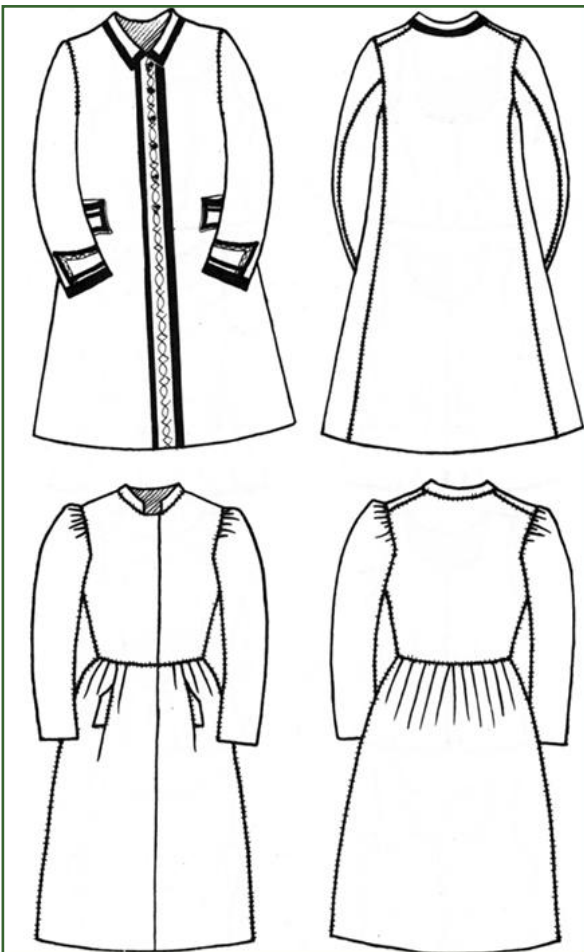

64 pav.

Sermėgos.

1) Dvisiūlio sukirpimo, į apačią plėtėjančios. Šoninėse siūlėse pažemiuose įstatomi klyneliai. Labiausiai paplitusios Rytų Aukštaitijoje. Dėvėtos iki XIX a. II pusės.

2) Nuo liemens pridurtos, rauktos arba klostytos. Būdingos Vakarų Aukštaitijai (Radviliškio, Šiaulėnų apyl.). Dėvėtos XVIII a. pab. – XIX a. pradžioje.

Bernotienė St. Lietuvių liaudies moterų drabužiai XVIII a. pab. – XX a. pr. V. 1974.

3. AUKŠTAIČIŲ MOTERŲ TRADICINIAI DRABUŽIAI



65 pav.

Sermėga.

Pilka, milinė, apvedžiota rudu kaspinėliu. Nugaros ilgis – 111 cm. Zarasų r., Salako apyl., Nariūnų k. EMO2666. XIX a. pab.

Bernotienė St. Lietuvos liaudies moterų drabužiai XVIII a. pab. – XX a. pr. V. 1974.



66 pav.

Šiaurės rytų aukštaitė žieminiiais drabužiais.

XIX a. vidurys.

Bernotienė St. Lietuvos liaudies moterų drabužiai XVIII a. pab. – XX a. pr. V. 1974.

3. AUKŠTAIČIŲ MOTERŲ TRADICINIAI DRABUŽIAI



67 pav.

Aukštaitė žieminiiais drabužiais.

XIX a. vid.

Milinė sermėga aksomo apvadais,
EMO148.

Vilnonis sijonas, EMO1520.

Kašmyrinė skara, EMO807.

Kavarsko vls.

*Bernotienė St. Lietuvių liaudies moterų
drabužiai XVIII a. pab. – XX a. pr. V.
1974.*

[Į tekstą](#)



68 pav.

Aukštaitė žieminiiais
drabužiais.

XIX a. II pusė.

Sermėga ir sermėgėlė.
Zarasų r.

*Bernotienė St. Lietuvių
liaudies moterų
drabužiai XVIII a. pab. –
XX a. pr. V. 1974.*

3. AUKŠTAIČIŲ MOTERŲ TRADICINIAI DRABUŽIAI

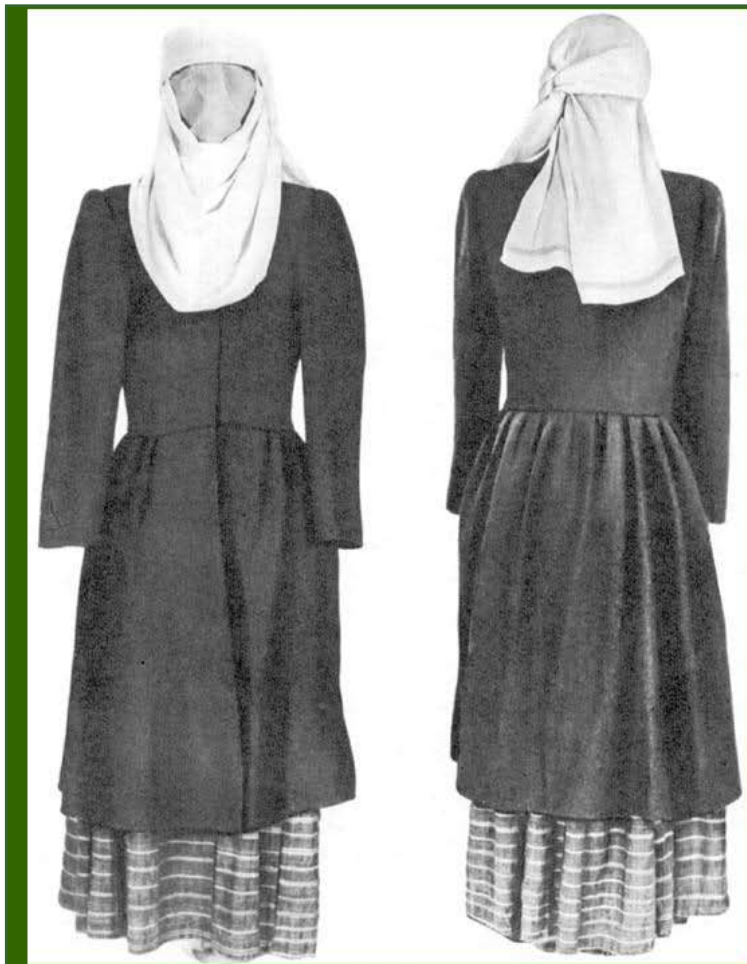

69 pav.

Aukštaitės moters drabužiai.

XIX a. pr.

Rusvai juodo milo sermėga, EMO 1403.

Sijono metmenys samaninės spalvos, lininiai, ataudai žali, bordo (burokiniai), raudoni, geltoni vilnoniai, EMO1396.

Baltas lininis nuometas, galuose – raudoni ruoželiai EMO1197.

Bernotienė St. Lietuvių liaudies moterų drabužiai XVIII a. pab. – XX a. pr. V. 1974.

Į tekstą 84 psl.



70 pav.

Aukštaitės žieminiai drabužiai.

XIX a. pab. – XX a. pr.

Juoda vilnonė „vingierka“, EMO3089.

Vilnonis sijonas, platieji ruoželiai – žali, mėlyni, siaurieji – balti, EMO3058.

Kašmyrinė gėlėta skara, dugnas gelsvas, EMO2775.

Vilnonė ruda skara, baltais ruoželiais, EMO3443.

Švenčionių r.

Bernotienė St. Lietuvių liaudies moterų drabužiai XVIII a. pab. – XX a. pr. V. 1974.

Į tekstą 79 psl.

Į tekstą 83 psl.

3. AUKŠTAIČIŲ MOTERŲ TRADICINIAI DRABUŽIAI



71 pav.

Aukštaitės rudeninis rūbas.

XIX a. pab.

Juoda vilnonė „pusvingierkė“,
EMO3090.

Vilnonis sijonas; spalvotas:
raudona, žalia, violetinė,
geltona, EMO3060.

Balta lininė prijuostė su
raudonų žičkų ruoželiais,
EMO772.

Balta medvilninė skarelė,
GRD1423.

Švenčionių r.

*Bernotienė St. Lietuvių liaudies
moterų drabužiai XVIII a. pab. –
XX a. pr. V. 1974.*

Į tekstą 84 psl.

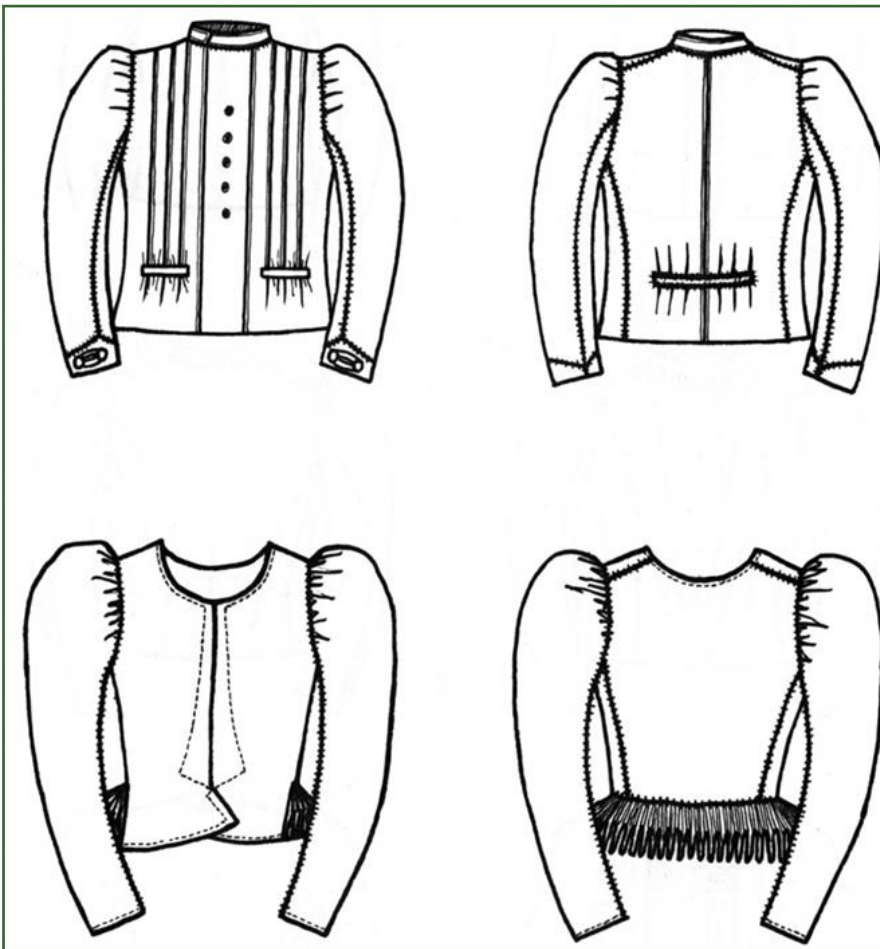

72 pav.

Švarkeliai.

XIX a.

Biržų–Pasvalio aps.
Buvo mėgstami nuo
liemens labai klostyti
švarkeliai.

*Bernotienė St. Lietuvių
liaudies moterų
drabužiai XVIII a. pab.
– XX a. pr. V. 1974.*

3. AUKŠTAIČIŲ MOTERŲ TRADICINIAI DRABUŽIAI

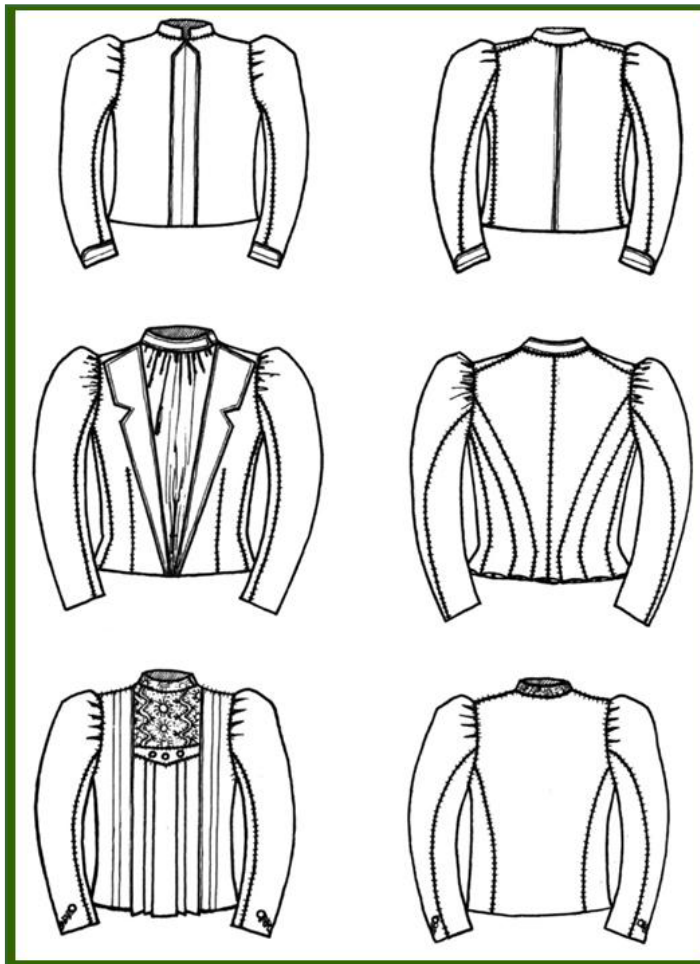

73 pav.

Švarkeliai „nažutkėlės“.

Bernotienė St. Lietuvių liaudies moterų drabužiai XVIII a. pab. – XX a. pr. V. 1974.



74 pav.

Švarkelis „nažutkėlė“.

Pilkas, vilnonis, EMO2651/1.

Pilkas, vilnonis sijonas,
EMO2651/2.

Juoda, vilnonė skarelė,
EMO2766.

Zarasų aps.

XIX a. pab. – XX a. pr.

Bernotienė St. Lietuvių liaudies moterų drabužiai XVIII a. pab. – XX a. pr. V. 1974.

3. AUKŠTAIČIŲ MOTERŲ TRADICINIAI DRABUŽIAI



75 pav.

Pirštinės.

Vilna. Pasvalys. KDM E 1518.

Lietuvių liaudies menas. Drabužiai. V. 1974.

[Į tekstą 85 psl.](#)



76 pav.

Riešinės (rankaukos). Rekonstrukcija.

XIX a.

Ukmergės r., Vidiškių aps., Liūnelių k. LDM LA 2318/a,b.

Juškienė I. F. Riešinės. V. 2008.

3. AUKŠTAIČIŲ MOTERŲ TRADICINIAI DRABUŽIAI



67 pav.

Aukštaitė žieminiiais drabužiais.

XIX a. vid.

Milinė sermėga aksomo apvadais, EMO148.

Vilnonis sijonas, EMO1520.

Kašmyrinė skara, EMO807.

Kavarsko vls.

Bernotienė St. Lietuvių liaudies moterų drabužiai XVIII a. pab. – XX a. pr. V. 1974.



68 pav.

Aukštaitė žieminiiais drabužiais.

XIX a. II pusė.

Sermėga ir sermėgėlė.
Zarasų r.

Bernotienė St. Lietuvių liaudies moterų drabužiai XVIII a. pab. – XX a. pr. V. 1974.

3. AUKŠTAIČIŲ MOTERŲ TRADICINIAI DRABUŽIAI

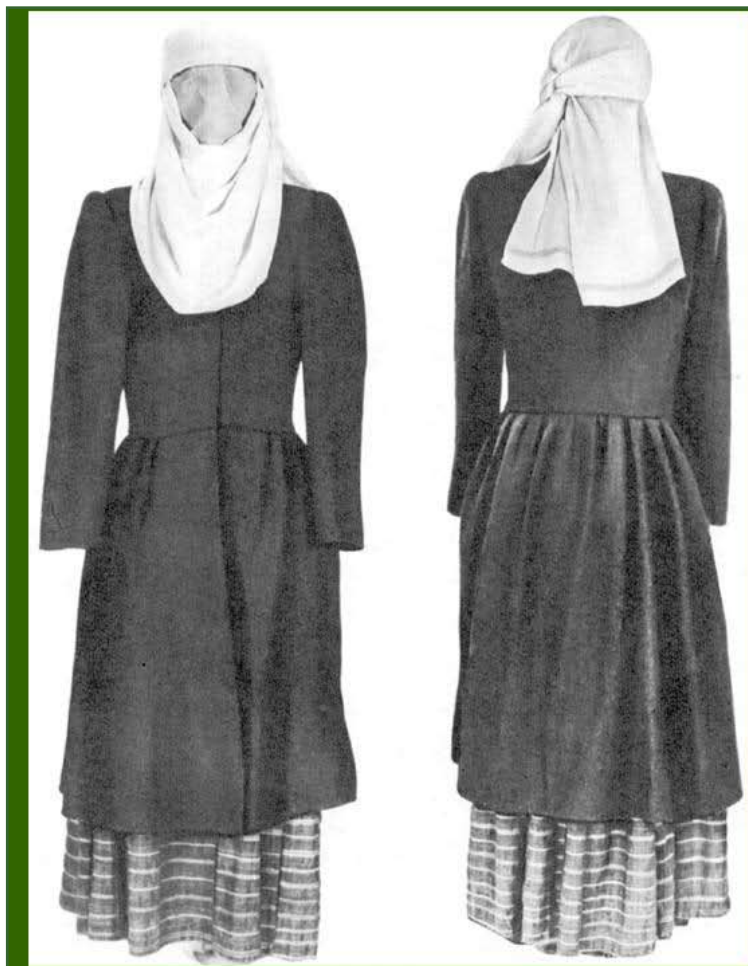

69 pav.

Aukštaitės moters drabužiai.

XIX a. pr.

Rusvai juodo milo sermėga, EMO 1403.

Sijono metmenys samaninės spalvos, lininiai, ataudai žali, bordo (burokiniai), raudoni, geltoni vilnoniai, EMO1396.

Baltas lininis nuometas, galuose – raudoni ruoželiai EMO1197.

Bernotienė St. Lietuvių liaudies moterų drabužiai XVIII a. pab. – XX a. pr. V. 1974.



70 pav.

Aukštaitės žieminiai drabužiai.

XIX a. pab. – XX a. pr.

Juoda vilnonė „vingierka“, EMO3089.

Vilnonis sijonas, platieji ruoželiai – žali, mėlyni, siaurieji – balti, EMO3058.

Kašmyrinė gėlėta skara, dugnas gelsvas, EMO2775.

Vilnonė ruda skara, baltais ruoželiais, EMO3443.

Švenčionių r.

Bernotienė St. Lietuvių liaudies moterų drabužiai XVIII a. pab. – XX a. pr. V. 1974.

3. AUKŠTAIČIŲ MOTERŲ TRADICINIAI DRABUŽIAI



71 pav.

Aukštaitės rudeninis rūbas.

XIX a. pab.

Juoda vilnonė „pusvingierkė“, EMO3090.

Vilnonis sijonas; spalvotas: raudona, žalia, violetinė, geltona, EMO3060.

Balta lininė prijuostė su raudonų žičkų ruoželiais, EMO772.

Balta medvilninė skarelė, GRD1423.

Švenčionių r.

Bernotienė St. Lietuvių liaudies moterų drabužiai XVIII a. pab. – XX a. pr. V. 1974.

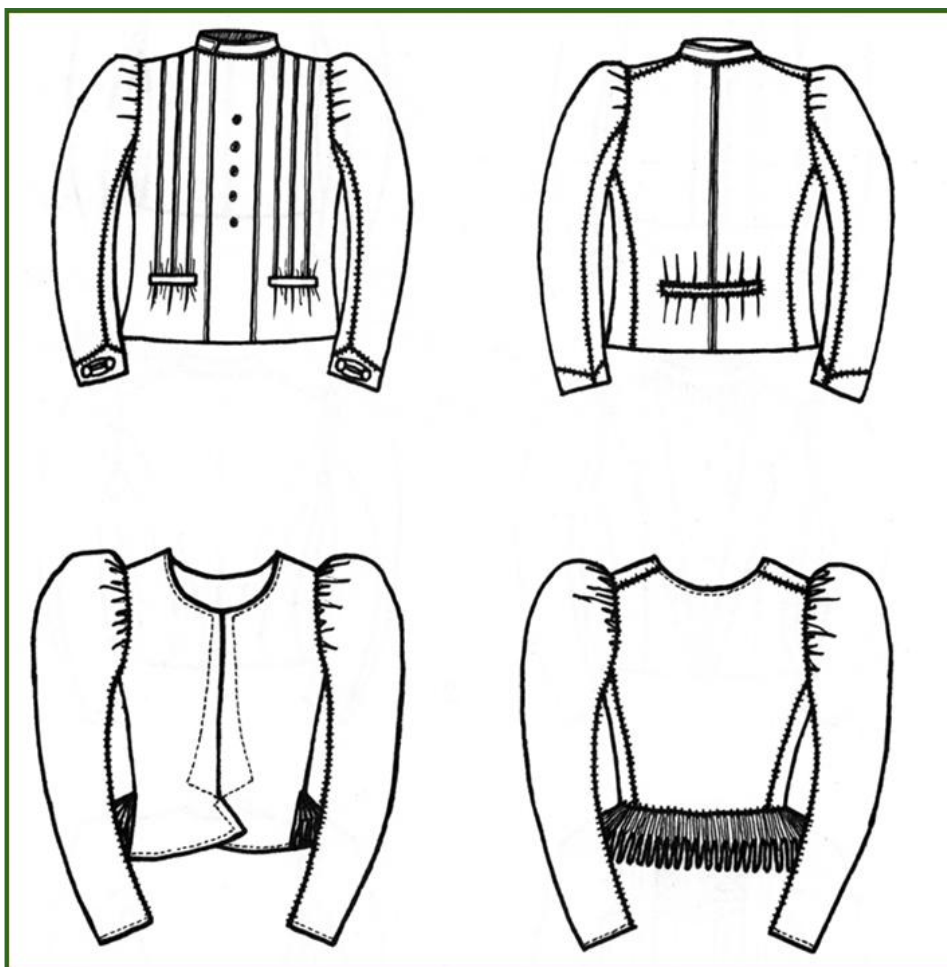

72 pav.

Švarkeliai.

XIX a.

Biržų–Pasvalio aps. Buvo mėgstami nuo liemens labai klostyti švarkeliai.

Bernotienė St. Lietuvių liaudies moterų drabužiai XVIII a. pab. – XX a. pr. V. 1974.

3. AUKŠTAIČIŲ MOTERŲ TRADICINIAI DRABUŽIAI

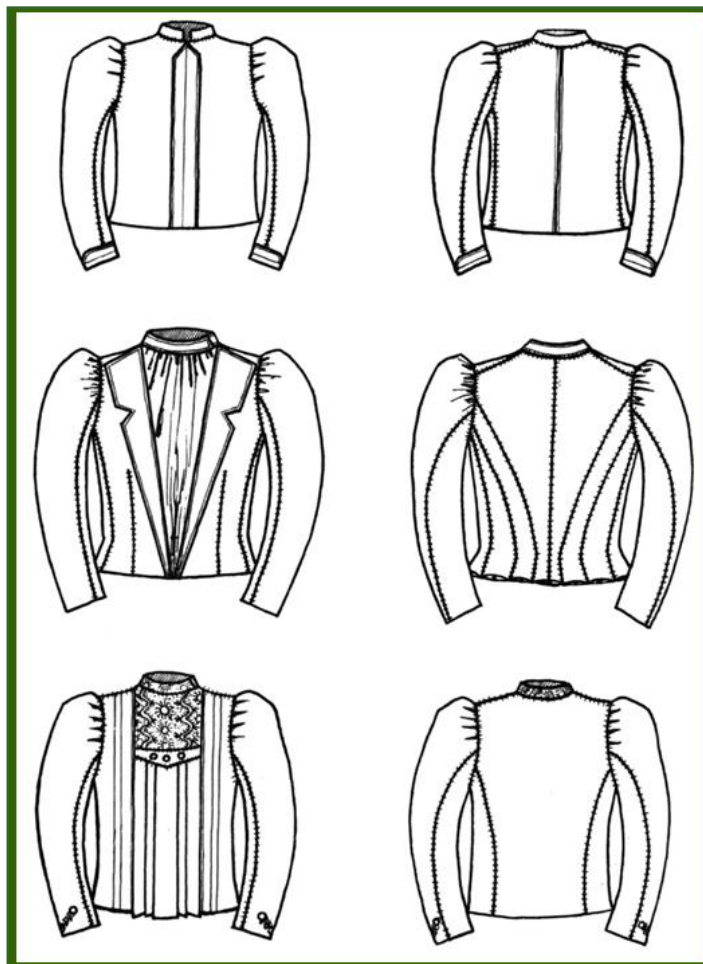

73 pav.

Švarkeliai „nažutkėlės“.

Bernotienė St. Lietuvių liaudies moterų drabužiai XVIII a. pab. – XX a. pr. V. 1974.



74 pav.

Švarkelis „nažutkėlė“.

Pilkas, vilnonis, EMO2651/1.

Pilkas, vilnonis sijonas,
EMO2651/2.

Juoda, vilnonė skarelė,
EMO2766.

Zarasų aps.

XIX a. pab. – XX a. pr.

Bernotienė St. Lietuvių liaudies moterų drabužiai XVIII a. pab. – XX a. pr. V. 1974.

3. AUKŠTAIČIŲ MOTERŲ TRADICINIAI DRABUŽIAI



75 pav.

Pirštinės.

Vilna. Pasvalys. KDM E 1518.

Lietuvių liaudies menas. Drabužiai. V. 1974.



76 pav.

Riešinės (rankaukos). Rekonstrukcija.

XIX a.

Ukmergės r., Vidiškių aps., Liūnelių k. LDM LA 2318/a,b.

Juškienė I. F. Riešinės. V. 2008.

3. AUKŠTAIČIŲ MOTERŲ TRADICINIAI DRABUŽIAI

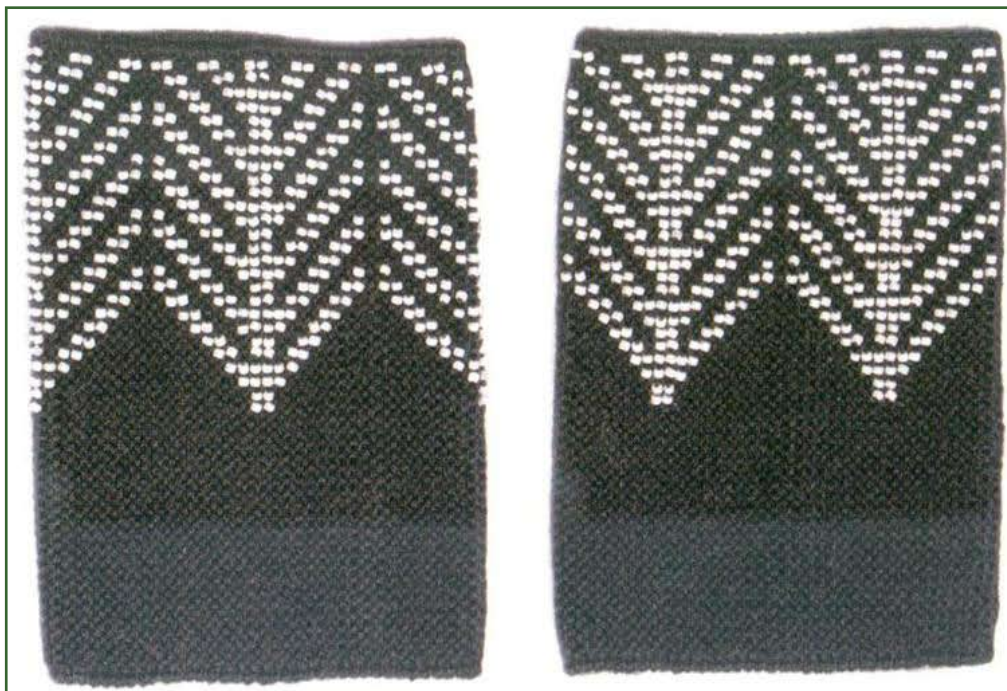

77 pav.

Riešinės.

Rekonstrukcija.

Biržų r., Vabalininko aps., Deikiškių k.

Juškienė I. F. Riešinės. V. 2008.



78 pav.

Riešinės
(rankaukos).
XX a. pr.

Rekonstrukcija.

Panevėžio aps.,
Kupiškio vls.,
Rudikių k.
ŠAM EO 467.

*Juškienė I. F.
Riešinės. V. 2008.*

3. AUKŠTAIČIŲ MOTERŲ TRADICINIAI DRABUŽIAI



79 pav.

Riešinės. XX a. pr.

Rekonstrukcija.

Pakruojo r., Linkuva.

Juškienė I. F. Riešinės. V. 2008.



80 pav.

Riešinės. Rekonstrukcija pagal LDM LA 1466/a, b, Kupiškio r., Antašavos apyl., Varniškių k.

T. Jurkuvienė. Lietuvių tautinis kostiumas. CD. 2006 m.

Į tekstą 85 psl.

3. AUKŠTAIČIŲ MOTERŲ TRADICINIAI DRABUŽIAI



81 pav.

Kojinės.

Linas. Pasvalys. KDM E 1524.

Lietuvių liaudies menas. Drabužiai. V. 1974.

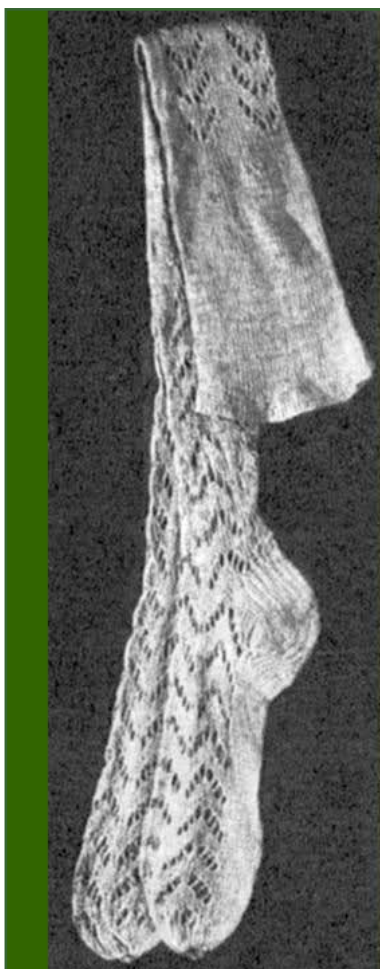

82 pav.

Kojinės.

XIX a. pab. – XX a. pr.

Baltos, lininės.
Kupiškio vls.
EMO1990.

*Bernotienė St. Lietuvių liaudies moterų drabužiai
XVIII a. pab. – XX a. pr. V. 1974.*

3. AUKŠTAIČIŲ MOTERŲ TRADICINIAI DRABUŽIAI



83 pav.

Kryžminio pynimo vyžos.
Nalšios muziejus, Švenčionys. Fotografuota 2008 m.

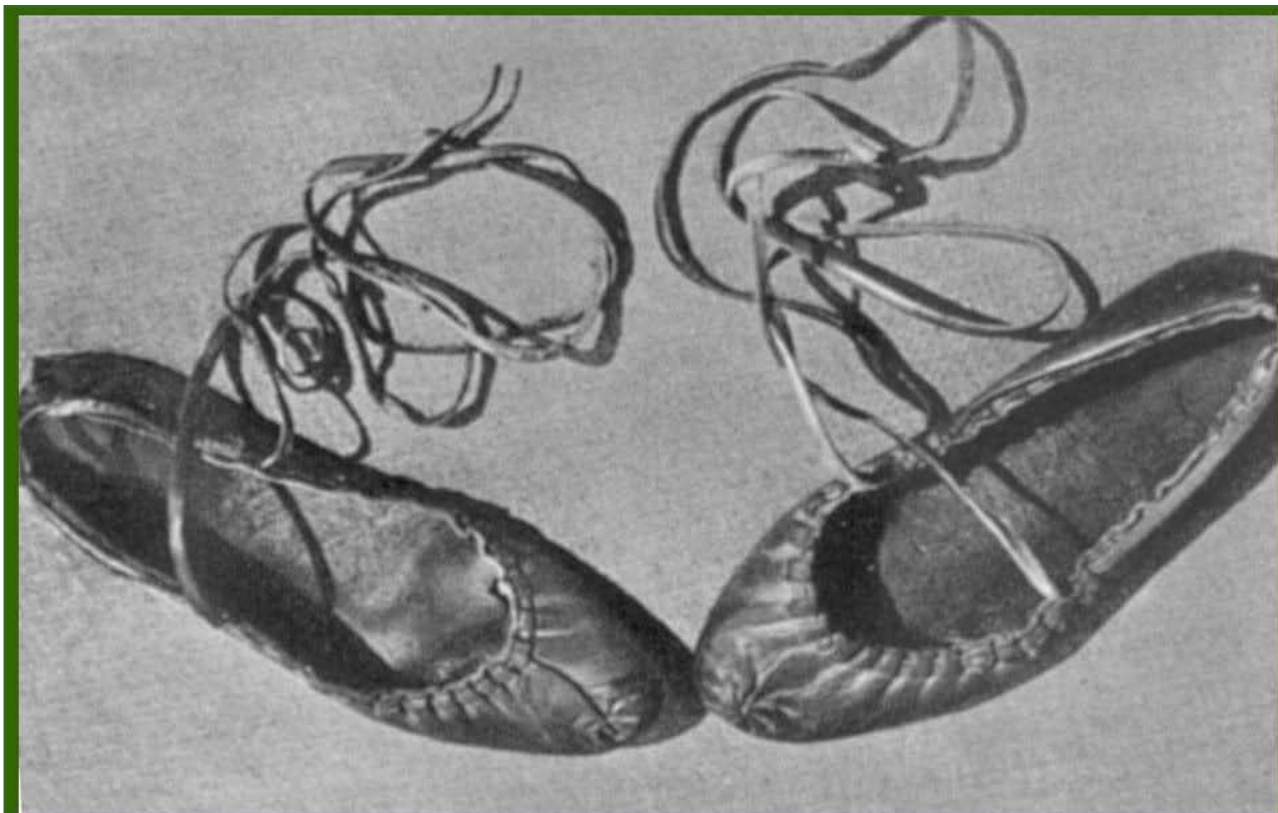

84 pav.

Naginės.

Tamošaitis A. Sodžiaus menas. Lietuvių moterų tautiniai drabužiai. T. 7/8. K. 1939.

3. AUKŠTAIČIŲ MOTERŲ TRADICINIAI DRABUŽIAI



85 pav.

Naginės.

XX a. pr.

Zarasų r., Salako apyl., Nariūnų k. EMO2668.

Bernotienė St. Lietuvių liaudies moterų drabužiai XVIII a. pab. – XX a. pr. V. 1974.



86 pav.

Moteriški bateliai.

XIX a. vid.

Ukmergės apskritis.

*Bernotienė St. Lietuvių
liaudies moterų
drabužiai XVIII a. pab.
– XX a. pr. V. 1974.*

3. AUKŠTAIČIŲ MOTERŲ TRADICINIAI DRABUŽIAI



87 pav.

Šiaudiniai batai.

Nalšios muziejus, Švenčionys. Fotografuota 2008 m.

[Į tekstą](#)

4. ŽEMAIČIŲ MOTERŲ TRADICINIAI DRABUŽIAI

Žemaičių drabužiai nuo kitų Lietuvos etnografinių sričių aprangos skiriasi sodriomis, tamsiomis spalvomis. Pagrindinės žemaičių kostiumo spalvos – raudona, žalia, juoda. Kai kuriose Žemaitijos vietose ypač daug raudonos spalvos. Juoda spalva drabužiuose išryškina kontrastą, suteikia tamsumo³³.

Galvos danga. Moterų ir merginų galvos danga skyrėsi. Iki XIX a. vidurio mergaitės vasarą galvas puošdavo darželio arba lauko gėlių vainikėliais, nešiojo įvairias karūnėles.

Rangė – būdingas žemaičių merginų galvos papuošalas. Tai iš gėlėtų ar vienspalvių šilkinųjų kaspinių padaryta karūna. Rangė būdavo 1–2 arba 3 aukštų, kurie galėjo būti suklostomi iš tos pačios arba skirtingų spalvų kaspinių. Vieno aukšto rangei pagaminti reikia apie 12 metrų kaspinių. Jie lankstomi dviem būdais – kietai, kiekvieną sulenkimą susiuvant, arba laisvai – kaspinas tik minkštai sulankstomas, bet nesusiuvamas. Abiem atvejais sulankstyti kaspiniai tvirtinami prie medžiaga aptraukto kartoninio pagrindo. Kartais kietai susiūtą rangę nešiodavo ir be pagrindo. Nugaros pusėje prie rangės buvo segami kaspiniai. (Žr. Žemaičių drabužiai, 1–4 pav.)

Galionais žemaitės merginos taip pat puošėsi. Labiausiai mėgti į karūnelę sulenkti augalinio ornamentu galionai, prie kurių nugaros pusėje buvo segami šilkiniai gėlėti kaspiniai, dažniausiai neporinis jų skaičius – 3 ar 5. XIX a. II pusėje merginos, kaip ir moterys, pradėjo ryšėti skaras. (Žr. Žemaičių drabužiai, 5 pav.)

Skaromis (*kuskelėmis, raišteliais*) gobėsi moterys. Žemaitės labai mėgo įvairias skaras ir ryšėjo jų daugiausiai (palyginti su kitomis etnografinėmis sritimis). Vienu metu galėjo būti dėvima iki 7 skarų. Žemaitės iš kitų išsiskyrė ir skarų užrišimu. Būdingiausias skaros užsirišimo būdas – su ragučiais, kai skarelės kampai surišami ant kaktos. Kartais už taip užrištos skarelės krašto moterys užsikišdavo gėlių. Šaltesniu oru ant ragučiais surištos skarelės užsigobdavo dar vieną, kurią surišdavo po smakru. Vyresnio amžiaus moterys šaltesniu oru skarelės kampus apsukdavo aplink kaklą ir surišdavo nugaros pusėje. Žemaitės skarą rišdavosi po kaklu ir vadino ją *pakakline* skarele. Manoma, kad toks skaros ryšėjimo būdas atsirado iš būtinumo pridengti pliką kaklą, kai XVII–XVIII a. I pusėje Žemaitijoje išnyko nuometas. Taip pat žemaitės mėgo tik užsidėti skarą ant pečių, nesurišusios jos kampų. Skaras ant pečių bei po kaklu dėdavosi taip, kad jos sudarytų skirtingus spalvinius plotus. Jeigu apatinė skara buvusi languota raudona, tai viršutinė – balta, išsiuvinėta kiauraraščiu. Ir atvirkščiai: jei apatinė skara balta, tai viršutinė – languota. Žinoma, ant galvos užsirišdavo vieną ar kelias skirtingų spalvų ir languotumo skareleles.

Labai mėgtos namie austos languotos skarelės. Žemaitės jas vadino *raiščiais, raišteliais*. Joms austi naudoti lininiai ir medvilniniai siūlai. Išeiginės languotos skarelės paprastai austos iš raudonų, rečiau mėlynų, žičkinių ir baltų medvilninių siūlų. Vienose vyravo balta, kitose – raudona spalva. Languojama buvo labai įvairiai: vienodo dydžio langeliais, skirtingų dydžių langeliais, išdėstytais tolygiai arba grupėmis, skirtingai sulangavus skarelės vidurį bei pakraščius ir t. t. Kartais būdavo sulanguojami tik

33 Be jau minėtos literatūros, dar naudota: Miliuvienė M. Moterų liemenių spalvos // *Spalva lietuvių liaudies mene*. V. 1988.

skaros pakraščiai, o vidurys paliekamas baltas. Ant galvos rišamos skaros būdavo apytikriai 80x80 cm (80x110 cm), ant pečių siaučiamos – apie 120 x 120 cm dydžio. Languotų skarelių pakraščiai buvo puošiami kutais. Kartais tie kutai būdavo įvairiaspalviai, labai puošnūs. Skarų kraštai galėjo būti ir apmegzti. Žičkinės skarelės XVIII–XIX a. ryšėtos visoje Žemaitijoje. (Žr. Žemaičių drabužiai, 6–12 pav.)

Vėlyvesnės už žičkinės – XIX a. II pusėje dėvėtos baltos medvilninės skarelės, siuvinėtos baltais siūlais kiauraraščiu bei pildymo technika. Tokios skarelės buvo retesnės pietinėje Žemaitijos dalyje, o gražiausiai siuvinėtos Žemaitijos šiaurėje. Šias skareleles paprastai surišdavo po smakru. Siuvinėti labai įvairūs ornamentai; darbas atliktas techniškai nepriekaištingai. Tai rodo žemaičių moterų kūrybiškumą bei nagingumą. Skaros kraštai būdavo lygūs, dantyti ar išvingiuoti pusračiais, apjuosti akučių, lapelių, žiedelių eile. Kampuose išsiuvinėjamos šakutės su lapeliais ir žiedeliais. Užrišimui skirti skaros kampai siuvinėti vienodai, kiti du priešingi kampai – skirtingu raštu. Keisdama viršutinius skarelių kampus, moteris atrodydavo kaip su nauja skarele. (Žr. Žemaičių drabužiai, 13–19 pav.)

XIX a. pabaigoje – XX a. pradžioje markizeto bei kitų plonų medžiagų skarelės siuvinėtos ne tik rankomis, bet ir mašina. Dėvėtos ir įvairių medžiagų plonos baltos skarelės apmegztais kraštais ar apsiūtos fabrikiniais mezginiais. Baltas siuvinėtas skareleles nustota ryšėti apie XX a. 2 dešimtmetį. (Žr. Žemaičių drabužiai, 20 pav.)

Šilkinės skarelės ir skaros imtos ryšėti jau XVIII a., tačiau labiausiai paplito XIX a. pabaigoje, o po Pirmojo pasaulinio karo jos visiškai išstūmė namines. Dažniausiai jomis ryšėjo merginos. Labiausiai mėgtas atlasinis šilkas – blizgančiame fone matinis augalinis ornamentas. Spalviniu atžvilgiu mėgstamiausios baltos, kreminės, gelsvos spalvos šilkinės skarelės³⁴. Taip pat gobtasi pilkos, violetinės, rudos, žalios spalvos pirktinėmis skarelėmis. Plačiai dėvėtos ir įvairiaspalvės gėlėtos skaros.

Antkakčius prie skarelės žemaitės taip pat dėvėjo, tačiau rečiau negu, pavyzdžiui, dzūkės. Trikampiu sulenktą skarelę su antkakčiu surišdavo nugaros pusėje. Jeigu antkakčio neturėdavo, skarelę rišdavosi ant kepurėlės, o ant jos dar vieną, kurią surišdavo po smakru. (Žr. Žemaičių drabužiai, 21 pav.)

Kepurėles žemaitės taip pat dėvėjo, tik rečiau. Būdingos iš audinio siūtos kepurėlės. Paprastesnės siūtos iš naminio balto bei languoto audinio, puošnesnės – iš fabrikinio šilko, medvilnės, vilnos. Dažniausiai kepurėles dėvėjo po skara. Labai gražios iš plonos medvilnės pasiūtos kepurėlės su ilgais plačiais raiščiais. Šios kepurėlės gausiai siuvinėtos baltu kiauraraščiu ir dėvėtos vienos. Anot T. Jurkuvienės, jas galėjusios dėvėti jaunamartės³⁵. Šiltos žieminės kepurėlės buvo siuamos iš dirbtinio kailio arba pamušamos vata. (Žr. Žemaičių drabužiai, 22–24 pav.)

Didžiosios gobtinės skaros (*kuskos, raištės*) buvo neatskiriama žemaičių moterų drabužių dalis. Sulenkusios kampu, moterys jas gaubėsi ant pečių, ant galvos. Skaros atstodavo apsiaustą. Jomis gobtasi ne tik rudenį ar žiemą, bet ir vėsesnę vasaros dieną. Seniausios vasarinės medvilninės skaros, vadinamieji *raiščiai*, buvo dvipalės, dvispalvės. Dažniausiai derinta balta ir raudona spalvos. Pastaroji spalva paprastai vyrauja.

Vienos seniausių šiltųjų gobtinių skarų (*siausčių*) – skersadryžės, daugiaspalvės. Jų metmenys dažniausiai balti lininiai, o ataudai – vilnoniai. Jos austos plačiomis staklėmis, ataudų ripsu³⁶, įvairaus plo-

34 Bernotienė S. Žemaičių skaros // *Muziejai ir paminklai*. 1979. Nr. 1, p. 59–65.

35 Jurkuvienė T. *Lietuvių tautinis kostiumas*. V. 2006. P. 69.

36 *Ripsas* – tankus, randytos faktūros audinys. Metmenims ir ataudams parenkami nevienodo storio siūlai. Būna metmenų ripsas – gerojoje pusėje vyrauja skersiniai randeliai ir ataudų – gerojoje pusėje vyrauja išilginiai randeliai)

4. ŽEMAIČIŲ MOTERŲ TRADICINIAI DRABUŽIAI

čio lygiais ar dantytais ruoželiais. Šios skaros – pailgos, vienpalės, forma ir dydžiu panašios į drobules. Mėgstamos spalvos: tamsiai mėlyna, ruda, balta, geltona, raudona, samaninė. Kartais galai užbaigiami įvertais kutais. Skersadryžės skaros dėvėtos XIX a. pradžioje, daugiausia šiaurės ir vakarų Žemaitijoje. Išnyko apie XIX a. vidurį. Praradusios savo tiesioginę paskirtį, dar naudotos kaip lovatiesės, antklodės ir pan. (Žr. Žemaičių drabužiai, 25–29 pav.)

Palyginti su kitų etnografinių sričių skaromis, vilnonės žemaičių skaros tiek raštu, tiek spalvų atžvilgiu daug įvairesnės. Čia randama gerokai senesnių skarų, negu kitose Lietuvos vietose. Daugiausia išliko dvinytai austų languotų vilnonių gobtinių skarų. XIX a. I pusėje skaros buvusios spalvingos. Šiaurės vakarų Žemaitijoje buvo mėgstamos plonos vilnonės dvinytės bei keturnytės, stambiais langais skaros. Jų vidurys – vienspalvis, šviesus, o kraštuose – platūs raudoni, violetiniai, žali ruožai. Vidurio ir vakarų Žemaitijoje (Plungės, Rietavo, Telšių rajonuose) mėgtos smulkiai languotos, dažniausiai dvispalvės skaros. Mėgstamiausi – raudonos su juoda spalvų deriniai, rečiau pasitaiko mėlynos su juoda arba žalios su ruda. Pietų Žemaitijoje, be languotų, dėvėtos vienspalvės baltos, šviesiai pilkos, vyšninės, samaninės spalvos skaros. Baltos vilnonės skaros buvo ypač paplitusios Tauragės r. Rytų Žemaitijoje skaros ne tokios spalvingos. XIX a. II pusėje Žemaitijoje, kaip ir kitur Lietuvoje, skaros ėmė tamsėti, pilkėti; pradėjo dominuoti ruda, samaninė, žalia, pilka spalvos su siaurais ryškesnės spalvos ruoželiais. (Žr. Žemaičių drabužiai, 30–33 pav.)

M. Valančius rašė, kad moterys gobėsi tiek pirktinėmis, tiek namų gamybos skaromis, beje, pasitaršias dažniau ryšėjo neturtingos moterys³⁷. Taigi XIX a. žemaitės jau dėvėjo pirktines didžiąsias skaras. XX a. pradžioje, ypač po Pirmojo pasaulinio karo, pasikeitė viršutiniai drabužiai. Žieminiai drabužiai imti siūti šiltesni, todėl vilnonės skaros pasidarė nelabai reikalingos.

Drobulės buvo labiau paplitusios pietų Žemaitijoje (Viduklės, Pajūrio, Tenenių, Pagramančio apylinkėse). Nežinoma, ar jos dėvėtos šiaurės Žemaitijoje. Žemaičių drobulės dažniausiai dvipalės. Pagal audimo techniką paprasčiausios yra dvinytės. Jos datuojamos XIX a. pirma puse – XIX a. viduriu. Drobulės puoštos baltais ir raudonais kuteliais, baltais siaurais pinikais arba fabrikiniais medvilniniais mezginėliais, įaustais raudonų žičkų dryželiais. Dvinyčių drobulių ilgis – 220–245 cm, vienpalių plotis – 87–88 cm, dvipalių – 110–140 cm.

Dėvėtos ir sudėtingesnio audimo drobulės – šešianytės, aštuonnytės. Šešianytės drobulės austos smulkiu rombėlių raštu, kartais su lininiais pintais perdrobuliais. Jos buvo arba visai baltos, arba puoštos galuose į drobulės raštą įaustais keliais raudonų žičkų dryželiais. Aštuonnytės drobulės – servetinės³⁸, austos įvairiai komponuotų didesnių ir mažesnių langelių ir stulpelių raštu, derinant ruoželinio pynimo gerąją ir išvirkščiąją puses. Aštuonnytės drobulės datuojamos XVIII–XIX a. Jos siūtos dvipalės. Vienos drobulės nepuoštos, kitos aplink apsiūtos siaurais (2–3,5 cm) raudonų ir baltų siūlų pinikais arba kuteliais. Tačiau dažniausiai aštuonnytės drobulės buvo puošiamos įaudžiant į audinio raštą raudonų žičkų dryželius. Jie komponuoti įvairiai: vienose drobulėse įauti vienas arba du platūs ruožai, kitose – keletas įvairaus pločio dryželių. Dažniausiai sutinkamas dryželių išdėstymo būdas, kai vienas platus ruožas įaudžiamas tarp dviejų trijų porų siaurų. Šios rūšies drobulių matmenys – 221–250x 06–140 m. Daugianytės drobulės Žemaitijoje dėvėtos retai. (Žr. Žemaičių drabužiai, 34–37 pav.)

37 Valančius M. *Raštai*. V. 1972. T. 1, p. 226.

38 Terminas *servetinis* naudojamas apibūdinti audiniams, kuriuose tankiai susipina metmenų ir ataudų siūlai, norint atskirti šios rūšies audinius nuo diminių, kuriuose yra palaidų (neperpintų metmenimis) siūlų. Šio termino šiulaikiniai profesionalūs tekstilės technologai nevartoja.

Papuošalai. Kaip ir kitur Lietuvoje, žemaitės labiausiai mėgo puošti karoliais. Mėgstamiausi – gintariniai karoliai. Dažniausiai jų dėvėdavo 1–3 eiles. Taip pat po kaklu pasirišdavo šilkinų kaspinių. (Žr. Žemaičių drabužiai, 4, 11, 38 pav. ir kt.)

Marškiniai. Iki XVIII a. siūti iš naminio lininio audinio. XIX a. pabaigoje plačiai paplito medvilniniai marškiniai. Žemaičiai dėvėjo baltus drobinius marškinius su *pridurkais* (*sterble*). Marškinių viršus, matoma jų dalis buvo siuvama iš geros kokybės medžiagos, *sterblė* – iš prastos. Žemaitijoje, kaip ir kitur Lietuvoje, marškiniams siūti naudodavo iki 5 rūšių skirtingos kokybės medžiagos. Rankovėms ir rankogaliams, apykaklei naudodavo labai plonai išaustą arba pirktinę drobę, *pridurkui* – prastą (pakulinę, pašukinę) medžiagą. Kitaip tariant, geriausios kokybės medžiaga buvo naudojama kitais drabužiais nepridengtoms, gerai matomoms marškinių dalims, prasčiausia – kitais drabužiais uždengtoms, nematomoms.

Sukirpimas. Marškinių sukirpimas – tunikinis, be perpečių ir su perpetėmis. Perpetės marškiniuose atsirado XIX a., o tunikinis marškinių sukirpimo būdas išsilaikė iki XX a. Rankovės buvo priduriamos prie stuomens kraštelio ir kad rankos laisvai judėtų, į pažastį įsiūdavo keturkampį medžiagos gabalėlį, vadinamą *pažastiniu*. Pietų Žemaitijoje marškinių pažastys būdavo paplatinamos rombo formos įdurais. Tokių marškinių rankovės buvo siauros ir be rankogalių. Panašiai rankoves siūdavo ir Mažojoje Lietuvoje. Marškiniai buvo klubų pločio. Žiemą dėvėti dveji, treji marškiniai, kurių viršutiniai buvo ploniausi. XIX a. II pusėje pasirodė trumpi marškiniai – *papetės*, *statas* – ilgumo iki juosmens. Apatinę marškinių dalį atstodavo apatinis sijonas. (Žr. Žemaičių drabužiai, 39, 40, 41 pav.)

Puošyba. Žemaičių marškiniai išsiskiria paprastumu, palyginti su kitomis etnografinėmis sritimis – ne tokie puošnūs. Dažniausiai įausdavo raudonų žičkinių siūlų geometrinio ornamento juostas (XIX a. I pusėje pietų Žemaitijoje buvo ir juodų siūlų įaudimų). Ornamentas labai smulkus, sukomponuotas iš mažų rombelių, vingelių, kryželių, lygių bei dantytų ruoželių, dobiliukų motyvų.

Ornamentuojama marškinių apykaklė, priekis ties užsegimu, rankogaliai, rečiau – rankovių apačia bei perpetės. XIX a. II pusėje paplinta puošimas baltu kiauraraščiu siuvinėjimu³⁹. Ornamentus valstiečiai dažnai nusižiūrėdavo iš fabrikinų audinių. Tačiau Žemaitijoje kiauraraštis marškinių siuvinėjimas nebuvo toks puošnus kaip, pavyzdžiui, Suvalkijoje. (Žr. Žemaičių drabužiai, 40, 41 pav.)

Liemenė. Kaip ir kitur Lietuvoje, Žemaitijoje liemenė buvo būtina išeiginio kostiumo dalis. Vyravo iš pirktinių medžiagų pasiūtos liemenės. Tačiau, palyginti su kitomis Lietuvos sritimis, Žemaitijoje daugiausia randama liemenių iš naminių audinių (kadangi dėvėta daug skarų, iš po jų kartais liemenių ir nesimatydavo). Jos buvo vilnonės ir pusvilnonės, languotos ir skersadryžės⁴⁰. Languotose žemaičių liemenėse dominuoja viena spalva, skersadryžėse – dominuojančios spalvos nėra, visas audinys tolygiai suruožtuotas įvairių spalvų ruoželiais. Liemenių raštas smulkus, jos audžiamos dvinytai, dimiškai arba atlasu. Mėgstamos spalvos: raudona, žalia, violetinė, ruda, balta. Ypač ryškios liemenės dėvėtos Viekšnių ir Mažeikių apylinkėse. Čia tiek naminės gamybos, tiek pirktinių medžiagų liemenių vyraujanti spalva – raudona.

Sukirpimas. Žemaitės nešiojo keletą skirtingų sukirpimų liemenes. Vienos jų buvo trumpos, tik iki sijono juosmens su giliai iškirptu, keturkampiu ar trikampių kaklu. Plačiai dėvėtos nuo juosmens

39 Šis puošimas Europoje žinomas nuo XIV a.

40 Seniausi žinomi pusvilnoniai audiniai kaime yra iš XIV a. – tai rinktinės juostos. XIX a. vakarų Lietuvoje vis dažniau audžiami pusvilnoniai išeiginių liemenių, prijuosčių, sijonų, švarkelių audiniai.

į apačią klostuotos liemenės. (Žr. Žemaičių drabužiai, 42, 1, 3, 55 pav.) Kartais klostelės būdavo tik nugaros pusėje arba neklostuotas liemenės priekis prie užsegimo. Žemaitės vilkėjo ir trumpą dzūkiško sukirpimo liemenę su priekyje nesusieinančiais skverneliais. Šio tipo liemenės buvo plačiausiai paplitusios Pietryčių Žemaitijoje. (Žr. Žemaičių drabužiai, 2, 4 pav.) Šiaurės Žemaitijoje populiariausios liemenės – su paaukštintu liemeniu. Liemens juosta ėjo po krūtine, nuo jos į apačią buvo prisiuvamas smulkiai klostuotas, gofruotas arba rauktas medžiagos gabalas, dengiantis liemenį. Tokias liemenes vilkėjusių moterų figūra įgydavo varpo formą. Galimas dalykas, kad šis sukirpimas perimtas iš ampyro ar dar senesnės, renesansinės mados. (Žr. Žemaičių drabužiai, 11, 28, 43, 59 pav.)

Liemenes moterys siūdinosi iš brangių pirktinių medžiagų: šilko, brokato (*parčos*), aksomo, kašmyro ir kt. Mėgtas augalinio ornamento brokatas. Metalizuoti siūlai galėjo būti ne tik sidabrinės ar auksinės spalvų, bet ir raudoni, rausvi, žali. Vilkėtos ir atlasinės (*damastinės*) gėlėtos medžiagos liemenės⁴¹. Kašmyrinės liemenės buvo dėvimos visoje Žemaitijoje, išskyrus Pietrytinę dalį – čia kartais dėvėtos akso-minės liemenės. Liemenės būdavo papildomai puošiamos: apkantuojamos galionėliais, aksomo juostelėmis, kartais siuvinėjamos juodais siūlais geometriniiais raštais. Visos liemenės turėjo drobinį pamušalą.

Sijonai. Žemaitijoje vyravo išilgadryžiai sijonai, siūti iš skerso audeklo. XIX a. pradžioje išilgadryžiai sijonai buvo audžiami ataudų ripsu iš lininių ir vilnionių siūlų. Dryžių koloritas bei plotis įvairiose Žemaitijos vietose skyrėsi. Šiaurės Žemaitijoje (Akmenės, Mažeikių, Skuodo r.) išilgadryžiai sijonai buvo ryškių, linksmyų, ne tokių tamsių spalvų. Vyrauja raudonos, vyšninės, geltonos, žalios, violetinės, baltos spalvų deriniai. Rietavo, Platelių, Plungės apylinkėse sijonai buvo tamsesni. Šiaurės ir vidurio Žemaitijoje įvairių spalvų ruoželiai įaudžiami lygaus platumo, pietų Žemaitijoje (Šilalė, Tauragė, Jurbarkas) dažniau dominuoja viena spalva. Šie sijonai turi suvalkietišku bruožų. Suvalkiečių išilgadryžių sijonų medžiagos fonas yra vienas, jame išdėstytos išilginių dryžių grupės. Žemaitiškų sijonų audinių raporto kompozicija dažnai nesimetriška. Sijono audinyje paprastai derintos bent penkios kontrastingos spalvos, kurių viena vyraujanti.

Rytų Žemaitijoje dėvėti skersadryžiai sijonai (manoma, tai aukštaičių įtaka). Jie taip pat austi ataudų ripsu, tačiau siūti iš atskirų palų. Sijonai buvo šviesūs ir tamsūs. Šviesūs paprastai vasariniai, juose dominuoja balta spalva. Tokio tipo sijonai dėvėti Kuršėnų, Šiaulių, Kelmės, Raseinių, Tauragės r. Tamsiuose skersadryžiuose sijonuose tarp plačių raudonų, violetinių, žalių arba rudų ruožų būdavo įaudžiamos daugiaspalvės siaurų ruoželių grupės (geltonos, violetinės, rudos, baltos, žalios spalvų). Šio tipo sijonai labiausiai buvo paplitę šiaurės Žemaitijoje. (Žr. Žemaičių drabužiai, 44, 45, 2, 3 pav. ir kt.)

Languotų sijonų Žemaitijoje buvo mažiau ir jie vėlyvesni. Šie sijonai vilnioniai, austi dvinytai, sulanguoti stambiai, vyrauja tamsios, neryškios spalvos. Languoti sijonai daugiausia dėvėti Plungės, Rietavo, Šilalės, Kelmės rajonuose. (Žr. Žemaičių drabužiai, 4, 31–33 pav.)

Vienu metu moterys segėjo po kelis sijonus – iki penkių. Tiek daug sijonų vienu metu segėjo ne visada, tačiau du – būtina. Be to, sijonus vilkdavosi ant ilgų, iki čiurnų, drobinių marškinių. Visi sijonai buvo skirtingi. Apatiniai žemaičių sijonai dažniausiai būdavo pusvilnioniai, ryškių spalvų, skersadryžiai arba languoti. Pietų Žemaitijoje tokio sijono apačia buvo audžiama ryškiais skersiniais dryžiais, kaip kontrastas, atsvara viršutiniam išilgadryžiam sijonui. XIX a. pabaigoje segėti vienspalviai raudoni, žali, rudi apatiniai sijonai. Jų apačios buvo gausiai išsiuvinėtos spalvotų siūlų augaliniais ornamentais. Šiaurės Žemaitijoje segėti balti lininiai apatiniai sijonai, kurių pažemiai puošti baltu kiauraraščiu

41 Atlasas būdavo šilkinis, vilnionis, medvilninis. Blizgančiame fone – matinės gėlės.

siuvinėjimu. Apatinių sijonų dažniausiai puošti tik pažemiai, kurie matydavosi pasikaišius viršutini sijoną. Sijonus kaišydavosi dvejopai: suglėbdavo ir nešdavo ant rankos arba viršutinių sijonų šoninius kraštus keldavo aukštyn ir kampus užkišdavo už juosmens. (Žr. Žemaičių drabužiai, 46–51 pav.)

Visoje Lietuvoje sijonų apačia iš išvirkščios pusės buvo pasiuvama drobe. Kad apačia ne taip greitai nubrigztų, kartais pažemiuose buvo prisiuvas *šepetėlis*.

Tradiciniai sijonai Žemaitijoje dažniausiai buvo siuvami iš 4–6 palų. Išilgadryžiai sijonai siūti iš vieno 3–6 metrų medžiagos gabalo. Ties liemeniu sijonas buvo suraukiamas arba suklostomas. XIX a. pabaigoje raukinių priekyje būdavo mažai, visi raukiniai rauti nugaros pusėje (mėgdžiojamas turniūras). XIX a. vidurio kaimo moters siluetas – „moteris kupeta“, XIX a. pabaigos – „moteris kaip pova“.

XIX a. II pusėje Žemaitijoje pradėti austi vienspalviai vilnoniai sijonai. Jie buvo siuvami iš 3–4 palų, rauti. Vėliau, kaip ir kitur, sijonus imta siūti iš pusvilnonės medžiagos, sukirpus į vadinamuosius *klynus*. XIX a. pabaigoje languoti bei dryžuoti sijonai Žemaitijoje jau buvo išnykę. (Žr. Žemaičių drabužiai, 65 pav.)

Prijuostė. Be prijuostės, kaip ir be galvos dangos, moteris niekur viešumoje nesirodydavo – taip elgtis draudė etiketas, buvo nepadoru. Žemaitijoje prijuostės austos iš lininių, nuo XIX a. vidurio – ir iš medvilninių verpalų. Paprasčiausios prijuostės austos dvinytai, puošnesnės – atlasiniu būdu iš baltų lininių arba medvilninių bei raudonų žičkinių siūlų. Prijuostės, kaip ir sijonai, išilgadryžės, siūtos iš skerso audeklo, vienpalės. Senosios žemaičių prijuostės plačios, jų plotis kartais siekė iki 200 cm. Palyginti su kitomis etnografinėmis sritimis, žemaitiškos prijuostės trumpesnės. Jų ilgį lėmė audinio plotis. Juosmeniui naudotos siauros pirktinės arba namuose austos juostelės bei iš audinio pasiūti raišteliai. Ties juosmeniu prijuostės gausiai surauktos. Jų pažemiai dažniausiai nepuošti.

Seniausios žinomos (XVIII a. pabaiga – XIX a. I pusė) žemaičių išieginės prijuostės buvo išilgadryžės, austos iš baltų ir raudonų siūlų įvairaus pločio lygiais ir dantytais ruoželiais, smulkiu raštu. Vienose vyrauja balta, kitose – raudona spalva. (Žr. Žemaičių drabužiai, 52–56 pav.)

XIX a. II pusėje pietų Žemaitijoje dėvėtos šviesaus medvilninio dugno (pilko, žalsvo, rusvo, šviesiai violetinio) prijuostės. Šiaurės vakarų Žemaitijai būdingos tamsaus dugno daugiaspalvės prijuostės. Tiek šviesaus, tiek tamsaus dugno prijuostėse būdavo įaudžiami 2–4 spalvų išilginiai skaidriųjų ruoželiai. Tai paprastai siauri, ritmiškai pasikartojantys įausti dvinytai arba išrinkti vingelių, dantytų ruoželių, katpėdėlių, dobiliukų motyvai. Kartais šių prijuosčių pažemiuose būdavo priduriama įstrižo audinio juosta. XIX a. pabaigoje – XX a. pradžioje prijuostės ėmė siaurėti. Jos siuvas į apačią plėtėjančios, ties juosmeniu mažai rauktos. Tokias prijuostes dėvėdavo prie vienspalvių *klynais* kirptų sijonų. (Žr. Žemaičių drabužiai, 57–62 pav.)

XIX a. II pusėje – XX a. pradžioje šiaurės ir vidurio Žemaitijoje buvo paplitusios baltos medvilninės prijuostės, kurių apačia ir šonai, kartais ir juosmens raištelio galai, buvo siuvinėti baltais siūlais kiauraraščiu. Siuvinėtas augalinis ornamentas – žiedeliai, lapeliai ir pan. Prijuosčių apačia dažniausiai užbaigiama puslankiais, snapeliais, dantukais. (Žr. Žemaičių drabužiai, 63 pav.)

Žemaitės ryšėjo ir kašmyrines prijuostes. Jos ypač buvo paplitusios Viekšniuose. (Žr. Žemaičių drabužiai, 64 pav.)

Švarkeliai buvo siuvami į liemenį ir neliemenuoti. Išieginiai – iš juodos fabrikinės medžiagos, kasdieniai – naminio milo. Išieginų švarkelių kraštai apvedžioti aksomu, vilnone ar šilkinė medžiaga. Švarkeliai dėvėti XIX a. II pusėje – XX a. pradžioje prie lygių, į *klynus* kirptų sijonų. Dažnai iš tos

pačios medžiagos buvo siuvas visas kostiumas. Po jais vilkėta šviesi palaidinė. (Žr. Žemaičių drabužiai, 65 pav.)

Sermėgos, sermėgėlės. Žemaitėms būdingos dvejojo sukirpimo sermėgos: 1) ilgos, dvisiulės ir 2) trumpos, nuo liemens kirptos (kartais pakeltu pridūrimu, kaip ir liemenės), smulkiai suklostytos – *šimtakvoldės*. Pirmosios dėvėtos ir kitose etnografinėse srityse, o pastarosios būdingos tik Žemaitijai. *Šimtakvoldžių* sermėgėlių apykaklė dažniausiai atlenkiama, pailginta iki krūtinės. Rankovės ties pečiais lygios, rankovių galai su atvartais. Trumposios sermėgėlės buvo šviesios ir tamsios. Pietų Žemaitijoje dėvėtos baltos sermėgos. Veikiausiai tai suvalkiečių įtaka. Šviesesniųjų krūtinė, apykaklė, rankovių atvartai siuvinėti juodų siūlų vingeliais, lapeliais. Kartais kraštus puošdavo (*apkantuodavo*) šilkinėmis, kašmyrinėmis juostelėmis, dirbtiniu kailiu (*baronėliu*). Tamsios sermėgėlės kartais buvo siuvas su šviesaus kailio apykakle, rankovių atvartais ir apvedžiojimais. Sermėgėlės Žemaitijoje buvo dėvimos iki XIX a. vidurio. Visų rūšių sermėgos Žemaitijoje išnyko žymiai anksčiau negu rytų Aukštaitijoje arba Dzūkijoje. XIX a. viduryje jau dėvėtos vatinės *nažutkos*, panašios į aukštaičių *vingierkas*, arba medžiaga traukti kailiniai. (Žr. Žemaičių drabužiai, 66–71 pav.)

Kailiniai Žemaitijoje buvo gana dažnai dėvimi. Kailinių sukirpimas dažniausiai dvisiulis, lygus, rankogaliai, priekis ties užsegimu, pažemiai apvedžiojami siaura to paties avikailio juoste. Apykaklė taip pat to paties avikailio, plati, atlenkiama. Kailiniai siūti ilgi ir trumpi. XIX a. II pusėje moterų išei giniai kailiniai aptraukiami milu arba juoda gelumbe.

Juostos. Žemaitės juosėsi rinktinėmis ir vytinėmis juostomis. Žemaitijoje jos nebuvo taip mėgstamos kaip Aukštaitijoje ar Dzūkijoje. Žemaitės rečiau juosdavosi juostomis, nes per skaras jų nesimatė. Siauros juostelės buvo naudojamos prijuosčių, sijonų juosmenims, plačios – galvos papuošalams. Vytinės žemaičių juostos gana kuklaus rašto, dviejų–trijų spalvų. Beveik visos muziejuose saugomos rinktinės juostos yra iš Žemaitijos pakraščių. Rinktinės juostos beveik tokios pat kaip ir kitose etnografinėse srityse: baltame lininiame arba medvilniniame dugne spalvotų vilnų arba skaitgijų raštai. Mėgtos spalvos: raudona, žalia, mėlyna, violetinė, skaisčiai rožinė. Žemaičių juostose dažni rombų, rombų su ataugėlėmis, kryželių motyvai. Muziejuose esančios žemaitiškos rinktinės juostos daug siauresnės nei kitur Lietuvoje (ypač vėlyvosios) bei austos iš prastesnės kokybės siūlų. Daugiausiai gana senų (XIX a. vidurio arba pabaigos) juostų rasta pietinėje Žemaitijoje, ypač Tauragės rajone. Dauguma jų austos kruopščiai iš kokybiškos žaliavos (baltos medvilnės ir spalvotų skaitgijų). Tai rodytų, kad minėtoje vietovėje juostos buvo plačiai naudojamos ir vertintos. Juostos žemaičių buityje išnyko žymiai anksčiau nei kituose regionuose. XIX a. II pusėje susijuosti jos nebuvo naudojamos. (Žr. Žemaičių drabužiai, 72 pav.)

Pirštinės. Žemaitės labiausiai puošė išorinę pirštinių pusę. Ji buvo dekoruojama sudėtingesniu geometriniu arba augaliniu, uždaros kompozicijos raštu. Delnas margintas paprastesniu, smulkesniu, dažniausiai geometriniu ornamentu. Žemaičių, kaip ir Mažosios Lietuvos, pirštinėse būdavo išmezgami žodžiai arba ištisi sakiniai. Pirštinės baigdavosi viena arba dviem eilėmis kutelių. (Žr. Žemaičių drabužiai, 73, 74 pav.)

Riešinė, kaip ir kitur Lietuvoje, kasdienės buvo paprastos, šventadienės – ryškesnių spalvų su įmegztais baltais arba įvairiaspalviais karoliukais. Žemaitijai būdingos dviejų, dažnai kontrastingų spalvų, dažniausiai išilgai, rečiau skersai dryžuotos riešinės. (Žr. Žemaičių drabužiai, 74–77 pav.)

Apavas. Vilnonės **kojinės** buvo mezgamos natūralių spalvų – išeiginės baltos, kasdienės – rudos ar pilkos. XIX a. II pusėje vis dažniau imta naudoti cheminius dažus. Pirmiausia jie paplito Žemaitijoje ir

Suvalkijoje. Siūlus kojiniams retai specialiai dažydavo, dažniausiai panaudodavo likučius nuo audimo. Todėl kojinių spalva labai derėdavo prie sijonų arba milo drabužių. Žemaitijoje vilnonės kojinės buvo labai gausiai raštuotos, margaspalvės. Viršutinė kojinių dalis dažnai visai kitokio rašto nei visa kojinė. Raštuotose kojinese raudonais, žaliais, geltonais, vėliau – ir mėlynais siūlais išmezgami dobiliukų, žvaigždučių, skersinių eglių, apskritimų, rombų, kvadratėlių, gėlių motyvai. Kasdienės kojinės buvo mezgamos vienspalvės. Lininės kojinės Žemaitijoje dėvėtos rečiau nei kitose etnografinėse srityse. Jų raštai smulkesni, paprastesni nei vilnionių. Baltos kojinės būdavo išmarginamos raudonų ar mėlynų siūlų smulkiais raštais. Pasitaikydavo raudono ar mėlyno dugno kojinių, išmargintų baltais raštais. Išėiginės kojinės megztos ruoželiais, langučiais arba kiauraraščiu, kasdienės – lygiai. Viršuje, žemiau kelių, kojines užrišdavo rištuvėliais. Po Pirmojo pasaulinio karo linines kojines pakeitė medvilninės.

Avalynė. Būdinga žemaičių avalynė buvo klumpės (*klumpiai*). Be žemaičių jas dar dėvėjo klaipėdiečiai ir vakariniai zanavykai. Klumpės avėjo daugelis Vakarų Europos tautų. Dėl klumpių paplitimo Lietuvoje yra keletas versijų. L. Kumšlytis⁴² teigia, kad pirmiausiai apie 1850 m. klumpės pasirodė Plungės apylinkėse. Jų dėvėjimo madą pagal užsienietišką pavyzdį įvedė Rietavo kunigaikštis I. Oginskis. Klumpėmis jis apavė savo dvarų baudžiauninkus, vėliau jos paplito po visą Žemaitiją. Teigiama, kad pirmąjį klumpdirbį kunigaikštis atsigabeno iš Austrijos, o pirmosios klumpės buvo labai nedailios, tikros kaladės. Ilgainiui vietiniai meistrai ištobulino jų formą, parinko lengvesnį, neskylantį medį. Skirtingi tyrinėtojai klumpių atsiradimo Lietuvoje laiką datuoja XVII a. – XIX a. viduriu. Vienų manymu, jos paplito iš Žemaitijos per dvarus, kitų teigimu – į po maro ištuštėjusią Mažąją Lietuvą klumpės atvežė kolonistai iš Prancūzijos ir Šveicarijos. Klumpės Lietuvoje plačiai paplito XIX a.

Klumpėms gaminti naudotas minkštas, lengvas, neskylantis medis. Geriausiai tiko beržo, drebulės (*apušės*), gluosnio, juodalksnio, liepos mediena. Dažniausiai lietuviai klumpės dirbo iš drebulės ir beržo. Apdorotas nedžiovintas medis, nes tokį lengva gręžti, skobti, drožti: jis neskyla. Mėgstamiausia klumpių spalva – geltona. Dažnai jas dažydavo rudai, puošniomis laikytos nulakuotos klumpės; labai retai dažydavo juodai ir visai nedažė raudonai. Išėiginės klumpės buvo puošiamos išpjaustytais bei tapytais eglių, gėlių, lapelių, paukščiukų raštais. (Žr. Žemaičių drabužiai, 78–80 pav.)

XIX a. pabaigoje – XX a. dar buvo plačiai paplitusios klumpės odiniu viršumi (*medpadžiai*). XIX a. I pusėje turtingesnės valstietės turėjo išėiginius odinius batukus.

Žemaičių etnografinės srities moterų aprangoje pastebima vietinių savitumų. Skiriasi vakarų ir rytų žemaičių apranga. Kai kurios rytų žemaičių kostiumo dalys (pvz., galionai, rinktinės juostos ir kt.) turi bendrų bruožų su vakarų aukštaičių kostiumu. Taip pat skiriasi pietų ir šiaurės žemaičių drabužiai. Šiaurės žemaičių moterų drabužiai ypač ryškių spalvų, juose vyrauja raudona spalva. Pietų žemaičių kostiumas kiek santūresnį, tamsesnių spalvų. Žemaitės turi tokių aprangos dalių (pvz., rangę), kurių neaptiksime kitose Lietuvos vietose. Ryškūs ir drabužių kolorito, spalvų ir raštų kompozavimo, ornamentikos, sukirpimo (pvz., skersadryžės skaros, liemenės su paaukštintu liemeniu ir kt.), dėvėjimo savitumai (pvz., skarų gausa, jų užrišimas ir t. t.).

UŽDUOTIS SAVARANKIŠKAM DARBUI: Palyginkite atskirų Žemaitijos dalių drabužius, nustatykite vietinius jų ypatumus bei vienijančius sritinius bruožus.

42 Kumšlytis L. Klumpiai // *Gimtasai kraštas*. 1936. Nr. 1 ir 2/4.

4. ŽEMAIČIŲ MOTERŲ TRADICINIAI DRABUŽIAI



1 pav.

Merginos drabužiai.

Šiaurės Žemaitija.

Medvilniniai marškiniai, E1628.
Sijonas – linas, vilna, medvilnė,
E3365.

Medvilninė prijuostė, E1971/2.

Medvilninė liemenė, E2059.

Medvilninė skara („kuskelė“),
E3642.

Gintaro karoliai, E2940.

Šilkinė rangė, E2412.

*Lietuvių liaudies menas. Drabužiai.
V. 1974.*



2 pav.

Žemaitės merginos drabužiai.

XIX a.

*Kulikauskienė V. Lietuvių tautiniai rūbai. Rekonstrukcijos:
V. Kulikauskienė, M. Miliuvienė, R. Lelytė. V. 1994.*

4. ŽEMAIČIŲ MOTERŲ TRADICINIAI DRABUŽIAI



3 pav.

Žemaitė mergina.

XIX a.

Kulikauskienė V. Lietuvių tautiniai rūbai. Rekonstrukcijos: V. Kulikauskienė, M. Milinviėnė, R. Lelytė. V. 1994.

[Į tekstą 140 psl.](#)



4 pav.

Merginos ir moters drabužiai iš
Raseinių apylinkių.

Iš KDM rinkinių.

Lietuvių liaudies menas. Drabužiai. V. 1974.

[Į tekstą 136 psl.](#)

[Į tekstą 139 psl.](#)

[Į tekstą 140psl.](#)

4. ŽEMAIČIŲ MOTERŲ TRADICINIAI DRABUŽIAI

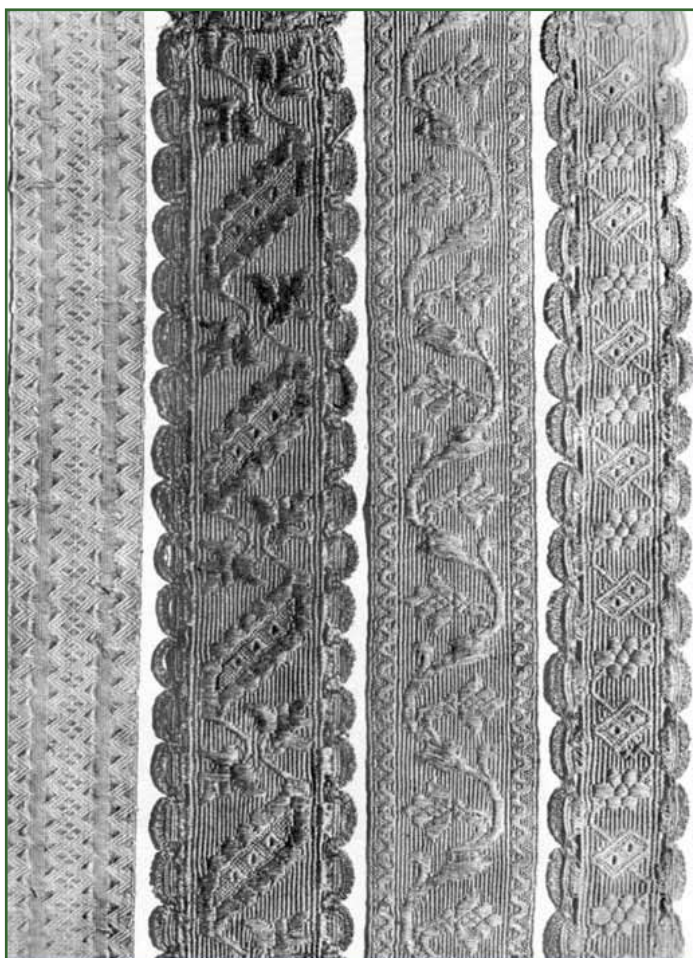

5 pav.

Galionai.

XIX a. I p.

Raseinių aps.

Plotis nuo 4,5 iki 6,5 cm.

Ilgis – 51–82 cm.

Bernotienė St. Lietuvių liaudies moterų drabužiai XVIII a. pab. – XX a. pr. V. 1974.

[Į tekstą](#)



6 pav.

Žemaitiškos skarelės. Rekonstrukcijos pagal LDM LA 3936, Jurbarko r., Eržvilko apyl., Bukintlaukio k.; pagal LDM LA 4314, Jurbarko r.

Jurkuvienė T. Lietuvių tautinis kostiumas. CD. 2006 m.

4. ŽEMAIČIŲ MOTERŲ TRADICINIAI DRABUŽIAI



7 pav.

Žemaitiška skarelė. Rekonstrukcija pagal NČDM, E 2091, Tauragės r., Gaurės apyl.

Jurkuvienė T. Lietuvos tautinis kostiumas. CD. 2006 m.



8 pav.

Žemaitiška skarelė. Rekonstrukcija pagal LDM LA 3935, Tauragės r., Gaurės apyl.

Jurkuvienė T. Lietuvos tautinis kostiumas. CD. 2006 m.

4. ŽEMAIČIŲ MOTERŲ TRADICINIAI DRABUŽIAI

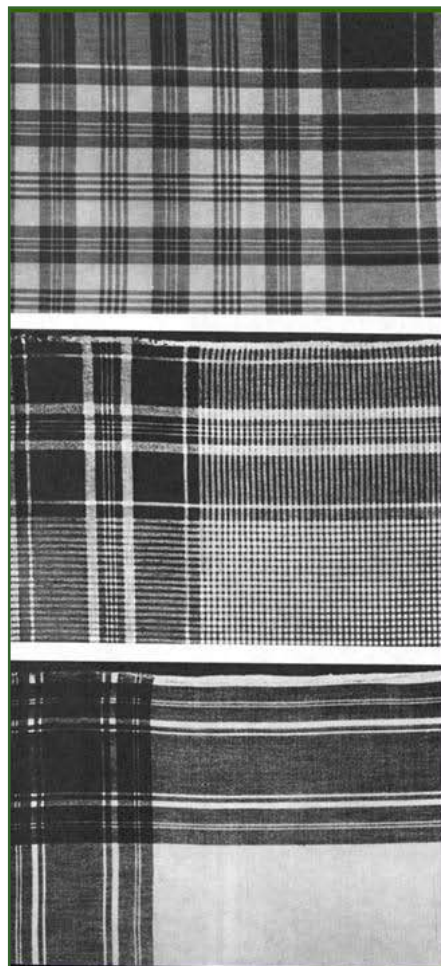

9 pav.

Žemaitiškos languotos skarelės.

- 1) Medvilnė, žičkai. Tauragės r., Pagramančio apyl., Genių k., EMO1872.
- 2) Medvilnė, žičkai. Skaudvilės vls., Vėluikių k., EMO5061.
- 3) Medvilnė, žičkai. Tauragės r., Taurų apyl., Kalpokų k., EMO4085.
- 4) Rekonstrukcija pagal NČDM E 4602, Raseinių r., Papelkių k.;

Lietuvių liaudies menas. Drabužiai. V. 1974;
Jurkuvienė T. Lietuvių tautinis kostiumas. CD. 2006 m.

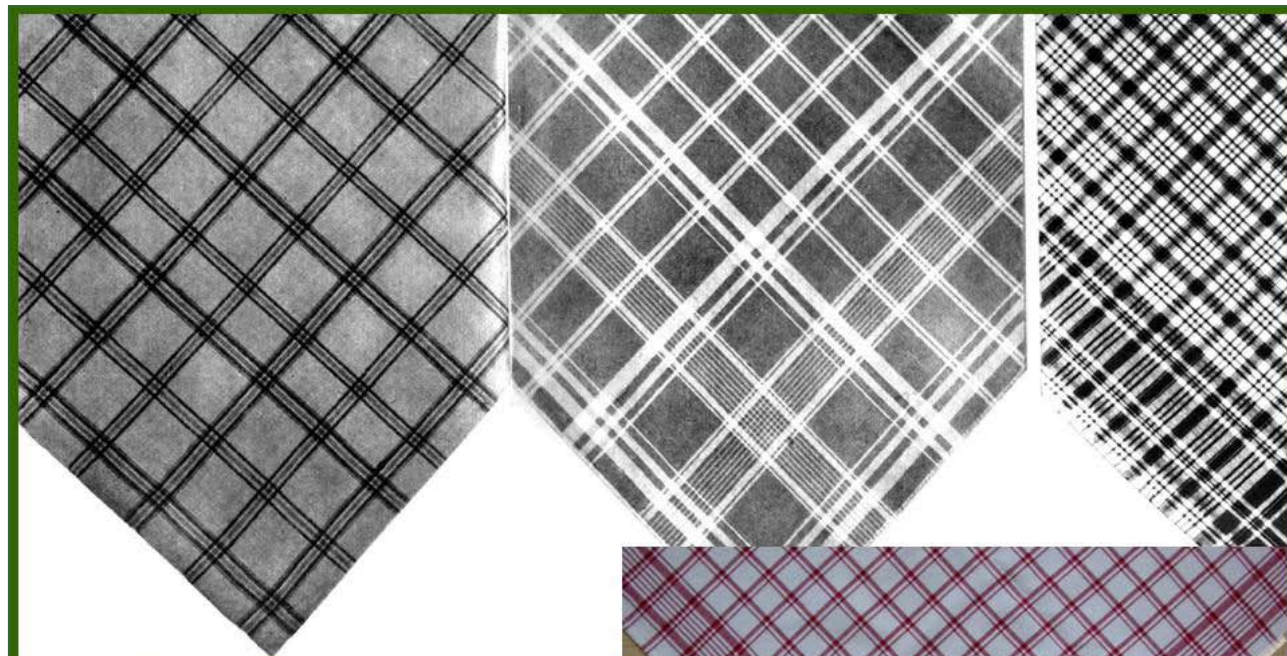

10 pav. Žemaitiškos medvilninės languotos skarelės.

- 1) Tauragės r., Pagramančio apyl., Naujininkų k., VDM LA1147.
- 2) Tauragės r., Gaurės apyl., Žiburių k., VDM LA1142.
- 3) Priekulės r., Veiviržėnai, VDM LA354.

Lietuvių liaudies menas. Drabužiai. V. 1974;
Jurkuvienė T. Lietuvių tautinis kostiumas. CD. 2006 m.

4. ŽEMAIČIŲ MOTERŲ TRADICINIAI DRABUŽIAI



11 pav.

Žemaitės kostiumas.

Vidurio Žemaitija.

XIX a. vid.

Lininiai marškiniai, EMO3782.

Vilnonis sijonas, EMO1962.

Pusvilnonė liemenė, EMO5325.

Medvilninė prijuostė su žičkų ruoželiais, EMO687.

Žičkinės skarelės, EMO5061, 1872.

Vilnonė gaubtinė skara, EMO2393.

Gintariniai karoliai, EMO5578.

Bernotienė St. Lietuvos liaudies moterų drabužiai XVIII a. pab. – XX a. pr. V. 1974.

[Į tekstą 136 psl.](#)

[Į tekstą 139 psl.](#)

[Į tekstą 140 psl.](#)



12 pav.

Moters kostiumas. XIX a. II p.

Pietų Žemaitija.

Rekonstrukcija.

Jurkuvienė T. Lietuvos tautinis kostiumas. CD. 2006 m.

[Į tekstą](#)

4. ŽEMAIČIŲ MOTERŲ TRADICINIAI DRABUŽIAI

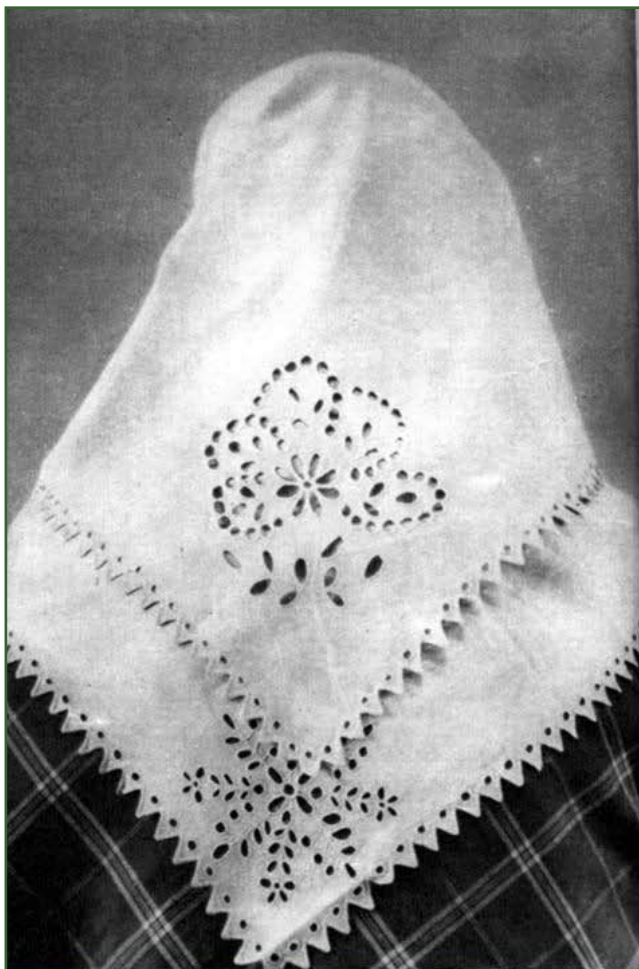

13 pav.

Balta medvilninė skarelė.

Rietavo r., Tverai.

Lietuvių liaudies menas. Drabužiai. V. 1974.

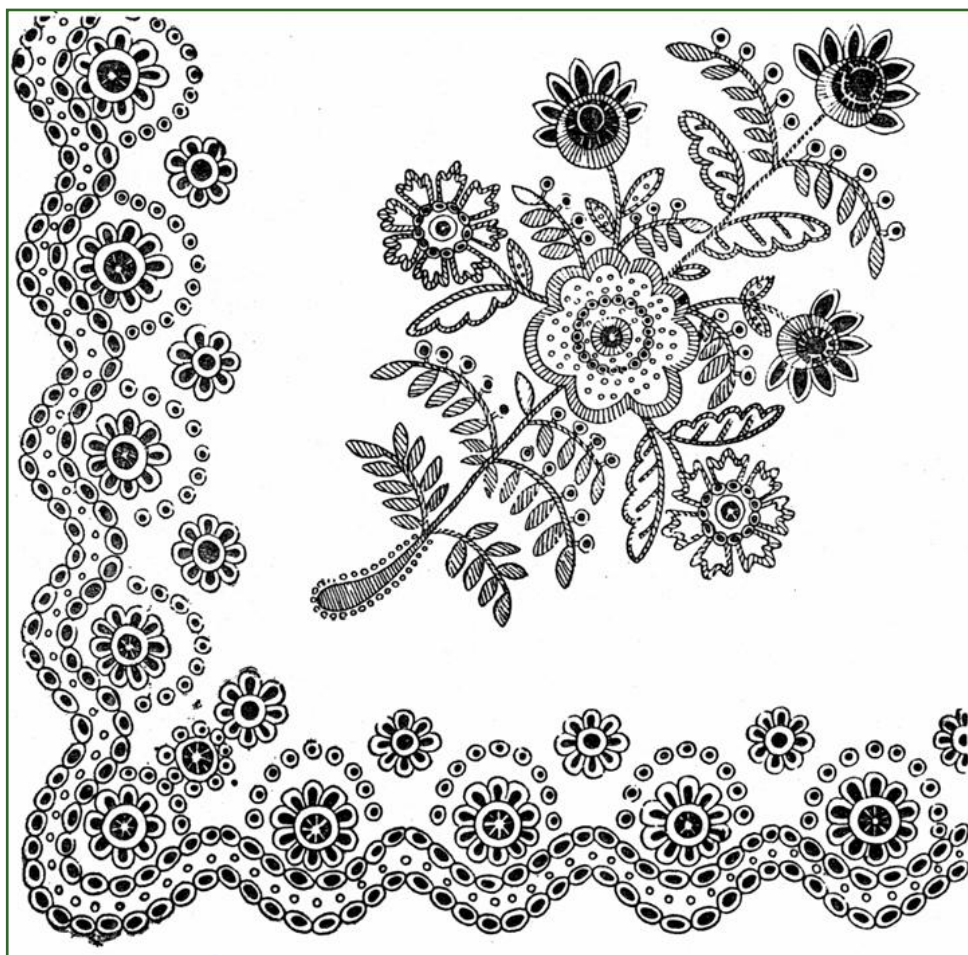

14 pav.

Žemaičių baltos
siuvinėtos
skarelės kampas.

*Bernotienė St.
Lietuvių liaudies
moterų galvos
danga //
Archeologiniai ir
etnografiniai
tyrinėjimai
Lietuvoje 1970 ir
1971 metais. V.
1972.*

4. ŽEMAIČIŲ MOTERŲ TRADICINIAI DRABUŽIAI

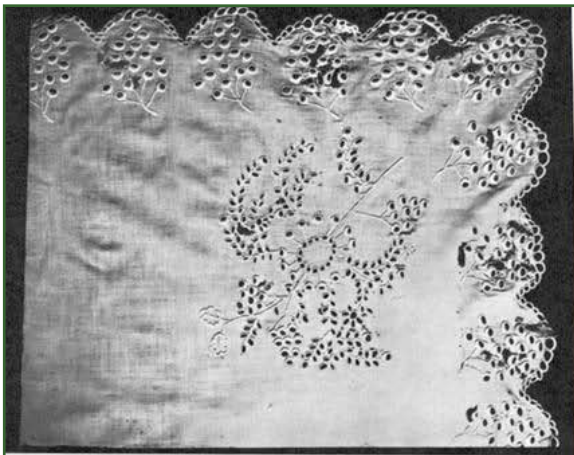

15 pav.

Baltos medvilninės skarelės.

1) 90/90 cm. Skuodo r., Mosėdis., EMO4096.
XIX a. pabaiga.

2) 94/91 cm. Kretingos r., Kartena., EMO3285.
XIX a. II p.



*Bernotienė St. Lietuvių liaudies moterų drabužiai
XVIII a. pab. – XX a. pr. V. 1974.*

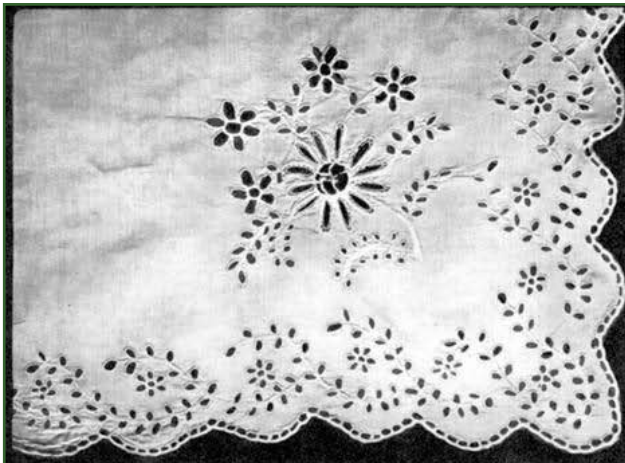

16 pav.

Balta medvilninė skarelė.

XIX a. II p.

79/75 cm. Kretingos aps., Skuodo vls.,
Pakalniškių k., EMO1208.



*Bernotienė St. Lietuvių liaudies moterų
drabužiai XVIII a. pab. – XX a. pr. V. 1974.*

4. ŽEMAIČIŲ MOTERŲ TRADICINIAI DRABUŽIAI

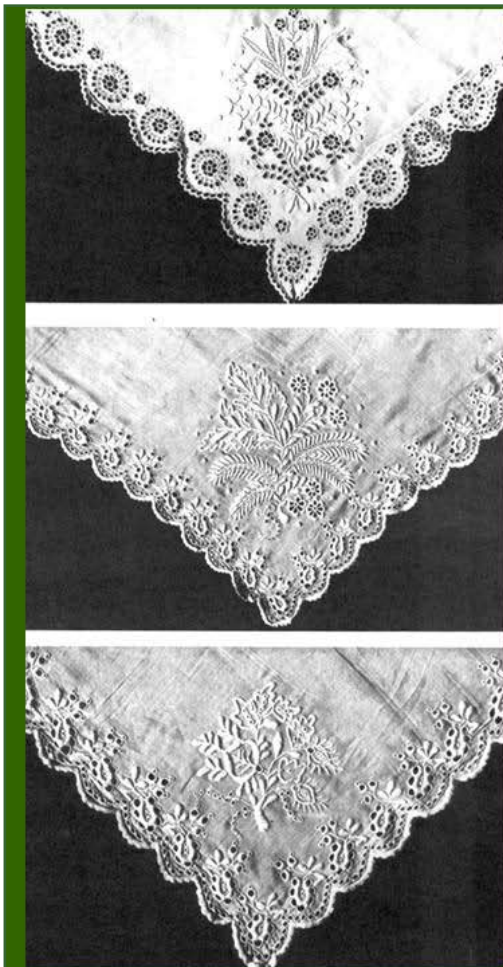

17 pav.

Baltos medvilninės skarelės.

1) Šilutės r., Švėkšna, IEM EMO5651.

2, 3) Rietavo r., Endriejavo apyl., Ližių k., IEM EMO 5652.

Lietuvių liaudies menas. Drabužiai. V. 1974.

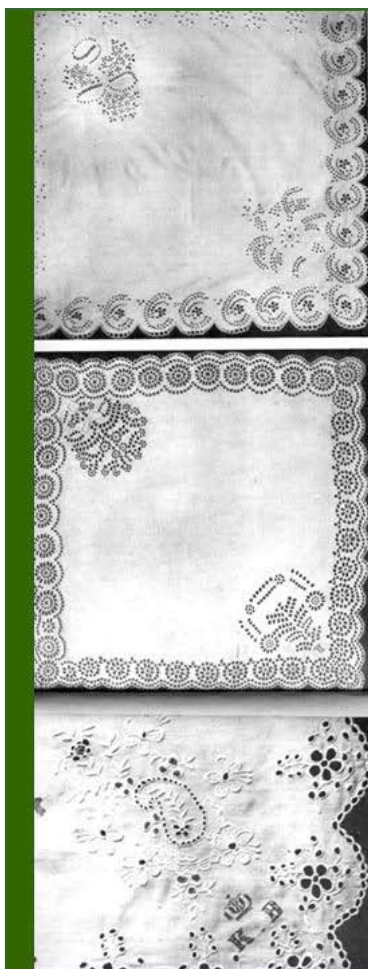

18 pav.

Baltos medvilninės skarelės.

1) Skarelė „raištelis“. Skuodo r., Daukšių apyl., Gaubių k., KDM E3628.

2) Skarelė „skepetukas“. Šilalės r., Pajūrio apyl., Didkiemis, VDM LA1148.

3) Telšių aps., Alsėdžių vls., Svirplių k., KDM E 3555.

Lietuvių liaudies menas. Drabužiai. V. 1974.

4. ŽEMAIČIŲ MOTERŲ TRADICINIAI DRABUŽIAI

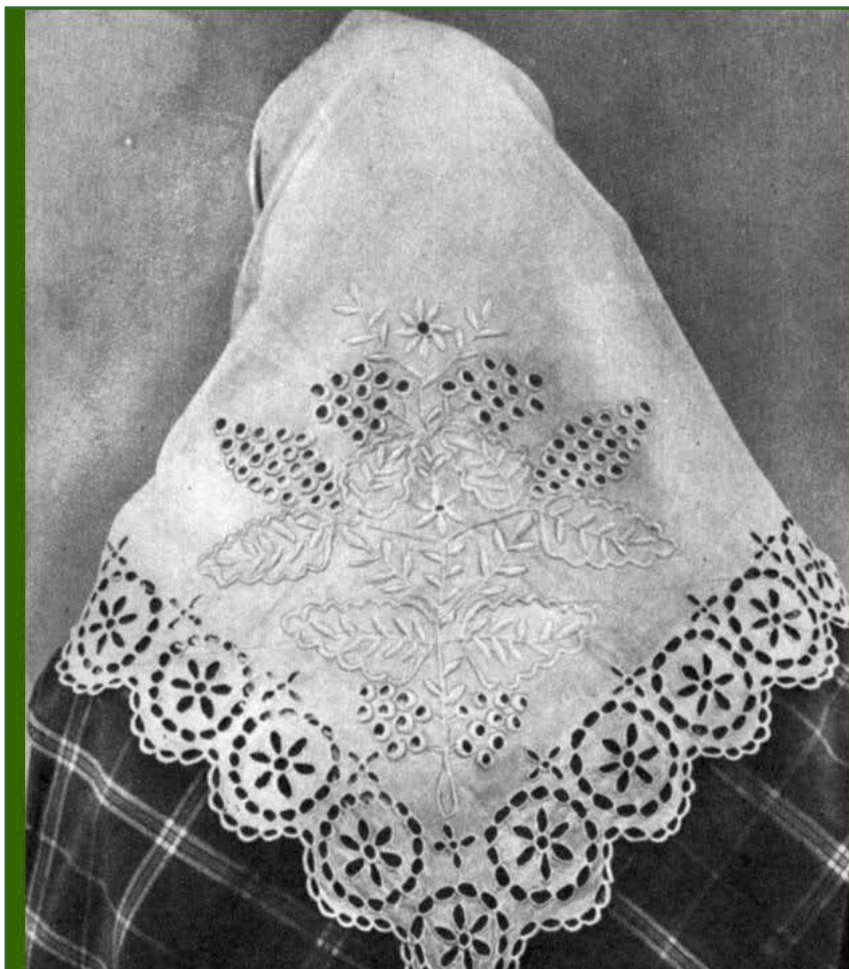

19 pav.

Balta medvilninė skarelė.

Rietavo r., Tverai.

*Lietuvių liaudies menas.
Drabužiai. V. 1974.*

[Į tekstą](#)

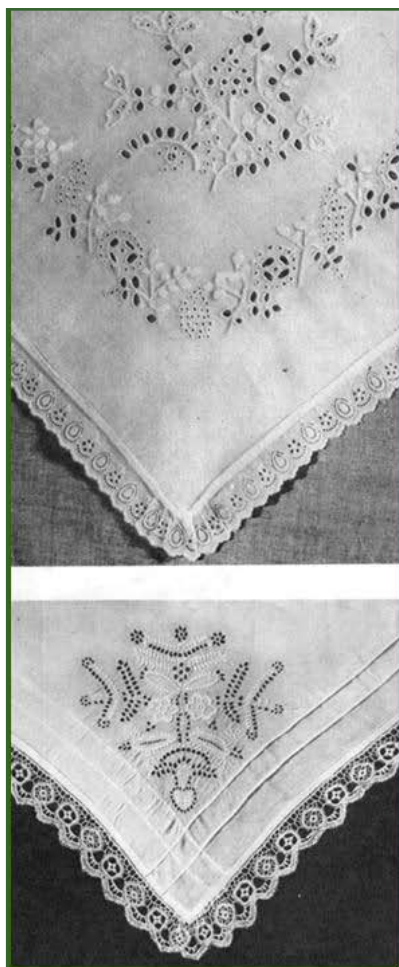

20 pav.

Baltos medvilninės skarelės.

1) Plungės r., Stalgėnų k. VDM LA2719.

2) Šilalės r., Šilalė. VDM LA1149.

Lietuvių liaudies menas. Drabužiai. V. 1974.

[Į tekstą](#)

4. ŽEMAIČIŲ MOTERŲ TRADICINIAI DRABUŽIAI



21 pav.

Žemaitės drabužiai.

XIX a. I p.

Kretingos aps.

Sermėgėlė pilko milo, siuvinėta juodais siūlais, EMO144.

Vilnonis sijonas (spalvos: raudona, violetinė, žalia, geltona, juoda, balta), EMO1.

Prijuostės dugnas – baltas, lininis, ruoželiai – raudonų žičkų, EMO4206.

Raudona žičkinė skara, sulanguota baltais ruoželiais, EMO3283.

Balta medvilninė skarelė, sulanguota raudonų žičkų ruoželiais, EMO5061.

Rangė, supinta iš rinktinių juostų, EMO400, EMO600.

Bernotienė St. Lietuvių liaudies moterų drabužiai XVIII a. pab. – XX a. pr. V. 1974.

[Į tekstą](#)

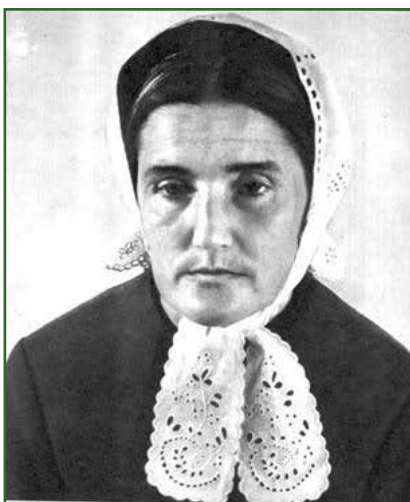

22 pav.

Medvilninė kepurėlė.

Skuodo r., Daukšių apyl., KDM E3616.

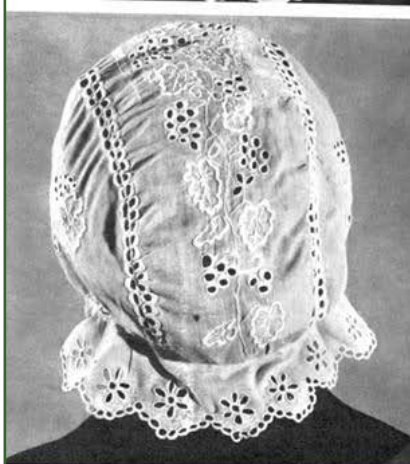

Lietuvių liaudies menas. Drabužiai. V. 1974.

4. ŽEMAIČIŲ MOTERŲ TRADICINIAI DRABUŽIAI



23 pav.

Kepurėlė „mučė“.

Medvilninė.

Raseinių vls., Dumšiškių k.,
KDM E2029.

Lietuvių liaudies menas. Drabužiai. V. 1974.



24 pav.

Kepurėlės.

XIX a. I p.

1) Šilkinė, bordo, ruožas – melšvas,
EMO730.

2) Medvilninė, juodame dugne – rausvos
gėlytės, EMO1294.

*Bernotienė St. Lietuvių liaudies moterų
drabužiai XVIII a. pab. – XX a. pr. V. 1974.*

4. ŽEMAIČIŲ MOTERŲ TRADICINIAI DRABUŽIAI

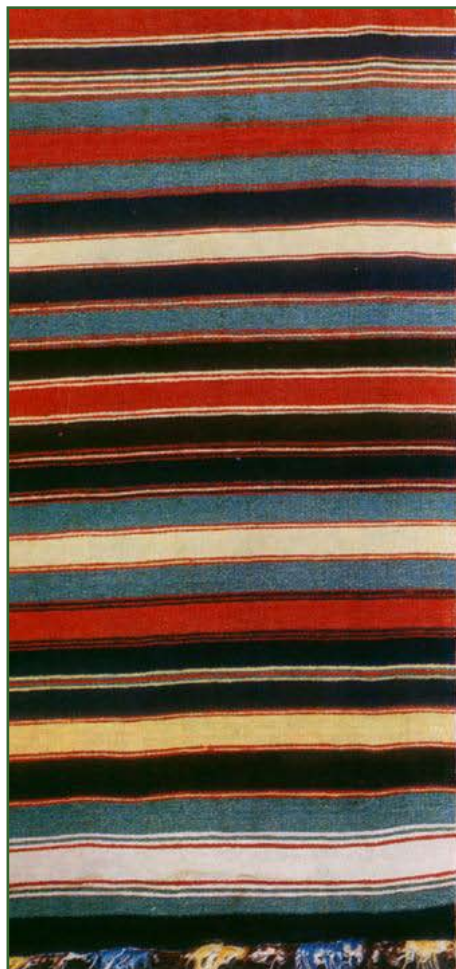

25 pav.

Skersadryžės
vilnonės skaros.

Kretingos r.,
Budrių k.,
VDM LA 664;
VDM LA 665.

*Lietuvių liaudies
menas. Drabužiai. V.
1974.*



26 pav. Skersadryžės skaros. XVIII a. II p. – XIX a. I p.

1) 218x81 cm. Įsigyta Budrių k. (Kretingos r.). Metmenys – lininiai, ataudai – naminių vilnonių siūlų, austa ataudų ripsu, LA661

2) 215x108 cm. Įsigyta Budrių k. (Kretingos r.). Metmenys – lininiai, ataudai – naminių vilnonių siūlų, austa ataudų ripsu, LA662

3) 193x101 cm. Įsigyta Budrių k. (Kretingos r.). Metmenys – lininiai, ataudai – naminių vilnonių siūlų, austa ataudų ripsu, LA663

Iš tėvelio kiemo, iš motulės skrynių. Lietuvių liaudies menas. Parodos katalogas. V. 2009.

4. ŽEMAIČIŲ MOTERŲ TRADICINIAI DRABUŽIAI



27 pav.

Skersadryžė skara.

Linai, vilna.

Kretingos r., Budrių k., IEM EMO3798.

Lietuvių liaudies menas. Drabužiai. V. 1974.



28 pav.

Moters drabužiai XIX a. I p.

Šiaurės Žemaitija.

Bernotienė St. Lietuvių liaudies moterų drabužiai XVIII a. pab. – XX a. pr. V. 1974.

4. ŽEMAIČIŲ MOTERŲ TRADICINIAI DRABUŽIAI



29 pav.

Žemaitės moters drabužiai.
XVIII a. II p. – XIX a. pr.
Mosėdžio vls.

Vilnonė sermėgėlė, apvedžiota avikailiu,
EMO145.

Vilnonis sijonas, EMO1.

Medvilninė prijuostė, EMO5066.

Žičkinė skarelė, EMO3783.

Gobtinė skara: metmenys – lininiai, ataudai –
vilnoniai, EMO3798.

*Bernotienė St. Lietuvių liaudies moterų drabužiai
XVIII a. pab. – XX a. pr. V. 1974.*

[Į tekstą](#)

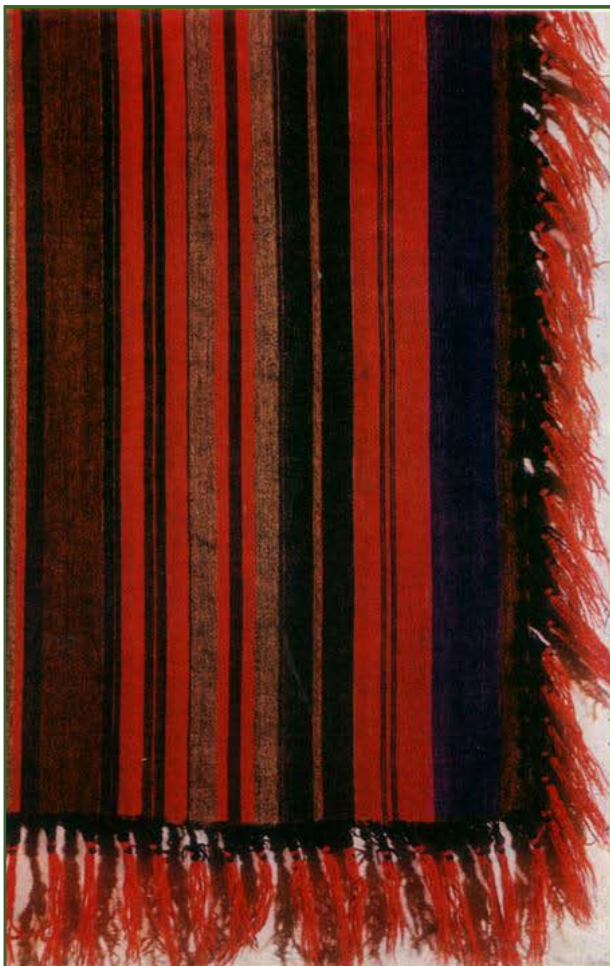

30 pav.

Gaubtinės skaros kampas.

Vilna, medvilnė.

Skuodo r., Ylakių apyl., Kadžių k.,
VDM LA2481.

Lietuvių liaudies menas. Drabužiai. V. 1974.

4. ŽEMAIČIŲ MOTERŲ TRADICINIAI DRABUŽIAI



31 pav.

Žemaičių moterų drabužiai.

Vilnonis sijonas.
Medvilninė prijuostė.
Vilnonė gobtinė skara.
Medvilninė skarelė.
Iš VDM ir LA rinkinių.

*Lietuvių liaudies
menas. Drabužiai. V.
1974.*



32 pav.

Žemaičių moterų drabužiai.

*Lietuvių liaudies
menas. Drabužiai. V. 1974.*

4. ŽEMAIČIŲ MOTERŲ TRADICINIAI DRABUŽIAI

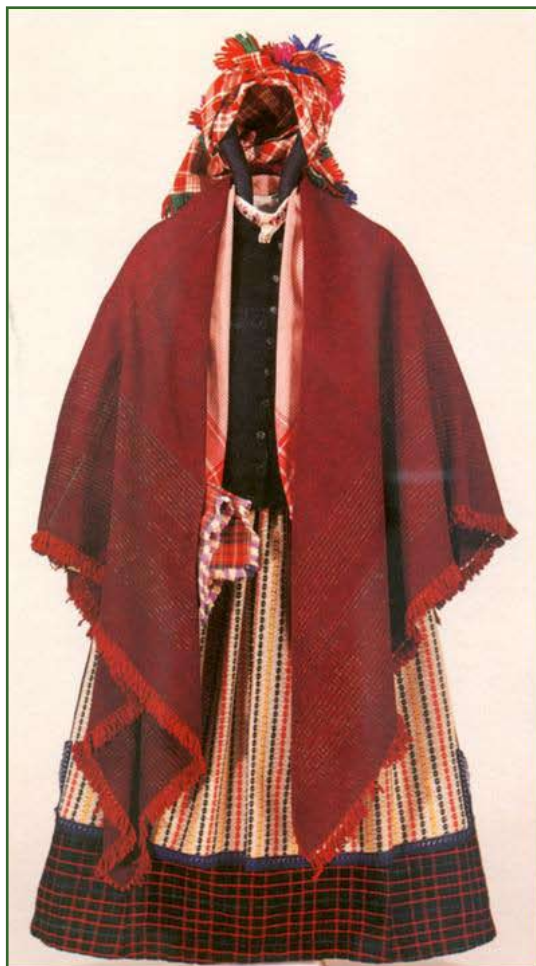

33 pav.

Žemaitės drabužiai.

XIX a. II p.

Tauragės r.

*Žemaičių ir Mažosios Lietuvos moterų drabužiai
19 a. Parengė Ona Damutė Aleknienė. Lietuvos
Nacionalinis muziejus (Atvirukų komplektas). 1994.*

[Į tekstą 138 psl.](#) [Į tekstą 140 psl.](#)

34 pav.



Drobulės fragmentas. Lininė balta dvinytė vienpalė, galuose įausta po vieną platų raudoną žičkų ruožą tarp šešių siauresnių, pakraščiai aplink apsiūti raudonų ir baltų siūlų kuteliais. 231x97 cm. (kuteliai – 1,5 cm). LA 1159. Įsigyta Tauragės r., Pagramantis.

Bernotaitė-Beliauskienė D. Lietuvių moterų drobulės. V. 2004.

4. ŽEMAIČIŲ MOTERŲ TRADICINIAI DRABUŽIAI

35 pav.

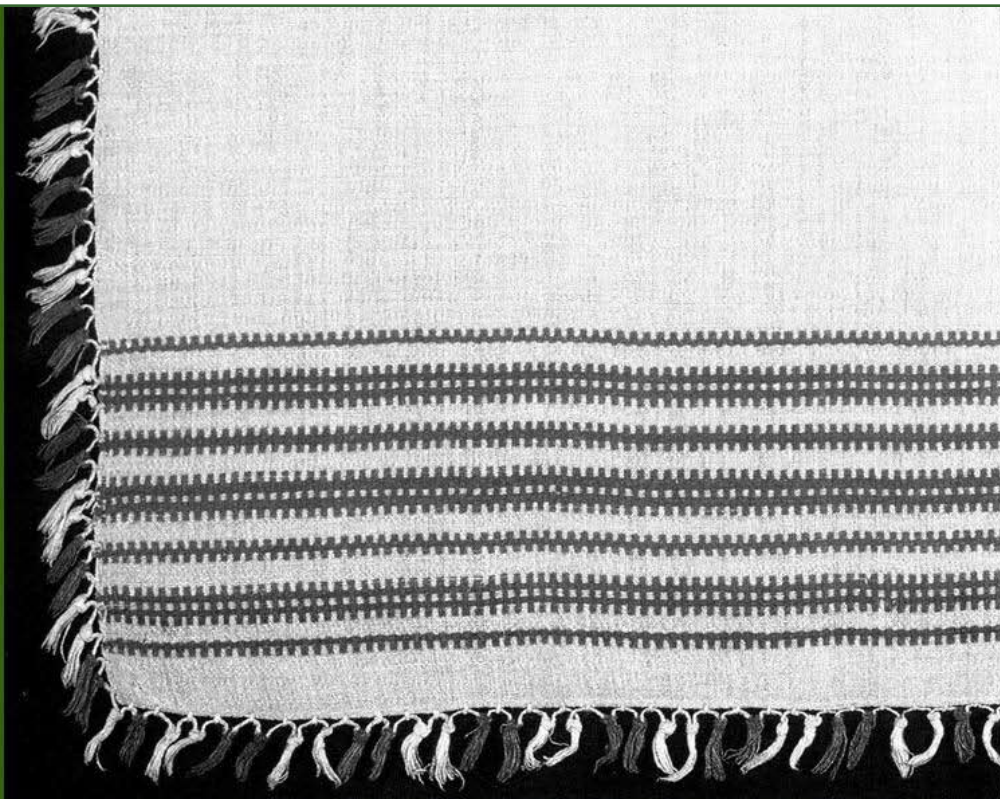

Drobulės fragmentas. Lininė balta dvinytė vienpalė, galuose sumuštiniu (ripsiniu) būdu slanksteliais įausta po septynis raudonų žičkų dryželius, pakraščiai aplink apsiūti raudonų ir baltų siūlų kutais 221x88 cm. (kuteliai – 1,5 cm). LA 1156. Įsigyta Tauragės r., Pagramantis.

Bernotaitė-Beliauskienė D. Lietuvių moterų drobulės. V. 2004. P. 39.

36 pav.

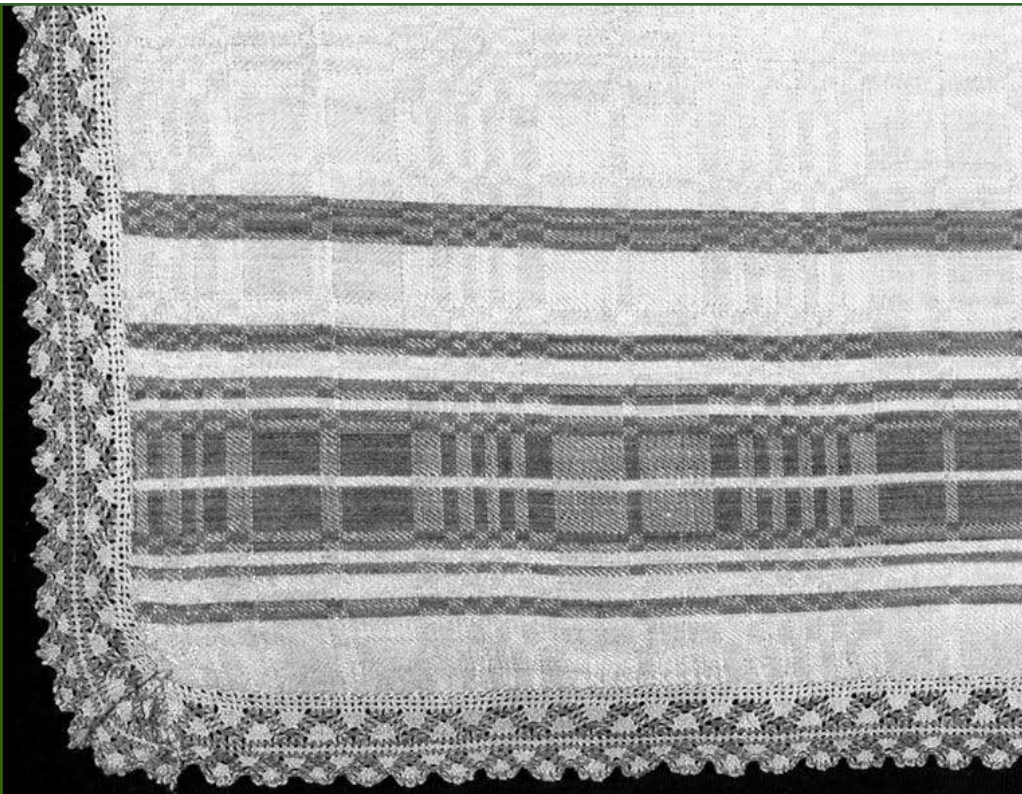

Drobulės fragmentas. Lininė balta aštuonnytė servetinė dvipalė, galuose įausta po septynis įvairaus pločio raudonų žičkų dryželius, pakraščiai aplink apsiūti raudonų ir baltų siūlų pinikais 251x111 cm (pinikai 3,5 cm). LA 1162. Įsigyta Šilalės r., Jucaičių apyl., Vartulėnų k.

Bernotaitė-Beliauskienė D. Lietuvių moterų drobulės. V. 2004.

4. ŽEMAIČIŲ MOTERŲ TRADICINIAI DRABUŽIAI



37 pav.

Žemaitės drabužiai.

Tauragės r.

Marškiniai lininiai, EMO3782.

Sijonas – medvilnė, vilna, EMO4602.

Lininė drobulė, EMO1873.

Skarelė – medvilnė, „žičkai“, EMO4092.

Lietuvių liaudies menas. Drabužiai. V. 1974.

[Į tekstą](#)



38 pav.

Žemaitė.

Tverai, Telšių
aps.

*Lietuvių liaudies
menas. Drabužiai.
V. 1974.*

[Į tekstą](#)

4. ŽEMAIČIŲ MOTERŲ TRADICINIAI DRABUŽIAI

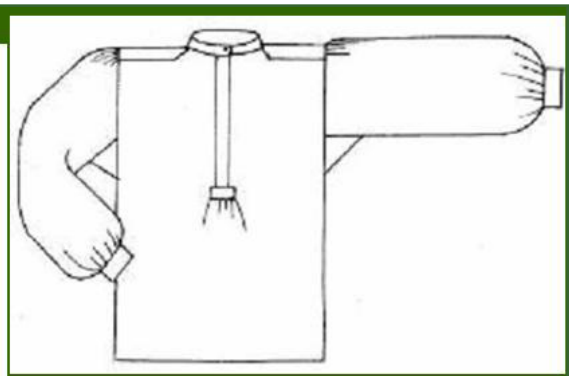
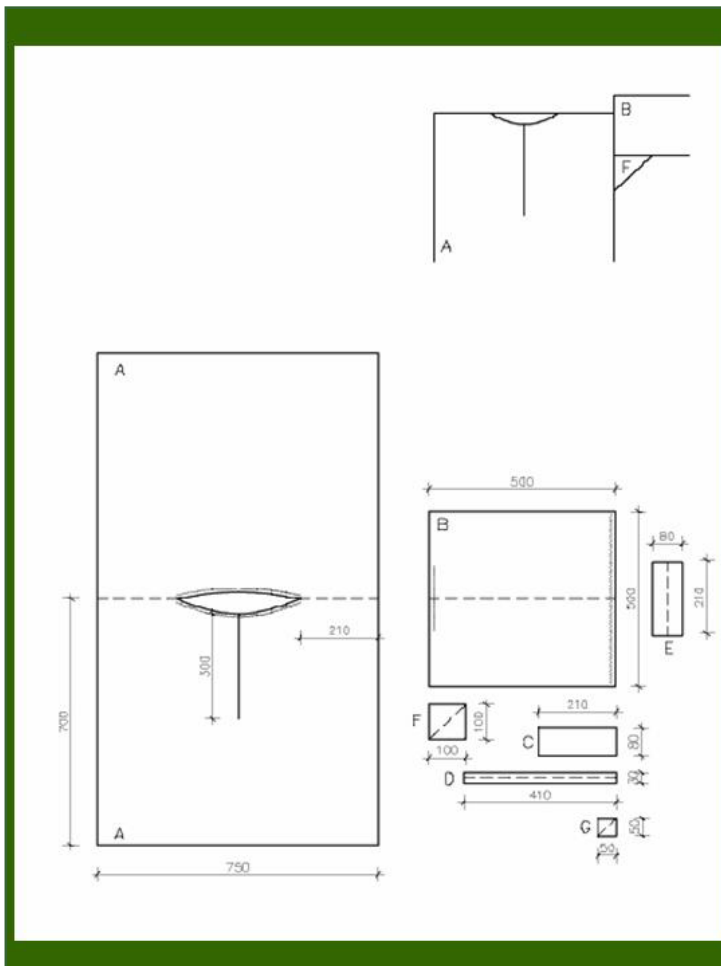

39 pav.

Marškinių sukirpimas.

Rekonstrukcija pagal LDM LD 179.

Tauragės r., Sungailiškių k.

- A. Stuumuo 1
- B. Rankovė 50x40 cm 2
- C. Perpetė 2
- D. Apykaklė 1
- E. Rankogalis 2
- F. Rankovės įduras 2
- G. Kaklo įduras 2

Jurkuvienė T. Lietuvių tautinis kostiumas. CD. 2006 m.

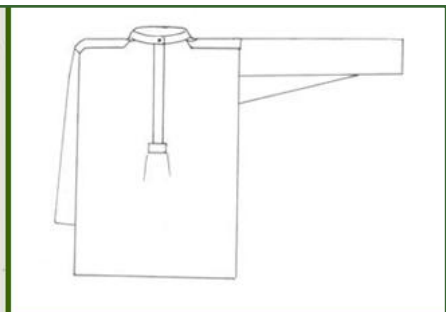
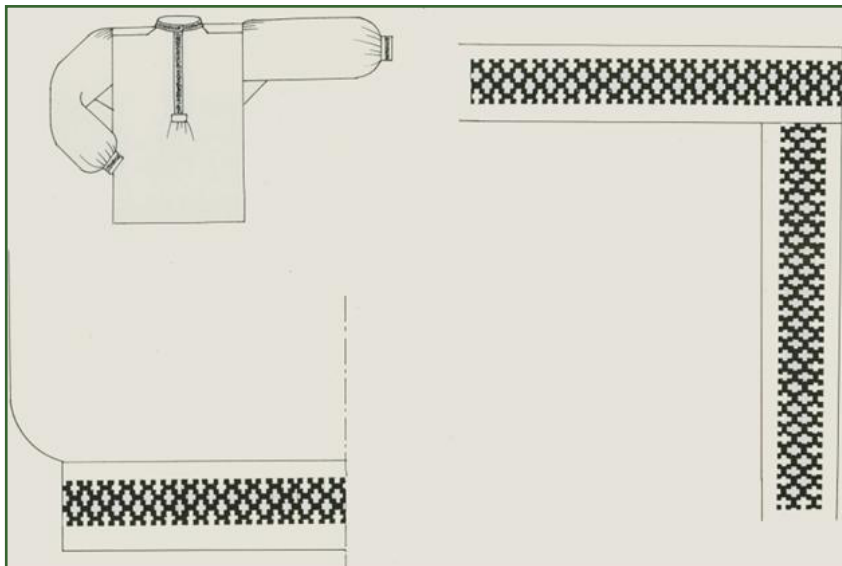

Pietų Žemaitijai būdingas
marškinių pažastų įduras.

40 pav.

Marškinių puošyba įaudimais.

Rekonstrukcija pagal LDM LA 3417/7, Tauragės r.; LDM LD-480, Tauragės r.,
Sungailiškių k.

Jurkuvienė T. Lietuvių tautinis kostiumas. CD. 2006 m.

4. ŽEMAIČIŲ MOTERŲ TRADICINIAI DRABUŽIAI

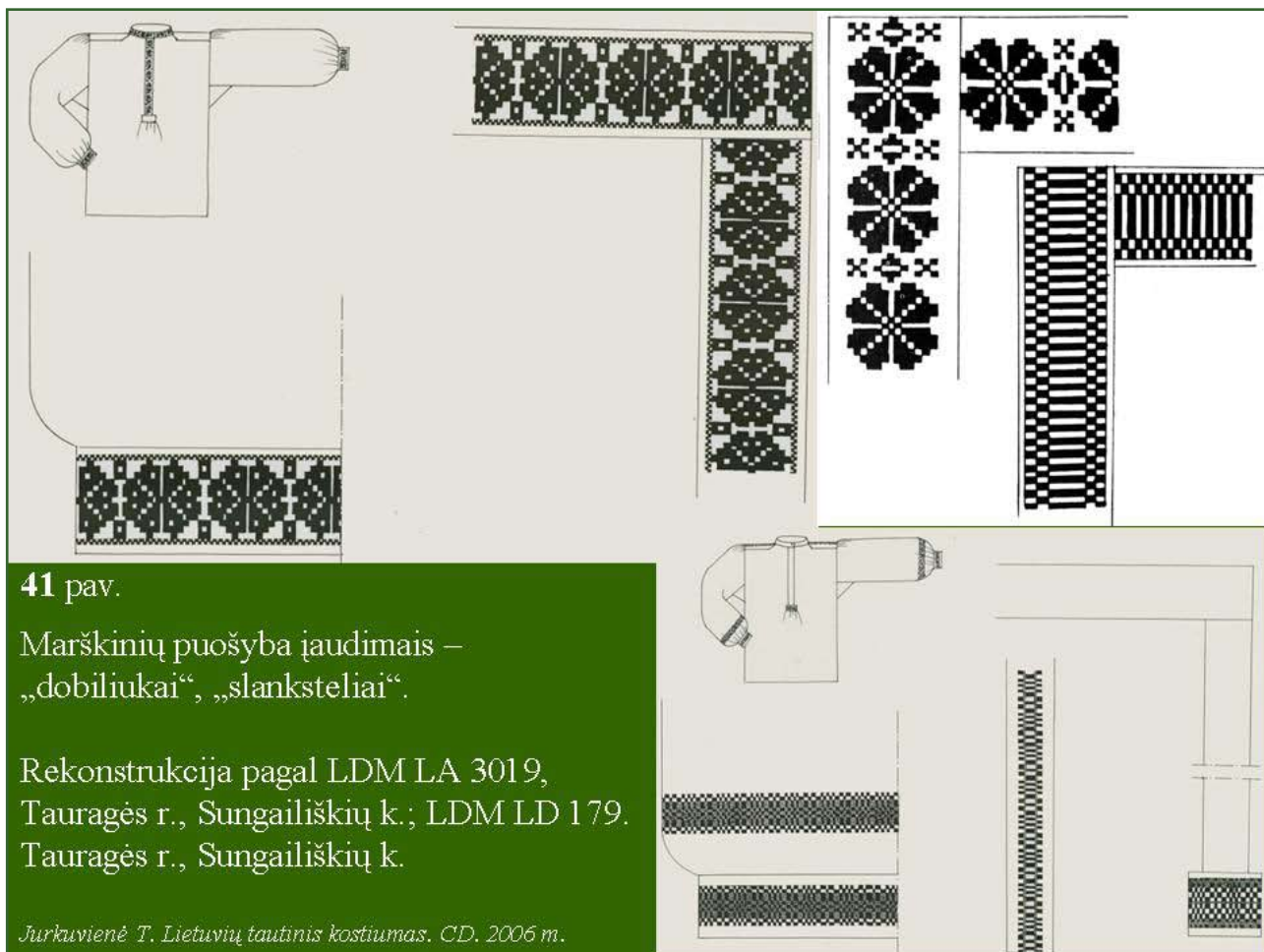

41 pav.

Marškinių puošyba įaudimais – „dobiliukai“, „slanksteliai“.

Rekonstrukcija pagal LDM LA 3019,
Tauragės r., Sungailiškių k.; LDM LD 179.
Tauragės r., Sungailiškių k.

Jurkavienė T. Lietuvos tautinis kostiumas. CD. 2006 m.

[Į tekstą](#)

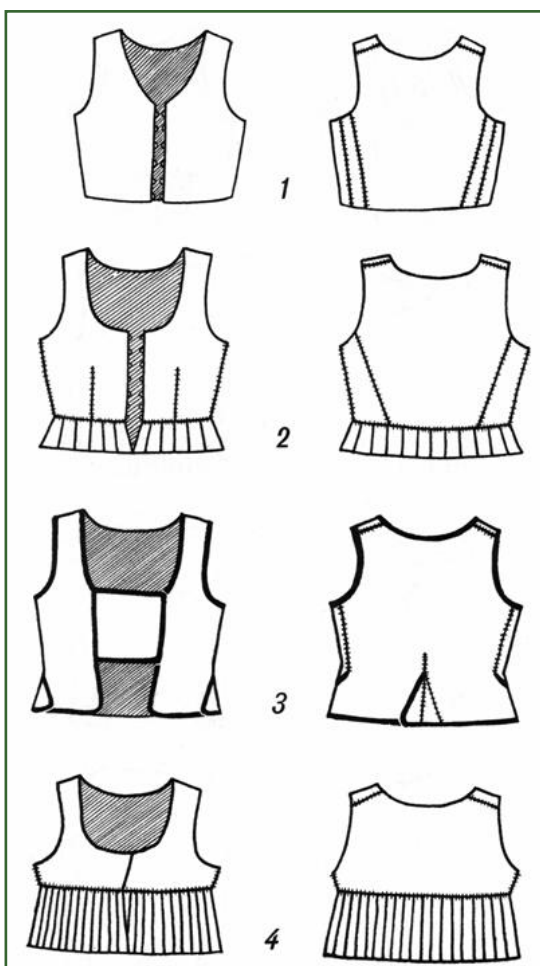

42 pav.

Žemaitiškų liemenių sukirpimas.

1. Trumpa, iki juosmens liemenė;
2. Nuo juosmens durta, į apačią klostuota liemenė;
3. „Dzūkiško“ tipo liemenė su priekyje nesueinančiais skverneliais;
4. Liemenės su paaukštintu liemeniu.

*Bernotienė St. Lietuvos liaudies moterų drabužiai
XVIII a. pab. – XX a. pr. V. 1974.*

[Į tekstą](#)

4. ŽEMAIČIŲ MOTERŲ TRADICINIAI DRABUŽIAI



43 pav.

Žemaitės drabužiai. Liemenės su paaukštintu liemeniu.

XIX a. I p.
Mažeikių r.

*Žemaičių ir Mažosios Lietuvos moterų drabužiai 19 a.
Parengė Ona Damutė Aleknienė. Lietuvos Nacionalinis
muziejus (Atvirukų kompleksas). 1994.*

[Į tekstą 140 psl.](#)

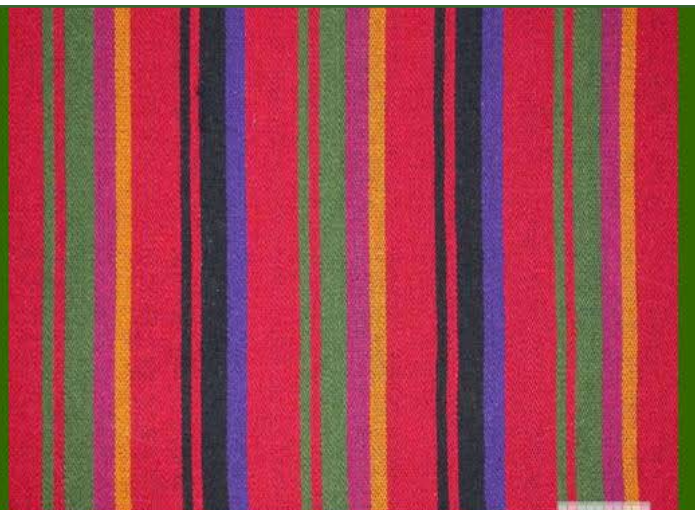
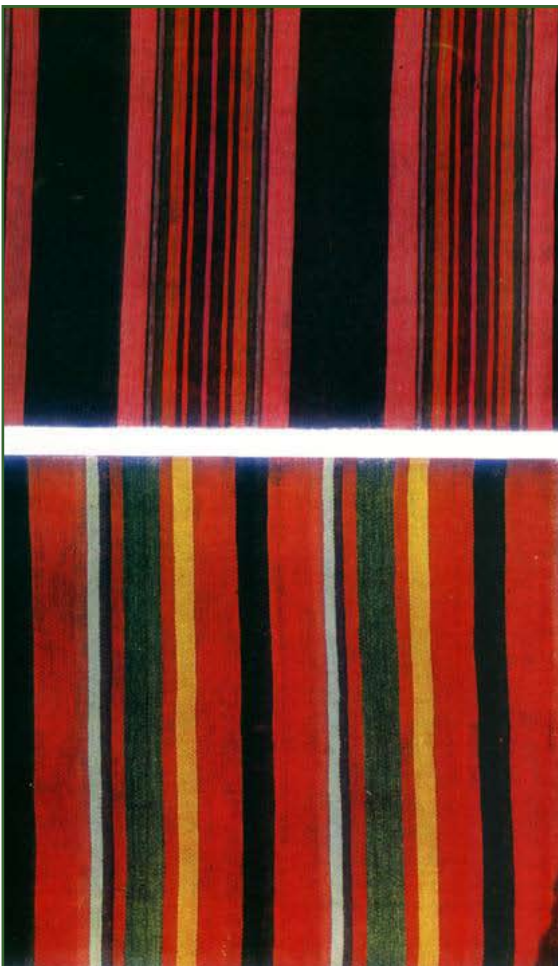

44 pav. Sijono audiniai.

- 1) Vilna, medvilnė. Plungės r., Žlibinų k., VDM LA281.
- 2) Linas, vilna. Mažeikių r., Milių k., VDM LA2730.
- 3) Rekonstrukcija pagal NČDM E-3365, Vieکشnių parapija, Kegrių k.

*Lietuvių liaudies menas. Drabužiai. V. 1974;
Jurkuvienė T. Lietuvių tautinis kostiumas. CD. 2006 m.*

4. ŽEMAIČIŲ MOTERŲ TRADICINIAI DRABUŽIAI

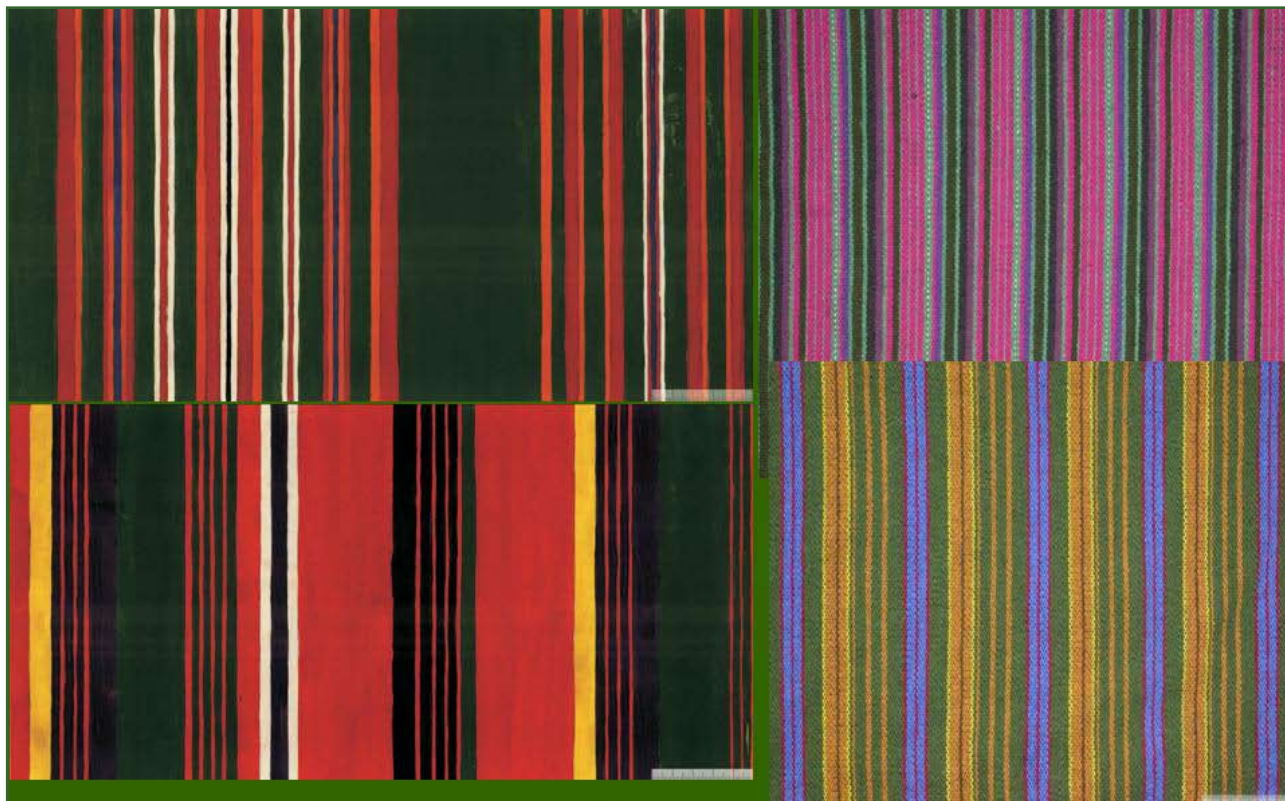

45 pav. Sijono audiniai. Rekonstrukcijos pagal PՅՄ ԴՄՅ 8762, než. viet.; pagal LNM, Tauragės r., Batačiai; pagal LNM S 4214, Mažeikiai; pagal LNM, Plungės r., Alsėdžių apyl.

Jurkuvienė T. Lietuvių tautinis kostiumas. CD. 2006 m.

[Į tekstą 140 psl.](#)



46 pav.

Apatinis žemaičių sijonas.

Rekonstrukcija pagal A. ir A. Tamošaičių galeriją „Židinys“, inv. Nr. 887.

Jurkuvienė T. Lietuvių tautinis kostiumas. CD. 2006 m.

4. ŽEMAIČIŲ MOTERŲ TRADICINIAI DRABUŽIAI



47 pav.

Apatinis žemaičių sijonas.

Rekonstrukcija pagal pagal A. ir A. Tamošaičių galeriją „Židinys“, inv. Nr. 889, než. viet. Naminių audinio, pusvilnonis.

Jurkuvienė T. Lietuvos tautinis kostiumas. CD. 2006 m.



48 pav.

Apatinio sijono pažemiai.

Rekonstrukcija pagal NČDM E 4691 (siuvinėtos apačios), Vydūno dovana. Pusvilnonis naminis audinys (originalas buvo fabrikinis bajus), siuvinėtas vilnoniais siūlais.

Jurkuvienė T. Lietuvos tautinis kostiumas. CD. 2006 m.

4. ŽEMAIČIŲ MOTERŲ TRADICINIAI DRABUŽIAI



49 pav.

Apatinio sijono pažemiai. 1) Dugnas – tamsiai rudas vilnonis, siuvinėta žaliais, rožiniais, oranžiniais, rausvais įvairių atspalvių skaidgijų siūlais. Plungės aps., Platelių vls., Pučkorių k., EMS6020. 2) Rekonstrukcija – siuvinėjimas pagal LNM EMS6020.

*Bernotienė St. Lietuvių liaudies moterų drabužiai XVIII a. pab. – XX a. pr. V. 1974.
Jurkuvienė T. Lietuvių tautinis kostiumas. CD. 2006 m.*



50 pav. Apatinio sijono pažemiai.
Rekonstrukcija pagal Kretingos KM GEK 6752, Kretingos r.
Linas, siuvinėtas baltu kiauraraščiu.

Jurkuvienė T. Lietuvių tautinis kostiumas. CD. 2006 m.

4. ŽEMAIČIŲ MOTERŲ TRADICINIAI DRABUŽIAI



51 pav.

Pietų Žemaitijos moterų kostiumas.

XIX a. vid.

Rekonstrukcija.

Jurkuvienė T. Lietuvių tautinis kostiumas. V. 2006 m.

[Į tekstą](#)



52 pav.

Prijuostės audinys.

Rekonstrukcija pagal LDM LA 2434, Skuodo r.,
Mosėdis; pagal NČDM E 2372, Kretingos aps.,
Platelių vls., Zabelų k.

Jurkuvienė T. Lietuvių tautinis kostiumas. CD. 2006 m.

4. ŽEMAIČIŲ MOTERŲ TRADICINIAI DRABUŽIAI



53 pav. Prijuostės audinys. Rekonstrukcija pagal LDM LA 1141, Jurbarko r., Eržvilkas.

Jurkuvienė T. Lietuvių tautinis kostiumas. CD. 2006 m.



54 pav.

Prijuostės audinys.

Rekonstrukcija pagal LDM LA 2434, Skuodo r., Mosėdis.

Jurkuvienė T. Lietuvių tautinis kostiumas. CD. 2006 m.

4. ŽEMAIČIŲ MOTERŲ TRADICINIAI DRABUŽIAI



55 pav.

Žemaitės drabužiai.

XIX a. I p.
Tauragės r.

*Žemaičių ir Mažosios Lietuvos moterų drabužiai 19 a.
Parengė Ona Danutė Aleknienė. Lietuvos Nacionalinis
muziejus (Atvirukų komplektas). 1994.*

[Į tekstą 140 psl.](#)



56 pav.

Tverų apylinkės moters drabužiai.

Lininiai marškiniai, E1627/3.

Vilnonis sijonas, E1628/3.

Prijuostė – medvilnė, linas, E2231.

Vilnonė liemenė, E1629/2.

Medvilninė skarelė, E1627/1.

Gobtinė skara – medvilnė, vilna, E2380.

Gintariniai karoliai, E2947.

Lietuvių liaudies menas. Drabužiai. V. 1974.

[Į tekstą 141 psl.](#)

4. ŽEMAIČIŲ MOTERŲ TRADICINIAI DRABUŽIAI



57 pav.

Prijuostė.

Apie 1910 m.

Išilgadryžė,
medvilninė, austa
dvinytai, dimine ir
sumuštine
technika.

Ruoželiai –
įvairaus pločio
geltoni, balti,
raudoni, juodi.

Ilgis – 68 cm.,
plotis – 98 cm.

Austa Tauragės r.

*Bernotienė S. Lietuvos
valstiečių išeiginės
prijuostės. XIX a. – XX a.
pradžia. Katalogas. V.
2007.*



58 pav.

Žemaitės drabužiai. XIX a. II p.
Tauragės r.

*Žemaičių ir Mažosios Lietuvos moterų drabužiai 19 a.
Parengė Ona Danutė Alekniene. Lietuvos Nacionalinis
muziejus (Atvirukų komplektas). 1994.*

4. ŽEMAIČIŲ MOTERŲ TRADICINIAI DRABUŽIAI



59 pav.

Žemaitės moters drabužiai.

XIX a. vid.

Tauragės r.

Lininiai marškininiai, EMO3120.

Pusvilnonė liemenė, EMO113.

Vilnonis sijonas, EMO4601.

Prijuostės dugnas – medvilninis, raštai – skaitgijų, EMO4200.

Drobulė – lininė, galuose žičkų ruoželiai, EMO1873.

Skarelė – žičkinė, kuteliai – skaitgijų, EMO4091.

Bernotienė St. Lietuvos liaudies moterų drabužiai XVIII a. pab. – XX a. pr. V. 1974.

[Į tekstą 140 psl.](#)

60 pav.



Prijuostės audinio raštas. Rekonstrukcija pagal LNM EMO 4200, Tauragės r., Taurų apyl., Kalpokų k.

Jurkuvienė T. Lietuvos tautinis kostiumas. CD. 2006 m.

4. ŽEMAIČIŲ MOTERŲ TRADICINIAI DRABUŽIAI



61 pav.

Prijuostė (šiuuršas).

Apie 1890 m. Išilgadryžė, raudoname medvilniniame dvinytame dugne ritmiškai kartojasi rinktinio rašto ruoželiai. Ilgis – 69 cm, plotis – 97 cm. Austa Pagramantyje (Tauragės r.) LA3150.

Bernotienė S. Lietuvių valstiečių iškeiginės prijuostės. XIX a. – XX a. pradžia. Katalogas. V. 2007.



62 pav.

Prijuostė.

XIX a.

Išilgadryžė, pasiūta platėjanti iš skersio audinio, austa ataudų ripsu, metmenys – mėlyni lininiai, ataudai – medvilniniai. Ilgis – 82 cm, plotis: juosmens – 59 cm, pažemės – 107 cm. Išigyta Juodeikių k. (Skuodo r., Lenkimų apyl.) LA2473.

Bernotienė S. Lietuvių valstiečių iškeiginės prijuostės. XIX a. – XX a. pradžia. Katalogas. V. 2007.

4. ŽEMAIČIŲ MOTERŲ TRADICINIAI DRABUŽIAI



63 pav. 1) Žemaitės drabužiai XIX a. 2) Prijuostės rekonstrukcija pagal LDM, LD 10, Plungės r., Žemaičių Kalvarijos apyl., Mačiuikių k.

Kulikauskienė V. Lietuvos tautiniai rūbai. Rekonstrukcijos: V. Kulikauskienė, M. Miliuvienė, R. Lelytė. V. 1994; Jurkaivienė T. Lietuvos tautinis kostiumas.CD. 2006 m.

[Į tekstą 141 psl.](#)



64 pav.

Prijuostė (lapinis kvartūgas).

XIX a. II p.

Gėlėta dvipalė, fabrikinio vilnonio audinio (kašmyro). Ilgis – 92 cm, plotis: juosmens – 46,5 cm, pažemės – 195 cm.

Dėvėta Žibikų k. (Akmenės r., Vieksnių aps.) LA1437.

Bernotienė S. Lietuvos valstiečių išeiginės prijuostės. XIX a. – XX a. pradžia. Katalogas. V. 2007.

[Į tekstą 141 psl.](#)

4. ŽEMAIČIŲ MOTERŲ TRADICINIAI DRABUŽIAI



65 pav.

Žemaitės drabužiai.

XIX a. II p.

Tauragės r.

Vilnonė „nažutkėlė“, EMO4223.

Sijonas – vilnonis, lankas – aksominis, EMO4181.

Žičkinė skarelė su skaisstgijų kuteliais, EMO4084.

Bernotienė St. Lietuvos liaudies moterų drabužiai XVIII a. pab. – XX a. pr. V. 1974.

[Į tekstą 141 psl.](#) [Į tekstą 142 psl.](#)

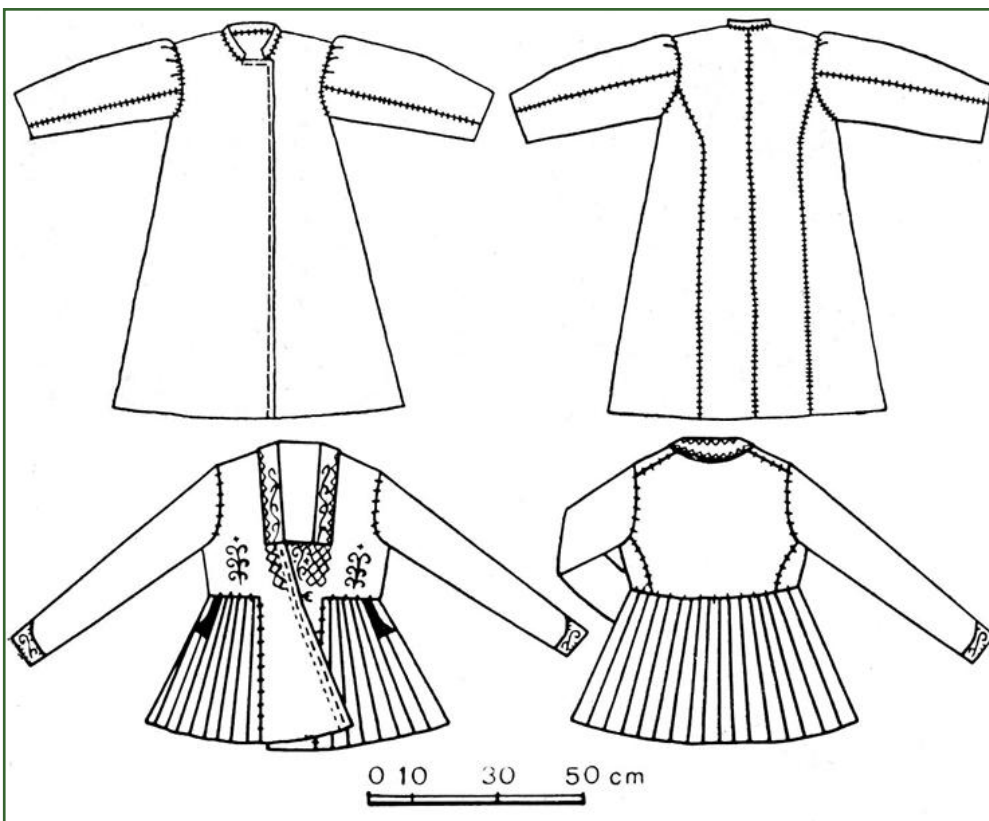

66 pav.

1) Dvisiūlė sermėgėlė. Vaizdas iš priekio ir nugaros.

2) „Šimtakovdė“ sermėgėlė. Vaizdas iš priekio ir nugaros.

Mastonytė M. Žemaitijos moterų drabužiai XIX a. – XX a. pradžioje // Iš Lietuvos kultūros istorijos. 1964. T. 4.

4. ŽEMAIČIŲ MOTERŲ TRADICINIAI DRABUŽIAI



67 pav.

Žemaitės drabužiai.

XIX a. II p.

Piešinys iš buvusių M. Brenšteino rinkinių.

Lietuvių liaudies menas. Drabužiai. V. 1974.



68 pav.

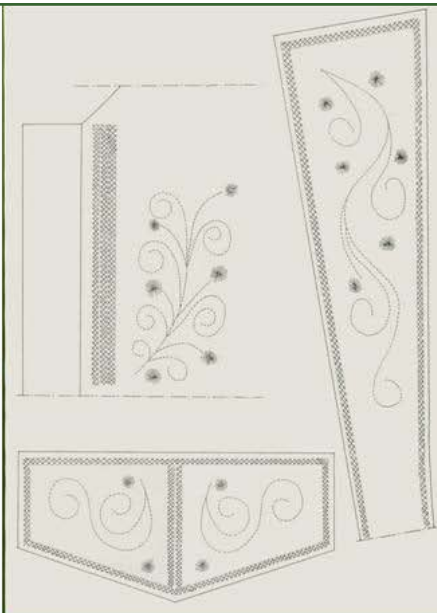

1) Žemaitės drabužiai XIX a.

2) Sermėgėlės ornamento rekonstrukcija pagal LNM EMO 144, než. viet.

Kulikauskienė V. Lietuvių tautiniai rūbai. Rekonstrukcijos: V. Kulikauskienė, M. Miliuvienė, R. Lelytė. V. 1994; Jurkuvienė T. Lietuvių tautinis kostiumas. CD. 2006 m.

4. ŽEMAIČIŲ MOTERŲ TRADICINIAI DRABUŽIAI



69 pav.

Žieminiai moterų
drabužiai.

XVIII a. II p. – XIX a. pr.

Mosėdžio vls.

*Bernotienė St. Lietuvių
liaudies moterų drabužiai
XVIII a. pab. – XX a. pr. V.
1974.*



70 pav.

Švarkelis-sermėgėlė.

Vilnonis, IEM EMO1968/3.

Skarelė – medvilnė „žičkai“, IEM EMO1872.

Salantų r.

Lietuvių liaudies menas. Drabužiai. V. 1974.

4. ŽEMAIČIŲ MOTERŲ TRADICINIAI DRABUŽIAI



71 pav.

Žemaitės drabužiai.
„Nažutka“.

XIX a. II p.

Sedos r.

„Nažutka“ – juoda vilnonė,
EMO2039/2.

Vilnonis sijonas, vyšniniame
dugne – balti, žalsvi ruoželiai,
EMO2039/1.

Balta medvilninė skarelė,
EMO1208.

Gobtinė vilnonė skara, spalvos –
balta ir juoda, EMO5051.

*Bernotienė St. Lietuvių liaudies
moterų drabužiai XVIII a. pab. –
XX a. pr. V. 1974.*

[Į tekstą 142 psl.](#)



72 pav.

Juosta.
XIX a. vid.

Rekonstrukcija pagal LNM EMO 8986,
Raseinių r., Kalnųjų k.

*Jurkuvienė T. Lietuvių tautinis kostiumas. CD.
2006 m.*

[Į tekstą 142 psl.](#)

4. ŽEMAIČIŲ MOTERŲ TRADICINIAI DRABUŽIAI



73 pav.

Vilnonės pirštinės.

XIX a. II p.

Mažeikių aps.

Juodame dugne – spalvoti raštai (žalios, raudonos, rožinės spalvos).

Bernotienė St. Lietuvos liaudies moterų drabužiai XVIII a. pab. – XX a. pr. V. 1974.



74 pav.

Riešinės ir pirštinės.

Vilnonės riešinės, puoštos karoliukais.

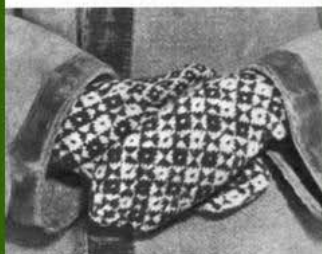

- 1) Akmenės r., Šiaudienės apyl., Meškių k., VDM LA1353.
- 2) Akmenės r., iš VDM rinkinių
- 3) Vilnonės pirštinės. Rietavo r., Tverių apyl., Lopaičių k., VDM LA61.

Lietuvių liaudies menas. Drabužiai. V. 1974.

4. ŽEMAIČIŲ MOTERŲ TRADICINIAI DRABUŽIAI

75 pav.



Riešinės.
Kretingos r., Šventosios k. LDM LA 2168/a, b.

Juškienė I. F. Riešinės. V. 2008.

76 pav.



Riešinės. XIX a.
Raseinių aps., Viduklės vls., Latakų k. ŠAMEO 456/a, b.

Juškienė I. F. Riešinės. V. 2008.

4. ŽEMAIČIŲ MOTERŲ TRADICINIAI DRABUŽIAI

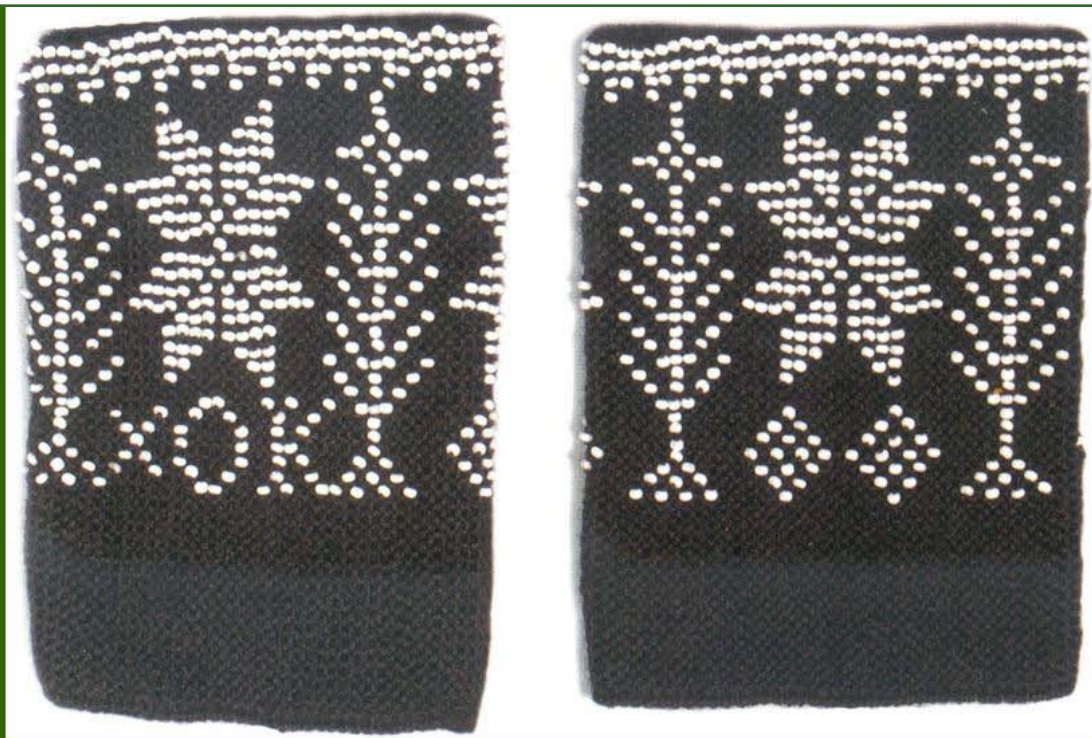

77 pav.
Riešinės.
Mažeikių r., Tirkšlių aps., Užlieknės k. LDM LA 4685/a, b

Juškienė I. F. Riešinės. V. 2008.

[Į tekstą 142 psl.](#)

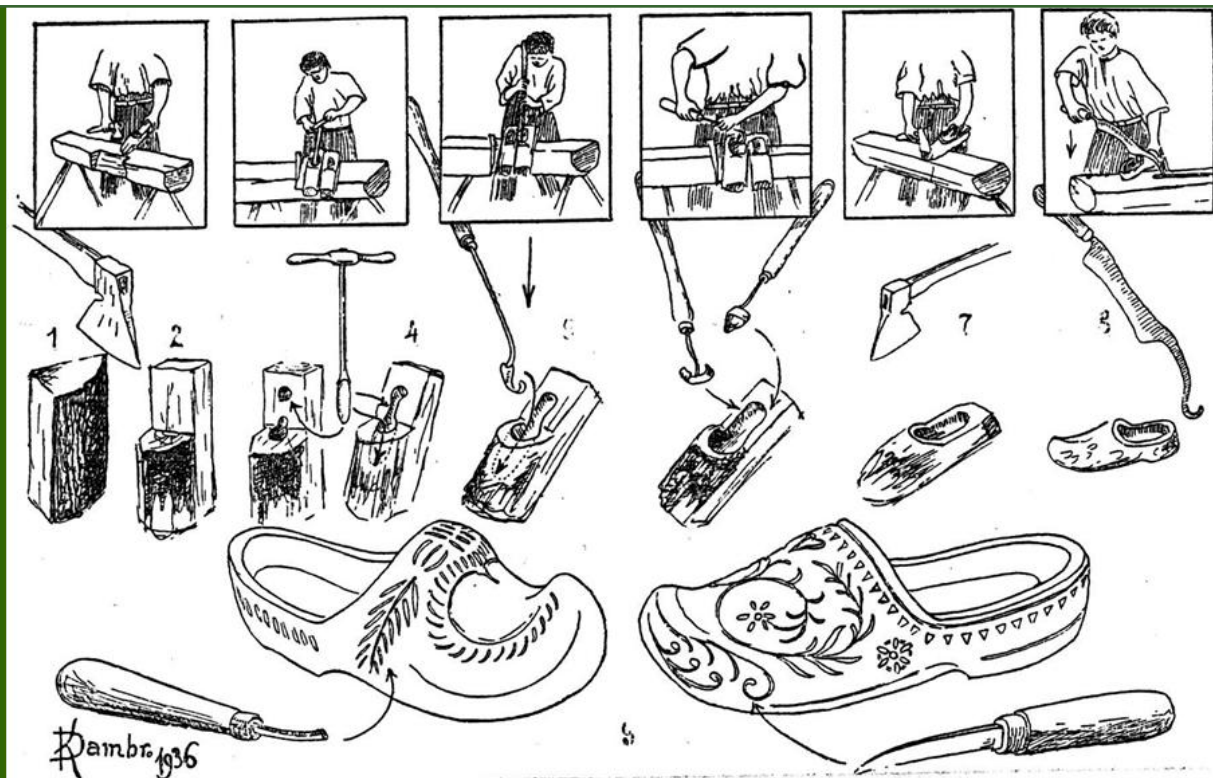

78 pav.

Klumpių gaminimas.

Kumšlytis L. Klumpiai // Gimtasai kraštas. 1936. Nr. 2–3.

4. ŽEMAIČIŲ MOTERŲ TRADICINIAI DRABUŽIAI

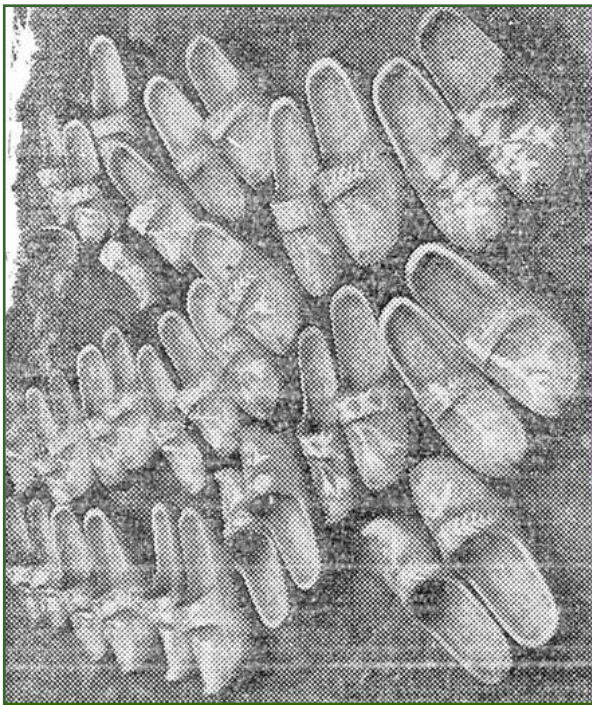

Žemaičių klumpiai.

79 pav.

Kumšlytis L. Klumpiai // Gimtasai kraštas. 1936. Nr. 1 ir Nr. 2–3.

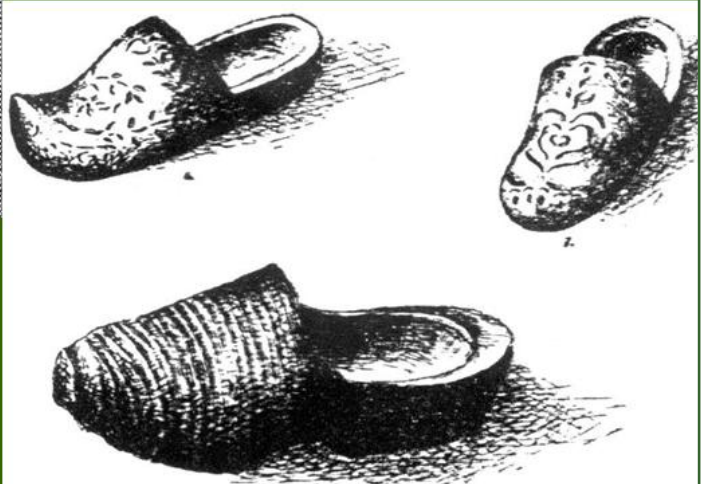

80 pav.

Žemaitiškos klumpės. XIX a. II p.
Raudėnų vls., Šiaulių aps., EM4927.

Bernotienė St. Lietuvių liaudies moterų drabužiai XVIII a. pab. – XX a. pr. V. 1974.

5. MAŽOSIOS LIETUVOS MOTERŲ TRADICINIAI DRABUŽIAI

Iki XIX a. vidurio Mažojoje Lietuvoje buvo dėvimi gana šviesūs, ryškių, kontrastingų spalvinių derinių drabužiai. Vėlyvojo laikotarpio (XIX a. pabaigos – XX a. pradžios) kostiumai gana tamsūs. Dėvėtas ir vien juodos spalvos kostiumas, kuris galėjo būti pasiūtas iš skirtingos kokybės, skirtingų rūšių juodų audinių. Tokie drabužiai vadinti *juodinėmis*. Tamsios spalvos, ypač juoda, imtos laikyti ne tik gero skonio, bet ir doro, pamaldaus gyvenimo išraiška. (Žr. Mažosios Lietuvos moterų drabužiai, 1–3 pav.)

Mažajai Lietuvai didelę įtaką darė vokiečiai⁴³. Buvo kišamasi į visas lietuvininkų gyvenimo sritis, netgi nurodinėjama, kaip rengtis. 1681 m. išleistas „našystos potvarkis“, kuriuo buvo reglamentuojama lietuvininkų apranga. Pagal šį potvarkį lietuvininkai negalėjo vilkėti kaip vokiečiai. 1731 m. buvo išleistas dar vienas įsakymas, draudžiąs lietuvininkėms ūkininkėms ir tarnaitėms vilkėti šilkinčius drabužius. Praėjus šešiams mėnesiams nuo šio įsakymo paskelbimo dienos, leista tiesiog gatvėje nuplėšti nuo lietuvių visus šilkinčius drabužius. Fabrikinės gamybos milo rūbai, batai taip pat buvo draudžiami. 1733 m. lietuviams papildomai uždrausta dėvėti užsienio gamybos skaras, kojines, skrybėles, pirštines ir kt. Taigi lietuvininkų aprangos raida nebuvo natūrali – ji priklausė ne tik nuo valstiečių estetinio suvokimo, materialinės padėties ar pan., bet ir nuo valdžios potvarkių, kuriuose dažniausiai atsiskleidžia diskriminacinis požiūris į lietuvininkus, siekiama juos išskirti iš vokiečių. Minėti valdžios potvarkiai pailgino tradicinio lietuvininkų kostiumo dėvėjimo laiką.

Kaip matyti iš šaltinių apžvalgos, apie Mažosios Lietuvos drabužius yra gana daug žinių. Ankstyviausios jų apie moterų drabužius – iš XVII a. Autorius žavėjo drabužių spalvingumas, meniškumas. Daug dėmesio skiriama ne tik merginų ir moterų galvos dangai, bet ir įmantrioms jų šukuosenoms. XVII–XIX a. merginos vaikščiojo vienplaukės. Plaukus nešiojo išleistus arba pynė dvi kasas⁴⁴ iš 8–20 pluoštų tarsi audimą. Supintas jas suko aplink galvą. Ragainiškės ir tilžiškės kartais susukdavo kasas ties ausimis abiejose veido pusėse. Tilžės, Klaipėdos apylinkių merginos plaukų vešlumą didindavo įpindamos į kasas žalių kaspinių, įvairių juostelių ar įvairiaspalvių vilnionių siūlų. Etnografiniai duomenys rodo, kad XIX a. – XX a. pradžioje merginos retai vaikščiodavo palaidais plaukais, o moterys niekada jų neišleisdavo. (Žr. Mažosios Lietuvos moterų drabužiai, 4, 6 pav.)

Galvos dangai. XVII a. merginos nešiojo lankelį iš juodo pliušo ir prie jo dideliais smeigtukais prisegdavo rūtų ar mirtų vainiką. Žiemą, kai nebuvo gėlių, kartais dėdavosi iš balto popieriaus, raudonos ir mėlynos medžiagos padarytus vainikus. XIX a. – XX a. pradžioje klaipėdietės merginos galvą perrišdavo juodu, tamsiai žaliu, violetiniu ar mėlynu (šilkinčiu, aksominiu) kaspiniu arba šimtaraste juosta. Galvos dangai, kaip ir visam Mažosios Lietuvos kostiumui, įtakos turėjo liuteronų tikėjimas. Buvo propaguojami tamsių spalvų, kuklūs drabužiai, vengta dekoratyvumo. (Žr. Mažosios Lietuvos moterų drabužiai, 5, 6, 17, 31, 68 pav.)

43 Be minėtos literatūros šiame skyriuje dar naudota: Šidiškienė I. Lietuvininkų apranga XVII a. – XX a. pirmojoje pusėje (tradicija ir retrospekcija) // *Lietuvininkų kraštas*. K. 1995; Merkienė I. R., Pautieniūtė-Banionienė M. Lietuvininkų pirštinių // *Lietuvos etnologija*. T. 3. V. 1998.

44 Šidiškienė I. Lietuvininkų apranga XVII a. – XX a. pirmojoje pusėje (tradicija ir retrospekcija) // *Lietuvininkų kraštas*. K. 1995. P. 553.

Kepurėlės – būdingas ištekėjusių Mažosios Lietuvos moterų galvos apdangalas. Dažniausiai siūtos iš audinio. Žinome, kad jau XVII a. dėvėtos kepurėlės buvo siuvamos iš baltos arba tamsios medvilninės bei vilnonės ar šilkinės medžiagos. Manoma, kad XIX a. baltos kepurėlės buvo dėvimos tik po skarelėmis, o tamsios – vienos. Kepurėlės kraštus puošė spalvotais kaspinais, sidabrinės ar auksinės spalvos siūlais, gintaro, mėlyno stiklo, koralo karoliukais. Kartais kepurės kraštą apsiūdavo juodu akšonu arba rinktine juosta. XIX a. pabaigoje kepurėlės išnyko. (Žr. Mažosios Lietuvos moterų drabužiai, 7–11 pav. ir kt.)

Kykas dėvėjo jaunos moterys XVIII–XIX a. pradžioje. Manoma, kad ši galvos danga turėjo daug atmainų. Yra išlikęs E. Gizevijaus piešinys „Tužės Yvolaitės Petkikės portretas su kyku“. Tai puošnus galvos apdangalas, pagamintas iš kiauraraščių pinikų (mezginių, nérinių, muslino, batisto ar tiulio) su šonuose nuleistais puošnaus audinio galais (5–7 cm). Kyko viršus buvo siuvamas su mediniu ar kitokiu lankeliu arba koku nors tvirtu pagrindu, kuris būdavo aptraukiamas plona balta drobe ar piniku. Kartais kyko viršus puoštas sukryžiuotomis virvutėmis, juostelėmis. Manoma, kad kykus dėvėdavo ištekėjusios moterys iki kūdikio gimimo. Vaikų turinčios moterys galvą aprišdavo didele balta skara, užrišama pakaušyje, virš skaros kampo. (Žr. Mažosios Lietuvos moterų drabužiai, 12–14 pav.)

Antkakčiai, kaip ir kitur, buvo daromi iš spalvotų kaspinių ir karoliukų bei tvirtinami prie trikampių sulenktų skarelių krašto.

Skaras (*skepetas*) Mažosios Lietuvos moterys ryšėjo vienas arba ant kepurėlės ar mažos skarelės, kad tvirčiau laikytųsi. XVII a. – XIX a. I pusės skaros įvairios: dažniausiai minimos baltos, kampuose siuvinėtos ir languotos. Skaros buvo rišamos labai įvairiai ir nuo užrišimo būdo priklausė jų pavadinimas, pavyzdžiui, *raištis*, *muturas*. Anot E. Gizevijaus, *muturu* Rusnės apylinkėse buvo vadinama balta lininė skara, surišama taip, kad šonuose būtų ritinėliai. Kitose Mažosios Lietuvos vietovėse *muturu* vadinta skara, užrišta panašiai kaip turbanas. Klaipėdos krašte *muturas* dažnai buvo ne baltas, o languotas. XX a. pradžioje senesnės moterys jį dar teberyšėjo ir sakydavo, kad be *muturo* nepadoru rodytis žmonėms. (Žr. Mažosios Lietuvos moterų drabužiai, 15 pav.)

XIX a. II pusėje – XX a. pradžioje klaipėdiečių drabužiai, tarp jų ir galvos danga, ėmė tamsėti. Tačiau dar dėvėtos ir šviesios skarelės – būdingos baltos, išsiuvinėtos juodais, raudonais, gelsvais, rudais siūlais⁴⁵. Siuvinėdavo ir vienspalves tamsaus dugno (žalio, mėlyno) skareles. Kartais klaipėdietės ausdavo languotas, panašias į žemaičių skaras. Minėtu laikotarpiu dėvėtos namuose austos ir pirktos šilkinės skaros. Labiausiai mėgtos ryšėti tamsiai rudos ir žalios gėlėtos fabrikinės gamybos skarelės. (Žr. Mažosios Lietuvos moterų drabužiai, 16–18 pav.)

XIX a. gale – XX a. pradžioje skarelės ryšėtos ir ant kaklo. Skarelę užsidėdavo ant pečių, kampus priekyje sukeisdavo, o nugaros pusėje taip pakišdavo, kad nesimatytų. (Žr. Mažosios Lietuvos moterų drabužiai, 9, 10, 17 pav.)

Nuometą ir nuometėlį klaipėdietės nustojo dėvėti XIX a. viduryje. Nuometėlis buvo pailgas, šalio formos tiulio ar drobės audinio gabalas, puoštas kraštuose.

45 Siuvinėtų drabužių daugiausiai pasitaiko Mažojoje Lietuvoje. Kitur – vakarų Dzūkijoje, Suvalkijoje, Žemaitijoje – siuvinėta kur kas mažiau ir gana trumpą laiką. Dažniausiai siuvinėta paskutiniame XIX a. ketvirtyje. Aukštaitijoje, rytų Dzūkijoje šiek tiek siuvinėta tik pačioje XIX a. pabaigoje. Siuvinėjimo raštai ir motyvai liaudies tekstilę pasiekė per dvarų ir bažnytinius drabužius, o XIX a. pabaigoje raštai plito ir per rankdarbių knygas arba lapus su raštų piešiniais, kurie Lietuvoje plito iš Lenkijos, Rusijos, Vokietijos.

Drobulės klaipėdiečių – baltos lininės, raštuotos, panašios į pietinių žemaičių ir suvalkiečių. Lietuvininkų drobulė – dvipalis stačiakampio formos (200, 228, 249 cm ilgio ir 150, 155 cm pločio) audinys. Per vidurį abi palos jungiamos puošniu 10–15 cm pločio audiniu, vadinamu *perdrobuliu*. Jo ornamentas sudarytas iš stilizuotų simetriškų ar asimetriškų augalinių motyvų bei geometrinių elementų. Galima rasti ir širdžių, paukščių, vabzdžių motyvų. Perdrobulis siuvinėjamas baltais arba raudonais siūlais (lininiais, rečiau medvilniniais) įvairiomis technikomis, derinamos storos ir plonos linijos. Perdrobulio audinys galėjo būti gelsvo atspalvio ar nebalinto lino. Drobulės kampai arba pakraščiai buvo išsiuvinėjami ar užaudžiami spalvotais siūlais (raudonais, mėlynais) ir puošiami piniškais, kuteliais. Drobulę lietuvininkės lenkė išilgai į tris dalis taip, kad matytųsi puošnus perdrobulis. Moteris visuomet ja apsisiausdavo eidama iš namų. Drobulės išnyko XIX a. II pusėje. (Žr. Mažosios Lietuvos moterų drabužiai, 13, 19–22 pav.)

Papuošalai. Kaip ir kitur, labiausiai mėgti karoliai. Dažniausiai puoštasi gintaro ir stiklo karoliais. Ypač mėgti tamsiai mėlyno ir rausvai rudo, rečiau žalio stiklo karoliai. Taip pat dėvėti įvairiaspalvių karoliukų karoliai. Karolių moterys dėvėjo 1–3 eiles. Klaipėdietės mėgo puoštis ir sidabrinėmis grandinėėmis. XVIII–XIX a. pradžioje lietuvininkės mūvėdavo daug sidabrinų, žalvarinių ar kitokio metalo žiedų. (Žr. Mažosios Lietuvos moterų drabužiai, 6, 32, 93 pav.)

Marškiniai, kaip ir visur, buvo siuvami iš baltos lininės drobės (stuomuo 75–80 cm, rankovės – 40–50 cm). Žiemą vienu metu jų dėvėdavo po trejus – apatiniai buvo prasčiausi, viršutiniai – ploniausios drobės, išsiuvinėti. Viršutiniai, puošnūs marškiniai vadinti *papetėmis*, *prymarškiniais*, o šiurkštūs, paprasti marškiniai vadinti *drobiniais*. Be visoje Lietuvoje žinotų tunikinio bei tunikinio su peteliais sukirpimo būdų, lietuvininkės siuvo *reglano* stiliaus⁴⁶ marškinius su vertikaliai įsiūtais peteliais. Pastarasis sukirpimo būdas būdingas tik Mažajai Lietuvai. (Žr. Mažosios Lietuvos moterų drabužiai, 23–25 pav.) Siūti marškiniai ir siauresnėmis rankovėmis, su didesniu rombo formos pažasties įduru, be rankogalių, siaura, stačia apykakle (kaip pietų Žemaitijoje).

Kaklo iškirptė buvo didelė ir aplink gausiai suraukta. Marškiniai dažniausiai be apykaklės arba su stačia, rečiau atlenkiama apykakle. Rankovės plačios, užsibaigiančios rankogaliais arba be jų, ties riešu surauktos koreliu ir palikti gana platūs (apie 8 cm) palaidi galai. (Žr. Mažosios Lietuvos moterų drabužiai, 26–28 pav.)

Buvo puošiamos perpetės, apykaklė, viršutinė rankovių dalis (kartais ir apatinė). XVIII a. pabaigoje – XIX a. marškiniai buvo puošiami įaustais dažniausia raudonų siūlų ruoželiais arba išsiuvinėtais įvairiaspalviais geometriniiais ir augaliniiais raštais. Vieniems marškiniams puošti naudotos kelios siuvinėjimo technikos (kryželis, pildymas, grandinė, šešėliavimas, virvutė, kilpinis dygsnis). Siuvinėta vilnioniais bei medvilniniais baltais ir spalvotais siūlais (raudonais, juodais, žaliais, tamsiai mėlynais, tamsiai rudais, geltonais). Marškiniai puošti ir baltu peltakiu⁴⁷. XIX a. pabaigoje išėiginiai marškiniai siūti iš medvilninės medžiagos, puošti fabrikinės gamybos kaspinėliais, nėriniais. (Žr. Mažosios Lietuvos moterų drabužiai, 5, 6, 13, 14, 27–32 pav.)

46 *Reglanas* – drabužio sukirpimas, kai rankovės yra vientisos su pečiais. Reglanu vadinamas ir paties drabužio ar rankovės sukirpimas, kai rankovės viršutinė dalis siekia apykaklę, o su likusiu drabužiu susiuvama dviem ilgomis įstrižomis siūlėmis nuo pažasties iki apykaklės.

47 *Peltakys* – kiauraraščio siuvinėjimo būdas (lenk. *mereška*).

Liemenės (*vystės*). Ankstyvosios lietuvininkų liemenės buvo trumpos, liemenuotos, siauromis petnešomis, giliomis pažastų ir kaklo (tiek priekyje, tiek nugaroje) iškirptėmis. XVII–XIX a. I pusėje trumpos liemenės paprastai buvo vienspalvės: žalios, mėlynos, raudonos, juodos. Liemenės siūtos ir iš fabrikinės gamybos vilnos bei gėlėto aksomo. Žiemą vilkėdavo iki kaklo užsagstomas milo ar kailio liemenes.

XIX a. II pusėje dėvėtos naminio audinio vilnonės ar pusvilnonės keturnytės žalios, rudos, juodos, mėlynos, violetinės liemenės su įausiais smulkiais ryškių spalvų ruoželiais. Liemenės siūtos ir iš pirktinio audinio – šilkinės, vilnonės, aksominės. XIX a. pabaigoje įsivyravo juodos liemenės, dažnos aksominės, štampuotos violetiniais, geltonais, raudonais raštais. Vienos jų buvo senojo sukirpimo, t. y. trumpos, kitos – pailgintos. Dėvėtos ir liemenės, panašios į karių (ulonų) aprangą, su dviem eilėmis sagų. Vėlesnio laikotarpio liemenių iškirptės mažesnės (vyrauja apvalus ar keturkampis kaklo iškirpimas), jos ilgesnės, nuo liemens plātėjančios, ištisai kirptais skverneliais. Liemenių susegimas dažniausiai paslėptas, neakcentuojamas. Visos liemenės siūtos su medvilniniu ar lininiu pamušalu, laikančiu drabužio konstrukciją. Mažosios Lietuvos liemenių pakraščiai (apačia, priekis ties susegimu, kaklo iškirptė) būdavo apvedžiojami kitokios spalvos nei liemenė medžiagos juostelėmis arba apsiuvami dekoratyvine siūle. (Žr. Mažosios Lietuvos moterų drabužiai, 33–40 pav.)

Sijonai (*marginės*). Apie Mažojoje Lietuvoje dėvėtas *marginės* rašė ne vienas autorius, tačiau to paties meto skirtingų autorių aprašymuose pateikiamas vis kitoks *marginės* vaizdas. Galima daryti prielaidą, kad buvo keletas skirtingų *marginių* variantų. T. Lepneris (XVII a.) taip aprašė lietuvininkų *marginės*: „vietoje prijuostės moterys ir merginos nešiojo žiemą ir vasarą apdangalus, austus iš vilnonių siūlų ir nudažytus raudonai, mėlynai, baltai, geltonai su tam tikrais dryžiais. Jos yra 7 uolekčių (apie 420–462 cm) ilgio ir 6 ketvirčių (apie 120–140 cm) pločio. Vienas jų galas susiuvamas ir apvyniojus apie kūną per pusiaują, pritvirtinamas piršto platumo juoste (audžiama iš raudonų, mėlynų ir baltų siūlų). M. Pretorijus (XVII a.) paminėjo, kad moterys įvairiais būdais apsuka apatinę kūno dalį dviem raudonai ir baltai dryžuotomis palomis. J. Brandas (XVII a.) *marginės* vadino *prijuostėmis*, kurios austos iš margos ar raudonos, mėlynos, baltos vilnos. Tris–keturias tokias prijuostes-*marginės* moterys užsikiša už vilnonės juostos, vadinamos *marginių juosta*. XVIII a. *marginė* – apie 267 cm ilgio ir mažiausiai 67 cm pločio languoto vilnonio audinio gabalas, priekyje kūną apsupantis, o užpakalyje, sukeitus vieną ant kito medžiagos kraštus, viršuje užkišamas už diržo.

XIX a. pradžioje *marginė* apibūdinama kaip raudonai dryžuotos ar margai languotos medžiagos gabalas. Tai 420–460 cm ilgio ir apie 60–66 cm pločio permetamas per kairį petį taip, kad dešinė ranka liktų nepridengta, o per klubus sujusiamas. Ši *marginė* XIX a. viduryje jau siuvama kaip rauktas sijonas (O. Glogau). XIX a. pradžioje *marginės* austos ir iš juodų, baltų bei raudonų siūlų. Dažnai minimos raudono dugno sudryžuotos baltais ir juodais ruožais (K. Kapeleris, A. Kunzė (Kuntze), E. Lemkė (Lemke).

Vydūnas aprašė dar vieną *marginės* dėvėjimo būdą: vienas *marginės* kraštas kišamas po dešine pažastimi ir ant kairio peties kraštai susegami sege. Analogiškai kita *marginė* susegama ant dešinio peties. XIX a. I pusėje minimas vienas *marginės* gabalas.

Taigi XVII–XIX a. dėvėtos *marginės* – dryžuoto ar languoto vilnonio audinio (420, 462 ar 267 cm ilgio ir 120, 140, 67 ar 60 cm pločio) gabalai (1–4 vnt.), įvairiai klostomi aplink liemenį (permetami per petį) ir tvirtinami juosta (diržu). Paprastai minima, kad medžiaga sudryžuojama raudonais, mėly-

nais, baltais ir geltonais; raudonais ir baltais; raudonais, mėlynais ir baltais dryžiais. Šiuo metu *marginė* paprastai vadinamas margo audeklo nesūtus sijonas.

XVIII a. F. Bokas jau rašė apie moterų nešiotą siūtą, rauktą apatinį sijoną. K. Donelaitis „Metuose“ peikė moteris už tai, kad jos perimančios vokišką madą ir vis dažniau seginčios siūtus sijonus – *kedelaičius*. Taigi nuo XVIII a. rašytiniai šaltiniai jau mini siūtus sijonus, kurie pamažu išstūmė *marginės*.

XIX a. I pusėje ir ypač viduryje segėti siūti sijonai iš įpročio dar vadinti *marginėmis*. Jie buvo dvinyčiai, vilnoniai, languoti ir išilgadryžiai. Dažniausiai pasitaikančios spalvos: tamsiai ruda, juoda, mėlyna, raudona, siauresni ruoželiai – geltoni, balti, raudoni, žali. XIX a. II pusėje sijonams daugiau naudojami pirktiniai siūlai: metmenims – medvilnė, ataudams – šilkvilnė. Sijonai pradėti austi per daugiau nyčių – keturias, aštuonias. Jie būdavo suruožuoti dviejų spalvų ruoželiais ar sulanguoti langučiais. Mėgstami spalvų deriniai: juoda su mėlyna, juoda su žalia, raudona su mėlyna ir pan. Languoti ir išilgadryžiai sijonai ties juosmeniu buvo suraukiami. Daugiau medžiagos sutraukiama nugaros pusėje. Raukiama klostelėmis (dygsniuojama lygiagrečiai) ir papildomai nugaros pusėje sutvirtinama dekoratyvinėmis siūlėmis. Sijonai surišami virvele arba juoste. Tokiam sijonui pasiūti reikėdavo apie 3,5–4,5 m medžiagos. (Žr. Mažosios Lietuvos moterų drabužiai, 41–47 pav.)

Nuo XIX a. vidurio ir ypač amžiaus pabaigoje sijonai būdavo vienspalviai, tolygiai margi arba su juose užaustų skersų dryželių grupėmis. Dažniausiai skersiniai dryžiai būdavo užaudžiami ant juodo dugno, tačiau pasitaiko ir tamsiai mėlynos, violetinės, tamsiai žalios ar samaninės spalvos. Tokiame dugne buvo nuo vienos iki šešių skersadryžių juostų, sudarytų iš siaurų (6–8 cm pločio), simetriškai sudėliotų įvairiaspalvių ruoželių (ruoželiuose derinamos 2–6 skirtingo pločio spalvos). Šie sijonai neraukiami, bet klostuojami, plisuojami įvairaus stambumo klostėmis (0,7–1,3 cm ir stambesnėmis). Sijonus moterys susiklostuodavo pačios namuose. Priekyje kartais buvo paliekamas lygaus audinio tarpas (10–17 cm). Sijonas susegamas priekyje, kartais per visą ilgį. Plisuoti sijonai siūti iš 5–7 audinio palų. (Žr. Mažosios Lietuvos moterų drabužiai, 48–56 pav.)

Vienu metu dėvėti keli sijonai. Apatiniai – margi pusvilnoniai, išilgai dryžuoti (pilka, juoda, balta), languoti arba balti medvilniniai. Balti sijonai puošti namų darbo (5–7 cm) baltais lininiais nėriniais arba medvilniniais *haftais* (pirktiniais 13–23 cm pločio nėriniais). Apatiniai sijonai trumpesni (66–85 cm) ir siauresni (180–290 cm) už viršutinius. (Žr. Mažosios Lietuvos moterų drabužiai, 57–61 pav.)

Prijuostės. Anot T. Lepnero ir M. Pretorijaus, XVII a. prijuostės buvo panašios į *marginės*: austos iš margų vilnonių siūlų arba baltos lininės, puoštos įaudimais, dailiais išsiuvinėjimais, mezginiais. J. Brando teigimu, lietuvininkės dėvėjo dvi prijuostes vienu metu – vieną ilgesnę baltą, kurios apačia buvo gražiai išmegzta, išpeltakiuota, kitą – trumpesnę ant viršaus raudonos, juodos, baltos spalvos. Anot F. Boko, Ragainės ir Tilžės apylinkėse merginos išėigai prisijuosdavo 3–6 lengvas prijuostes, kurių viršutinė buvo pati puošniausia ir įmantriai siuvinėta. Iškilmingos prijuostės buvo geltono audinio baltomis gėlėmis, siuvinėtos ar nebalintų linų, geltonu kraštu, išsiuvinėtu baltais siūlais. XIX a. dėvėtos balto dugno lininės prijuostės su raudonų, mėlynų (rečiau mėlyni ruoželiai derinti su geltonais arba žaliais) spalvų lygiais, rinktiniais ar siuvinėtais ruoželiais (siuvinėtų prijuosčių raštai sudėtingesni, juose daugiau spalvų). Ruoželiai buvo komponuojami: a) išilgai visą prijuostę pakaitomis lygūs ir rinktiniai ar siuvinėti; b) lygūs išilginiai ruoželiai per visą prijuostę, apatinėje prijuostės dalyje – lygūs skersiniai ruoželiai (apačia languota); c) įvairia technika užausti ar išsiūti išilginiai ruoželiai. Prijuostės buvo puošiamos pintais arba iš ataudų surištais kuteliais. (Žr. Mažosios Lietuvos moterų drabužiai, 62–67 pav.)

XIX a. II pusėje – XX a. pradžioje prijuostės tamsėjo. Dažniausiai siūtos iš šilkinio išilgadryžio audinio: juodame fone žaliais, rečiau raudonais, rudais raštais. Segėtos vienspalvės bei tolygiai margos prijuostės. Juodos šilkinės prijuostės dažniausiai dėvėtos prie juodų kostiumų. Prijuostės siūtos ne tik iš šilko, bet ir iš tamsios medvilnės, pliušo ar namie austos vilnos.

Prijuostės buvo plačios (100–118 cm), siuamos iš 1–3 medžiagos gabalų. Tripalės prijuostės siauresnės – 65–95 cm pločio. Prie liemens jos smulkiai klostytos, parauktos. Surišamos įverta ar prisiūta vienspalve ar šimtaraste juostele. Prijuostės trumpesnės (5–15 cm) už sijonus, apytikriai – 62–84 cm ilgio. Šilkinų prijuosčių pažemiai dažniausiai baigėsi tos pačios medžiagos parauktu, klostytu ar iš kampo kirptu *volanu* (18–38 cm). Virš pridūrimo prisiuvama vienspalvė arba raštuota juostelė – *štekis*, lygiagrečiai nusiuvamos 3–5 eilės siaurų siūlių (1–2 cm). Prijuostės su pridurtais pažemiais siauresnės už vientisas. Prijuostės taip pat mėgtos puošti pažemiuose prisiuvant juodus medvilninius pažemius – *špecus*⁴⁸. (Žr. Mažosios Lietuvos moterų drabužiai, 68–77 pav.)

Švarkeliai. Kiek žinoma, švarkelius lietuvininkės dėvėjo nuo XVIII a. Seniausi jų pavyzdžiai pateikti F. S. Boko piešiniuose. Ten pavaizduotas ilgas mėlynos spalvos švarkas, primenantis puspaltį ar sermėgėlę. XIX a. švarkeliai buvo ilgi ir trumpi, siūti iš storo vilnonio ar aksominio audinio bei plonos šilkinės ar medvilninės medžiagos. Švarkeliai primena puošnius marškinėlius, palaidines. Kaip ir kiti to meto drabužiai, jie buvo tamsių spalvų – juodi, žali, rudi, mėlyni. (Žr. Mažosios Lietuvos moterų drabužiai, 78–81 pav.)

Delmonai – pasirišami maišeliai, kišenės. Neatskiriama Mažosios Lietuvos moterų kostiumo dalis, dėvėta jau XVII a. Delmonai žinomi tik Mažojoje Lietuvoje. Jie buvo siuvas iš brangių, tamsios spalvos medžiagų (aksomo, gelumbės, satino) ir gražiai išsiuvinėjamas įvairiaspalviais siūlais. Raštai labai įvairūs, tačiau vyrauja augaliniai motyvai (žydinčios gėlės), taip pat mėgti paukščiukai. Kartais siuvinėti savininkės inicialai, data. Delmonai dažnai gausiai išsiuvinėti, per visą plotą. Jų kraštus apsiūdavo ryškesnės spalvos aksomine, šilkinė ar vilnone medžiaga. Delmonus ryšėdavo prie dešiniojo šono po prijuoste, pritvirtintus prie juostos, kuria susijuosdavo juosmenį. (Žr. Mažosios Lietuvos moterų drabužiai, 82–93 pav.)

Juostos. Seniausių žinių apie austines Mažosios Lietuvos juostas yra iš XVII a. pabaigos, M. Pretorijaus ir T. Lepnerio darbuose. Seniausi juostų pavyzdžiai matyti XIX a. E. Gizevijaus piešiniuose.

Mažosios Lietuvos juostos skirstomos į plačias ir siauras. Plačiosios (7/275 cm), su puošniais kutais, skirtos susijuosti viršutiniams drabužiams. Yra žinių, kad XVIII a. pabaigoje – XIX a. pradžioje puošnios arba dovanoms skirtos juostos kartais būdavo audžiamos iš aukso ar sidabro spalvos metalizuotų siūlių. Šioje etnografinėje srityje mėgtos baltame dugne raudonais raštais austos juostos. Dėl puošnumo jos ypač buvo mėgstamos Ragainės apylinkėse dar XX a. pradžioje. Sprendžiant iš E. Gizevijaus piešinių, XIX a. minėtos juostos buvo visur plačiai paplitusios. Plačiosios Mažosios Lietuvos juostos raštais bei kutais artimos suvalkietiškomis. Į jų kutus kartais buvo įaudžiama medžiagos skiautelių⁴⁹. Įvairiaspalvės medžiagos juostelės turėjo simbolinę prasmę. Juostų kutai primindavo svarbiausius šeimos įvykius⁵⁰.

Siauros Mažosios Lietuvos juostelės (1–3 cm pločio) skiriasi nuo kitų etnografinių sričių siaurumu ir raštų įvairumu. Jos austos rinktine technika iš medvilnės, lino ir vilnonių siūlių. Seniausios tokio

48 Matulionienė E. *Klaipėdos krašto tautiniai drabužiai*. Klaipėda. 2005. P. 23.

49 Tai būdinga ir suvalkiečių juostoms.

50 Jie buvo daromi iš marčios sijono, kūdikio krikšto marškinėlių ir pan.

tipo juostos austos baltame dugne raudonu, mėlynu, žaliu raštu. XIX a. II pusėje juostas imta austi spalvotu, paprastai tamsiu – juodu, rudu, mėlynu, rudai raudonu – dugnu. Paprastai būdavo pasirenkami tamsiai raudoni atspalviai, vengta ryškiai raudonos spalvos. Tai lėmė bendras viso Mažosios Lietuvos moterų kostiumo patamsėjimas. Raštas tapo šviesesnis už dugną. Plačios juostos buvo su kutais, o siaurosios jų neturėjo. Siaurų juostų grupei priklauso ir vadinamosios *šimtaraštės* (*daugiaraštės*) juostos. Jos susilaukė ypatingo tyrinėtojų dėmesio. Šimtaraščių juostų būdingas bruožas: jose įaudžiama nuo keliolikos iki keliasdešimt skirtingų ornamentų. Jos būdavo audžiamos labai ilgos – 5–20 m, suvyniojamos į kamuoliukus, iš kurių buvo atkerpama reikalingo ilgio juostelė. Šimtaraštės juostos mėgtos austi baltame dugne juodais, raudonais siūlais. Šios juostos būdingos Mažajai Lietuvai, kitur Lietuvoje beveik neaptinkamos.

Kartais klaipėdietės į šimtaraštės juostas įausdavo įvairius tekstus. Dažniausiai tai būdavo dainų žodžiai arba linkėjimai, kartais – giesmių, psalmių tekstai. Įausti žodžius į tradicines kaimo juostas būdinga Mažajai Lietuvai⁵¹. Juostose tekstas buvo išaudžiamas dažniausiai lietuvių, kartais vokiečių kalba. Tokias *užrašytas* juostas merginos dovanodavo vaikinams; jos buvo dovanojamos garbingiems svečiams. Kadangi tekstai paprastai būdavo išaudžiami vien šimtaraštėse juostose, peršasi mintis, kad šimtaraščių juostų ornamentas buvo ženklų raštas, kurį anksčiau žmonės mokėjo skaityti. Juostų, panašių į Mažosios Lietuvos šimtaraštės, turi latviai, skandinavų tautos.

Mažosios Lietuvos juostų ornamentuose pastebima motyvų, per Vokietiją atkeliavusių iš profesionalios vakarietiškos tekstilės. V. Tumėno manymu, tokie specifiniai juostų ornamentai kaip lelijos ir žmogeliai aiškiai susiję su švedų juostų raštais⁵².

Siaurosios juostelės liaudyje vadintos *pakeliukėmis, rištuvais*⁵³. Šios juostos naudotos kojiniams, autams, prijuostėms, sijonams parišti. XX a. pr. dažniausiai jomis parišdavo delmonus. Juostos buvo skirtos dovanoti, lietuvininkų gyvenime jos glaudžiai susijusios su svarbiausiomis šeimos šventėmis.

Lietuvininkai juostomis puošė ir arklius – jų karčius, galvas (E. Gizevijus). Archeologiniai duomenys rodo, kad juostomis buvo rišami laidojamo žirgo karčiai ir uodega. (Žr. Mažosios Lietuvos moterų drabužiai, 5, 6, 93–95 pav.)

Sermėgos. XVII a. moterys dėvėjo baltas trinitytes, vasarą – linines, žiemą – milines taip pat baltas ar pilkas, rečiau rudas sermėgas. Ragainės ir Tilžės apylinkėse apsiaustai siūti platoki ir siekė kelius, susegami didelėmis sagtimis ir kilpomis, Įsruties – ilgesni, iki pusės blauzdų (T. Lepneris). Sermėgos siūtos su stačia apykakle, ties liemeniu rauktos, apačioje labai plačios. Rankovės – statytos ir viršuje rauktos, apačioje – siauros. Sermėgas puošė juodomis pynėmis, kurias užsiūdavo išilgai nugaros. Ties liemeniu iš jų suformuodavo dobilo lapo ornamentus. Merginos dėvėjo trumpas sermėgėles. (Žr. Mažosios Lietuvos moterų drabužiai, 96–98 pav.)

Kailiniai. Žiemą moterys rengėsi avių ir triušių kailiniais, aptrauktais milu ar tamsiai mėlyna gelumbe, vadinamomis *pamuštinėmis*. Jie buvo ilgi, ties liemeniu gausiai raukti, sujuosiami plačia marga juosta. Apykaklė buvo stačia (siekė ausis). Vidinė apykaklės pusė, krūtinė buvo pamuštos brangiakailių žvėrelių (kiaunės, ūdros, lapės) kailiu. Apykaklės išorinė pusė bei nugara ties pečiais ir ties rankomis

51 Gretimuose regionuose kaip retenybė pasitaiko juostų su trumpu tekstu, pvz., kartais tekstas randamas žemaičių daugiaraštėse juostose, juostos gale pasitaiko inicialų.

52 Tumėnas V. Lietuvių tradicinių rinktinių juostų ornamentas. Tipologija ir semantika // *Lietuvių etnologija*. T. 9. V. 2002.

53 Kadangi jos buvo skirtos kam nors parišti, pvz., kojiniams, delmonui, prijuostei ir t. t.

gausiai puošta auksinės spalvos galionėliais, įvairių spalvų kaspinėliais (žalios, geltonos, raudonos).

Pirštinės. XIX a. II pusės – XX a. pradžios kumštinės ir pirštuotos pirštinės pasižymi raštų įvairumu ir spalvų margumu. Palyginti su kitomis Lietuvos vietomis, čia daugiau pirštuotų pirštinių. Mėgstami violetiniai, raudoni, žali, rudi geometriniai arba stilizuoti augaliniai ir gyvūniniai raštai baltame dugne. Derintos tiek artimos, tiek kontrastingos spalvos. Jų galėjo būti nuo dviejų iki keliolikos. Dažnai pirštinės išorinėje pusėje įmezgamas stambesnis stilizuotas augalinis raštas, o delnas ir pirštai mezgami smulkiu geometriniu rašteliu arba būna vienspalviai. Vienos pirštinės raštai kartais būdavo labai įvairūs ir skirtingų dydžių. Pirštinės buvo mezgamos ilgais ir trumpais riešais. Riešuose arba netoli jų įmezgami įvairūs žodžiai ir net sakiniai. Ilgieji pirštinių riešai puošiami kuteliais. (Žr. Mažosios Lietuvos moterų drabužiai, 99–104 pav.)

Riešinės (*mauklės, maukos*) Mažojoje Lietuvoje taip pat mūvėtos. Labiausiai mėgtos skersadryžės, įvairių spalvų dryželių ir vienspalvės su įmegztais karoliukais. (Žr. Mažosios Lietuvos moterų drabužiai, 105, 106 pav.)

Apavas. XVII a. pabaigoje – XVIII a. moterys kojų blauzdas vyniojo mėlynais autais arba mūvėjo iš audinio (balto lino, mėlynos medvilnės ar vilnos) siūtomis blauzdinėmis (*žekstabiliais*). Siūtos blauzdinės mūvėtos ir XIX a. pabaigoje. Mažosios Lietuvos moterys išėigai puošėsi vienspalvėmis ir margomis kojineėmis. Pastarosios megztos iš vilnonių baltos, geltonos, raudonos ar žalios spalvos siūlų. Būdingos dryžuotos kojinės. Labai didelė jų spalvų ir raštų įvairovė: sulig kiekvienu nauju ruožu keičiasi spalvos ir raštai. Vienas dryžis mezgamas žvaigždučių, kitas – dobiliukų, trečias – tulpių-lelijų ar žmogeliukų raštu ir pan.; raštuotus dryžius dar skiria siauri spalvoti ruoželiai. Lininės kojinės, kaip ir vilnonės, buvo mezgamos spalvotos, raštuotos. Dažniausiai raštai įmezgami baltame dugne. Baltose kiauraraštėse kojineėse išmezgami rombų, vingelių, eglučių raštai. Mūvėtos ir juodos spalvos kojineaitės. XX a. pradžioje, pradėjus pirkti medvilnines, lininės kojineės išnyko, o vilnonės imtos megzti vienspalvės. (Žr. Mažosios Lietuvos moterų drabužiai, 107 pav.)

Avalynė – vyžos, nagineės ir medinėės klumpės, čia žinomos nuo XVIII a. Mažosios Lietuvos lietuvių klumpės nuo žemaičių skyrėsi forma: jų nosys bukos, plačios, mažai užriestos. Išėigai XIX a. autasi odiniais bateliais (*kurpėmis*), kuriuos moterys apsiaudavo tik nuėjusios į miestelį. Bateliai buvo trumpi ir ilgi (aulai iki pusės blauzdų). Pastarieji aukštesne pakulne – 4–6 cm. Batai buvo tamsiai rudos arba juodos spalvos. (Žr. Mažosios Lietuvos moterų drabužiai, 108, 109 pav.)

Apie Mažosios Lietuvos drabužius galime kalbėti remdamiesi ne tik muziejiniais eksponatais, bet ir gana gausiais bei išsamiais rašytiniais šaltiniais, ikonografinė medžiaga. Tai suteikia galimybių pažinti gerokai senesnius, apytikriai nuo XVII a. dėvėtus moterų drabužius. Mažosios Lietuvos aprangoje yra žemaitiškų, iš dalies zanavykiškų bruožų, tačiau iš esmės drabužiai saviti, aiškiai išsiskiriantys iš kitų etnografinių sričių. XVII–XVIII a. lietuvininkių drabužiai daug spalvingesni už dėvėtus XIX a. pabaigoje – XX a. pradžioje. Pastebima, kad minėtu laikotarpiu drabužiai tamsėjo, spalvingumas nyko visoje Lietuvoje. Tai siejama su miestietiškos mados įtaka kaimo drabužiams, tačiau Mažosios Lietuvos kostiumas tamsėjo, puošmenos kuklėjo veikiausiai dėl protestantų tikėjimo reikalavimų aprangai.

UŽDUOTIS SAVARANKIŠKAM DARBUI: Palyginkite Mažosios Lietuvos ir Žemaitijos moterų drabužius. Nustatykite panašiausias drabužių dalis pagal audimo techniką, ornamentavimo būdus, spalvinius derinius.

5. MAŽOSIOS LIETUVOS MOTERŲ TRADICINIAI DRABUŽIAI



1 pav.

Juodinė.

Šilutės muziejus ŠM GK 157/3.

Matulionienė E. Klaipėdos krašto tautiniai drabužiai. Kl. 2005.



2 pav.

Juodinės detalės: palaidinė ir skara.

Matulionienė E. Klaipėdos krašto tautiniai drabužiai. Kl. 2005.

5. MAŽOSIOS LIETUVOS MOTERŲ TRADICINIAI DRABUŽIAI



3 pav.

Palaidinė juodinė.

Nugaros pusė.

Matulionienė E. Klaipėdos krašto tautiniai drabužiai. Kl. 2005.

[Į tekstą](#)

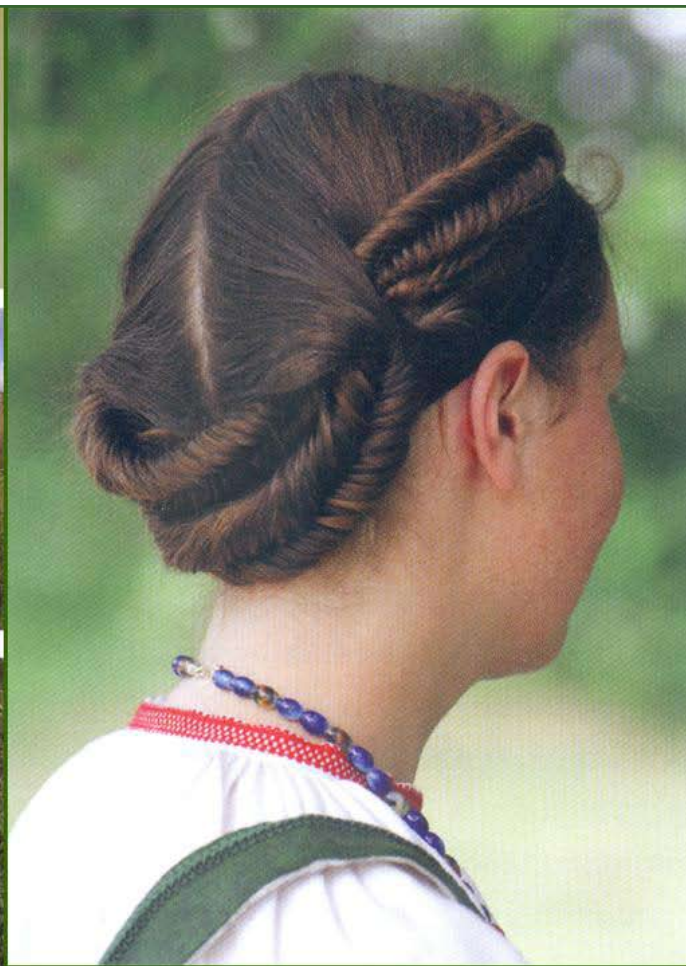

4 pav.

Lietuvininkių
šukuosenos.

Merginų
šukuosenos
rekonstrukcijos
pagal E. Gizevijų,
O. Glagau ir kt.

*Matulionienė E. Klaipėdos krašto tautiniai drabužiai. Kl. 2005;
Jurkuvienė T. Lietuvių tautinis kostiumas. 2006 m.*

[Į tekstą](#)

5. MAŽOSIOS LIETUVOS MOTERŲ TRADICINIAI DRABUŽIAI



5 pav.

Mažosios Lietuvos merginų drabužiai.

XIX a. I p.

*Žemaičių ir Mažosios Lietuvos moterų drabužiai 19 a.
Parengė Ona Damutė Aleknienė. Lietuvos Nacionalinis
muziejus (Atvirukų komplektas). 1994.*



6 pav.

Mažosios Lietuvos merginų apranga.

XIX a.

*Kulikauskienė V. Lietuvių tautiniai rūbai. Rekonstrukcijos:
V. Kulikauskienė, M. Miliuvienė, R. Lelytė. V. 1994.*

[Į tekstą 184 psl.](#)

[Į tekstą 186 psl.](#)

[Į tekstą 190 psl.](#)

5. MAŽOSIOS LIETUVOS MOTERŲ TRADICINIAI DRABUŽIAI

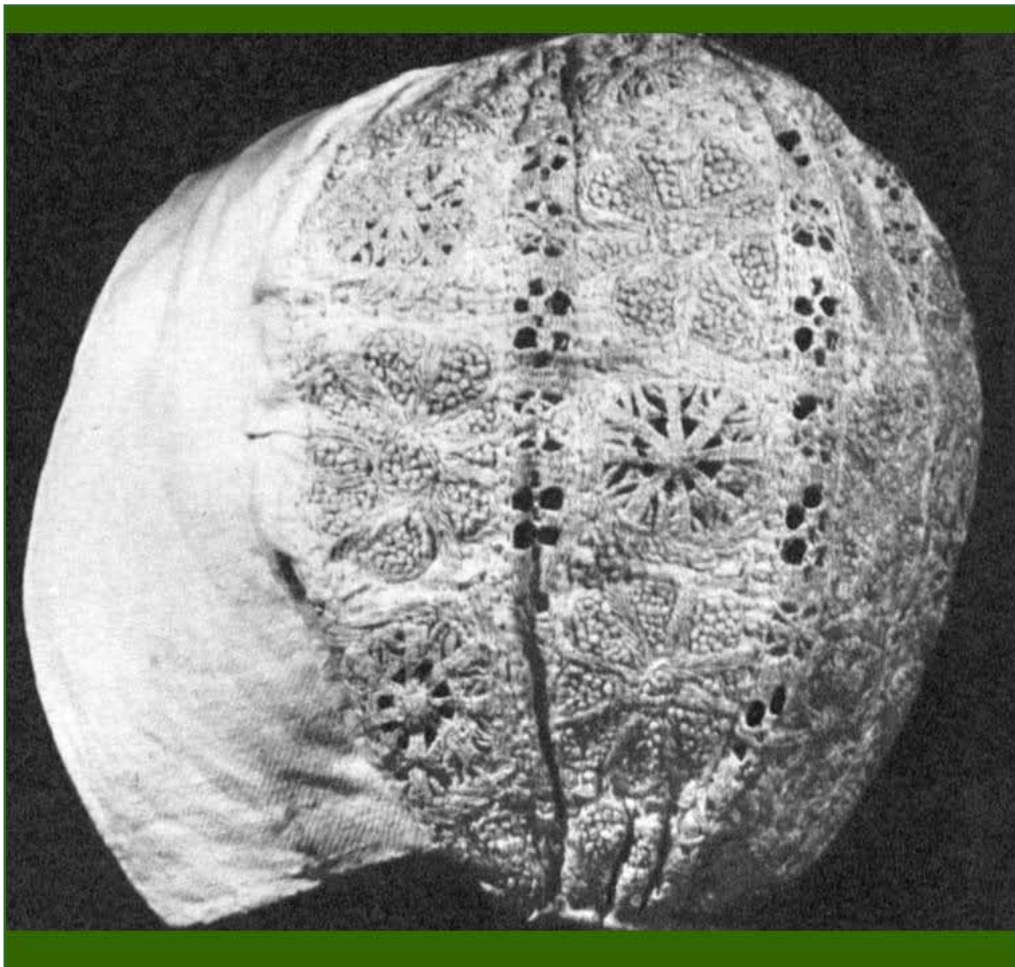

7 pav.

Balta, lininė,
siuvinėta
kepurėlė.

Rytpūriai.
EMO1301.

*Bernotienė St.
Lietuvių liaudies
moterų drabužiai
XVIII a. pab. –
XX a. pr. V. 1974.*



8 pav.

Mažosios Lietuvos moterų drabužių
rekonstrukcija.

*Matulionienė E. Klaipėdos krašto
tautiniai drabužiai. Kl. 2005.*

5. MAŽOSIOS LIETUVOS MOTERŲ TRADICINIAI DRABUŽIAI



9 pav.

Mažosios Lietuvos moterų galvos danga.

Rekonstrukcija.



Matulionienė E. Klaipėdos krašto tautiniai drabužiai. Kl. 2005.



10 pav.

Mažosios Lietuvos moterų drabužių rekonstrukcija.

Matulionienė E. Klaipėdos krašto tautiniai drabužiai. Kl. 2005.

5. MAŽOSIOS LIETUVOS MOTERŲ TRADICINIAI DRABUŽIAI



11 pav.

Kapurėlė.

Vilnonė, kraštai – tamsiai žali,
viršugalvis – pilkas.

XIX a. pab. – XX a. pr.

Šilutės r., Saugų apyl., Kukorių k.,
EMO3820.

*Bernotienė St. Lietuvių liaudies moterų
drabužiai XVIII a. pab. – XX a. pr. V.
1974.*

[Į tekstą](#)



E. Gizevijaus piešinys

12 pav.

Kykas.

1) E. Gizevijaus piešinys.



2, 3) D. ir Z. Kalesinskių aukštesniosios amatų mokyklos kyko
rekonstrukcija.



Matulionienė E. Klaipėdos krašto tautiniai drabužiai. Kl. 2005.

5. MAŽOSIOS LIETUVOS MOTERŲ TRADICINIAI DRABUŽIAI



13 pav.

Mažosios Lietuvos lietuvė su kyku.

XIX a.

Kulikauskienė V. Lietuvių tautiniai rūbai. Rekonstrukcijos: V. Kulikauskienė, M. Miliūnienė, R. Lelytė. V. 1994.

[Į tekstą 186 psl.](#)



14 pav.

Moters (jaunamartės) kostiumas.

XIX a. I p.

Ragainės apskritis.

Marškinių rekonstrukcija pagal РЭМ
ГМЭ 2170-7, než. viet.

Jurkuvienė T. Lietuvių tautinis kostiumas. CD. 2006 m.

[Į tekstą 185 psl.](#)

[Į tekstą 186 psl.](#)



15 pav.

Skarelės užrišimo
rekonstrukcija.

*Matulionienė E. Klaipėdos
krašto tautiniai drabužiai. Kl.
2005.*

[Į tekstą 185 psl.](#)



16 pav.

Medvilninė skarelė, siuvinėta rudais
siūlais.

Rekonstrukcija.

*Matulionienė E. Klaipėdos krašto
tautiniai drabužiai. Kl. 2005.*

[Į tekstą 185 psl.](#)

5. MAŽOSIOS LIETUVOS MOTERŲ TRADICINIAI DRABUŽIAI



17 pav.

Klaipėdos krašto merginos šukuosenos ir dėvėsenos rekonstrukcija.

Matulionienė E. Klaipėdos krašto tautiniai drabužiai. Kl. 2005.

[Į tekstą 184 psl.](#)

[Į tekstą 185 psl.](#)



18 pav.

Šilkinė skara.

MLIM ekspozicija.

Matulionienė E. Klaipėdos krašto tautiniai drabužiai. Kl. 2005.

[Į tekstą 185 psl.](#)

5. MAŽOSIOS LIETUVOS MOTERŲ TRADICINIAI DRABUŽIAI



19 pav.

Mažosios Lietuvos moters drabužiai.

XIX a. I p.

*Žemaičių ir Mažosios Lietuvos moterų drabužiai 19 a.
Parengė Ona Damutė Aleknienė. Lietuvos Nacionalinis
muziejus (Atvirukų komplektas). 1994.*

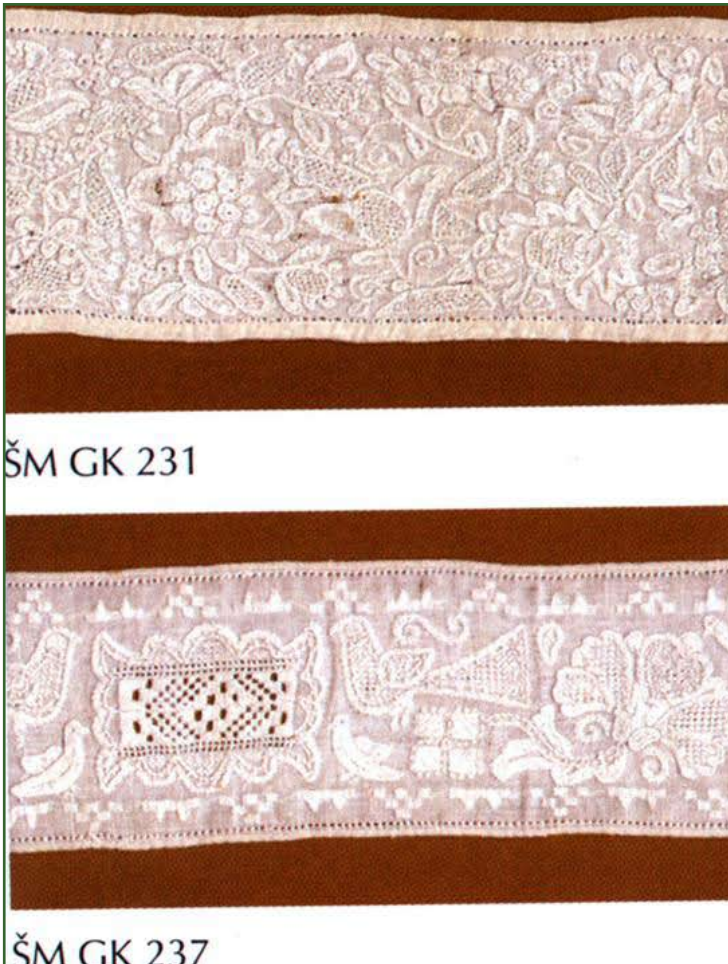

20 pav.

Drobulės (skoterties, ploštės)
perdrobulių fragmentai.

XIX a. I p.

Šiaulių muziejaus fondai.

*Matulionienė E. Klaipėdos krašto
tautiniai drabužiai. Kl. 2005.*

5. MAŽOSIOS LIETUVOS MOTERŲ TRADICINIAI DRABUŽIAI



21 pav.

1. Perdrobulio fragmentas. XIX–XX a. pr. EMO1706.

Laisvai komponuojamas stilizuotų šakų, žiedų ir pumpurų ornamentas. Ornamentas dekoratyvus, stambus. Siuvinėta ant drobės storais baltais siūlais.

2. Perdrobulio fragmentas. XIX a. I p. Dainiai, Jurbarko apyl., Jurbarko r. EMO 5057. Perdrobulio ornamente simetriškai sukomponuoti trys skirtingi stilizuoti augaliniai motyvai.

Alekniėnė D. XIX a. Mažosios Lietuvos perdrobuliai. Etnografija. 1998. Nr. 2–3.



22 pav.

Drobulės perdrobulis.

XIX a. I p.

Ragainės apskritis.

Perdrobulio siuvinėjimo rekonstrukcija pagal PGM
ГМЭ 2170.

Jurkuvienė T. Lietuvių tautinis kostiumas. CD. 2006 m.

[Į tekstą 186 psl.](#)

5. MAŽOSIOS LIETUVOS MOTERŲ TRADICINIAI DRABUŽIAI

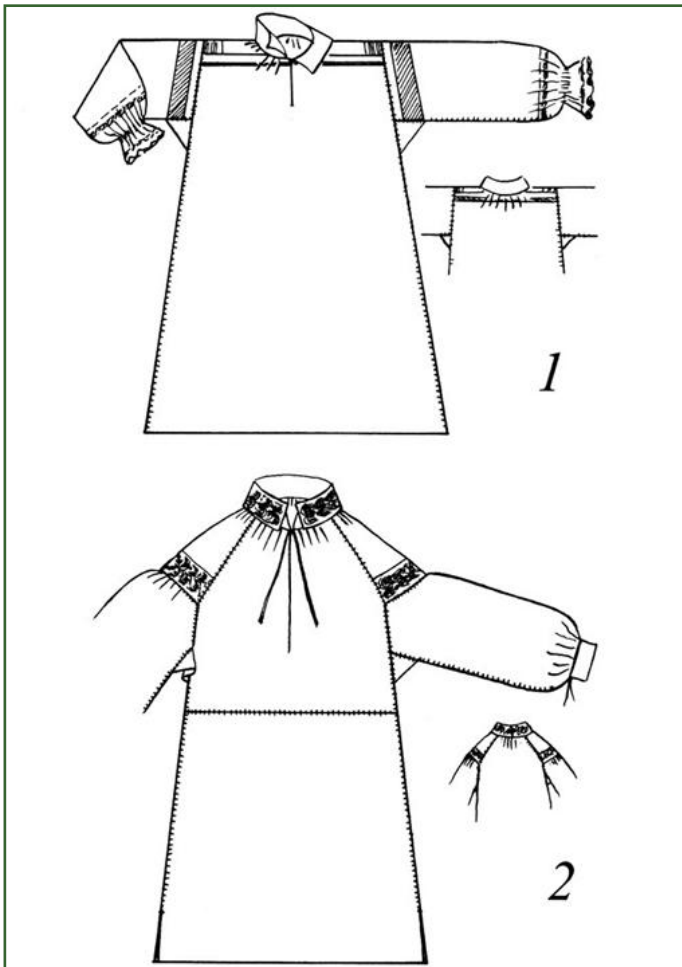

23 pav.

Marškinių sukirpimas:

- 1) Su peteliais, išiūtais horizontaliai;
- 2) Reglano stiliaus marškiniai su peteliais, išiūtais vertikaliai.

Šidiškienė I. Lietuvininkų apranga XVII a. – XX a. pirmoje pusėje (tradicija ir retrospekciąja) // Lietuvininkų kraštas. K. 1995.

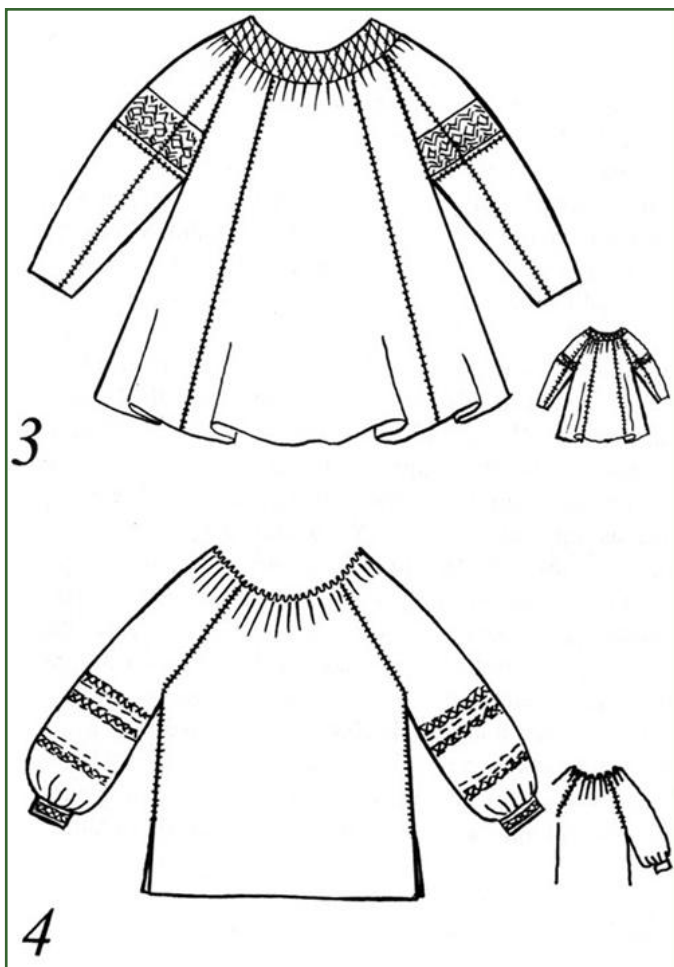

24 pav.

Marškinių sukirpimas:

- 3) Reglano stiliaus marškiniai su peteliais, išiūtais vertikaliai;
- 4) Reglano stiliaus marškiniai.

Šidiškienė I. Lietuvininkų apranga XVII a. – XX a. pirmoje pusėje (tradicija ir retrospekciąja) // Lietuvininkų kraštas. K. 1995.

5. MAŽOSIOS LIETUVOS MOTERŲ TRADICINIAI DRABUŽIAI



25 pav.

Marškinių perpetė su „varliuke“.
Rekonstrukcija.

Matulionienė E. Klaipėdos krašto tautiniai drabužiai. Kl. 2005.

[Į tekstą 186 psl.](#)



26 pav.

Marškinių apykaklė ir
užrišimas.

Rekonstrukcija.

*Matulionienė E.
Klaipėdos krašto tautiniai
drabužiai. Kl. 2005.*

5. MAŽOSIOS LIETUVOS MOTERŲ TRADICINIAI DRABUŽIAI



27 pav.
Marškinių apykaklė ir surišimas.
Rekonstrukcija.

Matulionienė E. Klaipėdos krašto tautiniai drabužiai. Kl. 2005.



28 pav.

Rankovė, užbaigta
suraukus koriuku.

Rekonstrukcija.

*Matulionienė E.
Klaipėdos krašto tautiniai
drabužiai. Kl. 2005.*

5. MAŽOSIOS LIETUVOS MOTERŲ TRADICINIAI DRABUŽIAI

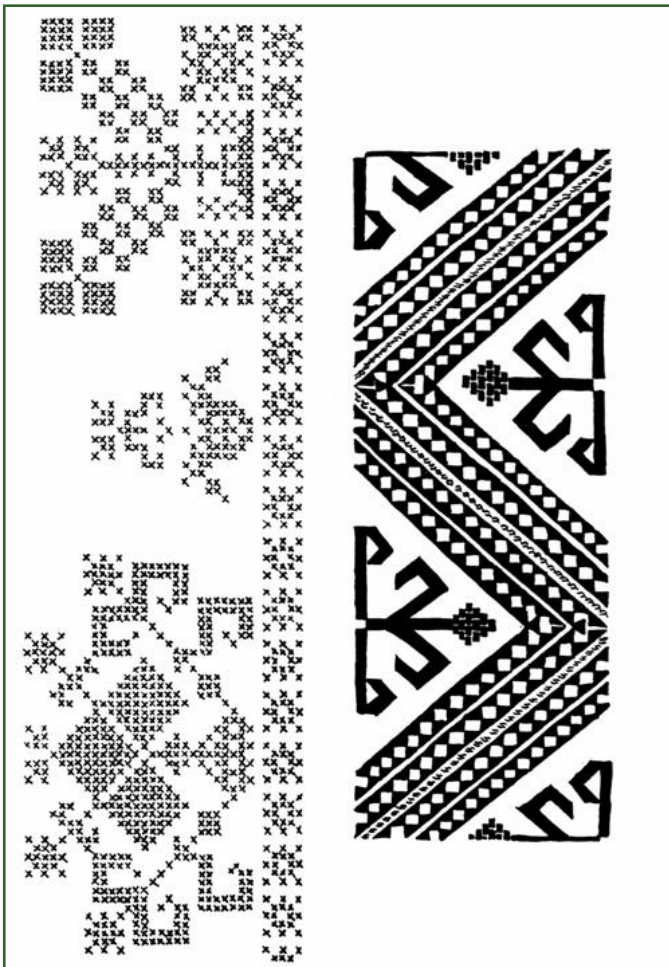

29 pav.

Marškinių puošybos detalės.

1. Siuvinėjimo kryželiu pavyzdys;
2. Rankovės prie perpetės siuvinėjimo pavyzdys.

Jurkuvienė T. Klaipėdiškių marškiniai // Liaudies kultūra. 1990. Nr. 4.



30 pav.

Marškinių puošybos detalės.

XIX a. I p.

Klaipėdos kraštas; Tilžės aps.
Rekonstrukcija pagal: A. ir A.
Tamošaičių galeriją „Židinys“,
inv. nr. 28a, Bitėnai; pagal LNM
EMO 1225, Rytprūsiai.

*Jurkuvienė T. Lietuvių tautinis
kostiumas. CD. 2006 m.*



5. MAŽOSIOS LIETUVOS MOTERŲ TRADICINIAI DRABUŽIAI



31 pav.

Marškinių
rekonstrukcija.

*Matulionienė E.
Klaipėdos krašto
tautiniai
drabužiai. Kl.
2005.*

[Į tekstą 184 psl.](#)



32 pav.

Marškiniai.

Mažoji Lietuva.

XIX a. pab.

Rekonstrukcija pagal LNM EMO 1223,
než. viet.

*Jurkaviienė T. Lietuvių tautinis kostiumas. CD.
2006 m.*

[Į tekstą 186 psl.](#)

5. MAŽOSIOS LIETUVOS MOTERŲ TRADICINIAI DRABUŽIAI

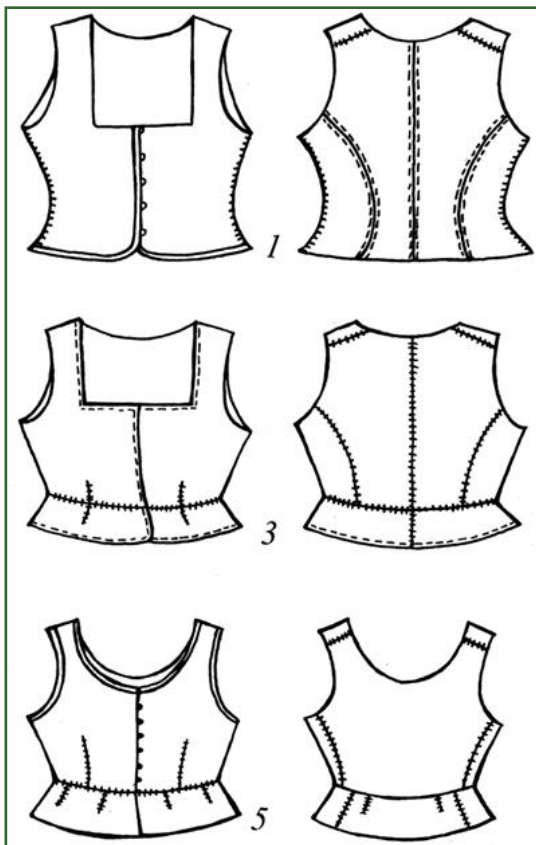

33 pav.

Mažosios Lietuvos liemenių sukirpimas.

Liemenės:

- 1) Klaipėdos raj., Venckų apyl. 1900 m. LNM EMO 2687;
- 2) Klaipėdos raj., Venckų apyl. 1905 m. ES 100/8;
- 3) Kaunas. 1935 m. LNM EMO 6798/2;

Šidiškienė I. Lietuvininkų apranga XVII a. – XX a. pirmoje pusėje (tradicija ir retrospekcija) // Lietuvininkų kraštas. K. 1995.

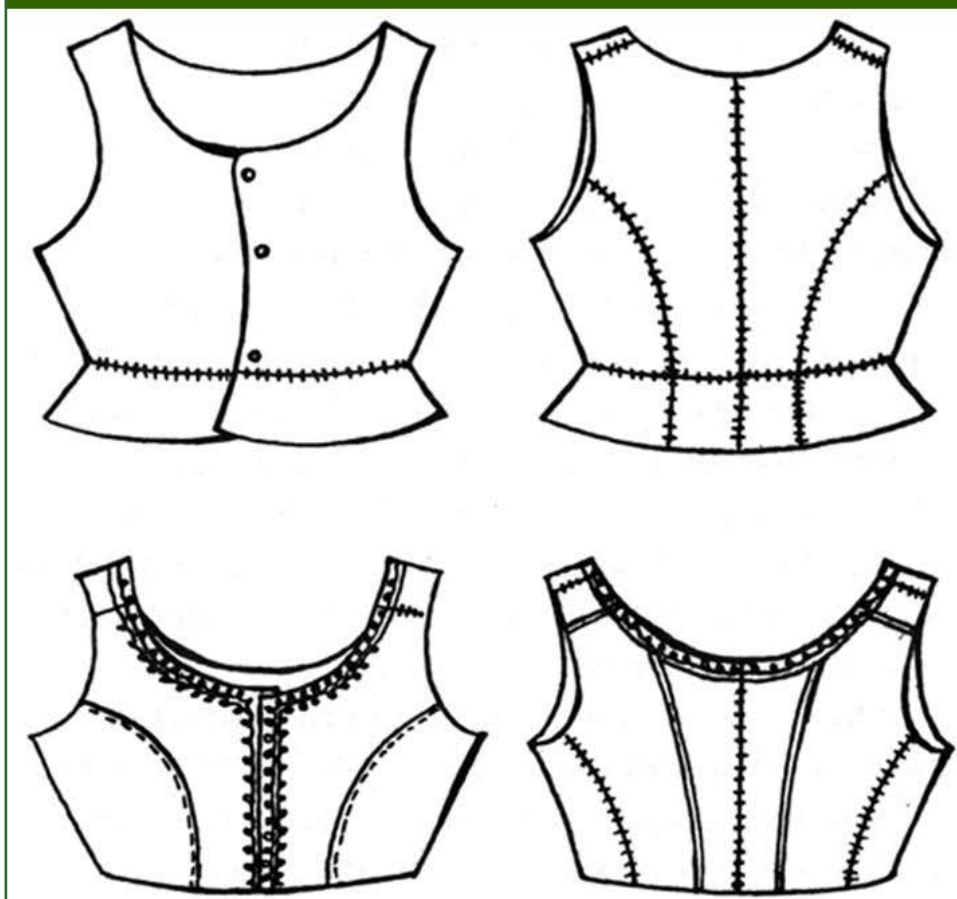

34 pav.

Mažosios Lietuvos liemenių sukirpimas.

Šidiškienė I. Lietuvininkų apranga XVII a. – XX a. pirmoje pusėje (tradicija ir retrospekcija) // Lietuvininkų kraštas. K. 1995.

5. MAŽOSIOS LIETUVOS MOTERŲ TRADICINIAI DRABUŽIAI

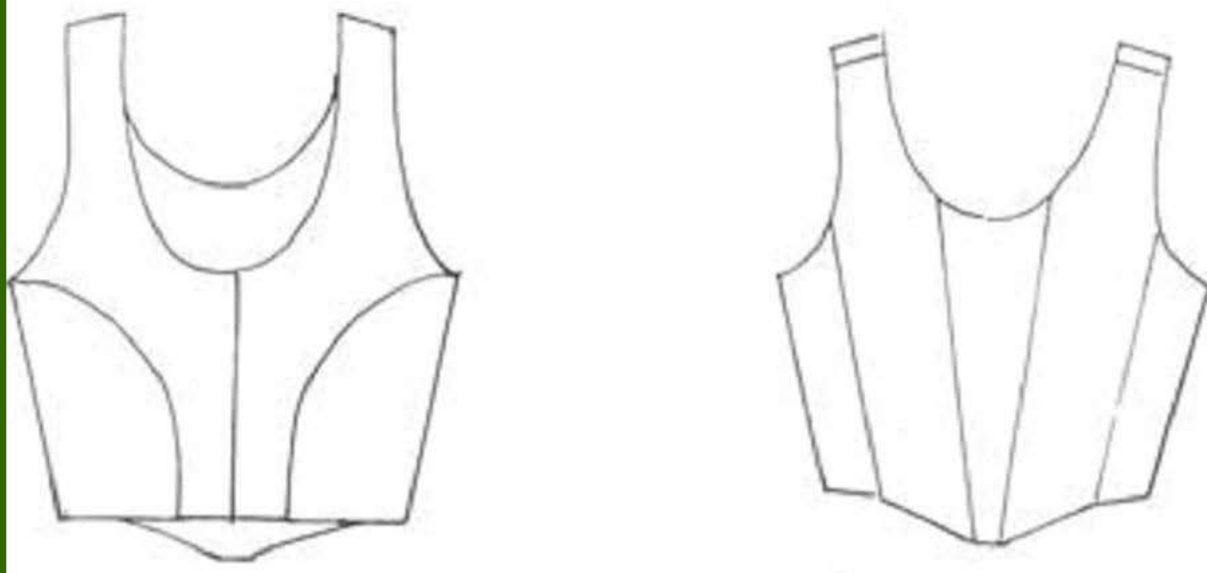

35 pav.

Mažosios Lietuvos liemenės rekonstrukcija.

Pasiūta pagal LNM EMO 1521.

Jurkuvienė T. Lietuvių tautinis kostiumas. CD. 2006 m.



36 pav.

Mažosios Lietuvos lietuvininkių apranga.

Lininiai marškiniai, EMO1225.

Vilnonė liemenė.

Vilnonis sijonas, EMO1521.

Lininė prijuostė, EMO1794.

Juosta – vilna, linas, EMO578.

*Lietuvių liaudies menas. Drabužiai.
V. 1974.*

5. MAŽOSIOS LIETUVOS MOTERŲ TRADICINIAI DRABUŽIAI



37 pav.
Liemenė.
ŠKM GK 226.

Matulionienė E. Klaipėdos krašto tautiniai drabužiai. Kl. 2005.



38 pav.

Mažosios Lietuvos moterų
aprangos rekonstrukcija.

*Matulionienė E. Klaipėdos krašto
tautiniai drabužiai. Kl. 2005.*

5. MAŽOSIOS LIETUVOS MOTERŲ TRADICINIAI DRABUŽIAI



39 pav.

Mažosios Lietuvos moterų liemenės.

Rekonstrukcijos.



Matulionienė E. Klaipėdos krašto tautiniai drabužiai. Kl. 2005.



40 pav.

Liemenė.

MLIM 2331.

Matulionienė E. Klaipėdos krašto tautiniai drabužiai. Kl. 2005.

5. MAŽOSIOS LIETUVOS MOTERŲ TRADICINIAI DRABUŽIAI

Sijonai - pasiuvimas ir audinio raštų tipai XIX a.:

- 1) klostytas, smulkiai languotas. Šilutės raj.,
Saugų apyl. 1836 m. SKM GEK 181;
- 2) klostytas, stambiai languotas. Ragainė.
XIX a. LNM EMO 1529/2;
- 3) rauktas, išilgadrėžis. Tilžė. XIX a. II pusė.
LNM EMO 1519;
- 4) kirptas kyliais, tolygiai margas. Klaipėdos raj.,
Lapių apyl. XIX a. pab. - XX a. pr. LNM EMO 5979

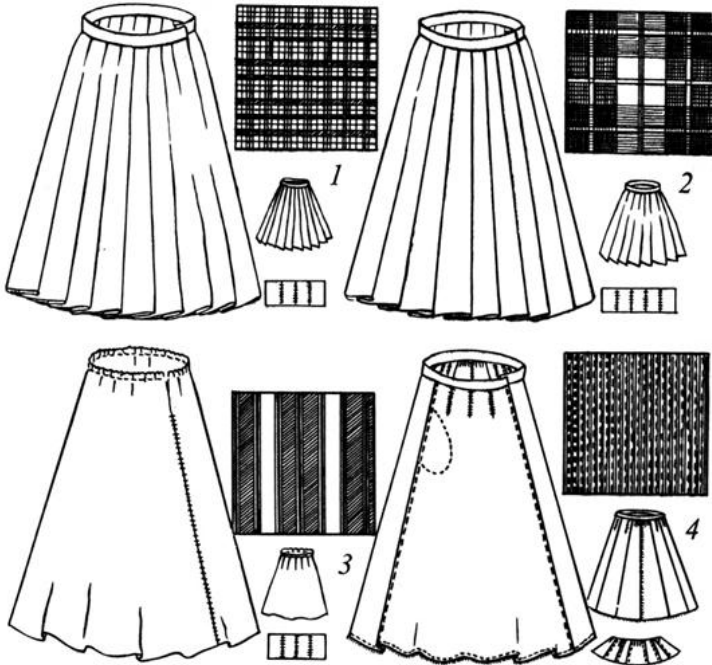

41 pav.

Sijonų pasiuvimas ir audimo raštų tipai.

XIX a.

Šidiškienė I. Lietuvininkų apranga XVII a. – XX a. pirmoje pusėje (tradicija ir retrospekcija) // Lietuvininkų kraštas. K. 1995.



42 pav.

Lietuvininkų sijonas.

XIX a. pr.

Matulionienė E. Klaipėdos krašto tautiniai drabužiai. Kl. 2005.

5. MAŽOSIOS LIETUVOS MOTERŲ TRADICINIAI DRABUŽIAI



43 pav.

Sijonas.

XIX a. pr.

Rekonstrukcijapagal
LNM EMO 1519,
Tilžės aps.

*Matulionienė E.
Klaipėdos krašto
tautiniai drabužiai. Kl.
2005.*



44 pav.

Lietuvininkų sijonas.

XIX a. pr.

*Matulionienė E. Klaipėdos krašto
tautiniai drabužiai. Kl. 2005.*

5. MAŽOSIOS LIETUVOS MOTERŲ TRADICINIAI DRABUŽIAI



45 pav.

Lietuvininkų sijonas.

XIX a. pr.

Matulionienė E. Klaipėdos krašto tautiniai drabužiai. Kl. 2005.



46 pav.

Sijono suklostymas ties juosmeniu.

Matulionienė E. Klaipėdos krašto tautiniai drabužiai. Kl. 2005.



47 pav.

Sijono juosmuo ir surišimas.

Matulionienė E. Klaipėdos krašto tautiniai drabužiai. Kl. 2005.

Į tekstą 188 psl.

Sijonai - pasiuvimas ir audinio raštų tipai:

- 1) plisuotas, tolygiai margas. Klaipėdos raj., Venckų apyl. XIX a. pab. LNM EMO 2691/1;
- 2) plisuotas, skersadryžis. Šilutės raj., Stoniškių apyl. XIX a. pab. - XX a. pr. ES 107/28;
- 3) plisuotas, skersadryžis. Kaunas, 1935 m. LNM EMO 6798/1;
- 4) plisuotas plačiomis klostėmis, skersadryžis. Kaunas, 1935-1940 m. LNM EMO 8025/1

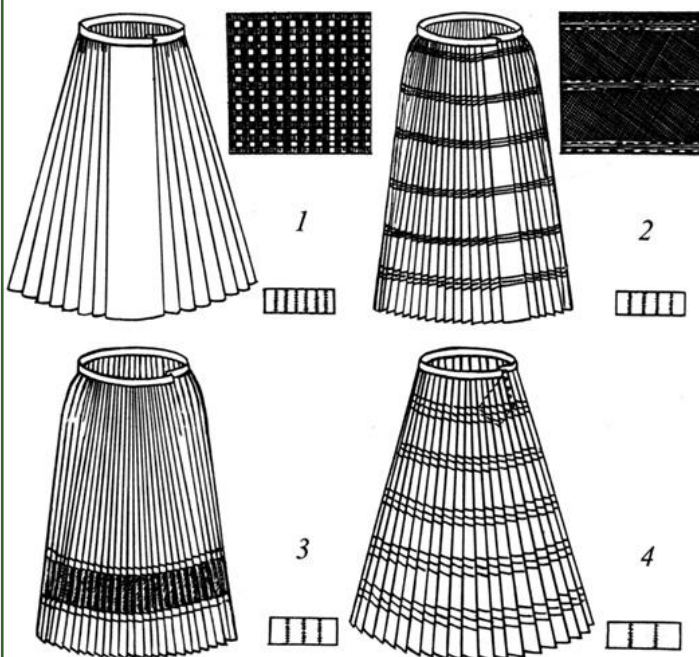

48 pav.

Sijonų pasiuvimas ir audimo raštų tipai.

XIX a. pab. – XX a. I p.

Šidiškienė I. Lietuvininkų apranga XVII a. – XX a. pirmoje pusėje (tradicija ir retrospekcija) // Lietuvininkų kraštas. K. 1995.

5. MAŽOSIOS LIETUVOS MOTERŲ TRADICINIAI DRABUŽIAI



49 pav.

Lietuvininkių sijonas.

Matulionienė E. Klaipėdos krašto tautiniai drabužiai. Kl. 2005.



50 pav.

Lietuvininkių sijonas.

Matulionienė E. Klaipėdos krašto tautiniai drabužiai. Kl. 2005.

5. MAŽOSIOS LIETUVOS MOTERŲ TRADICINIAI DRABUŽIAI



51 pav.

Lietuvininkių sijonas.

Matulionienė E. Klaipėdos krašto tautiniai drabužiai. Kl. 2005.

52 pav.

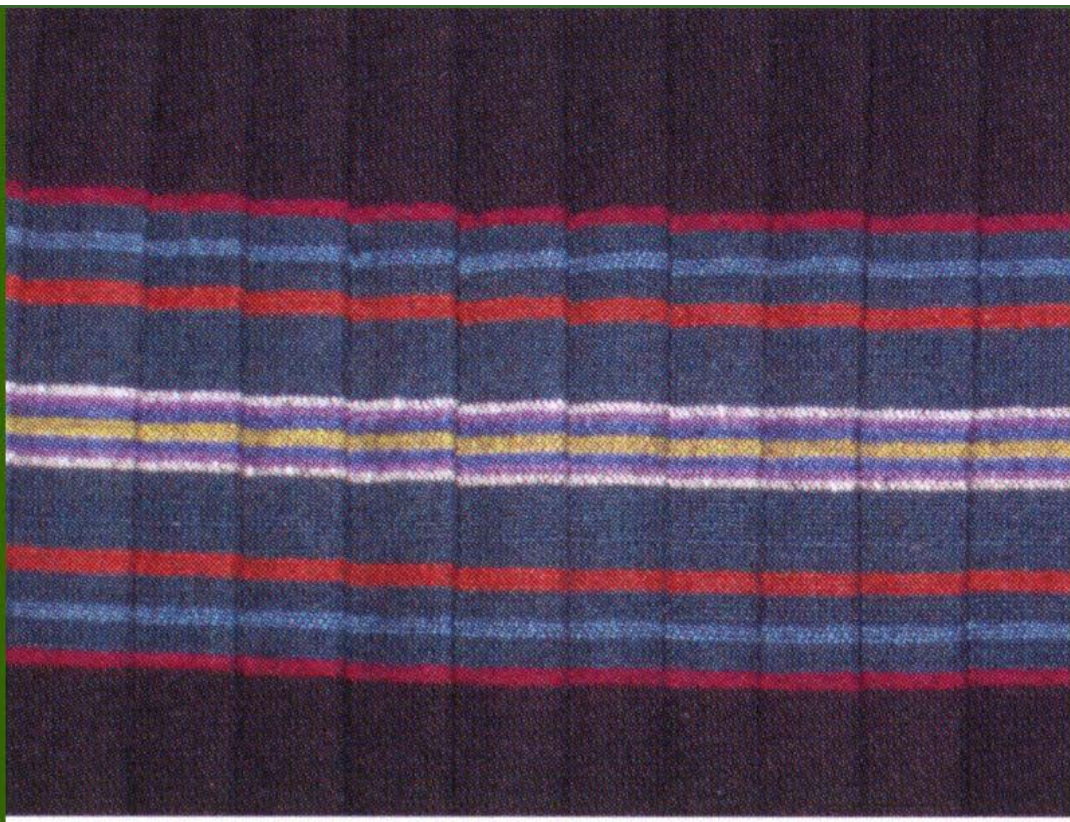

Lietuvininkių sijono fragmentas.

Matulionienė E. Klaipėdos krašto tautiniai drabužiai. Kl. 2005.

53 pav.



Sijono fragmentas.

Matulionienė E. Klaipėdos krašto tautiniai drabužiai. Kl. 2005.

54
pav.



Plisuoto sijono fragmentas. Sijono priekyje kartais paliekamas lygus (10–17 cm) tarpas.

Matulionienė E. Klaipėdos krašto tautiniai drabužiai. Kl. 2005.

5. MAŽOSIOS LIETUVOS MOTERŲ TRADICINIAI DRABUŽIAI

55 pav.



Lietuvininkų sijono fragmentas. Sijono pažemiai iš vidinės pusės apsiuvami tvirto lininio ar medvilninio audinio juostele. Sijonas susegamas per visą ilgį.

Matulionienė E. Klaipėdos krašto tautiniai drabužiai. Kl. 2005.



56 pav.

Sijono surišimas.

Matulionienė E. Klaipėdos krašto tautiniai drabužiai. Kl. 2005.

5. MAŽOSIOS LIETUVOS MOTERŲ TRADICINIAI DRABUŽIAI

57 pav.



Apatinis sijonas.
ISM 1404.

Matulionienė E. Klaipėdos krašto tautiniai drabužiai. Kl. 2005.

58 pav.



Nėriniais puošti apatinio sijono pažemiai.
Rekonstrukcija.

Matulionienė E. Klaipėdos krašto tautiniai drabužiai. Kl. 2005.

5. MAŽOSIOS LIETUVOS MOTERŲ TRADICINIAI DRABUŽIAI

59 pav.

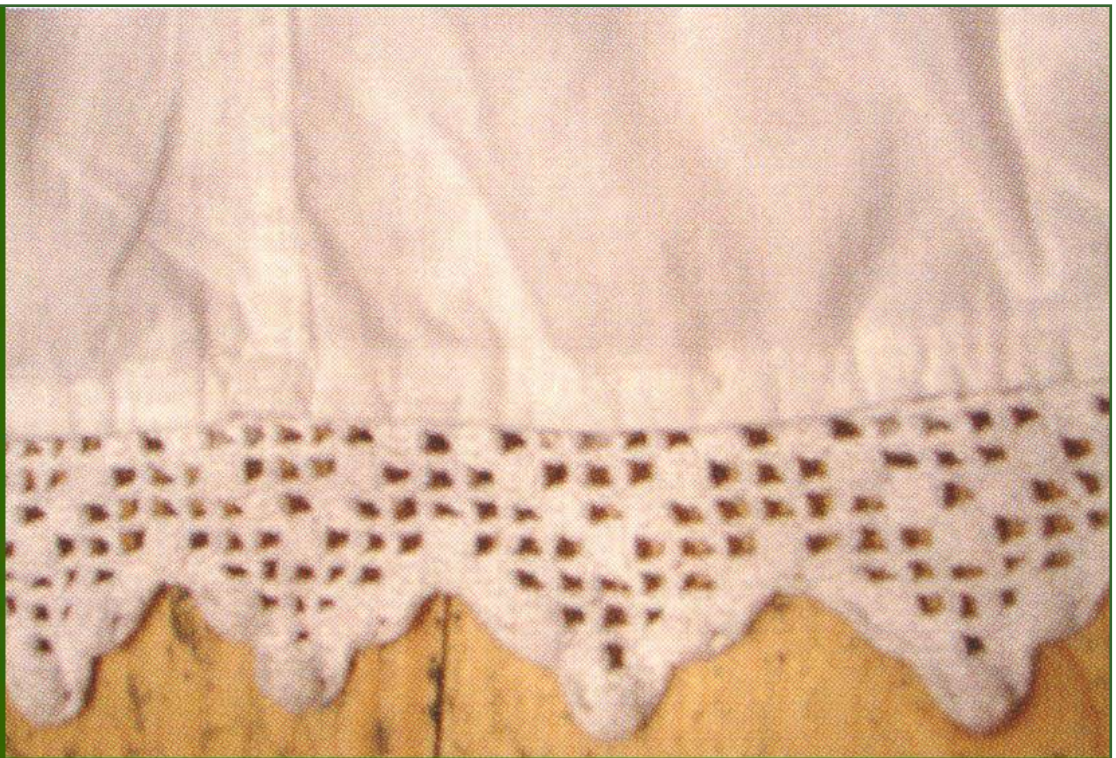

Nėriniais puošti apatinio sijono pažemiai.
Rekonstrukcija.

Matulionienė E. Klaipėdos krašto tautiniai drabužiai. Kl. 2005.

60 pav.



Nėriniais puošti apatinio sijono pažemiai.
Rekonstrukcija.

Matulionienė E. Klaipėdos krašto tautiniai drabužiai. Kl. 2005.

5. MAŽOSIOS LIETUVOS MOTERŲ TRADICINIAI DRABUŽIAI



61 pav.

Baltas apatinis sijonas, puoštas „haftais“.

ŠKM GK 5956.

(*Haftai* – balti medvilniniai pirktiniai nėriniai, prisiuvami prie audinio; vok. *heften* – pritvirtinti, prisegti)

Matulionienė E. Klaipėdos krašto tautiniai drabužiai. Kl. 2005.

Į tekstą 188 psl.

Prijuostės - sukirpimas ir raštų komponavimas:

- 1) lininė, vienpalė išilgdryžė su užaustais pažemiais. Ragainė. XIX a. pr. LNM EMO 1794;
- 2) lininė, vienpalė išilgdryžė. Šilutės raj. XIX a. vid. LNM EMO 5365;
- 3) šilkinė dvipalė, išilgdryžė. Klaipėdos raj., Venckų apyl. 1910 m. LNM EMO 2328;
- 4) šilkinė, vienpalė, pažemiuose durta volanas, tolygiai marga. Venckų Klaipėdos raj., Venckų apyl. XIX a. pab. LNM EMO 2691/3;



1



2

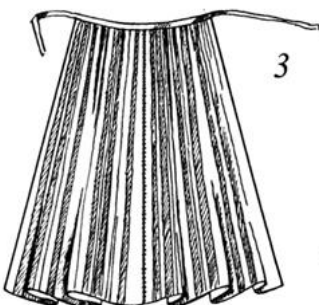

3



4

62 pav.

Prijuosčių sukirpimas ir rašto komponavimas.

Šidiškienė I. Lietuvininkų apranga XVII a. – XX a. pirmoje pusėje (tradicija ir retrospekcija) // Lietuvininkų kraštas. K. 1995.

5. MAŽOSIOS LIETUVOS MOTERŲ TRADICINIAI DRABUŽIAI

- 5) medvilninė, vienpalė išilgadyžė.
Prūsų Lietuva. XIX a. pab. LNM E.M.4 429;
6) šilkinė, tripalė tolygiai marga. Klaipėdos raj.,
Venckų apyl. 1905 m. LNM EMO 2688/3;
7) medvilninė, vienpalė, skersadyžė.
1935 m., Kaunas. LNM EMO 6798/3;
8) medvilninė, vienpalė, skersadyžė.
Kaunas, 1935-1940 m. LNM EMO 8025/4

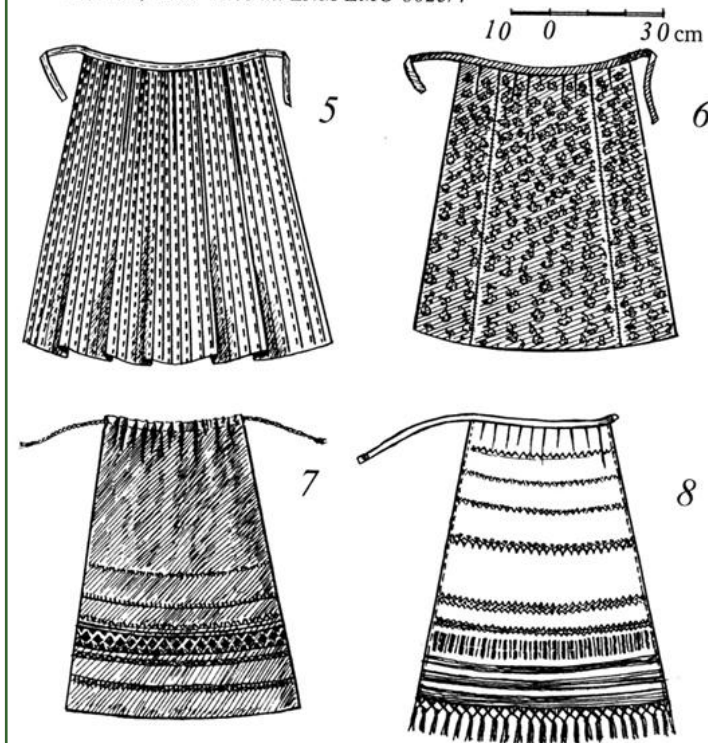

63 pav.

Prijuosčių sukirpimas ir rašto komponavimas.

Šidiškienė I. Lietuvininkų apranga XVII a. – XX a. pirmoje pusėje (tradicija ir retrospekcija) // Lietuvininkų kraštas. K. 1995.



64 pav.

- 1) Prijuostė (šiuuršė).
2) Prijuostės detalė.
Rekonstrukcija pagal LNM EMO
1794, Ragainė.

Matulionienė E. Klaipėdos krašto tautiniai drabužiai. Kl. 2005; Jurkavienė T. Lietuvių tautinis kostiumas. CD. 2006 m.

5. MAŽOSIOS LIETUVOS MOTERŲ TRADICINIAI DRABUŽIAI



65 pav.

Prijuostės fragmentas.

Rekonstrukcija pagal E. Gizevijaus piešinių negatyvus: PDM 2965-85; 2965-86; 2965-87; 2965-88; 2965-89; 2965-90; 2965-91; 2965-92; 2965-93.

Jurkuvienė T. Lietuvių tautinis kostiumas. CD. 2006 m.



66 pav.

Prijuosčių fragmentai.

2) Rekonstrukcija pagal ŠKM LM-518, 1817 m.; pagal E. Gizevijaus piešinių negatyvus PDM 2965-85; 2965-86; 2965-87; 2965-88; 2965-89; 2965-90; 2965-91; 2965-92; 2965-93.

Matulionienė E. Klaipėdos krašto tautiniai drabužiai. Kl. 2005; Jurkuvienė T. Lietuvių tautinis kostiumas. CD. 2006 m.

67 pav.



Prijuostės fragmentas.

Matulionienė E. Klaipėdos krašto tautiniai drabužiai. Kl. 2005.

Į tekstą 188 psl.



68 pav.

Mažosios Lietuvos merginų drabužiai.

XIX a.

Kulikauskienė V. Lietuvių tautiniai rūbai. Rekonstrukcijos: V. Kulikauskienė, M. Milinviėnė, R. Lelytė. V. 1994.

Į tekstą 184 psl.

5. MAŽOSIOS LIETUVOS MOTERŲ TRADICINIAI DRABUŽIAI

69 pav.



Prijuostės fragmentas.

Rekonstrukcija pagal MLM Nr. 2282.

Jurkavienė T. Lietuvių tautinis kostiumas. CD. 2006 m.



70 pav.

Prijuostės fragmentas.

Pažemiai, puošti juoda šilkinė juoste.

Matulionienė E. Klaipėdos krašto tautiniai drabužiai. Kl. 2005.

5. MAŽOSIOS LIETUVOS MOTERŲ TRADICINIAI DRABUŽIAI



71 pav.

Šilkinė prijuostė.

Matulionienė E. Klaipėdos krašto tautiniai drabužiai. Kl. 2005.



72 pav.

Puošnūs šilkinės prijuostės pažemiai.

Matulionienė E. Klaipėdos krašto tautiniai drabužiai. Kl. 2005.

5. MAŽOSIOS LIETUVOS MOTERŲ TRADICINIAI DRABUŽIAI



73 pav.

Puošni prijuostės detalė.

MLIM 8826.

Matulionienė E. Klaipėdos krašto tautiniai drabužiai. Kl. 2005.

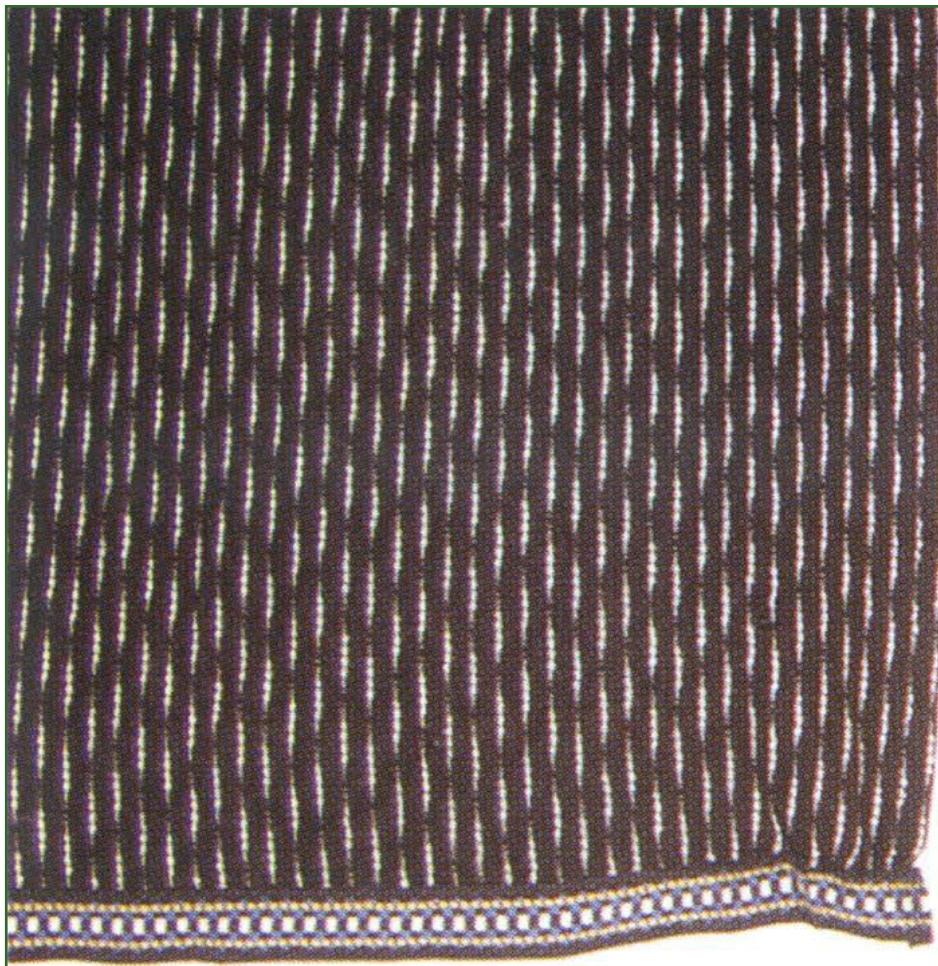

74 pav.

Tolygiai marga
prijuostė.

*Matulionienė E.
Klaipėdos krašto
tautiniai drabužiai. Kl.
2005.*

5. MAŽOSIOS LIETUVOS MOTERŲ TRADICINIAI DRABUŽIAI



75 pav.

Šilkinė prijuostė, tolygiai marga. Pažemiuose – tos pačios medžiagos iš kampo kirptas „volanas“. Virš pridūrimo prisiūta raštuota juostelė – „šlekis“.

Matulionienė E. Klaipėdos krašto tautiniai drabužiai. Kl. 2005.



76 pav.

Šilkinė prijuostė puošniais pažemiais.

Matulionienė E. Klaipėdos krašto tautiniai drabužiai. Kl. 2005.

5. MAŽOSIOS LIETUVOS MOTERŲ TRADICINIAI DRABUŽIAI



77 pav.

Šilkinė prijuostė su pridurtais pažemiais
Puošta juodais
medvilniniais
fabrikinės gamybos
mezginiais –
„špecais“.

(vok. *spitzenbesatz* –
nėrinuoti
apsiuvimai)

*Matulionienė E.
Klaipėdos krašto
tautiniai drabužiai. Kl.
2005.*

[Į tekstą 189 psl.](#)

78 pav.



Švarkelis. Rekonstrukcija.

Matulionienė E. Klaipėdos krašto tautiniai drabužiai. Kl. 2005.

5. MAŽOSIOS LIETUVOS MOTERŲ TRADICINIAI DRABUŽIAI

79 pav.



Švarkelis. Rekonstrukcija.

Matulionienė E. Klaipėdos krašto tautiniai drabužiai. Kl. 2005.

80 pav.



Švarkelis. Rekonstrukcija.

Matulionienė E. Klaipėdos krašto tautiniai drabužiai. Kl. 2005.

81 pav.



Švarkelis.
MLIM 1603.

Matulionienė E. Klaipėdos krašto tautiniai drabužiai. Kl. 2005.

[Į tekstą 189 psl.](#)



82 pav.

Delmonų raštų komponavimo būdai.

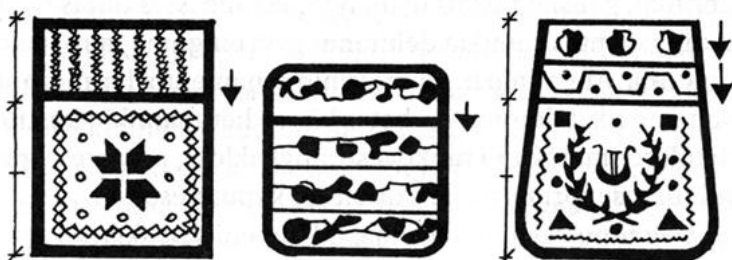
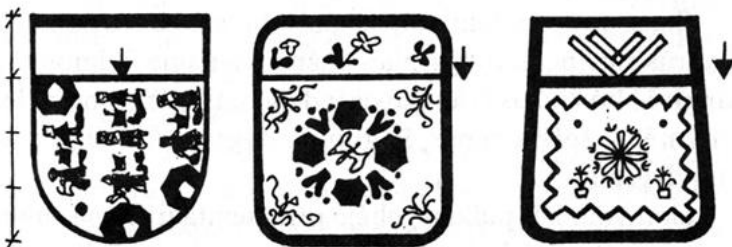

*Matulionienė E. Delmonai –
lietuvininkių puošmena // Lietuvininkų
kraštas. K. 1995.*

5. MAŽOSIOS LIETUVOS MOTERŲ TRADICINIAI DRABUŽIAI



83 pav.

Delmonas (daumonas, dalmonas, dimžukas, kišenė, tašė, kapšė, krapštė).

Delmonas, pasiūtas 1890 m.
MLIM 1735.

Matulionienė E. Klaipėdos krašto tautiniai drabužiai. Kl. 2005.



84 pav.

Delmonas.

Šilutės muziejus, ŠM GK
3728.

Matulionienė E. Klaipėdos krašto tautiniai drabužiai. Kl. 2005.

5. MAŽOSIOS LIETUVOS MOTERŲ TRADICINIAI DRABUŽIAI



85 pav. Delmonai iš Kazio Banio etnografinės sodybos Rusnėje.

Matulionienė E. Klaipėdos krašto tautiniai drabužiai. Kl. 2005.



86 pav.

Delmonas.

Ievos Simonaitytės memorialinis
muziejus (Priekulė), ISM 1709.

*Matulionienė E. Klaipėdos krašto tautiniai
drabužiai. Kl. 2005.*

5. MAŽOSIOS LIETUVOS MOTERŲ TRADICINIAI DRABUŽIAI



87 pav.

Delmonas.

Mažosios Lietuvos istorijos
muziejus (Klaipėda).

*Matulionienė E. Klaipėdos krašto
tautiniai drabužiai. Kl. 2005.*



88 pav.

Delmonas.

MLIM 1804.

*Matulionienė E. Klaipėdos krašto
tautiniai drabužiai. Kl. 2005.*

5. MAŽOSIOS LIETUVOS MOTERŲ TRADICINIAI DRABUŽIAI



89 pav.

Delmonas.

MLIM 8311.

Matulionienė E. Klaipėdos krašto tautiniai drabužiai. Kl. 2005.

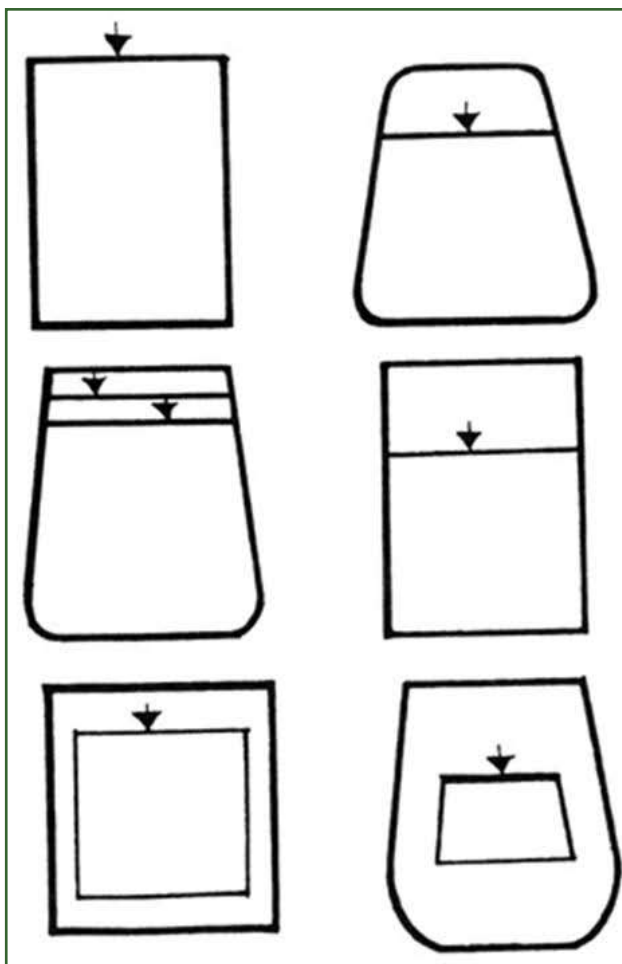

90 pav.

Delmonų kišenių konstrukcija.

Matulionienė E. Delmonai – lietuvininkų puošmena // Lietuvininkų kraštas. K. 1995.

5. MAŽOSIOS LIETUVOS MOTERŲ TRADICINIAI DRABUŽIAI

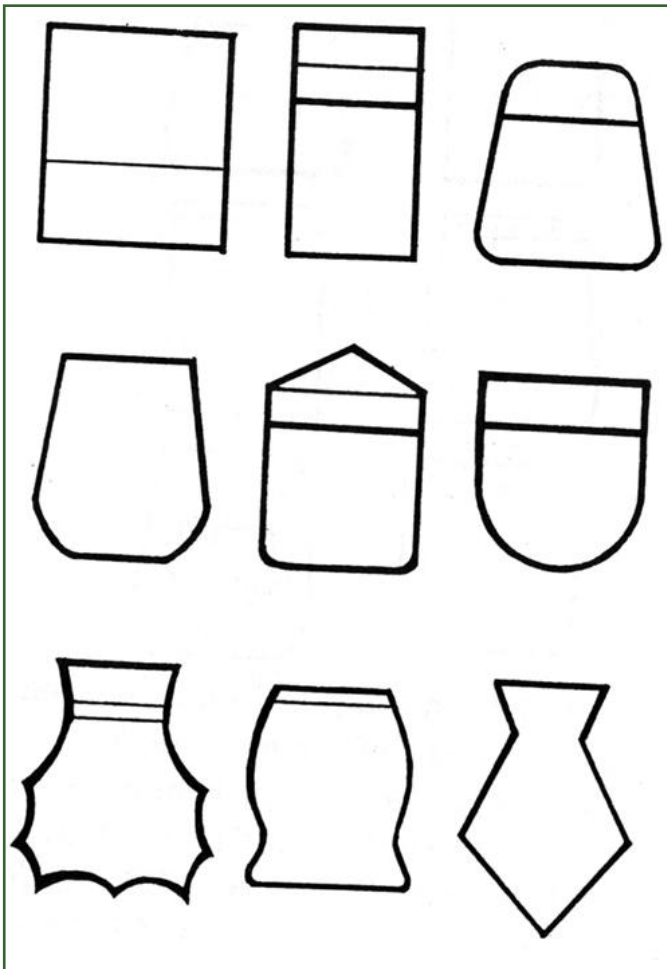

91 pav.

Delmonų formos.

Matulionienė E. Delmonai – lietuvininkių puošmena // Lietuvininkų kraštas. K. 1995.

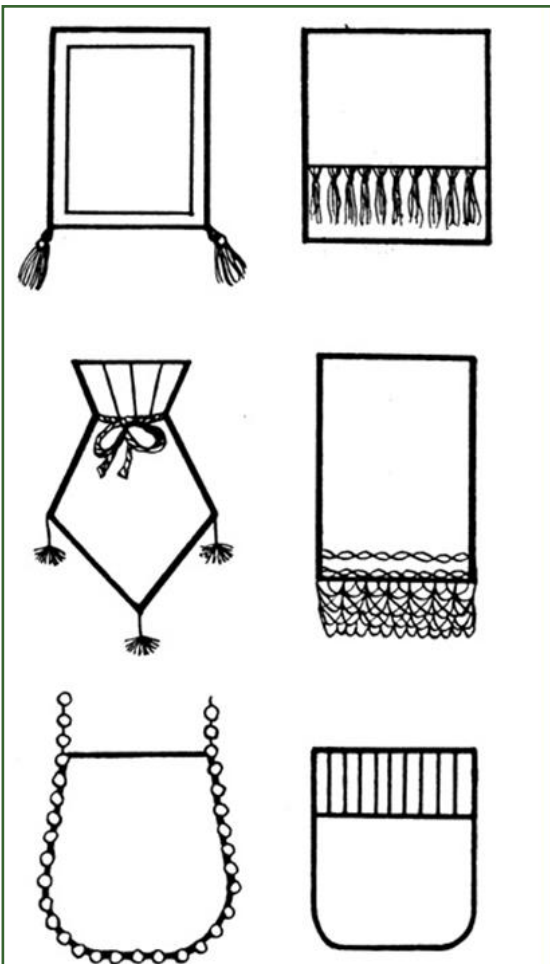

92 pav.

Delmonų kraštų puošimas.

Matulionienė E. Delmonai – lietuvininkių puošmena // Lietuvininkų kraštas. K. 1995.

5. MAŽOSIOS LIETUVOS MOTERŲ TRADICINIAI DRABUŽIAI



93 pav.

Lietuvininkės drabužių rekonstrukcija.

Matulionienė E. Klaipėdos krašto tautiniai drabužiai. Kl. 2005.

[Į tekstą 186 psl.](#) [Į tekstą 189 psl.](#)



94 pav.

Juosta.

Rekonstrukcija pagal MLM inv. nr. 881 e,
než. viet.

Gauta iš Madinos Kavolytės-Dugnienės,
gyv. Priekulės r., Čiurlių k.

*Jurkuvienė T. Lietuvių tautinis kostiumas. CD.
2006 m.*

5. MAŽOSIOS LIETUVOS MOTERŲ TRADICINIAI DRABUŽIAI



95 pav.

Lietuvininkės aprangos
rekonstrukcija.

*Matulionienė E. Klaipėdos krašto
tautiniai drabužiai. Kl. 2005.*

[Į tekstą 190 psl.](#)



96 pav.

Moteriški drabužiai.

Rekonstrukcija.

Klaipėdos kraštas. XIX a. I p.

*Jurkuvienė T. Lietuvių tautinis kostiumas.
CD. 2006 m.*

5. MAŽOSIOS LIETUVOS MOTERŲ TRADICINIAI DRABUŽIAI



97 pav.

Mažosios Lietuvos moterų drabužiai.

XIX a. pab. – XX a. pr.

Šilutės r.

Pilkas vilnonis apsiaustas juodais apvadais, EMO4231.

Juodas vilnonis sijonas su žaliais ir geltonais ruoželiais, EMO3070.

Žalia šilkinė prijuostė juodais ruoželiais, EMO2692/2.

Tamsiai žalia šilkinė skarelė, EMO2767.

Bernotienė St. Lietuvių liaudies moterų drabužiai XVIII a. pab. – XX a. pr. V. 1974.



Apsiaustas.

XIX a. pab.
– XX a. pr.

Šilutės r.

Bernotienė St. Lietuvių liaudies moterų drabužiai XVIII a. pab. – XX a. pr. V. 1974.

98 pav.

5. MAŽOSIOS LIETUVOS MOTERŲ TRADICINIAI DRABUŽIAI



99 pav.

Vilnonės pirštinės,
nertos XX a. pr.

Šilutės r.,
Pakalnės k.

*Merkienė I. R.,
Pautieniūtė-
Banionienė M.
Lietuvininkų
pirštinės. Lietuvos
etnologija. V. 1998.
T. 3.*



100 pav.

Moteriškos
vilnonės
pirštinės, nertos
1935 m., dėvėtos
iki 1970 m.

Klaipėdos r.,
Endriejavo apyl.,
Tickinų k.

*Merkienė I. R.,
Pautieniūtė-
Banionienė M.
Lietuvininkų
pirštinės. Lietuvos
etnologija. V.
1998. T. 3.*

5. MAŽOSIOS LIETUVOS MOTERŲ TRADICINIAI DRABUŽIAI

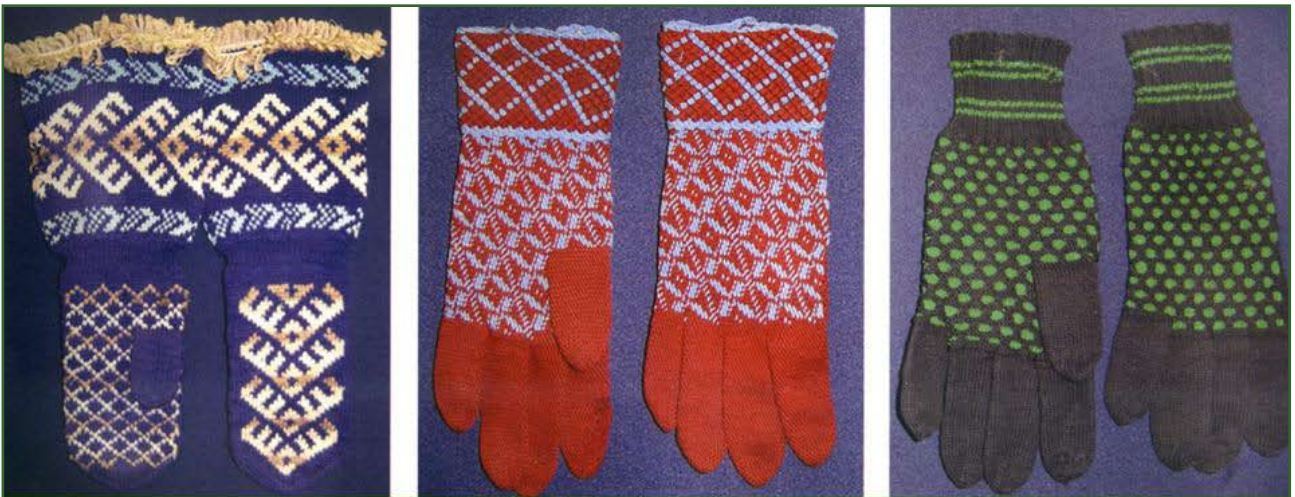

101 pav.

Mažosios Lietuvos gyventojų pirštinės.

Matulionienė E. Klaipėdos krašto tautiniai drabužiai. Kl. 2005.



102 pav.

Klaipėdietiškos vilnonės pirštinės, eksponuotos 1927 m. Lietuvių dailės draugijos tautodailės parodoje Kaune.

Merkienė I. R., Pautieniūtė-Banionienė M. Lietuvininkų pirštinės. Lietuvos etnologija. V. 1998. T. 3.

5. MAŽOSIOS LIETUVOS MOTERŲ TRADICINIAI DRABUŽIAI

103 pav.



Vilnonės pirštines, nertos XX a. pr. Pakalnės k., netoli Rusnės.

Merkienė I. R., Pautieniūtė-Banionienė M. Lietuvininkų pirštines. Lietuvos etnologija. V. 1998. T. 3.

104 pav.



Klaipėdos krašto vilnonės pirštines, eksponuotos 1930 m. Lietuvos žemės ūkio ir pramonės parodoje Kaune.

Merkienė I. R., Pautieniūtė-Banionienė M. Lietuvininkų pirštines. Lietuvos etnologija. V. 1998. T. 3.

5. MAŽOSIOS LIETUVOS MOTERŲ TRADICINIAI DRABUŽIAI



105 pav.

Moteriško riešinės
„maukos“.

1) Skersadryžės
riešinės. Šilutės aps.,
Lankupių k.

2) Karoliukais
siuvinėtos riešinės,
dėvėtos apie 1904 m.
Tauragės r.,
Pagamančio k.

*Merkiienė I. R.,
Pautieniūtė-
Banionienė M.
Lietuvinių pirštinių .
Lietuvos etnologija. V.
1998. T. 3.*

106 pav.



Riešinės (maukos).
Klaipėdos aps., Nemirsetas.

Merkiienė I. R., Pautieniūtė-Banionienė M. Lietuvinių pirštinių. Lietuvos etnologija. V. 1998. T. 3.

5. MAŽOSIOS LIETUVOS MOTERŲ TRADICINIAI DRABUŽIAI



107 pav.

Raštuotos medvilninės kojinės, dėvėtos vasarą.

Matulionienė E. Klaipėdos krašto tautiniai drabužiai. Kl. 2005.

[Į tekstą 191 psl.](#)



108 pav. XIX a. – XX a. pr. dėvėti odiniai bateliai „karpės“. Pakulnė – 1–4 cm. Galėjo būti juodos ir tamsiai rudos spalvos.

Matulionienė E. Klaipėdos krašto tautiniai drabužiai. Kl. 2005.

5. MAŽOSIOS LIETUVOS MOTERŲ TRADICINIAI DRABUŽIAI

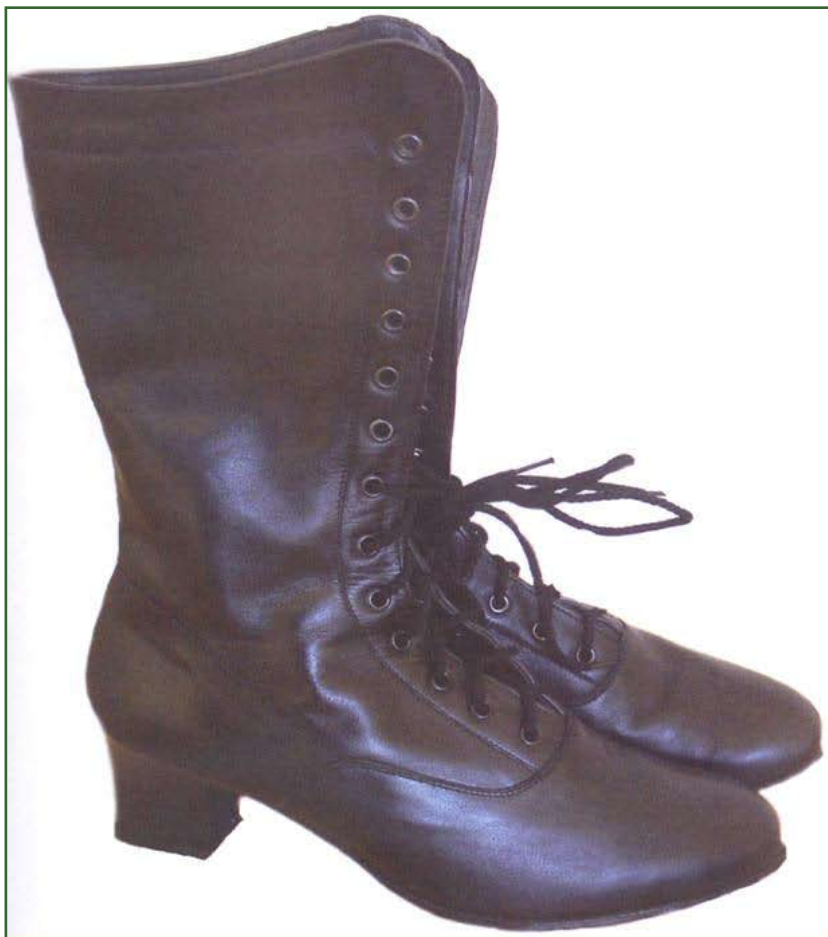

109 pav.

Odiniai ilgi bateliai, dėvėti
XIX a. – XX a. pr.

*Matulionienė E. Klaipėdos
krašto tautiniai drabužiai. Kl.
2005.*

[Į tekstą 191 psl.](#)

6. SUVALKIEČIŲ MOTERŲ TRADICINIAI DRABUŽIAI

Suvalkietiškas kostiumas turtingiausias spalvų, raštų, medžiagų. Suvalkijos teritorija skiriama į zanavykus (Šakių, Vilkaviškio rajonai) ir kapsus (Marijampolės rajonas). Prienų rajonas taip pat priskiriamas kapsams, tačiau šios vietovės drabužiai patyrė aukštaitiškos ir dzūkios aprangos įtaką. Apskritai zanavykių ir kapsių drabužiai labai panašūs. Skiriasi kai kurių drabužių puošyba, sukirpimas ir pan. Šiek tiek skiriasi kapsių ir zanavykių drabužių raidos tendencijos – zanavykių drabužiai visada buvo konservatyvesni, lėčiau kito tiek žaliavų, tiek ornamento požiūriu. Kapsių ir zanavykių drabužius aptarsime bendrai, akcentuosime tik ryškiausius skirtumus.

Galvos danga. Zanavykių merginų būdinga galvos puošmena – *karolinės*. Tai neplačios juostelės su įtaisais arba įpintais karoliukais. Karoliukus suverdavo ant ašutų ir supindavo įvairiais lankeliais. Karolinių plotis įvairavo nuo 2 iki 5 cm. Dažniausiai jos būdavo su pamušalu. Nugaros pusėje prie karolinių prisegdavo šilkinį kaspinų. (Žr. Suvalkiečių moterų drabužiai, 1–4 pav.)

Kapsės labiau mėgo dėvėti galionus, kuriuos vadino *trasomis*. Kaip ir aukštaitės, kapsės galvas puošdavo gana ilgu galionu, kurio galus nugaros pusėje sukryžiuodavo ir susegdavo. Taip pat dėvėjo į lankelį susiūtą galioną. Kartais pastarosios formos galioną kapsės iki pusės užlenkdavo ir padarydavo tarsi kepurėlę kiauru viršugalviu. Prie užlenktojo krašto pritvirtindavo gyvų arba dirbtinių gėlių. Kaip ir visoje Lietuvoje, prie galionų nugaros pusėje buvo tvirtinami kaspiniai. Galionai laikyti iškilmingu galvos papuošalu. Jie išnyko XIX a. II pusėje. (Žr. Suvalkiečių moterų drabužiai, 4–9 pav.)

Paprastesni galvos papuošalai (nešioti tiek zanavykių, tiek kapsių) – iš baltos drobės ir spalvotų kaspinų pasiūtos karūnėlės (*kasinyčios*). Kaspiniai buvo suklostuojami, suraukiami į gėlytes ir tvirtinami prie kietesnio pagrindo. Tokios karūnėlės būdavo gana gausiai puoštos karoliukais, blizgučiais. (Žr. Suvalkiečių moterų drabužiai, 10 pav.)

Kepurėlės. Pačios seniausios Suvalkijos moterų kepurėlės buvo siuamos iš balto lininio piniko. Išeiginių kepurėlių kraštas buvo puošnus, daromas iš suklostytos baltos drobės, spalvotų kaspinų, karoliukų. XIX a. II pusėje kepurėlės pradėtos nerti vąšeliu iš baltų medvilninių siūlų. Dažniausiai tokios kepurėlės, kaip ir kitose Lietuvos vietose, dėvėtos po skarele. Senesnės moterys kepurėles siuosi iš vilnonės medžiagos su vatiniu pamušalu. (Žr. Suvalkiečių moterų drabužiai, 11–13 pav.)

Antkakčiai dėvėti prie skarelių. Jie imitavo puošnų po skarele nešiotos kepurėlės kraštą. Suvalkiečių antkakčiai, kaip ir kepurėlių pakraščiai, daryti ypač kruopščiai: dažnai suklostyti iš smulkiais karoliukais apsiūtų kaspinėlių. (Žr. Suvalkiečių moterų drabužiai, 14, 15 pav.)

Skarelės austos lininės baltos arba sulanguotos siaurais ruoželiais. Moterys ryšėjo ir baltas medvilnines skareles, siuvinėtas baltais siūlais. Zanavykės skareles siuvinėjo ir rudais, raudonais siūlais. Dėvėtos ir pirktinės šilkinės bei vilnonės skarelės. XIX a. II pusėje – XX a. pradžioje skarelės tapo visuotiniu (tiek merginų, tiek moterų) galvos apdangalu.

Dideles gobtines skaras suvalkietės audė vilnonės, rečiau pusvilnonės. Dažniausiai tai – tamsaus dugno sulanguotos ryškesnės spalvos ruoželiais skaros. Jos būdavo su kutais. Dėvėtos ir pirktinės vilnonės storos languotos ir plonos gėlėtos skaros. Palyginti su kitomis etnografinėmis sritimis, Suvalki-

joje gobtinės skaros dėvėtos mažiau, nes daugelis vilkėjo šiltus viršutinius drabužius (kailinius). (Žr. Suvalkiečių moterų drabužiai, 14, 15, 56, 86, 87 pav. ir kt.)

Drobulės⁵⁴. Nuo kitų etnografinių sričių drobulių suvalkietiškosios skiriasi plonumu, raštų vingrumu, subtilia puošyba. Visos suvalkietiškos drobulės yra dvipalės, jų dydis 210–260x95–140 cm. Kapsių ir zanavykių drobulės šiek tiek skiriasi.

Paprasčiausios zanavykių drobulės buvo dvinytės. Jų galai dažniausiai puošti baltais lininiais smulkaus raštelio pinikais arba medvilniniais fabrikinės gamybos mezginiais. Perdrobulis pintas panašiu ar visai vienodu raštu, kaip galų pinikai. Kartais dvinyčių drobulių galuose kiauraraščiu (*mereška*) išsiuvinėjama siaura juostelė arba įaudžiamas siauras raudonas dryželis. (Žr. Suvalkiečių moterų drabužiai, 16–19 pav.)

XIX a. zanavykių dėvėtų penkianyčių–devynianyčių drobulių raštai dažniausiai smulkūs – kryželiai, katpėdėlės, šachmatiškai išdėstyti langučiai. Zanavykės mėgo komponuoti raštus skersai audinio. Gausu drobulių su rombeliuose įaustomis katpėdėlėmis ar kryželiais. Drobulių galai dažnai puošti plonais baltais medvilniniais fabrikinės gamybos 2,5–8 cm pločio mezginiais, kartais – pirktinėmis raudonomis 1,5 cm pločio juostelėmis. Tokios drobulės dažniau būdavo be perdrobulio, palos susiūtos paprastai arba dekoratyviai (*zigzagu*). (Žr. Suvalkiečių moterų drabužiai, 20–23 pav.)

Zanavykės turėjo drobulių, panašių į Mažosios Lietuvos moterų drobulės, su gan plačiais perdrobuliais, siuvinėtais augaliniais ornamentais baltais siūlais pildymo būdu.

Muziejuose daugiausia išlikusių penkianyčių–devynianyčių kapsių drobulių, datuojamų XIX a. I puse ir viduriu. Dvinytės drobulės dėvėtos retai. Kapsių ir zanavykių drobulės labiausiai skyrėsi rašto komponavimu. Kapsės taip pat mėgo smulkų raštą – smulkius rombelius, tinklelį. Tačiau aštuonnytėse ir devynianytėse drobulėse austi ir gana stambūs ornamentai, dažniausiai iš 3–4 dydžių elementų (derinami dideli kvadratai, siauri ir ilgi stačiakampiai, maži langučiai). Kapsės, kitaip nei zanavykės, penkianytėse–devynianytėse drobulėse mėgo derinti 2–3 raštus išilginėmis eilėmis. Pavyzdžiui, vieni ruožai austi laužytu ruoželiu (eglude ar rombeliais), kiti – smulkiais langučiais, katpėdėlėmis, kryželiais, vingeliais. Kapsės audė daug aštuonnyčių, daugianyčių ruoželių bei atlasinių drobulių. Jos dažniausiai datuojamos XIX a. II puse. Šio tipo drobulės truputį storesnės, raštai stambesni. Aštuonnytės austos įvairiai komponuotų langelių, stulpelių raštu. Daugianytės smulkaus rašto drobulės dažnai būdavo be perdrobulio ir papuošimų galuose, bet kapsės dėvėjo ir puoštą drobulės. Jų galus gražino baltais lininiais pinikais ir analogiško arba panašaus rašto perdrobuliais. Rečiau puošdavo baltų bei raudonų medvilninių siūlų kuteliais. Perdrobulių plotis dažniausiai buvo 2–6 cm, o pinikų ilgis galuose – 2–10 cm. Ypač puošnios kapsių drobulės su plačiais siuvinėtais pinikais. Siuvinėti augaliniai raštai baltais arba baltais ir raudonais siūlais, dažniausiai sutinkamas tulpės–lelijos motyvas. Pirktiniais mezginiais kapsės retai puošė drobulės. (Žr. Suvalkiečių moterų drabužiai, 24–32 pav.)

Karoliai. Suvalkietės puošėsi daugiausia koralo, rečiau gintaro karoliais. Zanavykės labiausiai mėgo *kapotinius* koralų šiaudelių karolius, bet užsidėdavo ir stiklinius. Kapsėms labiau patiko lietiniai koralų karoliai. Karolių dėvėjimo mada išnyko XIX a. pabaigoje. (Žr. Suvalkiečių moterų drabužiai, 33, 34 pav.)

Marškiniai. Suvalkiečių marškiniai, kaip ir kitur, buvo balti drobiniai su *pridurkais*, tunikinio

54 Skyrelis apie drobulės paruoštas pagal: Bernotaitė-Beliauskienė D. *Lietuvių moterų drobulės. Katalogas*. V. 2004.

sukirpimo su perpetėmis. Tačiau jau XIX a. pradžioje vilkėti trumpi medvilniniai šventadieniai viršutiniai marškiniai, vadinami *papetėmis*. Marškinius su *pridurkais* ilgiau vilkėjo zanavykės.

Nuo marškinių, dėvėtų kitose Lietuvos etnografinėse srityse, suvalkiečių marškiniai skiriasi plačiomis, ties pečiais ir rankogaliais gausiai surauktomis rankovėmis. Apykaklė, perpetės, rankogaliai siuvinėti baltais siūlais kiauraraščiu įvairių formų lapeliais, žiedeliais, gėlėmis. Palyginti su kitų etnografinių sričių marškiniais, suvalkietiški puošti gausiau ir dažniau siuvinėti baltais siūlais *adinuke*. Marškinių perpetės, rankovių galai siuvinėti ir spalvotais siūlais. XIX a. II pusėje Suvalkijoje marškiniai siuvinėjami kryželiu raudonų, žalių, rudų, juodų siūlų augaliniais raštais. Seniausi marškiniai siuvinėti raudonais, vėlesni – juodais, rudais, žaliais siūlais. Spalvotu siuvinėjimu puoštų marškinių apykaklė dažniausiai buvo siaura stati ir nepuošta. Marškinius taip pat puošė ir peltakiu. Tokių marškinių rankovės dažniausiai būdavo palaidos be rankogalių. Zanavykės labiau mėgo ties riešu koreliu surauktas rankoves be rankogalių (kaip Mažojoje Lietuvoje), o kapsės dažniausiai siuvo marškinius su rankogaliais. XIX a. pabaigoje suvalkietės, kaip ir dzūkės, prie stačios marškinių apykaklės kartais prisiūdavo mezginėlius. XIX a. pabaigoje marškiniai tapo apatiniu drabužiu ir neteko savo puošybės. (Žr. Suvalkiečių moterų drabužiai, 35–50 pav.)

Apykaklės dėvėtos dvejopos: suvertos iš karoliukų ir megztos. Pirmąsias XIX a. viduryje – II pusėje dėvėjo zanavykės. Balti, rečiau spalvoti karoliukai buvo suveriami ant ašutų ir iš jų padaroma apykaklė. Iš baltų medvilninių siūlų megztos apykaklės būdingos kapsėms. Kaip ir kitur Lietuvoje, apykaklės dėvėtos ant švarkelių. (Žr. Suvalkiečių moterų drabužiai, 51, 87 pav.)

Liemenė. XVIII a. pabaigoje – XIX a. I pusėje suvalkietės, kaip ir kitos lietuvės, išėigines liemenes siuvo ne tik iš namie austų, bet ir iš pirktinių audinių. Vilkėtos brokatinės, šilkinės ir vilnonės gėlėtos bei vienspalvės liemenės. Suvalkijoje vilkėtos vadinamojo dzūkiško sukirpimo liemenės: nuo liemens palaidais, priekyje nesusieinančiais (priekyje daroma 7–12 cm iškarpa) skverneliais. Tokios liemenės dėvėtos visoje Lietuvoje, išskyrus Aukštaitiją. (Žr. Suvalkiečių moterų drabužiai, 52, 53 pav.)

Iš XIX a. vidurio daugiau išliko kirptų į liemenį, nuo liemens plātėjančių liemenių. Šakių, Vilkaviškio (zanavykai) rajonams būdingos trumpos, o Marijampolės (kapsai) – žymiai ilgesnės liemenės. Zanavykių liemenių skverneliai būdavo nuo 2–4 cm iki 12–15 cm ilgio. Liemenės dažniausiai buvo siuvtos iš pirktinio audinio, tačiau dėvėtos ir naminio (dažniausiai pusvilnonio, rečiau – vilnonio). Naminio audinio liemenės buvo margos, dugnas neryškiai languotas, skersiniai rašto ruoželiai įvairiaspalviai, gana dažnai austi dimiška. (Žr. Suvalkiečių moterų drabužiai, 4, 8, 12, 54, 55, 58 pav.) Liemenių pakraščiai išsiuvinėjami, apvedžiojami juodu aksomu, šilkinio spalvotu kaspiniu, kuris kartais būdavo sutraukiamas įvairiais pumpurėliais, klostėmis.

Kapsių liemenių skvernelių ilgis siekdavo 50–70 cm. Skverneliai labai išplatėję nugaros pusėje, nuo juosmens į apačią dėti 2–4 saulės klišėliai. Iš po plačių skvernelių matydavosi pamušalas, todėl jis turėjo būti gražus. Ne visos moterys išgalėdavo įsigyti tiek daug brangios fabrikinės medžiagos, todėl kapsių liemenės dažniau siūdintos iš naminio audinio. Audinyje ornamentas dėstomas skersadryžiskai, vyrauja ruda, žalia, violetinė spalvos. Naminio audinio kapsių liemenės buvo ne tokios spalvingos, kaip zanavykių. Suvalkiečių liemenės dažniausiai buvo susegamos paslėptomis kabėmis. (Žr. Suvalkiečių moterų drabužiai, 5, 6, 15, 56 pav.)

Sijonai išilgadryžiai, kaip ir žemaičių, siuvti iš skerso audinio. Tačiau kitaip nei žemaitės, suvalkietės mėgo griežtus, simetriškus, ritmiškai pasikartojančius motyvus. Sijonuose aiškiai matyti fono

spalva – dryžiai visada siauresni už fono juostą. Sijonui pasiūti reikėdavo 5–7 m medžiagos. Išeginiai sijonai siūti iš vilnonio arba pusvilnonio audinio, kasdieniai – lininiai arba pusvilnoniai. Znavykių sijonų fonas tamsus: mėlynas, rudas, žalias, bordo su šviesesnės spalvos dryžiais. Kapsių sijonų fono spalvos šviesesnės: raudona, violetinė. XIX a. pabaigoje plačiadryžiai sijonai išnyko. Sijonai vis dar išilgadryžiai, tačiau ruoželiai susiaurėjo. Pradėti austi lygūs vienspalviai sijonai. Kaip ir kitur Lietuvoje, minėtu laikotarpiu Suvalkijoje paplito sijonai, pasiūti iš dviejų spalvų siūlų austų audinių. Medvilniniai metmenys dažniausiai būdavo vienos spalvos, ataudai (paprastai vilnoniai) – kitos. Tokie sijonai buvo siuvami iš 5–6 palų ir prie pažemių apvedžiojami aksomo ar kitos medžiagos juosta. Kitaip tariant, suvalkiečių sijonai supanašėjo su kitų etnografinių regionų to paties laikotarpio sijonais. (Žr. Suvalkiečių moterų drabužiai, 6, 8, 14, 57, 58 pav.) Suvalkietės segėjo ir languotus sijonus, tačiau jų pasitaiko rečiau. (Žr. Suvalkiečių moterų drabužiai, 15 pav.)

Apatinis sijonas buvo lininis baltas, pažemiai siuvinėti baltais siūlais kiauraraščiu arba puošti mezginiais. Taip pat segėti pusvilnoniai, rečiau vilnoniai smulkiai dryžuoti, rečiau vienspalviai apatiniai sijonai. XIX a. pabaigoje – XX a. pradžioje prie juosmens jie neplatūs, priduriami tik platesni pažemiai.

Prijuostės. XIX a. I pusėje prijuostės dugnas austas iš vienspalvių lininių verpalų. Vėliau metmenims imta naudoti tamsūs lininiai ar medvilniniai siūlai, o ataudams – medvilniniai, vilnoniai. Kaip ir kitose etnografinėse srityse, šviesias prijuostes keitė vis tamsesnės. Seniausios suvalkiečių prijuostės buvo išilgadryžės, panašios į žemaičių. Austos dažniausiai iš baltų ir raudonų, rečiau – mėlynų siūlų, siūtos iš skerso audeklo. Šių prijuosčių pažemiai kartais buvo puošiami kuteliais. Pačių seniausių prijuosčių raudonieji ruoželiai buvo įaudžiami lygiai, vėlyvesniųjų ruoželius pakeitė išrenkami arba iškaišomi raštai. Znavykių išilgadryžėse prijuostėse išrenkami raudonų siūlų stilizuoti augaliniai ornamentai, panašūs kaip Mažojoje Lietuvoje. Laikui bėgant, prijuosčių raštai įvairėjo, darėsi vis sudėtingesni, daugėjo spalvų. Jau XIX a. I pusėje šalia balto atsiranda tamsaus – juodo, rudo, žalio, bordo, tamsiai violetinio, tamsiai mėlyno – dugno prijuostės. (Žr. Suvalkiečių moterų drabužiai, 52, 59, 60 pav.)

Znavykės raštus dėstė išilgai prijuostės (žemaitiška įtaka). Kaišytiniai augaliniai motyvai, atskiriami gana plačių įvairiaspalvių ruoželių grupėmis, kurios ilgainiui siaurėjo ir visai išnyko. Pagrindiniai rašto motyvai – įvairiai stilizuotos tulpės–lelijos, žirneliai, žvaigždutės, saulutės. Znavykėms būdinga tulpės–lelijas išdėstyti į išilginę eilę viena po kitos. Raštai buvo išaudžiami vienspalviais bei pereinamų atspalvių skaistgijų siūlais. Vyrauja žalia, raudona, bordo, vyšninė, oranžinė, geltona, violetinė raštų spalvos. Rečiau sutinkamos mėlyna, rožinė. Priešiniai tulpių–lelijų žiedai dažnai iškaišomi viena spalva. Vėlyvosios kaišytinės prijuostės austos be išilginių ruoželių, o jų raštas komponuojamas laisvai. Znavykių prijuostės buvo su pažemiais. Jie suraukiami ir priduriami ne lygiai, bet su tarpais, snapeliais. Pažemius ir suklostuodavo, susiūdavo koriuku ar kt. (Žr. Suvalkiečių moterų drabužiai, 4, 58, 61–68 pav.)

Znavykių prijuostės buvo išilgadryžės, o kapsių prijuostėms būdingi skersi dryžiai. Kapsių prijuostėse tulpės išsklinda į visas puses iš vieno centro. Vienoje eilėje iškaišoma po 3–7 rašto elementus. Elementą dažniausiai sudaro dvi poros didelių tulpių–lelijų ir 2–4 poros mažų tulpių–lelijų, žirnelių, katpėdėlių ar smulkių gėlyčių, išdėstytų aplink rombą. Dažnai didieji žiedai iškaišyti lygios spalvos, mažieji – pereinamų spalvų siūlais. Tačiau spalvinę kompoziciją nusakyti sunku. Daugelyje prijuosčių apibrėžtos spalvų tvarkos nėra. Derinama iki septynių lygių spalvų, jos papildomos pereinamais

atspalviais. Tokioje spalvų gausoje pranyksta griežtas ornamento piešinys, sudaromas judėjimo, nuolatinių keitimosi įspūdis⁵⁵. Pagrindiniai tulpių–lelijų, žvaigždučių, saulučių motyvai iškaišomi tarp langelių, katpėdėlių, ruoželių ar kito smulkaus rašto eilių. Kapsės anksčiau atsisakė kaišyto ornamento eiles atskiriančių dryžių. Lygaus dugno kaišytinių prijuosčių raštai taip pat grupuoti skersinėmis eilėmis. Kadangi kapsių liemenės buvo ilgos, prijuosčių viršus, kurio nesimatydavo, būdavo išaudžiamas lygiai, kartais iš prastesnių siūlų. Prijuostės pažemiai puošiami siauru galionu su kuteliais, mezginiais. Kapsių prijuostės siauresnės negu zanavykių – pastarųjų prijuostės buvo ilgos ir plačios. (Žr. Suvalkiečių moterų drabužiai, 69–80 pav.)

Tiek kapsių, tiek zanavykių tulpių–lelijų motyvais puoštų prijuosčių fonas tamsus, raštas – šviesus. Pradžioje tulpių–lelijų ornamentas sudėtingas, smulkus, sunkiai suprantamas, vėliau – išdidėja, tampa realistinis. XIX a. II pusėje atsiranda prijuostės, kuriose ornamentas išdėstomas ne išilginėmis ar skersinėmis eilėmis, o laisvai, todėl kapsių ir zanavykių prijuostės supanašėjo. Jas galima atskirti tik pagal pažemius – zanavykių prijuostės juos turėjo, kapsių – ne. XIX a. pabaigoje kaišytinių prijuosčių jau mažai teadė.

Kaišytinių prijuosčių audimas reikalavo nemažų gebėjimų ir daug laiko, todėl austos ir paprastesnės prijuostės. Ryšėtos vienspalvio dugno, ištaisai išilgai (zanavykių) arba skersai (kapsių) per visą plotą sudryžuotos įvairaus pločio ir spalvų ruoželiais, dimučių eilėmis prijuostės. Paprasčiausios austos dviejų spalvų skersiniais ruoželiais: žaliais ir rudais, žaliais ir bordo (*rasaliniiais*), rečiau rudais ir mėlynais. Taip pat dėvėtos vienspalvės su išrinktu ar iškaišytu ornamentu pažemiuose. (Žr. Suvalkiečių moterų drabužiai, 81–83 pav.)

Kai kurios kapsių prijuostės panašios arba tapačios dzūkiškoms. Kapsės, retais atvejais ir zanavykės, ryšėjo vienspalvio dugno su siuvinėtais pažemiais prijuostėmis. Jos buvo tokios pat kaip dzūkių, sritinių išskirtinimų šio tipo prijuosčių nepastebėta.

XIX a. zanavykės ryšėjo ir fabrikinio audinio prijuostėmis. Mėgtos tamsaus dugno, prie juosmens gausiai surauktos gėlėto kašmyro prijuostės.

Juostos. Kapsės ir zanavykės juosėsi rinktinėmis juostomis. Jos buvo audžiamos kaip ir kitur – iš lininių, vilninių arba medvilninių ir skaitgijų siūlų. Suvalkiečių juostose vyrauja raudona, žalia, violetinė, mėlyna spalvos. Rečiau naudota tamsiai raudona ar skaisčiai rožinė. Juostose raštas dažniausiai dėstomas trimis eilėmis, kurias vieną nuo kitos skiria skirtingų spalvų ruoželiai. Vidurinė rašto eilė platesnė, šoninės – smulkesnės, siauresnės. Palyginti su kitomis etnografinėmis sritimis, suvalkietišku juostų pakraščiai buvo daug platesni. Gana dažnai pakraščiai būdavo raštuoti – jų raštai plačiausi ir sudėtingiausi Lietuvoje. Siauros juostos turėjo vienos eilės raštą. Suvalkiečių juostose gausu įvairių geometrinio ornamento motyvų, dominuoja rombai, kryželis, eglutė. Tokių motyvų gausiau tik Mažosios Lietuvos juostose. Suvalkijoje – patys vešliausi juostų kutai, į kuriuos būdavo įaudžiama brangių, ryškiaspalvių audinių – šilko, plonos vilnos, margo kartūno skiautelių.

Suvalkijoje tradicinės juostos austos ilgai, net iki XX a. pirmųjų dešimtmečių. Vėlyvosios juostos paprastai storesnių siūlų, šiurkštesnio audimo. Jos jau nebuvo ryšimos prie išėginių drabužių, todėl tiko ir kuklesnė žaliava. (Žr. Suvalkiečių moterų drabužiai, 7, 8, 52, 58, 63, 84, 85 pav.)

55 Vandytė A. Marijampolės kraštotyros muziejaus prijuosčių rinkinys // *Suvalkiečių prijuostės. Katalogas. Marijampolės kraštotyros muziejus*. Sudarė D. Katkuvienė, A. Vandytė. Marijampolė: Marijampolės kraštotyros muziejus. 2008. P. 8.

Švarkeliai. XIX a. pabaigoje – XX a. pradžioje suvalkietės dėvėjo įvairių rūšių švarkelius. Jie, kaip ir kitur Lietuvoje, siūti į liemenį ir palaidi, vilkėti prie vėlyvųjų vienspalvių sijonų. Kasdieniai švarkeliai buvo siuvami iš dažyto lino, išėiginiai – iš pirktinės vilnos. Kapsių švarkeliai šiek tiek ilgesni negu zanavykių. (Žr. Suvalkiečių moterų drabužiai, 86, 87 pav.)

Sermėgas suvalkietės dėvėjo kaip ir kitose Lietuvos vietose. Jos buvo natūralios spalvos milo, aksomu ar dirbtiniu kailiu apvedžiotais kraštais. (Žr. Suvalkiečių moterų drabužiai, 88 pav.)

Kailiniai vilkėti ilgi, balti. Jų kraštus apvedžiodavo kailiu ir išsiuvinėdavo juodais ar rudais siūlais, susegdavo odinėmis sagomis. Kailiniai buvo siuvami dvejopai: lygūs ir kirpti į liemenį, nuo liemens pridurti, raukti. XX a. pradžioje kailinius imta dažyti tamsesnėmis spalvomis, ypač juodai. (Žr. Suvalkiečių moterų drabužiai, 89, 90 pav.)

Pirštines mezgė vilnones ir linines. Kasdienės pirštinės natūralios spalvos, mezgamos lygiai, išėiginės – raštuotos. Lininės išėiginės pirštinės buvo mezgamos kiauraraščiu. (Žr. Suvalkiečių moterų drabužiai, 97 pav.)

Riešines žiemą dėvėjo tiek kapsės, tiek zanavykės. Muziejuose daugiausiai surinkta mėlyno atspalvio violetinių riešinių. Išėiginės riešinės buvo vienspalvės su įmegztais baltais karoliukais. Riešinių raštai panašūs kaip ir kitur Lietuvoje – trikampiai, rombai. XX a. pradžioje pradėjus megzti pirštines ilgais riešais, riešinės išnyko. (Žr. Suvalkiečių moterų drabužiai, 91–96 pav.)

Apavas

Kojines mezgė vilnones ir linines. Kasdienės kojinės – natūralios vilnos spalvos, mezgamos lygiai, išėiginės – raštuotos. Kojinių raštai neįvairūs, daugiausiai dviejų spalvų ruoželiai. Išėiginės lininės kojinės buvo mezgamos kiauraraščiu, sudėtingesniais raštais nei kitose etnografinėse srityse. Kojines mezgė ne tik iš baltų, bet ir iš gelsvų, melsvų siūlų. Suvalkijoje XIX a. pabaigoje (kitur Lietuvoje – XX a. pradžioje) namuose megztos kojinės tapo nepopuliarios, jas išstūmė fabrikinės. (Žr. Suvalkiečių moterų drabužiai, 96, 97 pav.)

Avalynė. Seniausias suvalkiečių apavas, kaip ir kitur, buvo vyžos ir naginės. XIX a. II pusėje pagrindiniu apavu tapo klumpės odiniu viršumi (*medpadžiai*). Kapsių jos buvo su užkulniais, zanavykių – be užkulnių. Zanavykės avėjo ir medinėmis klumpėmis, kurios buvo panašios į lietuvinių. Išėigai jau XIX a. I pusėje suvalkietės avėjo odinius batukus. (Žr. Suvalkiečių moterų drabužiai, 98 pav.)

Suvalkija buvo ekonomiškai pasiturintis kraštas, todėl ir drabužiams gaminti naudota daug pirktinių siūlų bei audinių. Kapsių ir zanavykių drabužiai buvo gana panašūs: skiriasi tik merginų galvos puošmenos, prijuosčių raštų išdėstymas, šiek tiek – marškinių pasiuvimas bei papuošimas ir kai kurios kitos detalės. Zanavykių drabužiai turi panašumų su Mažosios Lietuvos ir šiek tiek su Žemaitijos moterų apranga. O kai kurios kapsių drabužių dalys, ornamentika, spalviniai deriniai analogiškos panemunių džukių drabužiams. Tačiau suvalkiečių tradiciniai drabužiai aiškiai skiriasi nuo kitų etnografinių sričių drabužių ir yra saviti.

UŽDUOTIS SAVARANKIŠKAM DARBUI: Išanalizavę suvalkiečių tradicinį kostiumą, raskite kapsių ir zanavykių drabužių skirtumus. Nustatykite zanavykių ir Mažosios Lietuvos moterų kostiumų panašumus.

6. SUVALKIEČIŲ MOTERŲ TRADICINIAI DRABUŽIAI

1 pav.

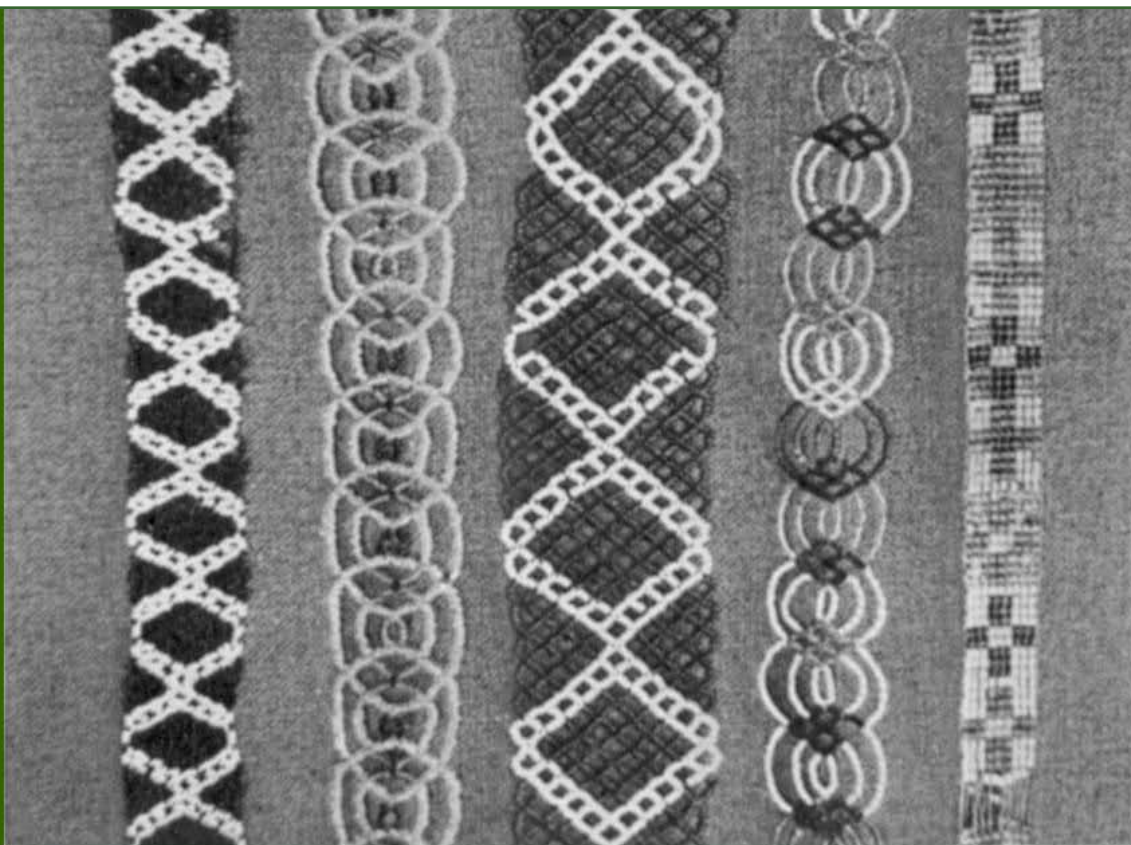

Karolinės (karieliniai).

Tamošaitis A. Sodžiaus menas. Lietuvių moterų tautiniai drabužiai. K. 1939. T. 7/8.



2 pav.

Karolinė.
Rekonstrukcija pagal NČDM E 3755.
Višakio Rūda.

*Jurkuvienė T. Lietuvių tautinis kostiumas. CD.
2006 m.*

6. SUVALKIEČIŲ MOTERŲ TRADICINIAI DRABUŽIAI



3 pav.

Karolinė. XIX a. II p.

Rekonstrukcija.

Jurkuvienė T. Lietuvių tautinis kostumas. CD. 2006 m.



4 pav.

Suvalkiečių merginų drabužiai.

Lietuvių liaudies menas. Drabužiai. V. 1974.

[Į tekstą 247 psl.](#) [Į tekstą 249 psl.](#) [Į tekstą 250 psl.](#)

6. SUVALKIEČIŲ MOTERŲ TRADICINIAI DRABUŽIAI

5 pav.



Suvalkiečių merginų drabužiai.

Lietuvių liaudies menas. Drabužiai. V. 1974.

6 pav.

Suvalkietės merginos drabužiai.

XIX a.



*Kulikauskienė V. Lietuvių tautiniai rūbai. Rekonstrukcijos:
V. Kulikauskienė, M. Miliuvienė, R. Lelytė. V. 1994.*

6. SUVALKIEČIŲ MOTERŲ TRADICINIAI DRABUŽIAI



7 pav.

Merginos drabužiai. XIX a. vid.

Marijampolės aps.

Bernotienė St. Lietuvių liaudies moterų drabužiai XVIII a. pab. – XX a. pr. V. 1974.



8 pav.

Merginos drabužiai. XIX a. vid.

Lininiai marškiniai, EMO1505.

Vilnonė liemenė, EMO1390.

Vilnonis sijonas, EMO2631.

Prijuostės metmenys – medvilniniai, ataudai – vilnoniai.

Skaistgijų raštai, EMO1261.

Rinktinė juosta, medvilniniame dugne – skaistgijų raštai, EMO4366.

Galionas, EMO4274.

Koralo karoliai, EMO4263.

Vilkaviškio aps.

Bernotienė St. Lietuvių liaudies moterų drabužiai XVIII a. pab. – XX a. pr. V. 1974.

6. SUVALKIEČIŲ MOTERŲ TRADICINIAI DRABUŽIAI



9 pav.

Suvalkietė mergina. XIX a.

Kulikauskienė V. Lietuvių tautiniai rūbai. Rekonstrukcijos: V. Kulikauskienė, M. Miliuvienė, R. Lelytė. V. 1994.

[Į tekstą](#)



10 pav.

Marijampolės apylinkių drabužiai iš KDM rinkinių.



Lietuvių liaudies menas. Drabužiai. V. 1974.

[Į tekstą](#)

6. SUVALKIEČIŲ MOTERŲ TRADICINIAI DRABUŽIAI

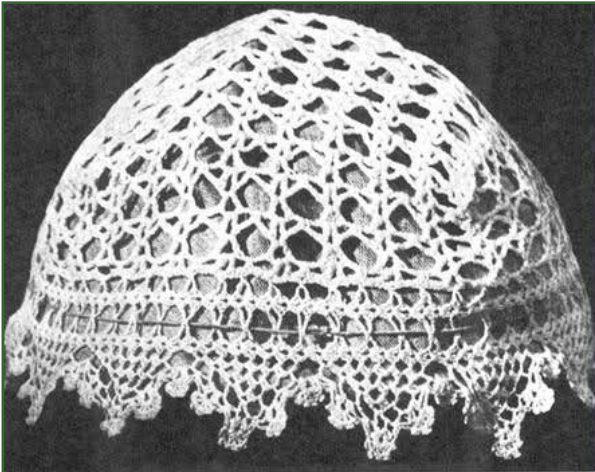

11 pav.

Kepurėlės.

1) Balta, medvilninė kepurėlė, nerta vašeliu. Marijampolės r., Liudvinavo apyl., Kumelionių k., EMO4708. XIX a. II p.

2) Balta, lininė kepurėlė, pinikas. Šakių aps., Griškabūdžio vls., Bliuviškiai, EMO1305.

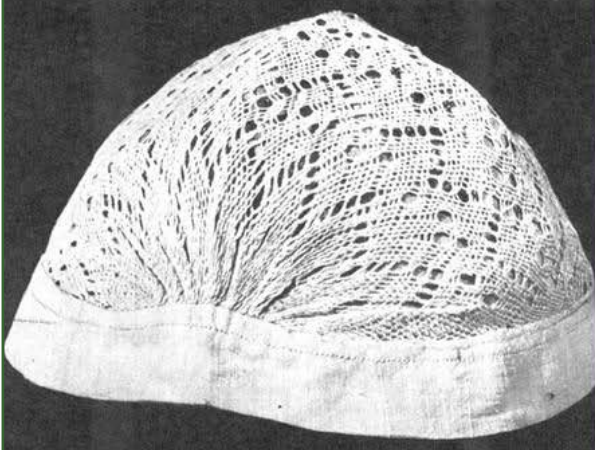

Bernotienė St. Lietuvių liaudies moterų drabužiai XVIII a. pab. – XX a. pr. V. 1974.



12 pav.

Kepurėlė.

Kapsai, Marijampolės r., XIX a. II p.

Rekonstrukcija pagal NČDM E 2040, Kauno aps., Zapyškio vls., Vilionių k.

Jurkuvienė T. Lietuvių tautinis kostiumas. CD. 2006 m.

6. SUVALKIEČIŲ MOTERŲ TRADICINIAI DRABUŽIAI



13 pav.

Kepurėlė.

XIX a. II p.

Rekonstrukcija pagal MKM, E 934,
Marijampolė.

*Jurkuvienė T. Lietuvos tautinis kostiumas. CD.
2006 m.*

[Į tekstą](#)



14 pav.

Suvalkiečių moterų drabužiai.

Medvilniniai marškiniai, E3756.

Sijonas – medvilnė, vilna, E1626/5.

Prijuostė – medvilnė, linas, skaidgija, E629.

Liemenė – medvilnė, linas, vilna, E1611.

Kepurėlė – medvilnė, linas, stiklo karoliukai, E2040.

Medvilninė skarelė, E3199.

Medvilninė nosinė E2846.

Lietuvių liaudies menas. Drabužiai. V. 1974.

[Į tekstą 250 psl.](#)

6. SUVALKIEČIŲ MOTERŲ TRADICINIAI DRABUŽIAI



15 pav.

Moterų drabužiai.

Marijampolės aps.

Lietuvių liaudies menas. Drabužiai. V. 1974.

[Į tekstą 247 psl.](#) [Į tekstą 249 psl.](#) [Į tekstą 250 psl.](#)

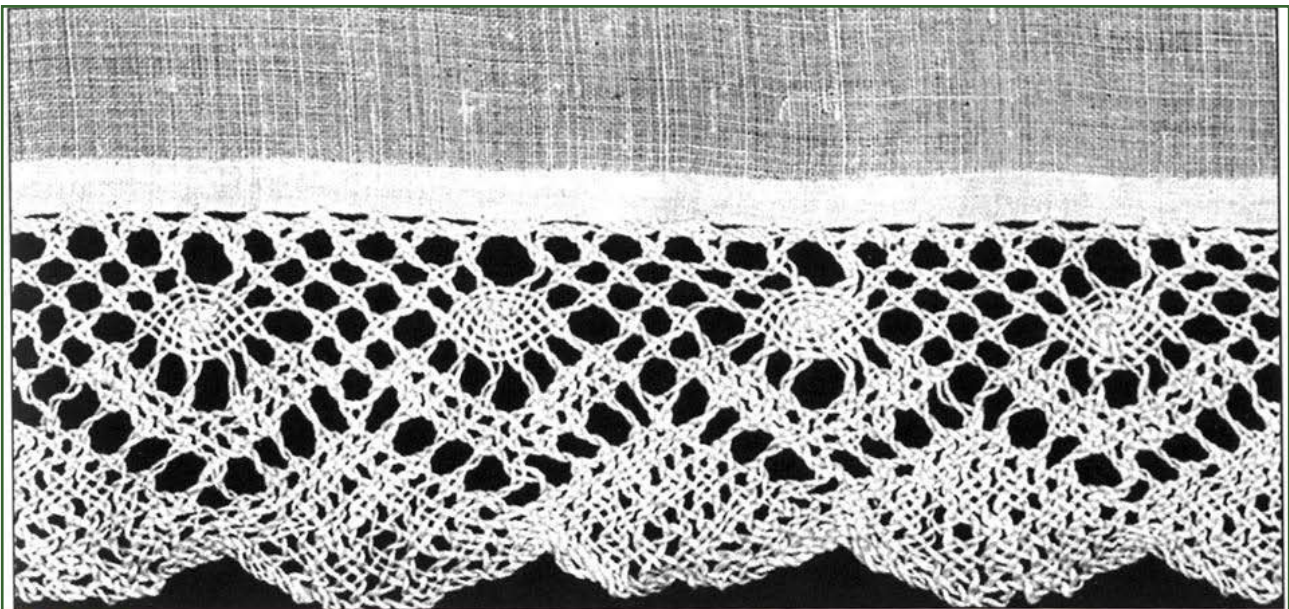

16 pav.

Drobulės fragmentas. XIXa. pr.

Lininė balta dvinytė dvipalė, prie galų – balti lininiai pinikai.

244x110 cm (pinikai – 5 cm).

Dėvėta Šakių r., Lukšių apyl., Lepšių k.

Įsigyta 1968 m. Šakių r., Lukšių apyl., Lepšių k.

LA1689.

Bernotaitė-Belicauskienė D. Lietuvių moterų drobulės. V. 2004.

6. SUVALKIEČIŲ MOTERŲ TRADICINIAI DRABUŽIAI

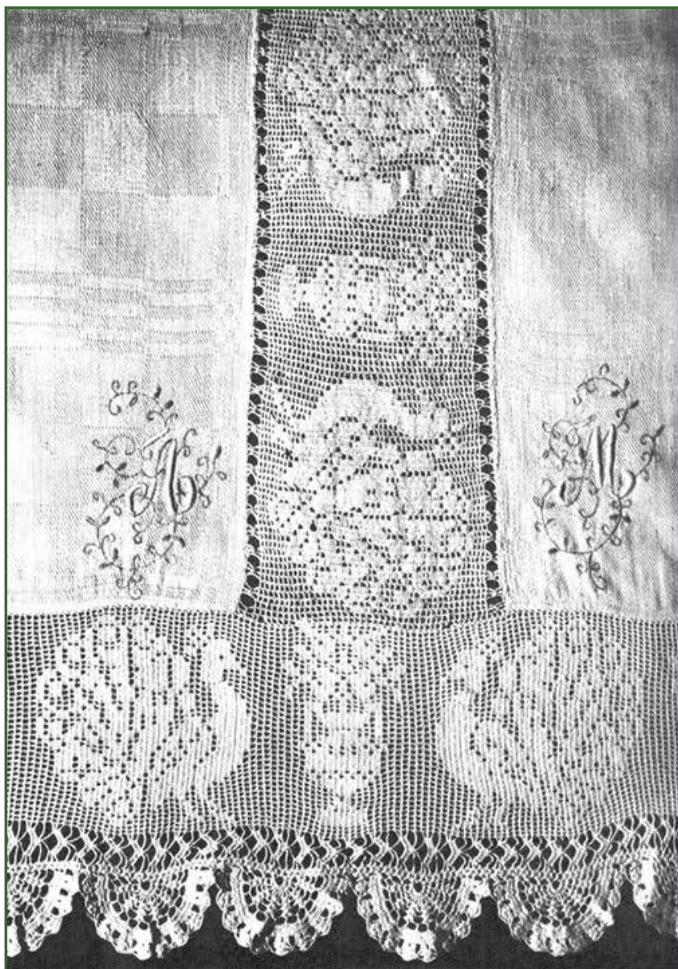

17 pav.

Drobulės fragmentas. XIX a. pr.

Balta, lininė drobulė, per vidurį ir galuose – medvilniniai mezginiai; 275/138 cm. Vilkaviškio aps., Gudelių k., EMO4101.

Bernotienė St. Lietuvių liaudies moterų drabužiai XVIII a. pab. – XX a. pr. V. 1974.

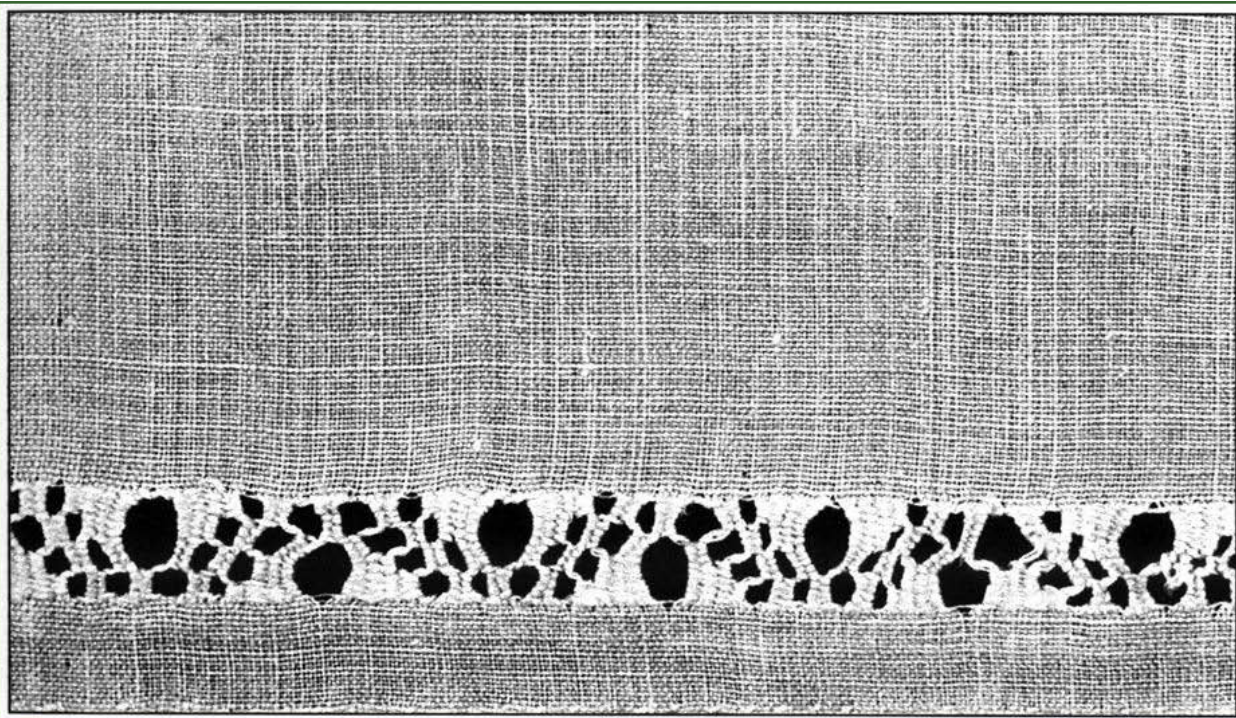

18 pav.

Drobulės fragmentas.

Lininė balta dvinytė dvipalė, galuose – 1 cm pločio baltai peltakiu siuvinėti ruoželiai.

254x119 cm.

Dėvėta Šakių r., Lukšių apyl., Skubrų k. LA4194.

Bernotaitė-Beliauskienė D. Lietuvių moterų drobulės. V. 2004.

6. SUVALKIEČIŲ MOTERŲ TRADICINIAI DRABUŽIAI

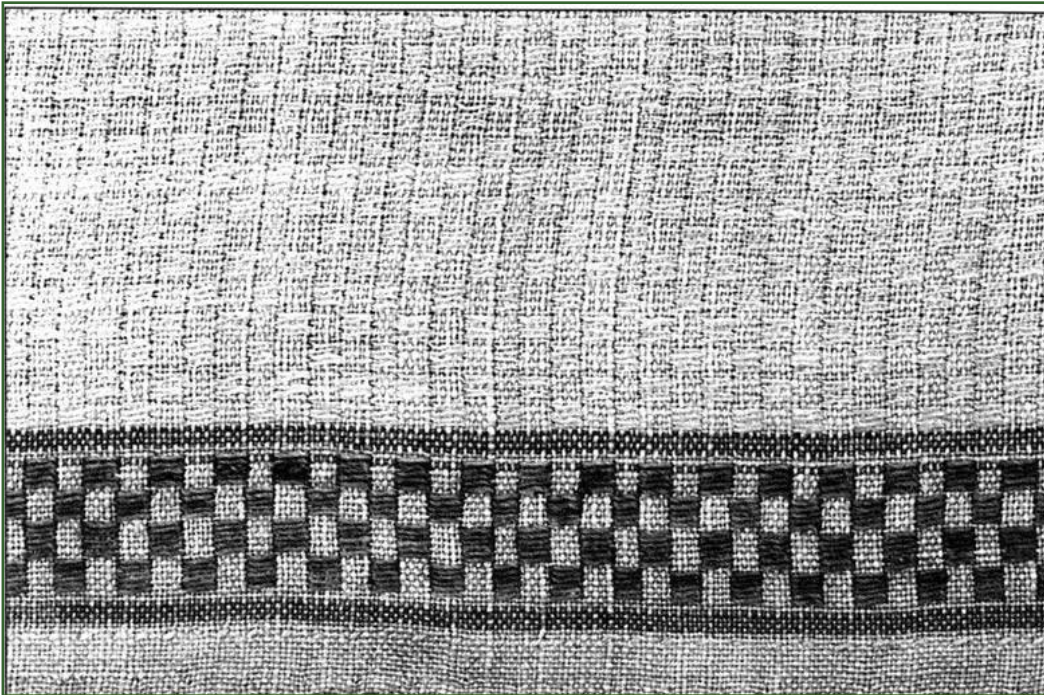

19 pav.

Drobulės fragmentas ir jos rašto piešinys.

Lininė balta keturnytė diminė dvipalė, galuose įausta po vieną 2 cm pločio raudonų žičkų dryželį.
258x132 cm.

Dėvėta Šakių r., Lukšių apyl., Švediškių k.
Įsigyta 1972 m. Šakiuose. LA2942.

Bernotaitė-Belicauskienė D. Lietuvių moterų drobulės. V. 2004

[Į tekstą](#)

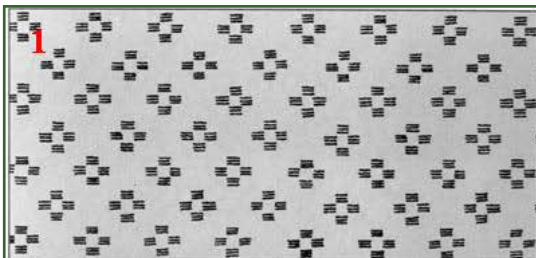

20 pav.

Drobulių rašto pavyzdžiai.

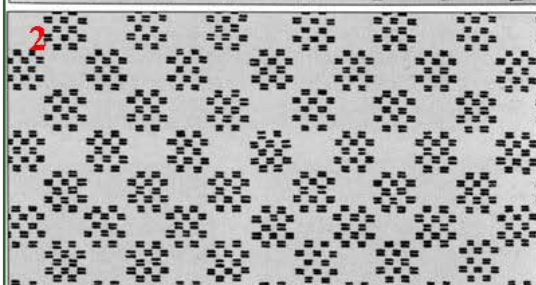

1) Smulkių kryželių raštas;

2) Mažučių katpėdėlių raštas;

3) Šachmatiškai išdėstyti smulkūs langučiai.

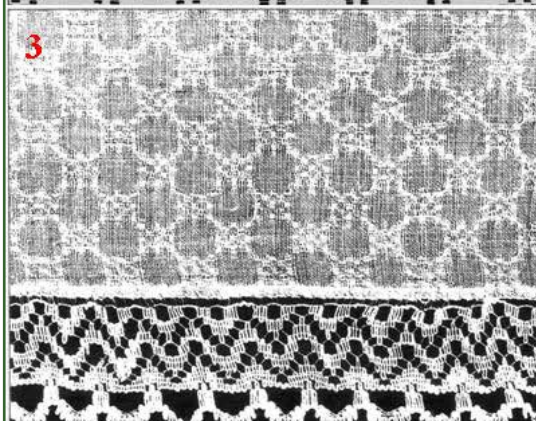

Bernotaitė-Belicauskienė D. Lietuvių moterų drobulės. V. 2004.

6. SUVALKIEČIŲ MOTERŲ TRADICINIAI DRABUŽIAI

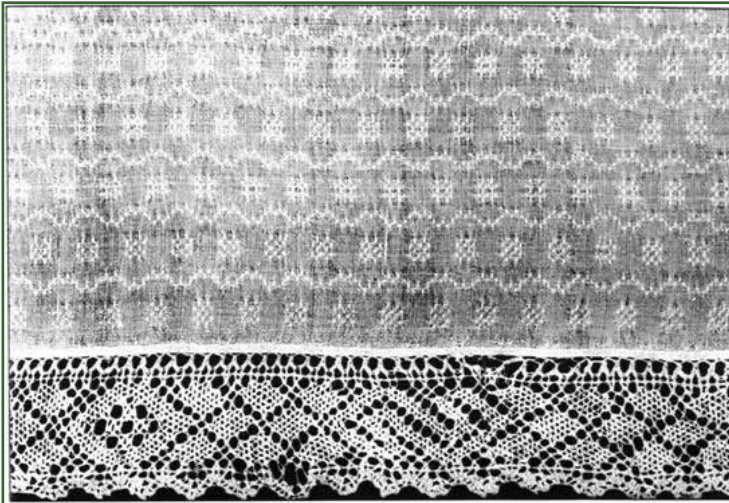

21 pav.

Drobulių fragmentai.

Rašto komponavimas skersai audinio.

Lininė balta penkianytė dvipalė, prie galų – balti lininiai pinikai 233x105 cm (pinikai – 5 cm)
Dėvėta Šakių r., Lukšių apyl.,
Germuolių k.
Įsigyta 1971 m. Šakiuose.
LA2539.

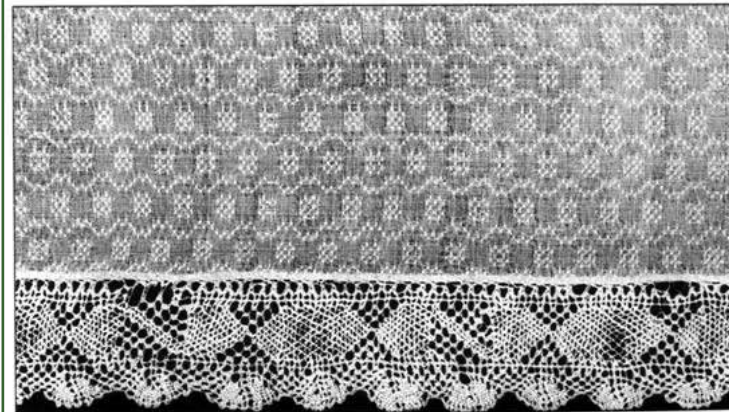

Bernotaitė-Beliauskienė D. Lietuvių moterų drobules. V. 2004.

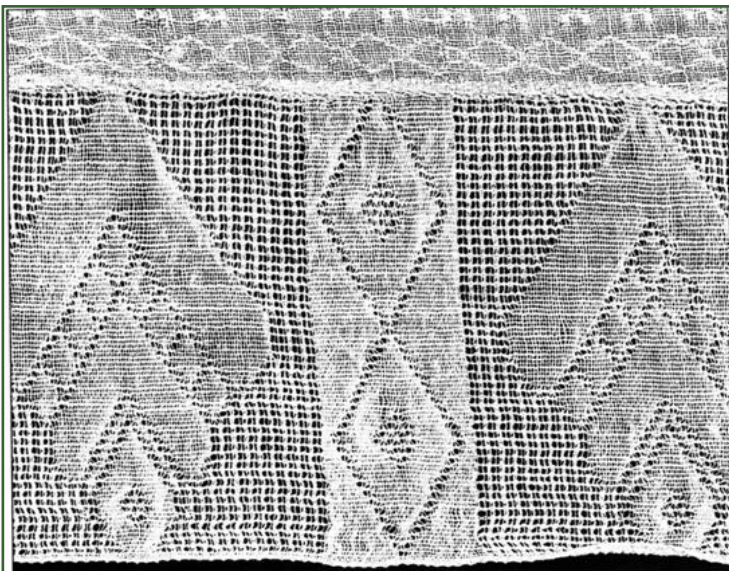

22 pav.

Drobulės fragmentas ir jos rašto piešinys.

Rašto komponavimas skersai audinio.

Lininė balta penkianytė dvipalė, prie galų – balti medvilniniai fabrikiniai mezginiai. 230x120 cm (mezginiai – 8 cm). Dėvėta Šakių r., Kriūkų apyl., Ilguvos k.
Įsigyta 1972 m. Šakių r., Kriūkų apyl., Baraviškių k.
LA2757.

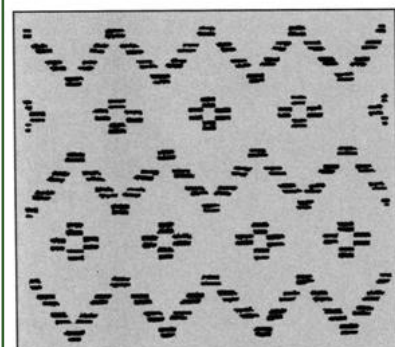

Bernotaitė-Beliauskienė D. Lietuvių moterų drobules. V. 2004.

6. SUVALKIEČIŲ MOTERŲ TRADICINIAI DRABUŽIAI

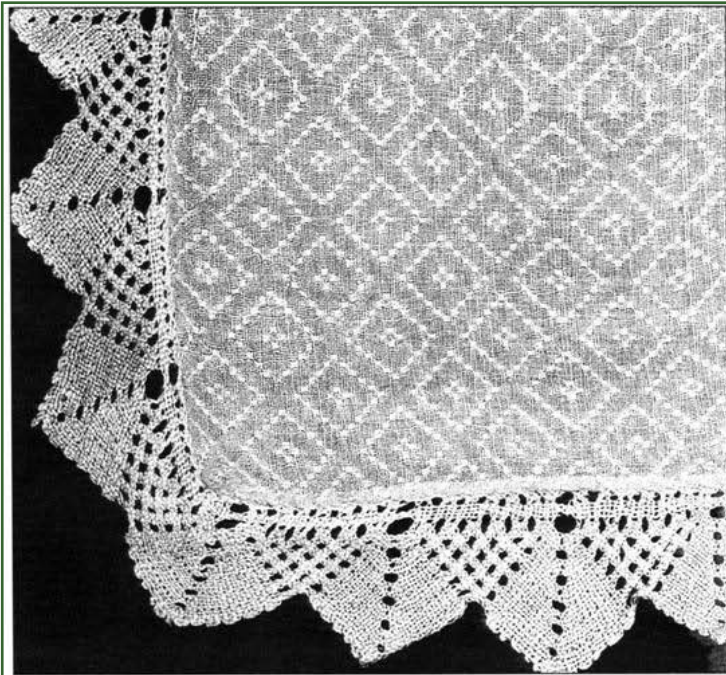

23 pav.

Drobulės fragmentas ir jos rašto piešinys.

Drobulė su rombeliuose įastu kryželiu.

Lininė balta daugianytė dvipalė, prie galų – balti lininiai pinikai. 255x118 cm (pinikai – 4 cm).
Įsigyta 1971 m. Šakių r., Lekėčiuose. LA2529.

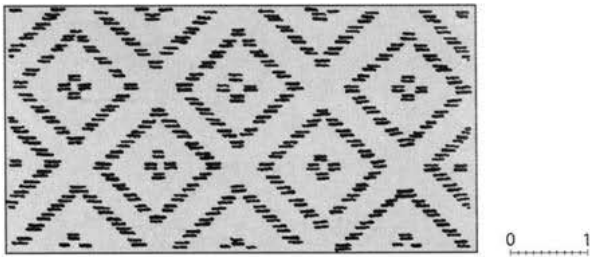

Bernotaitė-Belicauskienė D. Lietuvių moterų drobulės. V. 2004.

[Į tekstą](#)

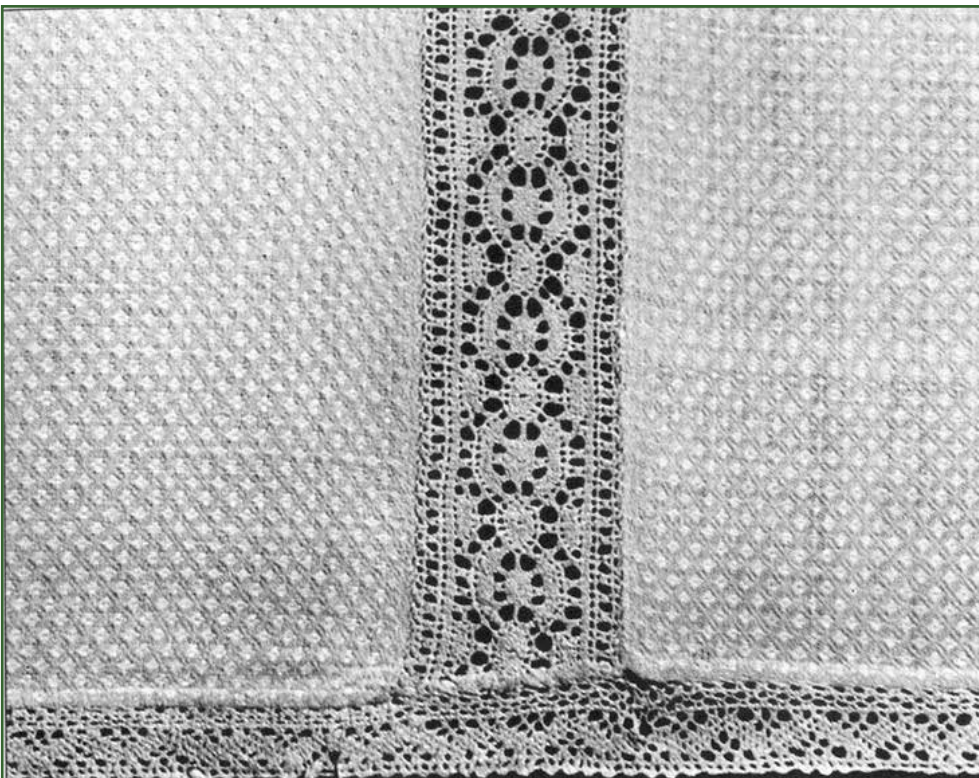

Drobulės fragmentas ir jos rašto piešinys.

Smulkių rombelių (miežio grūdelių) raštas.

Lininė balta penkianytė dvipalė su pintu lininiu perdrobuliu, prie galų – balti lininiai pinikai.

236x111 cm (perdrobulis – 4,5 cm, pinikai – 2 cm)
Dėvėra Vilkaviškio r., Alvito apyl., Alvito k. LA1263.



24 pav.

Bernotaitė-Belicauskienė D. Lietuvių moterų drobulės. V. 2004

6. SUVALKIEČIŲ MOTERŲ TRADICINIAI DRABUŽIAI

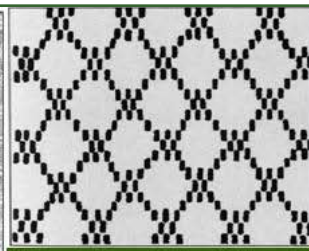
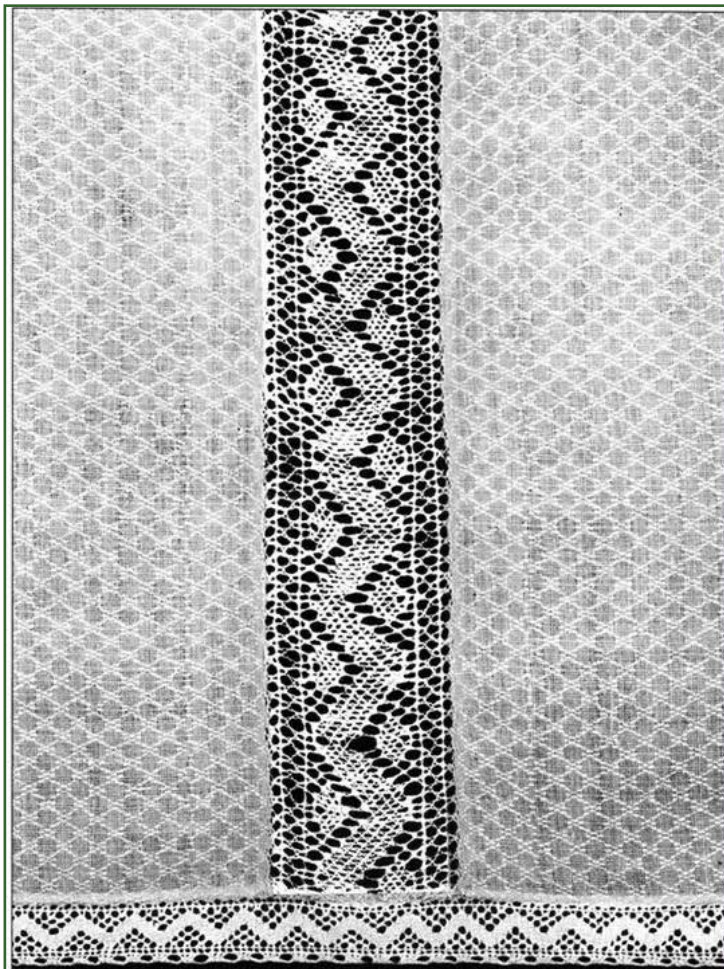

25 pav.

Drobulės fragmentas ir jos rašto piešinys.

Ištisinio tinklelio raštas.

Lininė balta aštuonnytė dvipalė su pintu lininiu perdrobuliu, prie galų – balti lininiai pinikai.

215x122 cm (perdrobulis – 6 cm, pinikai – 2 cm)

Dėvėta Vilkaviškio r., Juodupėnų apyl., Lauckaimio k.

Įsigyta 1968 m. Šakių r., Griškabūdžio apyl., Mureikių k. LA1693.

Bernotaitė-Beliauskienė D. Lietuvių moterų drobulės. V. 2004.

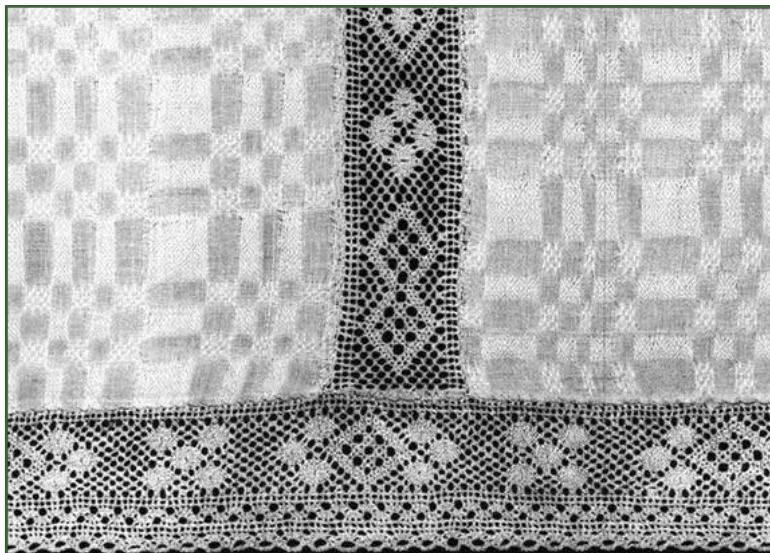

26 pav.

Drobulės fragmentas ir jos rašto piešinys.

XIX a. vidurys.

Skirtingų dydžių elementų derinimas.

Lininė balta devynianytė su pintu lininiu perdrobuliu, prie galų – balti pinikai.

265x104 cm (perdrobulis – 4,5 cm, pinikai – 5,5 cm).

Dėvėta Marijampolės r., Padovinio apyl., Daukšiuose.

Įsigyta 1965 m. Marijampolės r., Gudelių apyl., Kalnyčių k. LA1216.

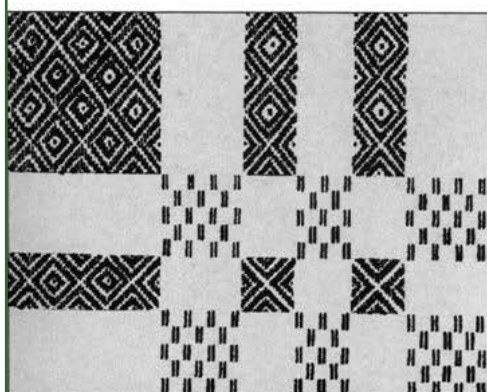

6. SUVALKIEČIŲ MOTERŲ TRADICINIAI DRABUŽIAI

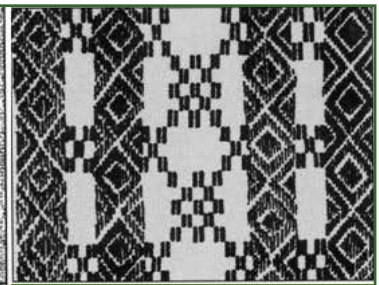
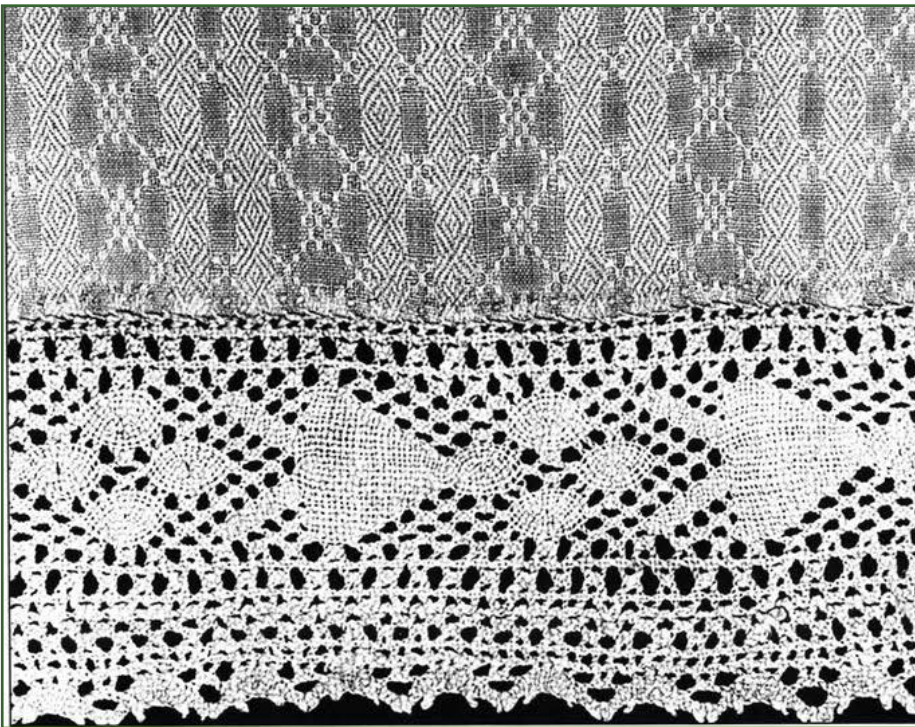

27 pav.

Drobulės fragmentas ir jos rašto piešinys.

XVIII a. II p.

Raštas išdėstytas išilginėmis eilėmis.

Lininė balta devynianytė dvipalė, prie galų – balti lininiai pinikai.
245x99 cm (pinikai – 7 cm).
Dėvėta Marijampolės r., Liudvinavo apyl., Balaikų k.
Įsigyta 1966 m. Vilniuje. LA1259.

Bernotaitė-Beliauskienė D. Lietuvių moterų drobulės. V. 2004.

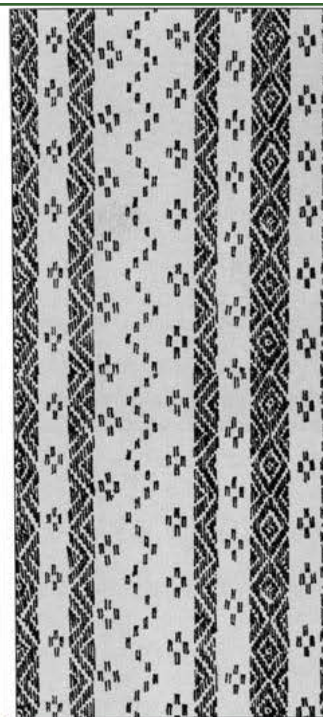
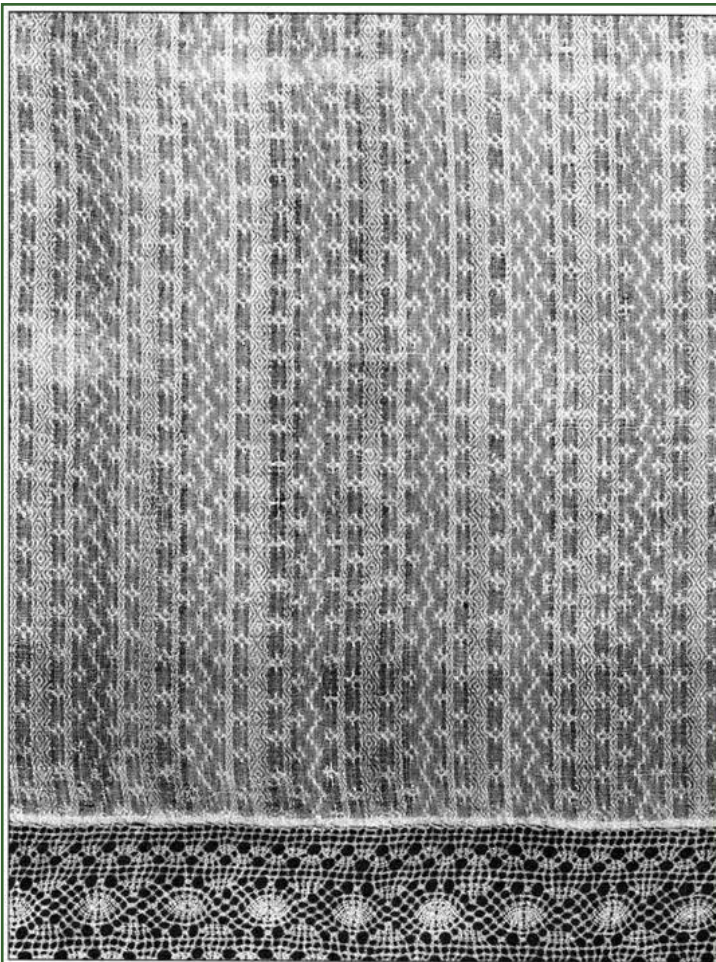

28 pav.

Drobulės fragmentas ir jos rašto piešinys.

XIX a. II p.

Raštas išdėstytas išilginėmis eilėmis

Lininė balta devynianytė, prie galų – balti lininiai pinikai.
253x95 cm
(pinikai – 8,5 cm).

Įsigyta 1982 m. Marijampolės r., Igliaukos apyl., Šakališių k. LA5900.

Bernotaitė-Beliauskienė D. Lietuvių moterų drobulės. V. 2004.

6. SUVALKIEČIŲ MOTERŲ TRADICINIAI DRABUŽIAI

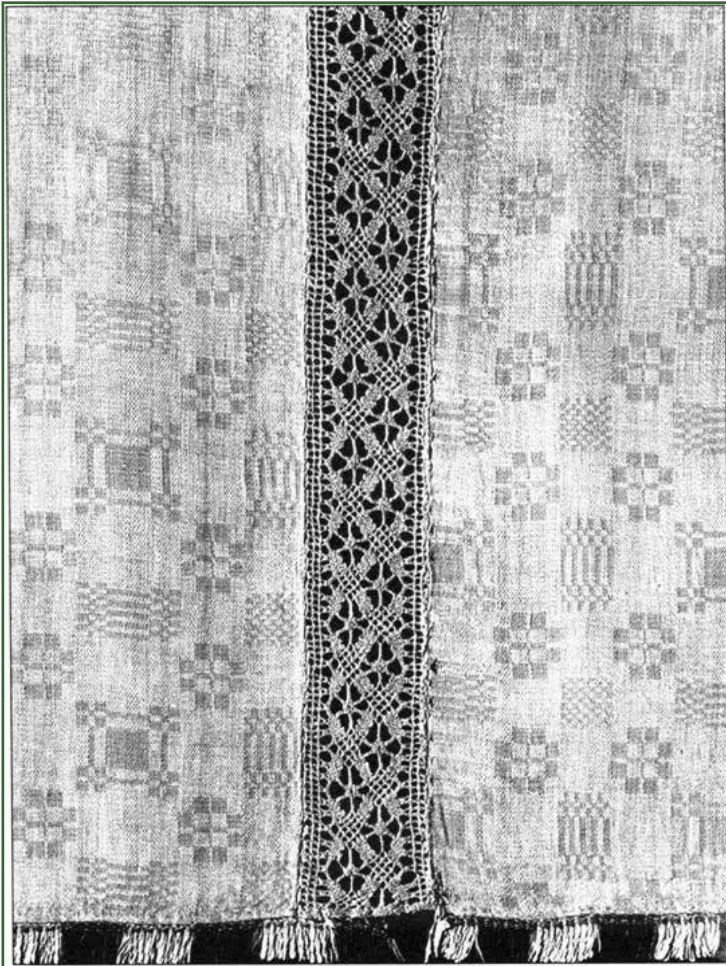

29 pav.

Drobulės fragmentas.

Daugianyotė drobulė, austa katpėdėlių raštu.

XIX a. I p. (?)

Lininė balta šešiolikanytė atlasinė dvipalė su pintu lininiu perdrobuliu, prie galų – baltų ir raudonų medvilninių siūlų kuteliai 233x97 cm (perdrobulis – 5 cm, kuteliai – 2 cm).

Dėvėta Marijampolės r., Trakiškių apyl., Dambraukos k.
Įsigyta 1969 m. Marijampolės r., Sasnavos apyl., Pagelumbišio k.
LA2210.

Bernotaitė-Belicauskienė D. Lietuvių moterų drobulės. V. 2004.

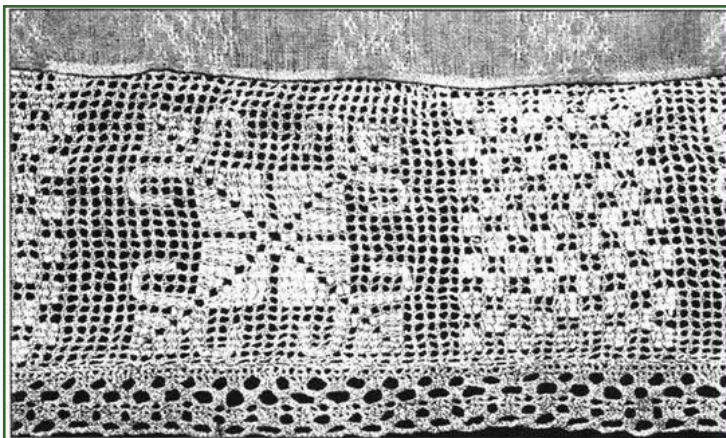

30 pav.

Drobulių galai su plačiais siuvinėtais pinikais.

XIX a. pr.

Lininė balta aštuonnytė dvipalė, galuose – balti lininiai siuvinėti pinikai.
216x104 cm (pinikai – 13,5 cm).
Dėvėta Marijampolės r., Kalvarijos apyl.
Įsigyta 1969 m. Marijampolės r., Gudelių apyl., Makrickų k.
LA2153.

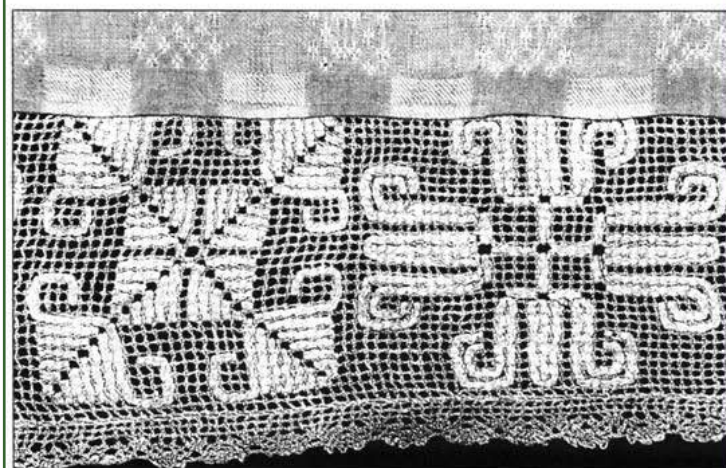

Bernotaitė-Belicauskienė D. Lietuvių moterų drobulės. V. 2004.

6. SUVALKIEČIŲ MOTERŲ TRADICINIAI DRABUŽIAI



31 pav.

Drobulių galų
pinikai.

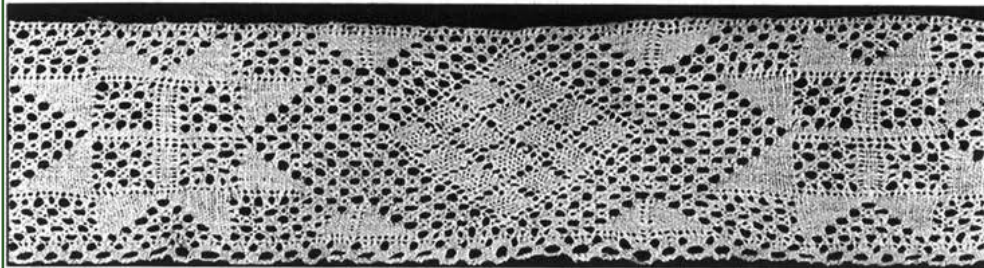

1) Lininiai, balti, 92x7
cm. Įsigyta
Marijampolės r.,
Padovinio apyl.,
Amalviškių k.
LA1679.

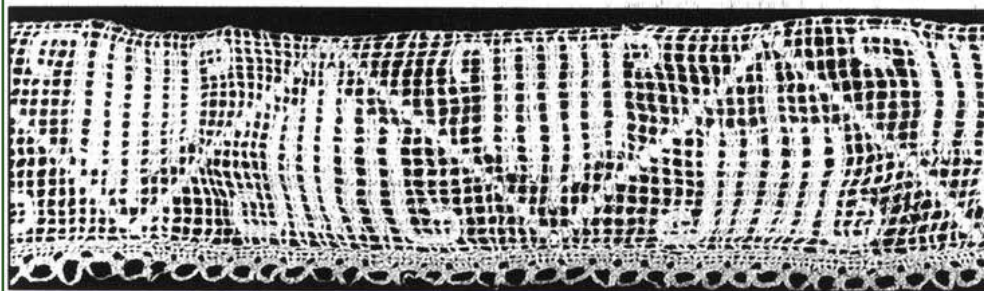

2) Lininiai, balti,
103x9 cm.
Dėvėta Marijampolės
r., Igliaukos apyl.,
Gudiškių k.
LA2172 a, b.

3) Lininiai, balti,
siuvinėti, 90x10 cm
Įsigyta Marijampolės
r., Padovinio apyl.,
Daukšiuose.
LA2208 a, b.

Bernotaitė-Belicauskienė D. Lietuvių moterų drobulės. V. 2004.

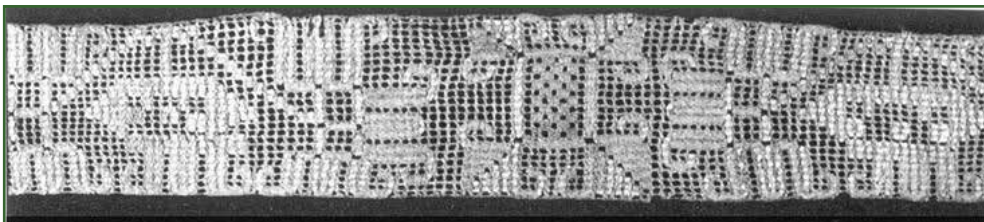

32 pav.

1) Perdrobulio
dalis.

Lininė, balta, pinta,
siuvinėta, 93x6 cm.
Dėvėta Marijampolės
r., Padovinio apyl.,
Vaitiškių k.
LA2209.

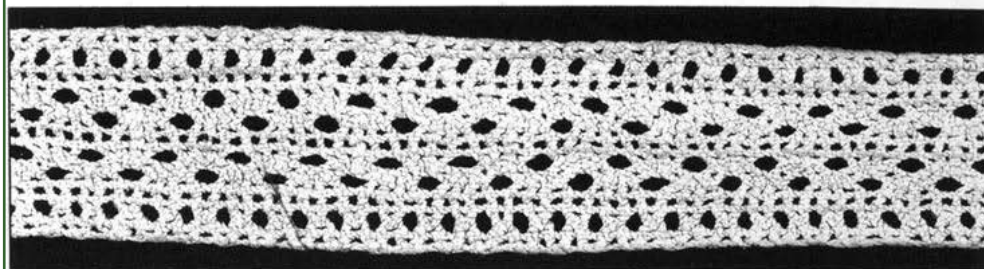

2) Perdrobulis.
Lininis, baltas, pintas,
208x3,5 cm. Įsigytas
Vilniuje.
LD707.

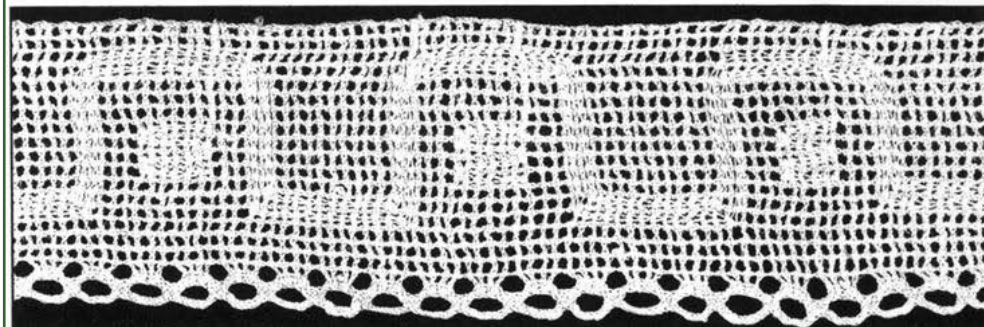

3) Drobulės galų
pinikai.

Lininiai, balti,
siuvinėti,
90x6,5 cm. Dėvėti
Suvalkijoje (?).
LD771 a, b.

Bernotaitė-Belicauskienė D. Lietuvių moterų drobulės. V. 2004.

6. SUVALKIEČIŲ MOTERŲ TRADICINIAI DRABUŽIAI

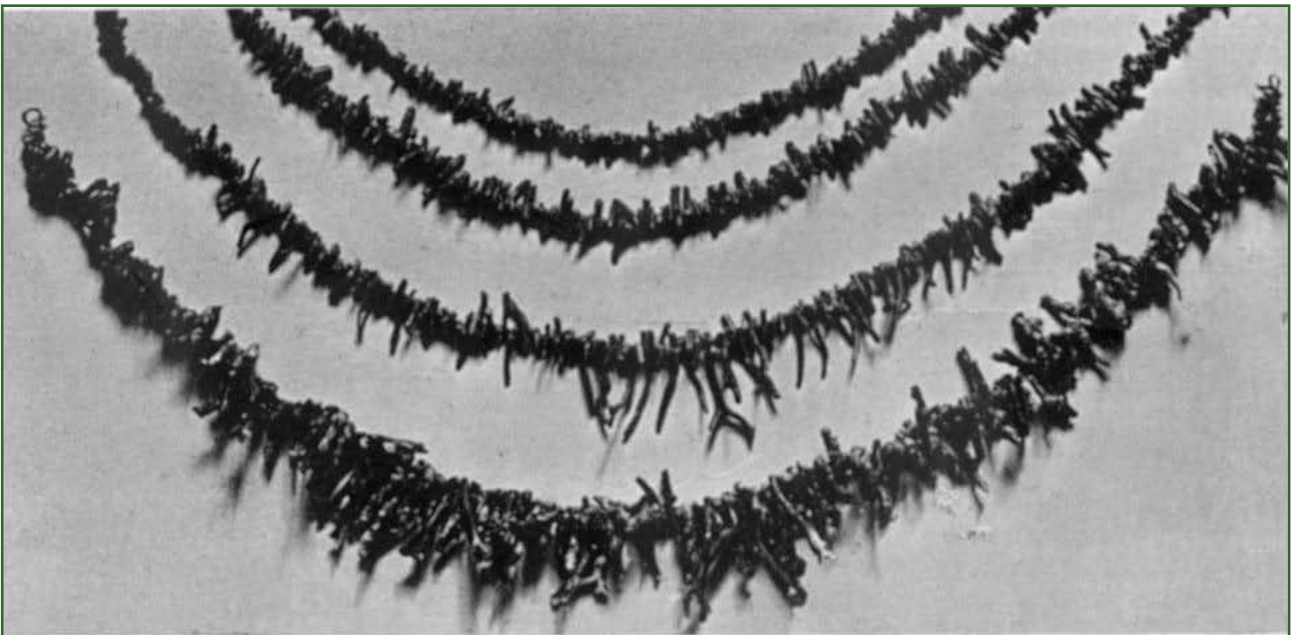

33 pav.

Zanavykių mėgti koralų karoliai (šakaliukai, kapotiniai).

Tamošaitis A. Sodžiaus menas. Lietuvių moterų tautiniai drabužiai. K. 1939. T. 7/8.

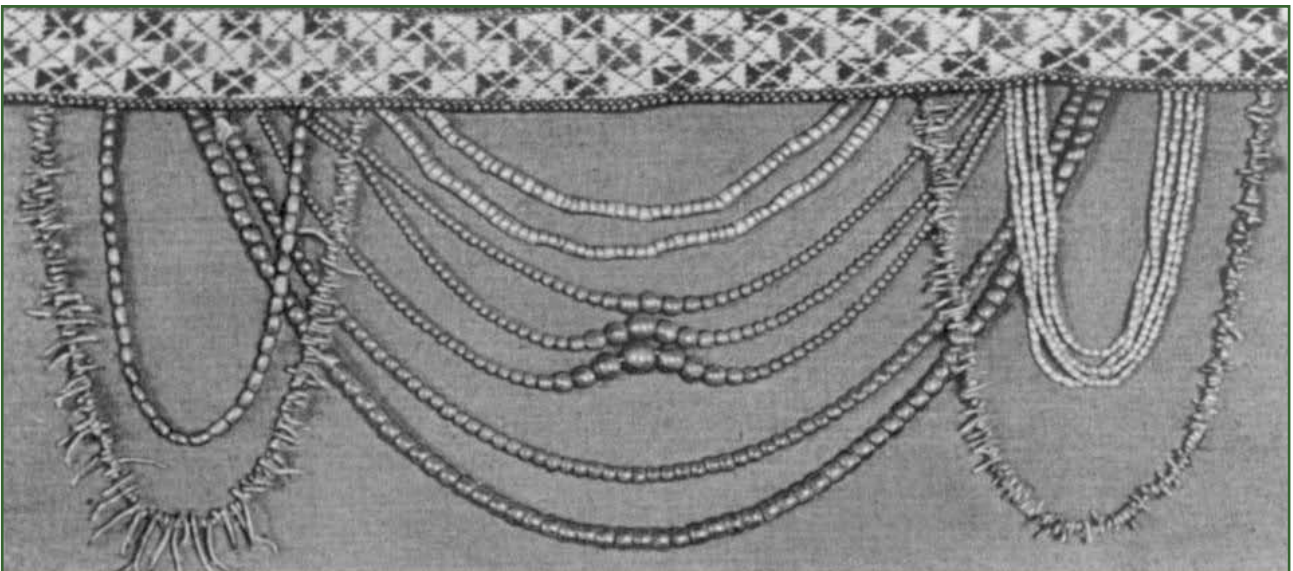

34 pav.

Koralų karoliai.

Tamošaitis A. Sodžiaus menas. Lietuvių moterų tautiniai drabužiai. K. 1939. T. 7/8.

6. SUVALKIEČIŲ MOTERŲ TRADICINIAI DRABUŽIAI

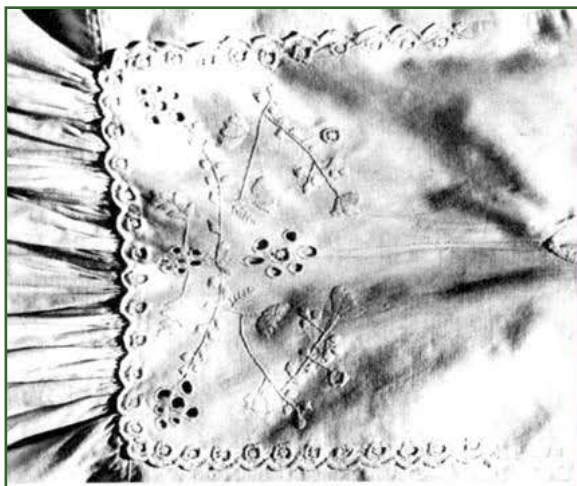

35 pav.

Moteriškų marškinių perpečių puošyba.

Medvilnė, EMO1221.



Lietuvių liaudies menas. Drabužiai. V. 1974.

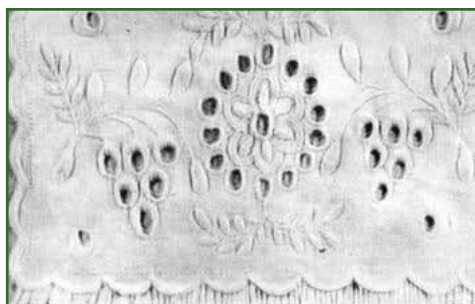

36 pav.

Moteriškų marškinių puošyba.

1, 2) Perpetės;

3) Rankogalis.

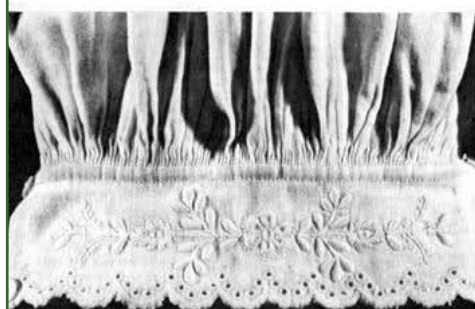
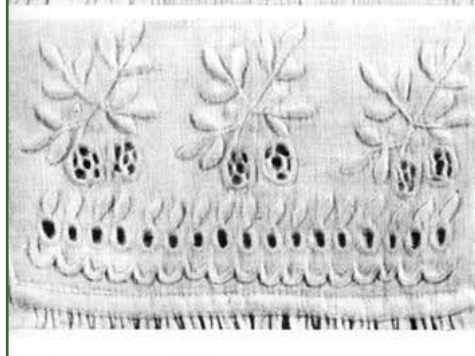

Lietuvių liaudies menas. Drabužiai. V. 1974.

6. SUVALKIEČIŲ MOTERŲ TRADICINIAI DRABUŽIAI

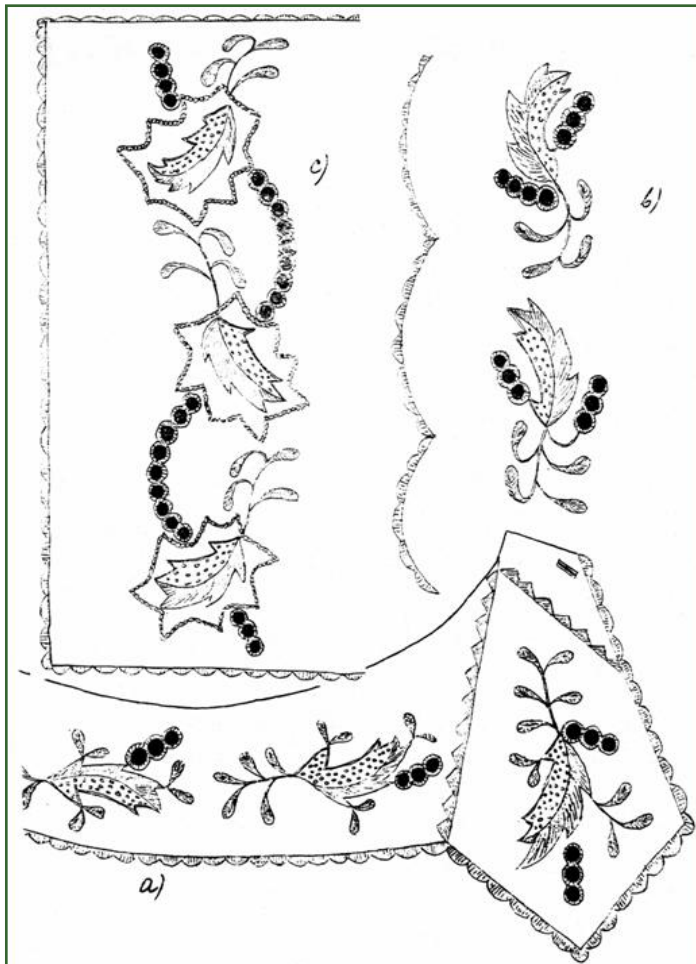

37 pav.

Kapsės iš Marijampolės marškinių siuvinėjimas.

- a) Apykaklė;
- b) Rankogalis;
- c) Dalis perpetės.

Jurkuvienė T. Tautinis drabužis. Dzūkų ir suvalkiečių marškiniai // Liaudies kultūra. 1990. Nr. 3.

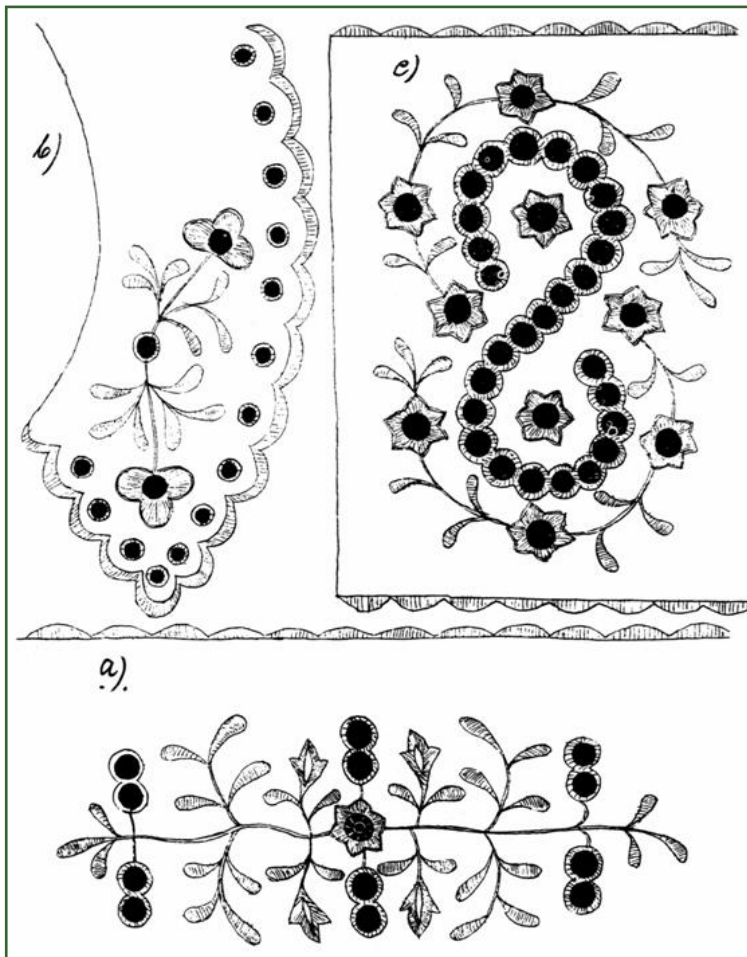

38 pav.

Zanavykiškų marškinių siuvinėjimas.

- a) Rankogalis;
- b) Apykaklė;
- c) Perpetės dalis.

Jurkuvienė T. Tautinis drabužis. Dzūkų ir suvalkiečių marškiniai // Liaudies kultūra. 1990. Nr. 3.

6. SUVALKIEČIŲ MOTERŲ TRADICINIAI DRABUŽIAI

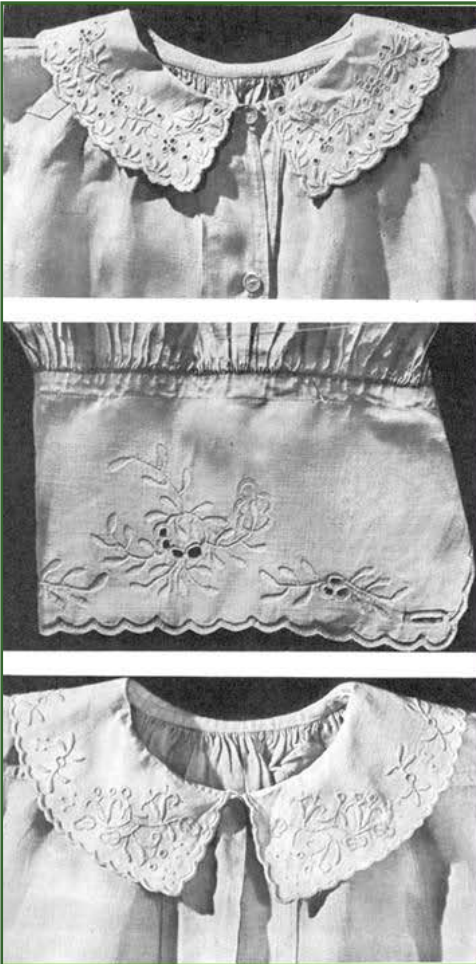

39 pav.

Marškinių puošyba.

Apykaklės ir rankogalis.

Šakių r., Sintautai, EMO4555.

Lietuvių liaudies menas. Drabužiai. V. 1974.

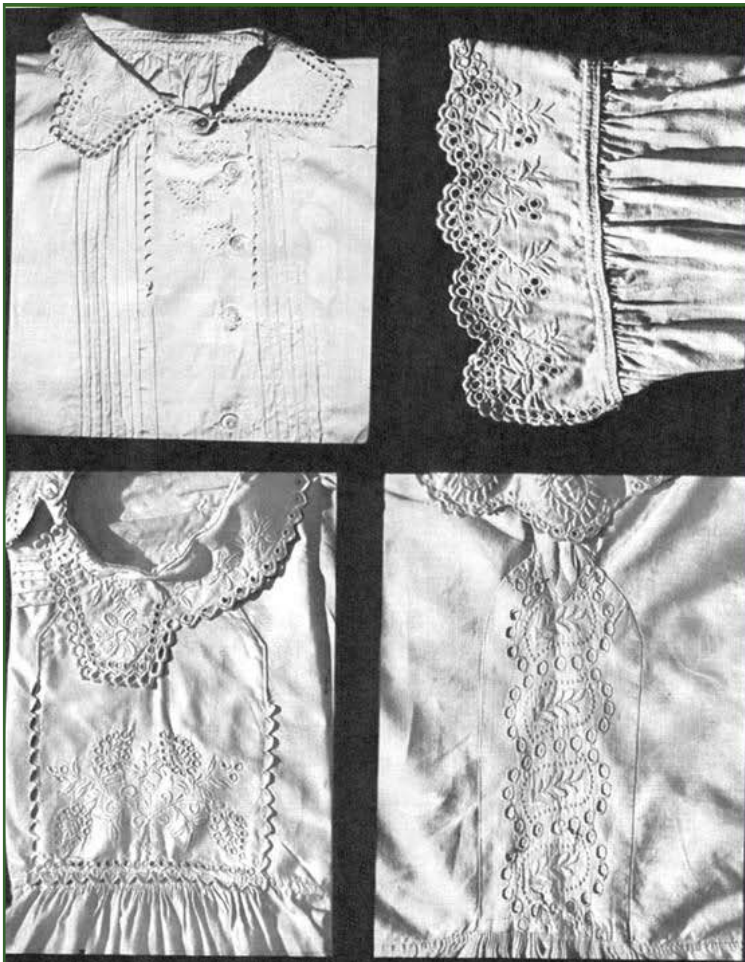

40 pav.

Moteriškų marškinių puošyba.
XIX a. vid.

Marškinių krūtinė, rankogalis ir
perpetės.

Vilkaviškio aps., EMO4651.

*Bernotienė St. Lietuvių liaudies
moterų drabužiai XVIII a. pab. –
XX a. pr. V. 1974.*

6. SUVALKIEČIŲ MOTERŲ TRADICINIAI DRABUŽIAI



41 pav.

Moteriškų marškinių puošyba.

Apykaklės ir rankogalis.

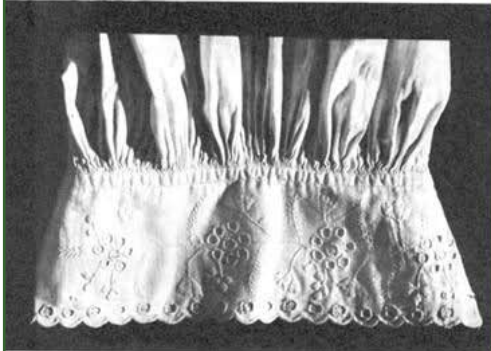

Lietuvių liaudies menas. Drabužiai. V. 1974.

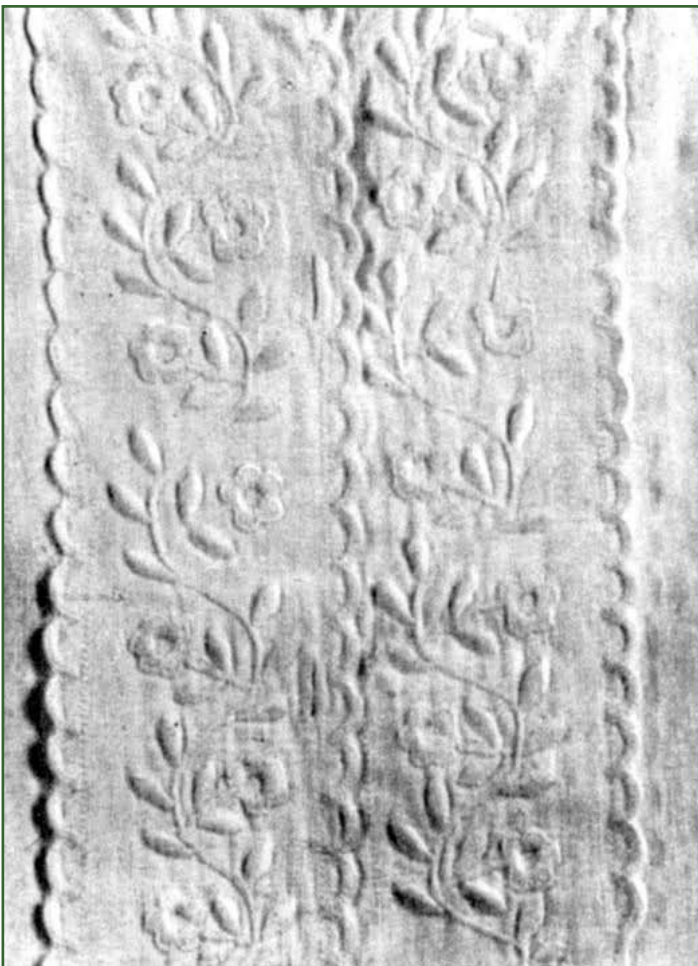

42 pav.

Marškinių krūtinės puošyba.

Lietuvių liaudies menas. Drabužiai. V. 1974.

6. SUVALKIEČIŲ MOTERŲ TRADICINIAI DRABUŽIAI



43 pav.

Marškinių detalės.

Puošta marškinių apykaklė, krūtinė, rankogaliai, perpetės.

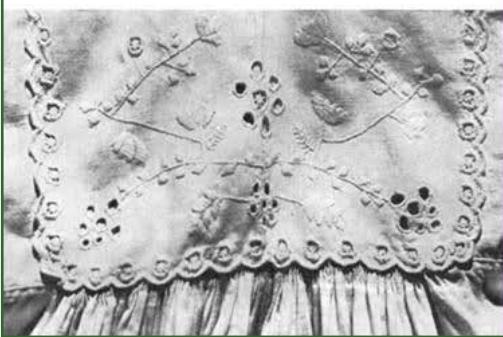
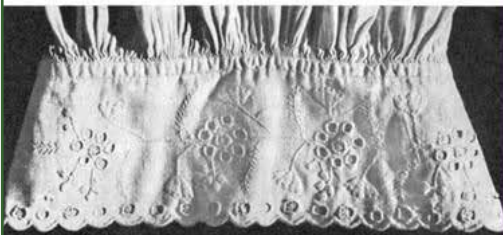

Bernotienė St. Lietuvių liaudies moterų drabužiai XVIII a. pab. – XX a. pr. V. 1974.



44 pav.

Marškinių puošyba.

Apykaklės ir rankogalis.

Medvilnė.

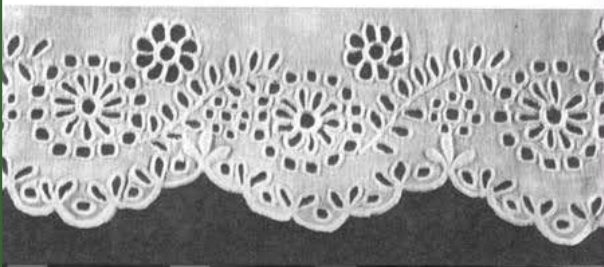
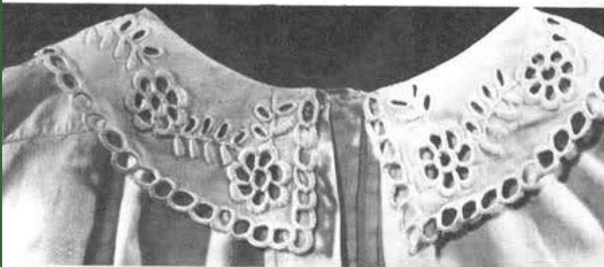

Lietuvių liaudies menas. Drabužiai. V. 1974.

6. SUVALKIEČIŲ MOTERŲ TRADICINIAI DRABUŽIAI



45 pav.

Moteriškų marškinių rankogalio, krūtinės ir perpetės puošyba.

Linai, vilna. Marijampolės aps.,
Sasnavos vls., Surgučių k.
KDM E1626/4.

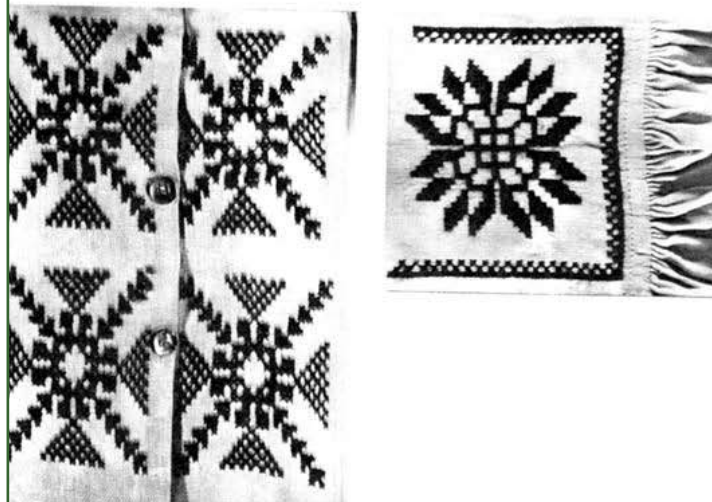

Lietuvių liaudies menas. Drabužiai. V. 1974.

46 pav.



Moteriškų marškinių rankogaliai. Marijampolės r., Padovinių apyl., Amalviškių k.
VDM LA1 407.

Lietuvių liaudies menas. Drabužiai. V. 1974.

6. SUVALKIEČIŲ MOTERŲ TRADICINIAI DRABUŽIAI



47 pav.

Moters drabužiai.

Marijampolės aps.

Lininiai marškiniai, KDM E1626.

Liemenė – medvilnė, vilna, KDM E1747/2.

Koralo karoliai, KDM E2943.

Medvilninė skarelė.

Lietuvių liaudies menas. Drabužiai. V. 1974.

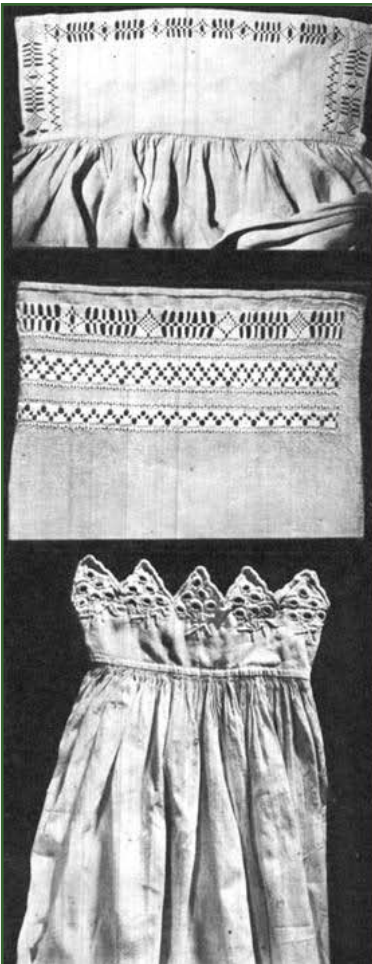

48 pav.

Marškinių puošyba. XIX a. pab.

Balti, lininiai marškiniai.

1, 2) Apykaklė ir rankovės galas – mereškuoti.

3) Marškinių rankogalis – siuvinėtas.

Bernotienė St. Lietuvių liaudies moterų drabužiai XVIII a. pab. – XX a. pr. V. 1974.

6. SUVALKIEČIŲ MOTERŲ TRADICINIAI DRABUŽIAI

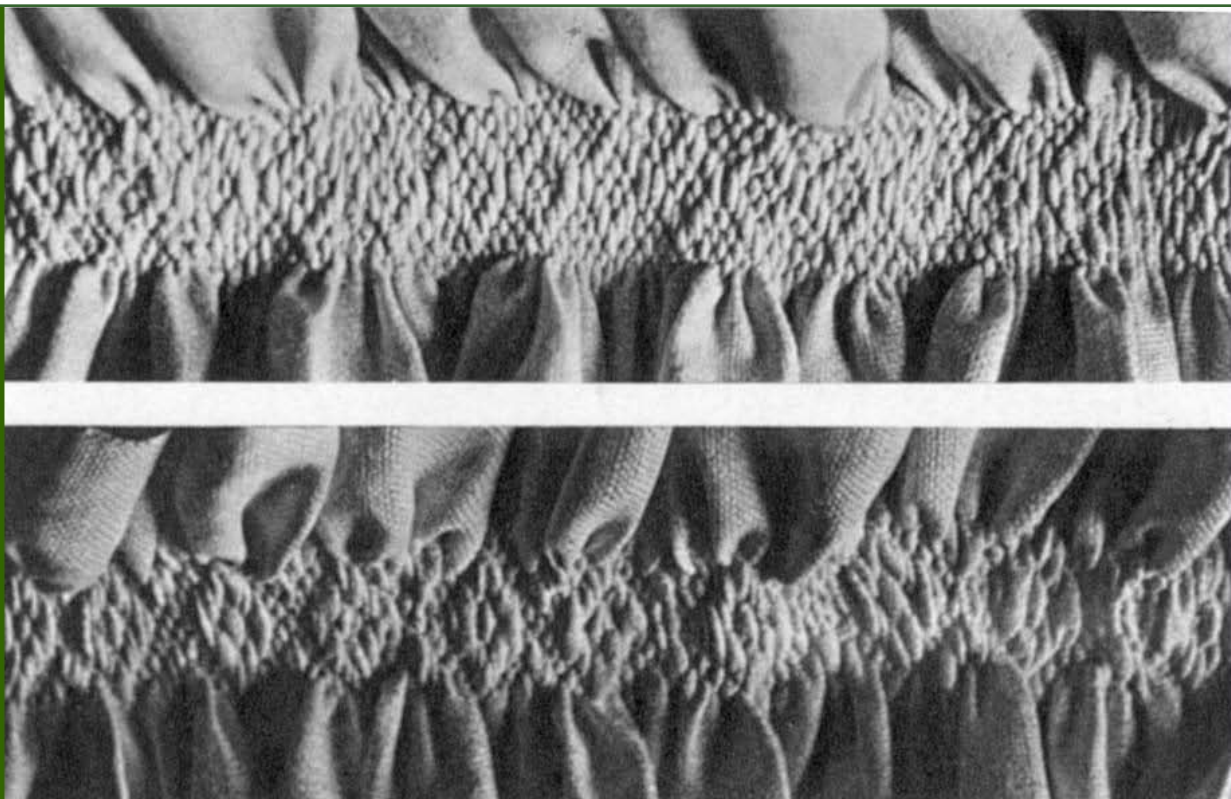

49 pav. Zanavykių marškinių rankogalių suraukimo „koriuku“ raštai.

Tamošaitis A. Sodžiaus menas. Lietuvių moterų tautiniai drabužiai. K. 1939. T. 7/8.

50 pav.

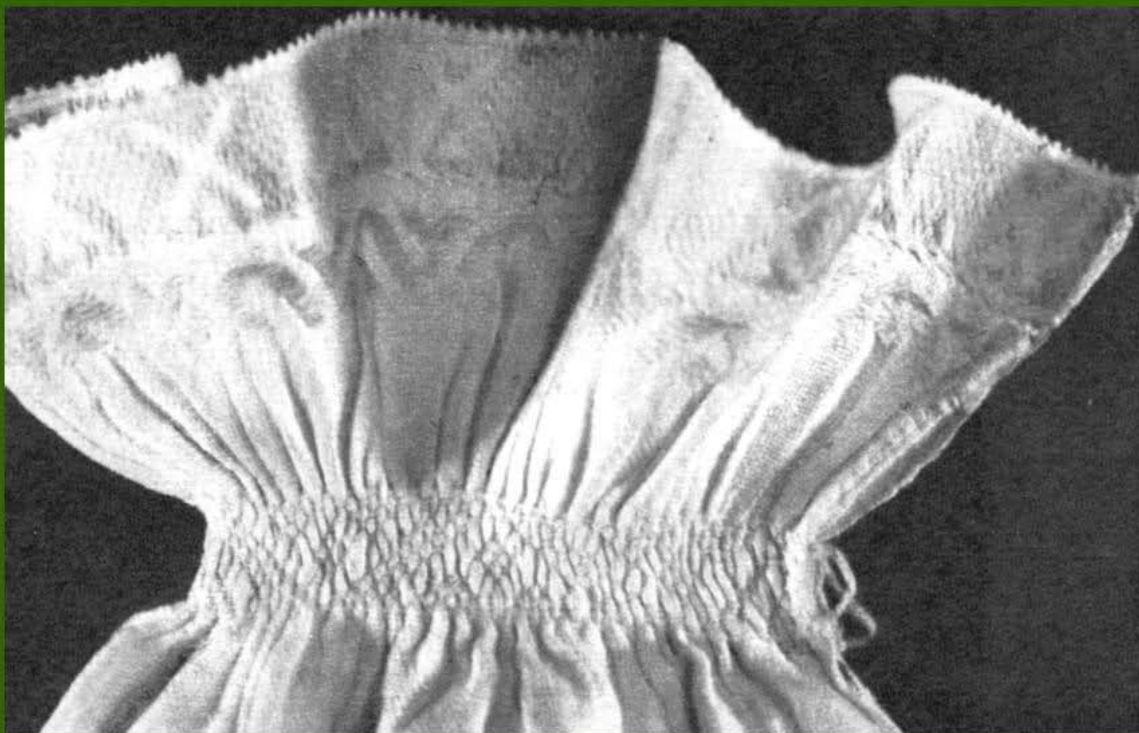

Rankovių galai suraukti „koreliu“.
Linas. Marijampolės aps., Šilavoto vls., Palaukščioto k., KDM E2369.

Lietuvių liaudies menas. Drabužiai. V. 1974.

[Į tekstą](#)

6. SUVALKIEČIŲ MOTERŲ TRADICINIAI DRABUŽIAI

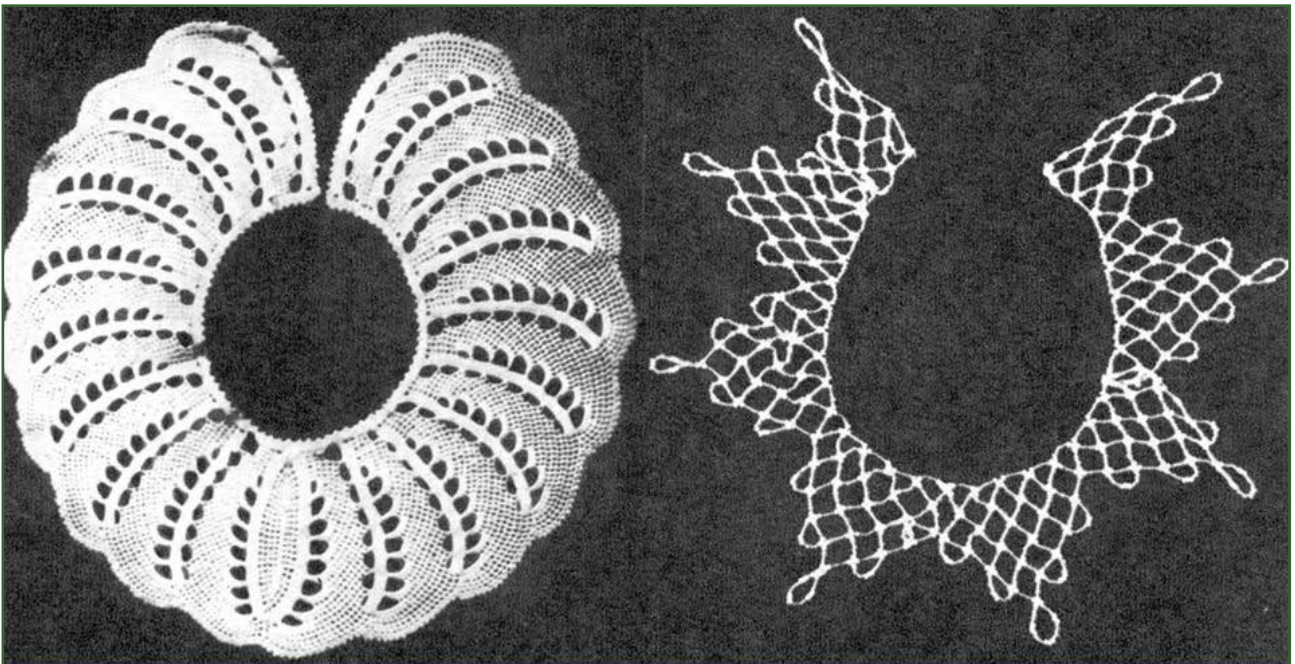

51 pav.

Apykablės. XIX a. vid.

1) Balta, medvilninė. Marijampolės aps., Bubantiškių k. EMO5087. XX a. pr.

2) Apykablė iš baltų karoliukų. Šakių aps., Barzdų vls., Liūbiškės k. EMO4268.

Bernotienė St. Lietuvių liaudies moterų drabužiai XVIII a. pab. – XX a. pr. V. 1974.

[Į tekstą](#)



52 pav.

Merginos iš Šakių apskrities drabužiai. XIX a. pr.

Medvilniniai marškiniai, EMO4565.

Brokatinė liemenė, apvedžiota aksomu, EMO4599.

Vilnonis sijonas, EMO1399.

Lininė prijuostė su žičkų raštais, EMO4624.

Rinktinė juosta, lininiame dugne – skaidriųjų raštai, EMO663.

Karolinė, EMO1467.

Koralo karoliai, EMO4262.

Bernotienė St. Lietuvių liaudies moterų drabužiai XVIII a. pab. – XX a. pr. V. 1974.

[Į tekstą 250 psl.](#) [Į tekstą 251 psl.](#)

6. SUVALKIEČIŲ MOTERŲ TRADICINIAI DRABUŽIAI



53 pav.

Moters iš Vilkaviškio apskrities drabužiai. XIX a. pr.

Lininiai marškiniai, EMO1517.

Šilkinė liemenė, EMO1373.

Vilnonis sijonas, EMO1399.

Prijuostės dugnas – medvilninis, raštai – skaistgijų, EMO1523.

Lininė drobulė, galuose – pinikai, EMO4463.

Rinktinė juosta, lininiame dugne – vilnų raštai, EMO4359.

Medvilninė kepurėlė, EMO4708.

Bernotienė St. Lietuvių liaudies moterų drabužiai XVIII a. pab. – XX a. pr. V. 1974.

[Į tekstą 249 psl.](#)

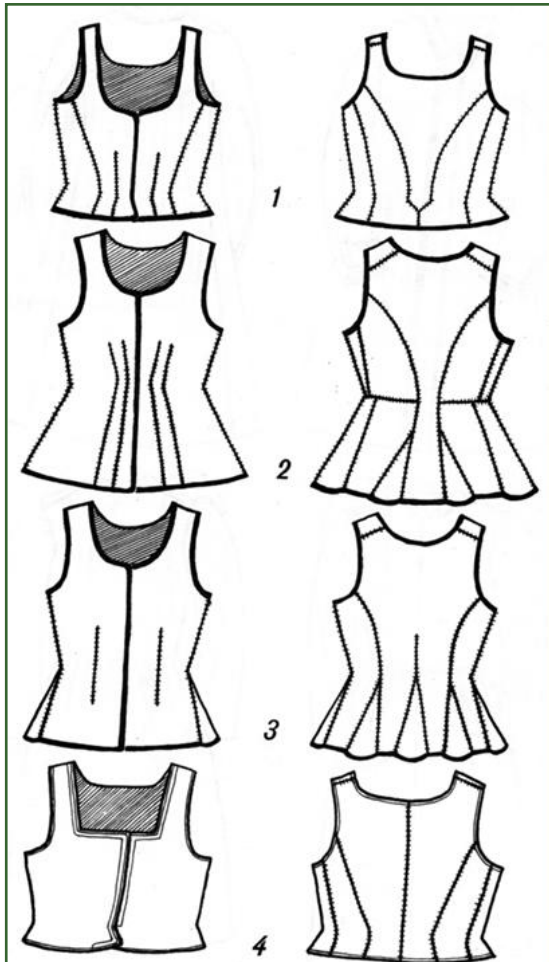

54 pav.

Liemenių brėžiniai.

Bernotienė St. Lietuvių liaudies moterų drabužiai XVIII a. pab. – XX a. pr. V. 1974.

[Į tekstą 249 psl.](#)

6. SUVALKIEČIŲ MOTERŲ TRADICINIAI DRABUŽIAI



55 pav.

Merginos drabužiai. XIX a. I p.

Šakių aps.

Medvilniniai marškiniai, EMO1563.

Šilkinė liemenė, EMO1317.

Vilnonis sijonas, EMO4609.

Prijuostės dugnas – lininis, ornamentas – skaistgijų, EMO4625.

Rinktinė juosta, medvilniniame dugne – skaistgijų raštai, EMO4302.

Karolinė, EMO1465.

Koralo karoliai, EMO4263.

Bernotienė St. Lietuvių liaudies moterų drabužiai XVIII a. pab. – XX a. pr. V. 1974.

[Į tekstą 249 psl.](#)



56 pav.

Sувалкiеčių moterų drabužiai.

Lietuvių liaudies menas. Drabužiai. V. 1974.

[Į tekstą 248 psl.](#)

[Į tekstą 249 psl.](#)

6. SUVALKIEČIŲ MOTERŲ TRADICINIAI DRABUŽIAI



57 pav.
Sijono medžiagos.

Rekonstrukcija pagal LNM EMO 1399, Suvalkija, než. viet.; pagal MKM, inv. nr. 7481, Marijampolės r., Liudvinavo apyl.; pagal PՅՄ ԴՄԾ 2128-12, než. viet.; pagal PՅՄ ԴՄԾ 2128-12, než. viet.; pagal LDM LA 2966.

Jurkuvienė T. Lietuvos tautinis kostiumas. CD. 2006 m.



58 pav.

Suvalkietė mergina. XIX a.

Kulikauskienė V. Lietuvos tautiniai rūbai. Rekonstrukcijos: V. Kulikauskienė, M. Miliuvienė, R. Lelytė. V. 1994.

6. SUVALKIEČIŲ MOTERŲ TRADICINIAI DRABUŽIAI



59 pav.

Prijuosčių fragmentai.

2) Prijuostės rekonstrukcija pagal LDM
LA 1712, než. viet.

*Jurkuvienė T. Lietuvių tautinis kostiumas. CD.
2006 m.*



60 pav.

Prijuostė.

Linai, medvilnė,
vilna. Marijampolės
vls., Agurkiškės k.,
VDM LA2110.

*Lietuvių liaudies
menas. Drabužiai. V.
1974.*

6. SUVALKIEČIŲ MOTERŲ TRADICINIAI DRABUŽIAI

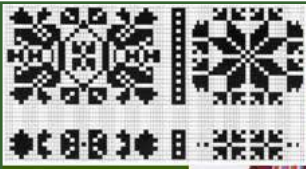

61 pav.



Prijuostė. Rinktinė, pasiūta iš skerso audinio. Austa XIX a. Vilkaviškio Rūda, Kazlų Rūdos sav. Ilgis – 91 cm, plotis – 125 cm. Metmenys – juodas linas, ataudai – vyšninė, balta, mėlyna, raudona, žalia, gelsva, burokinė vilna.

Suvalkiečių prijuostės. Marijampolės kraštotyros muziejus. Katalogas. Sudaryojos D. Katkuvienė, A. Vandytė. Marijampolė. 2008.



62 pav.



Prijuostė. Austa 1911 m. Adomiškių k., Marijampolės sav. Kaišytinė, vienpalė, išilgadrizė, pasiūta iš skerso audinio. Ilgis – 84 cm, plotis – 110 cm. Viršuje plotis – 41 cm, suraukta. Raštas sudarytas iš dviejų simetriškų violetinių ir raudonų lelijų žiedų, kuriuos jungia žali lapai.

Suvalkiečių prijuostės. Marijampolės kraštotyros muziejus. Katalogas. Sudarytojos D. Katkuvienė, A. Vandytė. Marijampolė. 2008.

6. SUVALKIEČIŲ MOTERŲ TRADICINIAI DRABUŽIAI



63 pav.

Zanavykės merginos drabužiai.

Šakių apyl.

Lininiai marškiniai, EMO4556.

Šilkinė liemenė, EMO1371.

Vilnonis sijonas, EMO2696.

Prijuostė – medvilnė, vilna, linas, EMO1246.

Juosta – medvilnė, škaistgija, EMO4305.

Karolinė, EMO1465.

Lietuvių liaudies menas. Drabužiai. V. 1974.

[Į tekstą 251 psl.](#)



64 pav.

Zanavykės merginos drabužiai. XIX a. vid.

Bernotienė St. Lietuvių liaudies moterų drabužiai XVIII a. pab. – XX a. pr. V. 1974.

6. SUVALKIEČIŲ MOTERŲ TRADICINIAI DRABUŽIAI



65 pav.

Prijuostės
fragmentas.

Medvilnė, linas,
skaistgija.
Šakių r.,
Griškabūdžio apyl.
Pentiškių k.
VDM LA2163.

*Lietuvių liaudies
menas. Drabužiai. V.
1974.*



66 pav.

Prijuostės fragmentas.

Linai, skaistgija. VDM LA1319.

Lietuvių liaudies menas. Drabužiai. V. 1974.

6. SUVALKIEČIŲ MOTERŲ TRADICINIAI DRABUŽIAI

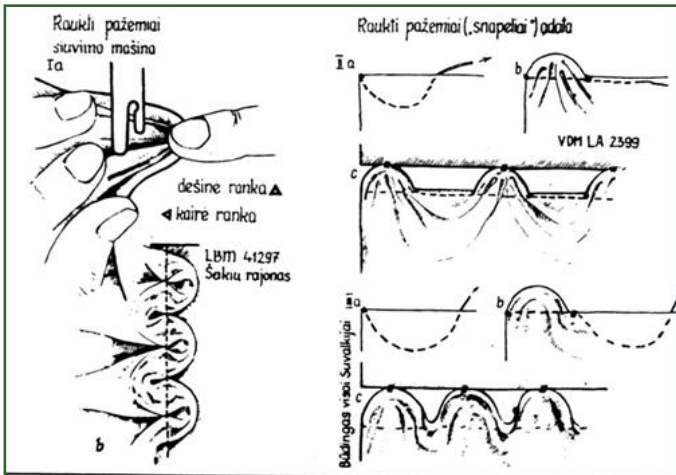

67 pav.

Prijuostės pažemių prisiuvimas.

- 1) Pažemiai raukti „snapeliais“.
- 2) Klostyti pažemiai.

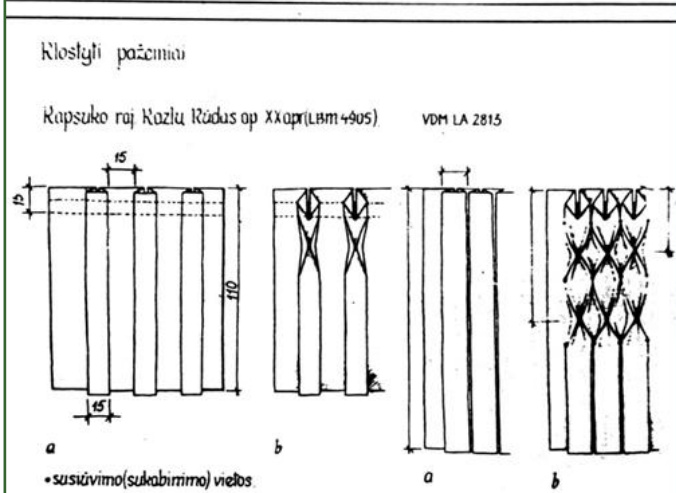

Rudytė D. Prijuosčių siuvimas ir apdaila // Liaudies kultūra. 1990. Nr. 5–6.

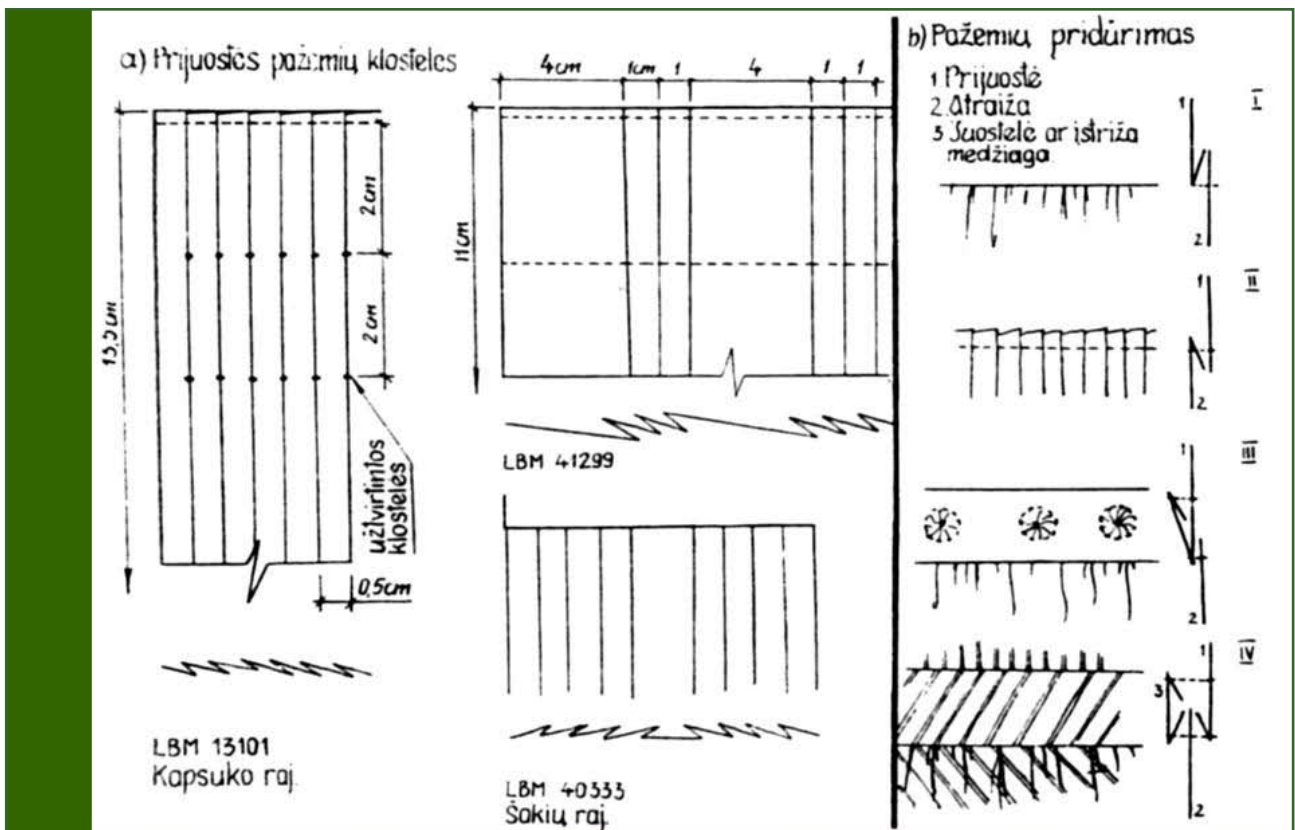

68 pav. Prijuosčių pažemių klostelės ir pridūrimai.

Rudytė D. Prijuosčių siuvimas ir apdaila // Liaudies kultūra. 1990. Nr. 5/6.

Į tekstą 250 psl.

6. SUVALKIEČIŲ MOTERŲ TRADICINIAI DRABUŽIAI

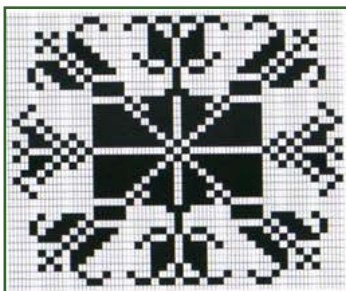

69 pav.

Prijuostė.

Austa 1932 m. Būdviečių k., Marijampolės sav. Kaišytinė, vienpalė. Ilgis – 74 cm, plotis – 71 cm. Raštas sudarytas iš aštuonių žiedų, išdėstytų aplink kvadratą. Lelijų ornamento eiles skiria 4 cm diminio katpėdėlių rašto juostos siaurais įvairiaspalviais ruoželiais.

Suvalkiečių prijuostės. Marijampolės kraštotyros muziejus. Katalogas. Sudarytojos D. Katkuvienė, A. Vandytė. Marijampolė. 2008.

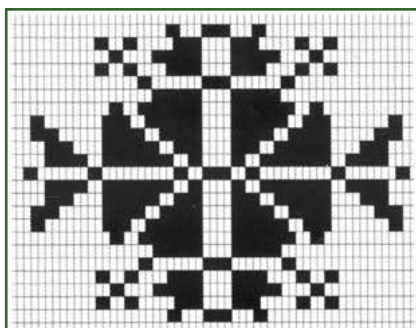

70 pav.

Prijuostė.

Kaišytinė, vienpalė. Ilgis – 78 cm, plotis apačioje – 75 cm, viršuje – 45 cm. Metmenys – juoda, balta, raudona medvilnė, ataudai – žalia vilna. Raštas – žvaigždžių ornamentas, perskirtas smulkiais įvairiaspalviais ruoželiais.

Suvalkiečių prijuostės. Marijampolės kraštotyros muziejus. Katalogas. Sudarytojos D. Katkuvienė, A. Vandytė. Marijampolė. 2008.



6. SUVALKIEČIŲ MOTERŲ TRADICINIAI DRABUŽIAI

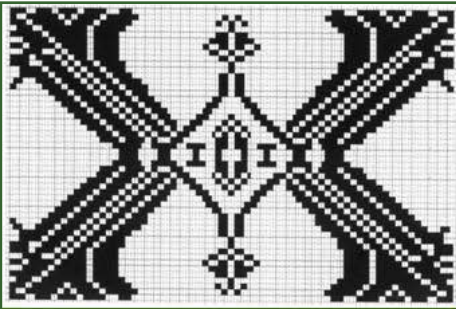

71 pav. Prijuostė.
Kaišytinė su dimais,
skersadryžė, dvipalė. Mykolų k.,
Marijampolės sav. Ilgis – 75 cm,
plotis apačioje – 67 cm, viršuje
– 47 cm. Metmenys – juoda
medvilnė, ataudai – žalia
vilna. Raštas sudarytas iš
keturių simetriškų lelijų žiedų.
Centre – vertikaliai
komponuojama katpėdėlė su
pumpurais.

*Suvalkiečių prijuostės. Marijampolės
kraštyros muziejus. Katalogas.
Sudarytojos D. Katkuvienė, A. Vandytė.
Marijampolė. 2008.*



72 pav.

Prijuostės
fragmentas.

Linai, medvilnė,
skaisgtija.
Marijampolės r.,
Daukšiai,
VDM LA1669.

*Lietuvių liaudies
menas. Drabužiai.
V. 1974.*

6. SUVALKIEČIŲ MOTERŲ TRADICINIAI DRABUŽIAI

73 pav.

Prijuostė.

Kaišytinė, vienpalė.
Būdviečių k.,
Marijampolės sav.
Ilgis – 79 cm, plotis –
76 cm. Raštas
sudarytas iš keturių
simetriškų lelijų
žiedų. Centre –
rombas su reketėliu.
Ornamento juostas
skiria 3 cm rašto
fragmentų juostelė.

*Suvalkiečių prijuostės.
Marijampolės
kraštotyros muziejus.
Katalogas. Sudarytojos
D. Katkuvienė, A.
Vandytė. Marijampolė.
2008.*

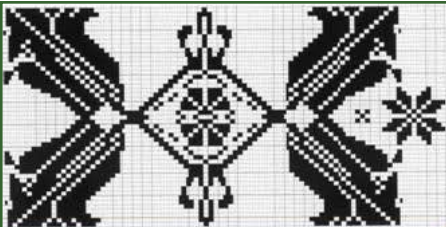

74 pav.

Prijuostė.

Austa 1909 m. Kumečių k.,
Marijampolės sav. Kaišytinė,
vienpalė. Ilgis – 72 cm, plotis
apačioje – 63 cm, viršuje – 59
cm. Raštas sudarytas iš keturių
simetriškų lelijų žiedų. Rombo
viduryje – katpėdėlė. Tarp
ornamentų išausta žvaigždutė ir
penkių taškelių gėlytė. Tarp
lelijų eilių – 2 cm pločio
ornamento fragmento eilutė.

*Suvalkiečių prijuostės. Marijampolės
kraštotyros muziejus. Katalogas.
Sudarytojos D. Katkuvienė, A. Vandytė.
Marijampolė. 2008.*



6. SUVALKIEČIŲ MOTERŲ TRADICINIAI DRABUŽIAI



75 pav.

Prijuostė.

Smalinyčios k., Marijampolės sav.
Kaišytinė, vienpalė. Ilgis – 78 cm,
plotis – 56 cm. Raštas sudarytas iš
keturių simetriškų lelijų žiedų. Centre –
stambus vertikalus rombas su lapeliais
ar pumpurais.

*Suvalkiečių prijuostės. Marijampolės kraštotyros
muziejus. Katalogas. Sudarytojos D. Katkuvienė, A.
Vandytė. Marijampolė. 2008.*



76 pav.

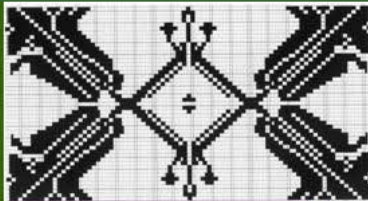

Prijuostė.

Kaišytinė, vienpalė. Ilgis – 79
cm, plotis apačioje – 67 cm,
viršuje – 38. Raštas sudarytas iš
keturių simetriškų lelijų žiedų.
Centre – rombas su taškeliu.
Tarp ornamentų – keturių
taškelių gėlytė. Ornamentus
skiria katpėdėlių ir žvaigždučių
eilės.

*Suvalkiečių prijuostės.
Marijampolės kraštotyros
muziejus. Katalogas.
Sudarytojos D. Katkuvienė, A.
Vandytė. Marijampolė. 2008.*



6. SUVALKIEČIŲ MOTERŲ TRADICINIAI DRABUŽIAI



77 pav.

Prijuostės
fragmentas.

LDM LA 1428,
Marijampolės aps.,
Cikakalnio k.

*Jurkuvienė T. Lietuvių
tautinis kostiumas. CD.
2006 m.*

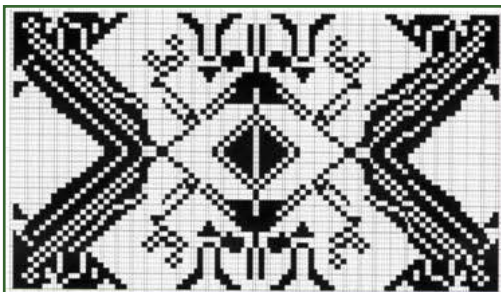

78 pav.



Prijuostė. Austa XIX a. Marijampolė. Kaišytinė dvipalė. Ilgis – 76 cm, plotis – 103 cm. Apačia – dvigubai platesnė. Raštas sudarytas iš keturių simetriškų lelijų žiedų. Centre – nedidelis vertikalus rombas su lapeliais ar pumpurais.

Suvalkiečių prijuostės. Marijampolės kraštotyros muziejus. Katalogas. Sudarytojos D. Katkuvienė, A. Vandytė. Marijampolė. 2008.

6. SUVALKIEČIŲ MOTERŲ TRADICINIAI DRABUŽIAI



79 pav.

Prijuostė.

Kaišytinė, vienpalė. Būdviečių k., Marijampolės sav. Ilgis – 77 cm, plotis – 66 cm. Raštas sudarytas iš keturių simetriškų lelijų žiedų. Centre – nedidelis vertikalus rombas, įrėmintas lapeliais ar pumpurais.

Suvalkiečių prijuostės. Marijampolės kraštotyros muziejus. Katalogas. Sudarytojos D. Katkuvienė, A. Vandytė. Marijampolė. 2008.

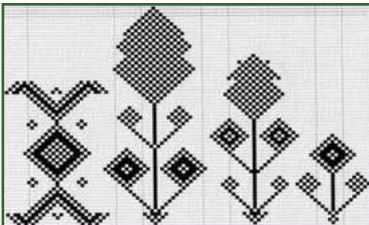

80 pav.

Prijuostė.

Kaišytinė, vienpalė. Austa XX a. Ilgis – 86 cm, plotis – 78 cm. Metmenys – juodas linas, ataudai – žalia vilna. Raštas – trimis eilėmis skirtingų aukščių augalai, apatinėje eilėje – rombai su ataugėlėmis.

Suvalkiečių prijuostės. Marijampolės kraštotyros muziejus. Katalogas. Sudarytojos D. Katkuvienė, A. Vandytė. Marijampolė. 2008.



6. SUVALKIEČIŲ MOTERŲ TRADICINIAI DRABUŽIAI



81 pav.

Prijuostės fragmentas.

Linai, vilna, skaistgija,
EMO1805.

*Lietuvių liaudies menas. Drabužiai.
V. 1974.*

82 pav.

Prijuostė.

Diminė, skersadryžė,
vienpalė. Ilgis – 84 cm,
plotis – 67 cm. Metmenys
– ruda medvilnė, ataudai
– burokinė, žalia, balta,
geltona, raudona vilna.
Dimai – balta, raudona,
žalia, mėlyna vilna.

*Suvalkiečių prijuostės.
Marijampolės kraštotyros
muziejus. Katalogas.
Sudarytojos D. Katkuvienė,
A. Vandytė. Marijampolė.
2008.*



6. SUVALKIEČIŲ MOTERŲ TRADICINIAI DRABUŽIAI

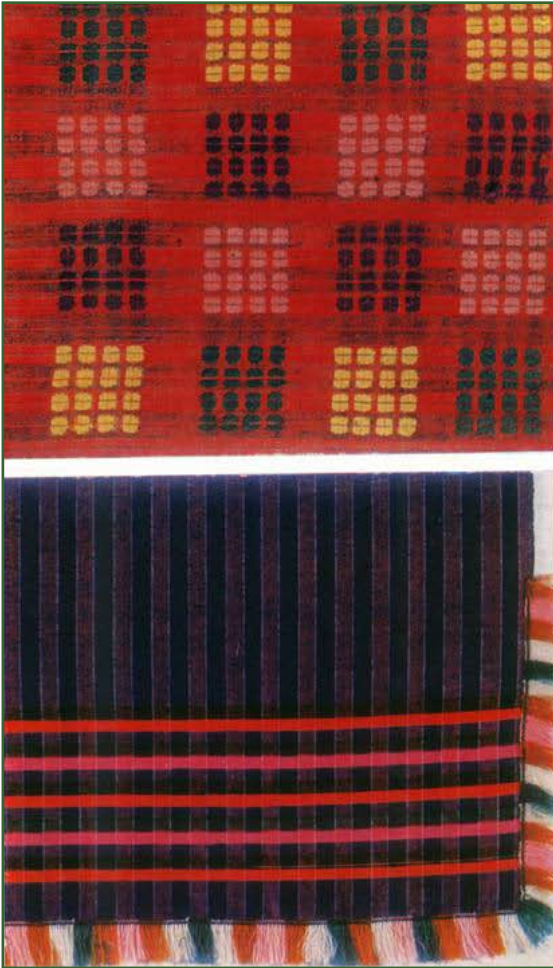

83 pav.

Prijuosčių fragmentai.

1) XIX a. vid. – II p. Kaišytinė, vienpalė. Austa dvinytai. Dugnas – lininis, išilgai dryžuotas, dobiliukų motyvai iškaišyti skaištųjų siūlais. Marijampolės r., Padovinio apyl. VDM LA1669.

2) XIX a. 8–9 dešimtmečiai. Išilgadryžė, vienpalė. Metmenys juodi, balti ir rudi medvilniniai, ataudai – violetiniai fabrikinės vilnos. Austa ir dėvėta Tursučių k., Marijampolės r., VDM LA2095

Lietuvių liaudies menas. Drabužiai. V. 1974.

[Į tekstą 251 psl.](#)



84 pav.

Rinktinės juostos.

Medvilnė, vilna. 233x9,5 cm.

Marijampolė. VDM LA916.

249x4 cm. Plutiškių k., Prienų r. VDM LA904.

Lietuvių liaudies menas. Juostos. V. 1969.

6. SUVALKIEČIŲ MOTERŲ TRADICINIAI DRABUŽIAI



85 pav.

Rinktinės juostos.

1. Linas, naminė vilna. 312x9 cm.
Katilių k., Griškabūdžio apyl., Šakių r.
VDM LA1762.
2. Medvilnė, skaisgtija. 200x6,7 cm.
Jurgiškių k., Vilkaviškio r.
VDM LA1718.
3. Medvilnė, skaisgtija. Balčiūnų k.,
Alksnėnų apyl., Vilkaviškio r.
VDM LA1761.

Lietuvių liaudies menas. Juostos. V. 1969.

Į tekstą 251 psl.



86 pav.

Švarkelis „nažutkėlė“. XIX a. II p.

Šakių aps.

Vilnonė „nažutkėlė“, EMO4682.

Sijono metmenys – medvilniniai, ataudai – vilnoniai,
EMO4606.

Lininė prijuostė su skaisgtijų raštais, EMO1524.

Medvilninė kepurėlė, EMO1906.

Medvilninė skarelė, EMO4681.

*Bernotienė St. Lietuvių liaudies moterų drabužiai XVIII a. pab. –
XX a. pr. V. 1974.*



87 pav.

Švarkelis.

Vilkaviškio r.

XIX a. pab.

Rekonstrukcija pagal NČDM E 1602,
karoliukų apykaklė pagal LNM EMO
4268, Šakių aps., Barzdų vls.,
Liūbiškės k.

*Jurkavienė T. Lietuvių tautinis kostiumas.
CD. 2006 m.*

[Į tekstą 248 psl.](#)

[Į tekstą 249 psl.](#)

[Į tekstą 252 psl.](#)



88 pav.

Moters ir berniuko kostiumų
rekonstrukcija.

Kapsai. XIX a. II p.

*Jurkavienė T. Lietuvių tautinis kostiumas.
CD. 2006 m.*

[Į tekstą 252 psl.](#)

6. SUVALKIEČIŲ MOTERŲ TRADICINIAI DRABUŽIAI



89 pav.

Balti kailiniai. XIX a.

Zapyškio vls., Vilemų par., Armeniškių vnk.
EMO1409.

Puošnus kailinių pridūrimas.

*Bernotienė St. Lietuvos liaudies moterų drabužiai XVIII a.
pab. – XX a. pr. V. 1974.*



90 pav.

Suvalkietė moteris.
XIX a.

*Kulikauskienė V. Lietuvos tautiniai rūbai. Rekonstrukcijos:
V. Kulikauskienė, M. Miliūnienė, R. Lelytė. V. 1994.*

6. SUVALKIEČIŲ MOTERŲ TRADICINIAI DRABUŽIAI



91 pav.

Riešinės (rankaukos). XX a. pr. Originalas ir rekonstrukcija.

Violetinė, vilnonė, puošta baltais karoliukais. Ilgis – 11 cm. Vilkaviškio r., Gižai, LNM EMO4711.

Bernotienė St. Lietuvos liaudies moterų drabužiai XVIII a. pab. – XX a. pr. V. 1974; Juškienė I. F. Riešinės. V. 2008.

92 pav.



Riešinės.

Rekonstrukcija pagal Marijampolė. ČDME 15 78/a, b.

Juškienė I. F. Riešinės. V. 2008.

6. SUVALKIEČIŲ MOTERŲ TRADICINIAI DRABUŽIAI

93 pav.



Riešinės. XIX a. pab.

Rekonstrukcija pagal Vilkaviškio r., Pilviškių apyl., Paprūdžio k. VKM GEK 1594/a, b.

Juškienė I. F. Riešinės. V. 2008.

94 pav.

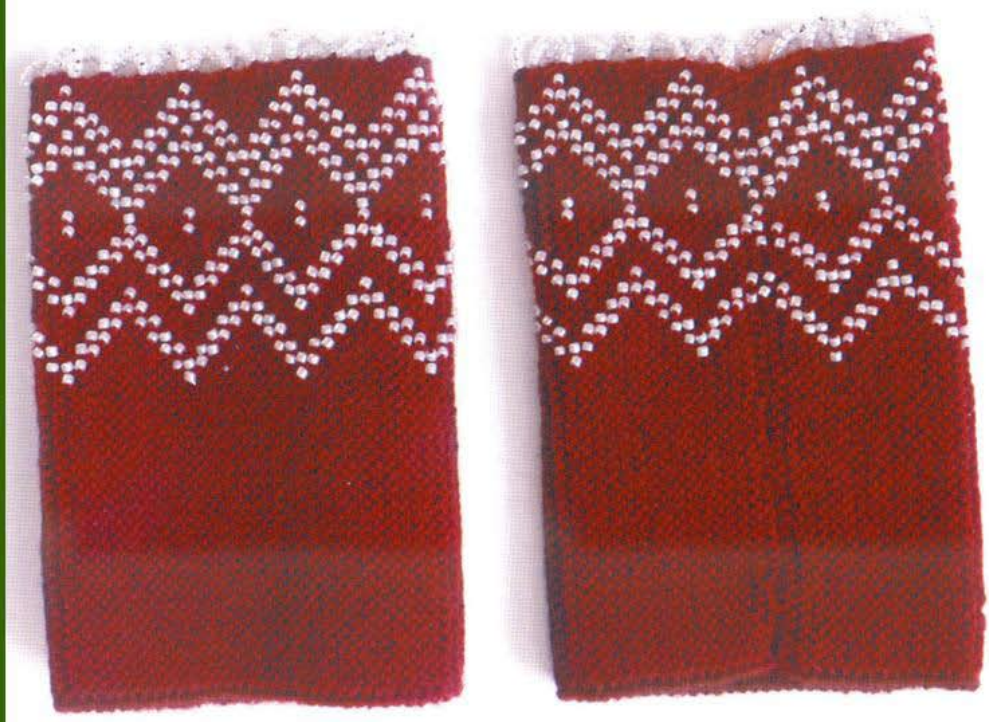

Riešinės (rankovėlės). XX a. I p.

Rekonstrukcija pagal Vilkaviškis. ČDM E 1545/a, b.

Juškienė I. F. Riešinės. V. 2008.

6. SUVALKIEČIŲ MOTERŲ TRADICINIAI DRABUŽIAI

95 pav.



Riešinės.

Rekonstrukcija pagal MKM, inv. nr. 981, Marijampolės r., Mokolų k., apie 1890 m.

Jurkuvienė T. Lietuvių tautinis kostiumas. CD. 2006 m.

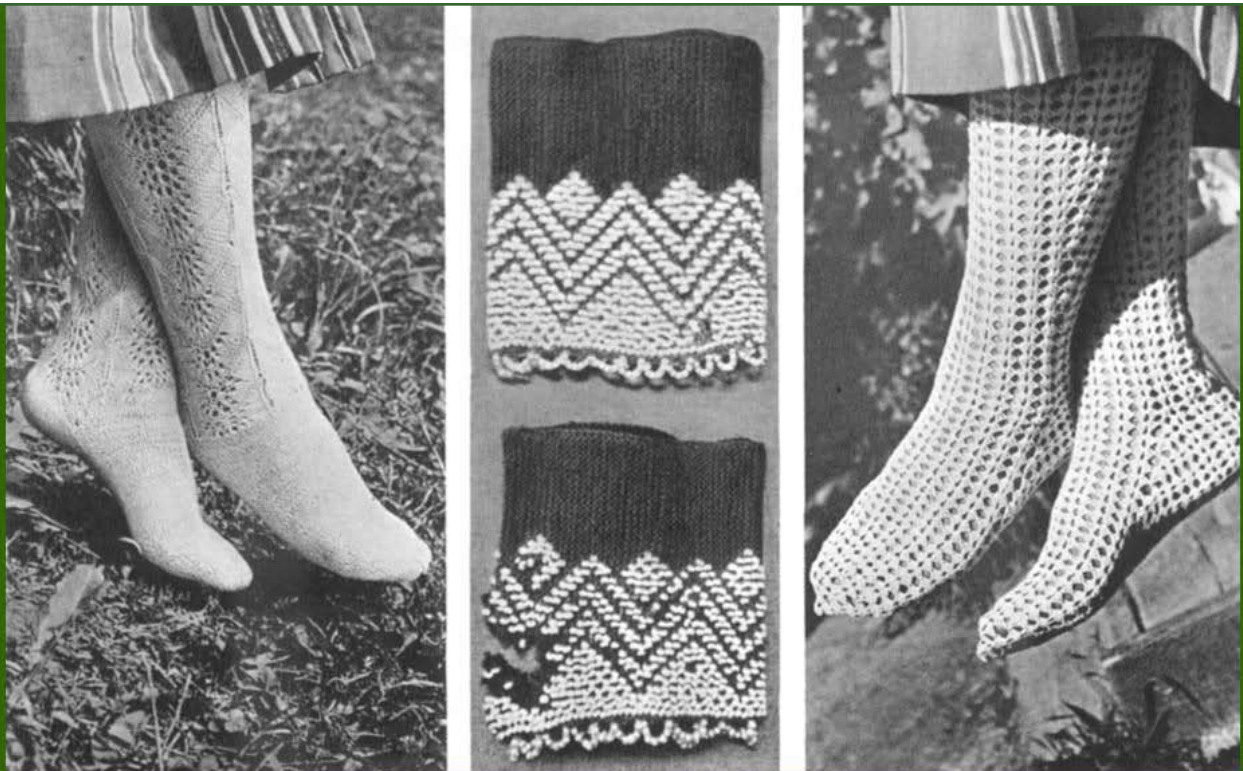

96 pav.

Zanavykių kiauraraštės kojinės ir riešinės, siuvinėtos karoliukais.

Tamošaitis A. Sodžiaus menas. Lietuvių moterų tautiniai drabužiai. K. 1939. T. 7/8.

Į tekstą 252 psl.

6. SUVALKIEČIŲ MOTERŲ TRADICINIAI DRABUŽIAI

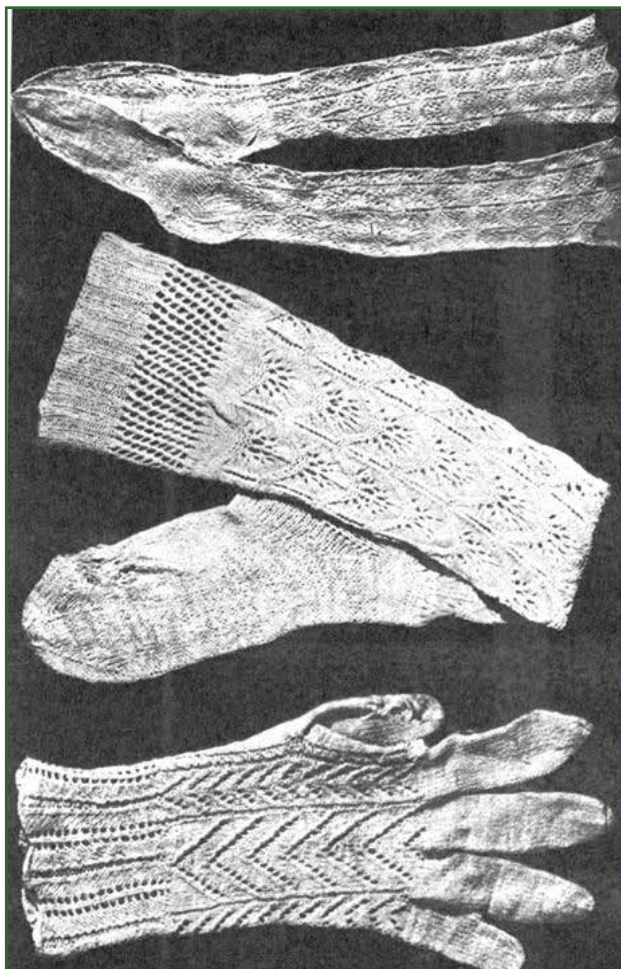

97 pav.

1) Baltos, lininės kojinės. XIX a. pab. Vilkaviškio r., Vištyčio apyl., Pavištyčio k., EMO4718.

2) Balta, lininė kojinė. XX a. pr. Marijampolės r., Bagotosios apyl., Kirsnokiškės k., EMO4719.

3) Balta, lininė pirštinė. XX a. pr. Marijampolės aps., Gudelių vls., Babantiškių k., EMO4088.

Bernotienė St. Lietuvių liaudies moterų drabužiai XVIII a. pab. – XX a. pr. V. 1974.

[Į tekstą 252 psl.](#)

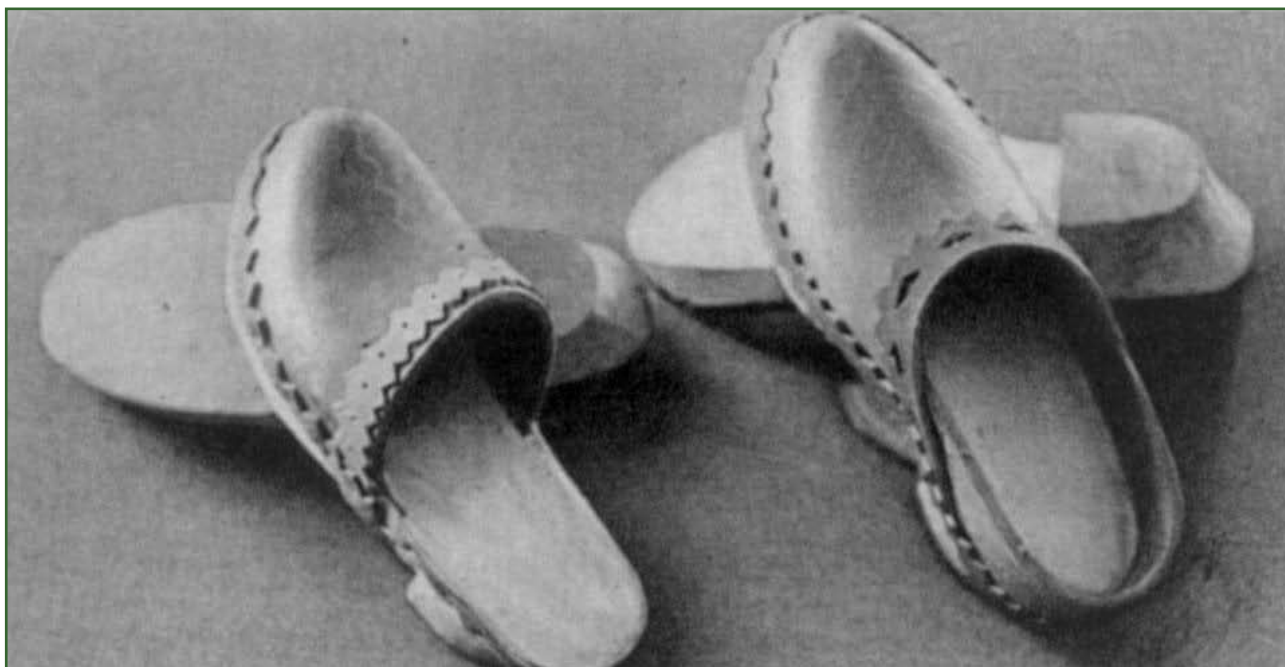

98 pav.

Medpadžiai.

Tamošaitis A. Sodžiaus menas. Lietuvių moterų tautiniai drabužiai. K. 1939. T. 7/8.

7. DZŪKIŲ MOTERŲ TRADICINIAI DRABUŽIAI

Dzūkių drabužiai yra margesni, spalvingesni už kitų etnografinių regionų aprangą. Audiniams būdingas languotas raštas. Tradicinis kostiumas, ypač kai kurios jo dalys, Dzūkijoje išliko gerokai ilgiau negu kitose Lietuvos vietose. Prijuostės, languoti sijonai kai kur dar buvo dėvimi XX a. 4 dešimtmetyje.

Galvos danga buvo gana įvairi. Ji priklausė nuo dėvėtojos amžiaus ir sezono. Iš rinktinių ar kaitintinių juostų, kaspinių merginos siuvo karūnelės (*raištukus*) ir papildomai puošdavo jas mezginiais, karoliukais. Vakarų dzūkės, kaip ir aukštaitės bei kapsės, dėvėjo galionus, kuriuos sulenkdamo į lankelį. (Žr. Dzūkių moterų drabužiai, 1–4 pav.)

Kepurėlės dėvėjo moterys. Pačios seniausios dzūkių kepurėlės buvo balto lininio piniko. XIX a. pabaigoje jas pakeitė vašeliu nertos kepurėlės iš baltų medvilninių siūlų. Taip pat nešiotos vilnonės ažūrinės kepurėlės, nertos vašeliu ant šakutės. Pastarosios žinomos tik Dzūkijoje. Dėvėtos ir iš šilkinės, vilnonės ar medvilninės medžiagos pasiūtos kepurėlės.

Kepurėlių kraštas buvo puošiamas galionėliu, suklostytai kaspinais, karoliukais, tiuliu. XIX a. pabaigoje baltų drobinių kepurėlių kraštas buvo siuvinėjamas raudonais ir juodais siūlais. Kartais kepurėlės ties ausimis turėjo ilgus kaspinus, kurie kabodavo priekyje arba nugaros pusėje (Vilniaus, Trakų, Gervėčių, Vievio apylinkėse). XIX a. pabaigoje kepurėlių dėvėjimo moda nyko. Medvilninės kepurėlės dar buvo dėvimos po šviesiomis šilkinėmis skarelėmis, kad plaukai jų neišteptų. (Žr. Dzūkių moterų drabužiai, 5–15, 53 pav.)

Antkaktis. Puošnūs kepurėlių kraštas, kaip ir kitur, Dzūkijoje transformavosi į antkaktį. Dzūkės jį labai mėgo ir prie skarelės dėvėjo net iki XX a. 3–4 dešimtmečių, ypač kaip svočių galvos papuošalą. (Žr. Dzūkių moterų drabužiai, 16, 49, 94 pav.)

Skarelės buvo audžiamos lininės ir vilnonės. XIX a. pabaigoje jos dėvėtos ant kepurėlių, vėliau – vienos. Baltas medvilnines šventadienes skarele dzūkės siuvinėdavo baltais siūlais. Paprastai skirtingu raštu siuvinėjo du priešingus skarelės kampus. XIX a. II pusėje dzūkės ryšėjo šilkinėmis skarelėmis, įvairių dydžių vilnonėmis gėlotomis skaromis (*kašmyrinėmis*). (Žr. Dzūkių moterų drabužiai, 17–20, 30, 49, 94, 98 pav.)

Karoliai buvo mėgstamiausias dzūkių papuošalas. Kitur Lietuvoje dėvėjo 1–2 karolių eiles, o dzūkės vidutiniškai 5–15 eilių. Labiausiai mėgti lietiniai koralų karoliai, mažiau – gintariniai. XIX a. pabaigoje paplito įvairūs pigesni karoliai (stikliniai ir pan.). (Žr. Dzūkių moterų drabužiai, 1, 4, 15, 18, 20 pav.)

Drobulės (*panuomečiai, plotkos*). Manoma, kad drobulės siaustos ant pečių po nuometu, kuris Dzūkijoje išnyko žymiai anksčiau negu Aukštaitijoje ir XIX a. nebedėvėtas⁵⁶. Drobulės minimos jau XVI a. ir kai kuriose Dzūkijos vietose jomis siaustasi iki XX a. pradžios. Kaišiadorių, Žąslių, Žiezmarų apylinkėse XIX a. dėvėtos kvadrato ir ilgo stačiakampio formos vienpalės bei dvipalės drobulės⁵⁷. Jos austos per keturias, aštuonias ir daugiau nyčių ruoželiu ar atlasu, įvairiai derinant langelių, slankstelių,

56 Kaip atrodė dzūkių nuometai – nežinome.

57 Skyrelis apie drobulės paruoštas pagal: Bernotaitė-Beliauskienė D. *Lietuvių moterų drobulės. Katalogas*. V. 2004.

žvaigždučių, akėčiukių raštus. Drobulės puoštos lininiais pinikais, medvilniniais fabrikinės gamybos mežginiais, kartais galuose siuvinėtos. Kryželiu, raudonais, mėlynais, juodais, siūlais buvo siuvinėjami stilizuoti augaliniai motyvai.

Jiezno, Stakliškių apylinkėse drobulės labai įvairios tiek audimo, tiek dėvėjimo požiūriais. Dvinytes kvadratinės drobules moterys lenkė kampu ir jomis siautėsi ne tik ant pečių, bet ir ant galvos. Ilgas stačiakampes, dažniausiai vienpales, rečiau dvipales dėvėjo tik ant pečių. Pastarosios keturnytės, diminės, austos mažų langelių arba langelių ir slankstelių, suvestų į didelius langus, raštu. Rečiau aptinkamos drobulės, kurių dvinytame dugne ritmiškai kartojasi diminės išilginio rašto juostelės. Vienpalių drobulių galuose buvo mėgstama į raštą įauti siaurų raudonų arba raudonų ir mėlynų, raudonų, mėlynų ir geltonų dryželių grupes. Keturnyčių drobulių galai puošti baltais lininiais pinikais arba medvilniniais nėriniais su įvertais baltų, raudonų siūlų kutais. Vienpalių šios rūšies drobulių ilgis 235–380 cm, plotis 60–70 cm, dvipalių ilgis – 253–258 cm, plotis – 130–145 cm. Minėtose apylinkėse austos ir stambių raštų be spalvotų įaudimų galuose šešiolikantės drobulės. Aštuonnytės, dvylikantės ruoželiu austos ar atlasinės drobulės dažniausiai vienpalės, su raudonų žičkų įaudimais galuose. Kartais galuose išsiuvinėjami vingeliai ir gėlių žiedai. Drobulių galus puošdavo lininiais pinikais, o XIX a. pabaigoje – XX a. pradžioje pinikus pakeitė vąšeliu nerti medvilniniai mežginiai. Retai galai būdavo puošiami baltais arba raudonais ir geltonais įveriamais kuteliais. Dvipalės drobulės kartais būdavo su perdrobuliais.

Panemunių dzūkių drobulės buvo dvipalės, plonumu, raštų smulkumu bei išdėstymu artimos arba tapačios kapsių drobulėms. (Žr. Dzūkių moterų drabužiai, 21–29, 18–20 pav.)

Gobtinės skaros (gūnios). Seniausios dzūkių skaros – vilnonės, dvipalės, austos dvinytai, smulkiais langučiais. Kartais krašte įaudžiami ryškios spalvos ruožai. Skaros dažniausiai dvispalvės. Mėgstami spalvų deriniai: ruda su žalia, balta su juoda, žalia su bordo (*rasaline*). Smulkiai languotos skaros ilgiausiai išliko Alytaus r. XIX a. pabaigoje šias skaras pakeitė tamsesnės, pilkesnės, sulanguotos ryškesniais ruoželiais. Palyginti su kitomis etnografinėmis sritimis dzūkijoje daugiau pusvilnonių skarų. Eišiškių, Varėnos apylinkėse dėl ekonominių priežasčių skaros buvo austos tik pusvilnonės, kitur vyravo vilnonės. Dzūkės kone ilgiausiai gobstėsi skaromis. (Žr. Dzūkių moterų drabužiai, 30–33, 79, 98, 99 pav.)

Marškiniai buvo kerpami ir siuvami taip kaip aukštaičių. Skiriasi tik papuošimas. Senujų marškinių apykaklė dažniausiai būdavo stačia, rečiau atversta arba jos visai nebūdavo. Vieni seniausių marškinių pasiūti su raudonai languotos medžiagos perpečėmis, rankogaliais ir krūtine. Dažnai perpečėse, rankovių galuose bei rankogaliuose būdavo įaudžiami raudoni ruoželiai arba išrenkami smulkūs geometriniai bei stilizuoti augaliniai raštai. XIX a. II pusėje labiausiai paplito siuvinėjimas baltais siūlais. Siuvinėjama augaliniu raštu – įvairias žiedeliais, lapeliais, akutėmis. Lazdijų, Veisiejų apylinkėse augaliniai bei geometriniai ornamentai buvo siuvinėjami ir rudais siūlais. XIX a. pabaigoje, ypač pasienyje su Baltarusija, marškinių rankovės, apykaklė imtos siuvinėti raudonais ir juodais siūlais geometriniu arba augaliniu raštu. Manoma, kad toks siuvinėjimo būdas atsirado dėl iš Rusijos atvežamų rankdarbių pavyzdžių poveikio.

Dzūkių marškiniai taip pat buvo siuvami iš kelių rūšių skirtingos kokybės medžiagos. Marškinių rankovės gana dažnai buvo keturnyčio, aštuonnyčio, vėliau – raštuoto fabrikinio audinio. Iš medvilninės fabrikinės medžiagos buvo siuvtos perpečės, apykaklės, rankogaliai arba visos rankovės. Dzūkijoje ilgiau negu kitur išliko drobiniai marškiniai. (Žr. Dzūkių moterų drabužiai, 34–45 pav.)

Apykaklės. Pradėjus dėvėti įvairius švarkelius, marškiniai tapo apatiniu drabužiu, liautasi juos puošti. Prie tokių marškinių stačių apykaklių imta siūti megzta apykaklaite, kurios puošniai atrodavo ant tamsaus švarkelio (apykaklės buvo dedamos ir tiesiog ant švarkelių). Apykaklės siuvinėtos smulkiais vingeliais, rutuliukais, dantukais, jų kraštai puošiami puslankiais, stambiais dantukais ir pan. (Žr. Dzūkių moterų drabužiai, 46, 47 pav.)

Liemenės. Kasdienės – lininės arba pusvilnonės, išeiginės – vilnonės arba pusvilnonės, daugiausiai skersadryžės. Jau XVIII a. pabaigoje jas imta siūti iš brokatinių, XIX a. – iš šilkinų, pirktinių vilnonių, kartais medvilninių audinių. Mėgstama žalia, vyšninė, rausva spalvos. Dzūkių liemenės buvo siuamos su storu drobiniu pamušalu. Ypač būdingas liemenių sukirpimas – nuo liemens palaidais, priekyje nesusieinančiais skverneliais (*dzūkiškas*). Šios liemenės buvo ilgos ir trumpesnės. Vievio, Trakų, Vilniaus, Gervėčių apylinkėse labai paplitusios liemenės, panašios į aukštaitišką – nuo liemens klostytos. Be minėtųjų, vilkėtos trumpos iki juosmens liemenės vėlyvesnės už kitas dzūkiškas liemenes. XIX a. pabaigoje liemenės virto apatiniu drabužiu. (Žr. Dzūkių moterų drabužiai, 48–51 pav.)

Sijonai, kaip ir aukštaičių, daugiausia languoti. Kuo senesni sijonai, tuo panašesni į aukštaitišką. Vėlesni, XIX a. pabaigos – XX a. pradžios, dzūkių sijonai daugiausia austi smulkesniais langeliais, tamsesnių spalvų; iš vilnonių ir lininių siūlų. Dzūkių sijonuose vyrauja žalia, tamsiai violetinė, mėlyna, vyšninė, bordo, geltona spalvos. Alytaus, Varėnos apylinkėse sijonai austi iš dviejų spalvų siūlų. Juose langučiai išdėstomi nuo smulkių iki stambių. Lazdijų, Veisiejų apylinkėse be languotų sijonų dėvėti išilgadryžiai, panašūs į kapsių. Alytaus rajone segėti *štampuoti* sijonai: jie siūti iš vienspalvio tamsaus vilnonio audinio, štampuoto ryškių taškelių ar vingelių raštais. Retai, tačiau segėti ir kaišytiniai sijonai. Gervėčių apylinkėse buvo mėgstami balti lininiai dvinyčiai, keturnyčiai, šešianyčiai sijonai, austi dimiška arba servetiniu būdu. (Žr. Dzūkių moterų drabužiai, 52–57 pav.)

Dzūkės segėjo po du sijonus vienu metu. Apatinis sijonas dažniausiai būdavo panešiotas viršutinis. Vakarinėje Dzūkijos dalyje segėti specialūs balti, mežginiais puošti apatiniai sijonai. Dzūkių sijonai buvo siauriausi: juos siūdavo iš 3 palų.

XIX a. pabaigoje – XX a. pradžioje sijonams pradėti austi vienspalviai keturnyčiai, šešianyčiai, aštuonnyčiai audiniai. Metmenims dažniausiai naudoti tamsūs medvilniniai, ataudams – šilkvilnės siūlai. Šios rūšies sijonai buvo kerpami į *klynus*. Netoli pažemių jie apsiuvami aksomo ar spalvoto kaspinu juostomis. Tačiau kai kur Dzūkijoje net iki XX a. 4 dešimtmečio buityje išliko languoto naminio audinio sijonų, o pirktinių medžiagų sijonai siūti pagal seną madą: raukti, platūs. (Žr. Dzūkių moterų drabužiai, 96 pav.)

Prijuostės. Seniausios dzūkių prijuostės šviesios – balto dugno, sulanguotos juodais, mėlynais ar raudonais ruoželiais. Mėgstamiausi – baltos ir raudonos spalvų deriniai. Vakarų dzūkės prijuostės langeliuose iškaišydavo saulutes, žvaigždutes ar kitokius motyvus. Kaišoma raudonos, mėlynos ar kitos ryškios spalvos skaidrijomis. XIX a. pabaigoje languotos prijuostės patamsėjo. Ryšėtos prijuostės, kurių žalias, rudas, vyšninis, violetinis, rečiau juodas ar mėlynas dugnas nežymiai sulanguotas ar sudryžuotas siaurais šviesiais ruoželiais. Pažemiai akcentuojami įvairiaspalvių ruoželių juosta arba kaišytais geometriniais, stilizuotais augaliniais raštais. Prijuostės austos iš medvilninių, lininių ir *vilnelės*⁵⁸ siūlų. (Žr. Dzūkių moterų drabužiai, 1, 20, 31, 49, 54, 58–61 pav.)

58 *Vilnelė* – dar viena rūšis vilnonių fabrikinų siūlų, naudotų kaimuose XIX a. II pusėje – XX a. pradžioje prijuostėms, sijonams austi.

Panemunių dzūkėms būdingos skersadryžės prijuostės, austos kelių spalvų įvairaus pločio ruoželiais. Seinų, Punsko (dab. Lenkijos Respublika), Lazdijų apylinkių skersadryžėse prijuostėse dažniausiai vyrauja viena dugno spalva – žalia, vyšninė, violetinė, mėlyna, raudona. Pažemiuose gali būti iškaišomi langeliai, rombeliai, trikampėliai. Kartais geometriniai arba stilizuoti augaliniai motyvai išdėstomi per visą prijuostę. Kaišytinės prijuostės dėvėtos pietų Dzūkijoje ir panemunėse (apytikriai iki Prienų)⁵⁹.

XIX a. II pusėje – XX a. pradžioje dzūkės labai pamėgo tamsaus dugno prijuostes, siuvinėtas ryškiais įvairiaspalviais siūlais. Jos buvo siuvinėjamos rankomis ir mašina. Žymesni siuvinėjimo centrai gyvavo Garliavoje, Prienuose, Birštone. Šioms prijuostėms audė vienspalvius dvinyčius, keturnyčius audinius bei pirkto fabrikinės gamybos vilnonę, pusvilnonę tamsios spalvos medžiagą (žalią, rudą, vyšninę, bordo, juodą). Prijuostės siūtos su pažemiais, kurie dažniausiai būdavo raukti arba klostyti, kartais susiūti koriuku. Paprastai siuvinėjama prijuostės apačia, kartais šonuose ornamentas išsiplečia iki pusės prijuostės. Rečiau pasitaikydavo gausiai, iki dviejų trečdalių, išsiuvinėtų prijuosčių. Siuvinėtas augalinis ornamentas – įvairios gėlės, jų puokštės, vingiuota šaka ar kelios šakos, nuo kurių į abi puses skleidžiasi lapai ir žiedai. (Žr. Dzūkių moterų drabužiai, 4, 62–79, 94 pav.)

Šių prijuosčių kilmė nėra visiškai aiški. Manoma, kad jas pradėjo siuvinėti dvi seserys Staniulytės, gyvenusios Garliavoje. Jos išsisiuvinėjusios prijuostes, kurios patikusios kitoms moterims – taip ir paplitusios. Siuvinėtos prijuostės ryšėtos ne tik Dzūkijoje, bet ir Suvalkijoje, tačiau dzūkės jas dėvėjo plačiau. XIX a. II pusėje – XX a. pradžioje Lietuvoje prijuostės prie išeiginio kostiumo jau retai ryšėtos, o Dzūkijoje jomis dar puošėsi ne tik senos, bet ir viduramžės moterys⁶⁰, todėl siuvinėtos prijuostės čia labiausiai ir paplito. Plačiausiai tamsaus dugno siuvinėtos prijuostės ryšėtos Prienų, Lazdijų, Alytaus rajonuose.

Seniausiomis laikomos baltos lininės dvinytės, keturnytės, šešianytės ir aštuonnytės prijuostės su raudonais, raudonais ir mėlynais ruoželiais bei pinikais apačioje, aptiktos Stakliškių, Kaišiadorių, Vievio, Trakų, Dieveniškų apylinkėse. Šio tipo prijuostės ilgiausiai dėvėtos lenkų okupuotame Vilniaus krašte. XIX a. pabaigoje – XX a. pradžioje jų pažemę vietoj pinikų imta puošti nėriniais. Dieveniškų apylinkėse ilgiausiai išliko baltos dvinytės prijuostės, kurių apačioje įausti raudonų žičkų ruoželiai, o pažemiuose prisiūti balti nėriniai. Šios prijuostės labai panašios į aukštaitiškas.

Ryšėtos ir baltos prijuostės, kurių apačia siuvinėta baltais siūlais peltakiu ir pildymo būdu. XIX a. pabaigoje – XX a. pradžioje Valkininkų, Trakų, Vievio, Vilniaus apylinkėse ryšėtos baltos medvilninės prijuostės, kurių apačią puošdavo 10–20 cm pločio kiauraraščiu siuvinėtos fabrikinės baltos medžiagos juosta. Ant jos užsiūdavo 10–15 cm pločio juostą, išsiuvinėtą žvaigždučių, stilizuotų gėlių, uogų kekių raštais. Buvo siuvinėjama raudonais ir juodais siūlais pluošteliu, kryžiu. Apie 1920–1930 m. šios rūšies prijuostes imta siuvinėti natūralistiniais augaliniais motyvais, naudota daugiau spalvų, siuvinėta raudonais, mėlynais, žaliais, geltonais, oranžiniais siūlais. Dažniausiai siuvinėjama mašina, naudojant pildymo techniką – rečiau kryžiu ant kanvos⁶¹. Tokias prijuostes paprastai siuvo ir siuvinėjo miesteliuose gyvenusios siuvėjos.

Prijuostė laikyta skaistybės, doros bei vaisingumo simboliu. Vaikų neturinčios moterys pririšdavo

59 Bernotienė S. *Lietuvių valstiečių išeiginės prijuostės XIX a. – XX a. pradžia. Katalogas*. V. 2007.

60 Pagyvenusios moterys Dzūkijoje prijuostes prie šventinės aprangos dėvėjo iki XX a. 6 dešimtmečio.

61 *Kanva* – standus, sunkus medvilninis arba lininis audinys, labai retai suauštas išvestiniu drobiniu pynimu. Audinys turi kiaurymes tarp atskirų siūlų grupių ir primena labai taisyklingą tinklėlį. Jis skirtas siuvinėti rankomis.

puošnią prijuostę prie kaimo kryžiaus, tikėdamosi jų susilaukti. Prijuostę prie kryžiaus rišdavo ir nekaltybę praradusios merginos, prašydamos atleidimo. (Žr. Dzūkių moterų drabužiai, 51, 80–85 pav.)

Juostos dzūkių gyvenime vaidino ypač svarbų vaidmenį. Jomis drabužius susijuosdavo tiek vyrai, tiek moterys. Dzūkų vestuvėse jos buvo pagrindinė dovana ne tik vyro giminaičiams, bet ir visiems svečiams. Dzūkės nuo mažens pradėdavo austi juostas. Jokioje kitoje etnografinėje srityje jos nebuvo tokios įvairios, kaip Dzūkijoje. Juostos buvo vertinamos ir juosimos dar po Antrojo pasaulinio karo.

Seniausios dzūkų juostos buvo siauros. XIX a. II pusėje pradėjus dėvėti trumpas liemenes, juosta turėjo uždengti sijono juosmenį, todėl imta austi plačias. Dzūkės ryšėjo daugiausiai rinktines juostas. Rinktinių juostų raštai labai įvairūs: grėbliukai, eglutė, roželė, žvaigždutė, akutės ir daug kitų. Vyraujantis ornamento motyvas – rombas. Juostų dugnas dažniausiai baltų, rečiau – spalvotų lininių ar medvilninių siūlų. Raštai – naminių vilnionių ir skaistgijų siūlų. Pastarieji kartais naudoti tik kutams arba šoniniams raštams pagražinti. Dzūkų juostose vyrauja raudona spalva, gana populiarios žalia, violetinė, mėlyna, rečiau pasitaiko tamsiai raudona, alyvinė ar ryškiai rožinė. Gana dažnai rašto spalvos išdėstomos trimis eilėmis, pavyzdžiui, viduryje raudonas ruožas, šonuose – žali. Dzūkės mėgo pabrėžti juostos centrą pagrindinei spalvai kontrastingų siūlų dryžiu. Šis būdas buvo naudojamas ir Suvalkijoje bei Aukštaitijoje, tačiau Dzūkijoje jis buvo populiariausias. Dzūkijoje plačios juostos dažnai būdavo audžiamos smulkiu, tarsi kiliminiu raštu, sukomponuotu iš paprastų geometrinių motyvų – rombų, krypučių, kryželių. Kartais tokie raštai dėstomi skersai juostos. Kitose etnografinėse srityse panašios juostos retos. Juostų pakraščiuose įaudžiami 3–5 spalvų ruoželiai, galai puošiami kelių ryškių spalvų vilnoniais kutais. Plačiausios ir įvairiausios juostos buvo audžiamos Varėnos, Lazdijų, Alytaus apylinkėse. Eišiškių, Šalčininkų apylinkių juostos paprastesnės. (Žr. Dzūkių moterų drabužiai, 54, 86–90 pav.)

Greta rinktinių juostų dzūkėms būdingos kaišytinės. Kitur Lietuvoje jų neaptinkama. Baltame lininiame ar medvilniniame dugne kelių spalvų vilnoniais ar skaistgijų siūlais iškaišyti langučiai, žvaigždutės, saulutės. Kartais šių juostų dugnas būdavo ir spalvotas: raudonas, žalsvas, gelsvas ir pan. Kaišytines juostas dėvėjo tik moterys. (Žr. Dzūkių moterų drabužiai, 4, 31, 33, 51, 91–93 pav.)

Švarkeliai (*nažutkėlės*) Dzūkijoje, kaip ir kitose Lietuvos vietose, buvo dėvimi daugiausiai nuo XIX a. pabaigos iki Pirmojo pasaulinio karto. Jie buvo siuvami palaidi arba į liemenį. Pirmuosius dažniau vilkėjo pagyvenusios moterys, įliemenuotuosius – jaunos. Švarkeliai siūti iš naminės arba fabrikinės gamybos audeklo. Taikant prie švarkelio, iš tos pačios medžiagos buvo siuvas ir sijonas. (Žr. Dzūkių moterų drabužiai, 53, 94–96 pav.)

Sermėgos labai panašios į rytinių aukštaičių. Jos siūtos iš pilko milo, į apačią platėjančios. Pakraščius dzūkės apvedžiodavo juodu aksomu, dirbtiniu kailiuku – *baronėliu* arba tamsia medžiaga. Sermėgos, kaip ir kiti tradiciniai kaimiečių drabužiai, Dzūkijoje išliko ilgiausiai.

XIX a. pabaigoje iš juodos vilnonės medžiagos pradėtos siūti tokios kaip aukštaičių *vingierkos*. Pereinamuoju tipu reikėtų laikyti pilkos vilnonės medžiagos *vingierkas*, pasiūtas su vatiniu pamušalu ir pagal seną madą apvedžiotas aksomu. (Žr. Dzūkių moterų drabužiai, 30, 97–100, 79 pav.)

Kailinius dėvėjo tik turtingos dzūkės. Jie buvo siuvami iš baltos, gelsvos, rusvos spalvos kailio. Kailiniai buvo lygūs arba nuo liemens durti, raukti. Apykaklė daryta iš to paties avikailio, parinkus trumpesnę, garbanotą vilną.

Pirštinės megztos panašiai kaip ir aukštaičių: kasdienės – lygios, išėiginės – raštuotos. Raštai paprasti, dažniausiai geometriniai.

7. DZŪKIŲ MOTERŲ TRADICINIAI DRABUŽIAI

Riešinės Dzūkijoje gana spalvingos ir puošnios. Jos megztos iš juodos, bordo, plytinės, mėlynos, violetinės spalvų siūlų. Į išeigines riešines buvo įmezgami baltų, gelsvų, raudonų karoliukų raštai. Riešinės kraštas kartais būdavo apsiuvas karoliukų lankeliais. (Žr. Dzūkių moterų drabužiai, 101–106 pav.)

Apavas

Vilnonės **kojinės** dažniausiai būdavo skersai ir išilgai dryžuotos. Skersiniai spalvoti dryželiai kartais mezgami grupėmis, siaurėjantys arba platėjantys. Vasarai megztos lininės kojines. Kai kur Dzūkijoje į linines kiauraraštes kojines lygiu ar išvirkštiniu mezgimu įmegzdavo siaurų mėlynų ar raudonų dryželių. XX a. pradžioje vietoj lininių imta dėvėti pirktinės medvilninės kojines.

Avalynė. Iki XIX a. pabaigos dzūkų avalynė buvo labai kukli ir paprasta. Tai iš karnų pintos vyžos, odinės nuginės ir iš storų pakulinių siūlų vašeliu megztos *čempės*. Dzūkai laikė mažiau gyvulių, todėl turėjo mažiau odos ir atitinkamai mažiau naginių. Daugiausia avėtos vyžos. *Čempėmis* avėjo tik moterys. Kad būtų stipresni padai, juos pasiūdavo medžiaga, kailiu arba oda. *Čempių* kraštus apmegzdavo spalvotais siūlais, surišdavo spalvotų siūlų pynutėmis ar juostelėmis su kuteliais galuose. XIX a. pabaigoje – XX a. prie namų ruošos moterys avėjo medpadžius. Jau XIX a. šventadienis moterų apavas buvo odiniai bateliai, kuriuos apsiaudavo tik nuėjusios į miestelį. Vasarą iki miestelio eidavo basos, žiemą – apsiavusios *čempėmis* arba vyžomis. (Žr. Dzūkių moterų drabužiai, 107–112 pav.)

Dzūkija – ekonomiškai silpniausia etnografinė sritis; tai atspindėjo ir dzūkių apranga. Drabužiams siūti naudota mažiau audinio, jis prastesnės kokybės, dėvima mažiau eilių drabužių (pvz., sijonų). Kita vertus, drabužiams naudota nemažai fabrikinės gamybos siūlų ir audinių, dėvėta daug eilių pirktinių karolių. Dzūkiškų drabužių puošyboje pastebima slaviška įtaka. Šiaurinėje Dzūkijos dalyje kostiumas turi panašumų su aukštaitišku, vakarinėje dalyje – su suvalkiečių. Dzūkijos etnografinės srities drabužiai labai įvairūs, daug skirtingų vietinių variantų. Mėgti smulkiai languoti, kaišyti audiniai. Dzūkių tradiciniame kostiume yra drabužių, kokių nedėvėta kitose etnografinėse srityse, pvz., vašeliu ant šakutės nertos kepurėlės, kaišytinės juostos ir pan.

UŽDUOTIS SAVARANKIŠKAM DARBUI: Palyginkite dzūkių ir suvalkiečių bei dzūkių ir aukštaičių tradicinius drabužius ir nustatykite jų panašumus.

7. DZŪKIŲ MOTERŲ TRADICINIAI DRABUŽIAI



1 pav.

Dzūkės merginos drabužiai. XIX a. II p.
Varėnos r.

Medvilniniai, siuvinėti marškiniai, EMO3534.
Šilkinė liemenė, EMO3526.
Vilnonis sijonas, EMO3488.
Lininė prijuostė, EMO2311.
Rinktinė juosta, medvilniniame dugne – skaistgijų raštai,
EMO3793.
Karūnėlė iš juostų, EMO799.
Koralo ir gintaro karoliai, EM4264, EMO5571.

*Bernotienė St. Lietuvos liaudies moterų drabužiai
XVIII a. pab. – XX a. pr. V. 1974.*

[Į tekstą 302 psl.](#) [Į tekstą 304 psl.](#)

2 pav.



Galionas ir karūnėlės rekonstrukcija pagal NČDM, E 2041, než. viet.

Jurkaviienė T. Lietuvos tautinis kostiumas. CD. 2006 m.

7. DZŪKIŲ MOTERŲ TRADICINIAI DRABUŽIAI



3 pav.

Dzūkės merginos drabužiai. XIX a.

Kulikauskienė V. Lietuvių tautiniai rūbai. Rekonstrukcijos: V. Kulikauskienė, M. Milinviėnė, R. Lelytė. V. 1994.



4 pav.

Dzūkių merginų drabužiai. XIX a. vid.
Alytaus aps.

Medvilniniai, siuvinėti marškiniai, EMO2637/1.

Šilkinė liemenė, EMO1378.

Vilnonis sijonas, EMO4186.

Prijuostės metmenys – medvilniniai, ataudai – vilnoniai, EMO1795.

Kaišytinė juosta, medvilniniame dugne – skaitgijų raštai, EMO2250.

Galionas, EMO1359.

Koralo karoliai, EMO2041/6.

Bernotienė St. Lietuvių liaudies moterų drabužiai XVIII a. pab. – XX a. pr. V. 1974.

[Į tekstą 302 psl.](#) [Į tekstą 305 psl.](#) [Į tekstą 306 psl.](#)

7. DZŪKIŲ MOTERŲ TRADICINIAI DRABUŽIAI

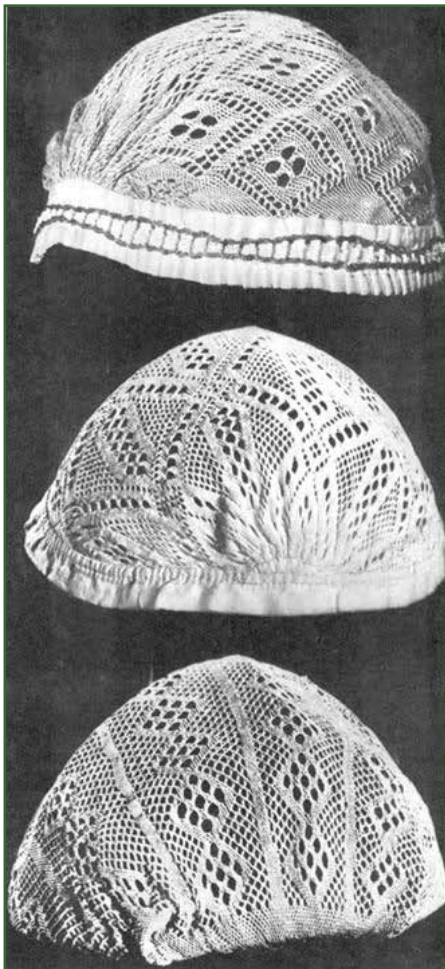

5 pav.

Dzūkių kepurėlės.

1) Balta lininė kepurėlė, pinikas. Kraštas medvilninis, puoštas baltais ir geltonais karoliukais. Alytaus aps., EMO1303.

2) Balta lininė kepurėlė, pinikas. Kaišiadorių r., Miežonių apyl., Pašulių k., EMO2025.

3) Balta lininė kepurėlė, pinikas. Šalčininkų r., Dieveniškės, EMO1989.

Bernotienė St. Lietuvių liaudies moterų drabužiai XVIII a. pab. – XX a. pr. V. 1974.



6 pav.

Dzūkių kepurėlės.

1) Kėpurėlė („čepčiukas“). Linas. Alytaus aps., Merkinės vls., Kaibučių k. KDM E1416.

2) Kėpurėlė („čepčiukas“). Medvilnė. Alytaus aps., Milaštonių k.

3) Kėpurėlė („čepčiukas“). Medvilnė. Alytaus apylinkės. KDM E 2903.

Lietuvių liaudies menas. Drabužiai. V. 1974.

7. DZŪKIŲ MOTERŲ TRADICINIAI DRABUŽIAI

7 pav.

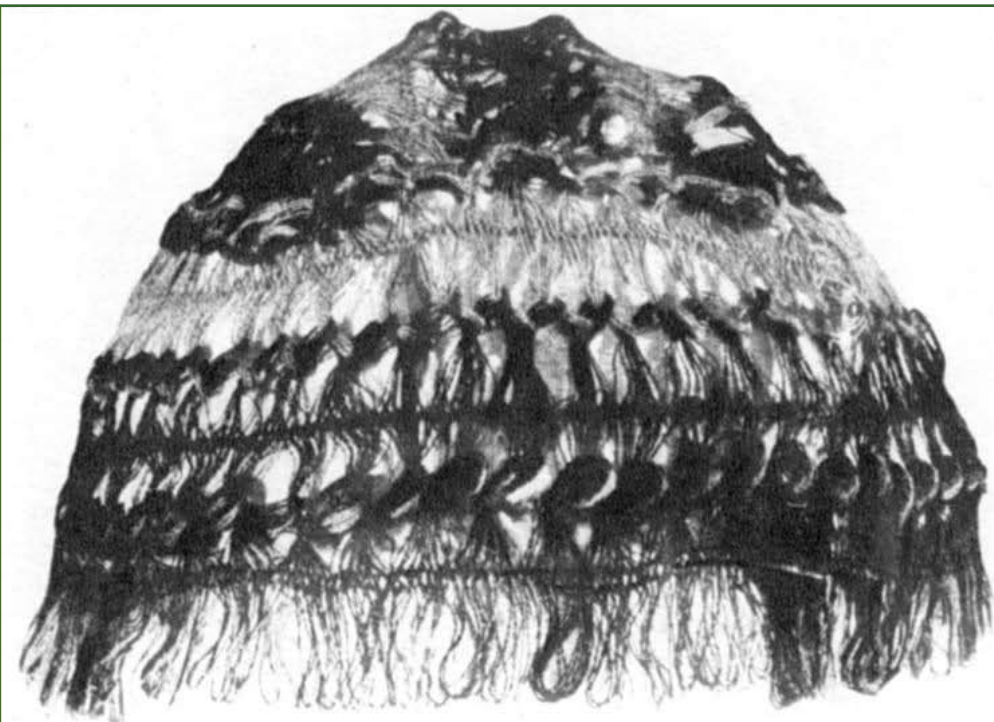

Dzūkių kepurėlė, nerta vašeliu ant šakutės iš juodos ir žalios šilkvilnės siūlų. Alytaus r., Krokialaukio apyl., Krokininkų k. XX a. pr. EMO2360.

Bernotienė St. Lietuvių liaudies moterų drabužiai XVIII a. pab. – XX a. pr. V. 1974.

8 pav.



Kepurėlė.

Nerta vašeliu ant šakutės iš rusvų (smėlio spalvos) ir šviesiai rožinių šilkvilnės siūlų. Kraštelis užbaigtas rusvais, rožiniais, mėlynais ir žaliais kilpiniais kuteliais. Įsigyta Žagarių k. (Lazdijų r.). LA 5091.

Iš tevelio kiemo, iš motulės skrynių. Lietuvių liaudies menas. Parodos katalogas. V. 2009.

7. DZŪKIŲ MOTERŲ TRADICINIAI DRABUŽIAI



9 pav.

Dzūkiška kepurėlė. XIX a. pab.

Vilnonė. Nerta vašeliu ant šakutės.

Lietuvių liaudies menas. V. 1993. T. 1.

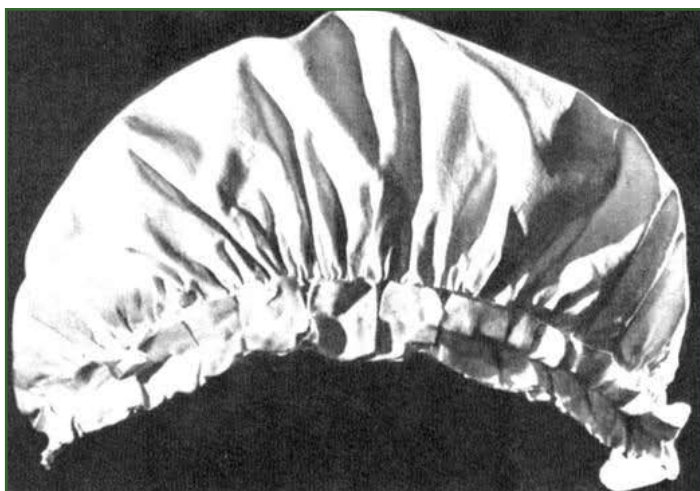

10 pav.

Dzūkių kepurėlės.

1) Balta, medvilninė. Vilniaus–Trakų aps., Gervėčių apyl. EMO1299.

2) Balta, medvilninė, megzta. Kraštas siuvinėtas juodais ir raudonais siūlais. Prienų r., Būdos apyl., Kašonių k. EMO3821.

XX a. pr.

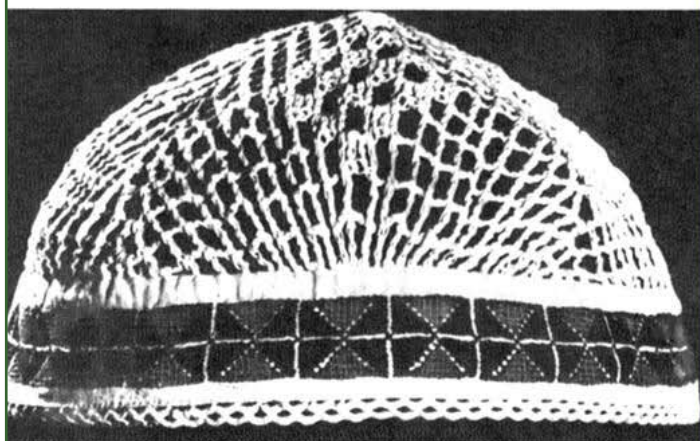

Bernotienė St. Lietuvių liaudies moterų drabužiai XVIII a. pab. – XX a. pr. V. 1974.

11 pav.

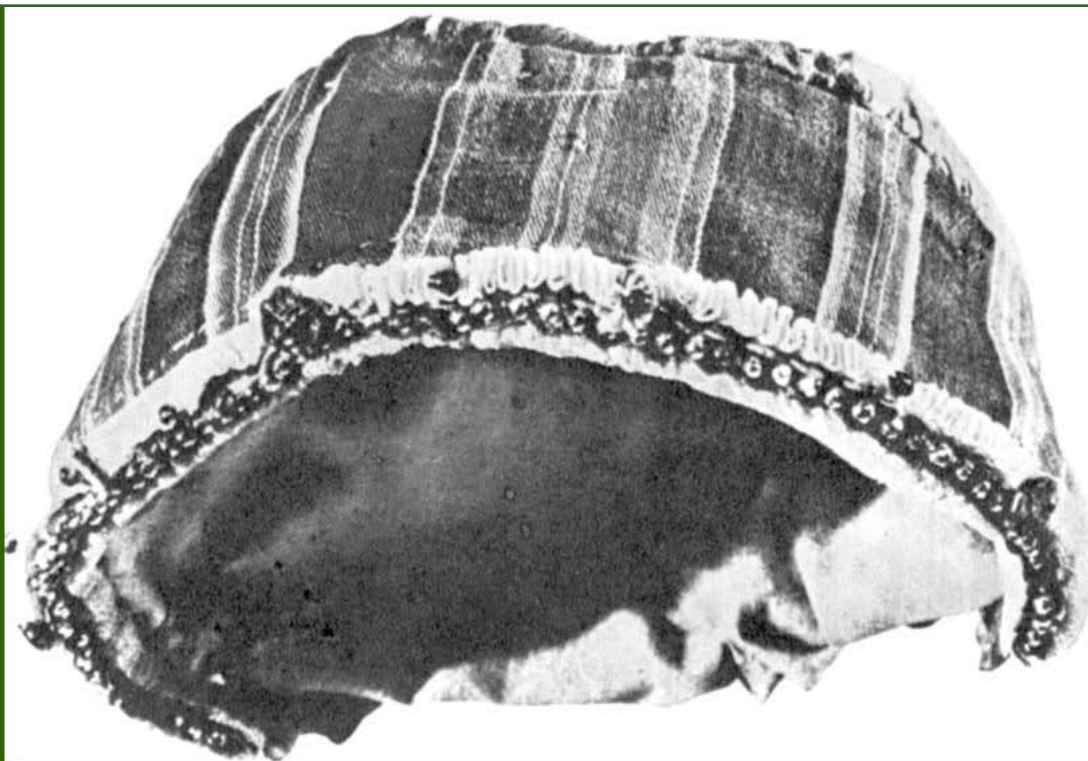

Dzūkių kepurėlė.
Medvilninė, įvairiaspalvė, dryžuota. Pakraštys puoštas tiulio kaspinais ir karoliukais, EMO1648.

Bernotienė St. Lietuvos liaudies moterų drabužiai XVIII a. pab. – XX a. pr. V. 1974.

12 pav.



Dzūkių kepurėlės. Rekonstrukcija pagal LNM EMO 3784, Prienų r., Birštono apyl.,
Vaitiškių k.

Jurkuvienė T. Lietuvos tautinis kostiumas. CD. 2006 m.

7. DZŪKIŲ MOTERŲ TRADICINIAI DRABUŽIAI



13 pav.

Dzūkių kepurėlės.

1) Balta, medvilninė, pinikas. Kraštas išsiuvinėtas raudonais ir juodais siūlais. Prienų r., Stakliškės. XIX a. pab. – XX a. pr. EMO3824.

2) Balta, lininė, pinikas. Alytaus aps., Merkinės vls., Noruliai. EMO1304.

3) Balta, medvilninė, nerta. Jiezno r., Vėžionių k. XIX a. pab. EMO1906.

4) Balta, medvilninė. Vilniaus–Trakų aps., Babradninkų k. EMO738.

5) Balta, lininė, nerta. Trakų r., Lieponių k. XIX a. pab. EMO3627.

Bernotienė St. Lietuvos liaudies moterų drabužiai XVIII a. pab. – XX a. pr. V. 1974.



14 pav.

Dzūkiška kepurėlė. XIX a. I p.

Lietuvių liaudies menas. V. 1993. T. 1.

7. DZŪKIŲ MOTERŲ TRADICINIAI DRABUŽIAI



15 pav.

Dzūkių moterų drabužiai. XIX a. I p.

Prienų r.

Balti lininiai marškiniai, medvilninės rankovės, EMO3859.

Vilnonė liemenė, rausvame dugne – gelsvas raštas, EMO5326.

Balta medvilninė kepurėlė, papuošta kaspinais, karoliukais ir baltu tiuliu, EMO3823.

Gintaro ir koralo karoliai, EMO2746, EMO3828.

Bernotienė St. Lietuvių liaudies moterų drabužiai XVIII a. pab. – XX a. pr. V. 1974.

[Į tekstą](#)



16 pav.

Skarelė su antkakčiu.

Dzūkė iš Onušio vls., Sannikų k. IEM EM neg. 12093.

Bernotienė St. Lietuvių liaudies moterų drabužiai XVIII a. pab. – XX a. pr. V. 1974.

[Į tekstą](#)

7. DZŪKIŲ MOTERŲ TRADICINIAI DRABUŽIAI



17 pav.

Skarelės
fragmentas.

Punsko
etnografinis
muziejus. Lenkija



18 pav.

Dzūkės moters drabužiai.

Vievio r.

Lininiai marškiniai, EMO1984.

Vilnonė liemenė, EMO1692.

Sijonas – medvilnės, vilnos, EMO2019/2.

Lininė prijuostė, EMO2016.

Medvilninė skarelė, EMO5217.

Medvilninė kepurėlė, EMO2023.

Lininis panuometis („plotka“), EMO2032.

Koralo karoliai, 3828.

Lietuvių liaudies menas. Drabužiai. V. 1974.

7. DZŪKIŲ MOTERŲ TRADICINIAI DRABUŽIAI



19 pav.

Moters drabužiai.

Seinų vls.

Lininiai marškiniai, EMO4571.

Vilnonis sijonas, EMO2625.

Prijuostė – vilnos, lino, EMO4667.

Medvilninė kepurėlė, EMO5552.

Medvilninė skarelė, EMO2679.

Lininis panuometis, EMO4469.

Juosta – lino, vilnos, EMO2218.

Lietuvių liaudies menas. Drabužiai. V. 1974.



20 pav.

Dzūkės iš Alytaus apskrities tradicinis kostiumas.
XIX a. vid.

Lietuvių liaudies menas. Drabužiai. V. 1974.

[Į tekstą 302 psl.](#) [Į tekstą 303 psl.](#) [Į tekstą 304 psl.](#)

7. DZŪKIŲ MOTERŲ TRADICINIAI DRABUŽIAI

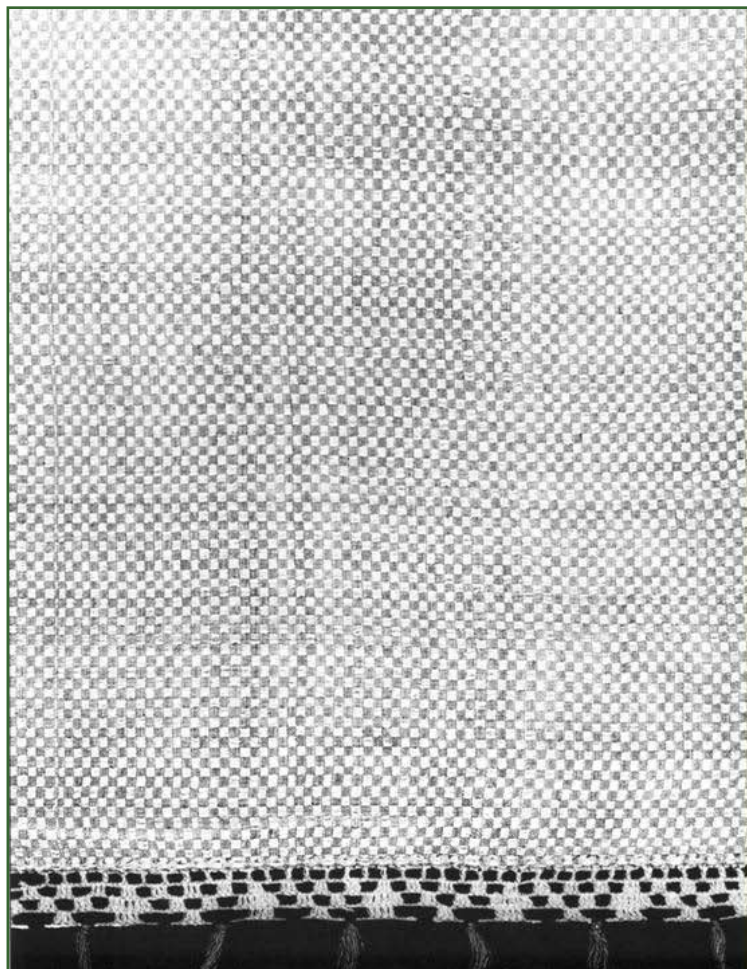

21 pav.

Drobulės fragmentas.

Austa mažais langeliais.
Lininė balta keturnytė diminė
dvipalė, galuose – kabliuku nerti
balti medvilniniai mezginiai su
raudonų, baltų, oranžinių siūlų
kutais.

258x129 cm (mezginiai 2–2,5 cm).
LA1967

Įsigyta Prienu r., Stakliškių apyl.,
Stakliškių k.

*Bernotaitė-Beliauskienė D. Lietuvių
moterų drobulės. V. 2004.*

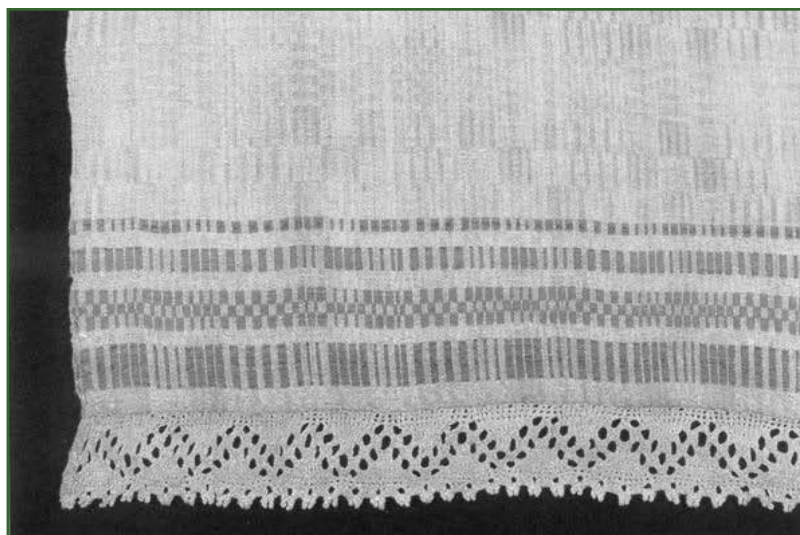

22 pav.

Drobulės fragmentas ir rašto
piešinys.

Austa mažais langeliais ir
slanksteliais.

Lininė balta keturnytė diminė
vienpalė, galuose įausta po keturis
raudonų ir mėlynų žičkų dryželius,
prisiūti lininiai pinikai.

234x61 cm (pinikai 4 cm). LA289.

XIX a. vid.

Įsigyta Alytaus r., Daugų apyl.,
Pagilės k.

*Bernotaitė-Beliauskienė D. Lietuvių
moterų drobulės. V. 2004.*

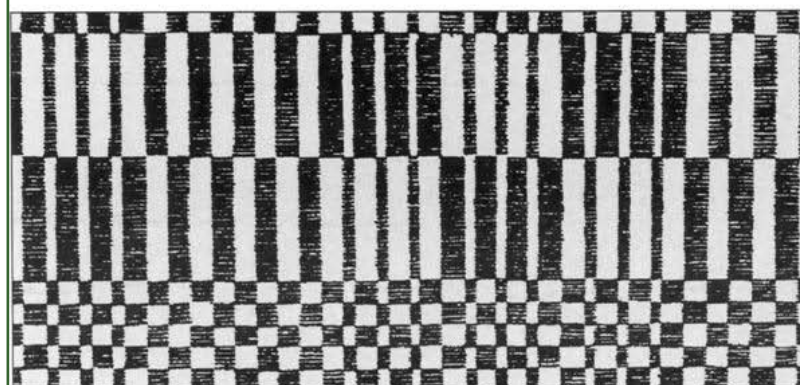

7. DZŪKIŲ MOTERŲ TRADICINIAI DRABUŽIAI

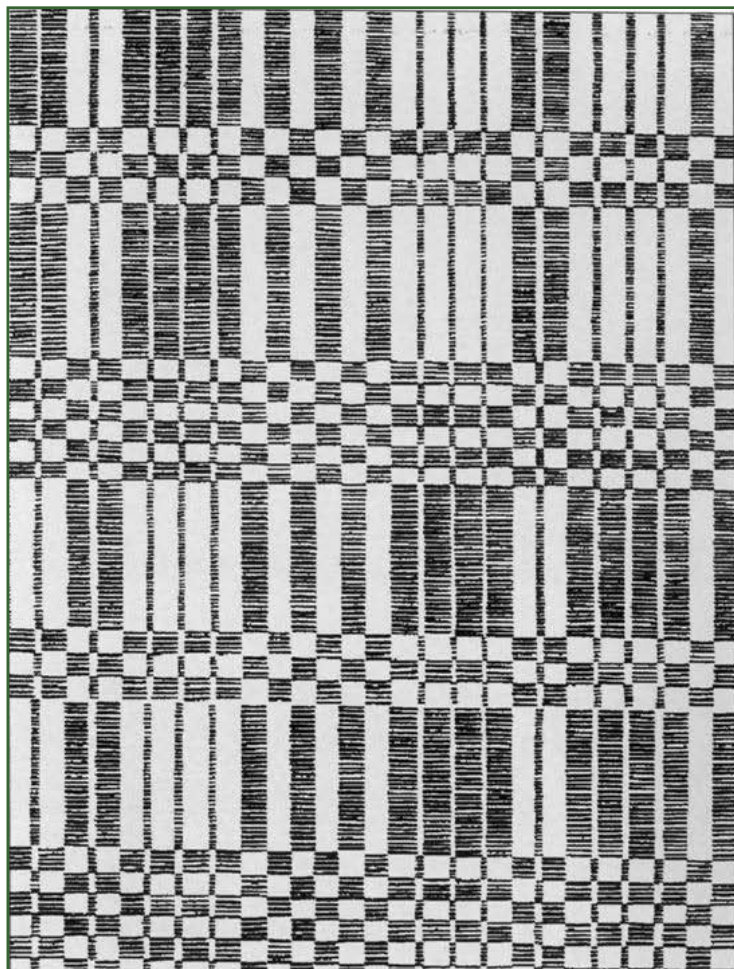

23 pav.

Drobulės rašto piešinys.

Iš mažų langelių, slankstelių susidaro dideli langai.

Lininė balta keturnytė diminė dvipalė. 253x144 cm.

Įsigyta Prienų r., Birštono apyl.,
Geležūnų k.
LA411.

Bernotaitė-Belicauskienė D. Lietuvių moterų drobulės. V. 2004.

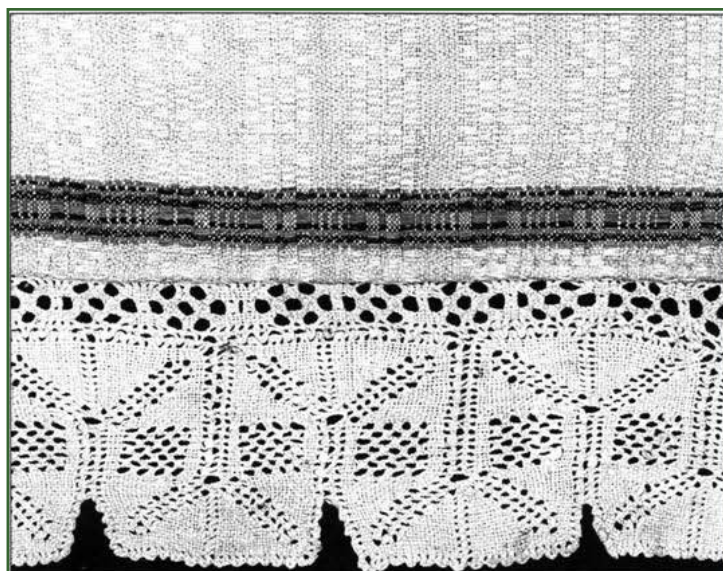

24 pav.

Drobulės fragmentas ir rašto piešinys.

Retesnis drobulės rašto išdėstymo būdas – dugne ritmiškai kartojasi diminės išilginio rašto juostelės.

Lininė balta keturnytė diminė vienpalė, galuose jausti siauri raudonų ir geltonų siūlų dryželiai, prie galų prisiūti balti lininiai pinikai.

280x68 cm (pinikai – 8 cm). LA1966.

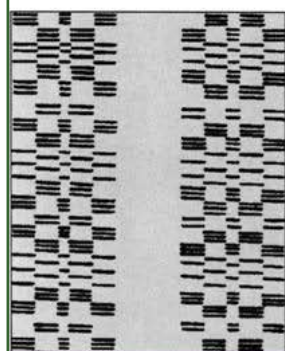

Dėvėta Prienų r., Stakliškių apyl.,
Pazelvės k.
Įsigyta Prienų r., Stakliškių apyl.,
Pazelvės k.

Bernotaitė-Belicauskienė D. Lietuvių moterų drobulės. V. 2004.

7. DZŪKIŲ MOTERŲ TRADICINIAI DRABUŽIAI

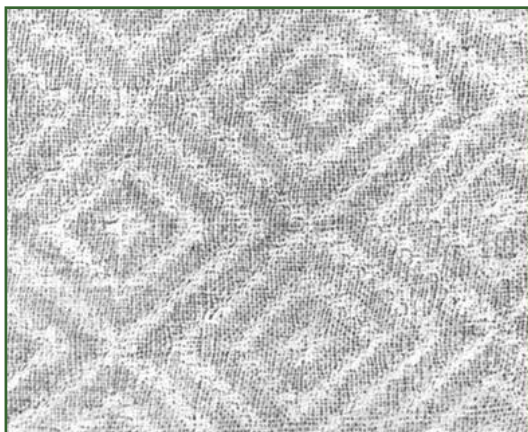

25 pav.

Drobulės (panuomečio) fragmentai.

1) Linas. Prienų r., Birštono apyl., Žemaitkiemio k., EMO3851.

2) Linas. Suvalkų aps., Punsko vls., EMO4469.

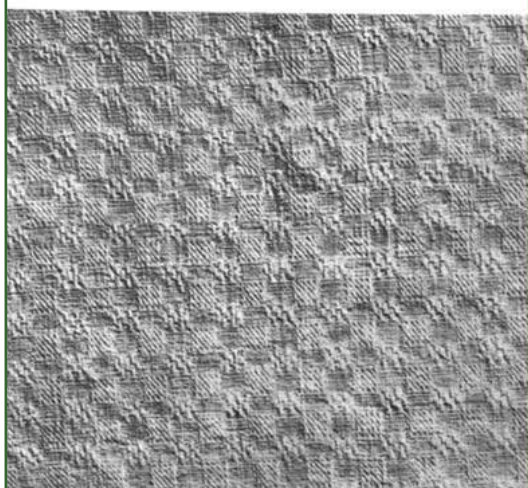

Lietuvių liaudies menas. Drabužiai. V. 1974.

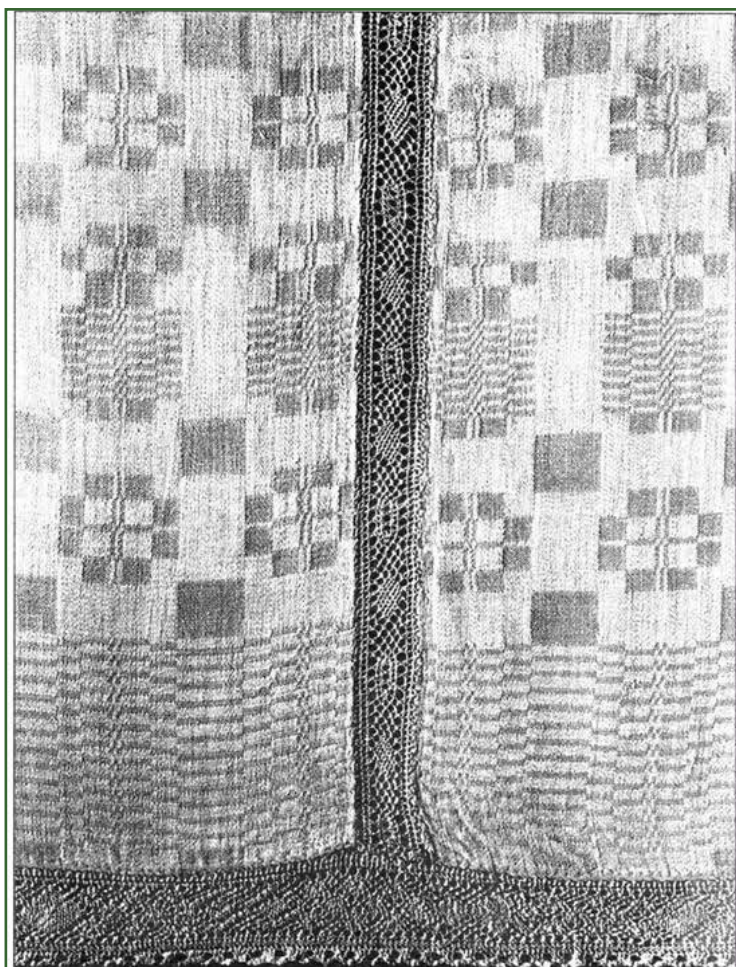

26 pav.

Drobulės fragmentas.

Lininė balta dvylikantė atlasinė dvipalė su pintu lininiu perdrobuliu, prie galų balti lininiai pinikai. 244x99 cm (perdrobulis – 2,5 cm, pinikai – 3,5 cm). LA5519.

XIX a. pab.

Dėvėta Lazdijų r., Rudaminos apyl., Karužų k.
Įsigyta Lazdijų r., Šeštokuose.

Bernotaitė-Belicauskienė D. Lietuvių moterų drobulės. V. 2004.

7. DZŪKIŲ MOTERŲ TRADICINIAI DRABUŽIAI

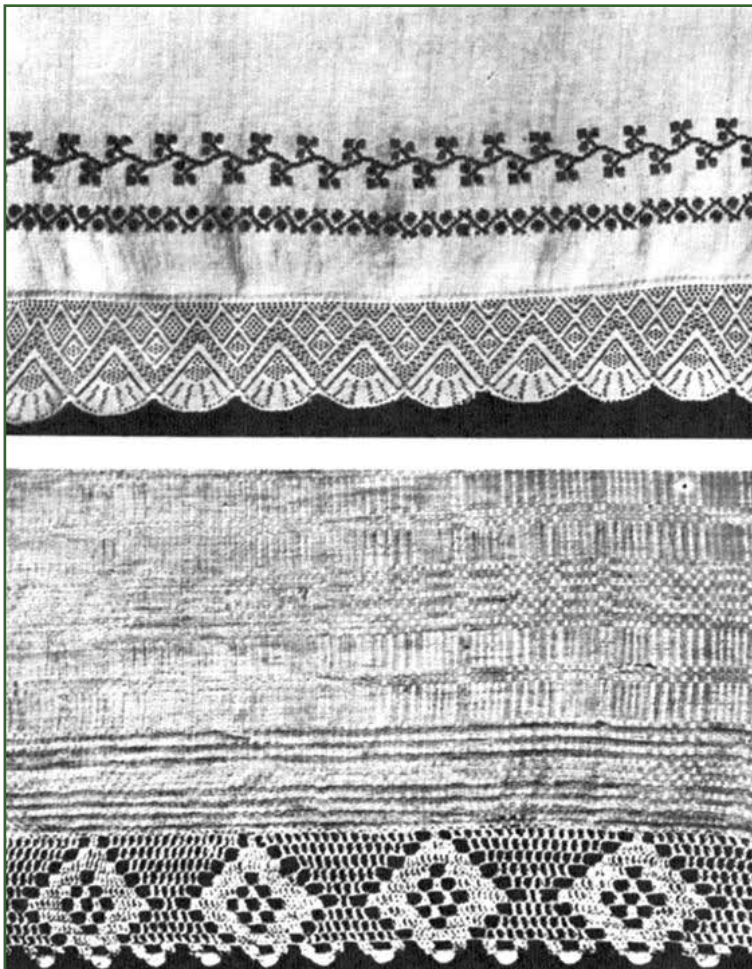

27 pav.

Drobulės (panuomečio) fragmentai.

XIX a. vid.

1) Baltas lininis panuometis, galai siuvinėti raudonais, juodais, mėlynais siūlais ir puošti mezginiais, 185/50 cm. Kaišiadorių r., Stabintiškių apyl., Totoriškių k., EMO2032.

2) Baltas lininis panuometis, galuose raudonų žičkų ruoželiai ir mezginiai, 240/73. Kaišiadorių r., Kruonio vls., Kalvių par., Kazokų k., EMO3852.

Bernotienė St. Lietuvių liaudies moterų drabužiai XVIII a. pab. – XX a. pr. V. 1974.

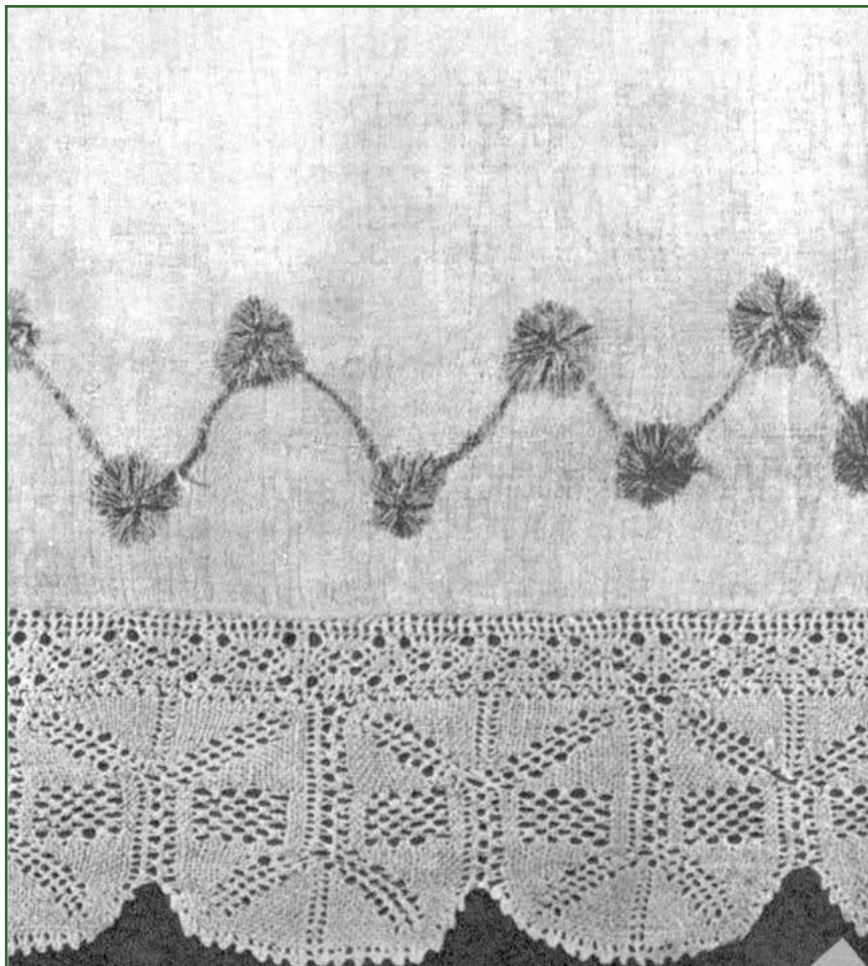

28 pav.

Drobulės fragmentas.

Lininė balta dvylikantė atlasinė vienpalė, galuose – raudonais ir mėlynais siūlais išsiuvinėti augaliniai raštai, prie galų – balti lininiai pinikai. 267x70 cm (pinikai – 10 cm).

Stakliškių k., Prienų r.
VDM LA1968.

*Lietuvių liaudies menas.
Drabužiai. V. 1974.*

7. DZŪKIŲ MOTERŲ TRADICINIAI DRABUŽIAI



29 pav.

Drobulės rekonstrukcija pagal LDM LA 1969, Prienų r., Stakliškės.

Jurkuvienė T. Lietuvių tautinis kostiumas. CD. 2006 m.

[Į tekstą 303 psl.](#)



30 pav.

Dzūkės moters drabužiai. XIX a.

Skara su krašte įaustu ryškios spalvos ruožu.

*Kulikauskienė V. Lietuvių tautiniai rūbai. Rekonstrukcijos:
V. Kulikauskienė, M. Miltuvienė, R. Lelytė. V. 1994.*

[Į tekstą 302 psl.](#) [Į tekstą 306 psl.](#)

7. DZŪKIŲ MOTERŲ TRADICINIAI DRABUŽIAI



31 pav.

Dzūkės drabužiai. XIX a. vid.
Alytaus aps.

Medvilniniai, siuvinėti marškiniai, EMO3535.

Šilkinė liemenė, EMO1370.

Vilnonis sijonas, EMO3514.

Prijuostės dugnas lininis, raštai – skaidstgijų ir metalinių siūlų, EMO1802.

Kaišytinė juosta, medvilniniame dugne – skaidstgijų raštai, EMO542.

Kepurėlė lininio piniko, kraštas puoštas tiuliu, kaspinais ir karoliukais, EMO4699.

Medvilninė skarelė, EMO1204.

Koralo ir gintaro karoliai, EMO4260, EMO3622.

Gaubtinė vilnonė skara, su krašte įaustu ryškios spalvos ruožu, EMO2388.

Bernotienė St. Lietuvos liaudies moterų drabužiai XVIII a. pab. – XX a. pr. V. 1974.

[Į tekstą 304 psl.](#)

[Į tekstą 306 psl.](#)



32 pav.

Dzūkės su skaromis – gūniomis.
XIX a. vid.

Lietuvių liaudies menas. V. 1993. T. 1.

7. DŽŪKIŲ MOTERŲ TRADICINIAI DRABUŽIAI



33 pav.

Dzūkės iš Lazdijų r. drabužiai. XIX a. vid.

Lininiai marškiniai, medvilninė apykaklė, EMO2705.

Vilnonė liemenė, EMO1376.

Vilnonis sijonas, EMO2631.

Prijuostės dugnas lininis, ruoželiai – diminiai, skaistgijų, EMO2313.

Vilnonė skara (gūnia), EMO2389.

Kaišytinė juosta, medvilniniame dugne – skaistgijų raštai, EMO2229.

Medvilninė kepurėlė, EMO3784.

Koralų karoliai, EMO3629.

Bernotienė St. Lietuvių liaudies moterų drabužiai XVIII a. pab. – XX a. pr. V. 1974.

[Į tekstą 303 psl.](#) [Į tekstą 306 psl.](#)

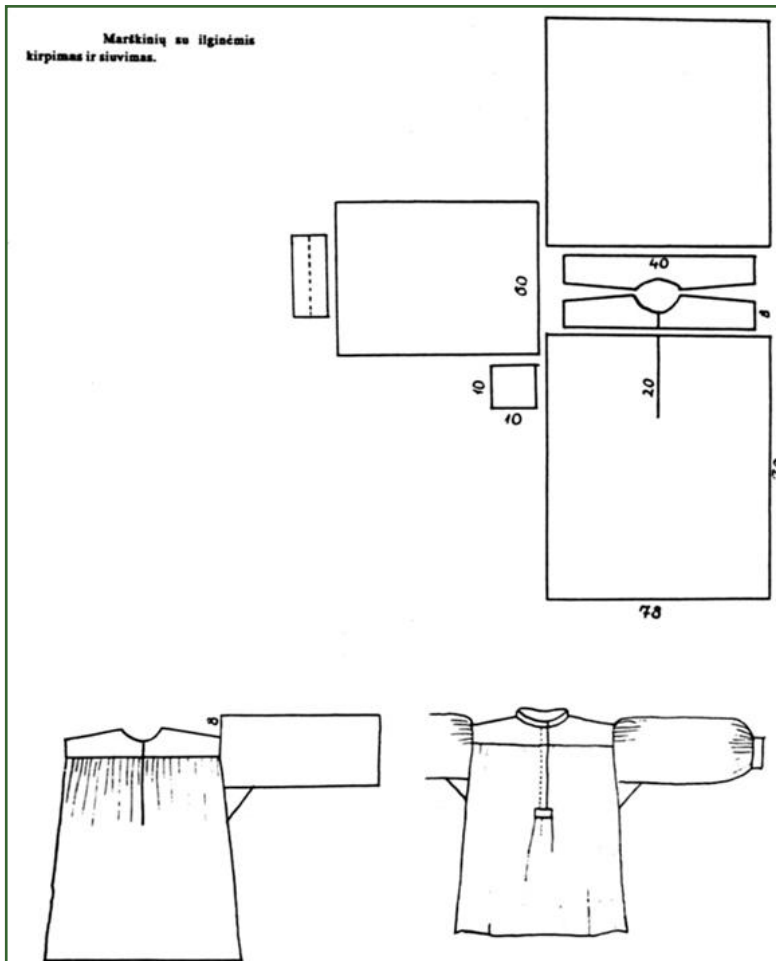

34 pav.

Marškinų su ilginėmis kirpimas ir siuvimas.

Jurkuvienė T. Tautinis drabužis. Dzūkių ir suvalkiečių marškiniai // Liaudies kultūra. 1990. Nr. 3.

7. DZŪKIŲ MOTERŲ TRADICINIAI DRABUŽIAI

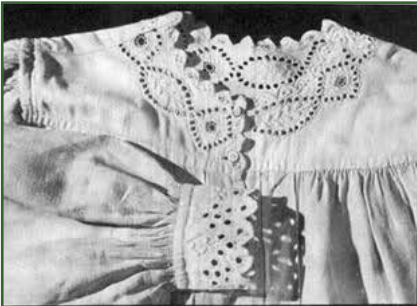

35 pav.

Dzūkių marškiniai.

1) Balti, lininiai, ilginės ir rankogaliai iš perkelio. Nugaros ilgis – 127 cm.

Veisiejų r., Ricielių k., XIX a. pab., EMO2703.

2) Perpetė. Balti lininiai, perpetės ir rankogaliai – siuvinėti. Nugaros ilgis – 55 cm.

Prienų r., Šilavoto apyl., Klebiškio k., XIX a. II p., EMO4579.

3) Balti lininiai, siuvinėti rudais ir baltais siūlais. Nugaros ilgis – 57 cm.

Lazdijų r., Rudaminos par., Rūdelės k., XIX a. II p., EMO5388.

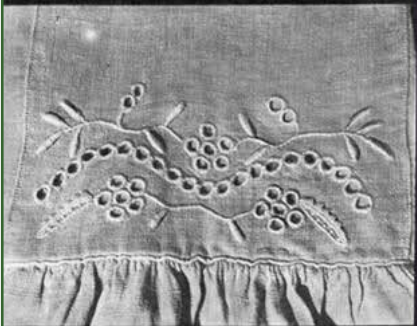

Bernotienė St. Lietuvių liaudies moterų drabužiai XVIII a. pab. – XX a. pr. V. 1974.



36 pav.

Marškiniai.

1) Balti lininiai, rankovės, perpetės ir apykaklė perkelio. Siuvinėti baltais ir rudais siūlais. Nugaros ilgis – 130 cm.

Veisiejų r., Avižonių k., XIX a. I p., EMO2705.

2) Balti medvilniniai. Nugaros ilgis – 112 cm. Alytaus r., Krokialaukio apyl., Krokininkų k., XIX a. pab. – XX a. pr., EMO2698.

3) Balti medvilniniai. Nugaros ilgis – 104 cm. Varėnos r., Kabelių apyl., Margionių k., XIX a. pab. – XX a. pr., EMO3546.



Bernotienė St. Lietuvių liaudies moterų drabužiai XVIII a. pab. – XX a. pr. V. 1974.

7. DZŪKIŲ MOTERŲ TRADICINIAI DRABUŽIAI

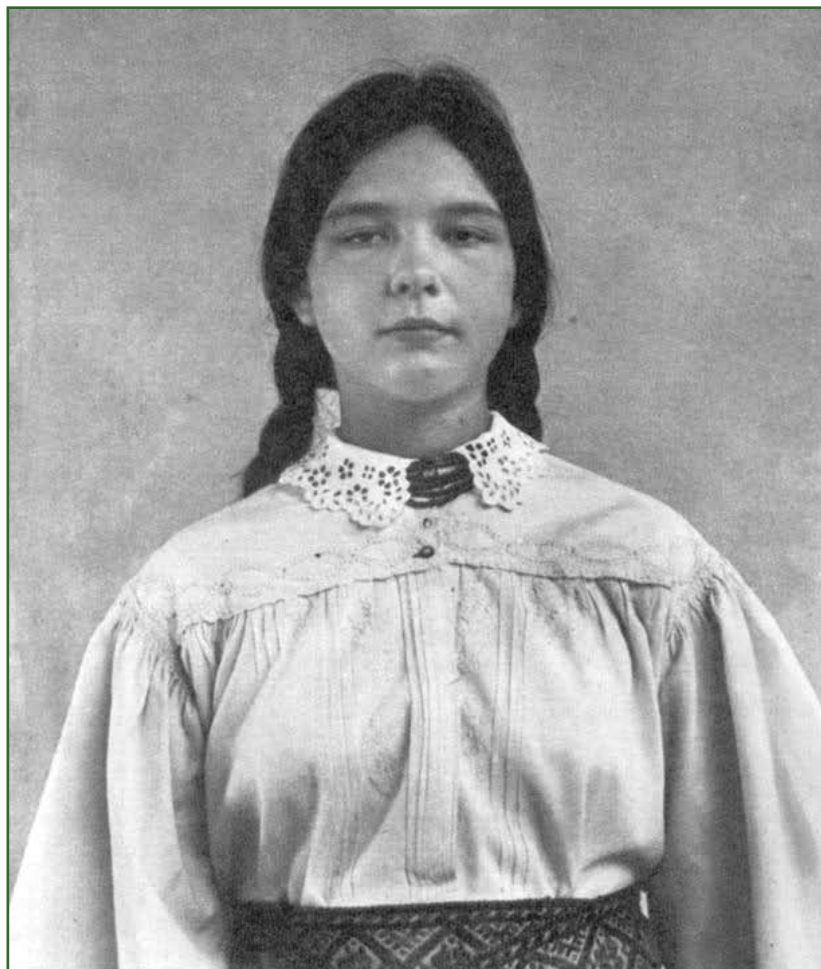

37 pav.

Marškiniai medvilniniai su ilginėmis.

Iš priekio.

KDM E 3013.

*Lietuvių liaudies menas.
Drabužiai. V. 1974.*



38 pav.

Marškiniai medvilniniai su ilginėmis.
Iš nugaros.

KDM E 3013.

*Lietuvių
liaudies menas.
Drabužiai. V.
1974.*

7. DZŪKIŲ MOTERŲ TRADICINIAI DRABUŽIAI

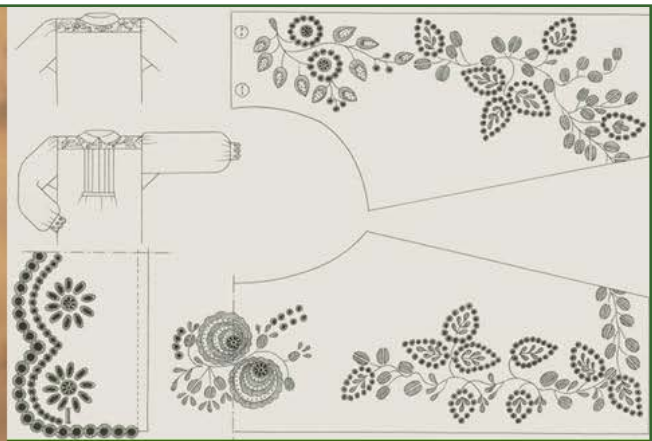

39 pav.

Marškiniai.

Rekonstrukcija pagal NČDME 3013,
Varėnos r., Liškiava.

*Jurkuvienė T. Lietuvių tautinis kostiumas. CD.
2006 m.*

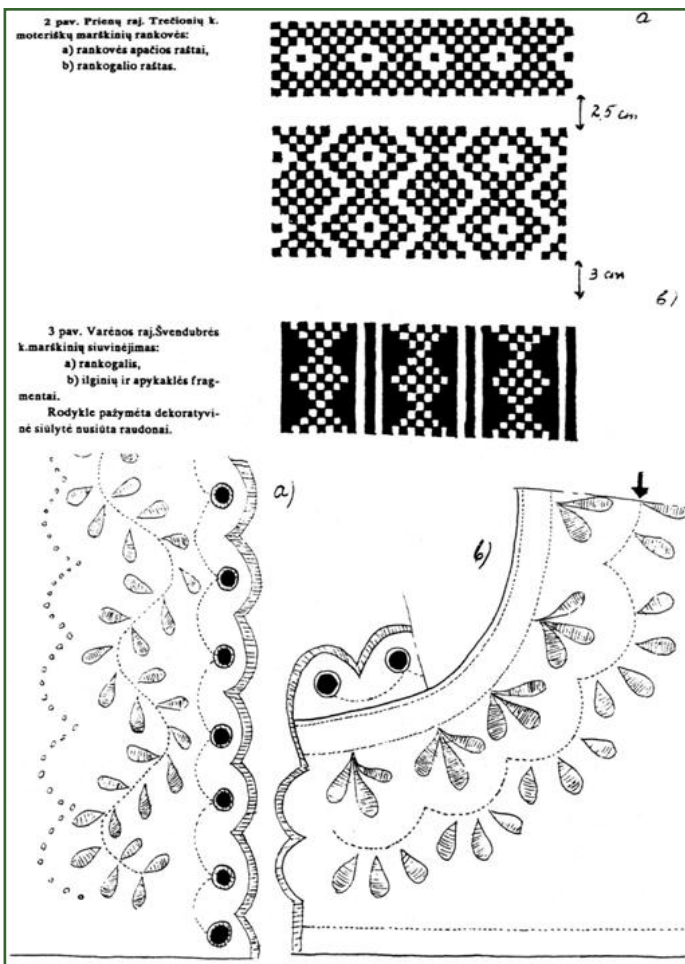

40 pav.

Marškinių puošybos detalės.

Prienų r., Trečionių k.
Moteriškų marškinių rankovės puoštos
įaustais raštais:

- a) rankovės apačios raštai;
- b) rankogalio raštai.

Varėnos r., Švendubrės k.
Marškinių siuvinėjimas:

- a) rankogalis;
 - b) ilginių ir apykaklės fragmentai.
- Rodykle pažymėta dekoratyvinė siūlė
nusiūta raudonai.

*Jurkuvienė T. Tautinis drabužis. Dzūkų ir
sivalkiečių marškiniai. Liaudies kultūra.
1990. Nr. 3.*

7. DZŪKIŲ MOTERŲ TRADICINIAI DRABUŽIAI

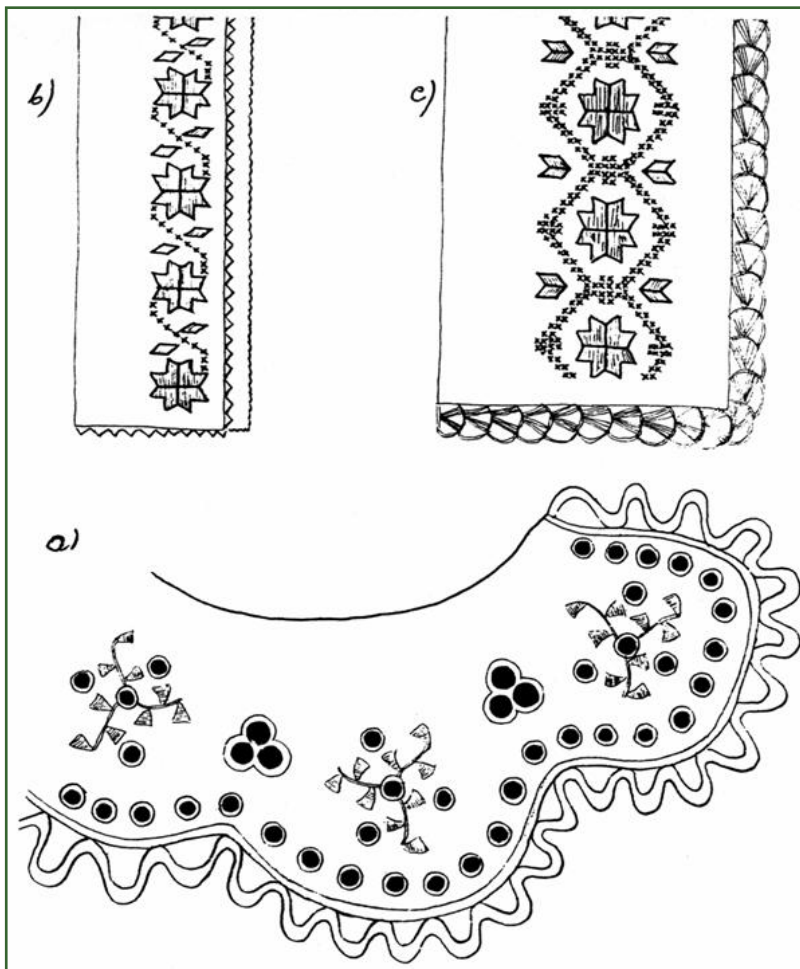

41 pav.

Marškinių puošybos detalės.

a) Po švarkeliu velkamų marškinių apykaklė.

b) ir c) Baltai ir juodai siuvinėtų dzūkiškų marškinių rankogalių pavyzdžiai.

Jurkuvienė T. Tautinis drabužis. Dzūkų ir suvalkiečių marškiniai. Liaudies kultūra. 1990. Nr. 3.

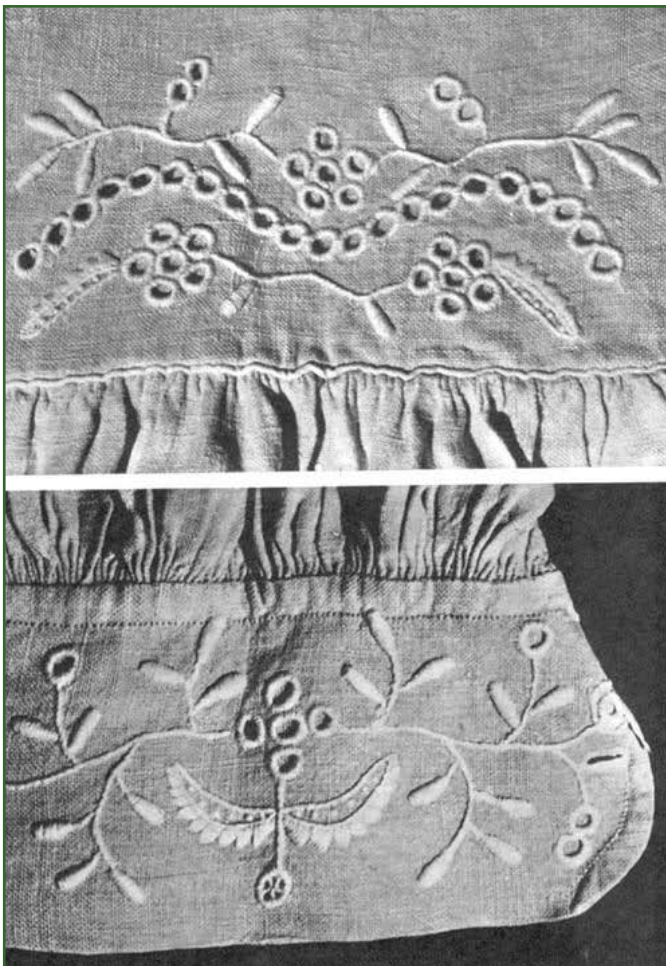

42 pav.

Marškinių detalės.

1) Perpetė.

2) Rankogalis.

Prienų r., Šilavoto apyl., Klebiškio k., EMO4579

Lietuvių liaudies menas. Drabužiai. V. 1974.

7. DZŪKIŲ MOTERŲ TRADICINIAI DRABUŽIAI



43 pav.

Moteriškų marškinių puošyba.

- 1) Prienų r., Lelionių apyl., Gripiškių k., VDM LA2000.
- 2) Prienų r., Želkūnų k., VDM LA1911.
- 3) Daugų r., Pagilės k., VDM LA302.
- 4) Rekonstrukcija pagal NČDM E 4988, Prienų r., Stakliškių apyl., Pakravų k. (krūtinė), Prienų r., Stakliškės (rankogalis).

Lietuvių liaudies menas. Drabužiai. V. 1974; Jurkavienė T. Lietuvių tautinis kostiumas. CD. 2006 m.

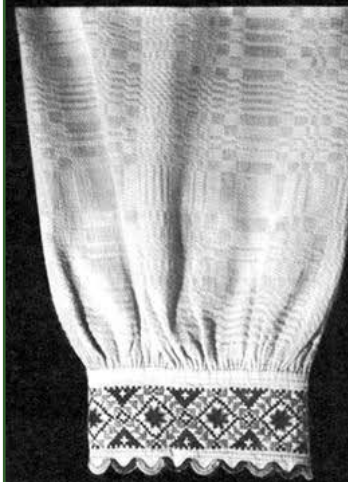

44 pav.

Marškinių rankovių puošyba.

- 1) Rankovės aštuonnytės. Rankogaliai siuvinėti raudonais ir juodais siūlais. Prienų r., Stakliškės. XIX a. pab. EMO3856.
- 2) Perkelio rankovės. Rankogaliai siuvinėti juodais ir raudonais siūlais. Prienų r., Būdos apyl., Pečiauskų k. XIX a. II p., EMO3861.
- 3) Rankovės aštuonnytės. Rankogaliai siuvinėti juodais ir raudonais siūlais. Prienų r., Stakliškės. XIX a. pab. EMO3858.
- 4) Rankovės lininės, dvinytės. Siuvinėta rudais ir baltais siūlais. Lazdijų r., Rudaminos par., Rūdelės k. XIX a. II p. EMO5388.

Bernotienė St. Lietuvių liaudies moterų drabužiai XVIII a. pab. – XX a. pr. V. 1974.

7. DZŪKIŲ MOTERŲ TRADICINIAI DRABUŽIAI

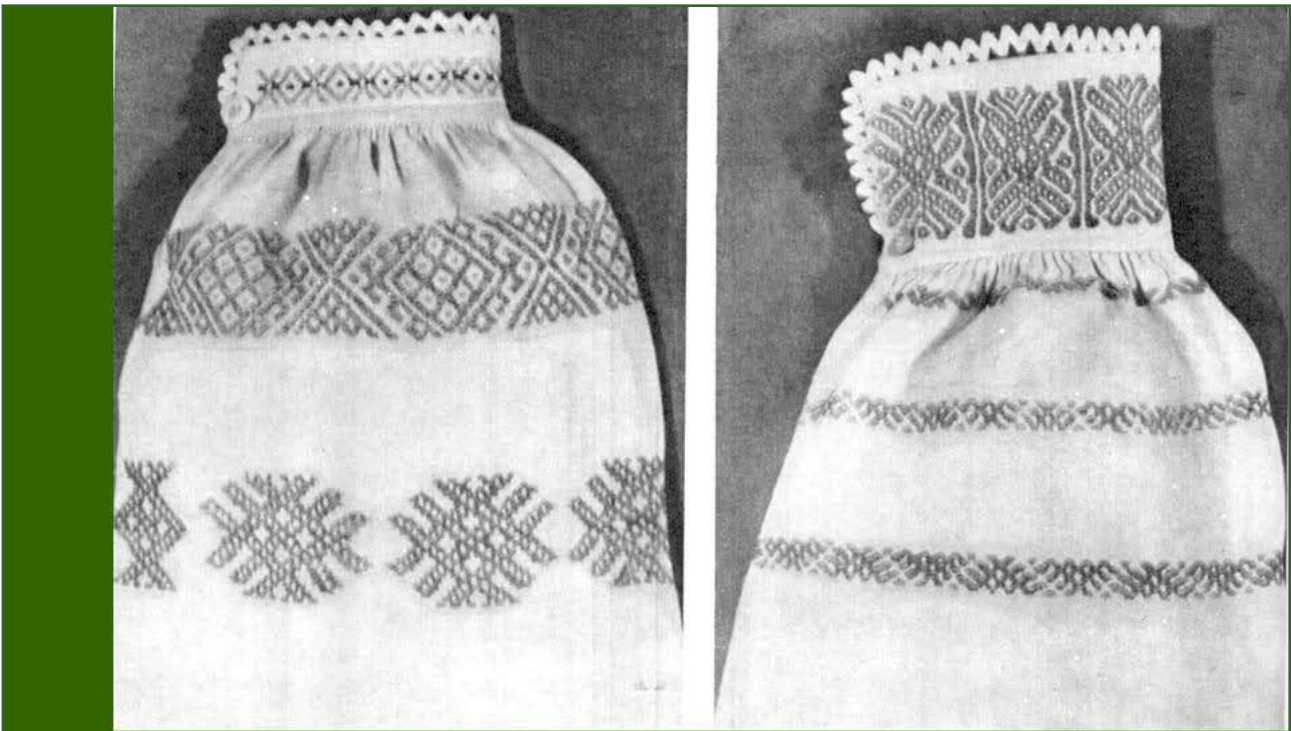

45 pav.

Moteriškų marškinių rankogaliai.

1) Prienų r., Jiezno apyl., KDM E3493.

2) Prienų r., Kristapiškių k., KDM E3404.

Lietuvių liaudies menas. Drabužiai. V. 1974.

[Į tekstą 303 psl.](#)

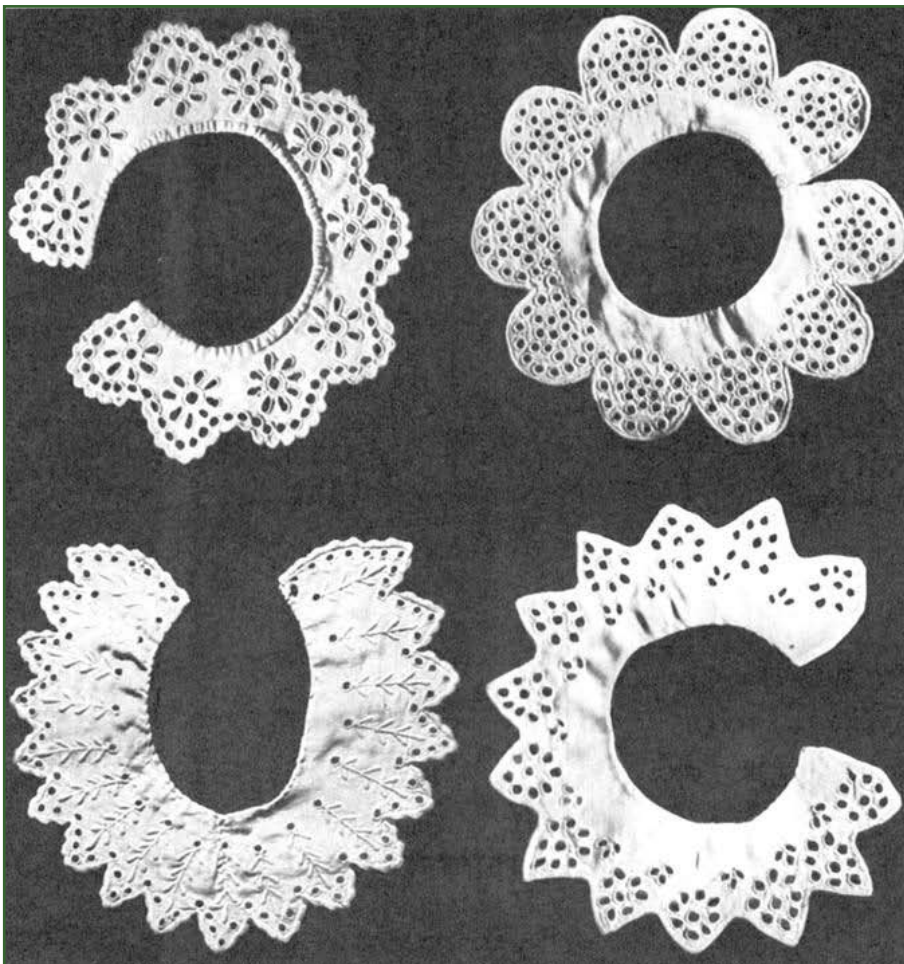

46 pav.

Baltos medvilninės
apykaklės.

1) Lazdijų r., Seirijai.
XX a. pr.
EMO4716.

2) Veisiejų r., Ricielių k.
XIX a. pab.
EMO 2349.

3) Veisiejų r., Ricielių k.
XIX a. pab.
EMO 2350.

4) Varėnos r., Kabelių
apyl., Kabelių II k.
XIX a. II p.
EMO3800.

*Lietuvių liaudies menas.
Drabužiai. V. 1974.*

7. DZŪKIŲ MOTERŲ TRADICINIAI DRABUŽIAI



47 pav.

Apykaklė ir rankogalis.

Punsko etnografinis muziejus, Lenkija.

[Į tekstą 304 psl.](#)

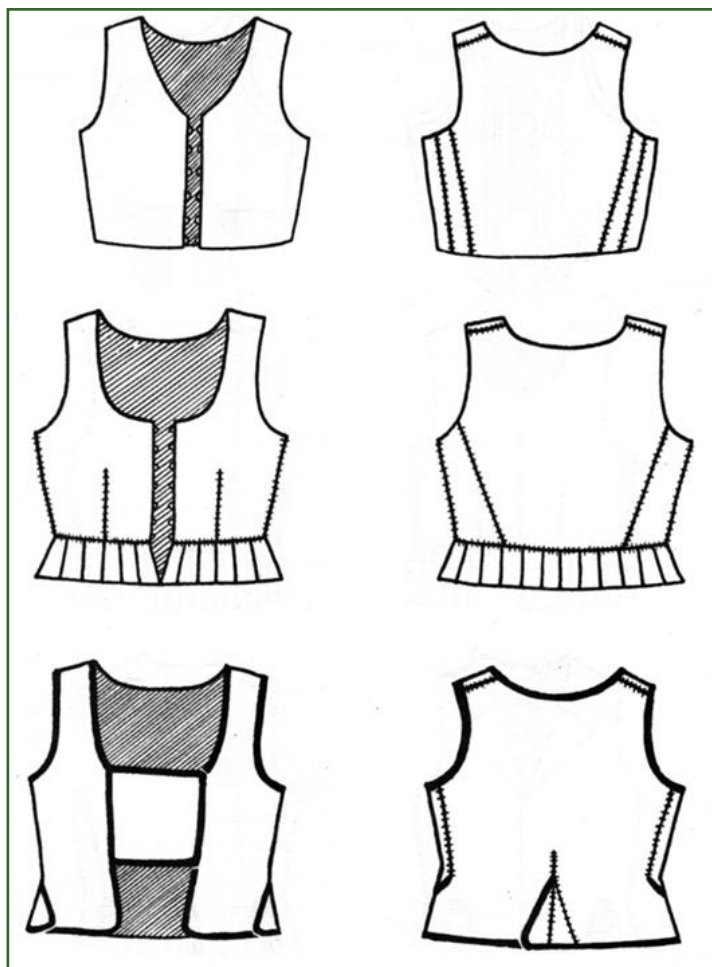

48 pav.

Dzūkiškų liemenių sukirpimas.

- 1) Trumpa, iki juosmens;
- 2) Nuo liemens klostyta;
- 3) Nuo liemens palaidais, priekyje nesusieinančiais skverneliais.

Bernotienė St. Lietuvos liaudies moterų drabužiai XVIII a. pab. – XX a. pr. V. 1974.

7. DZŪKIŲ MOTERŲ TRADICINIAI DRABUŽIAI



49 pav.

Dzūkių drabužiai.

1) Lazdijų r.

Lininiai marškiniai, EMO2701.

Aksominė liemenė, EMO2656.

Vilnonis sijonas, EMO3505.

Prijuostė – medvilnė, linas, vilna, EMO4653.

Juosta – medvilnė, skaistgija, EMO1817.

Medvilninė skarelė, EMO2381.

Koralų karoliai, EMO4260.

2) Varėnos r.

Lininiai marškiniai, EMO3546.

Šilkinė liemenė, EMO3526.

Lininis sijonas, EMO3491.

Lininė prijuostė, EMO2318.

Juosta – linas, vilna, EMO5520.

Karūnėlė – linas, medvilnė, EMO799.

Koralų karoliai, EMO3620.

Lietuvių liaudies menas. Drabužiai. V. 1974.

[Į tekstą 302 psl.](#) [Į tekstą 304 psl.](#)



50 pav.

Dzūkių moterų drabužiai. XIX a. II p.

Vilniaus–Trakų aps.

Lininiai marškiniai, EMO1679.

Aksominė liemenė, EMO1692.

Vilnonis sijonas, EMO2047.

Lininė prijuostė, EMO2016.

Rinktinė juosta, medvilniniame dugne – skaistgijų raštai, EMO2019/4.

Medvilninė kepurėlė, EMO707.

Gintaro ir koralo karoliai.

Bernotienė St. Lietuvių liaudies moterų drabužiai XVIII a. pab. – XX a. pr. V. 1974.

7. DZŪKIŲ MOTERŲ TRADICINIAI DRABUŽIAI



51 pav.

Dzūkė. XIX a.

Kulikauskienė V. Lietuvių tautiniai rūbai. Rekonstrukcijos: V. Kulikauskienė, M. Miliuvienė, R. Lelytė. V. 1994.

[Į tekstą 304 psl.](#) [Į tekstą 306 psl.](#)



52 pav.

Sijono audinio pavyzdžiai.

1) Linas, vilna. Vilniaus aps., Turgelių vls., Padbudnikų k., EMO26.

2) Vilna. Alytaus aps., Merkinės vls., EMO1919/2.



Lietuvių liaudies menas. Drabužiai. V. 1974.

7. DZŪKIŲ MOTERŲ TRADICINIAI DRABUŽIAI



53 pav.

Dzūkių moterų drabužiai.

Kaišiadorių apylinkės.

Sijonas – medvilnė, vilna, E3986.

Apatinis sijonas – lininis, E3993.

Prijuostė – medvilnė, linas, skaistgijos, E409.

Vilnonė palaidinė, E1620.

Vilnonė kepurėlė, E 1696.

Medvilninė skarelė, E4002.

Lietuvių liaudies menas. Drabužiai. V. 1974.

[Į tekstą 302 psl.](#) [Į tekstą 306 psl.](#)



54 pav.

Dzūkių drabužiai.

Lietuvių liaudies menas. Drabužiai. V. 1974.

[Į tekstą 304 psl.](#) [Į tekstą 306 psl.](#)

7. DZŪKIŲ MOTERŲ TRADICINIAI DRABUŽIAI

55 pav.

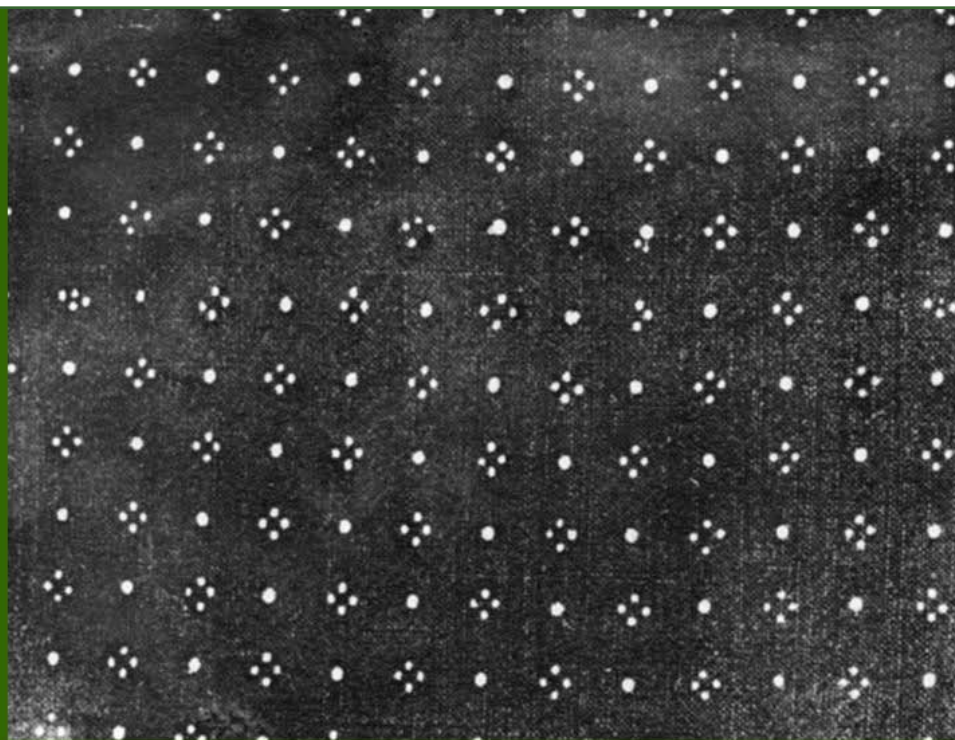

Sijono audinys, vilnonis, juodas su rudu atspalviu, šampuotas geltonai. Prienų r., Lelionių k., EMO4619.

Bernotienė St. Lietuvos liaudies moterų drabužiai XVIII a. pab. – XX a. pr. V. 1974.

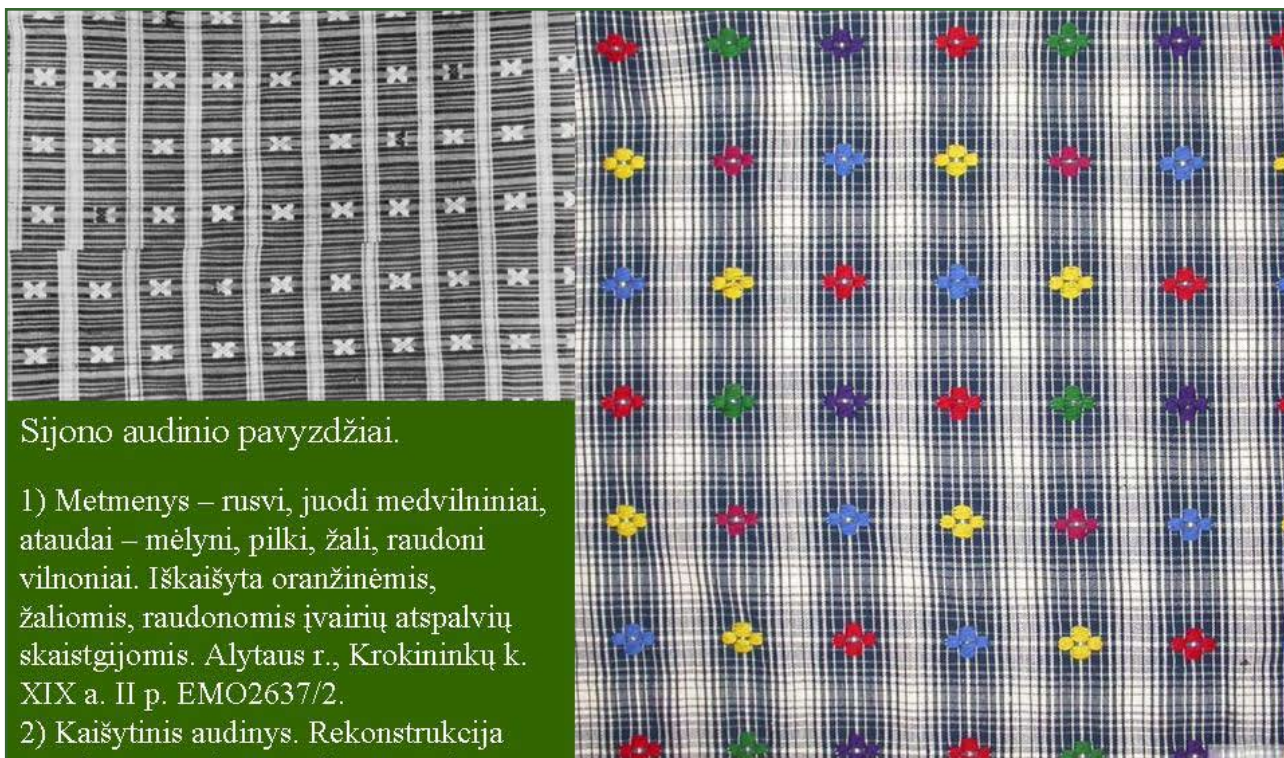

Sijono audinio pavyzdžiai.

1) Metmenys – rusvi, juodi medvilniniai, ataudai – mėlyni, pilki, žali, raudoni vilnoniai. Iškaišyta oranžinėmis, žaliomis, raudonomis įvairių atspalvių skaidgijomis. Alytaus r., Krokininkų k. XIX a. II p. EMO2637/2.

2) Kaišytinis audinys. Rekonstrukcija pagal LDM, Prienų r., Jiezno apyl., Liciškėnų k.

56 pav.

Bernotienė St. Lietuvos liaudies moterų drabužiai XVIII a. pab. – XX a. pr. V. 1974; Jurkavienė T. Lietuvos tautinis kostiumas. CD. 2006 m.

7. DZŪKIŲ MOTERŲ TRADICINIAI DRABUŽIAI



57 pav.

Dzūkės drabužiai.
XIX a. II p.

Marškiniai – balti lininiai,
EMO2717.

Liemenė – juodo aksomo,
EMO1981.

Sijonas – šviesiai pilkas
medvilninis, iškaišytas
įvairiaspalvėmis
skaisgtijomis. Lankai – juodo
aksomo, EMO1982.

Prijuostė – tamsiai mėlyna
kaišytinė, EMO1980.

Kepurėlė – balto lininio
piniko, papuošta baltais ir
geltonais karoliukais,
EMO1303.

Koralo karoliai EMO3621.
Eišiškių r., Valkininkų apyl.

*Bernotienė St. Lietuvos liaudies
moterų drabužiai XVIII a. pab. –
XX a. pr. V. 1974.*

[Į tekstą 304 psl.](#)



58 pav.

Prijuosčių fragmentai.

1) Rekonstrukcija pagal
LDM LA 3398, Varėnos r.,
Merkinės apyl.

2) Rekonstrukcija pagal LDM
LA 3135, Varėnos r.,
Liškiava.

*Jurkaviienė T. Lietuvos tautinis
kostiumas. CD. 2006 m.*

7. DZŪKIŲ MOTERŲ TRADICINIAI DRABUŽIAI



59 pav.

Prijuostė.

XIX a. II p.

Languota dvipalė, austa dvinytai iš linų ir medvilnės; metmenys ir ataudai – raudoni, mėlyni, geltoni ir balti ruoželiai; juosmuo nuardytas.

Ilgis – 71 cm, plotis – 100 cm.

Įsigyta 1972 m.
Naudžiūnų k., Prienų r.
LA2696.

Bernotienė S. Lietuvių valstiečių išveiktos prijuostės XIX a. – XX a. pradžia. Katalogas. Lietuvos dailės muziejus. V. 2007.



60 pav.

Prijuostė.

XIX a. pab. – XX a. pr.

Languota dvinytė; metmenys: platesni raudoni ir mėlyni ruoželiai – lininiai, balti siauručiai – medvilniniai; ataudai: platūs raudoni ruožai – medvilniniai, siauri violetiniai, žali, balkšvi – skaisgijų; buvo dvipalė.

Ilgis – 70 cm, plotis – 54 cm.

Dėvėta Verstaminų k., Lazdijų r.

LA5234.

Bernotienė S. Lietuvių valstiečių išveiktos prijuostės XIX a. – XX a. pradžia. Katalogas. Lietuvos dailės muziejus. V. 2007.

7. DZŪKIŲ MOTERŲ TRADICINIAI DRABUŽIAI



61 pav.

Prijuostė.

Languota dvipalė, austa dvinytai; metmenys medvilniniai: platesni ruoželiai – juodi, siauresni – raudoni, balti; ataudų juodi ir balti ruoželiai – medvilniniai, rudai raudoni – lininiai; prie pažemės prisiūti 1,5 cm pločio balti medvilniniai fabrikiniai mežginiai; prie juosmens smulkiai raukta.

Ilgis – 74 cm, plotis: juosmuo – 36 cm, pažemė – 101 cm.

Dėvėta Alytaus r.,
Išigyta 1964 m. Prienu r.,
Veiverių apyl., Čiurlių k.
LA1209.

Bernotienė S. Lietuvos valstiečių išeiginės prijuostės XIX a. – XX a. pradžia. Katalogas. Lietuvos dailės muziejus. V. 2007.

[Į tekstą 304 psl.](#)



62 pav.

Prijuostė.

XIX a. II p.

Skersadryžė, viena pala – buvusios dvipalės; metmenys – lininiai ir medvilniniai: tamsiai mėlyni su siaurais raudonais, oranžiniais, baltais ruoželiais; ataudai – fabrikinės vilnos: platūs, dvinytai austi ruožai – mėlyni; siauri ruoželiai, austi dvinytai ir keturnyčiais dimais – raudoni, geltoni, rasaliniai, žali, mėlyni, balti; viršuje – atausta medvilne, prie juosmens – raukta.

Ilgis – 80 cm, plotis: juosmuo – 38 cm, pažemė – 52 cm.

Dėvėta Trumpuliškių k., Suvalkų apskr.
LA4880.

Bernotienė S. Lietuvos valstiečių išeiginės prijuostės XIX a. – XX a. pradžia. Katalogas. Lietuvos dailės muziejus. V. 2007.

7. DZŪKIŲ MOTERŲ TRADICINIAI DRABUŽIAI

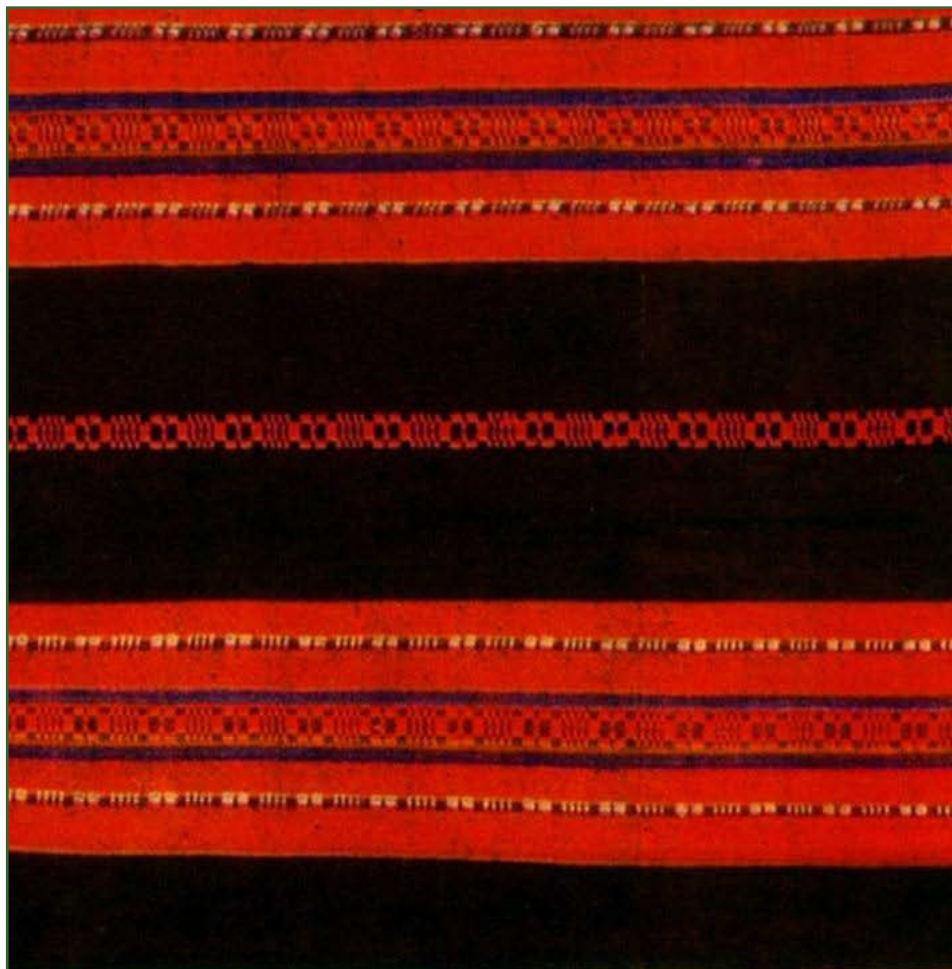

63 pav.

Prijuostės
fragmentas.

1) Linas, vilna.
Lazdijų r.,
Šventežerio k.,
VDM LA26.

*Lietuvių liaudies
menas. Drabužiai. V.
1974.*



64 pav.

Prijuostė. Punsko etnografinis muziejus. Lenkija.

7. DZŪKIŲ MOTERŲ TRADICINIAI DRABUŽIAI



65 pav.

Prijuostė. Punsko etnografinis muziejus. Lenkija.



66 pav.

Prijuostė.
XIX a. pab.

Skersadryžė dvipalė; dugnas – raudonas, austas dvinytai; metmenys lininiai, ataudai medvilniniai; lygiais tarpais violetinėmis skaidgijomis skersai jausti siauri keturnyčiai diminiai ruoželiai; apačioje iškaišyti violetiniai, balti, žali, rožiniai, rasaliniai rombėliai; prie juosmens smulkiai klostyta.

Ilgis – 73 cm, plotis: juosmens – 41 cm, pažemės – 94 cm.

Austa ir dėvėta Maišymų k., Lazdijų r. LA2845.

Bernotienė S. Lietuvių valstiečių išveiginės prijuostės XIX a. – XX a. pradžia. Katalogas. Lietuvos dailės muziejus. V. 2007.

7. DZŪKIŲ MOTERŲ TRADICINIAI DRABUŽIAI



67 pav.

Prijuostė.

XIX a. II p.

Languota, pasiūta platėjanti; juodi ir balti medvilniniai metmenys атаusti dvinytai juodais lininiais siūlais ir keturnyčiais diminiais raudonais, mėlynais, gelsvais, rožiniais skaisgijų ruoželiais; apačioje tų pačių spalvų siūlais (dar ir žaliais) iškaišytos trikampėlių ir rombėlių eilės.

Ilgis – 78 cm, plotis:

juosmens – 48,5 cm,

pažemės – 76 cm.

Dėvėta Kailinių k., Lazdijų r.

LA5260.

Bernotienė S. Lietuvos valstiečių išėiginės prijuostės XIX a. – XX a. pradžia. Katalogas. Lietuvos dailės muziejus. V. 2007.

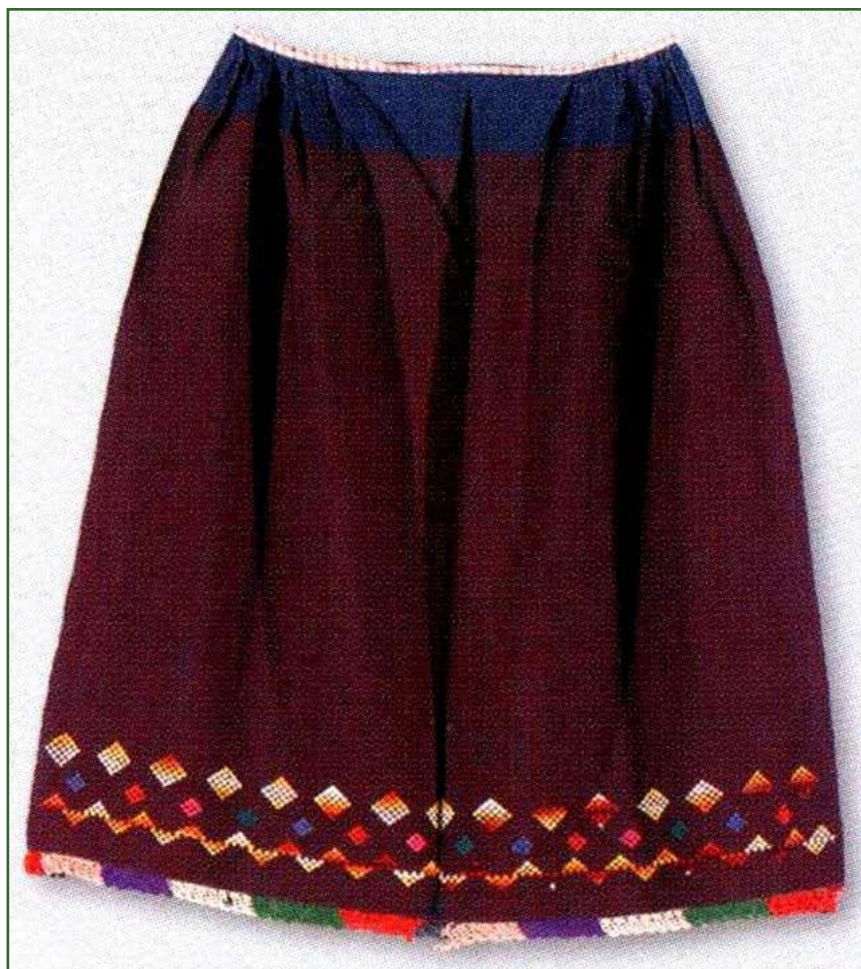

68 pav.

Prijuostė

XIX a. pab. – XX a. pr.

Tamsiai vyšninė vienpalė; juodai mėlyni lininiai metmenys атаusti dvinytai tamsiai vyšnине fabrikine vilna, viršuje – juodai mėlynais liniais; apačioje – žaliomis, rožinėmis, raudonomis, mėlynomis ir įvairių atspalvių oranžinėmis skaisgijomis iškaišytos rombų ir trikampėlių eilės; prie pažemės prisiūti 1,7 cm pločio vąšeliu nerti skaisgijų mežginiai; prie juosmens šonuose raukta.

Ilgis – 80 cm, plotis:

juosmens – 43 cm,

pažemės – 84 cm.

Įsigyta 1981m. Skovagalių k.

(Lazdijų r., Teizų apyl.). LA5511

Bernotienė S. Lietuvos valstiečių išėiginės prijuostės XIX a. – XX a. pradžia. Katalogas. Lietuvos dailės muziejus. V. 2007.

7. DZŪKIŲ MOTERŲ TRADICINIAI DRABUŽIAI

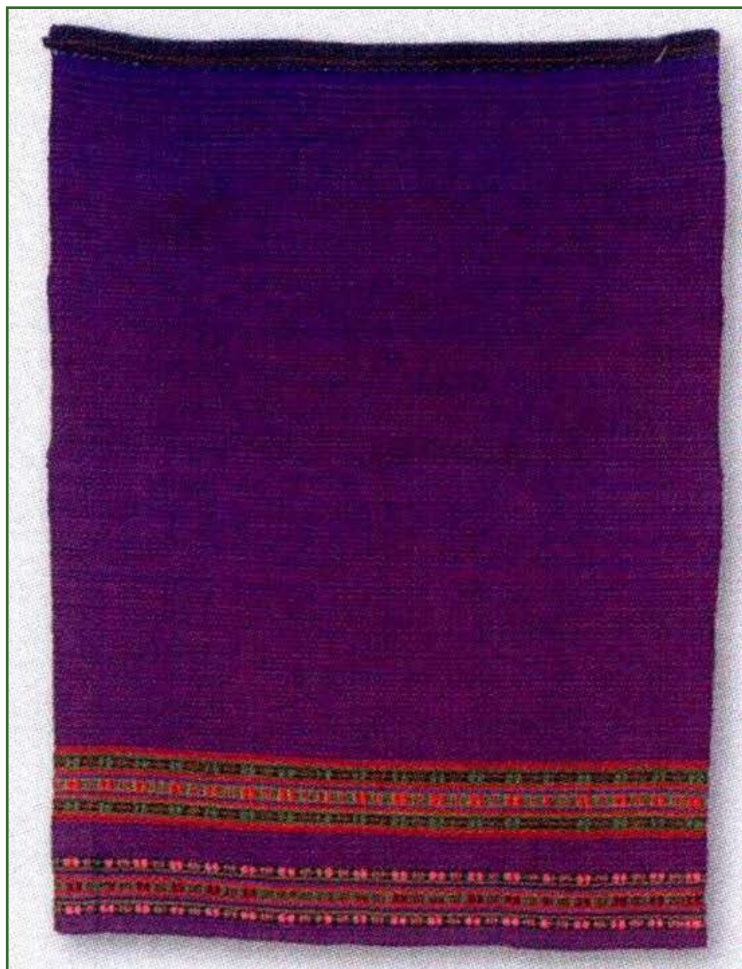

69 pav.

Prijuostė.

Violetinė, viena pala buvusios dvipalės, austa dvinytai; metmenys juodi lininiai, ataudai vilnioniai violetiniai, su siaurais raudonais ruoželiais; apačioje dvinytai ir keturnyčiais dimais skersai jausti raudoni, žali, tamsiai rudi, mėlyni, rožiniai, rasaliniai ruoželiai; viršuje sutraukiama.

Ilgis – 67 cm, plotis – 49 cm.

Įsigyta 1981 m. Rudaminoje (Lazdijų r.). LA5517.

Bernotienė S. Lietuvos valstiečių išėiginės prijuostės XIX a. – XX a. pradžia. Katalogas. Lietuvos dailės muziejus. V. 2007.



70 pav.

Prijuostė.

Skersadryžė vienpalė; juodi lininiai ir raudoni medvilniniai metmenys atauti fabrikine vilna: dvinytai (platūs ruožai – vyšniniai, siauri – žali, raudoni) ir dimais dobiliukų bei langučių raštu (raudoni, violetiniai, gelsvi ir rožiniai ruoželiai)

Ilgis – 65 cm, plotis – 49 cm.

Įsigyta 1955 m. Lazdijų r., Šventežeryje.
LA25.

Bernotienė S. Lietuvos valstiečių išėiginės prijuostės XIX a. – XX a. pradžia. Katalogas. Lietuvos dailės muziejus. V. 2007.

7. DZŪKIŲ MOTERŲ TRADICINIAI DRABUŽIAI



71 pav.

Prijuostė. XIX a. pab.

Kaišytinė vienpalė; juodi lininiai metmenys atauti dvinytai vyšnine fabrikinė vilna, visa prijuostė gelsvomis, rožinėmis, raudonomis, violetinėmis, žaliomis ir rasalinėmis skaištigijomis iškaišyta rombeliais ir viršūnėmis sujungtais trikampėliais; prie juosmens paraukta.

Ilgis – 87 cm, plotis: juosmens – 62 cm, pažemės – 82 cm.
Dėvėta Karžų k. (Lazdijų r.), įsigyta 1981m. Šeštokuose (Lazdijų r.)
LA5518.

Bernotienė S. Lietuvių valstiečių išieginės prijuostės XIX a. – XX a. pradžia. Katalogas. Lietuvos dailės muziejus. V. 2007.

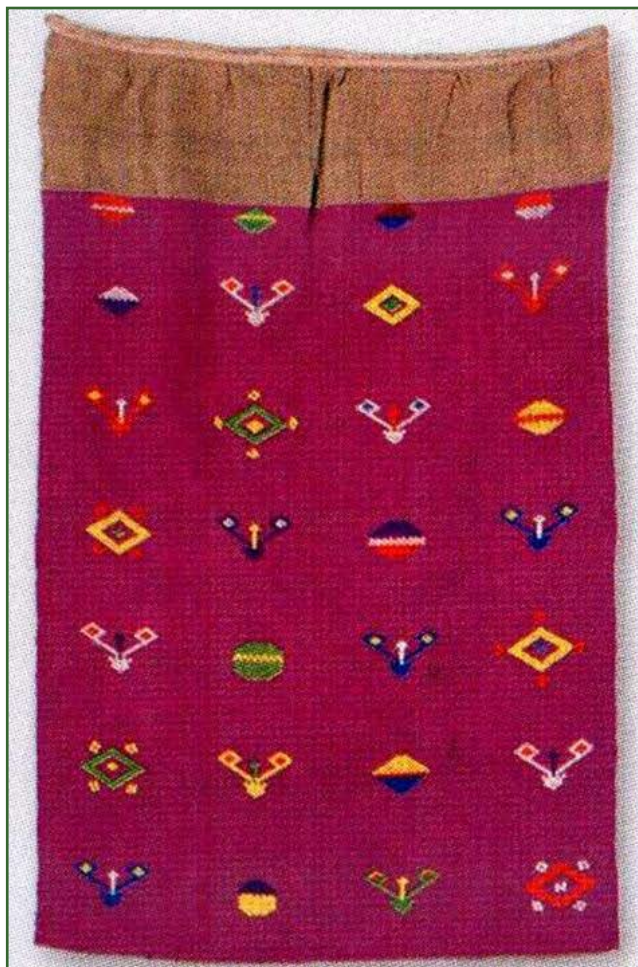

72 pav.

Prijuostė. XIX a. pab. – XX a. pr.

Kaišytinė, manoma, viena pala buvusios dvipalės; dugnas – rasalinis dvinytis; metmenys – rudi lininiai, ataudai – rasalinės fabrikinės vilnos, prie juosmens – rudų linų; visa prijuostė geltonos, raudonos, mėlynos, žalios, violetinės ir baltos spalvos skaištigijomis iškaišyta įvairiais rombais, langučiais, stilizuotomis gėlėmis; prie juosmens paraukta.

Ilgis – 82 cm, plotis: juosmens – 50 cm, pažemės – 52 cm.
Dėvėta Juodiškės k., Seinų apskr.
LA3671.

Bernotienė S. Lietuvių valstiečių išieginės prijuostės XIX a. – XX a. pradžia. Katalogas. Lietuvos dailės muziejus. V. 2007.

7. DZŪKIŲ MOTERŲ TRADICINIAI DRABUŽIAI



73 pav.

Prijuostė. XIX a. pabaiga – XX a. pr.

Juoda, vienpalė, dvinytė; metmenys – medvilniniai, ataudai – lininiai; apačioje – raudonomis, gelsvomis bei įvairių atspalvių žaliomis ir rožinėmis skaisgtijomis iškaišytas trikampių, rombelių, vingelių, vazonėlių su gėlėmis raštas; virš kaimišyto ruožo naminiai vilnoniai siūlais rankomis išsiuvinėti balti ir mėlyni apskritimai.

Ilgis – 98 cm, plotis – 76 cm.

Dėvėta Stakliškių k. (Lazdijų r., Seirijų apyl.). LA2817.

Vienspalvio dugno apačioje kaimišytos prijuostės labai panašios į siuvinėtas.

Bernotienė S. Lietuvos valstiečių išėiginės prijuostės XIX a. – XX a. pradžia. Katalogas. Lietuvos dailės muziejus. V. 2007.



74 pav.

Prijuostės. XIX a. II p.

1) Juoda, kašmyrinė, išsiuvinėta žaliais, baltais, rožiniais, mėlynais, oranžiniais siūlais. Ilgis – 94 cm, juosmuo – 48 cm, pažemiai – 100 cm.

Lazdijų r., Veisiejų apyl., Kalvelių k., EMO5109.

2) Juoda, vilnonė, išsiuvinėta mėlynais, raudonais, baltais, rožiniais, žaliais siūlais. Ilgis – 75 cm, juosmuo – 55 cm, pažemiai – 95 cm.

Prienų r., Jiezno apyl., Liciškėnų k., EMO5115.

Bernotienė St. Lietuvos liaudies moterų drabužiai XVIII a. pab. – XX a. pr. V. 1974.

7. DZŪKIŲ MOTERŲ TRADICINIAI DRABUŽIAI



75 pav.

Prijuostės. XX a. pr.

1) Metmenys – juodi medvilniniai, ataudai violetiniai – šilkvilnės. Išsiuvinėta raudonais, rožiniais, žalais, baltais, vyšniniais siūlais. Ilgis – 73 cm, juosmuo – 45 cm, pažemiai – 75 cm. Prienų r., Šilavoto apyl., Klebiškio k., EMO4673.

2) Tamsiai žalia, vilnonė, išsiuvinėta raudonais, rožiniais, žalais, baltais, mėlynais siūlais. Ilgis – 71 cm, juosmuo – 51 cm, pažemiai – 134 cm. Prienų r., Birštono apyl., Žemaitkiemio k., EMO4191.

Bernotienė St. Lietuvių liaudies moterų drabužiai XVIII a. pab. – XX a. pr. V. 1974.



76 pav.

Prijuostė.

Punsko
etnografinis
muziejus.

Lenkija.

7. DZŪKIŲ MOTERŲ TRADICINIAI DRABUŽIAI



77 pav.

Prijuostė.

Punsko
etnografinis
muziejus.

Lenkija.



78 pav.

Prijuostė.

Juoda vilnonė, raštuoto fabrikinio audinio, pasiūta platėjanti; apačioje pridurta 12, 5 cm pločio klostytos medžiagos. Virš pridūrimo žaliais, raudonais, baltais, mėlynais ir įvairių atspalvių rožiniais naminių vilnoniais siūlais rankomis išsiuvinėta žydinčių gėlių kompozicija, šonų pakraščiais kiek pakilusi į viršų. Išsiuvinėti ir juosmens raištelio galai. Ilgis – 75 cm, plotis viršuje – 49 cm, apačioje – 75 cm. Įsigyta 1983 m. Mangaroto k. (Lazdijų r.) LD211.

Bernotienė S. Lietuvos valstiečių išieginės prijuostės XIX a. – XX a. pradžia. Katalogas. Lietuvos dailės muziejus. V. 2007.

7. DZŪKIŲ MOTERŲ TRADICINIAI DRABUŽIAI



79 pav.

Dzūkės moters drabužiai. XIX a. pab.

Varėnos r.

Vilnonė „nažutka“, pamušta vata, EMO2658.

Vilnonis sijonas, EMO3503.

Prijuostės metmenys – medvilniniai, ataudai – šilkvilnės. Išsiuvinėta vilnoniais siūlais. EMO4659.

Vilnonė kepurėlė, EMO4696.

Medvilninė skarelė, EMO1204.

Vilnonė skara, EMO2386.

Lietuvių liaudies menas. Drabužiai. V. 1974.

[Į tekstą 303 psl.](#)

[Į tekstą 305 psl.](#)

[Į tekstą 306 psl.](#)

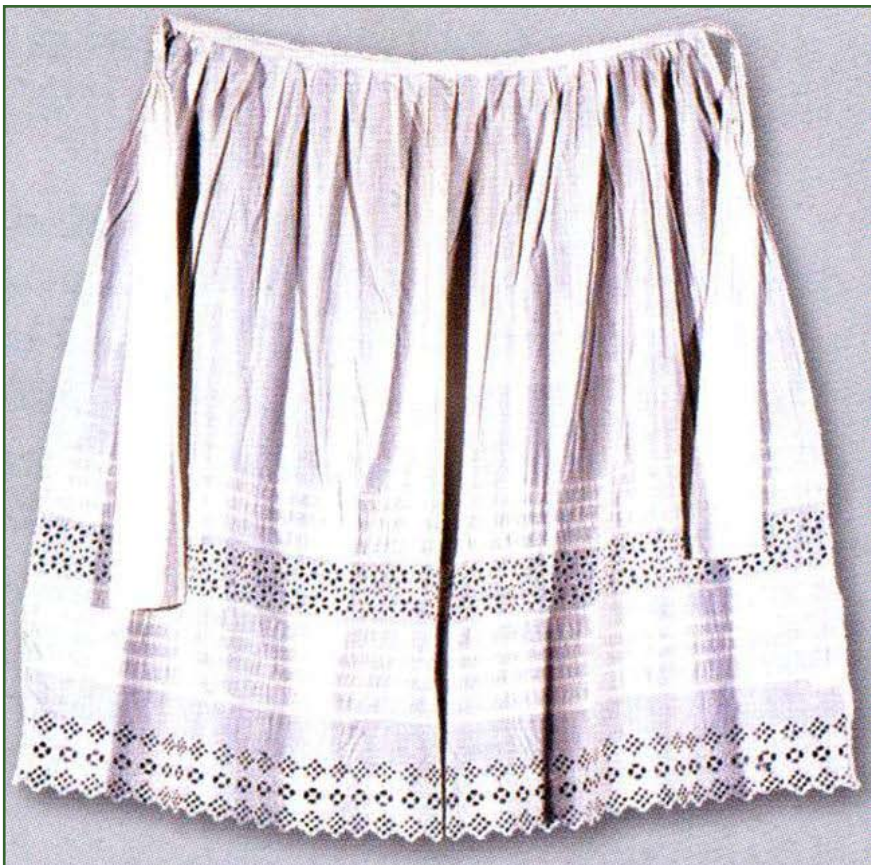

80 pav.

Prijuostė.

Balta medvilninė, fabrikinio audinio; apatinėje dalyje įsiūta 7,5 cm pločio hafto juosta. Abipus jos užsiūta po tris žemyn nulenktas siūles. Prie pažemės taip pat prisiūta 12 cm pločio hafto juosta. Prijuostė ties juosmeniu smulkiai klostyta. Ilgis – 74 cm, plotis ties juosmeniu – 52 cm, pažemiuose – 95 cm. Įsigyta 1962 m. Daugų apyl. (Alytaus r.). LA1000.

Bernotienė S. Lietuvių valstiečių išveiginės prijuostės XIX a. – XX a. pradžia. Katalogas. Lietuvos dailės muziejus. V. 2007.

7. DZŪKIŲ MOTERŲ TRADICINIAI DRABUŽIAI



81 pav.

Prijuostė balta medvilninė.

Puošta nėriniais.

Ilgis – 83 cm,

juosmuo – 50 cm,

pažemiai – 76 cm.

Varenos r., Kabelių apyl.,

Kabelių II k.

XX a. pr. EMO3529.

Bernotienė St. Lietuvių liaudies moterų drabužiai XVIII a. pab. – XX a. pr. V. 1974.



Prijuosčių fragmentai.

1) Linas. Prienu r., Stakliškės, EMO4916.

2, 3) XIX a. vid. prijuostė ir jos rekonstrukcijos detalė.

Linas. Pažemiai išsiuvinėti baltais siūlais peltakiu, pildymu, virvele ir kitais dygsniais. Kaišiadorių r. VDM LA1442.



82 pav.

Lietuvių liaudies menas. Drabužiai. V. 1997; Jurkuvienė T. Lietuvių tautinis kostiumas. CD. 2006 m.

7. DZŪKIŲ MOTERŲ TRADICINIAI DRABUŽIAI



83 pav.

Prijuostė. Apie 1927 m.

Balta, vienpalė, lininė, dvinytė. Puošta įvairaus pločio ir raštų peltakio ruoželiais, tarp jų – rankomis kryžiuoku išsiuvinėti grandinėlių rašteliai. Prie pažemių prisiūti 4,5 cm pločio balti dantyti virbalais megzti mezginiai. Ilgis – 62 cm, plotis – 61 cm. Siuvinėta Pieštuvėnų k. (Prienų r.). LA2019.

Bernotienė S. Lietuvos valstiečių išeiiginės prijuostės XIX a. – XX a. pradžia. Katalogas. Lietuvos dailės muziejus. V. 2007.



84 pav.

Prijuostė (kvartukas).

Balta, fabrikinio medvilninio audinio. Apačioje pridurta 23 cm pločio smulkiai klostyto hafto. Virš pridūrimo užsiūta 13 cm pločio rankomis kryžiuoku siuvinėto audinio juosta. Juodais ir raudonais siūlais išsiuvinėtas žvaigždučių ir lapelių raštas.

Ilgis – 73 cm, juosmuo – 58 cm, pažemė – 84 cm. Įsigyta Vaitakarėmio k. (Varėnos r.). LA2726.

Bernotienė S. Lietuvos valstiečių išeiiginės prijuostės XIX a. – XX a. pradžia. Katalogas. Lietuvos dailės muziejus. V. 2007.

7. DŽŪKIŲ MOTERŲ TRADICINIAI DRABUŽIAI



85 pav.

Prijuostė. Apie 1930 m.

Balta, fabrikinio medvilninio audinio. Apačioje pridurta 24,5 cm pločio smulkiai suklostyto hafo juosta. Virš pridūrimo užsiūta 13,5 cm pločio rankomis kryžiuo siuvinėto audinio juosta. Juodais ir raudonais medvilniniais siūlais rankomis kryžiuo išsiuvinėta stilizuota vynuogių šaka su uogų kekėmis ir lapais. Ilgis – 84 cm, juosmuo – 57 cm, apačia ties pridūrimu – 86 cm. Dėgsnių k., Varėnos r. LA5262.

Bernotienė S. Lietuvos valstiečių išveiktos prijuostės XIX a. – XX a. pradžia. Katalogas. Lietuvos dailės muziejus. V. 2007.

Į tekstą 306 psl.

86 pav.



Rinktinės juostos. Punsko etnografinis muziejus. Lenkija.

7. DZŪKIŲ MOTERŲ TRADICINIAI DRABUŽIAI



87 pav.

Rinktinės juostos. Punsko etnografinis muziejus. Lenkija.



88 pav.

Rinktinės juostos. Punsko etnografinis muziejus. Lenkija.

7. DZŪKIŲ MOTERŲ TRADICINIAI DRABUŽIAI



89 pav.

Rinktinės juostos.

Vilna, linas. 279x5,5 cm. Daugų km.,
VDM LA812.

Vilna, linas. 226x5,5 cm. Papiškių km., Daugų r.
VDM LA 822.

Lietuvių liaudies menas. Juostos. V. 1969.



90 pav.

Rinktinės juostos.

Linai, vilna. 220x8 cm. Užukalnių k.,
Juncionių apyl., Daugų r. VDM LA863.

Linai, vilna. 296x6 cm. Bukaučiškių k.,
Daugų r. VDM LA 864.

Linai, vilna. 222x7 cm. Būdos k., Daugų r.
VDM LA 847.

Lietuvių liaudies menas. Juostos. V. 1969.

7. DZŪKIŲ MOTERŲ TRADICINIAI DRABUŽIAI

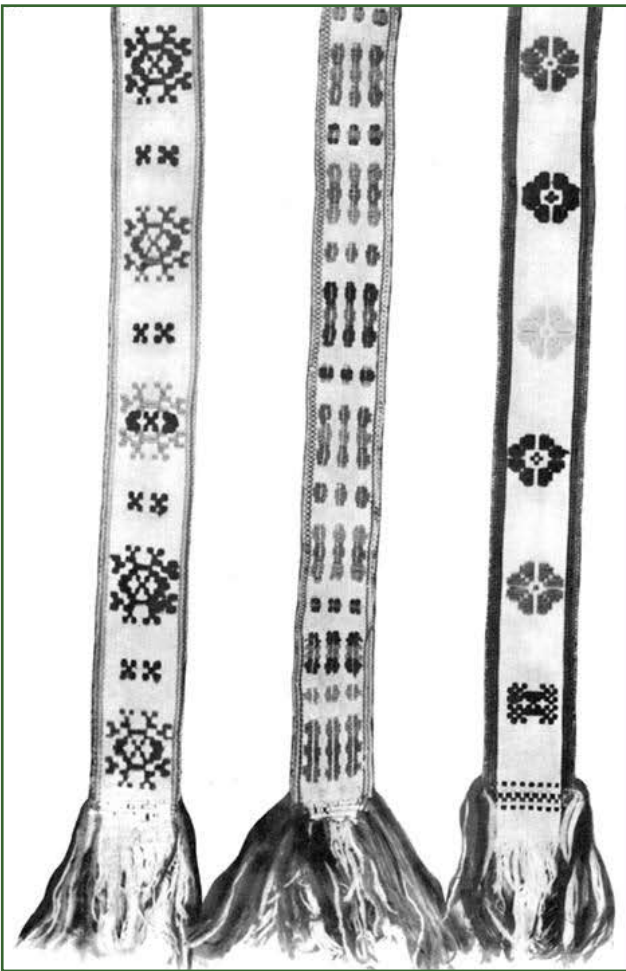

91 pav.

Kaišytinės juostos. XIX a. pab.

1) Baltame medvilniniame dugne žalių, raudonų, mėlynų, juodų skaisgijų raštai; 219/6,7 cm. Alytaus r., Nemunaičio apyl., Vangelonių k., EMO2250.

2) Baltame medvilniniame dugne žalių, raudonų, violetinių, mėlynų skaisgijų raštai; 210/5 cm, EMO1817.

3) Baltame medvilniniame dugne žalių, raudonų, violetinių, rožinių skaisgijų raštai; 195/6,2 cm. Lazdijų r., Seirijų apyl., Akuočių k., EMO2240.

Bernotienė St. Lietuvių liaudies moterų drabužiai XVIII a. pab. – XX a. pr. V. 1974.



92 pav.

Kaišytinės juostos.

Medvilnė, vilna.

Lietuvių liaudies menas. Juostos. V. 1969.

7. DZŪKIŲ MOTERŲ TRADICINIAI DRABUŽIAI



93 pav.

Kaišytinės juostos.

Medvilnė, skaistgija. 475x12,3 cm.

KDM E721

Linai, vilna. 352x12,5 cm. KDM E753.

Lietuvių liaudies menas. Juostos. V. 1969.

[Į tekstą 306 psl.](#)



94 pav.

Dzūkės moters drabužiai. XIX a.

Kulikauskienė V. Lietuvių tautiniai rūbai. Rekonstrukcijos: V. Kulikauskienė, M. Miliuvienė, R. Lelytė. V. 1994.

[Į tekstą 302 psl.](#) [Į tekstą 305 psl.](#)

7. DZŪKIŲ MOTERŲ TRADICINIAI DRABUŽIAI



95 pav.

Švarkelis.

Rekonstrukcija pagal LDM LA 2006,
Alytaus r., Gailiakiečio k.

*Jurkavienė T. Lietuvių tautinis kostiumas. CD.
2006 m.*



96 pav.

Vėlyvasis dzūkių kostiumas.
XIX a. pab. – XX a. pr.
Trakų r.

Švarkelio metmenys – medvilniniai, ataudai – šilkvilnės, spalvos – juoda ir balta. Rankovės puoštos juodu aksomu, EMO2044.
Sijono metmenys – juodi medvilniniai, ataudai – tamsiai geltoni vilnoniai. Puošta juodais medvilniniais lankais, EMO3922/1.
Balta medvilninė skarelė, EMO2679.

*Bernotienė St. Lietuvių liaudies moterų drabužiai
XVIII a. pab. – XX a. pr. V. 1974.*

7. DZŪKIŲ MOTERŲ TRADICINIAI DRABUŽIAI



97 pav.

Sermėgos. XIX a. pab. – XX a. pr.

1) Pilka, milinė, apvedžiota pilkos medžiagos juostelėmis. Ašmenos aps., EMO163.

2) „Elgierka“, tamsiai pilka, vilnonė, apvedžiota juodu aksomu, pamušta vata. Pamušalas – lininis, languotas. Prienų r., Stakliškės. EMO3885.

Bernotienė St. Lietuvių liaudies moterų drabužiai XVIII a. pab. – XX a. pr. V. 1974.



98 pav.

Sermėgos.

1) Lazdijų apylinkių drabužiai:

vilnonė sermėga, EMO4788.

Vilnonis sijonas, EMO3399.

Prijuostė – medvilnė, vilna, EMO2316.

Vilnonė skarelė, EMO2377.

Vilnonė skara, EMO5208.

2) Alytaus aps. drabužiai: vilnonė sermėga, EMO156.

Vilnonis sijonas, EMO4173.

Prijuostė – medvilnė, vilna, EMO4189.

Skarelė ir skara – vilnonės, EMO807 ir EMO5448.

Lietuvių liaudies menas. Drabužiai. V. 1974.

7. DZŪKIŲ MOTERŲ TRADICINIAI DRABUŽIAI



99 pav.

Sermėga (sermėgėlė).

Moteris iš Jiezno apylinkių.
Vilnonė sermėgėlė, VDM LA2693.
Vilnonis sijonas, VDM LA1349.
Fabrikinio audinio kepurėlė, VDM LA2220.
Skara („skepeta“) – vilna, medvilnė, VDM
LA1962.

Lietuvių liaudies menas. Drabužiai. V. 1974.

[Į tekstą 303 psl.](#)

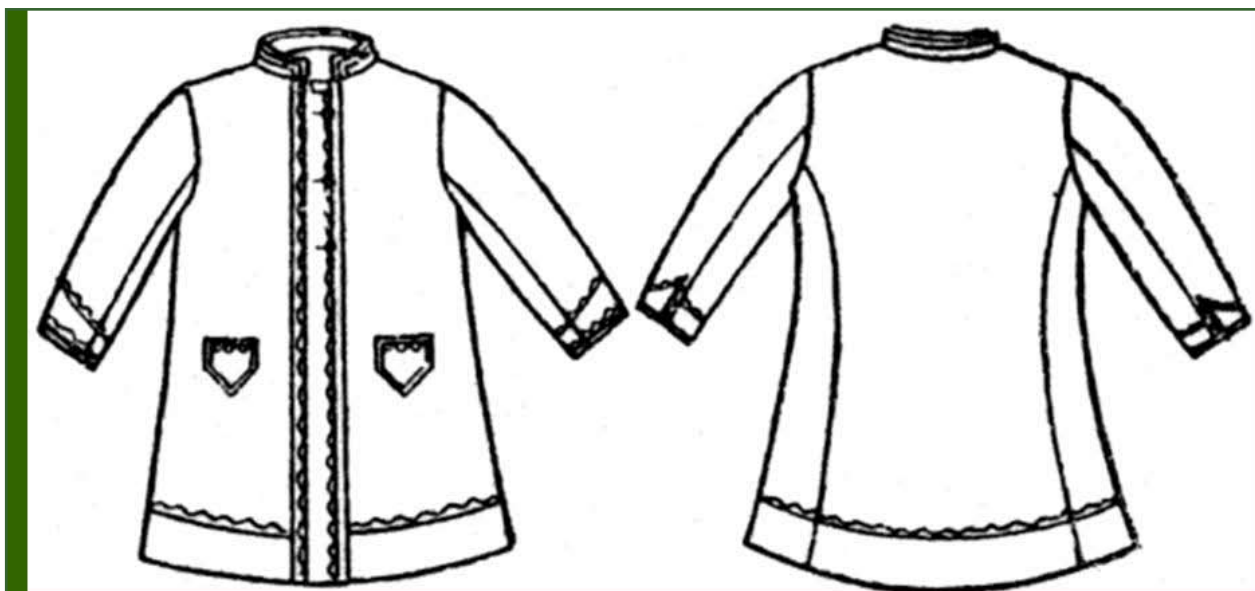

100 pav.

Moteriškas „jermėkaicis“. XX a. pr.

(gervėtiškiai taip vadinto pilko milo sermėga)

Miliuvienė M. Apie tradicinius gervėtiškių drabužius. Archeologiniai ir etnografiniai tyrinėjimai Lietuvoje 1972 ir 1973 metais. V. 1974.

[Į tekstą 306 psl.](#)

7. DZŪKIŲ MOTERŲ TRADICINIAI DRABUŽIAI

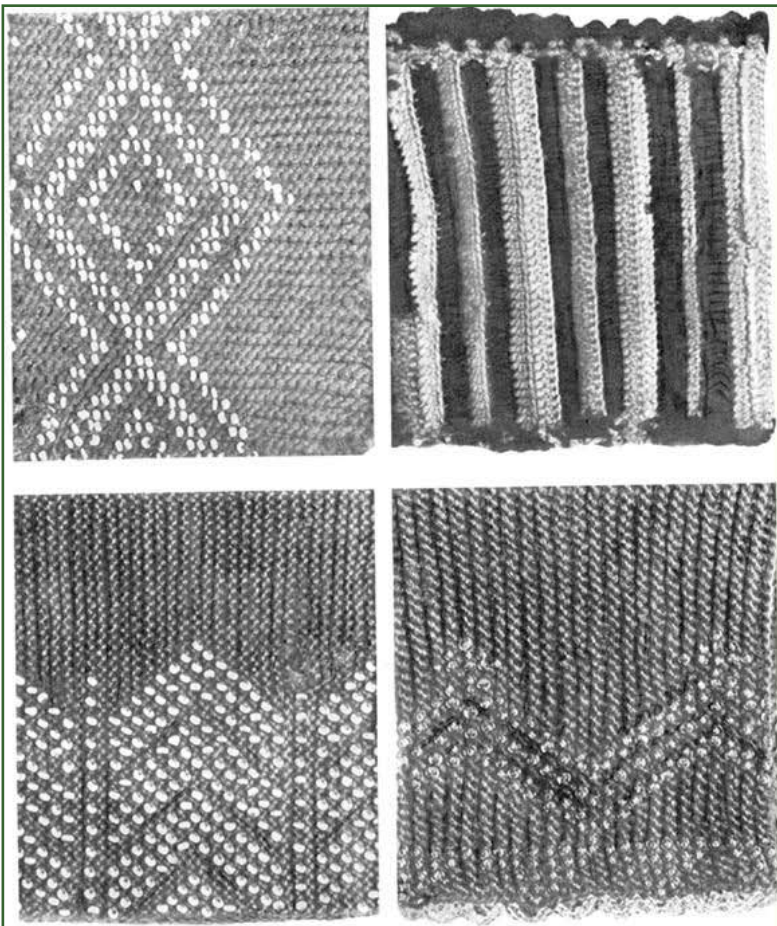

101 pav.

Riešinės.

1) Vilnonė, vyšninė, karoliukai balti. Ilgis – 7 cm. Prienuų r., Balbieriškio apyl., Norkūnų k. XIX a. II p., EMO3891.

2) Vilnonė, rožinių, juodų, violetinių baltų siūlų. Ilgis – 9 cm. XIX a. pab., EMO3893.

3) Vilnonė, žalia, karoliukai balti. Ilgis – 9 cm. Kaišiadorių r., Užupių k. XIX a. pab. – XX a. pr., EMO1855.

4) Vilnonė, mėlyna, karoliukai – geltoni. Ilgis – 10 cm. Alytaus r., Krokininkų k. XX a. pr., EMO2345.

Bernotienė St. Lietuvos liaudies moterų drabužiai XVIII a. pab. – XX a. pr. V. 1974.

102 pav.



Riešinės.

Rekonstrukcija pagal Jiezno r., Nemajūnų apyl. LDM LD 163.

Juškienė I. F. Riešinės. V. 2008.

7. DZŪKIŲ MOTERŲ TRADICINIAI DRABUŽIAI

103 pav.



Riešinės (rankaukos). XX a. pr.

Rekonstrukcija pagal Alytaus r., Krokialaukio apyl., Krokininkų k. LNM EMO2345/a, b

Juškienė I. F. Riešinės. V. 2008.

104 pav.



Riešinės.

Rekonstrukcija pagal Trakų aps., Valkininkų apyl., Čižiūnų k. LNM archyvas.
Bylos Nr. 62, p. 22.

Juškienė I. F. Riešinės. V. 2008.

7. DZŪKIŲ MOTERŲ TRADICINIAI DRABUŽIAI

105 pav.



Riešinės. XIX a.

Rekonstrukcija pagal Kaišiadorių r., Vilūnų apyl., Toliškių k. LDM LA5238/a, b

Juškienė I. F. Riešinės. V. 2008.



106 pav.

Riešinės. Rekonstrukcija pagal LDM LA 24, Veisiejų r., Buteliūnų k.

Jurkuvienė T. Lietuvių tautinis kostiumas. CD. 2006 m.

7. DZŪKIŲ MOTERŲ TRADICINIAI DRABUŽIAI

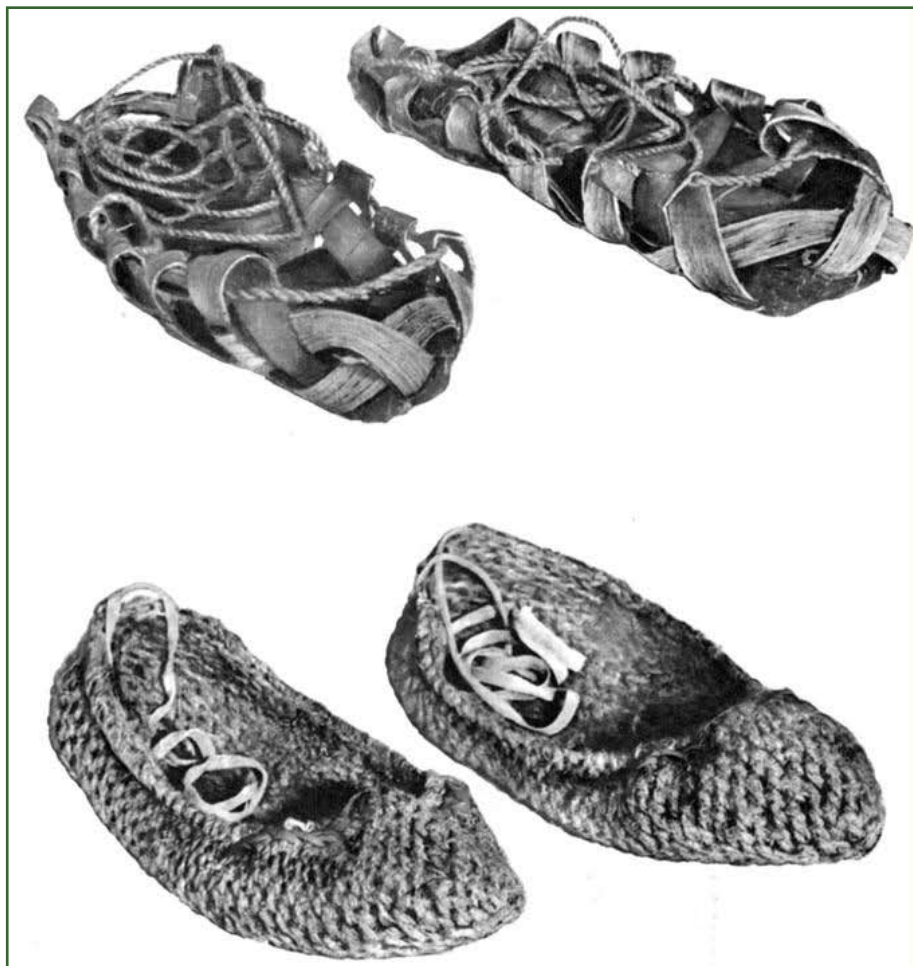

107 pav.

Apavas.

1) Vyžos pintos iš karnų. Varėnos r. EMO5948.

2) Čempės, baltos, lininės. Alytaus aps. EMO1873.

Bernotienė St. Lietuvių liaudies moterų drabužiai XVIII a. pab. – XX a. pr. V. 1974.

108 pav.

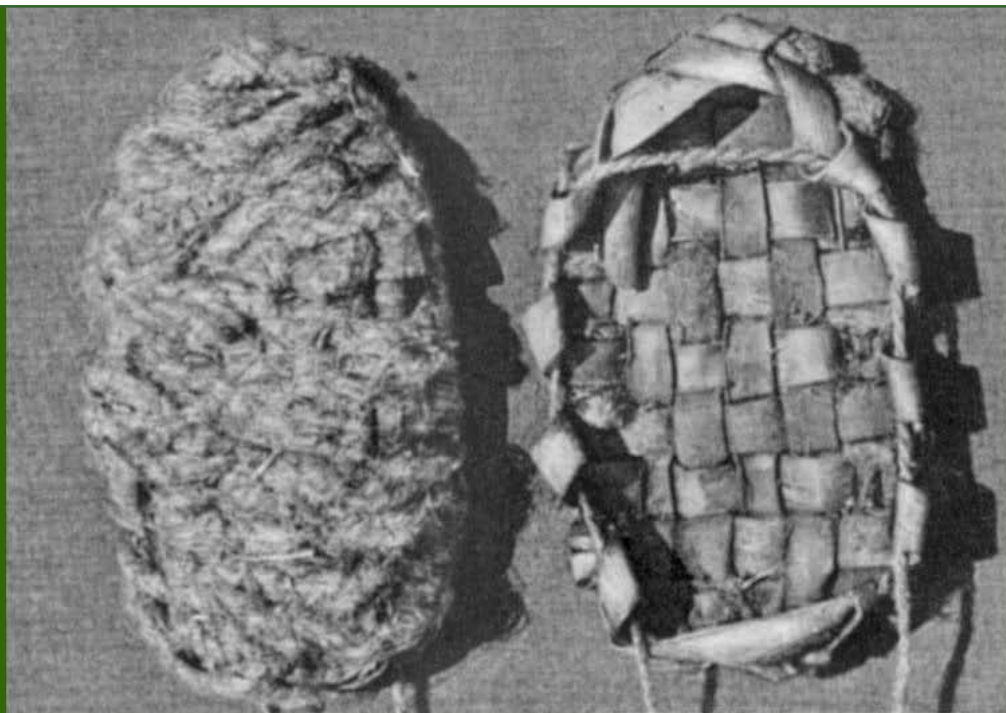

Vyžos virviniais padais.

Tamošaitis A. Sodžiaus menas. Lietuvių moterų tautiniai drabužiai. K. 1939. T. 7/8.

7. DZŪKIŲ MOTERŲ TRADICINIAI DRABUŽIAI



109 pav.

Kryžminio pynimo vyžos.

Tamošaitis A. Sodžiaus menas. Lietuvių moterų tautiniai drabužiai. K. 1939. T. 7/8.



110 pav.

Čempės.

*Tamošaitis A. Sodžiaus menas.
Lietuvių moterų tautiniai
drabužiai. K. 1939. T. 7/8.*

7. DZŪKIŲ MOTERŲ TRADICINIAI DRABUŽIAI

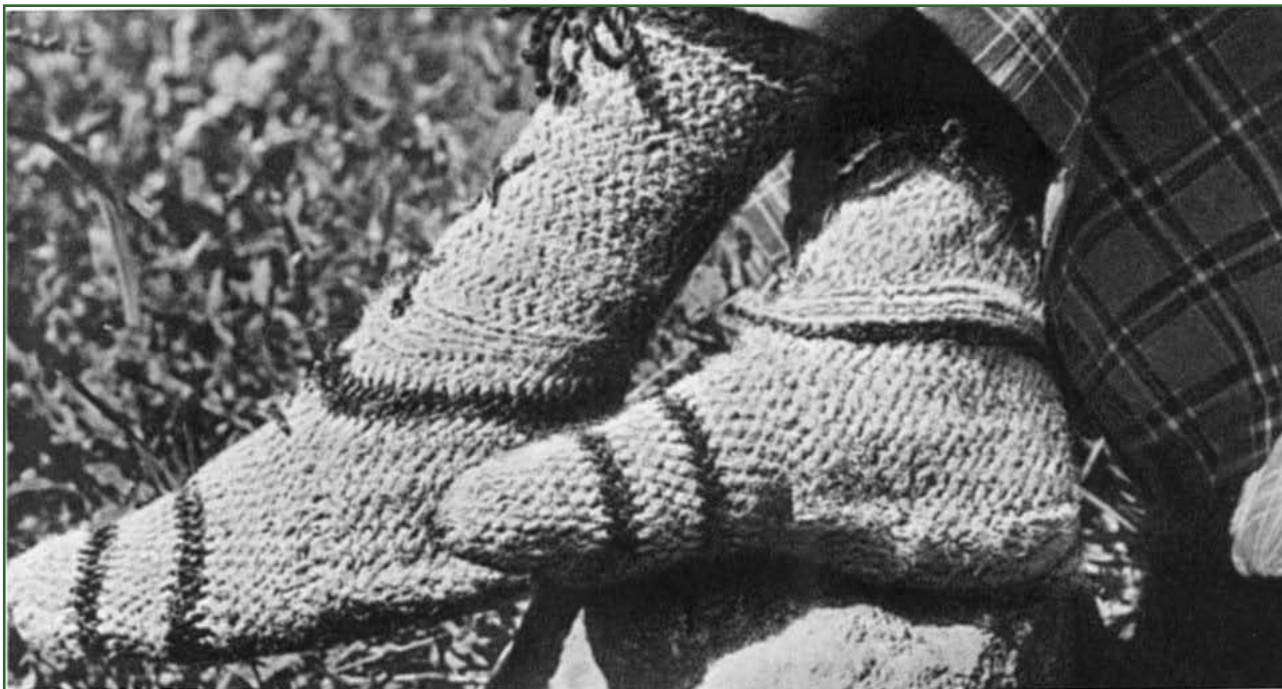

111 pav.

Čempės.

Tamošaitis A. Sodžiaus menas. Lietuvių moterų tautiniai drabužiai. K. 1939. T. 7/8.



112 pav.

Čempės.

Tamošaitis A. Sodžiaus menas. Lietuvių moterų tautiniai drabužiai. K. 1939. T. 7/8.

8. VYRŲ TRADICINIAI DRABUŽIAI

Muziejuose sukaupta labai nedaug vyriško kostiumo pavyzdžių, todėl rekonstruojant vyriškus tradicinius drabužius labai reikšminga ikonografinė medžiaga, įvairių istorinių laikotarpių rašytinių šaltinių ir archyvuose saugomų aprašų duomenys. Anot V. Kulikauskienės, nuo IX–XII a. vyrų kostiumo komplektas išliko nepakitęs: marškiniai, kelnės, viršutinis šiltas drabužis (palaidinė, sermėga), galvos danga, susijuosimo priemonė, apavas⁶². XIX a. viduryje drabužių komplektą papildė liemenė. Vyrų kostiumo variantus dažniausiai lėmė turtas bei luominiai apribojimai.

Galvos danga. Kepurė buvo vyriškumo simbolis. Veltinės kepurės ir skrybėlės iki XIX a. vidurio buvo vienas populiariausių vyrų galvos apdangalų. Jos dėvėtos neatsižvelgiant į metų laiką. Pirmąsias rašytines žinias apie vyrų veltinę galvos dangą pateikė T. Lepneris veikalė „Prūsijos lietuviai“⁶³. Apie šią galvos dangą išsamiai rašoma XIX a. šaltiniuose. XVI–XVII a. ikonografijoje vaizduojamos kepurės forma primena skrybėlę su siaurais, aukštyn užlenkiamais atskrabais. XVI–XVIII a. Vidurio ir Rytų Europoje paplitusi veltinė kepurė vadinta *magierka*. Tai apskrita, pusrutulio formos kepurė su prie gaublės priglundusiais, į viršų užlenktais atskrabais. Tokias kepurės iki XIX a. dėvėjo ir lietuviai. Manoma, kad jos atkeliavo iš Vengrijos.

Be *magierkos*, buvo ir kitokių veltų kepurė. Kernavės apylinkėse XIX a. pabaigoje – XX a. nešiotos veltinės 50–60 cm aukščio kepurės, sutrumpintos iki galvos dydžio 5–6 atlenkimais iš apačios į viršų aplink visą kepurę. Taip pat dėvėtos veltinės kepurės su snapeliu, su ausiniais. XIX a. veltinės kepurės buvo populiarios ir kaimyniniuose kraštuose – Baltarusijoje, Latvijoje, Lenkijoje, Rusijoje, Ukrainoje. Lietuvoje visų formų veltinės kepurės išnyko XIX a. II pusėje. Jas pakeitė skrybėlės.

Anot T. Lepnerio, jau XVII a. lietuviai dėvėjo veltines skrybėles. Skrybėlėtus vyrus matome M. Pretorijaus iliustracijose. Iš rašytinių šaltinių žinome, kad XVII–XIX a. Mažojoje Lietuvoje veltinės skrybėlės buvo neaukštos, cilindro, nupjauto kūgio arba pusrutulio formos su labai plačiais arba vidutinio platumo atskrabais. Žemaičių skrybėlės buvo panašios į dėvėtas Mažojoje Lietuvoje. Jų gaublė apvali – pusrutulio formos su labai plačiais (15–18 cm) arba siauresniais (8–10 cm) atskrabais. Veltas skrybėlės XIX a. I pusėje valstiečiai nešiojo visoje Lietuvoje, tačiau ne visur jos buvo vienodai populiarios. Rečiau skrybėlės dėvėtos Rytų Lietuvoje. Pastebima ir veltų galvos apdangalų formų skirtumų. Rytų Aukštaitijoje ir Dzūkijoje ilgai dėvėtos skrybėlės su priglundusiais prie gaublės kraštais. Vakarų Lietuvoje dažnesnės skrybėlės platesniais tiesiais atskrabais (tokias dėvėjo vakarų aukštaičiai, žemaičiai,

62 Skyrius parašytas remiantis: Kulikauskienė V. Vyrų liemenių klausimu Lietuvoje // *Archeologiniai ir etnografiniai tyrinėjimai Lietuvoje 1972 ir 1973 metais*. V. 1972; Kulikauskienė V. Vyriškų kelnų medžiaga, sukirpimas ir vilkėjimas XIX–XX a. // *Etnografiniai tyrinėjimai Lietuvoje 1974 metais*. V. 1975; Kulikauskienė V. XIX–XX a. Lietuvos valstiečių vyrų drabužiai (1. Marškinių medžiaga ir sukirpimas) // *Lietuvos TSR Mokslų akademijos darbai. Serija A. T. 3* (52). 1975; Kulikauskienė V. XIX–XX a. Lietuvos valstiečių vyrų drabužiai (2. Marškinių puošyba ir vilkėjimas) // *Lietuvos TSR Mokslų akademijos darbai. Serija A. T. 4* (53). 1977; Kulikauskienė V. XIX–XX a. Lietuvos valstiečių vyrų drabužiai (3. Veltinės kepurės ir skrybėlės) // *Lietuvos TSR Mokslų akademijos darbai. Serija A. T. 4* (65). 1978; Kulikauskienė V. Lietuvių valstiečių vyrų sermėgų sukirpimas // *Etnografiniai tyrinėjimai Lietuvoje 1983 ir 1984 m.* V. 1985; Kulikauskienė V. Regioniniai vyrų drabužių spalvų ypatumai // *Spalva lietuvių liaudies mene*. V. 1988.

63 Lietuviai nešiojo veltines kepurės, kurios buvo trumpos, siekiančios ausis. Iš priekio ir užpakalio tokios kepurės buvo prakirptos.

suvalkiečiai). Šiaurės vakarų aukštaičiai dėvėjo skrybėles platėjančiu viršumi (veikiausiai, tai latvių poveikio pasekmė). Vakarų Europos aukštuomenė veltines įvairių formų skrybėles dėvėjo nuo XIII a., valstiečiai – nuo XVI a. I pusės.

XIX a. tiek kepurės, tiek skrybėlės buvo veliamos iš pirmo kirpimo ėriuko vilnos⁶⁴. Naudota natūrali, nedažyta vilna, todėl skrybėlės buvo baltos, pilkos, rudos, juodos. Labiausiai mėgtos tamsių spalvų skrybėlės. Veltas kepurės ir skrybėles paprastai pirkdavo iš amatininkų skrybėlininkų, kurie dažniausiai buvo vokiečiai, rusai.

Apie šiaudines skrybėles žinių yra tik iš XIX a. pabaigos. Dažniausiai per šienapjūtę, rugiapjūtę dėvėtos šiaudinės skrybėlės su plačiais atskrabais. Tai kasdienis galvos apdangalas, todėl prie tautinių rūbų netinka. Buvo ir šiaudinių kepurė su snapeliu. Kepurės su snapeliu (ne vien šiaudinės) ėmė plisti XIX a. viduryje. Manoma, kad jos nusižiūrėtos nuo carinės armijos aprangos.

Labiausiai mėgtos ir dažniausiai dėvėtos gaubtos formos medžiaginės kepurės, kurių kraštai kartais būdavo apvedžioti kailiu. Buvo ir kailinių kepurė (avikailio) bei siūtų iš brangių lapės, voverių, sabalų kailių. Dažniausiai dėvėtos avikailio kepurės. Vienas jų siūdavo vilna į viršų, su pamušalu, kitas – vilna į apačią, tik antkaktis būdavo kailinis, o viršugalvį aptraukdavo vilnoniu audiniu. Visais metų laikais dėvėtos filcinės kepurės.

Gaubtai (*bašlykai*) Lietuvoje taip pat nešioti. Jie buvo su ilgais raiščiais, užrišamais nugaros pusėje. Gaubtai Lietuvoje atsirado nusižiūrėjus į caro armijos aprangą, o į Rusiją, veikiausiai, atėjo iš Turkijos.

Mėgstamiausia galvos dangos puošmena – gyvos gėlės, kurias užkišdavo už pintinės ar vytinės juostelės, juosiančios gaublę. Vedę vyrai jas tvirtindavo dešinėje kepurės pusėje, nevedę – kairėje. Mažosios Lietuvos vyrai skrybėles dažniausiai puošė margaspalvėmis juostomis. Spalvota pynele arba juosta skrybėles puošė ir suvalkiečiai. Žemaičiai dabinosi juosta, žičkiniais raiščiais ir plunksnomis. Labiausiai mėgo už juostos užkišti 1–3 povo plunksnas, tačiau puošėsi ir gaidžio uodegos, balandžių bei kitų paukščių plunksnomis. Plunksnomis skrybėles taip pat puošė suvalkiečiai ir kitų etnografinių sričių vyrai. Visi trys puošybos elementai niekada nebuvo naudojami kartu. Prie juosta, pynute ar raiščiu papuoštos skrybėlės buvo segamos arba gėlės, arba plunksnos. Puošyba nunyko XIX a. pabaigoje kartu su veltine galvos danga. (Žr. Vyrų drabužiai, 1–15 pav.)

Marškiniai. Audinys. Lietuvoje vyrų marškiniai iki XIX a. vidurio buvo drobiniai. Neturtingi kaimiečiai vilkėjo pakulinius, pašukinius, kanapinius marškinius. Kartais užsidėdavo popierines apykakles. Žinome, kad vyriški marškiniai iš medvilninio audinio siūti XIX a. II pusėje.

Sukirpimas. XIX a. Lietuvoje, kaip ir visame Pabaltijyje, marškiniai buvo tunikinio sukirpimo. Lietuvių vyrų vilkėti tunikiniai marškiniai skirstomi į 3 pagrindinius tipus: 1) be perpečių; 2) su perpečiais; 3) su peteliais. Pirmo tipo marškiniai laikytini seniausiais. Tokie marškiniai buvo siuvami iš vieno, rečiau – iš dviejų drobės gabalų. Daromas nedidelis prakirpimas kaklui ir 25–30 cm krūtinės užsegimas⁶⁵, kuris baigiamas nedideliu (4x4 ar 4x5 cm) ant viršaus užsiūtu medžiagos gabalėliu, vadinamu *bamba*. Rankovės dažniausiai palaidos, be rankogalių, ties riešu – 10–15 cm pločio, suspaudžiamos *rankovičiais*. Rankovės galėjo baigtis ir 2,5–3 cm pločio rankogaliais. Vyriški marškiniai siūti be apykaklės, tik paraukus kaklo iškirptę, arba su 2–3 cm pločio stačia apykakle.

64 Senų avių vilna buvo šiurkštesnė ir nelabai tiko galvos dangai velti, be to, tokia galvos danga buvo sunki.

65 Kai kur vadintas *ančiu*.

Sudėtingesnio ir praktiškesnio sukirpimo buvo antro tipo marškiniai (su perpetėmis). XIX a. II pusėje – XX a. 1–2 dešimtmečiais jie buvo plačiausiai paplitę ne tik Lietuvoje, bet ir visame Pabaltijyje. Kad ne taip greitai nusidėvėtų pečiai, siūtos 13–15 cm ilgio ir 6–8 cm pločio perpetės⁶⁶. Perpetę su apykakle jungė mažas trikampis medžiagos gabalėlis, vadinamas *žepkute*, *varlike*, *cvikliu* ir pan. Rankovės buvo ilgos, apie 24–28 cm pločio su rankogaliais. Judesiui išlaisvinti rankovių pažastyse buvo įsiuvami maži (3x3 ar 4x4 cm) medžiagos gabalėliai. XIX a. dauguma tokių marškinių buvo su maža, 2–3 cm pločio, stačia apykakle. XIX a. II pusėje – XX a. pradžioje, veikiant miesto madai, imta siūti atlenkiama apykaklė.

Trečio tipo marškiniai (su peteliais) buvo dvejopi: 1) su plačiais, 8–10 cm pločio, į priekį ir į nugaros pusę nuleistais peteliais, užsiūtais ant tunikinio kirpimo marškinių, ir 2) tik nugaros pusėje prisūtais 4–5 cm pločio peteliais, kurie buvo atskira marškinių kirpimo detalė, su prie jų priduriama suklostuota arba paraukta apatine stuomens dalimi. Trečio tipo pirmo varianto marškiniai XIX a. vyravo Lenkijoje, Baltarusijoje ir su slavais besiribojančioje Latvijos teritorijoje. Lietuvoje šio tipo marškiniai taip pat buvo plačiai vilkėti. Trečio tipo antro varianto marškiniai pasirodė XIX a. II pusėje Mažojoje Lietuvoje. Jie atsirado veikiant miesto kultūrai.

XIX a. marškiniai buvo ilgi ir trumpi. XIX a. pietvakarių ir rytų Lietuvoje vilkėti iki kelių ilgumo vyriški marškiniai⁶⁷. XX a. tokie marškiniai išliko tik rytų Lietuvoje (išnyko XX a. 4 dešimtmetyje). XIX a. II pusėje – XX a. ilgų marškinių buvimo pėdsakų Vakarų ir Vidurio Lietuvoje neaptikta. Čia įsigalėjo iš Vakarų plitusių trumpų marškinių mada. Tačiau šis vaikų, paauglių drabužis buvo ilgas – žemiau kelių ir ilgesnis. (Žr. Vyrų drabužiai, 16–19 pav.)

Marškinių puošyba. Apie puoštus vyriškus marškinius žinių turime tik iš XIX a. II pusės. Manoma, kad iki XIX a. vidurio vyriški marškiniai nebuvo puošiami. Nebuvo stimulo puošti, nes jų nesimatydavo iš po viršutinių drabužių. Vyriškų marškinių puošybą paskatino viršutinių drabužių sukirpimo kaita. XIX a. viduryje jie (surdutas, vėliau – klasikiniai švarkai) pradėti siūti su atlenkiama apykakle, krūtinės atvartais, todėl marškinių priekis tapo matomas. Taigi matomos marškinių dalys – apykaklė, krūtinė, rankogaliai – imtos gražintii. Kitaip nei moterų, vyriškų marškinių perpetės puoštos labai retai, nes jų nesimatydavo.

Vyrų marškiniai puošti daug kukliau nei moterų. Puošniausi vyriški valstietiški marškiniai – XIX a. pabaigoje – XX a. pirmaisiais dešimtmečiais. Jie buvo puošiami spalvotų siūlų užaudimais; baltų ir spalvotų siūlų siuvinėjimu (siuvinėjimo technikos – kiauraraštis, kryželis, pildymas), spalvotais apvadais, dekoratyvinėmis klostelėmis bei siūlėmis, fabrikinės gamybos medžiaga. Mažiausiai žinoma apie marškinius, gražintus spalvotų žičkinių siūlų užaudimais. Galime pasakyti tik tiek, kad spalvotų siūlų rinktiniais ornamentais buvo dabinama marškinių apykaklė, rankogaliai ir krūtinė.

Pačiu paprasčiausiu marškinių puošimo būdu laikytinas puošimas spalvotų medvilninių siūlų pynelės–juostelės, iš audinio išlankstytos kriptutės, kaspinėliai (*stangelėmis*), kurios buvo arba perkamos, arba pačių gaminamos namuose. Marškinius spalvotomis juostelėmis dabino ir kaimyninės Baltarusijos gyventojai. Rytų Lietuvoje jomis prekiaudavo iš Baltarusijos atvykusios moterys. Tokios juostelės naudotos kaklo prakirpimui surišti, marškinių užsegimui, apykaklei, rankogaliams apvedžioti. Vyriškų marškinių krūtinė buvo puošiamą smulkiais išilginėmis klostelėmis, dekoratyvinėmis siūlėmis.

66 Skirtingose Lietuvos vietose ši marškinių detalė vadinta skirtingai.

67 Rusų kultūros įtaka. Rytų slavai ilgus marškinius dėvėjo iki XX a.

Kartais buvo prisiuvama baltu kiauraraščiu siuvinėta pirktinė juostelė. Minėtu būdu marškinius puošė visoje Lietuvoje.

Nors retai, tačiau vyriški marškiniai puošti ir baltu siuvinėjimu. Toks puošybos būdas buvo paplitęs Alytaus, Lazdijų, Prienų, Kauno rajonuose. J. Zauerveinas (XIX a. II pusėje) mini Mažojoje Lietuvoje buvus „baltus, pečiuose siuvinėtus, ant kelnų nuleistus marškinius“⁶⁸. Kiauraraščiu ir pildymu dažniausiai siuvinėtas augalinis ornamentas – įvairios formos smulkūs lapeliai, žiedeliai, rūtų šakelės. Geometrinis ornamentas pasitaiko rečiau ir paprastai tik kaip pagalbiniis, suskaidantis plokštumą, įreminantis augalinį ornamentą.

Pietrytinėje Lietuvos dalyje marškiniai buvo siuvinėjami spalvotais siūlais, dažniausiai per kanvą. Paprastai siuvinėta kryželiu, tačiau neretai ši technika derinta su siuvinėjimu pluošteliu. Dažniausiai buvo siuvinėjama juodos ir raudonos spalvos žičkiniais siūlais. Tačiau pasitaiko marškinių, išsiuvinėtų ir mėlynais, geltonais, žaliais, rudais siūlais. Spalvotų siūlų siuvinėjimams būdingas geometrinis arba stilizuotas augalinis raštas. Pagrindinis motyvas paprastai įkomponuojamas į rombais ar kvadratais suskaidytą plokštumą.

Pagal puošybą ir sukirpimo būdą galima išskirti du vyriškų marškinių variantus: 1) kukliai pasiuvinėta tradicinio sukirpimo marškinių priekinė dalis, apykaklė ir rankogaliai. Siuvinėta įvairiai: grandinėle, pluošteliu, kryželiu ir pan. Šis puošybos būdas paplitęs Dzūkijoje; 2) slaviško kirpimo marškiniai su peteliais (*ilgėmis*), užsegimu kairiame šone, stačia apykakle. Gausiai puošta priekinė marškinių dalis ties užsegimu, apykaklė ir rankogaliai. Geometrinis arba stilizuotas augalinis ornamentas siuvinėtas kryželiu. XIX a. 7–8 dešimtmečiais pastarieji marškiniai plačiausiai paplito Rytų Lietuvoje – rytinėje Aukštaitijos dalyje, Dzūkijoje. Nuo slaviškų marškinių jie skyrėsi tik nesiuvinėtais pažemiais⁶⁹. Siuvinėti kryželiu nustota XX a. pradžioje, kai kur šis siuvinėjimas išsilaikė apytikriai iki 1930 m. (Zarasų, Rokiškio, Ignalinos r.). (Žr. Vyrų drabužiai, 20–26, 2, 52 pav.)

Visoje Lietuvoje gana dažnas reiškinys – matomų marškinių vietų (apykaklės, krūtinės, rankogalių) puošimas pirktiniu audiniu, kartais ir visos rankovės siuvimas iš fabrikinės gamybos audeklo. Dažniausiai naudota balta medvilninė, rečiau – languota, juostuota medžiaga. Taip puoštus marškinius, nusižiūrėję į miestiečius, vilkėjo ir kaimo gyventojai. Greičiausiai tai buvo siekis imituoti turtingesnius, kurie XIX a. II pusėje jau dėvėjo medvilninius fabrikinės medžiagos marškinius. Toks marškinių puošimas, priklausantis nuo socialinės, ekonominės padėties, išsilaikė iki XX a. 4 dešimtmečio, o rytų Lietuvoje – vietomis iki XX a. 6 dešimtmečio.

Artimas šiam marškinių puošimo būdai – prie marškinių prisegti pirktinės krūtinėlės ir rankogalius. Šis reiškinys atsirado veikiant miesto kultūrai. XIX a. 6–7 dešimtmečiais Vakarų Europos aukštuomenė pradėjo nešioti ant marškinių užsegamas, baltas, kietai krakmolytas krūtinėles ir rankogalius, kurie kartais dėvėti ir be marškinių. Lietuvos valstiečiai pridėdamas krūtinėles (*krūtinėlės, zalūžkos, manyškos, melagiai*) ėmė dėvėti XIX a. pabaigoje – XX a. pradžioje. Dauguma jų buvo pirktinės, tačiau siūdavo ir namuose. Baltas krūtinėlės dėdavosi daugiausia vasarą prie išėginių marškinių. Žiemą dėvėjo tamsių spalvų (juodos, tamsiai mėlynos, rudos, vyšninės) šiltas krūtinėles. Jos buvo siuvtos iš šilko arba satino, neretai puošiamos karoliukais, siuvinėjamos, pašiltintos pamušalu, vata. Pastarąsias

68 Cituota pagal: Nausėdas V. Klaipėdiškių tautiniai drabužiai // *Kultūros barai*. 1971. Nr. 8, p. 63.

69 Tai veikiausiai dėl to, kad lietuviai marškinius susikišdavo į kelnes, o slavai dėvėjo ant viršaus. Vienos nuomonės nėra.

nedažnai turėdavo net labai pasiturintys valstiečiai. Kartu su krūtinėlėmis plito įvairių formų stangrios *kaulinės* apykaklės ir rankogaliai. Valstiečių aprangoje šie priedai nebuvo labai populiarūs – tai veikiau aukštuomenės ir dvasininkų aprangos dalis. (Žr. Vyrų drabužiai, 27 pav.)

Vilkėjimas. XIX a. per vasaros darbymetį laukuose ir apie namus vyrai dirbo vienmarškiniai. XIX a. II pusėje M. Katkus teigė, kad vyrai vienmarškiniai gryčioje valgė ir ilsėjosi – „vienmarškinis žmogus geriau pailsi“⁷⁰.

XIX–XX a. išėginių drabužių komplekte marškiniai tapo apatiniu drabužiu. Vyrams vienais marškiniais rodytis viešumoje buvo nepadoru, tai laikyta neišprusimo požymiu.

XIX a. vyrai marškinius dėvėjo ant viršaus ir suleistus į kelnes. Daugiausiai žinių apie pirmąjį vilkėjimo būdą yra iš rytų ir pietvakarių Lietuvos. Rytų Lietuvoje marškiniai vilkėti išleisti ant kelnų iki XIX a. pabaigos – XX a. pradžios, o atskirais atvejais – apytikriai iki 1930 m. (*ypač slaviško sukirpimo*). Jie kyšodavo iš po liemenės ar švarko. Toks dėvėjimo būdas ilgiausiai išliko Dzūkijoje ir buvo laikomas slaviška mada. XIX a. I pusėje kunigas Jurgis Ambrozijus Pabrėža barė valstiečius už suleistus į kelnes marškinius ir sakė, kad toks vyrų rengimosi būdas piktina moteris. XIX a. II pusėje pietvakarių, vakarų ir vidurio Lietuvoje marškinius suleisti į kelnes tapo norma. Vasaros darbymečio metu visoje Lietuvoje dėl vėsavimo marškiniai vilkėti išleisti ant kelnų.

Ant viršaus dėvimus marškinius rytų, pietvakarių, o kai kur ir vidurio Lietuvos vyrai sujuosdavo juosta, rečiau – siauru odiniu diržu. Marškinius labai prižiūrėdavo. Vyro marškinių baltumas buvo šeiminkės garbės reikalas. XIX a. II pusėje turtingi valstiečiai turėjo po 15–20 marškinių, vidutiniai – 6–10, vargingieji – 2–3.

Kaklaskarės. Ant marškinių vyrai rišdavosi kaklaskares. Žinių apie tai, kad Lietuvoje vyrai ryši kaklaskares, randame jau XVII–XVIII a. šaltiniuose. T. Lepneris mini, kad lietuviai nešioja *žabo*. Manoma, jog kaklaskarės – supaprastintas *žabo* variantas. Ši mada atėjo iš Europos diduomenės. Išėdami iš namų, vyrai rišdavosi skareles tiek žiemą, tiek vasarą. Ryšėtos pačios gražiausios moteriškos skarelės. Tiek pirktinės (šilkinės, medvilninės), tiek austos namuose skarelės buvo nedidelės. Žemaičiai mėgo namie austas žičkines (ant balto dugno raudonai sudryžuotas) bei fabrikinės gamybos baltos ir kreminės spalvos skareles. Aukštaičiai ryšėjo pirktines baltas, kremines vienspalves arba gėlėtas, dzūkai ir suvalkiečiai pasirišdavo tamsaus dugno gėlėtas kašmyrines skareles. Zanavykai skarelių visai neryšėjo.

Buvo keli skarų parišimo būdai: skara sudedama trikampiu ir sulankstoma į juostą, kuri apvyniojama aplink kaklą ir priekyje jos kampai surišami į *varlytę*. Kitur trikampiu sulenktos skarelės kampai buvo sukeičiami nugaros pusėje ir priekyje surišami vienu mazgu, o kampas dailiai išplečiamas. Po Pirmojo pasaulinio karo vyrai skarelių jau neberyšėjo. (Žr. Vyrų drabužiai, 28–30, 38, 39 pav.)

Šalikai. Prie šiltų drabužių nešiotas šalikas. Jį kelis kartus užsukdavo aplink kaklą, o galus palikdavo kaboti priekyje. Senieji šalikai ilgi (2,5–3,5 m) ir palyginti siauri (20 cm pločio). Ilgieji šalikai paprastai būdavo megzti virbalais. Jų galai baigdavosi kutais, bumbulais. XIX a. pabaigoje pasirodė platesni ir trumpesni šalikai (30–40 cm pločio ir 1,5–1,8 cm ilgio).

Pagal gamybos būdą šalikai buvo austi ir megzti. Austi šalikai būdavo šviesūs, dažniausiai balti. Jų galuose iškaišomas arba išaudžiamas raštas (kelių spalvų dryžiai). Ankstyvuosiuose šalikuose buvo iškaišomi rombai, vėliau juos pakeitė rožės, tulpės. Šaliko galai galėjo būti puošti mežginiais. (Žr. Vyrų drabužiai, 31–34 pav.)

70 Katkus M. *Raštai*. V. 1965. P. 204.

Kelnės. Remiantis ikonografinė medžiaga ir rašytiniais šaltiniais, galima teigti, kad iki XIX a. Lietuvoje valstiečių vyrų kelnės buvo ilgos ir siauros, tokios kaip ir kaimynų slavų, iš dalies – latvių. Vokietijos, Austrijos ir kai kurių kitų šalių kaimiečiai ilgą laiką dėvėjo trumpas, iki kelių arba truputį žemiau, kelnes. Veikiausiai iš jų tokį kelnų pasiuvimo būdą perėmė estai ir latviai. Lietuvoje XVII a. ir vėliau trumpos kelnės buvo mėvimos Mažojoje Lietuvoje, Lietuvos–Latvijos pasienyje ir prie didžiųjų miestų.

Medžiaga ir spalviniai deriniai. Iki XIX a. II pusės visoje Lietuvoje ir kasdienės, ir išieginės vasarinės kelnės dažnai būdavo baltos. Išieginų baltų kelnų medžiagai buvo skiriamas ypatingas dėmesys. Skirtingose Lietuvos vietose audinys buvo audžiamas vis kitaip: Telšių rajone audė eglute – *lumstyte*, Varėnos rajone – servetomis, arba *ožkanagučiu*, Pasvalio rajone – miliškai, arba *ruožiukais*, ir pan.

Žieminės kasdienės ir išieginės kelnės siūtos iš vilnonės medžiagos. XIX a. viduryje kelnų medžiaga buvo natūralių vilnos spalvų (baltos, pilkos, rudos). Buvo vengiama dažyti, nes milo vėlimas karštu būdu keitė spalvą. XIX a. pabaigoje – XX a. išplitus geriems anilininiais dažams, milas jau buvo dažomas. Vyrų kelnų spalviniai deriniai atskirose etnografinėse srityse ryškiais savitumais nepasižymėjo. Labiausiai visoje Lietuvoje mėgtos spalvos – pilka, juoda, mėlyna, ruda ir jų atspalviai. Suvalkijoje kartais buvo dėvimos išieginės kelnės iš balto milo.

XIX a. pabaigoje, sekant klasikiniu kostiumu, kelnų medžiaga ir spalva imta taikyti prie liemenės bei švarko. Buvo mėgstama tamsių spalvų kelnų medžiagoje įauti vieną arba dvi siauras, ryškių spalvų juosteles.

XIX a. viduryje išplito pusvilnonė medžiaga (*čerkasas*), iš kurios siūti išieginiai valstiečių drabužiai. Išieginės *čerkasinės* bei vilnonės kelnės buvo vienspalvės ir ryškių spalvų. XIX a. II pusėje iki 9 dešimtmečio Žemaitijoje ir šiaurinėje Aukštaitijoje paplito ryškių spalvų languotos ir dryžuotos kelnės. Tiksliai nežinoma, bet ryškiaspalvių kelnų mada veikiausiai atėjo iš Vakarų Europos, kur XIX a. viduryje ryškiai languotos, dryžuotos vyrų kelnės buvo madingos. Jos derintos prie įvairiaspalvių liemenių. Lietuvoje ryškiaspalvės kelnės buvo tradicinių spalvų, medžiaga austa panašiai, kaip moterų sijonams, tik smulkiau languota ar dryžuota. Vyravo raudona, žalia, violetinė, pilka, juoda kelnų spalvos. Šiaurės Aukštaitijos vyrų kelnės gana dažnai buvo mėlynos spalvos. Suvalkiečiai ir dzūkai kelnes dryžavo labai kukliai, po vieną siūlą ir tamsesnių spalvų. XIX a. pabaigoje – XX a. pradžioje vyrai ėmė išieginės kelnes siūdinti iš pirktinių medžiagų ir jos visiškai prarado spalvingumą. (Žr. Vyrų drabužiai, 35–42 pav.)

Sukirpimas. Kelnėms siūti specialiai audė siaurą 50–85 cm audinį. Tai buvo vienos kelnų klešnės plotis. Medžiagos gabalus išilgai sulenkdamo pusiau ir susiūdavo. Apatinės kelnės taip buvo siuvamos iki XX a. 3 dešimtmečio. Kelnų juosmuo būdavo suraukiamas virvele arba prisiuvamas 2,5–3 cm pločio juosmenėlis. Tarp klešnių statytas trikampis arba keturkampis medžiagos gabalas – žingsniui paplatinti. Vadinamosios *kirptinės* – išformuotos – kelnės imtos nešioti XIX a. viduryje, pirmiausiai Vakarų Lietuvoje. Viršutinės kelnės iki XIX a. pabaigos vakarų Lietuvoje daugiausiai buvo užsegamos šone, Rytų ir Vidurio Lietuvoje bei Suvalkijoje – priekyje⁷¹. Šoninis kelnų užsegimas Vakarų Lietuvoje išsilaikė iki Pirmojo pasaulinio karo. Kelnės buvo užsegamos viena metaline, kauline, odine ar medine saga. Apie kelnų pasiuvimo laiką galime spręsti pagal kišenes. Kuo kelnės senesnės, tuo kišenės vertikalesnės, ties siūlėmis. XIX a. II pusėje (apie 1870–1880 m.) Vakarų Europoje atsirado horizontalesnės kišenės, kurios pamažu ėmė plisti ir Lietuvoje. Kelnų klešnių plotis kito pagal laikmečio madą.

71 Užsegamos per priekį kelnės atsirado Anglijoje XIX a. 6–7 dešimtmečiais ir iš ten paplito po kitas šalis.

Žinoma, kad XIX a. I pusėje ir viduryje kelnių klešnės buvo siauros. XIX a. II pusėje – XX a. viršutinių kelnių klešnės apačia buvo apie 21–28 cm pločio. Kelnės nebuvo papildomai puošiamos. Kartais prie užsegimo pasiuvinėdavo kokią kriptę, tačiau iš po viršutinių drabužių jos nesimatė, taigi puošti nebuvo reikalo. (Žr. Vyrų drabužiai, 43–45 pav.)

Yra duomenų, kad Lietuvoje vyrai mūvėjo ir kailines – avies, ožkos, veršelio kailio – kelnes (kailiu į vidų). Jomis mūvėjo šaltyje dirbdami sunkius darbus. Odines kelnes dėvėjo kaimynai latviai, estai bei kitų Europos tautų vyrai.

XIX a. pabaigoje, grįždami iš tarnystės caro kariuomenėje, vyrai parsiveždavo *galife* arba *bridž* kelnes. Jos į Rusiją atkeliavo iš Vokietijos. *Bridž* kelnes mūvėjo Nepriklausomos Lietuvos (1918–1940) ponaičiai, puošėivos. Po Antrojo pasaulinio karo jos tapo kolūkiečių drabužiu.

Dėvėjimo ypatumai. XIX–XX a. Lietuvos valstiečiai žiemą mūvėjo dvejomis kelnėmis – apatinėmis ir viršutinėmis, vasarą vieneriomis – apatinėmis arba viršutinėmis. Minėtu laikotarpiu apatinės kelnės buvo drobinės (tačiau būta ir pakulinio, pašukinio, kanapinio audinio). Apatinės kelnės, kurių niekada nemūvėdavo kaip viršutinių, buvo siuvas iš prastesnės medžiagos. Be abejo, audinių kokybė priklausė ir nuo žmogaus materialinės padėties. Vasarą, prie ūkio darbų, per šienapjūtę vyrai mūvėdavo apatines drobines kelnes ir jų baltumas buvo šeimininkės garbės reikalas. Rytų Lietuvoje tokia dėvėsena išsilaikė iki XX a. 1–2 dešimtmečių. Balti valstiečių vasariniai darbužiai iki XX a. pradžios buvo įprasti visoje Europoje.

Vyrų kelnės buvo *priautos* – arba sukištos į batų aulus, arba apsuktos autais ir apvyniotos apyvairais. Iki XIX a. II pusės kelnių priavimas būdingas visai Europai. Nepriautas kelnes (vadintas *palaidinėmis*) Lietuvoje vyrai ėmė mūvėti nuo XIX a. II pusės. Tam galėjo turėti įtakos ir plintanti žemų batų avėjimo mada. (Žr. Vyrų drabužiai, 32, 42, 38, 39 pav. ir kt.)

Kelnės buvo sujuosiamos diržu arba juosta. Dirbant sujuosdavo ir virve (*pančiu*). XIX a. Žemaitijoje kelnės jau beveik nebuvo juosiamos juosta, o kitose Lietuvos vietose, ypač Dzūkijoje, kelnes sujuosdavo ir odiniu diržu, ir juosta. Kai kuriose rytų Lietuvos vietose toks sujuosimo būdas išliko iki XX a. 3 dešimtmečio. XX a. pradžioje kelnėms prilaikyti kartais buvo perkamos fabrikinės gamybos guminės petnešos.

Liemenės. Manoma, kad liemenė, kaip labai nesudėtingo kirpimo drabužis, pasaulio tautų aprangoje žinota neolito ir bronzos laikais. Jos pirmtaku laikomas priekyje kirptas arba visai nekirptas žvėries kailis. Kalbant apie liemenės dėvėjimą Lietuvoje, susiduriama su informacijos stoka, vėlyvais duomenimis. Liemenės nematome ikonografinėje medžiagoje, jos nemini ir senieji apie lietuvių drabužius rašę autoriai (J. A. Brandas, T. Lepneris, M. Pretorijus). Liemenių nemini nei XIX a. I pusės bei vidurio rašytiniai šaltiniai. Pirmosios šykščios žinios apie valstiečių liemenes Vakarų Lietuvoje randamos XIX a. 8–9 dešimtmečių šaltiniuose. Telšių kraštotyros muziejuje saugomos XIX a. 8 dešimtmečio Platelių dvaro valstiečių nuotraukos, kuriose pro atsagstyta viršutinį drabužį matyti liemenė. Duomenys apie liemenių vilkėjimą Lietuvoje skurdūs ir vėlyvi, todėl tyrinėtojai ilgai nesutarė, ar vyrų liemenės laikytinos lietuviškomis, ar jas verta dėvėti prie tautinio kostiumo.

Turimi duomenys leidžia teigti, kad XIX a. pabaigoje – XX a. pradžioje vakarų, vidurio, pietvakarių Lietuvoje ir daugumoje rytų Lietuvos vietų liemenė buvo būtina išėiginio valstiečių kostiumo dalis. Sprendžiant iš sukirpimo, medžiagos, vilkėjimo būdo, liemenė Lietuvoje atsirado kaip klasikinio kostiumo, paplitusio visoje Europoje, elementas. Mados platintoja buvo bajorija ir miestiečiai.

Liemenes pirmiausia ėmė vilkėti Telšių, Raseinių, Šiaulių, Kretingos apskričių valstiečiai. XIX a. II pusėje liemenių paplitimas sutapo su surduto vilkėjimo teritorija. Matyt, liemenė buvo dėvima po surdutu. Vėliausiai liemenė pradėta vilkėti Rytų Lietuvoje. Ji valstiečių aprangoje atsirado kartu su klasikiniiais vyriškais kostiumais, apytikriai ties XX a. riba. Kai kas liemenes dėvėjo ir ankščiau, tačiau tai buvo paprastas, kasdienis darbo drabužis. Jį labai nesunkiai pagamindavo iš panešiotu kailinio ar medžiaginio drabužio nuardę rankoves arba pasiūdavo iš dviejų medžiagos gabalų, kurie šonuose buvo surišami virvelėmis.

Liemenė neturėjo jai skirtu lietuviško pavadinimo. XIX a. II pusėje – XX a. pradžioje vakarų Lietuvoje ir kai kuriose vidurio Lietuvos vietose ji buvo vadinama slavišku terminu *šalbierka*, rytų ir dalyje vidurio Lietuvos vietovių – iš lenkų perimtu žodžiu *kamzelka*, pietvakarių Lietuvoje – iš vokiečių kalbos perimtu žodžiu *bruslotas*. Kai kuriose šiaurės Lietuvos vietose greta žodžio *kamzelka* buvo paplitęs ir vokiškas terminas – *vestė*, greičiausiai atėjęs per Latviją. Tik po Antrojo pasaulinio karo į kaimo žmonių kalbą buvo įvestas kalbininkų sukurtas terminas *liemenė*.

Liemenių kilmę Lietuvoje padeda išaiškinti jų sukirpimas ir dėvėjimo būdas. Platelių dvaro valstiečių nuotraukose matyti gana sudėtingas liemenių sukirpimas, artimas Vakarų Europoje tuo metu vilkėtų liemenių sukirpimui. Galima išskirti buvus trijų tipų apykakles ir kelis apačios formavimo būdus. Tokias pat liemenes vilkėjo Lietuvos miesto gyventojai. Drabužių istorikai šio tipo liemenes vadina anglų klasikinėmis liemenėmis. Jos susiformavo XVIII a. viduryje. Tada liemenės galutinai prarado rankoves, be to, nugara daryta iš pamušalinės medžiagos, kadangi ant liemenės visada vilkimas švarkas.

Mūsų kaimynų padėtis buvo panaši. Iki klasikinės liemenės paplitimo jos neturėjo nei latviai, nei baltarusiai valstiečiai. Ji nevilkėta ir dalyje Lenkijos. XIX a. Estijoje liemenė ir švarkas buvo valstiečių turtingumo požymis. Baltarusių etnografai nurodo, kad XIX a. Baltarusijoje liemenė buvusi šlėktos drabužis. Valstiečiai ją pradėjo vilkėti tik XIX a. pabaigoje – XX a. pradžioje. Tuo pačiu metu klasikinė liemenė su klasikiniu kostiumu, kaip valstiečių apranga, išplito Lenkijoje. Baltarusiai linkę manyti, kad pas juos liemenė atėjo XIX a. iš Lenkijos kartu su pavadinimu *kamzelka*. Tokiu pačiu pavadinimu ir tuo pačiu laiku (XIX a. pabaigoje – XX a. pradžioje) liemenė išplito rytų Lietuvoje.

Lietuviškos liemenės nebuvo puošiamos, kartais tik apkraštuotos siūle, tačiau tai galėjo būti daroma ir praktiniais sumetimais, kad audinys neirtų. Liemenių užsegimas vieneilis arba dveilelis. Sagos labai puošnios – sidabro arba aukso spalvos. Liemenės buvo vienspalvio audinio arba margos. Medžiaga derinta prie kostiumo ar kito viršutinio drabužio. Lietuvoje liemenės siūtos su drobiniu pamušalu. Kaklo iškirptė trikampė, keturkampė, liemenė galėjo būti visai be apykaklės, su stačia ar atlenkiama apykakle. (Žr. Vyrų drabužiai, 46–53, 6, 37 pav. ir kt.)

Sukirpimas ir vilkėjimo būdas rodo, kad XIX a. pabaigoje Lietuvoje paplito klasikinė angliško tipo liemenė, vilkima ant marškinių po viršutiniu drabužiu.

Švarkas dėvėtas tiek kaip viršutinis, tiek kaip apatinis drabužis. Tai priklausė nuo metų laiko. Pagal sukirpimo būdą švarkai skirstomi į:

- 1) prakirptus nugaros pusėje (angliško tipo);
- 2) tiesaus kirpimo arba durtus per liemenį.

Antrojo tipo švarkus nuo sermėgų ir surdutu skyrė tik ilgis – švarkai trumpesni. Jie buvo siuvami iš milo, gausiai papuošti.

Žemaitijoje švarkai vadinti *jakais*, *jakeliais*, *milinėmis* ir kitaip. Terminas *jakas* kilęs iš Prancūzijos. Diduomenė kirpo frako skvernus ir tokį drabužį vadino *žaku*. Jako priekyje yra nesueinantys trumpi *pridurėliai*. Šie švarkai Lietuvoje paplito per Vokietiją.

Sermėgos. XIX a. II pusėje skirtingose Lietuvos vietose sermėga buvo vadinta skirtingai: *gunčia*, *segute*, *milinė*, *rudinė*, *jarmėku*, *ploščiumi*, *žiponu*, *švarku* ir kt. Pavadinimas *sermėga* – slaviškos kilmės. Ši aprangos dalis minima nuo seniausių laikų.

Sermėgos buvo tiek kasdienis, tiek šventinis drabužis. Jos siūtos iš storo vilnonio naminio milo. Dažniausiai dėvėtos pilkos spalvos sermėgos, rečiau rudos.

Pietvakarių Lietuvoje (Tauragė, Jurbarkas, Skirsnemunė, Veliuona, Seredžius) ir vidurio Lietuvos pietinėje dalyje dėvėtos baltos sermėgos. Vidurio ir šiaurės Žemaitijoje šventadienių sermėgų audinys dažnai būdavo dažomas tamsiai žalia, mėlyna, vėliau ir juoda spalva. K. Kapeleris ir J. Banaitis mini XIX a. viduryje Rytų Prūsijoje dėvėtas baltas sermėgas. Mažojoje Lietuvoje vilkėtos mėlynos ir baltos sermėgos. Pastarosios spalvos sermėgas taip pat vilkėjo suvalkiečiai. Dzūkijoje baltos sermėgos dėvėtos greta pilkų ir rudų. Manoma, kad baltų sermėgų išnykimo riba reikėtų laikyti XIX a. pabaigą – XX a. pradžią. Rudos sermėgos daugiausia vilkėtos rytų Lietuvoje. Sermėgų spalvų paplitimas priklausė nuo auginamų avių spalvos.

Pirmieji lietuvių vyrų atvaizdai yra iš XVI a. Matome, kad valstiečiai vilkėjo liemenuotą viršutinį drabužį, kurio viršutinė dalis iki liemens buvo labai priglundusi prie kūno, o nuo liemens į apačią išplatėjusi (ypač nugaros pusėje). Rankovių sudūrimo su juosmeniu vietose įstatytos medžiaginės juostelės. Sermėgos buvo susegamos trimis arba daugiau ant krūtinės horizontaliai komponuotomis pintomis arba vytomis kilpomis, kurios baigėsi nusvirusiais žemyn šepetėlio formos kutais. Sermėgos šonuose buvo įvairaus gylio prakirpimai. Veikiausiai jie daryti todėl, kad būtų patogų joti. Sermėgų ilgis įvairavo: tik uždengiančios kelius arba iki pusės blauzdų. Sermėgas susijuosdavo odiniais diržais.

Siluetu ir detalėmis artimos ir XVII a. vilkėtos sermėgos. Apie jas žinių suteikia K. Hartknochas, T. Lepneris, M. Pretorijus. Iš minėtų autorių aprašų matyti, kad vakarinėje Lietuvos dalyje ir arčiau didelių miestų gyvenantys lietuviai vilkėjo trumpesnius drabužius. Rytinėje Lietuvos dalyje valstiečiai vilkėjo ilgesnėmis sermėgomis – iki pusės blauzdų.

XVIII a. sermėgų siluetas tas pats, kaip ir XVI–XVII a., bet pakitusios atskiros sukirpimo detalės. Išnyko sermėgų šoninės prakirptės ir medžiagos juostelė rankovių įstatymo linijoje. Paplito priekyje įstrižai komponuotas, paslėptas užsegimas. Šio laikotarpio sermėgoms būdinga stati apykaklė. (Žr. Vyrų drabužiai, 54, 55 pav.)

XIX a. žinomi du vyraujantys sermėgų sukirpimo tipai: 1) durtinės ir 2) dvisiūlės. Durtinių sermėgų viršutinės ir apatinės dalys buvo sujungimas per juosmenį⁷². Viršutinė sermėgos dalis priglundusi, liemenuota, apatinė – išplatėjusi, su gausiomis klostėmis arba raukiniais. Durtinių sermėgų plotis nuo juosmens galėjo siekti iki 4 metrų. Klostelės siauros – 1–1,5 cm: kuo siauresnės klostelės, tuo gražiau.

Durtinių sermėgų išskiriami 3 sukirpimo variantai:

- 1) durtos aplink visą liemenį;
- 2) durtos tik šonuose;
- 3) durtos tik nugaroje;

Durtinės sermėgos išplitusios Suvalkijoje, Žemaitijoje ir Aukštaitijoje. Pirmasis jų variantas bū-

72 M. Slančiauskas pateikė sermėgos piešinį, kuriame sujungimas yra virš liemens.

dingas Aukštaitijai; antrasis – vakarų Aukštaitijai ir rytų Žemaitijai; trečiasis – Suvalkijai ir pietų Žemaitijai. Skirtinguose regionuose nevienodas sermėgų ilgis. Žemaitijoje ir Suvalkijoje jos siekė iki pusės šlaunų arba iki kelių. Rytų Žemaitijoje ir Aukštaitijoje – 5–10 cm žemiau kelių arba iki pusiau blauzdų. Trumpesnes sermėgas vilkėjo jaunimas. (Žr. Vyrų drabužiai, 56–60, 8, 37, 38 pav.)

Dvisiulės sermėgos – tiesaus kirpimo, siūtos iš trijų medžiagos gabalų, sujungtų dviem šoninėmis siūlėmis. Apačia išplatėjusi į šonines siūles įstatytais trikampaiais medžiagos gabalais. Įstatymai įvairaus aukščio ir pločio, kartais tokie platūs, kad šonuose, nuo juosmens ar kiek žemiau, susidaro laisvai krintančios gausios klostės. Dvisiulės sermėgos būdingos rytų Lietuvai. Jas vilkėjo rytų aukštaičiai, tačiau dažniausiai sutinkamos Dzūkijoje. Dvisiulės sermėgos ilgesnės už durtines – iki pusės blauzdų ir ilgesnės. (Žr. Vyrų drabužiai, 10, 61 pav.)

Durtinėms ir dvisiulėms sermėgoms būdingas paslėptas užsegimas, stati arba apvali atverčiama apykaklė, atlenkiami rankogaliai, vertikaliai prakirptos kišenės. Sermėgos pakraščiai, kad vilkint neirtų audinio siūlai ir dėl grožio, buvo apsiuvami medvilninėmis, šilkinėmis, aksominėmis, dirbtinio kailio (*baronėlio*), dažniausiai juodos, tamsiai rudos spalvos juostelėmis. Sermėgų priekis ties užsegimu, pažemiai, rankovių galai, kišenės, apykaklė galėjo būti puošti siuvinėtais lapeliais, kriptėmis ar kitu nesudėtingu geometriniu raštu. Dažniausiai siuvinėta juodais, tamsiai rudais siūlais. M. Slančiausko užrašuose pažymėta, kad apie XIX a. vidurį Joniškio, Gruzdžių, Žagarės parapijose juodos sermėgos siuvinėtos baltais siūlais. Minėtinose Mažojoje Lietuvoje XIX a. dėvėtos tiesaus kirpimo sermėgos, kurios nuo juosmens į apačią buvo išplatintos naudojant specialius trikampus medžiagos gabalus. (Žr. Vyrų drabužiai, 35, 62, 63 pav.)

XVI–XIX a. lietuvių vilkėtos sermėgos turi daug bendrų bruožų su kituose Europos kraštuose dėvėtais viršutiniais drabužiais. Lietuviškų sermėgų ypatumus lemia sukirpimas, joms siūti naudotos medžiagos, spalvos, puošyba, vilkėjimo būdas.

XIX a. II pusėje bendra europinė mada išstūmė tradicines sermėgas. Jas pakeitė nauji drabužiai – *surdutas*, *burnosas* (ilgas, lygaus sukirpimo žieminis paltas), kelioninis apsiaustas. Jie dažniausiai buvo siuvami iš fabrikinės gamybos medžiagų, moderniai, miestietišškai sukerpami. Kartais šiuos naujus drabužius senu papročiu vadindavo sermėgomis, ypač jeigu jie buvo siuvami iš tradicinių medžiagų, t. y. iš naminio milo. Sermėga tapo kasdieniu bei kelioniniu, ant kailinių velkamu drabužiu.

Surdutas plačiai dėvėtas visoje Europoje. Lietuvoje XIX a. pradžioje surdutą dėvėjo bajorai, dvarininkai. XIX a. viduryje – II pusėje jis atėjo ir į valstietišką aprangą. Manoma, kad kaime surdutas išplito nusižiūrėjus į aukštuomenės ir miestiečių aprangą. Jo medžiaga, spalvos tokios pat kaip sermėgos. Surdutas, kaip ir sermėga, buvo su atlenkiama apykakle, rankovių atvartais, iki kelių arba trumpesnis. Lietuviškas surdutas buvo gausiai puoštas siuvinėjimais – tuo jis skyrėsi nuo europietiško. Vietinių siuvėjų siūti surduti įgijo lietuvių drabužiams būdingų bruožų. Surdutus, kitaip nei sermėgas, vilkėjo nesujuostus. Paprastai jie buvo atsagstomi, kad matytųsi liemenė. Surdutas buvo ypač paplitęs Žemaitijoje, kur valstiečiai gyveno labiau pasiturinčiai. Aukštaičiai ir dzūkai surdutus dėvėjo rečiau. Jis išėjo iš mados XIX a. pabaigoje. (Žr. Vyrų drabužiai, 64–66 pav.)

Trinyčiai pirmą kartą rašytiniuose šaltiniuose paminėti XVII a. ir dėvėti iki XIX a. pabaigos. Jie retai vilkėti Žemaitijos vakaruose. Daugelyje Lietuvos vietų tai buvo darbinis drabužis, dėvimas vasarą darganotu oru arba norint apsisaugoti nuo dulkių. Kartais trinyčius dėvėdavo ir žiemą, apsisaugoti nuo kritulių – kad nesušlaptų avikailis, juos vilkdavosi ant kailinių.

Žemaitijoje trinyčiai buvo balti pakuliniai. Dzūkijoje, Suvalkijoje – dažyti. Dzūkijoje linus, skirtus trinyčiams, dažydavo pelkėse, t. y. kaip dažus vartojo pelkių dumblą ir rūdis. Tokie trinyčiai būdavo pilkos, purvinos spalvos. Suvalkijoje trinyčiai buvo puošnūs – mėlyni su baltais raudonais dryželiais. Juos čia siūdavo ne maišo pavidalo, kaip kitur, o kaip sermėgas ar surdutus. Trinyčiai būdavo nugaroje plisuoti, jų apykaklė stačia arba atlenkiama. Pastaroji dažniau daroma išėiginiams trinyčiams. Suvalkijoje trinyčiai buvo išėiginis drabužis, dėvimas kaip vasarinis švarkas. Su jais eidavo į bažnyčią, svečius. Trinyčiai dažniausiai sujuosiami diržu – rečiau juosta. (Žr. Vyrų drabužiai, 67–69, 13 pav.)

Kailiniai – šilčiausia žieminė apranga. Lietuvoje kailiniai paprastai buvo siuvami iš avikailių. XIX a. viduryje ir II pusėje buvo siuvami ilgi ir trumpi (puskailiniai) kailiniai. XIX a. viduryje ilgi vyriški kailiniai dažniausiai siūti tiesūs. Tačiau vakarų, vidurio ir pietvakarių Lietuvoje kailiniai, kaip ir sermėgos, buvo siuvami į liemenį, nugaros pusėje suraukti. Rytų Lietuvai būdingi tiesūs kailiniai. Puskailinius taip pat siūdavo tiesius. Kasdieniai kailiniai nebūdavo aptraukiami medžiaga, todėl norint apsaugoti avikailį nuo darganų, lietaus, ant kailinių vilkdavosi trinyčius arba kitokį drabužį. Išėiginiai kailiniai, ypač XIX a. pabaigoje – XX a., dažniausiai buvo aptraukiami medžiaga. Kailinių ir puskailinių apykaklę, rankogalius, užsegimo pakraščius, pažemę puošė dekoratyvinėmis siūlėmis, medžiagos juostelėmis, gražesniu avikailiu. XIX a. II pusėje kailiniai buvo balti arba gelsvai rudi. XIX a. pabaigoje – XX a. pradžioje turtingi valstiečiai kailinius pradėjo dažyti juodai. Netrukus juodi kailiniai paplito tarp visų gyventojų sluoksnių, visoje Lietuvoje. (Žr. Vyrų drabužiai, 70, 31 pav.)

Susijuosimas, aksesuarai. Diržas buvo odinis, dažniausiai gausiai puoštas bronzinėmis arba sidabrinėmis mažomis, ažūrinėmis rozetėmis. Puošmenos būdavo išdėstomas per visą diržo ilgį arba tik vietomis. Žemaičiai gaminosi diržus iš briedžio, unguorio, jaučio odos. Taip pat juostasi diržais iš šermuonėlio, audinės, ūdros odos. Mažosios Lietuvos vyrai viršutinius drabužius susijuosdavo geltonos odos diržais, šviesiai mėlynomis ar žaliomis juostomis. Lietuvininkai juosėjo ir spalvotais siūlais siuvinėtais (kryželiu ant kanvos) diržais. Odiniai diržai buvo siuvami iš dviejų odos juostų, tarp kurių vyrai dėdavo pinigus. Diržu susijuosdavo viršutinius drabužius, kelnes. Tai buvo puošni vyro aprangos detalė. Prie diržo vyrai prisirišdavo tabokinę. Jas darydavo iš avino *mašnos*, beržo tošies, moterys pasiūdavo iš medžiagos skiautės. Puošnius diržus lietuviai nešiojo iki XIX a. II pusės. Paplitus europinės mados kostiumui, diržai supaprastėjo. Jie buvo veriami tik į kelnių juosmens kilpas; iš po užsegto švarko nesimatydavo.

Diržai būdingi Vakarų Lietuvos vyrų aprangai, o Rytų Lietuvoje dominavo juostos. Kai kurie tyrinėtojai mano, kad valstiečių pomėgiui juostis plačiomis juostomis turėjo įtakos XVIII a. Abiejų Tautų Respublikos bajorų mėgta *kontušo* juosta, kuri buvo neatskiriama vadinamojo *sarmatiško* kostiumo dalis⁷³. Aukštaičiai juosėsi pintinėmis, rečiau vytinėmis juostomis. Vyrų kostiume juostos išsilaikė ilgiau nei moterų. XX a. pradžioje aukštaičiai dar juosėsi juostomis marškinius, o moterys XIX a. II pusėje liovėsi jas naudoti. Viršutiniams drabužiams susijuosti vyrai naudojo ir šalikus, skaras. (Žr. Vyrų drabužiai, 71–74, 7, 8, 31, 32, 38, 2, 4, 52, 53 pav. ir kt.)

Pypkė, tabokinė, lazda, skrybėlė buvo vyriškumo ženklai. Nusiimti skrybėlę (kepurę) tapo būtina Nepriklausomoje Lietuvoje (1918–1940 m.). Iki tol atėję į svečius vyrai jų nenusiimdavo, šokdavo taip pat su skrybėlėmis.

Vyrai į kelionę pasiimdavo krepšius. Žemaičiai turėdavo iš mėlynų, raudonų, baltų lininių siūlų

73 Jurkuvienė T. *Lietuvių tautinis kostiumas*. V. 2006. P. 19.

austus įvairiais kuteliais puoštus krepšius. Būdavo ir odinių, planšetės formos krepšių – į juos susidėdavo darbo įrankius, tabokinę, maistą; nešdavosi pasikabinę per petį. (Žr. Vyrų drabužiai, 75, 39 pav.)

Pirštinės. Seniausios vyriškos pirštinės – dvisluoksnės. Paprastai tai dvi, sumautos į vieną ir ties riešeliu sumegztos pirštinės. Vyrų pirštinių ornamentai būdavo stambesni, paprastai geometriniai. Retai pasitaikantis augalinis ornamentas – labai realistiškas. O štai moteriškose pirštinėse augalinio ornamento buvo gausu. Žiemą dažnai mūvėjo iš avikailio pasiūtomis pirštinėmis. Pirštuotas pirštines vyrai ėmė mūvėti gana vėlai, tik XIX a. pabaigoje – XX a. Labiausiai jos išplito po Pirmojo pasaulinio karo. (Žr. Vyrų drabužiai, 76, 4, 12, 38, 39 pav.)

Riešines vyrai taip pat nešiojo. Puošnumu jos nė kiek nenusileido moteriškoms. Jose būdavo išmezgami baltų ir spalvotų karoliukų geometriniai bei augaliniai raštai. (Žr. Vyrų drabužiai, 77–79, 75 pav.)

Apavas

Autai (*auklas, autakas, autkojis, autskaris, autuvas, bintai, pintinai ir t. t.*) – tai įvairaus dydžio medžiagos gabalai kojoms apvynioti. Autais kojas vyniojo tiek vyrai, tiek moterys bei vaikai, tačiau vyrų aprangoje jie išliko ilgiau, naudoti dažniau. XVI a. J. A. Brando atlase pavaizduotas lietuvis valstietis su raudonais autais, užvyniotais ant kelių. XVII–XVIII a. ikonografinė medžiaga rodo, kad autai vynioti iki kelių. Vėlesniais laikais dažniausiai vynioti iki pusės blauzdų. Aukštai apvynioti autai laikomi slaviška mada. Autų vyniojimas priklausė ir nuo darbo specifikos: eidami kirsti rugių ar dirbti miško darbų, kojas apsvyniodavo autais iki kelių. Juostiniais vilnoniais siaurais (10–15 cm pločio) autais (*bintais, pintiniais*) vyniodavo tik blauzdas iki kelių ir padarydavo kaip batus; pro juos net vanduo neprasisunkdavo⁷⁴. Priklausomai nuo sezono, autai buvo drobiniai ir vilnoniai. Juos darydavo iš padėvėtų drabužių bei baltųjų audinių (marškinių, kelių, sijonų, sermėgų, rankšluosčių) ir ausdavo specialiai. Kasdienai ausdavo pašukinius ar pakulinius autus, jie būdavo pilkos, rudos arba kitokios tamsios spalvos. Šventadieniai autai dažniausiai buvo balti, audžiami iš plonų siūlų.

Žiemą ant kojinių vyniodavo prastus vilnonius autus, o ant viršaus dar užsukdavo baltus drobinus. Vilkaviškio apylinkėse vyrai autais apvyniodavo apatines kelnes, o viršutines užleisdavo ant viršaus. Lietuvoje autai vynioti labai įvairiai – tai priklausė nuo dėvimos avalynės. Autus dažniausiai skalbdavo mergaitės, paaugliai. Darbas buvo nemalonus, todėl dažnai už jį būdavo atsilyginama. Autai turėjo būti balti – tai tvarkingumo požymis ir garbės reikalas. (Žr. Vyrų drabužiai, 80, 81 pav.)

Kojinės (*autės, čempės, pančiakos ir kt.*). Kojinių ilgis – iki kelių, puskojinių – iki pusiau blauzdų. Seniausios kojinės rastos Egipte ir datuojamos V a. Tai vaikiškos kojinės, numegztos žaliais, purpuriniais, raudonais, geltonais, mėlynais dryželiais. Lietuvių kojines be pėdų – blauzdines – pirmą kartą paminėjo J. Lasickis XVI a. Veikiausiai turėtos galvoje ne megztos, o iš medžiagos pasiūtos kojinės. XVII a. T. Lepneris knygoje „Prūsų lietuvis“ rašo, kad vilnonės kojines avi tik pasiturintys valstiečiai. L. Rėza teigė, jog lietuviai nežinoję jokių kojinių ir kojas vynioję autais. Lietuvos kaime kojinės paplito XIX a. II pusėje. Manoma, kad vėliausiai, XIX a. pabaigoje arba XX a. pradžioje, kojinės pasirodė Aukštaitijoje ir Dzūkijoje. Gervėčių apylinkėse lietuviai vyrai iki Antrojo pasaulinio karo kojinių beveik neavėjo.

XIX a. kojinės buvo mezgamos iš vilnionių ir lininių siūlų. XX a. imta megzti ir iš medvilninių. Dažniausiai tuo užsiimdavo senos moterys ir piemenės. Ilgą laiką kojines mezgė miesteliuose gyvenusios žydės.

⁷⁴ Rudytė D. Kojinės, autai, jų parišimas // *Liaudies kūrybos palikimas dabarties kultūroje*. K. 1989. P. 184–194.

Seniausios lietuvių megztos kojines buvo be kulno, kaip ir Latvijoje, Estijoje ar kai kuriose slavų tautose. Tokias kojines galėjo nešioti bet kuris šeimos narys nepriklausomai nuo kojos dydžio. Ilgiausiai bekulnės kojines buvo mezgamos iš lininių siūlų.

Išėiginės kojines buvo raštuotos, kasdienės – paprastos vienspalvės. Kojinių ornamentas dažniausiai geometrinis, viršuje kartais įmezgamas zoomorfinis motyvas. Žemaitijos centrinėje dalyje mėgtos skersadryžės kojines – raudonos, juodos, geltonos, baltos spalvos dryželiais. Kojinės dažnai megztos eglute; paprastai buvo dvispalvės.

Vyrų kojines dažniausiai buvo trumpos arba iki pusiau blauzdų, užleistos kelnėmis. Mažojoje Lietuvoje bei Šiaurės Lietuvoje (Latvijos pasienyje) nešiotos blauzdinės (*antblauzdžiai*). Tai labai puošnios kojines be pėdos, dėvėtos prie trumpų kelnų. Pėdą arba numegzdavo atskirai, arba vyniodavo autais. XX a. 2–4 dešimtmečiais, sekdami Europos mada, vyrai prie trumpų kelnų arba ant ilgų kelnų viršaus taip pat maudavosi ilgas iki kelių kojines. Autų ar kojinių dėvėjimas priklausė ir nuo apavo rūšies – į klumpes avėsi kojines. (Žr. Vyrų drabužiai, 82, 7, 90, 91 pav.)

Parišimas. Kad nesmuktų, autai buvo apvarstomi, o kojines (taip pat ir batai) parišamos lininiais, pakuliniais, kanapiniais, dilgėliniais, šiaudiniais, liepos žievių su arklio ašutais (kad būtų stipresni), odiniais raiščiais ir austomis bei pintomis juostelėmis. Virvelės autams apvynioti (parišti) paprastai vadinamos apyvarais, tačiau jos turėjo ir kitokių pavadinimų: *auklai, kojaraiščiai, pakelės, sąvaros, rištuvai* ir kt. XVIII a. Mažojoje Lietuvoje autus aprišdavo siauromis rinktinėmis juostelėmis. Juostelėse išausti įrašai rodo, kad jos vyrams buvo dovanojamos (pvz., „Taip: audžiau: kaip: mokėjau: dovanojau: kam: norėjau...“ ir pan.). Apyvarai ant kojos buvo rišami įvairiai, tačiau populiariausias užrišimo būdas buvo 1–6 kartus sukryžiuoti ant blauzdos. Kad apyvarai tvirčiau laikytųsi, viršuje juos 2 ar 3 kartus apsukdavo aplink blauzdą ir užrišdavo. Kitas būdas – apyvarai vieną ar du kartus sukryžiuojami prie čiurnos, toliau blauzdos priekyje susukami į virvelę iki pusės blauzdos ir čia užrišami kaip pirmuoju būdu. (Žr. Vyrų drabužiai, 83 pav.)

Avalynė. Vyžos – iš medžio žievės pintas bekulnis apavas, nešiotas žiemą ir vasarą. Prie kojos jos buvo pririšamos odinėmis, lininėmis arba kanapinėmis virvelėmis – apyvarais⁷⁵. XVI–XVII a. iš medžio žievės gamintą avalynę mini A. Gvanjinis, K. Henenbergeris, A. Brandas, T. Lepneris, M. Pretorius, K. Donelaitis ir kt. Anot T. Lepnerio, vyžas mokėjo pasigaminti kiekvienas lietuvis ir darė tai nuo jaunų dienų. Jos buvo avimos kasdien ir per šventes. Vėlesni autoriai taip pat teigia, kad vyžų nemokėjo pinti tik mažamečiai vaikai, o kiekvienas šeimos narys nusipindavo vyžas pats.

Vyžų medžiagos ir forma. Vyžoms pinti tiko tik jauno medžio žievė. Jos buvo pinamos iš liepos karnų, raistų ir paupinių karklo, kadagio⁷⁶, paupių ir miškinės blindies, gluosnio karnų. Patvariausias, geriausias vyžos būdavo iš liepos karnų.

Lietuvoje daugiausia buvo paplitusios tiesaus pynimo vyžos su šešiomis kilpomis. Vyžų padas – tiesaus pynimo, pėdos viršus apgaubiamas apyvarais suveržus kilpas. Kartais per kilpas iš abiejų kojos pusių buvo perveriamas pagaliukas. Tuomet vyža prie kojos buvo tvirtinama apyvarais, kurie rišami prie pagaliukų galų. XIX–XX a. rytų Lietuvoje (taip pat Latvijos rytinėje dalyje – Latgaloje) buvo įstrižai pintų vyžų. Jos gražesnės, dailiai apipintu pėdos viršumi. Tokio pynimo vyžos laikomos *mask-*

75 Kulikauskienė V. XIX–XX a. lietuvių valstiečių vyrų drabužiai (4. Vyžos – kasdienio apavo dalis) // *Lietuvos TSR Mokslų akademijos darbai. A. Serija*. 1979. T. 1 (66), p. 117–127.

76 Tiko tik laukuose augančio kadagio žievė, miške augančio – buvo per trapi.

vietiškomis (paplitusios Maskvos, Tulos, Kalugos, Riazanės, Oriolo, Voronežo, Kursko ir kitose. Rusijos gubernijose). Manoma, kad Lietuvoje ir Latvijoje jos atsirado dėl slavų įtakos. Labai retos ant lankelio pintos vyžos. Tokių vyžų kilpas atstojo lankelis arba ant lankelio užpintos karnos. Nuo seniausių laikų vyžas avėjo mūsų kaimynai rytų slavai, lenkai, latviai. (Žr. Vyrų drabužiai, 84 pav.)

Kad vyžų padas būtų stipresnis, jį išvarstydamo karna, linine arba kanapine virvele, oda, metaline viela, palopydavo tvirta pakuline medžiaga. Kad nepraleistų drėgmės, palopyti padai buvo ištepami derva. Žiemą ant vyžų užpildavo vandens, viršus sustingdavo ir geriau laikydavo šilumą – kojai buvo šilta. Vyžos laikydavo nuo 3–4 dienų iki 3–4 savaitių. Jų dėvėjimo trukmė priklausė nuo daugelio aplinkybių – dėvėjimo sąlygų, vyžų pynimo bei žaliavų paruošimo, metų laiko ir kt.

1724 m. Berlyne buvo išleistas įsakas, draudžiantis Mažojoje Lietuvoje avėti vyžas ir liepiantis avėti *kurpes* (odinius batelius). Tai labai sumažino avinčių vyžomis skaičių, tačiau Mažojoje Lietuvoje jomis avėta iki XIX a. vidurio. Manoma, kad Suvalkijoje vyžos išnyko XVIII a. pabaigoje – XIX a. pradžioje. Rytų Žemaitijoje ir Vidurio Lietuvoje vyžos išnyko XIX a. pabaigoje – XX a. pradžioje. Ilgiausiai šis apavas išsilaikė Aukštaitijoje ir Dzūkijoje. Čia vyžos, tiesa, daugiau kaip darbinis apavas, avėtos apytikriai iki XX a. 3–5 dešimtmečių.

Naginės Lietuvos teritorijoje nešiotos nuo I tūkst. pr. Kr. ir iki XX a. pradžios jos buvo labiausiai paplitęs vyrų išeiginis apavas. Naginės dažniausiai buvo gaminamos iš odos, tačiau nepasiturintys valstiečiai jas darė ir iš šiaudų bei siūdavo iš milo (tokias avėjo tiek vyrai, tiek moterys). Naginės buvo siuamos iš raguočių, arklių, retais atvejais iš liesos kiaulės odos. Vaikams nagines siūdavo iš minkštos veršelio odos. Naginėms skirtą odą paprastai raugindavo, nes rauginta oda dvigubai stipresnė už neraugintą. Prastos, kasdienės naginės siūtos iš kiaulės odos. Suvalkijoje naginės išnyko jau XVIII a. (Žr. Vyrų drabužiai, 85–88 pav.)

Šiaurės vakarų Žemaitijoje buvo paplitęs apavas, vadintas *kulbenomis* arba *kojanomis*. Šis apavas laikomas senesniu už nagines. Kojanas paprastai gamino iš jaučių, karvių, arklių kojų odos plaukais į viršų. Šį apavą dažniausiai dėvėjo vyrai ir tik retais atvejais – moterys. Kojanomis audavosi žiemą, šaltu oru. (Žr. Vyrų drabužiai, 89 pav.)

Medpadžiai – apavas mediniu padu su odiniu viršumi. Suvalkiečiai tokį apavą vadino *kurpėmis*. Medpadžių viršų dažnai darydavo iš sunešiotų aulinių batų aulo.

Bateliai. Vyrai avėjo batelius – suvarstomus arba su gumom šonuose. XIX a. II pusėje daug kur avėti odiniai pusbačiai. (Žr. Vyrų drabužiai, 90, 91 pav.)

Auliniai batai žinomi nuo seniausių laikų iki mūsų dienų. Auliniai batai pirmą kartą pavaizduoti XVII a. M. Pretorijaus piešinyje. Batai būdavo siuvasi lygūs ir su atvartais viršuje. Kad batų aulai nesukristų, jie būdavo surišami juostele, o Dzūkijoje dažniausiai buvo tvirtinami odiniu dirželiu su sagtele arba odine pynele. Batus vyrai labai brangindavo, nes daugeliui tai buvo didelis turtas. XIX a. II pusėje Dzūkijoje visi šeimos vyrai dažnai dalydavosi viena batų pora. Juos audavosi tas vyras, kuriam labiausiai reikėdavo, pvz., einantis į miestelį, į bažnyčią ir pan. Apie XX a. įsigalėjo paprotys vyrui prieš tuoktuves įsigyti naujus batus, todėl batai tapo vedusio vyro asmenine nuosavybe⁷⁷. Kad batai būtų juodi, juos gausiai tepdavo degutu. (Žr. Vyrų drabužiai, 92–94 pav.)

Vyrų tradicinis kostiumas nepasižymi tokiais ryškiais sritiniais ypatumais, kaip moterų, vis dėlto negalima teigti, kad jų visai neturi. Kalbėdami apskritai apie visą drabužių komplektą, galime teigti,

⁷⁷ Ščesnulevičius K. Vyžos // *Gimtasai kraštas*. Nr. 1. 1936. P. 7–18.

8. VYRŲ TRADICINIAI DRABUŽIAI

kad didesnių skirtumų yra tarp rytinės ir vakarinės Lietuvos vyrų aprangos. Rytų Lietuvos vyrų aprangai ryškesnė slaviškų drabužių įtaka, o vakarinės dalies vyrų aprangą labiau veikė Europos mados.

UŽDUOTIS SAVARANKIŠKAM DARBUI: Išskirkite rytų ir vakarų Lietuvos vyrų drabužių ypatybes. Kokias drabužių dalis vyrų valstietiškas kostiumas perėmė iš miesto ir dvaro kultūros? Kokių vietinių bruožų įgavo iš Vakarų Europos perimti drabužiai?

8. VYRŲ TRADICINIAI DRABUŽIAI

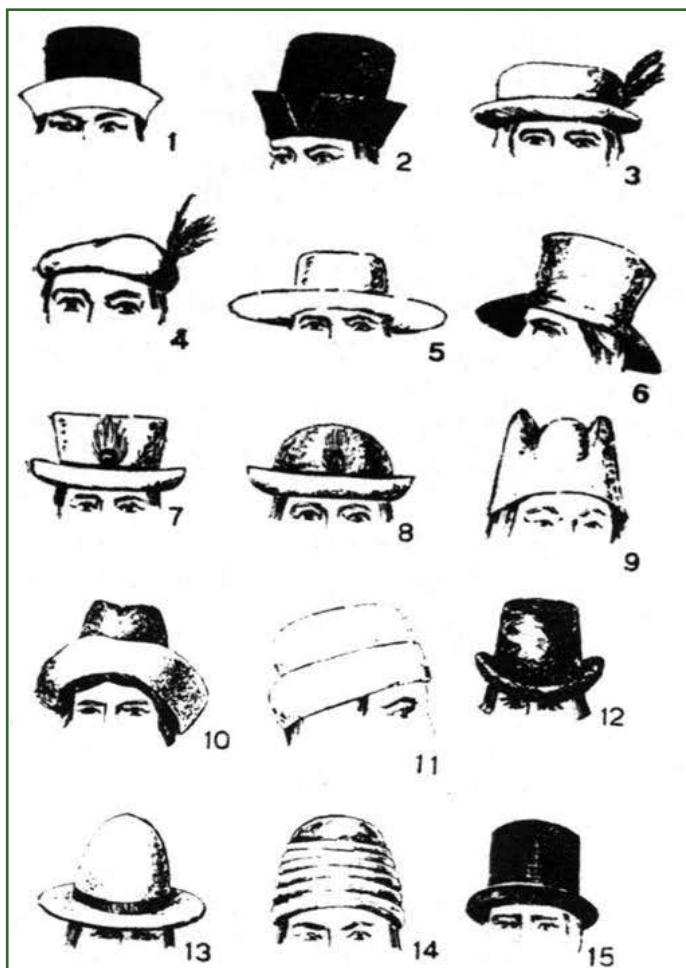

1 pav.

Veltos kepurės ir skrybėlės Lietuvoje.

XVI a. – XX a. pr.

1, 2. XVI a. kepurės;

3–5. XVII a. skrybėlės ir kepurė;

11. XVIII a. kepurė;

6–10, 12–15. XIX a. skrybėlės ir kepurės.

Kulikauskienė V. XIX a. – XX a. lietuvių valstiečių vyrų drabužiai (3. Veltinės kepurės ir skrybėlės) // Lietuvos TSR Mokslų akademijos darbai. A serija. 1978. T. 4.



2 pav.

Dzūkas. XIX a.

Kulikauskienė V. Lietuvių tautiniai rūbai. Rekonstrukcijos: V. Kulikauskienė, M. Miliuviienė, R. Lelytė. V. 1994.

8. VYRŲ TRADICINIAI DRABUŽIAI



3 pav.

Suvalkietis. XIX a.

Kulikauskienė V. Lietuvių tautiniai rūbai. Rekonstrukcijos: V. Kulikauskienė, M. Miliuvienė, R. Lelytė. V. 1994.



4 pav.

Aukštaitis. XIX a.

Kulikauskienė V. Lietuvių tautiniai rūbai. Rekonstrukcijos: V. Kulikauskienė, M. Miliuvienė, R. Lelytė. V. 1994.

8. VYRŲ TRADICINIAI DRABUŽIAI



5 pav.

Klaipėdos krašto vyrų skrybėlės.

Matulionienė E. Klaipėdos krašto tautiniai drabužiai. Kl. 2005.



6 pav.

Mažosios Lietuvos lietuvis. XIX a.

Kulikauskienė V. Lietuvių tautiniai rūbai. Rekonstrukcijos: V. Kulikauskienė, M. Milnūrienė, R. Lelytė. V. 1994.

8. VYRŲ TRADICINIAI DRABUŽIAI



7 pav.

Mažosios Lietuvos lietuvis. XIX a.

Kulikauskienė V. Lietuvių tautiniai rūbai. Rekonstrukcijos: V. Kulikauskienė, M. Miliuvienė, R. Lelytė. V. 1994.

[Į tekstą 376 psl.](#)



8 pav.

Žemaitis. XIX a.

Kulikauskienė V. Lietuvių tautiniai rūbai. Rekonstrukcijos: V. Kulikauskienė, M. Miliuvienė, R. Lelytė. V. 1994.

[Į tekstą 373 psl.](#) [Į tekstą 374 psl.](#)

8. VYRŲ TRADICINIAI DRABUŽIAI

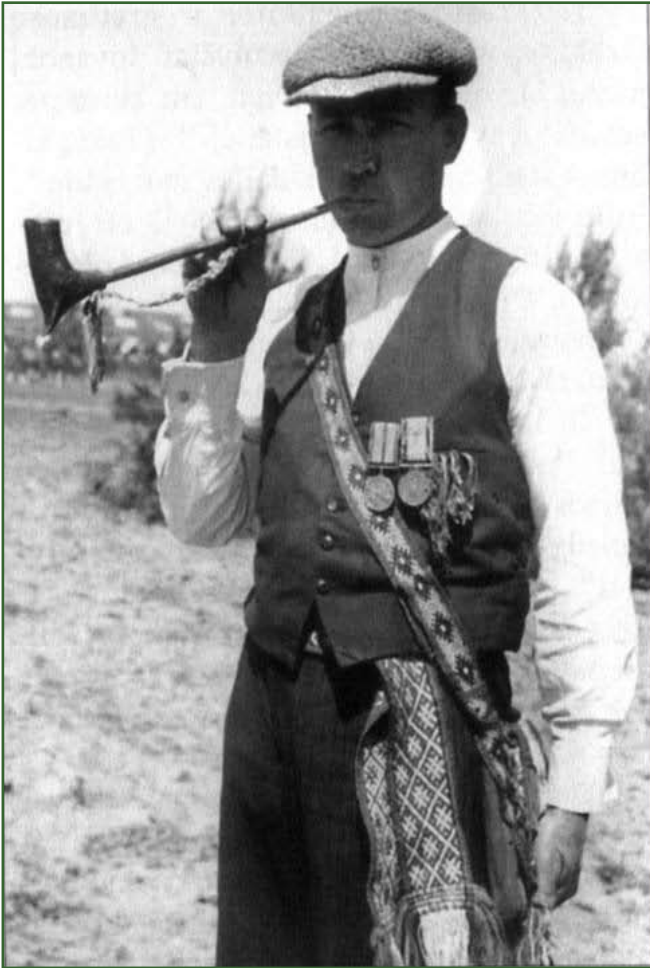

9 pav.

Dzūkų piršlys.

B. Buračo nuotrauka, 1935 m.

Tumėnas V. Lietuvių tradicinių rinktinių juostų ornamentas. Tipologija ir semantika. Lietuvos etnologija. V. 2002. T. 9.



10 pav.

Aukštaičio vyro apranga.

Vilnonė kepurė, EMO1365.

Vilnonė sermėga, EMO2736.

Vilnonės kelnės, EMO2734.

Lietuvių liaudies menas. Drabužiai. V. 1974.

8. VYRŲ TRADICINIAI DRABUŽIAI



11 pav.

Dzūkas su šilta apranga. Dėvi kepurę.

Lietuvių liaudies menas. Drabužiai. V. 1974.



12 pav.

Vyras žiemine apranga.

Plungės r.

Vilnonė sermėga, EMO3345.

Vilnonis šalikas, EMO1419.

Kailinė kepurė, EMO1363.

Vilnonės pirštinės, EMO3309.

Lietuvių liaudies menas. Drabužiai. V. 1974.

8. VYRŲ TRADICINIAI DRABUŽIAI



13 pav.

Valstietis žieminiiais drabužiais.

Su kailine kepure, ant kailinių
apsivilkęs trinyčius.

XIX a.

Švenčionių aps.

Etnografija. 1998. Nr. 2–3.

[Į tekstą 374 psl.](#)



14 pav.

Žemaitis žieminiiais drabužiais. XIX a.

*Kulikauskienė V. Lietuvių tautiniai rūbai. Rekonstrukcijos:
V. Kulikauskienė, M. Miliuvienė, R. Lelytė. V. 1994.*

8. VYRŲ TRADICINIAI DRABUŽIAI



15 pav.

Dzūkas. XIX a.

Kulikauskienė V. Lietuvių tautiniai rūbai. Rekonstrukcijos: V. Kulikauskienė, M. Miliuvienė, R. Lelytė. V. 1994.

[Į tekstą 365 psl.](#)

16 pav.

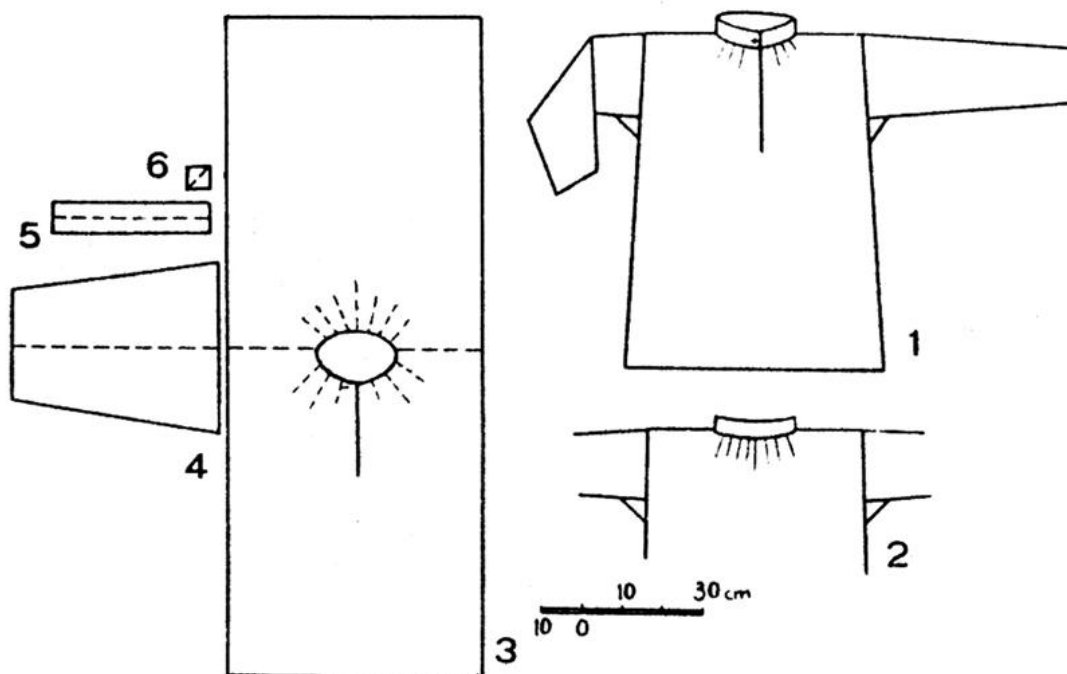

Tunikos sukirpimo be perpečių marškiniai. 1 — priekis, 2 — nugara, 3 — stuomuo, 4 — rankovė, 5 — apykaklė, 6 — pažastinis

Kulikauskienė V. XIX–XX a. Lietuvos valstiečių vyrų drabužiai. Marškinių medžiaga ir sukirpimas // Lietuvos TRS Mokslų akademijos darbai. A serija. 1975. T. 3 (52).

8. VYRŲ TRADICINIAI DRABUŽIAI

17 pav.

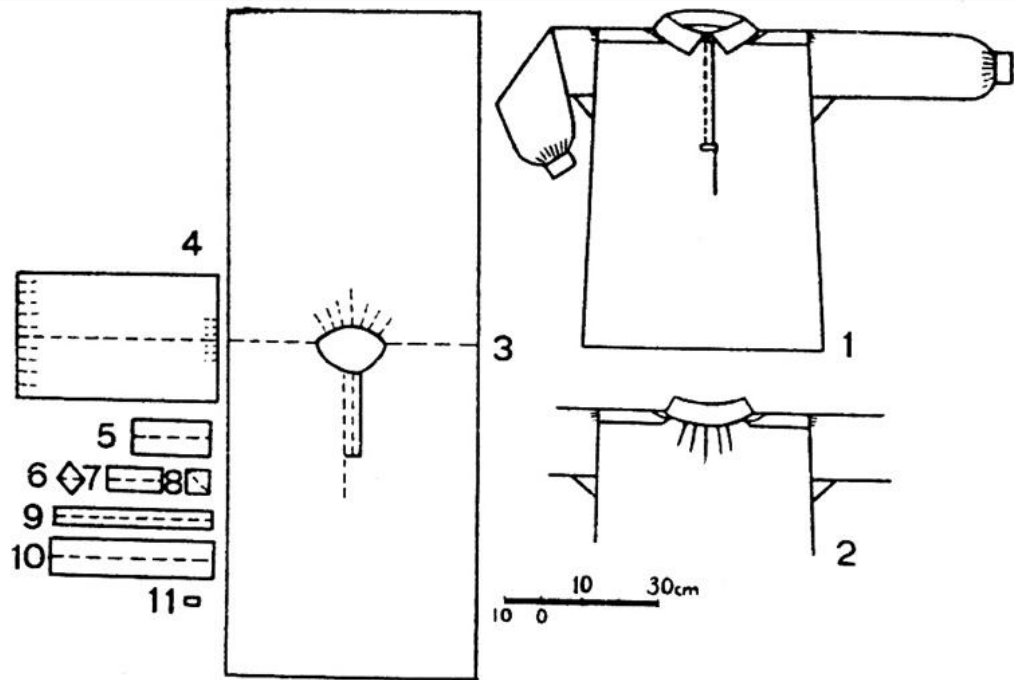

Tunikos sukirpimo su perpetėmis marškiniai. 1 — priekis, 2 — nugarą, 3 — stuomuo, 4 — rankovė, 5 — perpetė, 6 — pažastinis, 7 — rankogaliai, 8 — įstatymas prie apykablės, 9 — užsegimo pamušalas, 10 — apykablė, 11 — užsegimo užbaigimas

Kulikauskienė V. XIX–XX a. Lietuvos valstiečių vyrų drabužiai. Marškinių medžiaga ir sukirpimas // Lietuvos TRS Mokslų akademijos darbai. A serija. 1975. T. 3 (52).

18 pav.

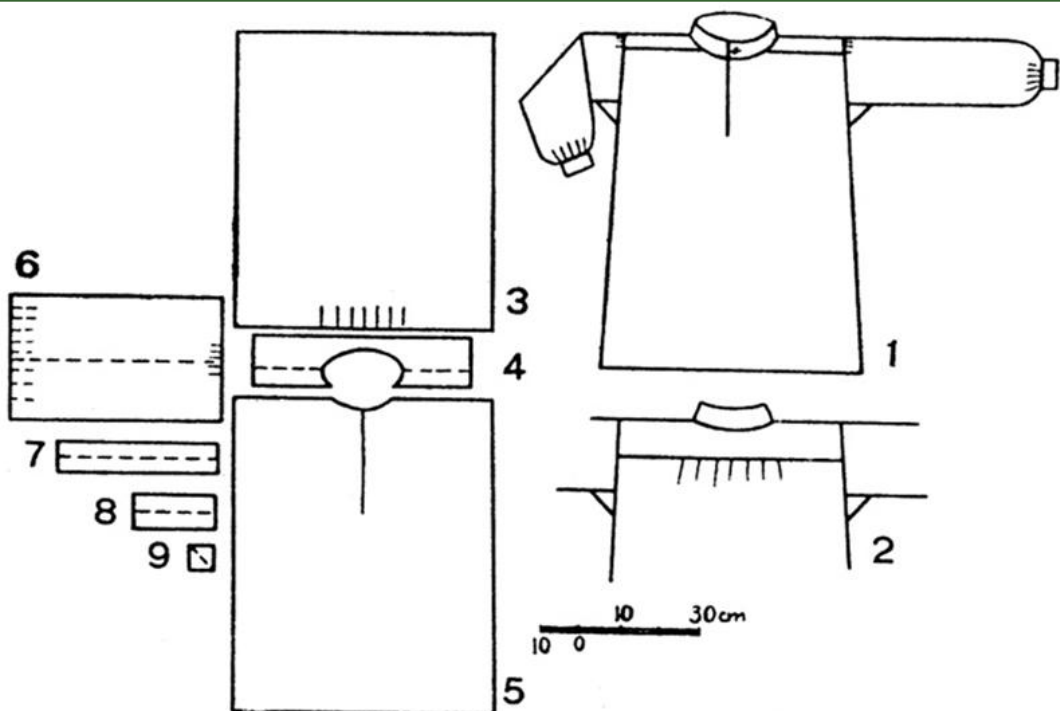

Marškiniai su peteliais. 1, 2 — priekio ir nugaros bendras vaizdas, 3 — nugarą, 4 — peteliai, 5 — priekis, 6 — rankovė, 7 — apykablė, 8 — rankogaliai, 9 — pažastinis

Kulikauskienė V. XIX–XX a. Lietuvos valstiečių vyrų drabužiai. Marškinių medžiaga ir sukirpimas // Lietuvos TRS Mokslų akademijos darbai. A serija. 1975. T. 3 (52).

8. VYRŲ TRADICINIAI DRABUŽIAI



19 pav.

Vyriški marškiniai su peteliais.

Mažoji Lietuva.

Rekonstrukcija.



Matulionienė E. Klaipėdos krašto tautiniai drabužiai. Kl. 2005.

[Į tekstą 366 psl.](#)

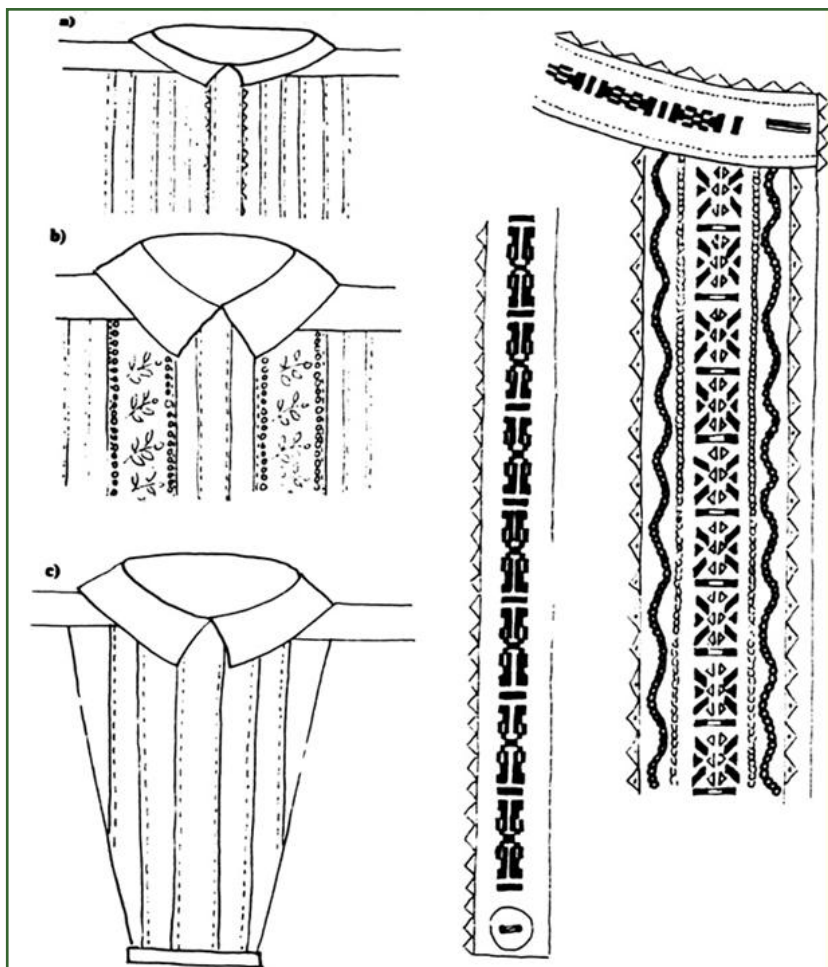

20 pav.

Vyriškų marškinių krūtinės puošimas:

- a) Klostelėmis ir kryputėmis;
- b) Fabrikinės gamybos balto kiauraraščio juostomis;
- c) Klostelėmis ir dekoratyvinėmis siūlėmis.

2) Dzūkiskų vyriškų marškinių apykaklės, priekio ties užsegimu ir rankogalių puošimas.

Jurkuvienė T. Klaipėdiškių marškiniai // Liaudies kultūra. 1990. Nr. 4.

8. VYRŲ TRADICINIAI DRABUŽIAI

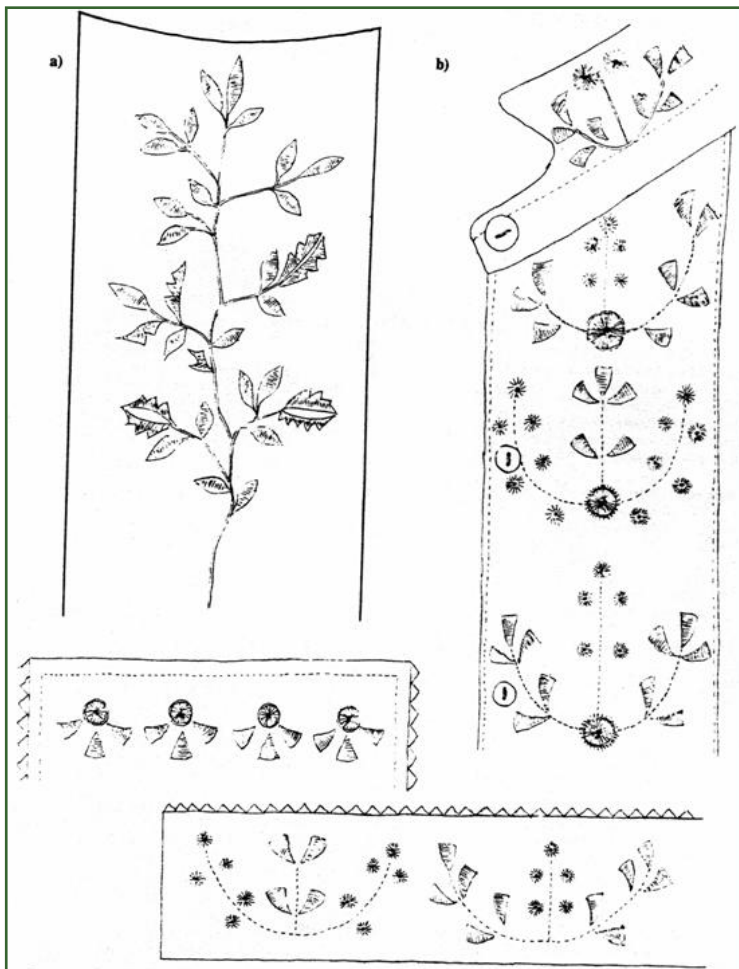

21 pav.

Baltais siuvinėjimais puošta vyriškų marškinių krūtinė (apykablė, krūtinė, ilginių kraštas, rankogalis).

Dzūkija.

Jurkuvienė T. Klaipėdiškių marškiniai // Liaudies kultūra. 1990. Nr. 4.

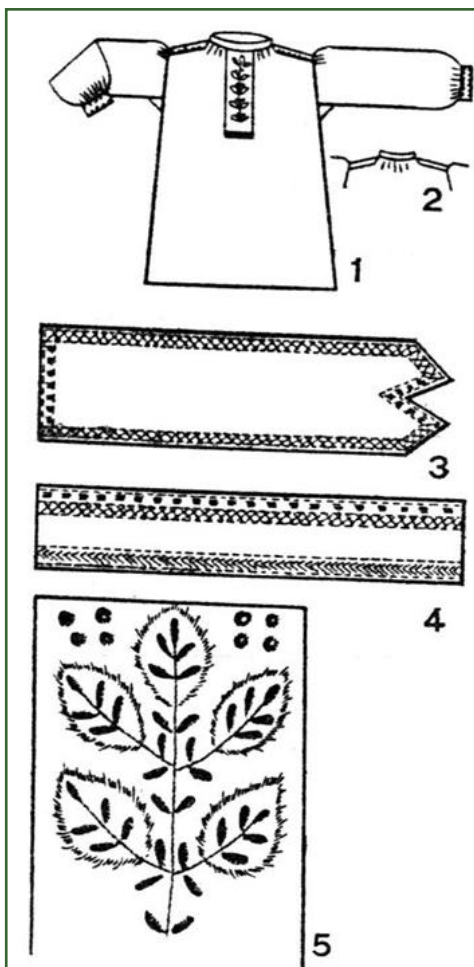

22 pav.

Marškinių puošimas kiauraraščiu ir pildymu.

- 1) Priekis;
- 2) Nugara;
- 3) Perpetės siuvinėjimai;
- 4) Rankogalių siuvinėjimai;
- 5) Krūtinėlės detalė.

Kulikauskienė V. XIX–XX a. lietuvių valstiečių vyrų drabužiai (2. Marškinių puošyba ir vilkėjimas) // Lietuvos TSR Mokslų akademijos darbai. A serija. 1975. T. 4 (53).

8. VYRŲ TRADICINIAI DRABUŽIAI

23 pav.

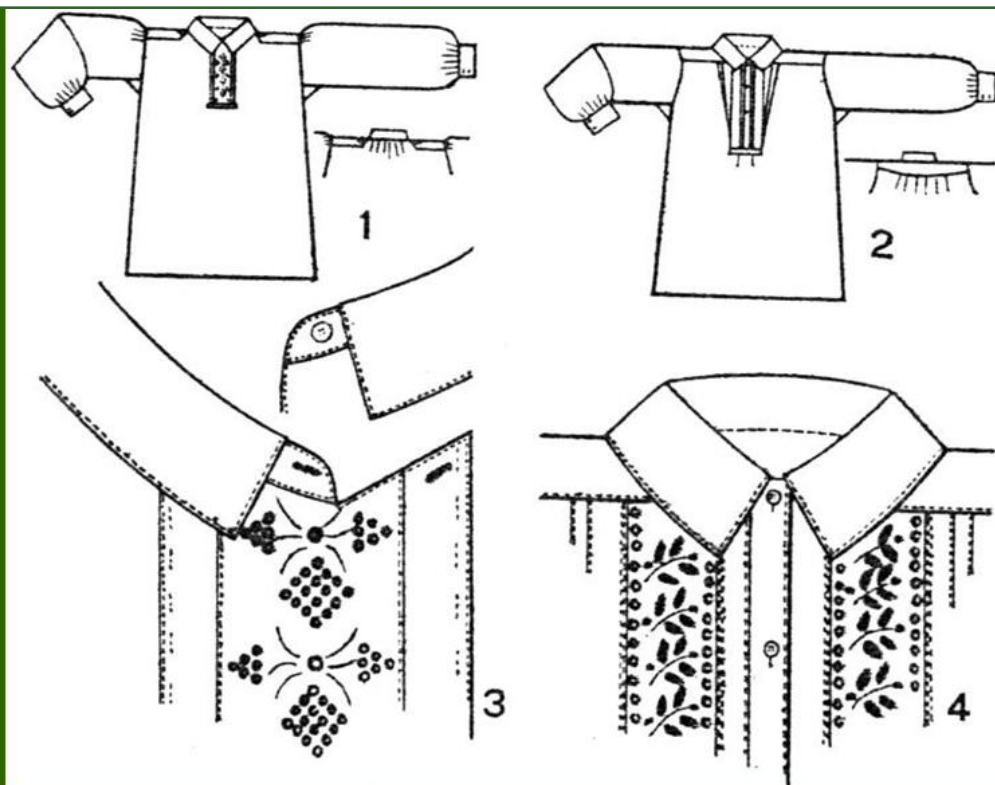

Marškinių puošimas kiauraraščiu ir pildymu.

1, 2. Bendras vaizdas; 3, 4. Krūtinės papuošimo detalės.

Kulikauskienė V. XIX–XX a. lietuvių valstiečių vyrų drabužiai (2. Marškinių puošyba ir vilkėjimas) // Lietuvos TSR Mokslų akademijos darbai. A serija. 1975. T. 4 (53).0

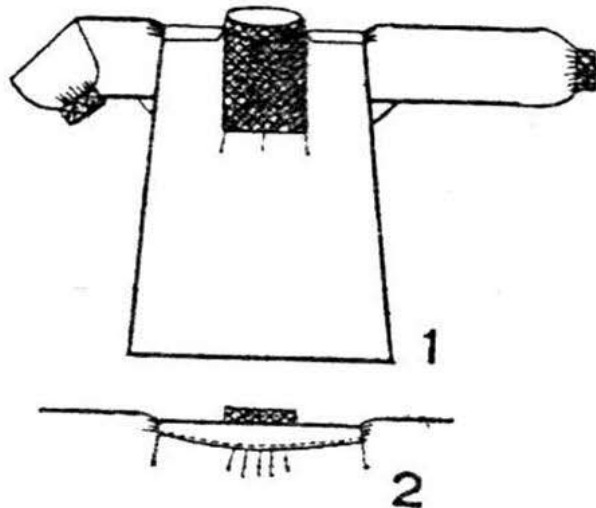

24 pav.

Marškinių puošimas spalvotų siūlų siuvinėjimais.

1) Marškinių priekis;

2) Marškinių nugara;

3) Kryželiu siuvinėta krūtinėlės dalis;

4) Pluošteliu siuvinėta krūtinėlės dalis.

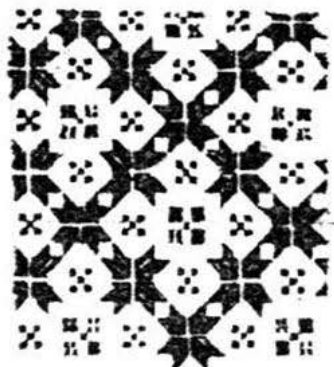
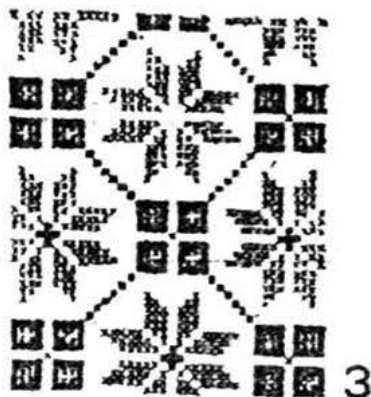

Kulikauskienė V. XIX–XX a. lietuvių valstiečių vyrų drabužiai (2. Marškinių puošyba ir vilkėjimas) // Lietuvos TSR Mokslų akademijos darbai. A serija. 1975. T. 4 (53).

8. VYRŲ TRADICINIAI DRABUŽIAI



25 pav.

Vyriškų marškinių krūtinės, siuvinėtos spalvotais siūlais.

1) Linas. Prienuų r., Stakliškės, EMO4913.

2) Medvilnė, EMO2731.



Lietuvių liaudies menas. Drabužiai. V. 1974.

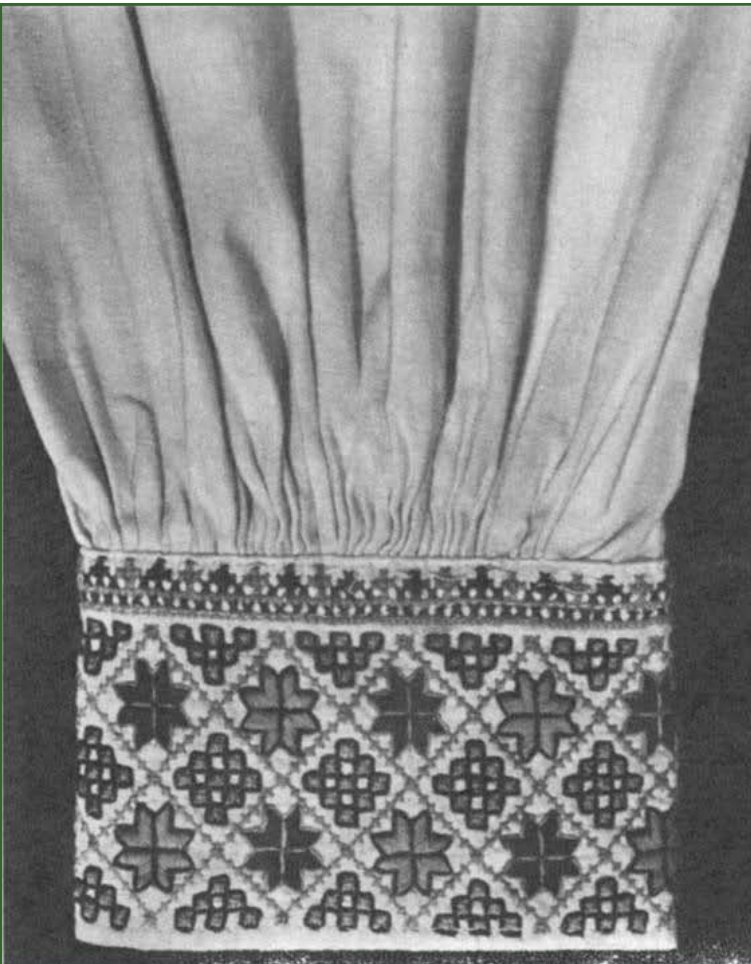

26 pav.

Vyriškų marškinių rankovė.

Lietuvių liaudies menas. Drabužiai. V. 1974.

Į tekstą 367 psl.

8. VYRŲ TRADICINIAI DRABUŽIAI

27 pav.

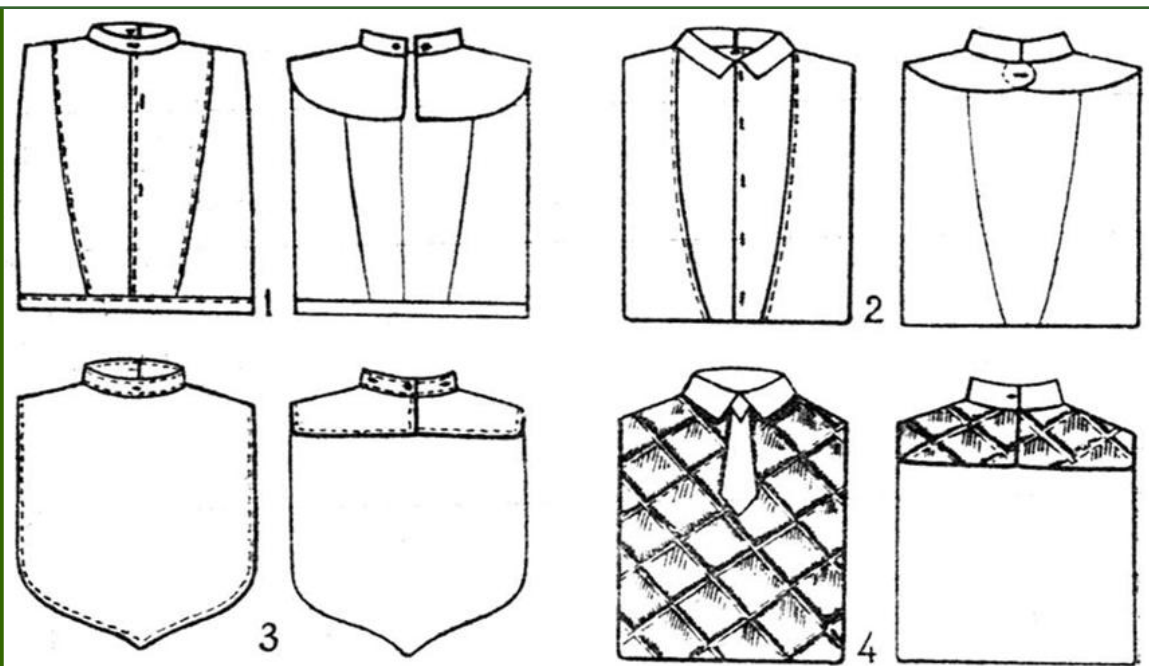

Prie marškinių prisegamos krūtinėlės.

1–3. Baltos medvilninės krūtinėlės be pamušalo;
4. Margo audinio krūtinėlės su pamušalu ir vata.

Kulikauskienė V. XIX–XX a. lietuvių valstiečių vyrų drabužiai (2. Marškinių puošyba ir vilkėjimas) // Lietuvos TSR Mokslų akademijos darbai. A serija. 1975. T. 4 (53).0

[Į tekstą 368 psl.](#)



28 pav.

Kaklaskarių surišimo būdai.

Matulionienė E. Klaipėdos krašto tautiniai drabužiai. Kl. 2005.

8. VYRŲ TRADICINIAI DRABUŽIAI



29 pav.

Kaklaskarės ir jų surišimas.

Mažoji Lietuva.



Matulionienė E. Klaipėdos krašto tautiniai drabužiai. Kl. 2005.



30 pav.

Kaklaskarės surišimas.

Mažoji Lietuva.

Matulionienė E. Klaipėdos krašto tautiniai drabužiai. Kl. 2005.

8. VYRŲ TRADICINIAI DRABUŽIAI



31 pav.

Žemaitis. XIX a.

Ilgas siauras šalikas, vyniojamas ne tik ant kaklo, bet ir naudojamas susijuosti.

Kulikauskienė V. Lietuvių tautiniai rūbai. Rekonstrukcijos: V. Kulikauskienė, M. Miliuvienė, R. Lelytė. V. 1994.

[Į tekstą 374 psl.](#)



32 pav.

Suvalkietis. XIX a.

Kulikauskienė V. Lietuvių tautiniai rūbai. Rekonstrukcijos: V. Kulikauskienė, M. Miliuvienė, R. Lelytė. V. 1994.

[Į tekstą 370 psl.](#) [Į tekstą 374 psl.](#)

8. VYRŲ TRADICINIAI DRABUŽIAI

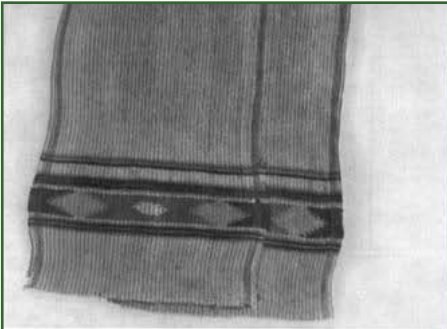

33 pav.

Aukštaitiški vyriški šalikai.

- 1) Šaliko detalė. Vilna, medvilnė. KDM E1583.
- 2) Šalikas. Medvilnė, vilna. Molėtų r., Čiulėnų apyl., Alksniapievio k.



Lietuvių liaudies menas. Drabužiai. V. 1974.



34 pav.

Šalikas „juosta“.
Medvilnė, vilna.
Skuodo r., Mosėdžio apyl., Tėvelių k.
KDM E 3634.

Lietuvių liaudies menas. Drabužiai. V. 1974.

8. VYRŲ TRADICINIAI DRABUŽIAI



35 pav.

Mažosios Lietuvos lietuvis. XIX a.

Trumpos, truputį žemiau kelių kelnės.

Kulikauskienė V. Lietuvių tautiniai rūbai. Rekonstrukcijos: V. Kulikauskienė, M. Miliūnienė, R. Lelytė. V. 1994.

[Į tekstą 373 psl.](#)



36 pav.

Suvalkietis. XIX a.

Išeiginės baltos kelnės.

Kulikauskienė V. Lietuvių tautiniai rūbai. Rekonstrukcijos: V. Kulikauskienė, M. Miliūnienė, R. Lelytė. V. 1994.

8. VYRŲ TRADICINIAI DRABUŽIAI



37 pav.

Suvalkietis išeiginiais drabužiais. XIX a.

Kulikauskienė V. Lietuvių tautiniai rūbai. Rekonstrukcijos: V. Kulikauskienė, M. Milinviienė, R. Lelytė. V. 1994.

[Į tekstą 371 psl.](#)



38 pav.

Aukštaitis. XIX a.

Mūvi ryškių spalvų kelnėmis.

Kulikauskienė V. Lietuvių tautiniai rūbai. Rekonstrukcijos: V. Kulikauskienė, M. Milinviienė, R. Lelytė. V. 1994.

[Į tekstą 373 psl.](#) [Į tekstą 374 psl.](#)

8. VYRŲ TRADICINIAI DRABUŽIAI



39 pav.

Žemaitis. XIX a.

Mūvi ryškių spalvų kelnėmis.

Kulikauskienė V. Lietuvių tautiniai rūbai. Rekonstrukcijos: V. Kulikauskienė, M. Miliūnienė, R. Lelytė. V. 1994.

[Į tekstą 368 psl.](#) [Į tekstą 370 psl.](#) [Į tekstą 375 psl.](#)



40 pav.

Kelnės.

Mažoji Lietuva.

Matulionienė E. Klaipėdos krašto tautiniai drabužiai. Kl. 2005.

8. VYRŲ TRADICINIAI DRABUŽIAI



41 pav.

Dzūkas. XIX a.

Kulikauskienė V. Lietuvių tautiniai rūbai. Rekonstrukcijos: V. Kulikauskienė, M. Miliuvienė, R. Lelytė. V. 1994.



42 pav.

Dzūkas. XIX a.

Kulikauskienė V. Lietuvių tautiniai rūbai. Rekonstrukcijos: V. Kulikauskienė, M. Miliuvienė, R. Lelytė. V. 1994.

8. VYRŲ TRADICINIAI DRABUŽIAI

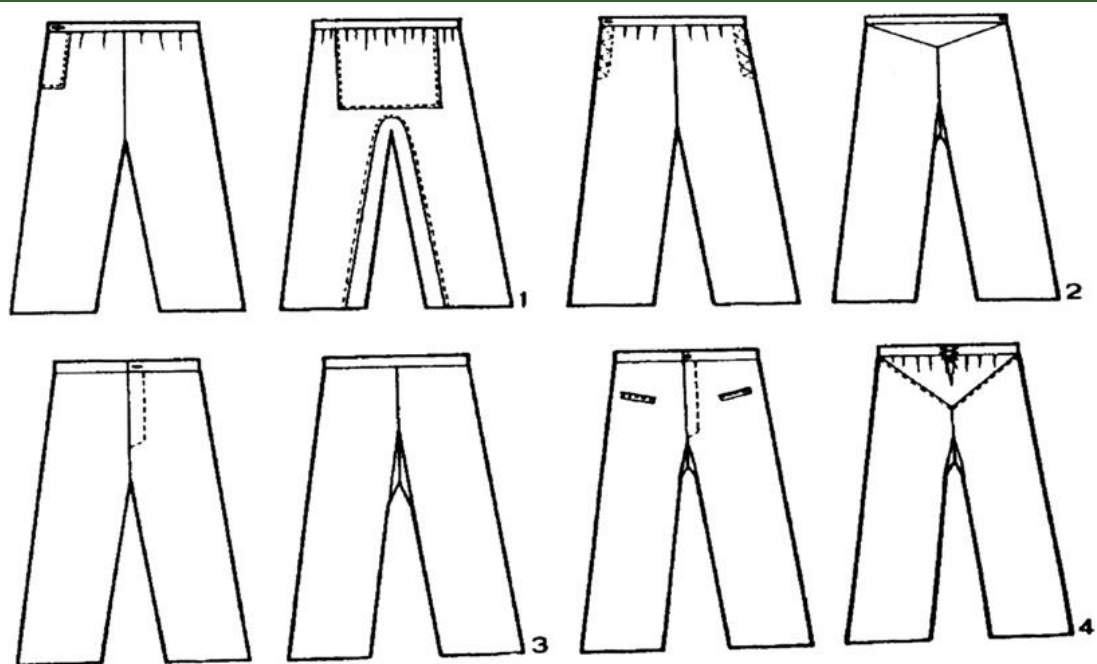

Viršutinių kelnių sukirpimas XIX a. pab. ir XX a. pr.: 1-2 - būdingas vakarų Lietuvai, 3-4 - būdingas visai Lietuvai.

43 pav.

Kulikauskienė V. Vyriškų kelnių medžiaga, sukirpimas ir vilkėjimas XIX–XX a. // *Etnografiniai tyrinėjimai Lietuvoje 1974 metais*. V. 1975.

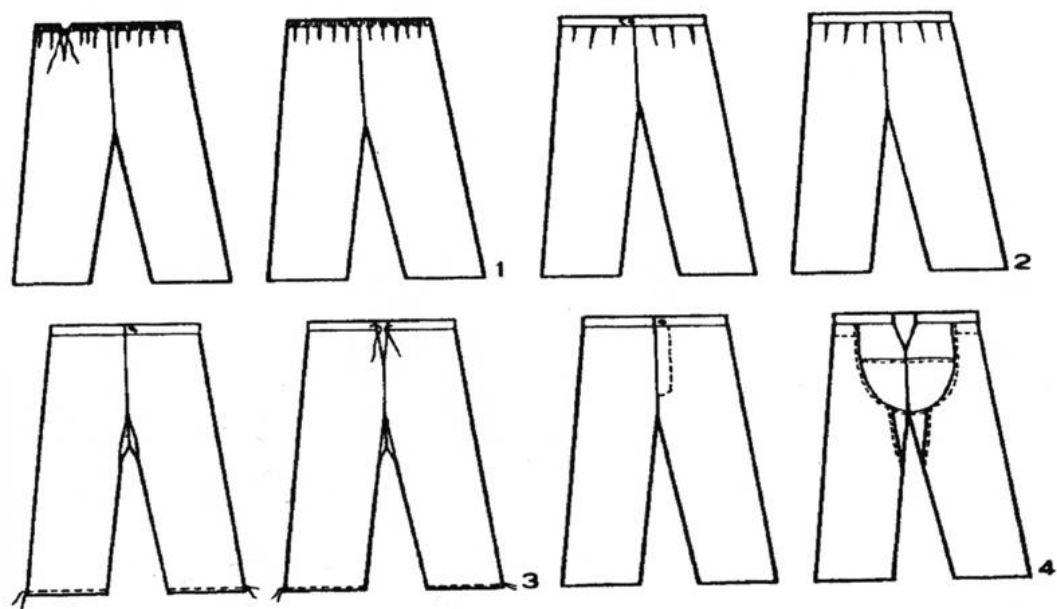

Apatinių kelnių sukirpimas XIX a. pab. ir XX a. pr.: 1-3 - būdingas visai Lietuvai, 4 - būdingas vakarų Lietuvai.

44 pav.

Kulikauskienė V. Vyriškų kelnių medžiaga, sukirpimas ir vilkėjimas XIX–XX a. // *Etnografiniai tyrinėjimai Lietuvoje 1974 metais*. V. 1975.

8. VYRŲ TRADICINIAI DRABUŽIAI

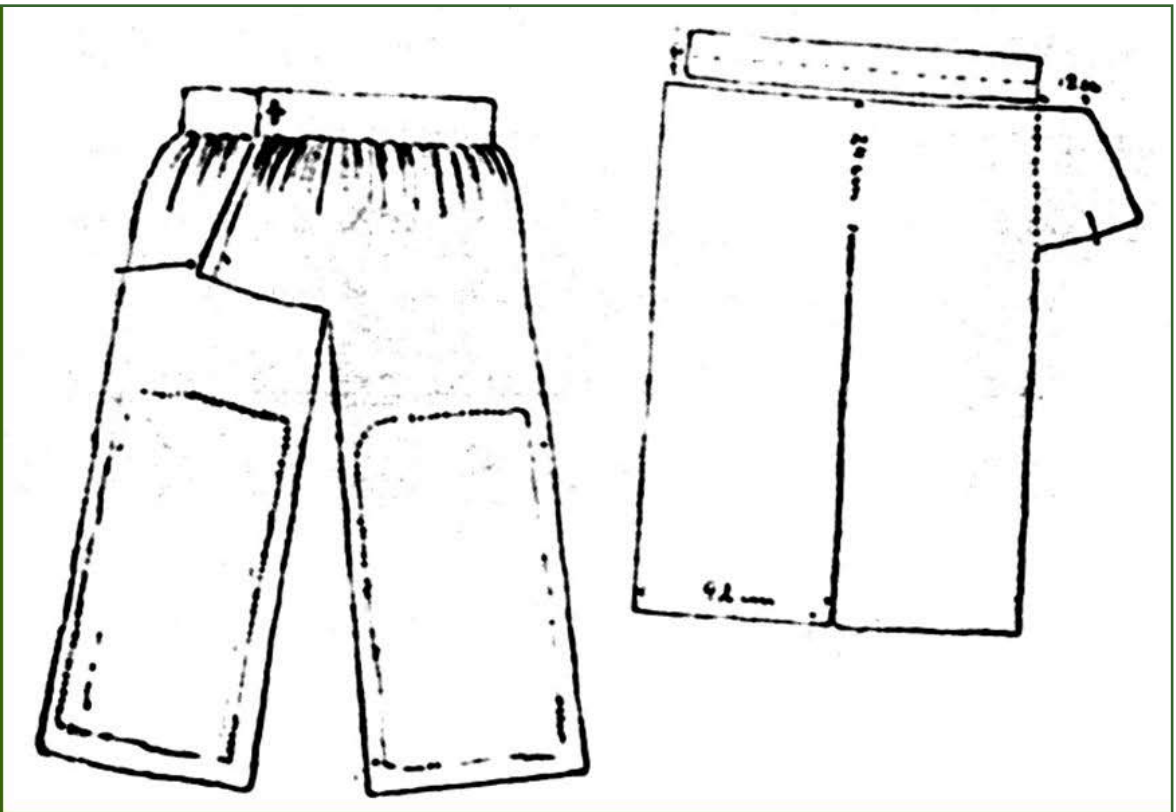

45 pav. Kelnės „su rumbu“ iš viršaus (darbinės). Šiaulių aps., Gruzdžių apyl.

Vedrynaite E. Drabužiai // Gimtasai kraštas. 1940. Nr. 3–4.

[Į tekstą 370 psl.](#)

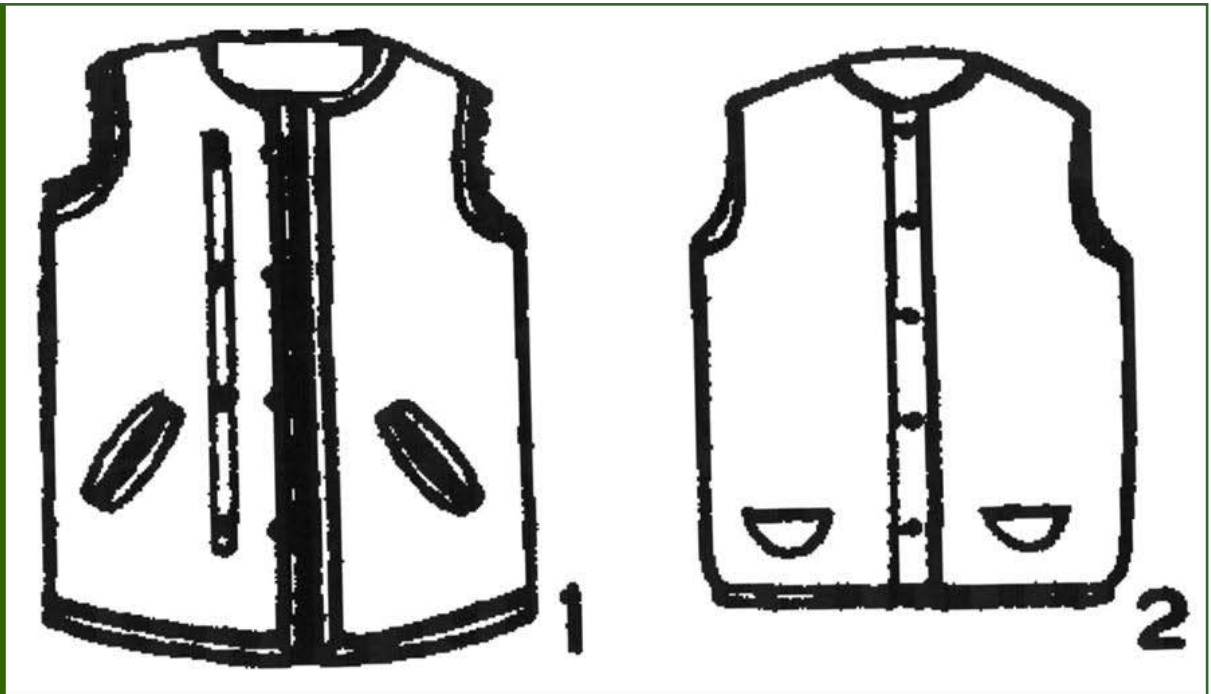

46 pav.

Vyrų liemenės. Tokio sukirpimo liemenių randama ir Lietuvoje, ir Lenkijoje.

Kulikauskienė V. Vyrų liemenių klausimu Lietuvoje // Archeologiniai ir etnografiniai tyrinėjimai Lietuvoje 1972 ir 1973 metais. V. 1974.

8. VYRŲ TRADICINIAI DRABUŽIAI

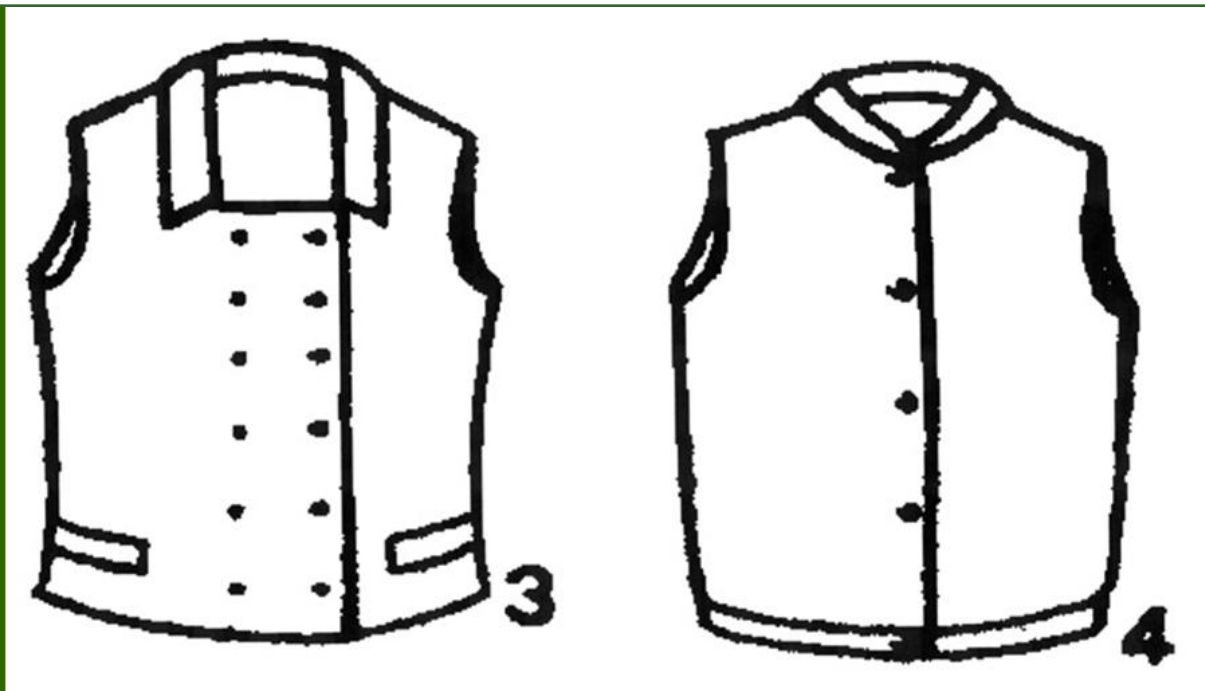

47 pav.

Liemenės, užfiksuotos Platelių dvaro valstiečių nuotraukose.

Kulikauskienė V. Vyrų liemenių klausimu Lietuvoje // Archeologiniai ir etnografiniai tyrinėjimai Lietuvoje 1972 ir 1973 metais. V. 1974.

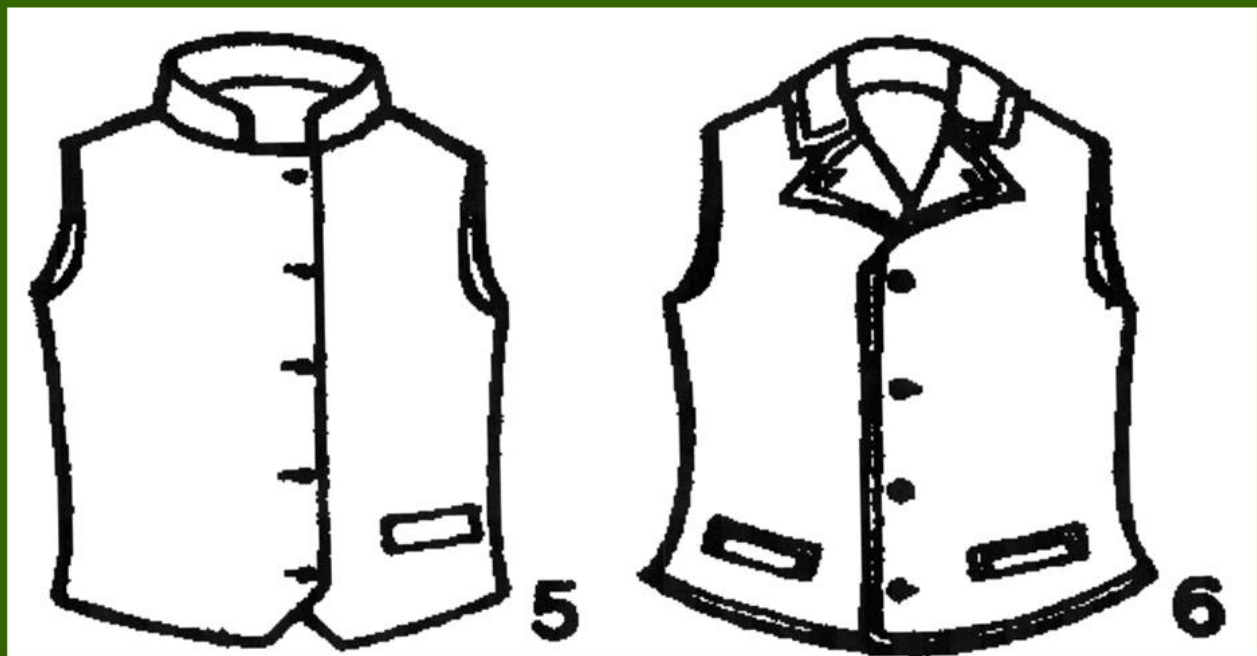

48 pav.

Vyriškos liemenės.

5 liemenė užfiksuota Platelių dvaro valstiečių nuotraukose.

Kulikauskienė V. Vyrų liemenių klausimu Lietuvoje // Archeologiniai ir etnografiniai tyrinėjimai Lietuvoje 1972 ir 1973 metais. V. 1974.

8. VYRŲ TRADICINIAI DRABUŽIAI

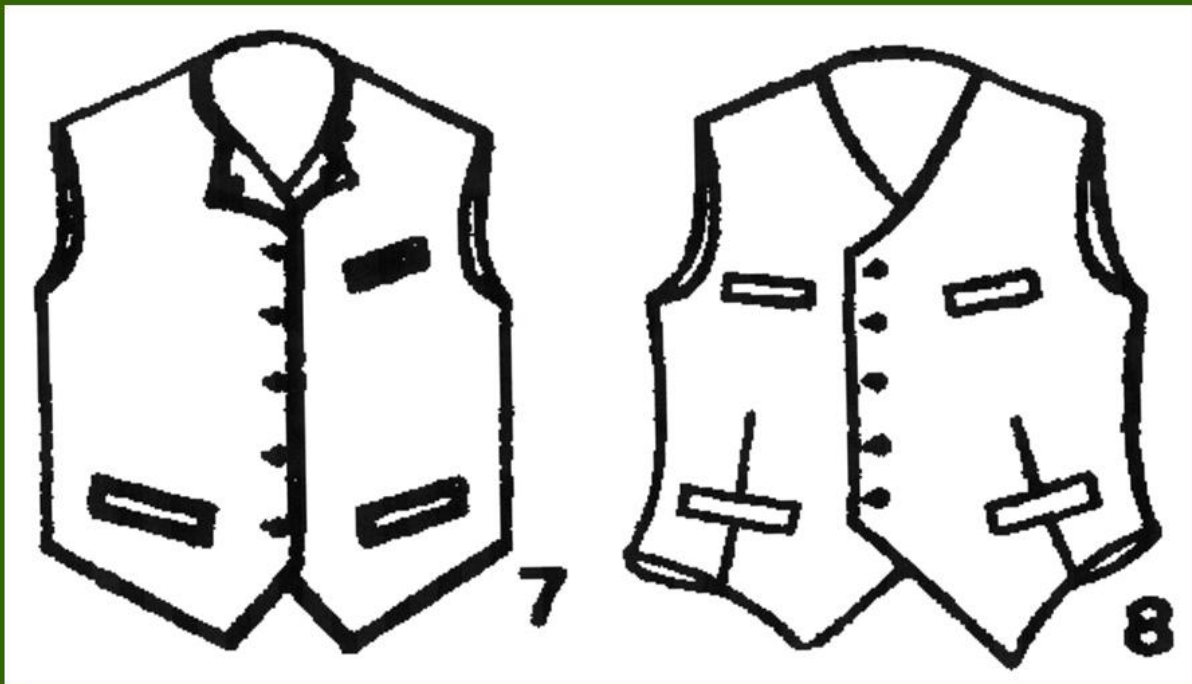

49 pav.

Klasikinio sukirpimo liemenės. Lietuvoje šios liemenės dėvėtos jau XIX a. pab. – XX a. pr.

Kulikauskienė V. Vyrų liemenių klausimu Lietuvoje // Archeologiniai ir etnografiniai tyrinėjimai Lietuvoje 1972 ir 1973 metais. V. 1974.



50 pav.

Liemenių medžiagos pavyzdžiai.

Matulionienė E. Klaipėdos krašto tautiniai drabužiai. Kl. 2005.

8. VYRŲ TRADICINIAI DRABUŽIAI



51 pav.

Mažosios Lietuvos vyrų liemenės.

Matulionienė E. Klaipėdos krašto tautiniai drabužiai. Kl. 2005.



52 pav.

Vyro kostiumo rekonstrukcija.

Alytaus ir Prienų r.

XIX a. pab.

Jurkuvienė T. Lietuvių tautinis kostiumas. V. 2006.

8. VYRŲ TRADICINIAI DRABUŽIAI



53 pav.

Dzūkiskų parodomųjų vestuvių dalyviai, apsirengę senoviniais drabužiais. Merkinės vls. B. Buračo nuotrauka.

Tumėnas V. Lietuvių tradicinių rinktinėju juostų ornamentas. Tipologija ir semantika. Lietuvos etnologija, V. 2002. T. 9.0

[Į tekstą 371 psl.](#) [Į tekstą 374 psl.](#)



54 pav.

Sermėga. XVI a.

(Pagal P. Reklaitį)

Kulikauskienė V. Lietuvių valstiečių vyrų sermėgų sukirpimas // Etnografiniai tyrinėjimai Lietuvoje 1983 ir 1984 m. V. 1985.

8. VYRŲ TRADICINIAI DRABUŽIAI



55 pav.

Sermėga. XVIII a.

Išnyksta sermėgų šoninė prakirptė ir medžiagos juostelės rankovių įstatymo linijoje. Išplinta paslėptas, priekyje įstrižai komponuojamas užsegimas. Šio laikotarpio sermėgoms būdinga stati apykaklė.

Kulikauskienė V. Lietuvių valstiečių vyrų sermėgų sukirpimas // Etnografiniai tyrinėjimai Lietuvoje 1983 ir 1984 m. V. 1985.

[Į tekstą 372 psl.](#)



56 pav.

Vyriška sermėga iš priekio ir nugaros bei dvi skrybėlės

M. Slančiausko piešinys.

Milius V. Mato Slančiausko vyriškų drabužių piešiniai // Kraštotyra. 1964.

8. VYRŲ TRADICINIAI DRABUŽIAI



57 pav.

Durtinė sermėga. XIX a.

Pridūrimas aplink visą liemenį.
Būdinga Aukštaitijai.

Kulikauskienė V. Lietuvių valstiečių vyrų sermėgų sukirpimas // Etnografiniai tyrinėjimai Lietuvoje 1983 ir 1984 m. V. 1985.

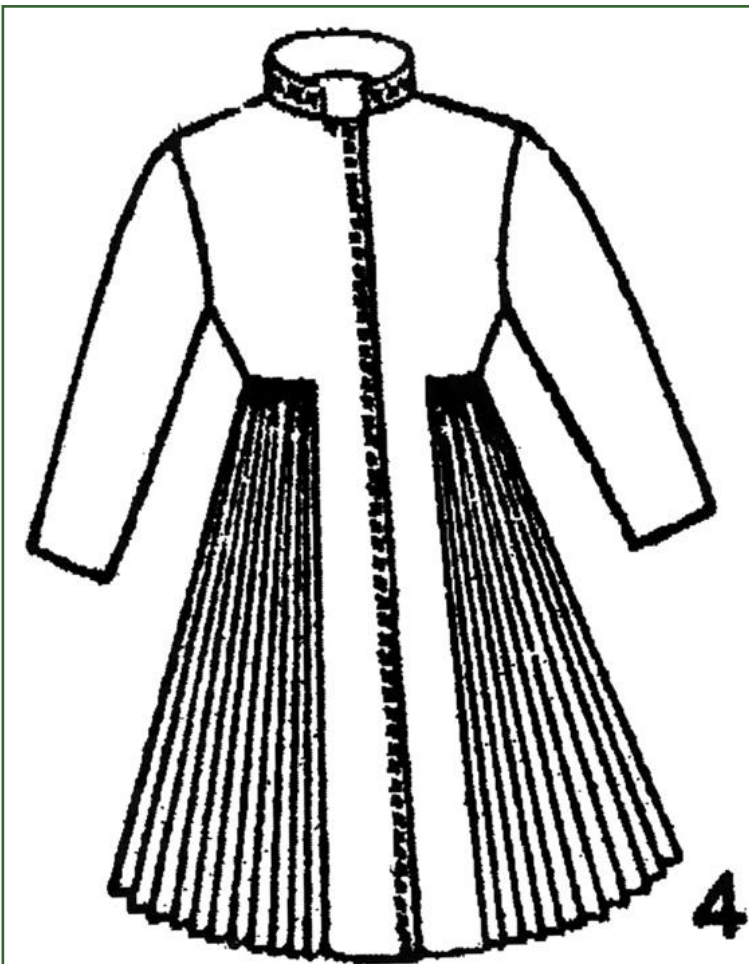

58 pav.

Durtinė sermėga. XIX a.

Durta tik šonuose.

Būdinga vakarų Aukštaitijai ir rytų Žemaitijai.

Kulikauskienė V. Lietuvių valstiečių vyrų sermėgų sukirpimas // Etnografiniai tyrinėjimai Lietuvoje 1983 ir 1984 m. V. 1985.

8. VYRŲ TRADICINIAI DRABUŽIAI



59 pav.

Durtinė sermėga. XIX a.

Durta tik nugaroje.

Būdinga Suvalkijai ir
pietų Žemaitijai.

*Kulikauskienė V. Lietuvių
valstiečių vyrų sermėgų
sukirpimas // Etnografiniai
tyrinėjimai Lietuvoje 1983 ir
1984 m. V. 1985.*



60 pav.

Mažosios Lietuvos sermėgų rekonstrukcija.

*Matulionienė E. Klaipėdos krašto tautiniai drabužiai. Kl.
2005.*

8. VYRŲ TRADICINIAI DRABUŽIAI



61 pav.

Dzūkiškos sermėgos detalė.

Vilna. Alytaus aps., Punios k.,
KDM E2147.

*Lietuvių liaudies menas.
Drabužiai. V. 1974.*

[Į tekstą 373 psl.](#)

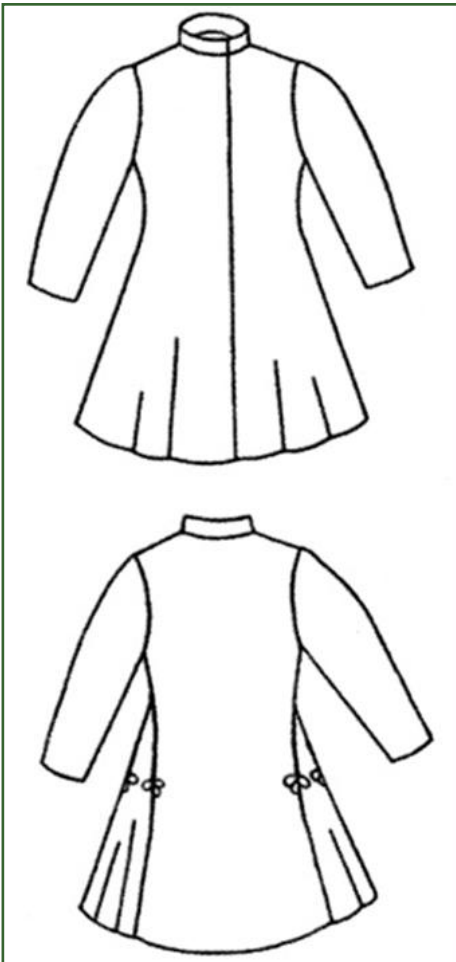

62 pav.

Mažosios Lietuvos lietuvių sermėgų sukirpimas.

*Matulionienė E. Klaipėdos krašto tautiniai drabužiai. Kl.
2005.*

8. VYRŲ TRADICINIAI DRABUŽIAI



63 pav.

Mažosios Lietuvos lietuvių sermėgos.



Matulionienė E. Klaipėdos krašto tautiniai drabužiai. Kl. 2005.

[Į tekstą 373 psl.](#)



64 pav.

Surduto sukirpimo sermėga.

Mažoji Lietuva.



Matulionienė E. Klaipėdos krašto tautiniai drabužiai. Kl. 2005.

8. VYRŲ TRADICINIAI DRABUŽIAI



65 pav.

Surduto sukirpimo sermėga.
XIX a.

*Kulikauskienė V. Lietuvių
valstiečių vyrų sermėgų
sukirpimas // Etnografiniai
tyrinėjimai Lietuvoje 1983 ir
1984 m. V. 1985.*



66 pav.

Surduto sukirpimo sermėga.

Dzūkija.

Vilna.

Seinų aps., Leipalingio
apylinkės, KDM E2148.

*Lietuvių liaudies menas. Drabužiai.
V. 1974.*

8. VYRŲ TRADICINIAI DRABUŽIAI



67 pav.

Valstietis nuo Švenčionių, apsirengęs trinyčiais.

XX a. pr.

Lietuvių liaudies menas. Drabužiai. V. 1974.



68 pav.

Suvalkietis. XIX a.

Išeiginiai trinyčiai.

Kulikauskienė V. Lietuvių tautiniai rūbai. Rekonstrukcijos: V. Kulikauskienė, M. Miliuvienė, R. Lelytė. V. 1994.

8. VYRŲ TRADICINIAI DRABUŽIAI



69 pav.

Suvalkietis. XIX a.

Išeiginiai trinyčiai.

Kulikauskienė V. Lietuvių tautiniai rūbai. Rekonstrukcijos: V. Kulikauskienė, M. Miliuvienė, R. Lelytė. V. 1994.

[Į tekstą 374 psl.](#)



70 pav.

Vyriški kailiniai. Siūti apie 1924 m. Dėvėti be pagražinimų.

Miliuvienė M. Apie tradicinius gervėtiškių drabužius. Archeologiniai ir etnografiniai tyrinėjimai Lietuvoje 1972 ir 1973 metais. V. 1974.

[Į tekstą 374 psl.](#)

8. VYRŲ TRADICINIAI DRABUŽIAI



71 pav.

Suvalkietis. XIX a.

Kulikauskienė V. Lietuvių tautiniai rūbai. Rekonstrukcijos: V. Kulikauskienė, M. Miliuvienė, R. Lelytė. V. 1994.



72 pav.

Siuvinėtas diržas. Mažoji Lietuva.

Rekonstrukcija pagal ИЭАП, p. 124.

Jurkuvienė T. Lietuvių tautinis kostiumas. CD. 2006 m.

8. VYRŲ TRADICINIAI DRABUŽIAI

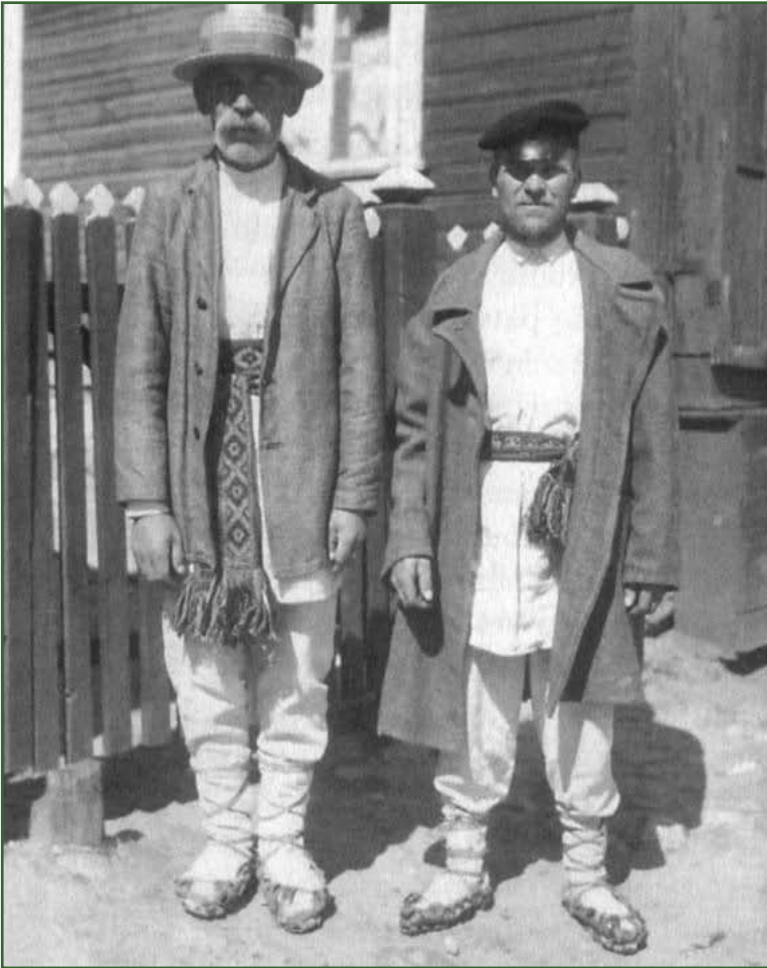

73 pav.

Vestuvių pajauniai.

B. Buračo nuotrauka, 1930 m.

Tumėnas V. Lietuvių tradicinių rinktinių juostų ornamentas. Tipologija ir semantika. Lietuvos etnologija. V. 2002. T. 9.



74 pav.

Vestuvių kvieslys.

Daugų apyl.
B. Buračo
nuotrauka.

Tumėnas V. Lietuvių tradicinių rinktinių juostų ornamentas. Tipologija ir semantika. Lietuvos etnologija. V. 2002. T. 9.

8. VYRŲ TRADICINIAI DRABUŽIAI



75 pav.

Žemaitis su kelioniniu maišeliu „terba“.

XIX a.

Kulikauskienė V. Lietuvių tautiniai rūbai. Rekonstrukcijos: V. Kulikauskienė, M. Miliuvienė, R. Lelytė. V. 1994.

[Į tekstą 375 psl.](#)



76 pav.

Vyriškos
pirštuotos
pirštinės.

Mažoji Lietuva.

*Merkienė I. R.,
Pautieniūtė-
Banionienė M.
Lietuvinkių
pirštinės. Lietuvos
etnologija. T. 3. V.
1998.*

[Į tekstą 375 psl.](#)

8. VYRŲ TRADICINIAI DRABUŽIAI

77 pav.



Riešinės (rankovėlės). Aukštaitiškos. XIX a. II p.

Rekonstrukcija pagal Pabiržės vls., Biržų aps. ČDM E 1547/a, b.

Juškienė I. F. Riešinės. V. 2008.

78 pav.



Riešinės (rankaukos). Aukštaitiškos. XIX a. II p.

Rekonstrukcija pagal Kvietkelių vnk., Biržų aps. LNM EMO 1601.

Juškienė I. F. Riešinės. V. 2008.

8. VYRŲ TRADICINIAI DRABUŽIAI

79 pav.



Riešinės (rankovičiai). Žemaitija.

Rekonstrukcija pagal Kumžaičių k., Kulių apyl., Plungės r. LNM EMO 2347/a, b.

Juškienė I. F. Riešinės. V. 2008.

[Į tekstą 375 psl.](#)

80 pav.

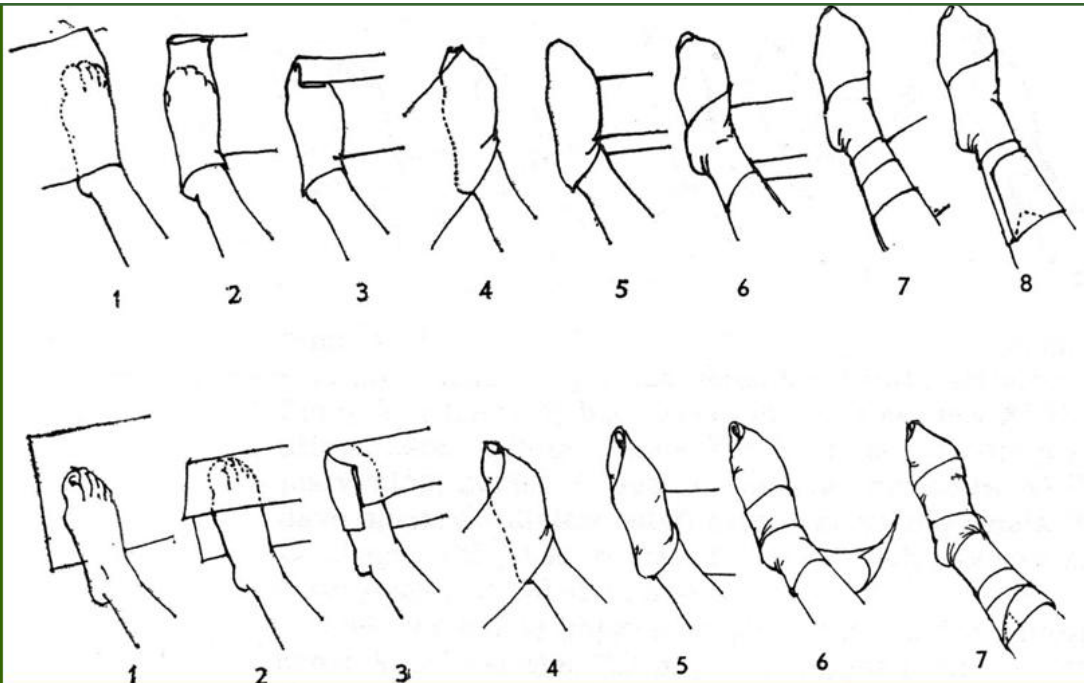

Auto vyniojimas avint nagines, vyžas.

1) Kaišiadorių r., Rumšiškių k.

2) Panevėžio r., Palaukių k.

Rudytė D. Kojinės, autai, jų parišimas // Liaudies kūrybos palikimas dabarties kultūroje. K.

1999

8. VYRŲ TRADICINIAI DRABUŽIAI

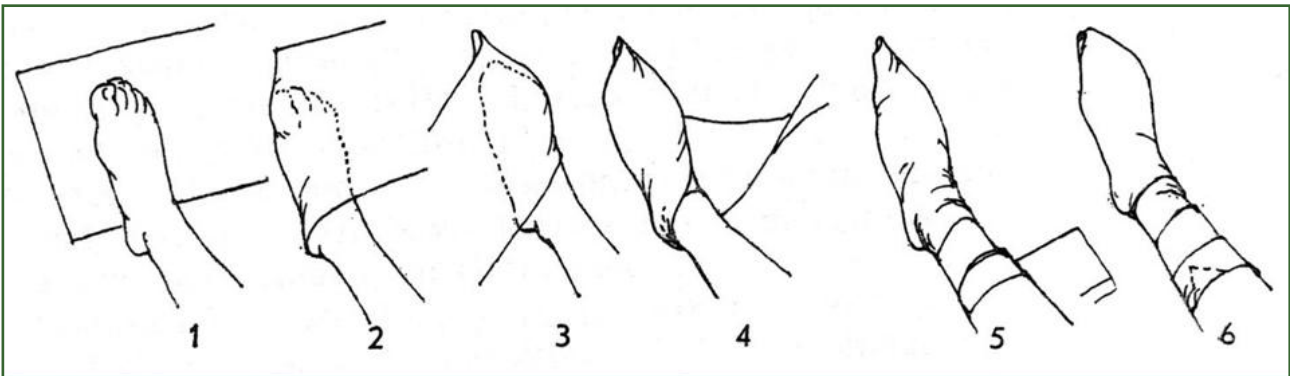

81 pav.

Auto vyniojimas avint batus.

Panevėžio r.

Rudytė D. Kojinės, autai, jų parišimas // Liaudies kūrybos palikimas dabarties kultūroje. K. 1989.

[Į tekstą 375 psl.](#)



82 pav.

Klaipėdos krašto raštuotos vyrų
kojinės.

XIX a. pab. – XX a. pr.

*Matulionienė E. Klaipėdos krašto
tautiniai drabužiai. Kl. 2005.*

[Į tekstą 376 psl.](#)

8. VYRŲ TRADICINIAI DRABUŽIAI

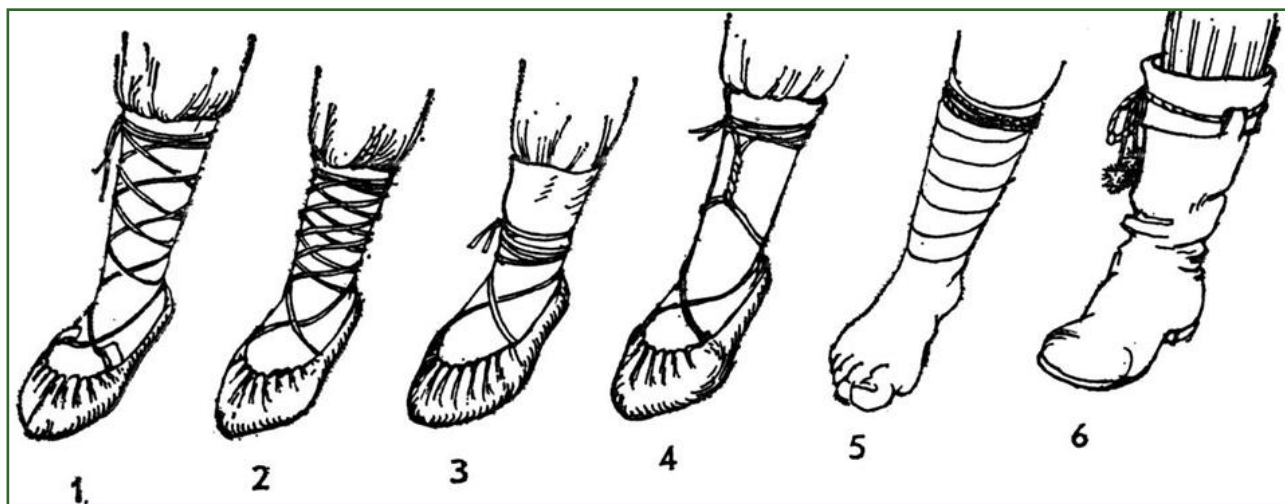

83 pav.

Apyvarų, raiščių rišimas.

Rudytė D. Kojinės, cutai, jų parišimas // Liaudies kūrybos palikimas dabarties kultūroje. K. 1989.

[Į tekstą 376 psl.](#)

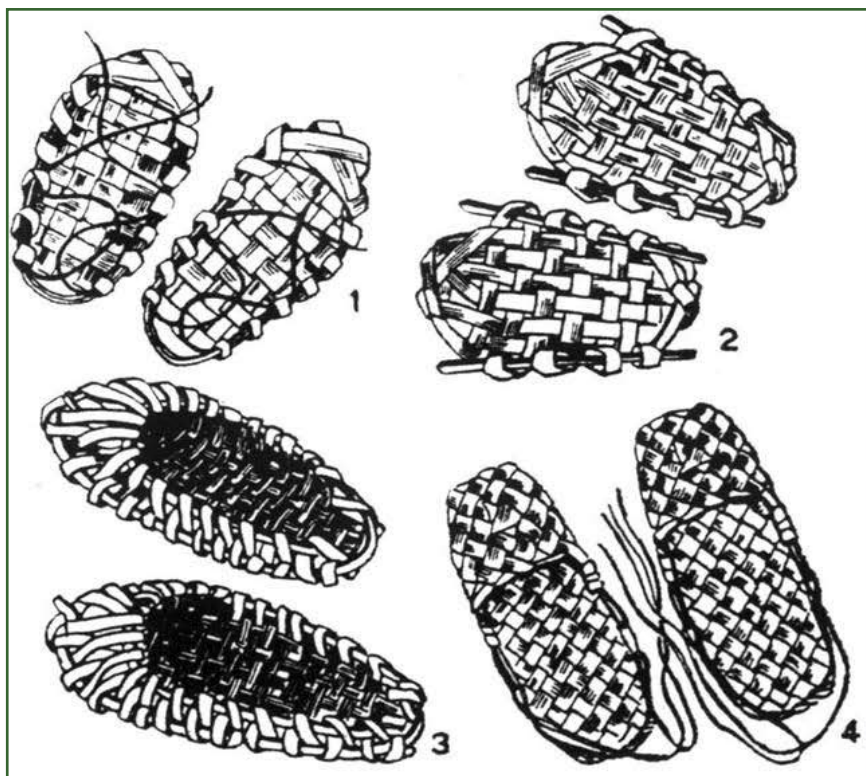

84 pav.

Vyžos ir jų pynimo būdai.

1) Tiesaus pynimo su 6 kilpomis;

2) Tiesaus pynimo su 4 kilpomis ir per jas perkištais kuoleliais;

3) Tiesaus pynimo ant lankelio;

4) Kryžminio pynimo.

Kulikauskienė V. XIX–XX a. lietuvių valstiečių vyrų drabužiai (4. Vyžos – kasdienio apavo dalis) // Lietuvos TSR Mokslų akademijos darbai. A. serija. 1979. T. 1 (66).

[Į tekstą 377 psl.](#)

8. VYRŲ TRADICINIAI DRABUŽIAI

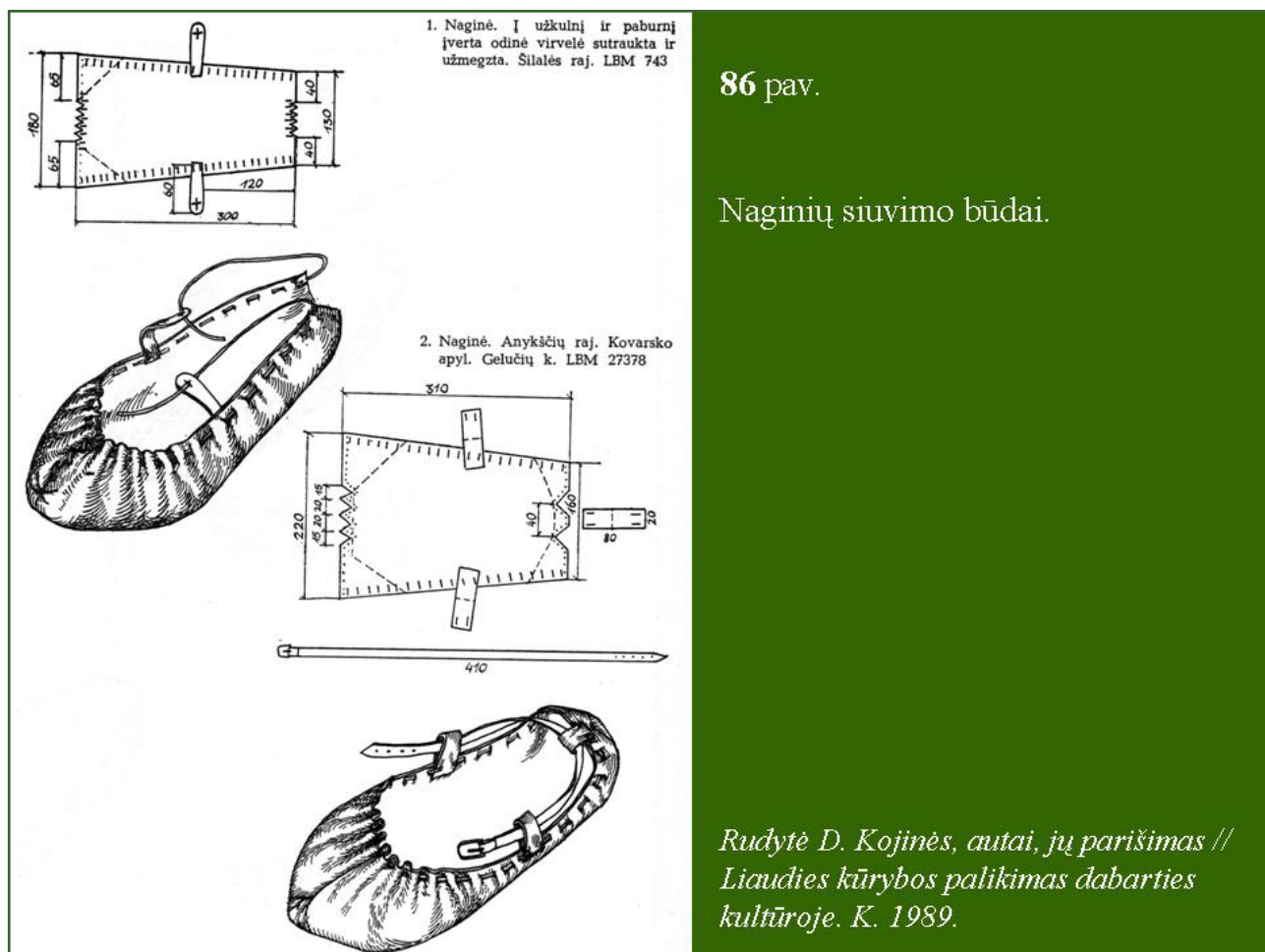
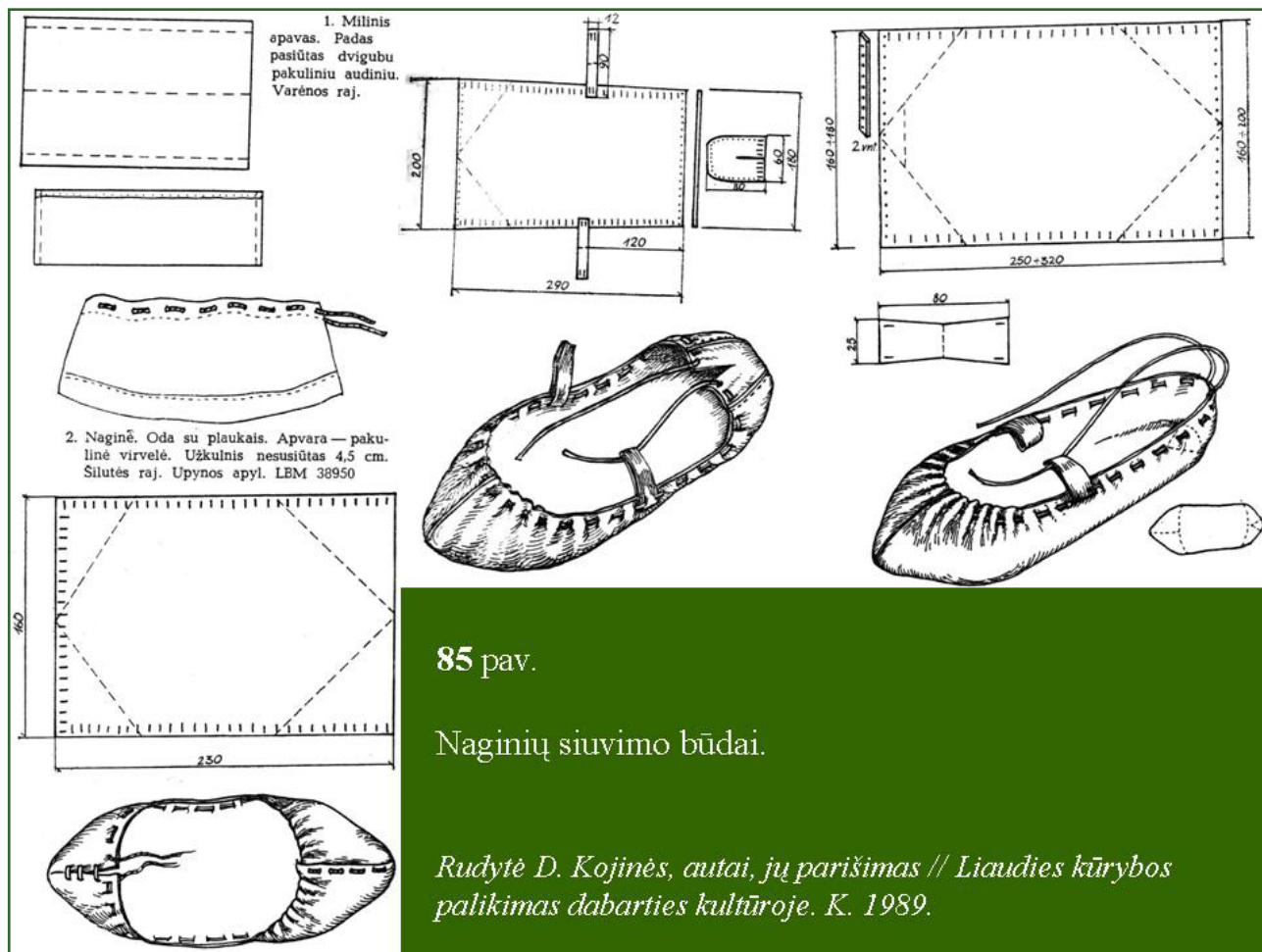

8. VYRŲ TRADICINIAI DRABUŽIAI

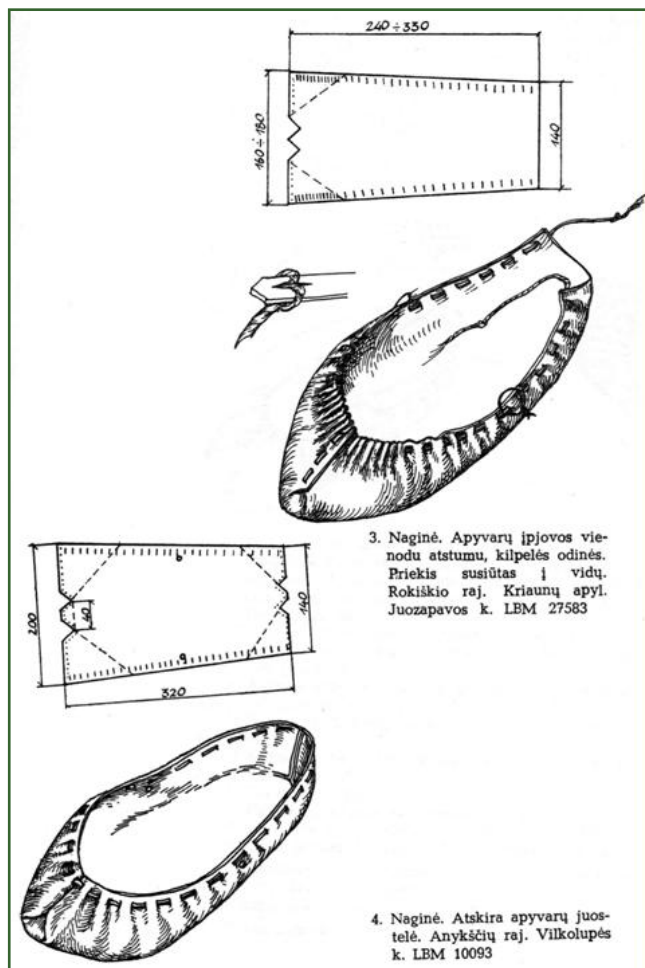

87 pav.

Naginių siuvimo būdai.

Rudytė D. Kojinės, autai, jų parišimas // Liaudies kūrybos palikimas dabarties kultūroje. K. 1989.

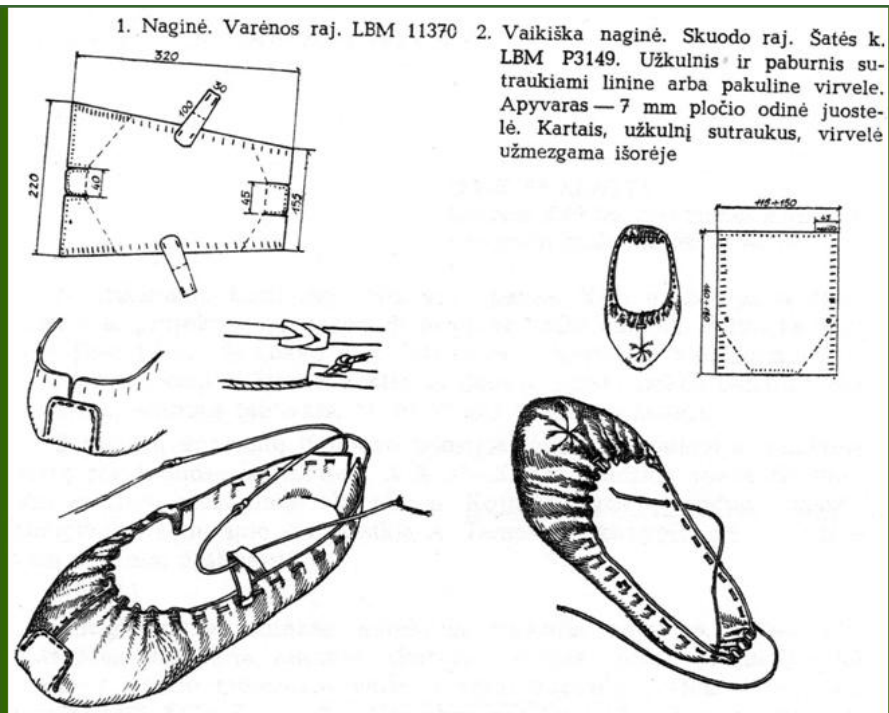

88 pav.

Naginių siuvimo būdai.

Rudytė D. Kojinės, autai, jų parišimas // Liaudies kūrybos palikimas dabarties kultūroje. K. 1989.

8. VYRŲ TRADICINIAI DRABUŽIAI

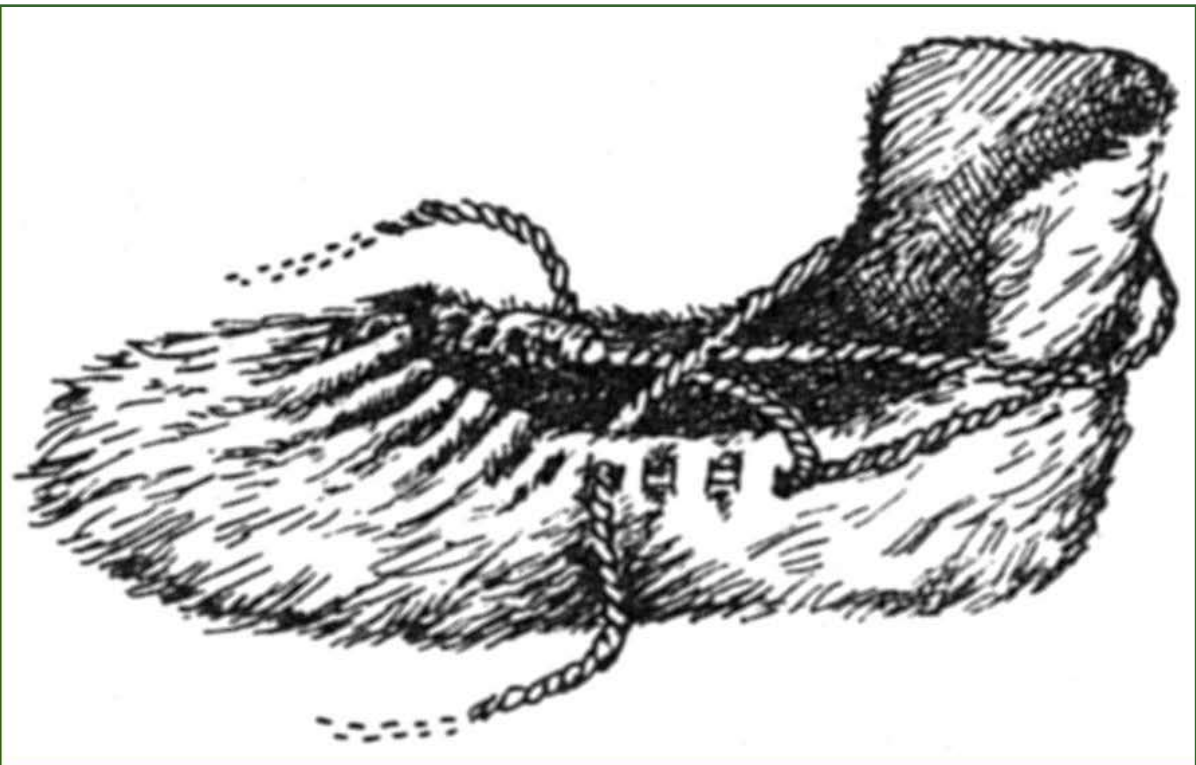

89 pav.

Kojena (kulbena). Žemaičiams vyrams būdingas apavas. Gaminamas iš veršelių, karvių, arklių kojų odos.

Sabaliauskaitė R., Sabaliauskaitė Z. Kojenos – žemaičių apavas // Mūsų kraštas. 1994. Nr. 2.

[Į tekstą 377 psl.](#)



90 pav.

Pusbačiai.

Klaipėdos kraštas.



Matulionienė E. Klaipėdos krašto tautiniai drabužiai. Kl. 2005.

8. VYRŲ TRADICINIAI DRABUŽIAI



91 pav.

Vyrų kostiumų rekonstrukcija.

Klaipėdos kraštas.

XIX a. I p.

Jurkuvienė T. Lietuvių tautinis kostiumas. V. 2006.

Į tekstą 376 psl. Į tekstą 377 psl.



92 pav.

Vyriški auliniai batai.

Rekonstrukcija.

Klaipėdos kraštas.

Matulionienė E. Klaipėdos krašto tautiniai drabužiai. Kl. 2005.

8. VYRŲ TRADICINIAI DRABUŽIAI



93 pav.

Vyriški auliniai batai.

Rekonstrukcija.

Klaipėdos kraštas.

*Matulionienė E.
Klaipėdos krašto
tautiniai drabužiai.
Kl. 2005.*



94 pav.

Vyriški auliniai batai.

Rekonstrukcija.

Klaipėdos kraštas.

*Matulionienė E.
Klaipėdos krašto
tautiniai drabužiai. Kl.
2005.*

9. TAUTINIAI DRABUŽIAI

Daugelio šalių nacionalinio išsivadavimo judėjimams būdingi įvairūs etniniai simboliai⁷⁸. Vienas jų – etninio stiliaus drabužiai, kurių sureikšminimas, įtvirtinimas modernėjančioje kultūroje rodo, kad buvo atsigręžta į istorinės etninės kultūros paveldą, pradėta suvokti jo svarbą visuomenei. Paveldas imtas naudoti kaip priemonė tautiniam ir etniniam tapatumui išreikšti. Ši idėja buvo ypač patraukli tautoms bei smulkesnėms etninėms grupėms, kurioms dėl kokių nors priežasčių reikėjo parodyti ar net įrodyti savo, kaip apibrėžto nacionalinio darinio, egzistavimą. Tautoms, kovojusioms dėl politinio ar kultūrinio savarankiškumo, nacionaliniai drabužiai dažnai būdavo svarbi patriotizmo išraiškos priemonė.

Tautinio kostiumo idėja atsirado XIX a. viduryje Europoje – Šveicarijoje, Austrijoje, Vokietijoje, formuojantis tautinei, nacionalinei savimonei. Kostiumo demonstravimas atstovaujant savo šaliai XIX a. įprastuose „tautų baliuose“ ir panašiose manifestacijose, lyginimas su kitų tautų apranga, tos pačios istorinės ir teorinės šių rūbų atsiradimo prielaidos nulėmė tam tikrus tautinio kostiumo kūrybos principus, kurių iš esmės laikydavosi visos tautos. Galima sakyti, kad nuo XX a. pradžios tapo savaimė suprantamu dalyku kiekvienai Europos tautai turėti tautinį kostiumą ir tam tikromis progomis jį demonstruoti.

Tai nebuvo savaiminis etninių bruožų pasireiškimas per aprangą – jų ieškota, jie sąmoningai kelti ir demonstruoti patriotiškai nusiteikusių asmenų dėvėseną. Tautiniai drabužiai kurti remiantis tautiškumo samprata, kuri skirtingais laikotarpiais (ar tiesiog kitos kartos žmonių) ir įvairių individų, visuomenės sluoksnių atstovų buvo (ir yra) suvokiama nevienodai. Todėl ir tautiniai drabužiai buvo kuriami labai skirtingi. Koks santykis tarp tautinio kostiumo ir jo prototipo – tradicinio liaudies kostiumo? Tautinio kostiumo paskirtis – pristatyti savąjį etnosą ne bet kaip, o patraukliai, pabrėžiant liaudies kūrybos meninę vertę. Taigi tautinių drabužių kūrimo pavyzdžiu tapo ne kasdieniai, o išieginiai puošnūs rūbai. Be to, drabužiai dažnai buvo perkuriami, komplektuojami, sumoderninami arba kitaip pagal skonį keičiami. Buvo stengiamasi pabrėžti tas jų savybes, kurios tautinio kostiumo kūrėjams atrodė vertingos, reprezentatyvios. Kita vertus, tautiniu kostiumu vilkintis žmogus turėjo būti atpažįstamas kaip konkrečios etninės grupės atstovas, todėl jo kostiumas negalėjo visiškai atitrūkti nuo realiai egzistavusių valstietiško drabužių. Pastaroji aplinkybė skatino studijuoti liaudies drabužius, vertė ieškoti ypatingos nacionalinės estetikos bruožų autentiškoje valstiečių aprangoje. Europos praktikoje susiformavo tradicija kuriant tautinį kostiumą daugiausiai naudotis XIX a. valstiečių išieginų drabužių pavyzdžiais.

Lietuvoje, kaip minėta, tautiniais drabužiais imta domėtis XIX a. pabaigoje – XX a. I pusėje. Jie taip pat buvo tautinio atgimimo realija. Tautinis kostiumas greitai užėmė reikšmingą vietą šalia kitų tautą reprezentuojančių simbolių.

Savo tautinį kostiumą lietuviai pradėjo kurti tuomet, kai daugumoje šalių tokie drabužiai jau buvo susiformavę ir buvo nusistovėjusi jų vilkėjimo praktika. Natūralu, kad tautinio kostiumo poreikį pir-

⁷⁸ Skyrius paruoštas pagal: Kulikauskienė V. *Lietuvių tautiniai rūbai*. V. 1994; Šidiškienė I. Tautiniai drabužiai lietuvių kultūroje // Milius V., Morkūnienė J., Šidiškienė I. *Amatas ir kūryba. Lietuvos etnologija*. Kn. 2, V., 1997; Jurkuvienė T., *Lietuvių tautinio kostiumo sampratos raida // Primityvumas mene*. V. 1999.

miausia pajuto užsienyje – Peterburge, Rygoje, Krokuvoje ir kitur – gyvenę lietuviai (studentai, inteligentija). Jie dažniausiai patekdavo į situacijas, kuriose tokia apranga buvo pageidautina. Lietuvos teritorijoje palanki padėtis tautiniams drabužiams kurti ir dėvėti anksčiausiai susiklostė Mažojoje Lietuvoje. Ten paskutiniaisiais XIX a. dešimtmečiais buvo tinkamesnės sąlygos tautinio kostiumo idėjai populiarinti: veikė legalios kultūros draugijos, buvo gana gausi periodinė spauda. Nemažą reikšmę turėjo ir tai, kad vokiečių mokslininkai ir kultūros veikėjai domėjosi lietuvių liaudies kultūra, menu; tai skatino analogišką besikuriančios lietuvių inteligentijos veiklą. XIX a. 8 dešimtmetyje žinomas mokslininkas ir poetas (dainos „Lietuviais esame mes gimę“ autorius) Jurgis Zauerveinas (Georg Sauerwein) bene pirmasis stengėsi išsaugoti ir net atgaivinti jau nykstančius lietuvininkų tradicinius rūbus. 1878 m. jo pastangomis pas Vokietijos kaizerį buvo išsiųsta tradiciniais rūbais vilkinčių lietuvininkų delegacija. J. Zauerveinas fotografuodavo senovinius drabužius apsirengusias lietuvininkes ir siūsdavo nuotraukas į vokiškus laikraščius. Be to vokiečių kalba rašė straipsnius apie lietuvių aprangą bei skaitė paskaitas. Taip jis vokiečių visuomenei pristatydavo lietuvininkų kultūrą ir stengėsi kelti jos prestižą pačių lietuvininkų akyse. Tradicinei kaimo aprangai tuomet buvo teikiama tautinio kostiumo prasmė. Manoma, kad J. Zauerveinas padėjo išleisti atvirukų, kuriuose pavaizduotos moterys tautiniais kostiumais, seriją. Kostiumai buvo pakoreguoti, stengtasi suteikti jiems daugiau „senoviškumo“, skirtingumo nuo vokiškos ir miestietiškos aprangos. Taigi lietuviškai aprangai atstovauti buvo pasirinkti ne kosmopolitinės aukštuomenės, o konservatyvumu pasižyminčių kaimo gyventojų drabužiai, kuriuose buvo mažiausia naujovių ir svetimybių. Nuo XIX a. pabaigos švietėjai liaudies aprangą vadino tautine.

Apie 1900 m. Mažojoje Lietuvoje jau atsirado specialiai pasiūtų tautinių kostiumų ir iš esmės nusistovėjo tipiškas tautinių rūbų komplektas. Jo pagrindą sudarė didesnei Europos daliai, ypač vidurio Europai, būdingas moteriškų vasarinių valstietiškų drabužių ansamblis, susidedantis iš marškinių, sijono, prijuostės ir liemenės. Tai buvo supaprastintas tradicinio valstiečių išėiginio kostiumo variantas. Siluetu, estetiniais sprendimais jis buvo artimesnis miesto inteligentijos skoniui. Kita vertus, nesudėtingą variantą buvo lengviau pasigaminti (tautinius drabužius moterys dažniausiai siuvosi pačios). Vienos pirmųjų tokius kostiumus pradėjo vilkėti „Birutės“ ir „Tilžės lietuvių giedotojų“ draugijų choristės. Tas pats tautinio kostiumo modelis iš karto prigijo lietuvių bendruomenėse užsienyje, o XX a. I dešimtmetyje išplito ir Didžiojoje Lietuvoje. Tautiniam drabužiui reikalingi audiniai ir drabužiai būdavo surenkami kaimuose arba naujai pasiuvami pagal „tautišką“ madą. Naujus rūbus dažniausiai siūdavo inteligentės, miestų panelės ir ponios. Kaimo merginos, ypač Didžiojoje Lietuvoje, kur po 1905 m. tautinius kostiumus imta dėvėti katalikų bažnytinėse procesijose, daugumą kostiumo dalių susirasdavo motinų ir močiucių skryniuose. (Žr. Tautiniai drabužiai, 1–11 pav.)

Ankstyviausio lietuvių tautinio kostiumo išvaizdai buvo būdingas tam tikras internacionalumas, iš dalies atsiradęs todėl, kad lygintasi į kaimyninių lenkų, vokiečių ir kitų tautų jau susiformavusią tautinių drabužių kūrimo metodiką bei vilkėjimo praktiką. Panašumų atsirado nesąmoningai. Juos taip pat lėmė ir žinių apie istorinę lietuvių valstiečių aprangą trūkumas. XIX a. pabaigoje – XX a. pradžioje kaimo vilkėtus drabužius inteligentija dažniausiai laikė beveik nelietuviškais, pernelyg paveiktais svetimšalių įtakos, todėl jais mažai domėjosi. Apie senesnius ir, kaip manyta, etniškai grynesnius drabužius žinios buvo fragmentiškos. Pvz., žinota, kad senovinės lietuvininkų prijuostės buvo baltos, puoštos įaustais ornamentais. Kadangi tokių prijuosčių kaimo jau nebeaudė, tautinių kostiumų prijuostėms naudodavo kompozicijas, būdingas kitokiems, dar tebeaudžiamiems baltiesiems audiniams

(staltiesėms, rankšluosčiams). Kartais siuvinėdavo fabrikinį audinį bet kokiais kostiumo savininkei žinomais raštais, dažnai paimtais iš miestiečių rankdarbių pavyzdžių. Ypač svarbia kostiumo dalimi laikyta liemenė. Ją siūdavo iš juodo aksomo arba vilnos, trumpą, būtinai plačiai suvarstytu priekiu. Toks suvarstymo būdas laikytas senesniu už XX a. pradžios kaime dar dėvėtų aklinau kabėmis ar sago mis susegamų liemenių.

Analizuojant XX a. pradžios tautinį kostiumą, aiškiai matyti, kad buvo kuriami tik merginų kostiumai. Kostiumas „su rūtų vainikėliu ant kasų“ buvo siūlomas ir ištekėjusioms moterims. Priežastis veikiausiai slypi kaimo ir miesto estetikos skirtumuose. Miestietės, besižavinčios tautiniais rūbais, anaipol nenorėjo tapti panašios į skaromis apsigobusias kaimietes. Apie kitokią kaimo moterų galvos dangą žinota daug mažiau. Todėl vilkint tautiškai, tapo įprasta būti vienplaukėms, šukuotis pagal to meto madą. (Žr. Tautiniai drabužiai, 12, 13 pav.)

Gana stichiškai susiformavęs tautinis kostiumas tam tikrai daliai amžininkų atrodė pernelyg paprastas, nerodantis vertingiausių liaudies drabužių bruožų. Dažniausiai tautinis kostiumas kritikuotas dėl to, kad: 1) kostiumas nepakankamai lietuviškas. Teigta, kad jis turįs per daug elementų, perimtų iš kitų tautų; 2) kostiumas skurdus, neatspindintis turtingo liaudies meno paveldo.

Dėl kostiumo grynumo, lietuviškumo XX a. pradžioje dažniau jaudinosi Mažosios Lietuvos inteligentija. Išgryninti lietuviškus tautinius darbužius bei atskirti seniausius jų etninius elementus nuo vėliau perimtų iš svetur, pirmasis pamėgino Vydūnas. Jo sukurtus įsivaizduojamus istorinius drabužius, vilkėtus įvairiais amžiais, švenčių ir vaidinimų metu demonstruodavo „Tilžės lietuvių giedotojų“ draugijos merginos. Vydūno rekonstrukcijas ypač paveikė jo filosofinės pažiūros. Vydūno sukurti drabužiai visuomenėje neprigijo. (Žr. Tautiniai drabužiai, 13–15 pav.)

Daugiausia nepatenkintų balsų dėl drabužio skurdumo sklido iš Didžiosios Lietuvos. Nacionalinio atgimimo laikotarpiu buvo labai idealizuojamas Lietuvos Didžiosios Kunigaikštystės laikotarpis, poetų apdainuojami didvyriški Lietuvos kunigaikščių ir jų ištikimų žmonių paveikslai. Tikėta, kad liaudies drabužiuose iš dalies išliko kunigaikštienių ir kitų diduomenės moterų vilkėtų rūbų bruožų.

XX a. 3 dešimtmetyje plito vadinamasis „Birutės kostiumas“ – tuo metu įprastų tautinių drabužių variantas, tik prabangesnis. Pastangos kostiumą „gryninti“ ir „turtinti“ viena kitai prieštaravo. „Gryninimo“ šalininkai buvo linkę atsisakyti fabrikinės gamybos audinių, papuošalų bei drabužio dalių. „Turtintojai“ kaip tik ragino naudoti visokias brangias, deja, nevietinės kilmės medžiagas. Tačiau dažniausiai tai buvo tik teorinės diskusijos, neturėjusios praktinės reikšmės. Dauguma tautinių drabužių vilkėtojų džiaugėsi bet kokiais drabužiais. XX a. I pusėje vien jų turėjimo faktas buvo reikšmingesnis už realią tokio drabužio estetinę ar istorinę vertę. (Žr. Tautiniai drabužiai, 16–18 pav.)

Pamažu padėtis ėmė keistis, kai tautinio kostiumo kūrimu susirūpino valstybinės bei visuomeninės institucijos. Spauldoje pasirodė nemažai aprašymų, kuriuose aiškinta, kaip turi atrodyti lietuvių moterų tautiniai rūbai. Autoritetingiausiu laikytinas 1927–1928 m. keliuose leidiniuose kartotas aprašymas, sudarytas grupės žinovų, kuriems pirmininkavo Sofija Čiurlionienė. Siūlyta išplėtoti ir papildyti XX a. pradžios modelio variantą. Vis dar nekreipta dėmesio į regioninius kostiumo skirtumus. Tačiau siūlyta remtis jau ne lietuvininkų, o suvalkiečių tradiciniais rūbais. To meto tautinių rūbų sukirpimą galima vadinti kompromisu tarp valstiečių ir moderna silueto variantų. Bene didžiausia naujovė – greta merginos kostiumo atsirado ištekėjusiai moteriai skirtas variantas, papildytas galvos apdangalu, kartais – ant pečių siaučia skara.

Spaudoje pasirodęs minėtasis tautinio kostiumo etalonas atspindėjo kostiumo vilkėtojų ir vilkėjimo aplinkybių pokyčius. Atsirado nauja vilkinčiųjų tautiniais drabužiais kategorija – šalies elito ponios, aukštą padėtį užimančių valstybės pareigūnų žmonos. Ponios, apsirengusios tautiniais drabužiais, pasirodydavo oficialiuose bei visuomeninių organizacijų renginiuose. Tarp moterų populiarėjo nuometelio bei nuometo ryšėjimas. Iš senų kaimo drabužių sukomponuotas tautinis kostiumas tapo nebemadingas ir ėmė trauktis į periferiją. Miestietės kartais siuvosi drabužius vien iš fabrikinių, neretai šilkinų audinių, nors tokie kostiumai spaudoje ir buvo peikiami. (Žr. Tautiniai drabužiai, 19–23 pav.)

XX a. 3 dešimtmečio pabaigoje buvo atsisakyta idėjos atrasti tokį tautinio kostiumo variantą, kuris atspindėtų pačią bendriausią Lietuvos specifiką ir sujungtų visų etnografinių sričių bruožus. Kad toks dalykas neįmanomas, rodė gausėjanti žinia apie tradicinį valstiečių kostiumą, be to, sužinota, kad latviai, estai, Skandinavijos tautos eina priešinga kryptimi – kuria atskirų regionų kostiumus.

XX a. 4 dešimtmetyje pasirodė nemažai straipsnių, pateikusių įvairių kostiumo skirstymų pagal regionus. 1939 m. A. Tamošaitis išleido knygą „Lietuvių moterų tautiniai drabužiai“. Tai pirmasis leidinys su kostiumų ir jų dalių piešiniais. Knygoje kostiumai suskirstyti pagal septynis etnografinius regionus: Aukštaitiją, Žemaitiją, Suvalkiją, kurią dar padalijo į Kapsus ir Zanavykus, Dzūkiją bei Klaipeidos ir Vilniaus kraštus⁷⁹. A. Tamošaičio knygoje daugiau dėmesio skirta suvalkiečių drabužiams, taip pat pastebimi mėginimai skirstyti kostiumą dar smulkiau – teigta, kad skirstymo vienetu galėtų būti parapija. Kurdamas kostiumus, A. Tamošaitis panaudojo kur kas daugiau autentiškų pavyzdžių nei iki tol rašę autoriai, todėl jo kostiumai artimesni tradiciniam valstiečių kostiumui. Tačiau šiandienos tyrinėtojai nesutinka su A. Tamošaičio teiginiais, kad jis atkūręs tikrą XVII a., XVIII a., XIX a. kostiumą, nedaręs jokių stilizacijų, pakeitimų ar perdirbimų. Trisdešimt dviejuose spalvotuose piešiniuose, kuriuose pavaizduotos įvairių etnografinių regionų moterys, išvelgiama neabejotina autorinė dailininko kūryba, nors ir paremta etnografinė medžiaga. Kurdamas kostiumą, A. Tamošaitis turėjo gana aiškią išankstinę nuostatą, koks jis turi būti. Autoriaus manymu, kostiumas turėjo būti pagamintas iš vietinės žaliavos, namų darbo, „grynai lietuviškų raštų ir spalvų“, būdingo pasiuvimo, pagražinimo ir dėvėjimo. Todėl A. Tamošaitis atmetė visus kaime randamus fabrikinių audinių drabužius, daugumą pirktnių apdailos medžiagų. Nepripažinęs tautinio drabužio dalių iš fabrikinių medžiagų, autorius pažeidė istoriškumo principą. Be to, atmetęs puošnias fabrikinės medžiagas – brokatą, aksoumą, damastą (atlasą), vilną, šilką ir net medvilnę, – supaprastino, nuskurdino lietuvių tautinį drabužį. Pirktnės medžiagos tradiciniam kaimo kostiumui buvo naudojamos nuo XVIII a. (o gal ir anksčiau) ir per visą XIX a., ypač liemenėms, galvos dangai. A. Tamošaičio teigimu, visiems „n vietiniams“ dirbiniams galima surasti meniškai vertingus vietinius pakaitalus, nors, sprendžiant iš knygoje pateiktų iliustracijų, jam ne visada tai pavykdavo. Knygoje galima rasti ne tik autentiškų kaimuose surinktų, bet ir daug „Marginių“ bendrovės išaustų ir pasiūtų drabužių⁸⁰. Nors pastarieji pagaminti pagal autorinius projektus, tačiau po nuotraukomis įvardijami taip, tarsi būtų autentiški – šis bruožas būdingas ir vėlesnėms A. Tamošaičio publikacijoms. Akivaizdus ir autoriaus siekis kurti tautinius drabužius,

79 Šis suskirstymas nėra visiškai teisingas. Lenkijos okupuotas Vilniaus kraštas (1919–1939) buvo tik Lenkijos administracinis vienetas, kurį sudarė dalis rytų aukštaičių ir dalis dzūkų. Nei materialiosios kultūros, nei kalbos atžvilgiu šis administracinis rajonas niekada nesudarė atskiro etnografinio regiono. Išskyrus šį vieną punktą, A. Tamošaičio klasifikacija naudojama iki šių dienų.

80 „Marginių“ bendrovė įkurta 1930 m. Jos paskirtis – remti liaudies meną ir namų pramonę, organizuoti tradicinių dirbinių gamybą bei juos platinti per savo parduotuvių tinklą.

patrauklius Nepriklausomos Lietuvos laikotarpio moterims miestietėms, inteligentėms. Bendras vaizduojamų figūrų siluetas nelabai primena kaimiečių. Paveikslėliuose matyti XX a. 4 dešimtmetyje madingas moters siluetas – pailgintos proporcijos, plastiškos, aptakios linijos, prislopinti kontrastingų spalvų audinių tonai. Galvos apdangalai piešti prigludę, formuojantys tuo metu madingą vadinamąją „mažą galvutę“. Veikiausiai duokle anų laikų madai reikėtų laikyti pakeistą žemaitiškos liemenės siluetą ir tarsi madingus šalius drapiruotas drobules. Minėtame leidinyje išryškėjo A. Tamošaičio polinkis gausiai marginti drabužius ornamentais. Į tautinį drabužį jis įvedė ir savo puošybą – stambų realistinį tulpės ornamentą visose kostiumo dalyse.

Iki 1944 m. A. Tamošaitis gyveno Lietuvoje, vėliau išvyko į Kanadą. Jis kūrė kostiumus visai lietuvių išeivijai. Gyvendamas užsienyje, labai nutolo nuo istorinės etninės aprangos. Jo drabužių ornamentas pasidarė labai išplėtotas, stambus, atsirado lietuviams nebūdingų spalvų derinių ir sumoderninto kirpimo. Visų etnografinių sričių kostiumai supanašėjo, drabužiai priminė Gardino srities baltarusių aprangą. Vis dėlto A. Tamošaitis daug nuveikė tyrinėdamas ir populiarindamas tautinį kostiumą. Jo įtaka tautinio kostiumo kūrimui bei dėvėjimo populiarumui tęsiasi iki šių dienų, ypač išeivijoje. (Žr. Tautiniai drabužiai, [24–32 pav.](#))

XX a. 4 dešimtmečio viduryje pradėti austi tautiniams drabužiams skirti audiniai. Jie buvo audžiami iš vilnos, medvilnės bei tuo metu madingo šilko. Tokiems audiniams raštus kurdavo dailininkai, remdamiesi liaudies ornamentų pavyzdžiais. Specialių audinių komplekto, skirto vienam kostiumui, gaminimą galima laikyti profesionaliosios tautinio kostiumo kūrybos pradžia. „Tautiškų raštų“ naudojimas pramoniniams audiniams, tautinių kostiumų siuvimas iš netradicinių medžiagų (pvz., šilko) sietinas su „tautinio stiliaus“ moderniojoje lietuvių dailėje kūrimu. Tačiau patys šio stiliaus kūrėjai tautinį kostiumą suvokė ne kaip naują kultūros reiškinių, o kaip seno rekonstrukciją.

XX a. 4 dešimtmetyje imtas kurti lietuviškas vyrų tautinis kostiumas, kurio iki tol, galima sakyti, nebuvo. Tokių drabužių prireikė tautinių šokių šokėjams, kai paplito tautinių šokių šventės, o jose – poriniai šokiai. Vyriškas tautinis kostiumas buvo kiek panašus į kaimiečių vasarinius drabužius: kelnės, apačioje surauktos arba su užtrauktomis ant jų trumpomis kojineėmis, balti marškiniai, juosta, šiaudinė skrybėlė. Šalia moteriškos aprangos toks vyriškas kostiumas atrodė skurdžiai. Žinių apie vyriško kostiumo kūrimą išliko labai mažai. Susidaro įspūdis, kad tuo metu rimčiau juo niekas nesidomėjo, todėl ir diskusijų dėl išvaizdos beveik nebuvo. Dailininkas V. Palaima, kuriam 1944 m. buvo pavesta sukurti tautinį kostiumą, vyrų drabužius derino prie moterų drabužių. Pagrindinėmis vyrų tautinio drabužio dalimis tapo marškiniai, kelnės, liemenė. Vyrų drabužiams buvo naudojamos tos pačios medžiagos, spalviniai deriniai, kaip ir moterų kostiumui. Todėl atsirado raudonų, violetinių, geltonų drabužių, kurių valstiečių vyrų tradicinėje aprangoje nebuvo. Vyrų kelnėms buvo taikomi moterų sijonų rinktiniai raštai, komponuoti klešnių, kaip ir sijonų, apačioje. Apavu tapo lengvi batai arba naginės. Vyrų tautiniai drabužiai arba visai neturėjo galvos dangos, arba atskiriems programos numeriams būdavo naudojamos šiaudinės skrybėlės, tradiciškai buvusios darbo aprangos dalimi. Minėtos sudėties bei išvaizdos vyrų tautinis kostiumas išsilaikė iki XX a. 7 dešimtmečio pabaigos. (Žr. Tautiniai drabužiai, [33–35 pav.](#))

Tautinis kostiumas Lietuvoje, kaip ir daugelyje kitų Europos šalių, vilkėtas per iškilmingus patriotinius renginius, šeimos, religines šventes. Juo rengėsi saviveiklinikai, įvairių organizacijų narės (pvz., pavasarininkės, šaulės) ir pan. (Žr. Tautiniai drabužiai, [36–37 pav.](#))

Po Antrojo pasaulinio karo vilkėti tautiniai drabužiai, pagaminti laikantis XX a. 4 dešimtmetyje A. Tamošaičio suformuluotų principų. Tėvynėje likusi M. Glemžaitė laikyta didžiausiu tautinio kostiumo autoritetu. 1955 m. jos išleista knyga „Lietuvių tautiniai drabužiai“ buvo savotiškas atsitraukimas atgal: liaudies rūbams būdingi regioniniai bruožai vėl suniveliuoti, spalvų priskyrimas vienam ar kitam regionui tebuvo sąlyginis, sureikšmintas drabužių ornamentas.

XX a. pradžioje liaudies kostiumo ir tautinio kostiumo sąvokos buvo tapatinamos. Taip susiklostė todėl, kad tautinių rūbų projektavimas laikytas tradicinio kostiumo atkūrimu, apvalant jį nuo svetimybų. Sovietiniais laikais, išsiplėtus liaudies meno sąvokai, liaudies kostiumui priskirti visi jau sukurti tautinio kostiumo variantai. Liaudies ir tautinis kostiumai ne tik paprastų vilkėtojų, bet ir drabužius kuriančių dailininkų sąmonėje galutinai tapo sinonimais. Suprantant tautinio kostiumo transformacijas kaip natūralią liaudies drabužių tąsą, pasiekusią mūsų laikus, dailininkui tapo nebūtina remtis autentiškais kaimiečių rūbais. Todėl tautinius rūbus galėjo kurti (ir kūrė) žmonės, visiškai nestudijavę, kartais ir nelabai matę tradicinių rūbų. Dažnai buvo naudojamosi tik kitų autorių jau transformuota etnografinė medžiaga. Toks antrinis, tretinis ar dar tolesnis liaudies palikimo perdirbimas vis labiau tolino tautinius drabužius nuo tradicinių.

Iki Antrojo pasaulinio karo tautinis kostiumas buvo vilkinčiojo nuosavybė, paties pasigamintas arba nusipirktas. Apytikriai nuo 1955 m. vykusios Dainų šventės ši tvarka ėmė keistis. Tautinius drabužius projektuoti ir gaminti ėmėsi valstybinės institucijos. Juos užsakydavo, už juos sumokėdavo ir saugodavo įstaigos, kuriose veikė įvairūs saviveikliniai kolektyvai. Dalyviui tapo įprasta vilkėti jam nepriklausančiu kostiumu, dėl kurio išvaizdos jis nelabai jaudinosi. Kadangi valstybė buvo neturtinga, ypač pirmaisiais pokario dešimtmečiais, dažnai buvo siuvami pigūs, prastos kokybės ir žemo meninio lygio kostiumai.

Sovietmečiu susidarė tarsi du tautinio kostiumo idėjų generavimo centrai, kur formavosi nauji tautinio kostiumo pavidalai: Dainų šventės ir Valstybinis dainų ir šokių ansamblis „Lietuva“⁸¹. Tokie reprezentaciniai ansambliai gyvavo visose sąjunginėse respublikose – tai buvo profesionalių dainininkų, šokėjų, muzikantų kolektyvai, atliekantys scenai pritaikytą (adaptuotą) folklorą, autorinius kompozitorių ir choreografų kūrinius, teatralizuotus montažus. Jų kostiumai taip pat buvo pritaikomi scenai: pabrėžtinai estetiški, išdidintais išraiškingais ornamentais, pastambintais audinių raštais ir pan.

Dainų švenčių drabužiai taip pat turėjo atitikti specifinius scenos reikalavimus: kostiumų kūrėjai privalėjo atsižvelgti į nuotolį tarp žiūrovo ir atlikėjo, dirbtinį apšvietimą, pažemėjusį stebėjimo tašką ir pan. Sceninis kostiumas praktiškai netiko privačiam naudojimui: iš arti jo apdaila atrodė šiuurkšti, ornamentai per daug stambūs, papuošalai butaforiniai ir pan. Kostiumas pasižymėjo visomis būdingomis teatrinio rekvizito savybėmis.

1955 m. dainų šventei pagal V. Palaimos eskizus išausti šilkiniai audeklai, puošti spausdintu ornamentu (žalsvi, gelsvi, melsvi rūbai). Pasiūta 35 tūkst. kostiumų. Deja, tai buvo vienkartiniai drabužiai. Dar repeticijų metu po lietaus jie deformavosi, spausdinto ornamento dažai išsiliejo. 1960 m. dainų šventei pagal V. Palaimos eskizus sukurti vilnoniai keturių spalvų tautiniai drabužiai. Kiekvienai etnografinėi sričiai buvo pasiūti skirtingos spalvos kostiumai: žemaičiams – žali, aukštaičiams – geltoni, suvalkiečiams – raudoni, dzūkams – mėlyni. Dainų švenčių choreografijoje buvo akcentuojamas ben-

81 Ansamblis „Lietuva“ įkurtas 1940 m. Panašūs ansambliai, turėję reprezentuoti etninę kultūrą, buvo sukurti visose Sovietinėse respublikose.

dras šokio piešinys, šokėjų išvingiuojamas aikštėje, todėl iš dailininkų dažnai reikalauta prie šokių piešinių derinti drabužių spalvas ar kokias nors detales. Taigi gausus šokėjų būrys vilkėdavo vienodais drabužiais. Toks tautinių kostiumų kūrimo principas tolino juos nuo istorinės kaimo žmonių aprangos. Kostiumai buvo suniveliuoti, suprastinti, prarado puošnumą ir įvairovę.

Nauja tautinio kostiumo samprata buvo suformuluota 1968 m. surengtoje konferencijoje „Tradicijos ir šiuolaikiškumas lietuvių tautiniame kostiume“. Jos dalyviai sutarė, kad greta sceninio tautinio kostiumo varianto privalo būti atkuriamos ir kuo tikslesnės liaudies kostiumų kopijos, kurias derėtų vilkėti autentiško folkloro grupėms. Naujas tautinio kostiumo modelis nuo tarpukaryje vykdytų „atkūrimų“ skyrėsi tuo, kad svarbiausią vaidmenį, kuriant šiuos drabužius, turėjo vaidinti mokslininkai – etnologai bei dailėtyrininkai. Mokslininkai turėjo atrinkti tipišką autentišką medžiagą ir pateikti ją dailininkams. Stilizuoto kostiumo kūrimas pripažintas reikalingu, tačiau jis buvo apibrėžtas kaip šiuolaikinio meno kūrinys, nepretenduojantis į rekonstrukcijos statusą.

Folklorinių jaunimo ansamblių judėjimas XX a. 9 dešimtmetyje sudarė sąlygas atsirasti dar vienai tautinio kostiumo atmainai – vadinamajam „pagoniškam kostiumui“ (arba archeologiniam). Profesionalus kostiumų dailininkas J. Balčikonis pagal archeologinius duomenis 1994 m. Pasaulio lietuvių dainų šventei sukūrė šio tipo kostiumą. Apskritai santykio su istoriniais drabužiais požiūriu, „archeologinis kostiumas“ gana įvairus – nuo kuo tikslesnių archeologinio kostiumo (iki XVII a.) rekonstrukcijų iki laisvų improvizacijų, kuriose susimaišę įvairių epochų drabužiai. Visą šią kostiumų grupę jungia tai, kad daugumą drabužių žmonės siuvasi patys ir vilki ne tik koncertuose – tie rūbai yra jų buities dalis, atspindi pažiūras, tam tikrą ideologiją.

Apibendrinant galima teigti, kad Lietuvoje nuo XIX a. pabaigos iki XX a. 7 dešimtmečio pabaigos susidarė keturi pagrindiniai tautinio kostiumo tipai:

- 1) XIX a. pabaigoje – XX a. pradžioje susiformavęs tautinis kostiumas, kuriuo siekiama išreikšti bendriausius ir ypač savitus nacionalinius bruožus, neturintis sąmoningai atkurtų regioninių ypatumų;
- 2) XX a. 4 dešimtmetyje susiformavęs regioninis kostiumas; jį kuriant, iš liaudies drabužių šalinti elementai, laikyti neetniniais, o formos koreguotos ir stilizuotos, derinant prie to meto estetikos;
- 3) Stilizuotas sceninis tautinis kostiumas, atsiradęs XX a. 6 dešimtmetyje;
- 4) Tautinis kostiumas, kuo tiksliau rekonstruojantis tradicinius drabužius, pradėtas kurti XX a. 7 dešimtmečio pabaigoje.

Visi išvardyti kostiumo tipai tik iš dalies vienas kitą keitė chronologiškai. Ankstyvesnės formos paprastai likdavo gyvuoti greta naujų. Visi išvardyti tautinio kostiumo tipai naudojami ir mūsų dienomis.

UŽDUOTIS SAVARANKIŠKAM DARBUI: Pasirinkite tautinį kostiumą ir nustatykite, kokiam tipui jis priklauso. Kokiam tautinio kostiumo tipui priskirtumėte A. Tamošaičio, M. Glemžaitės sukurtus drabužius?

9. TAUTINIAI DRABUŽIAI



1 pav.

Kamilė su tautiniais drabužiais (gim. apie 1910 m.). Braslavas (Breslauja).

Šidiškienė I. Būti lietuve. V. 2005.

2 pav.



„Obelėlė“. Atvirukas

Adagio *Obelele.* St. Šimkus.

1. Vai žy - dek, žy - dek, sau - sa o - be - le - le,
2. Vai kaip man žy - dek, sau - sai o - be - le - lei,

1. vai žy - dek, žy - dek ^{pp}sau - sa ^{rit} be lapeliu
2. vai kaip man žy - dek sau - sai be lapeliu.
3. Vai kas man supus žaliuosius lapelius, vai kas man sukraus baltuosius žiedelius.
4. Vejalis supus žaliuosius lapelius, saulele sukraus baltuosius žiedelius.

Atvirukas.

Šidiškienė I. Būti lietuve. V. 2005.

9. TAUTINIAI DRABUŽIAI



3 pav.

Atvirukas. Mažoji Lietuva.

XX a. pr.

Šidiškienė I. Būti lietuve. V. 2005.



4 pav.

Atvirukas.

„Birutės“ draugijos narė M. Brožaitytė-Vanagaitienė. 1908 m.

Milius V., Morkūnienė J., Šidiškienė I. Amatas ir kūryba. Lietuvių etnologija. V. 1997. T. 2.

9. TAUTINIAI DRABUŽIAI



5 pav.

Atvirukas.

„Birutės“ draugijos narė.

Milius V., Morkūnienė J., Šidiškienė I. Amatas ir kūryba. Lietuvių etnologija. V. 1997. T. 2.



6 pav.

Atvirukas.

„Birutės“ draugijos narė.

Milius V., Morkūnienė J., Šidiškienė I. Amatas ir kūryba. Lietuvių etnologija. V. 1997. T. 2.

9. TAUTINIAI DRABUŽIAI



7 pav.

Šventinis atvirukas.

Milius V., Morkūnienė J., Šidiškienė I. Amatas ir kūryba. Lietuvių etnologija. V. 1997. T. 2.



8 pav.

Pasaulio lietuvininkų šventė (Sekminių šventė). Klaipėda. 1927 m.

Šidiškienė I. Būti lietuve. V. 2005.

9. TAUTINIAI DRABUŽIAI



Priekulės jaunimo diena. 1931 08 16. Iš kairės: 1 – Stankytė Meželių, 2 – Stubraitė Žiaukų, 3 – Stubraitė Žiaukų, 4 – Klimkaitytė Agluonėnų, 5 – Banšėrytė Rokų, 6 – Stulginskienė Drevernos, 7 – Gropytė Gropiškių, 8 – Stubraitė Žiaukų (I. Simonaitytės seserys). Kaufmann nuotr.

9 pav.

Šidiškienė I. Būti lietuve. V. 2005.



10 pav.

Edė Jankutė su tautiniais drabužiais.
Klaipėda. 1937 m.

Šidiškienė I. Būti lietuve. V. 2005.

9. TAUTINIAI DRABUŽIAI

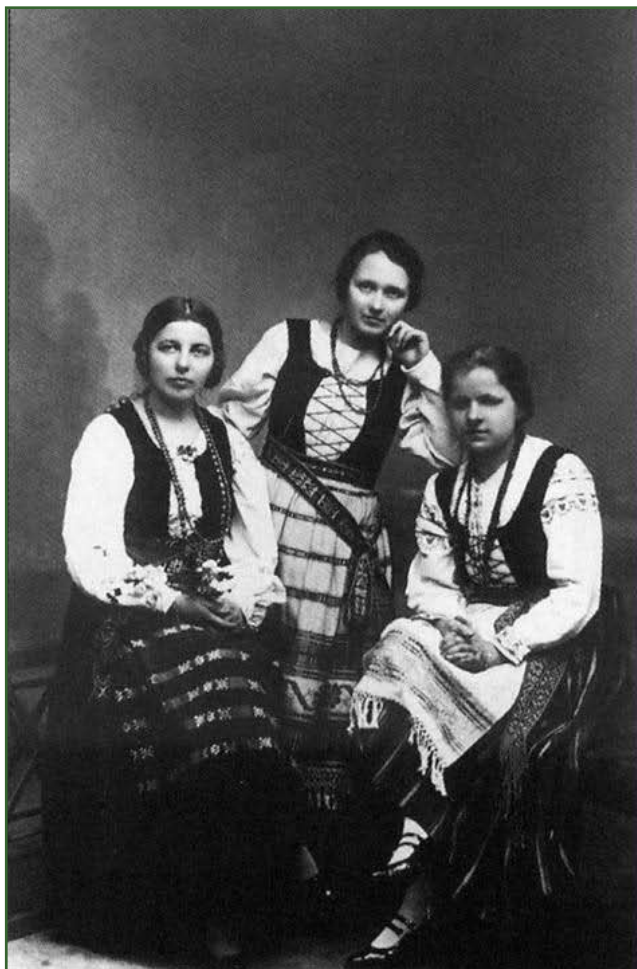

11 pav.

Merginos su tautiniais drabužiais.
Klaipėda. 1937 m.

Šidiškienė I. Būti lietuve. V. 2005.

[Į tekstą](#)



12 pav.

Atvirukas, išleistas Onos Vitkauskytės
knygyne Kaune.

XX a. pr.

*Milius V., Morkūnienė J., Šidiškienė I.
Amatas ir kūryba. Lietuvių etnologija. V.
1997. T. 2.*

9. TAUTINIAI DRABUŽIAI



13 pav.

Vydūno rekonstruoti XIX a. lietuvių drabužiai.

Tarp 1900–1904 m.

Jurkaviienė T. Lietuvių tautinis kostiumas. V. 2006 m.

[Į tekstą](#)



14 pav.

Vydūno išvaizduoti XVI a. lietuvių drabužiai.

Rekonstrukcija apie 1900–1904 m.

Jurkaviienė T. Lietuvių tautinis kostiumas. V. 2006 m.

9. TAUTINIAI DRABUŽIAI



15 pav.

Klaipėdos draugijos „Aida“ vaidintojų trupė su Vydūno sukurtais tautiniais drabužiais.

Milius V., Morkūmienė J., Šidiškienė I. Amatas ir kūryba. Lietuvių etnologija. V. 1997. T. 2.

[Į tekstą](#)



16 pav.

Kunigaikštienės Birutės paveikslas.

Graviūra, Antano ir Jono Juškų etninės kultūros muziejus (Vilkija, Kauno r.).

Šidiškienė I. Būti lietuviu. V. 2005.

9. TAUTINIAI DRABUŽIAI

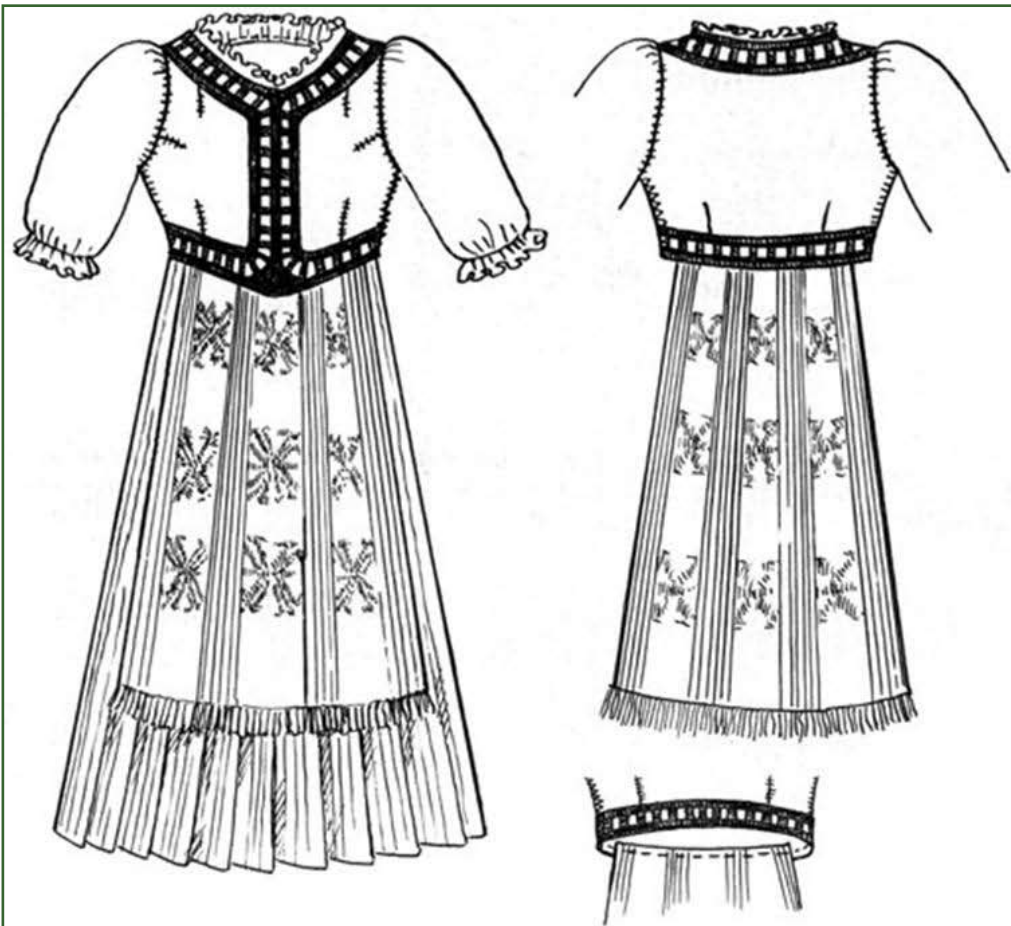

17 pav.

„Birutės
drabužiai“.

Rokiškis.

Apie 1936 m.

*Šidiškienė I. Būti
lietuve. V. 2005.*

18 pav.



Tautiniais drabužiais apsirengusios pamergės. Viena jų vilki „Birutės drabužiais“.
Zarasų r., Baibių apyl., Jakštų k. 1950 m.

Šidiškienė I. Būti lietuve. V. 2005.

9. TAUTINIAI DRABUŽIAI



19 pav.

Stereotipinių tautinių rūbų modelių iliustracijos, skelbtos spaudoje.

*Milius V.,
Morkūnienė J.,
Šidiškienė I.
Amatas ir kūryba.
Lietuvių
etnologija. V.
1997. T. 2.*



20 pav.

Marija Pečkauskaitė Užventyje. 1892 m.

Milius V., Morkūnienė J., Šidiškienė I. Amatas ir kūryba. Lietuvių etnologija. V. 1997. T. 2.

9. TAUTINIAI DRABUŽIAI



21 pav.

Tautiniai drabužiai, dėvėti S. Kymantaitės-Čiurlionienės,
1929 m.

*Milius V., Morkūnienė J., Šidiškienė I. Amatas ir kūryba.
Lietuvių etnologija. V. 1997. T. 2.*



22 pav.

Marija Pečkauskaitė Židikiuose.

Nuotrauka publikuota leidinyje „Naujoji
vaidilutė“, 1937, Nr. 4.

Šidiškienė I. Būti lietuve. V. 2005.

9. TAUTINIAI DRABUŽIAI



23 pav.

S. Pšibiliauskienė (Lazdynų Pelėda) su tautiniais drabužiais.

Milius V., Morkūnienė J., Šidiškienė I. Amatas ir kūryba. Lietuvių etnologija. V. 1997. T. 2.

[Į tekstą](#)



24 pav.

A. Tamošaičio moteriškų kostiumų piešiniai.

1. Marijampolės apylinkės moteris.

2. Daugų apylinkės moteris.

Tamošaitis A. Sodžiaus menas. Lietuvių moterų tautiniai drabužiai. K. 1939. T. 7–8.

9. TAUTINIAI DRABUŽIAI



25 pav.

A. Tamošaičio moteriškų kostiumų piešiniai.

1. Trakų apylinkės moteris.
2. Vievio apylinkės moteris.

*Tamošaitis A. Sodžiaus menas.
Lietuvių moterų tautiniai drabužiai. K. 1939. T. 7–8.*



26 pav.

A. Tamošaičio moteriškų kostiumų piešiniai.

1. Mosėdžio apylinkės moteris.
2. Klaipėdos krašto moteris.

*Tamošaitis A. Sodžiaus menas.
Lietuvių moterų tautiniai drabužiai. K. 1939. T. 7–8.*

9. TAUTINIAI DRABUŽIAI



27 pav.

A. Tamošaičio moteriškų kostiumų piešiniai.

1. Simno (Dzūkija) apylinkės mergaitė.
2. Biržų (Aukštaitija) apylinkės mergaitė.
3. Šimonių apylinkės (Aukštaitija) mergaitė.

Tamošaitis A. Sodžiaus menas. Lietuvių moterų tautiniai drabužiai. K. 1939. T. 7–8.



28 pav.

A. Tamošaičio moteriškų kostiumų piešiniai.

1. Plungės apylinkės moteris.
2. Rietavo apylinkės moteris.

Tamošaitis A. Sodžiaus menas. Lietuvių moterų tautiniai drabužiai. K. 1939. T. 7–8.

9. TAUTINIAI DRABUŽIAI

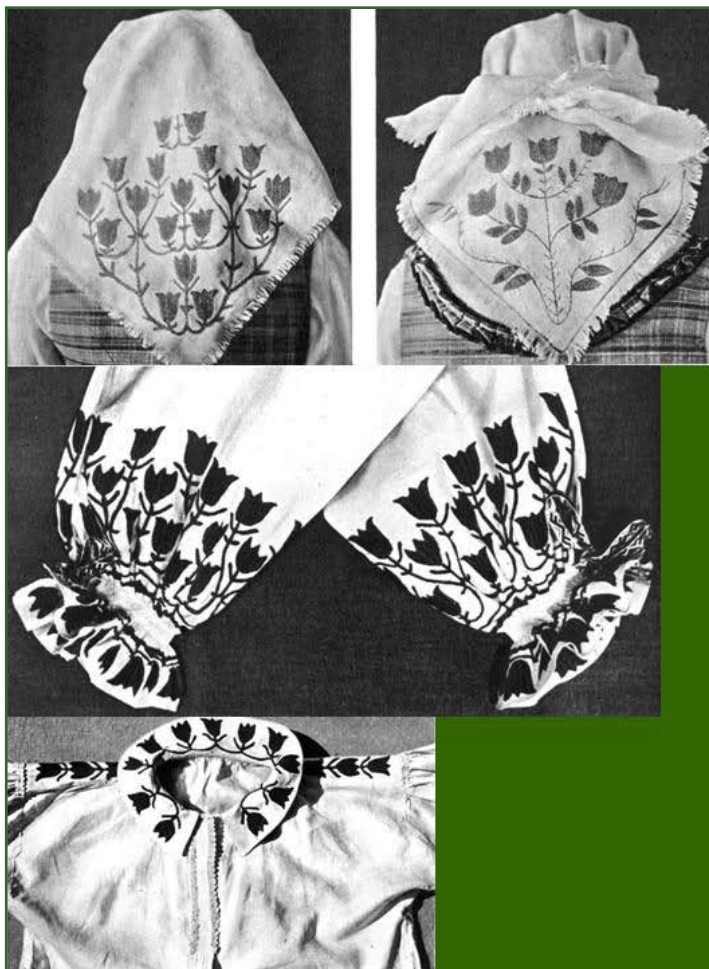

29 pav.

A. Tamošaičio moteriško kostiumo puošyba.

1. Zanavykės moterys su skepetaitėmis.

2. Siuvinėti zanavykių marškiniai.

Tamošaitis A. Sodžiaus menas. Lietuvių moterų tautiniai drabužiai. K. 1939. T. 7–8.

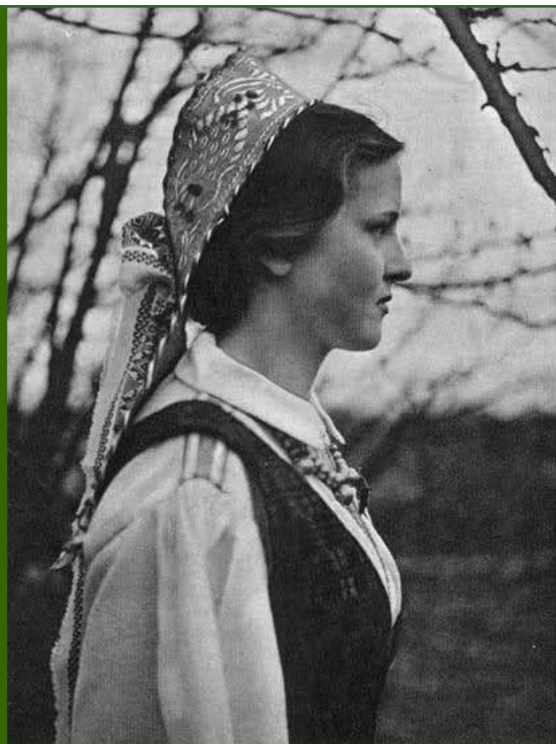

30 pav.

A. Tamošaičio kostiumo rekonstrukcijos.
Galionais pasipuošusios aukštaitės.

Tamošaitis A. Sodžiaus menas. Lietuvių moterų tautiniai drabužiai. K. 1939. T. 7–8.

9. TAUTINIAI DRABUŽIAI



31 pav.

Kooperatyvo „Marginiai“ vedėja,
apsirengusi tautiniu kostiumu.

Kaunas. 1935 m.

Šidiškienė I. Būti lietuve. V. 2005.



32 pav.

Moteris (mergina?) su tautiniu kostiumu.

Širvintos. 1939 m.

Šidiškienė I. Būti lietuve. V. 2005.

9. TAUTINIAI DRABUŽIAI



33 pav.

Vyrų tautiniai drabužiai.

Milius V., Morkūnienė J., Šidiškienė I. Amatas ir kūryba. Lietuvių etnologija. V. 1997. T. 2.



34 pav.

Iš „Kauno Audinių“ eisenos 1936 m. vasario 16 d.

Milius V., Morkūnienė J., Šidiškienė I. Amatas ir kūryba. Lietuvių etnologija. V. 1997. T. 2.

9. TAUTINIAI DRABUŽIAI

35 pav.



Įvairių regionų tautiniai kostiumai. XX a. 4 dešimtmetis.
Nuotrauka iš M. B. Verkelytės-Fedaravičienės archyvo.

Jurkuvienė T. Lietuvių tautinis kostiumas. V. 2006 m.

[Į tekstą](#)

36 pav.



Tautiniais drabužiais apsirengusios pamergės. Kaunas. 1940 m.

Šidiškienė I. Būti lietuve. V. 2005.

37 pav.



Tautiniais drabužiais apsirengusios pamergės.
Biržų r., Vabalininko apyl., Ramongalių k. 1944 m.

Šidiškienė I. Būti Lietuvoje. V. 2005.

[Į tekstą](#)

ŠALTINIŲ IR LITERATŪROS SĄRAŠAS

1. Aleknienė Danutė. XIX a. Mažosios Lietuvos perdrobuliai // *Etnografija. Etnografija. Metraštinis 1992–1993*. Vilnius: Lietuvos nacionalinis muziejus. 1998. T. 2–3, p. 6–13.
2. Aleknienė Danutė. Lietuvių liaudies drabužių rekonstrukcijos Halinos Kairiūkštytės-Jaciniienės piešiniuose // *Lietuvių etnografijos ikonografija. I Konferencija. 1998*. Vilnius: Lietuvos nacionalinis muziejus. 1999. P. 74–79.
3. *Baltų religijos ir mitologijos šaltiniai*. Sudarė Norbertas Vėlius. Vilnius: Mokslo ir enciklopedijų leidybos institutas. 2001. T. 2.
4. *Baltų religijos ir mitologijos šaltiniai*. Sudarė Norbertas Vėlius. Vilnius: Mokslo ir enciklopedijų leidybos institutas. 2003. T. 3.
5. Bernotaitė-Beliauskienė Dalia. *Lietuvių moterų drobulės. Katalogas*. Vilnius: Lietuvos Dailės muziejus. 2004.
6. Bernotienė Stasė. Lietuvių liaudies moterų galvos danga // *Archeologiniai ir etnografiniai tyrinėjimai Lietuvoje 1970 ir 1971 metais*. Vilnius: Lietuvos TSR Mokslų akademijos Istorijos institutas. 1972. P. 124–130.
7. Bernotienė Stasė. Žemaičių skaros // *Muziejai ir paminklai*. 1979. Nr. 1, p. 59–65.
8. Bernotienė Stasė. *Lietuvių valstiečių išveiginės prijuostės XIX a. – XX a. pradžia. Katalogas*. Vilnius: Lietuvos Dailės muziejus. 2007.
9. Donelaitis Kristijonas. *Metai*. Vilnius: Žaltvykslė. 2004.
10. Endriukaitienė Aušra. Lietuviškų pirštinių ornamentas XIX a. pabaiga – XX a. pradžia // *Liaudies kultūra*. 1994. Nr. 6, p. 33–41.
11. Glemžaitė Mikalina. *Lietuvių moterų tautiniai drabužiai*. Kaunas: Moterų šaulių taryba. 1939.
12. *Iš tėvelio kiemo, iš motulės skrynių. Lietuvių liaudies menas*. Parodos katalogas. Vilnius: Lietuvos dailės muziejus. 2009.
13. Jurkuvienė Teresė. Tautinis drabužis. Marškiniai // *Liaudies kultūra*. 1990. Nr. 2, p. 43–49.
14. Jurkuvienė Teresė. Tautinis drabužis. Dzūkių ir suvalkiečių marškiniai // *Liaudies kultūra*. 1990. Nr. 3, p. 43–48.
15. Jurkuvienė Teresė. Klaipėdiškių marškiniai // *Liaudies kultūra*. 1990. Nr. 4, p. 41–46.
16. Jurkuvienė Teresė. Lietuvių tautinio kostiumo sampratos raida // *Primityvumas mene*. Vilnius: Kultūros ir meno institutas. 1999. P. 246–273.
17. Jurkuvienė Teresė. *Lietuvių liaudies juostos*. Vilnius: Gervelė. 2001.
18. Jurkuvienė Teresė. *Lietuvių tautinis kostiumas*. Vilnius: Baltos lankos. 2006.
19. Jurkuvienė Teresė. *Lietuvių tautinis kostiumas*. Vilnius: Lietuvos liaudies kultūros centras (CD). 2006.
20. Juškienė Irena Filomena. *Riešinės*. Vilnius: Petro ofsetas. 2008.
21. Katkus Mikalojus. *Raštai*. Vilnius: Vaga. 1965.
22. Kulikauskienė Vida. Vyrų liemenių klausimu Lietuvoje // *Archeologiniai ir etnografiniai tyrinėjimai Lietuvoje 1972 ir 1973 metais*. Vilnius: Lietuvos TSR Mokslų akademijos Istorijos institutas. 1972. P. 165–170.

23. Kulikauskienė Vida. Vyriškų kelnų medžiaga, sukirpimas ir vilkėjimas XIX–XX a. // *Etnografiniai tyrinėjimai Lietuvoje 1974 metais*, Vilnius: Lietuvos TSR Mokslų akademijos Istorijos institutas. 1975. P. 126–150.
24. Kulikauskienė Vida. XIX –XX a. Lietuvos valstiečių vyrų drabužiai (1. Marškinių medžiaga ir sukirpimas) // *Lietuvos TSR Mokslų akademijos darbai. Serija A*. 1975. T. 3 (52), p. 115–127.
25. Kulikauskienė Vida. XIX–XX a. Lietuvos valstiečių vyrų drabužiai: (2. Marškinių puošyba ir vilkėjimas) // *Lietuvos TSR Mokslų akademijos darbai. Serija A*. 1977. T. 4 (53), p. 141–151.
26. Kulikauskienė Vida. XIX–XX a. Lietuvos valstiečių vyrų drabužiai: (3. Veltinės kepurės ir skrybėlės) // *Lietuvos TSR Mokslų akademijos darbai. Serija A*. 1978. T. 4 (65), p. 113–124.
27. Kulikauskienė Vida. XIX–XX a. lietuvių valstiečių vyrų drabužiai (4. Vyžos – kasdienio apavo dalis) // *Lietuvos TSR Mokslų akademijos darbai. Serija A*. 1979. T. 1 (66), p. 117–127.
28. Kulikauskienė Vida. Lietuvių valstiečių vyrų sermėgų sukirpimas // *Etnografiniai tyrinėjimai Lietuvoje 1983 ir 1984 metais*. Vilnius: LTSR Mokslų akademijos Istorijos institutas. 1985. P. 62–65.
29. Kulikauskienė Vida. Regioniniai vyrų drabužių spalvų ypatumai // *Spalva lietuvių liaudies mene*. Vilnius: Vaga. 1988. P. 43–46.
30. Kulikauskienė Vida. *Lietuvių tautiniai rūbai*. Vilnius: Scena. 1994.
31. Kumšlytis Leonas. Klumpiai // *Gimtasai kraštas*. 1936. Nr. 1 ir 2/4, p. 3–7, 504–507.
32. *Lietuvių liaudies menas. Juostos. Albumas*. Sudarė Akvilė Mikėnaitė ir Juozas Balčikonis. Vilnius: Vaga. 1969.
33. *Lietuvininkai*. Parengė Vacys Milius. Vilnius: Vaga. 1970.
34. *Lietuvių liaudies menas. Drabužiai*. Sudarė ir parengė Juozas Balčikonis, Stasė Bernatienė, Kazimiera Kairiūkštytė-Galaunienė, Akvilė Mikėnaitė. Vilnius: Vaga. 1974.
35. *Lietuvių liaudies menas*. Vilnius: Vaga. 1993. T. 1.
36. *Lietuvių šeimos papročiai*. Kaunas: Šviesa. 2006.
37. *Suvalkiečių prijuostės. Katalogas. Marijampolės kraštotyros muziejus*. Sudarė Danutė Katkuvienė, Asta Vandytė. Marijampolė: Marijampolės kraštotyros muziejus. 2008.
38. Mastonytė Marija. Žemaitijos moterų drabužiai XIX a. – XX a. pradžioje // *Iš lietuvių kultūros istorijos*. Vilnius: Mintis. 1964. T. 4, p. 141–155.
39. Matulionienė Elena. *Klaipėdos krašto tautiniai drabužiai*. Klaipėda: Klaipėdos universiteto leidykla. 2005.
40. Matulionienė Elena. Delmonai – lietuvininkų puošmena // *Lietuvininkų kraštas*. Kaunas: Litterae universitatis. 1995. P. 595–608.
41. Matušakaitė Marija. *Apranga XVI–XVIII a. Lietuvoje*. Vilnius: Aidai. 2003.
42. Merkienė Irena Regina, Pautieniūtė-Banionienė Marija. Lietuvininkų pirštinės: kultūrų kryžkelėje // *Lietuvos etnologija*. Vilnius: Žara. 1998. T. 3, p. 212.
43. Milius Vacys. Mato Slančiausko vyriškų drabužių piešiniai // *Kraštotyra*. 1964. P. 172–174.
44. Milius Vacys. Mažosios Lietuvos drabužių tyrinėjimai // *Liaudies kūrybos palikimas dabarties kultūroje*. K. 1989, p. 165–172
45. Miliuvienė Marija. Moterų liemenių spalvos // *Spalva lietuvių liaudies mene*. Vilnius: Vaga. 1988. P. 58–61.

46. Miliuvienė Marija. Apie tradicinius gervėtiškių drabužius // *Archeologiniai ir etnografiniai tyrinėjimai Lietuvoje 1972 ir 1973 metais*. Vilnius: Lietuvos TSR Mokslų akademijos Istorijos institutas. 1974. P. 161–165.
47. Nausėdas Vladas. Klaipėdiškių tautiniai drabužiai // *Kultūros barai*. 1971. Nr. 8, p. 63.
48. Navickas K. Vilniaus gyventojų apavas XIII–XIV a // *Iš lietuvių kultūros istorijos*. Vilnius: Valstybinė politinės ir mokslinės literatūros leidykla. 1964. T. 4, p. 188–196.
49. Pečeliūnaitė Elvyra. Audinių liekanos senojo geležies amžiaus laidojimo paminkluose Lietuvoje // *Lituanistica*. 1998. Nr. 4 (36), p. 63–81.
50. Pečeliūnaitė-Bazienė Elvyra. Audinių liekanos iš Gintarų kapinyno // *Archeologia Lituana*. 2002. T. 3, p. 75–77.
51. Pečeliūnaitė-Bazienė Elvyra. 2/2 sustiprinto ruoželinio pynimo audiniai I–XII a. Lietuvos pajūrio laidojimo paminkluose // *Archaeologia Lituana*. 2004. T. 5, p. 66–77.
52. Pretorijus Matas. *Prūsijos įdomybės, arba Prūsijos regykla*. Vilnius: Lietuvos istorijos instituto leidykla. 2006. T. 3.
53. Reklaitis Povilas. *Prarastosios Lietuvos pėdsakų beiškant*. Vilnius: Vilniaus dailės akademijos leidykla. 1999.
54. Rudytė Danutė. Kojinės, autai, jų parišimas // *Liaudies kūrybos palikimas dabarties kultūroje*. Kaunas: Šviesa. 1989. P. 184–194.
55. Rudytė Danutė. Prijuosčių siuvimas ir apdaila // *Liaudies kultūra*. 1990. Nr. 5–6, p. 43–49.
56. Sabaliauskaitė Regina, Sabaliauskaitė Zita. Kojenos – žemaičių apavas // *Mūsų kraštas*. 1994. Nr. 2, p. 107.
57. Striškienė Ėrika. Diržių kapinynas žiemgalių kultūros kontekste ir unikalūs VIII–IX a. radiniai // *Archeologia Lituana*. 2007. T. 8, p. 117–126.
58. Ščesnulevičius Kazimieras. Vyžos // *Gimtasai kraštas*. 1936. Nr. 1, p. 7–18.
59. Šidiškienė Irma. Lietuvininkų apranga XVII a. – XX a. pirmojoje pusėje (tradicija ir retrospekcija) // *Lietuvininkų kraštas*. Kaunas: Litterae universitatis. 1995. P. 547–595.
60. Šidiškienė Irma. Tautiniai drabužiai lietuvių kultūroje // Knygoje Milius Vacys, Morkūnienė Janina, Šidiškienė Irma. *Amatas ir kūryba. Lietuvos etnologija*, Vilnius: Pradai. 1997. Kn. 2, p. 211–316.
61. Šidiškienė Irma. *Būti lietuve: etninio stiliaus apranga XIX a. pabaigoje – XX a. pirmojoje pusėje*. Vilnius: Versus aureus. 2005.
62. Tamošaitis Antanas. *Lietuvių moterų tautiniai drabužiai. (Sodžiaus menas)*. Kaunas: Žemės ūkio rūmai. 1939. T. 7–8.
63. Tumėnas Vytautas. Lietuvių tradicinių rinktinių juostų ornamentas. Tipologija ir semantika // *Lietuvių etnologija*. Vilnius: Diemedis. 2002. T. 9, p. 288.
64. Vaitkunsienė Laima. Kaštaunalių plokštini kapinynas // *Lietuvos archeologija*. 1984. T. 3, p. 79–93.
65. Valančius Motiejus. *Palangos Juzė*. Vilnius: Baltos lankos. 1996.
66. Valančius Motiejus. *Raštai*. Vilnius: Vaga. 1972. T. 1.
67. Vedrynaitė E. Drabužiai // *Gimtasai kraštas*. 1940. Nr. 3–4, p. 222–229.
68. Vyšniauskaitė Angelė. *Lietuviai IX a. – XIX a. vidurio istoriniuose šaltiniuose*. Vilnius: Mokslo ir enciklopedijų leidykla. 1994.

69. Vyšniauskaitė Angelė. XVII–XVIII a. Lietuvių kultūros ikonografija // *Lietuvių etnografijos ikonografija. I konferencija*. 1998. Vilnius: Lietuvos nacionalinis muziejus. 1999. P. 5–16.
70. Volkaitė-Kulikauskienė Regina. *Lietuviai IX–XII a.* Vilnius: Mintis. 1970.
71. Volkaitė-Kulikauskienė Regina. *Senovės lietuvių drabužiai ir jų papuošalai (I–XVI a.)*. Vilnius: Lietuvos istorijos institutas. 1997.
72. *Žemaičių ir Mažosios Lietuvos moterų drabužiai 19 a.* Parengė Ona Danutė Aleknienė. Lietuvos Nacionalinis muziejus (Atvirukų komplektas). 1994.

MUZIEJAI:

Nalšios muziejaus (Švenčionys)

Punsko etnografijos muziejus (Lenkijos Respublika)

Asta Venskienė

Lietuvių tradicinis ir tautinis kostiumas. Metodinė priemonė etnologijos specialybės studentams dėstomam kursui / Asta Venskienė. – Kaunas: Vytauto Didžiojo universiteto leidykla, 2010. – 456 p.

ISBN 978-9955-12-562-4

Metodinė mokymo priemonė skirta etnologijos specialybės studentams. Joje apžvelgiama tradicinių ir tautinių drabužių suvokimo kaita, paaiškinama terminologija, pateikiama glausta šaltinių, ikonografinės medžiagos bei literatūros apžvalga. Mokymo priemonėje pateiktos koncentruotos žinios apie tradicinius valstietiškus lietuvių moterų ir vyrų drabužius nuo seniausių laikų iki XX a. pradžios. Atkreipiamas dėmesys į drabužių įvairovę tos pačios etnografinės srities teritorijoje, analizuojami tradicinių drabužių skirtumai ir panašumai atskirose etnografinėse srityse. Nagrinėjamas archeologinis kostiumas, jo rekonstrukcijos galimybės ir problemos. Aptariama tautinio kostiumo kilmė, sampratos raida Vakarų Europoje ir Lietuvoje. Iliustracijos suteikia tekstui aiškumo, vaizdumo.

Asta Venskienė

LIETUVIŲ TRADICINIS IR TAUTINIS KOSTIUMAS

Redaktorė Renata Endzelytė

Maketuotoja Irena Sabaliauskaitė

Išleido Vytauto Didžiojo universiteto leidykla

S. Daukanto g. 27, LT-44249 Kaunas