

LIETUVOS SPORTO UNIVERSITETAS

BEATRIČĖ HOPPEN

**ASMENINIŲ IR SPORTINĖS VEIKLOS VERTYBIŲ
VAIDMUO KETINIMAMS ŠVARIAI VARŽYTIS ARBA
SUKČIAUTI**

Mokslo daktaro disertacija
Socialiniai mokslai, edukologija (S007)

Kaunas, 2024

Mokslo daktaro disertacija parengta 2020–2024 metais Lietuvos sporto universiteto Fizinio ir socialinio ugdymo katedroje pagal Kauno technologijos universiteto, Lietuvos sporto universiteto, Vilniaus universiteto jungtinės edukologijos mokslo krypties mokslo doktorantūros reglamentą.

Mokslinis vadovas

Prof. dr. Saulius Šukys

Lietuvos sporto universitetas (socialiniai mokslai, edukologija – S 007)

TURINYS

PAGRINDINĖS SĄVOKOS.....	5
ĮVADAS	6
1. SPORTININKŲ VERTYBIŲ VAIDMENS KETINIMAMS ŠVARIAI VARŽYTIS ARBA KETINIMAMS SUKČIAUTI TYRIMO TEORINĖS PRIELAIDOS	13
1.1. Sukčiavimo ir sukčiavimo sporte samprata	13
1.2. Sportininkų sukčiavimą lemiantys veiksniai	18
1.2.1. Vidiniai sukčiavimą sporte lemiantys veiksniai	18
1.2.1.1. Asmeninių ir sportinės veiklos vertybių samprata ir jų ryšys su sukčiavimu sporte	19
1.2.1.2. Moralinis tapatumas ir jo sąsajos su sportininkų sukčiavimu.....	25
1.2.1.3. Gebėjimo atsisipirti dopingui sąsajos su sukčiavimu sporte.....	27
1.2.1.4. Moralinio nusišalinimo sąsajos su sukčiavimu sporte	30
1.2.1.2. Asmenybės bruožai ir jų ryšys su sukčiavimu sporte	33
1.2.1.3. Nuostatų į sukčiavimą ir ketinimų sukčiauti ryšys su sukčiavimo elgesiu	36
1.2.2. Išoriniai sukčiavimą sporte lemiantys veiksniai	37
1.2.2.1. Tėvų įtaka sportininkų nuostatoms, ketinimams ir sukčiavimui sporte....	37
1.2.2.2. Komandos įtaka sportininkų nuostatoms, ketinimams ir sukčiavimui	39
1.2.2.3. Trenerio įtaka sportininkų nuostatoms, ketinimams ir sukčiavimui	40
1.2.2.4. Moralinės aplinkos komandoje ryšys su sukčiavimu sporte.....	41
1.2.2.5. Trenerio kuriamos motyvacinės aplinkos ryšys su sukčiavimu sporte....	42
1.3. Švaraus sporto samprata	44
1.4. Vertybėmis grįstas ketinimų švariai varžytis arba ketinimų sukčiauti teorinis modelis	47
2. TYRIMO METODOLOGIJA	50
2.1. Tyrimo metodologinės prielaidos	50
2.2. Kiekybinis tyrimas.....	52
2.2.1. Tyrimo dalyviai ir jų parinkimas	52
2.2.2. Tyrimo metodai	53
2.2.3. Tyrimo organizavimas	56
2.2.4. Statistinė analizė	57
2.3. Kokybinis tyrimas.....	58
2.3.1. Tyrimo dalyviai ir jų parinkimas	58
2.3.2. Tyrimo metodai	59
2.3.3. Tyrimo organizavimas ir tyrimo etika	60
2.3.4. Tyrimo duomenų analizė	60
2.3.4. Tyrimo duomenų kokybės užtikrinimas	61
3. KIEKYBINIO TYRIMO REZULTATAI	63
3.1. Sportininkų ketinimai švariai varžytis arba vartoti dopingą.....	63
3.2. Sportininkų asmeninės ir sportinės veiklos vertybės ir jų ryšis su ketinimais švariai varžytis arba ketinimais vartoti dopingą.....	64
3.3. Sportininkų moralinis tapatumas ir jo ryšis su ketinimais švariai varžytis arba ketinimais vartoti dopingą	68

3.4. Sportininkų gebėjimai atsisipirti dopingo vartojimui bei jų ryšis su ketinimais švariai varžytis arba ketinimais vartoti dopingą	70
3.5. Sportininkų nuostatos į dopingą ir sukčiavimą sportinėje veikloje bei jų ryšis su ketinimais švariai varžytis arba ketinimais vartoti dopingą.....	73
3.6. Trenerio kuriamos įgalinančios ir neįgalinančios aplinkos komandoje vertinimas ir jo ryšys su ketinimais švariai varžytis arba ketinimais vartoti dopingą	77
3.7. Sportininkų vidinių ir išorinių veiksnių sąsajos su ketinimais švariai varžytis arba ketinimais vartoti dopingą	79
4. KOKYBINIO TYRIMO REZULTATAI	87
4.1. Sukčiavimas sporte	89
4.1.1. Sukčiavimo samprata.....	89
4.1.2. Sukčiavimo sporte samprata	90
4.1.2.1. Sukčiavimas kaip dopingas.....	91
4.1.2.2. Sutartos sporto varžybos.....	96
4.1.2.3. Taisyklių laužymas	97
4.1.2.4. Negarbingas žaidimas	98
4.1.3. Sukčiavimo sporte priežastys	99
4.1.5. Moralinis elgesys ir sukčiavimas.....	103
4.1.5.1. Moralinio elgesio ir moralinio elgesio sporte sampratos	104
4.1.5.2. Asmeninės vertybės	105
4.1.5.3. Sportinės veiklos vertybės	107
4.1.6. Trenerio ir tėvų įtaka sukčiavimui sporte	108
4.1.6.1. Trenerio įtaka sukčiavimui sporte	109
4.1.6.2. Tėvų įtaka sukčiavimui sporte	111
4.2. Švarus sportas	112
4.2.1. Švaraus ir „nešvaraus“ sporto sampratos	113
4.2.2. Priežastys varžytis sporte švariai	114
4.2.3. Švaraus sporto švietimas.....	115
4.2.4. Dopingo prevencija.....	117
DISKUSIJA	120
IŠVADOS	131
PRAKTINĖS REKOMENDACIJOS IR PASIŪLYMAI.....	133
TYRIMO REZULTATŲ APROBAVIMAS	135
LITERATŪRA	136
PRIEDAI	160

PAGRINDINĖS SĄVOKOS

Dopingas - vieno ar daugiau antidopingo taisyklių pažeidimų padarymas (Pasaulio antidopingo organizacija, 2021).

Moralinė aplinka - moralinė atmosfera, kur vyrauja tam tikros grupės moralinės elgesio taisyklės ir moralinės vertybės, kurios paveikia žmogaus moralinius samprotavimus apie tai, kas yra moralu (Kohlberg & Higgins, 1987).

Moralinis tapatumas - savireguliacinio mechanizmas, nustatantis parametrus individualiam elgesiui ir skatinantis veiksmus, kurie yra moralūs (Blasi, 1984).

Motyvacinė aplinka - psichologinė atmosfera, kuri turi įtakos žmogaus suvokimui, kas yra sėkmė ir nesėkmė (Miller, Roberts & Ommundsen, 2004).

Gebėjimas atsispirti (angl. self-regulatory efficacy) - tikėjimas savo galimybe atsispirti asmeniniam ir socialiniam spaudimui užsiimti žalingu elgesiu (Bandura et al., 2001).

Sukčiavimas - tyčinis nustatytų taisyklių pažeidimas, kuriam būdingas apgaulės elementas (Green, 2006).

Švarus sportas (angl. clean sport) - sportas, kai atletai nenaudoja draudžiamų medžiagų ar metodų. Taip pat gali būti suprantama kaip sportas, kuriame nesukčiaujama (Petróczi et al., 2021).

IVADAS

Aktualumas. Šiandien sportininkai susiduria su pasirinkimu: arba jie gali bandyti padidinti savo galimybes laimėti sukčiaudami, t. y. naudojant neteisėtas medžiagas, tokias kaip dopingas, ir neleistinus metodus, skirtus jų sportinei veiklai gerinti, arba gali varžytis be tokių pagalbinių priemonių skatindami švarų sportą. Sukčiavimas yra apibūdinamas kaip tyčinis nustatytų taisyklių pažeidimas, kuriam būdingas apgaulės elementas (Green, 2006). Priešingai, švarus sportas yra sportas, kuriame nesukčiaujama (Petróczi et al., 2021). „Švariai“ sportuodamas sportininkas savo potencialą pasiekia tinkamai treniruojantis, maitinantis ir ilsintis, o ne vartojant draudžiamus preparatus (USADA, 2012). Tai reiškia, kad sportininkai, kurie yra „švarūs“, laikosi nustatytų sporto taisyklių ir nesukčiauja. Pastaruoju metu sukčiavimo fenomenas pritraukė vis daugiau mokslininkų dėmesio dėl padaugėjusių sukčiavimo skandalų, neteisėtų sporto lažybų ir dopingo vartojimo sporte (Kavussanu, 2014; Petróczi & Boardley, 2022; Petróczi et al., 2021; Ponseti et al., 2012; Šukys et al., 2019). Kitaip sakant, antidopingo taisyklių pažeidimai nėra vienintelis būdas sukčiauti sporte. Yra ir kitų sukčiavimo būdų, pavyzdžiui, sutartos sporto varžybos (Schöber & Stadtmann, 2022). Sutartos sporto varžybos yra siekimas sąmoningai iškraipyti sporto varžybų rezultatą, norint įgauti materialinės naudos (Huggins, 2020). Taigi, sukčiaudamas sportininkas gali meluoti, apgauti, vartoti dopingą ir daryti kitus taisyklių pažeidimus ne tik savo, bet ir kitų asmenų labai tam, kad kažkas gautų naudos (Vorstenbosch, 2010).

Nagrinėjant sukčiavimą sporte ypatingas dėmesys sutelkiamas į dopingą. Dopingas yra tyčinis nustatytų sporto taisyklių pažeidimas ir viena iš sukčiavimo sporte formų (Kavussanu, 2019). Teisiniu požiūriu, dopingas sporte globaliniu lygmeniu yra reguliuojamas Pasaulio antidopingo kodekso (2021). Pasaulio antidopingo organizacija teigia, kad dopingas nedera prie sportinės dvasios, kitaip sakant, sportinė dvasia išreiškiama tik garbingoje kovoje (Pasaulio antidopingo organizacija, 2021). Dopingo preparatų vartojimas ne tik kenkia sportininkų sveikatai (Pope et al., 2014), bet ir turi įtakos padidėjusiems mirtingumo rodikliams (Horwitz et al., 2019). Neseniai atliktas tyrimas parodė, kad net 57,1 proc. sportininkų vartoja dopingą (Ulrich et al., 2018), o tai yra daug daugiau nei 1–2 proc. sportininkų, kurie paprastai sugaunami pažeidžiant antidopingo taisykles (Pasaulio antidopingo agentūra, 2021). Mokslininkai nustatė, kad antidopingo taisyklių pažeidimų paplitimas yra didesnis Europoje negu Azijoje, Afrikoje ar Amerikoje (Terreros, Manonelles & López-Plaza, 2022). Didžiausias antidopingo taisyklių pažeidimų skaičius nustatytas lengvojoje atletikoje, dviračių sporte ir sunkiojoje atletikoje (Schoeman, 2023). Draudimai ir mažiau tolerantiškas požiūris į dopingo naudojimą galėtų padėti sumažinti kai kurias nerimą keliančias pasekmes, susijusias su dopingo vartojimu sporte (Crisp & Sims, 2020). Tai reiškia, kad būtų užtikrintos lygios galimybės laimėti, visi atletai turėtų rungtyniauti nuo to paties pradinio taško, arba kitaip tariant, be dopingo. Tačiau siekiant sumažinti dopingo paplitimą, svarbu suprasti veiksnius, kurie padėtų išaiškinti, kodėl kai kurie sportininkai vis dėlto sukčiauja sporte.

Ištirtumas. Sukčiavimas sporte gali sukurti įvairių etinių problemų. Todėl pastarąjį dešimtmetį padidėjo mokslininkų susidomėjimas moraliniu elgesiu sporte (Kavussanu, 2019), ypač pabrėžiant prosocialų bei antisocialų elgesį. Antisocialus elgesys yra siejamas su sukčiavimu (Sage, Kavussanu, & Duda, 2006). Mokslininkai išsiaiškino, kad sukčiavimui gali turėti įtakos išoriniai veiksniai ir vidiniai veiksniai. Vienas išorinių veiksnių yra *moralinė aplinka*. Prosociali moralinė aplinka skatina mažesnę antisocialių elgesį ir didesnę prosocialų elgesį, o antisociali moralinė aplinka skatina didesnę antisocialų elgesį (Spruit, Kavussanu, Smit & Jntema, 2019). Kitas svarbus išorinis veiksnys yra *komandos įtaka* (Bartholomew, Ntoumanis & Thøgersen-Ntoumani, 2010). Komandos draugai gali turėti įtakos tiek kuriant savarankiškumą skatinančią autonominę motyvacinę aplinką, kurioje sportininkas pats savarankiškai priima sprendimus atlikti konkrečiai užduočiai, tiek kontroliuojančią motyvacinę aplinką, kur vyrauja manipuliavimas ir sprendimai priimami nesavarankiškai (Moreau & Mageau, 2012). Taip pat svarbus išorinis veiksnys yra *tėvų įtaka* (Šukys, Karanauskienė, & Šmigelskaitė, 2019). Nustatyta, kad tėvų spaudimas jauniems sportininkams siekti perfekcionizmo (Madigan, Stoeber & Passfield, 2016) ir laimėjimo (Chan et al., 2014) gali paskatinti sportininkus vartoti dopingą. Erickson, McKenna ir Backhouse (2015) teigia, kad būtent tėvai turi įtakos atgrasyti savo vaikus nuo sprendimo vartoti dopingą sporte. Kitas svarbus išorinis veiksnys, kuris gali turėti įtakos sukčiavimui sporte yra *trenerio įtaka* nuostatoms į sukčiavimą ar ketinimams sukčiauti. Tai yra vienas svarbiausių išorinių veiksnių, nes treneris ne tik padeda sportininkui treniruočių metu ir ruošiantis varžyboms, bet ir turi įtakos sportininko nuostatoms į sukčiavimą sporte, pavyzdžiui, dopingo vartojimą (Smith et al., 2010) ir sportininkų ketinimams sukčiauti (Mazanov et al., 2015). *Trenerio kuriama motyvacinė aplinka* (Kavussanu et al., 2020, Leo et al., 2009;) turi įtakos sportininkų sukčiavimui sporte. Neįgalinanti trenerio kuriama motyvacinė aplinka yra susijusi su antisocialiu elgesiu, tokiu kaip sukčiavimas (Borrueco et al., 2018).

Tačiau ne tik išoriniai veiksniai yra svarbūs sukčiavimui sporte. Nemažiau aktualu yra išryškinti vidinius veiksnius. Vienas iš jų yra *asmenybės bruožai*. Tyrimais nustatyta, kad narcisizmas, makiavelizmas bei psichopatija susiję su sportininkų požiūriu į dopingą (Nicholls et al., 2017). Kitas svarbus vidinis veiksnys yra *moralinis tapatumas* (Hurst et al., 2023; Ring, Kavussanu, & Hurst, 2018; Sukys et al., 2021). Kavussanu ir Ring (2017) tyrimas atkleidė, kad atletai, kurie mano, kad būti moraliu žmogumi yra svarbu savęs suvokimo esmei, yra mažiau linkę vartoti sporte draudžiamas medžiagas. Dar vienas veiksnys, turintis įtakos sukčiavimui sporte yra *moralinis nusišalinimas*. Moralinis nusišalinimas yra susijęs su sukčiavimu sporte, pavyzdžiui, dopingo vartojimo tikimybe (Kavussanu & Ring, 2017; Ring & Kavussanu, 2018). Taip pat nemažiau svarbus veiksnys yra *gebėjimas atsisipirti dopingui*. Ring ir Kavussanu (2018) tyrimas atkleidė, kad atletai, turintys stiprų gebėjimą atsisipirti dopingui, nevertos draudžiamų preparatų, norėdami pagerinti sporto rezultatus. Taip pat svarbu atkreipti dėmesį į kitą vidinį veiksnių - *nuostatas į dopingą* (Miškulin, 2020; Morente-Sánchez & Zabala, 2013). Nicholls ir kt. (2020) nustatė, kad nuostatos į dopingą yra teigiamai susijusios su sukčiavimo elgesiu. Svarbu pažymėti, kad dauguma mokslininkų dėmesio sulaukė būtent

dopingo vartojimo priežastys sporte. Tačiau dopingas yra tik vienas iš sukčiavimo sporte būdų. Taigi sukčiavimas sporte plačiąja prasme, kitaip sakant, neapsiribojant vien dopingo vartojimu, yra kur kas mažiau ištyrinėtas.

Problema. Sukčiavimas sporte priklauso nuo įvairių aukščiau minėtų veiksnių, tačiau ypač svarbus, bet mažiau ištirtas vidinis veiksnys yra vertybės. Vertybės svarbios, nes koordinuoja sprendimus ir žmogaus elgesį, teikdamos pirmenybę pasirinkimams ir pateikdamos mūsų sprendimų ir vertinimų standartus (Whitehead et. al., 2013). Kitaip sakant, vertybės parodo žmogui, kas yra gera bei vertinga gyvenime (Sagiv et al., 2017). Remiantis Schwartz (1992) universalinių vertybių teorija, identifikuota dešimt asmeninių skirtingų vertybių tipų: galia, pasiekimai, hedonizmas, universalizmas, geranoriškumas, stimuliacija, savireguliacija, atitikimas, tradicijos ir saugumas. Šie vertybių tipai suskirstyti į keturis aukštesnio lygio matmenis: savęs tobulinimas (galia, pasiekimai, hedonizmas), savitranscendencija (universalizmas, geranoriškumas), atvirumas kaitai (stimuliacija, savireguliacija) ir konservatyvumas (atitikimas, tradicijos ir saugumas). Jeigu žmogui yra svarbesnės savęs tobulinimo vertybės, tada jis yra labiau motyvuotas siekti savo interesų, nepaisant kitų žmonių norų. Priešingai, jeigu žmogui svarbesnės savitranscendencijos vertybės, toks žmogus yra labiau motyvuotas rūpintis kitais žmonėmis, o ne savo interesais. Štai žmogui, kuriam labiau rūpi atvirumo kaitai vertybės, jis yra labiau motyvuotas patirti naujus bei dar neatrastus potyrius. Priešingai, žmogui, kuriam svarbesnės konservatyvumo vertybės, toks žmogus yra motyvuotas išlaikyti dabartinę esamą padėtį nieko nekeičiant. Lee ir kt. (2008) nustatė, kad vertybės turi įtakos sprendimų priėmimui bei elgesiui. Priklausomai kokios vertybės yra sportininkui svarbesnės, jis gali būti linkęs elgtis vienaip arba kitaip, pavyzdžiui, sukčiauti sporte ar nesukčiauti. Ring, Kavussanu ir Gürpınar (2020) pažymėjo, kad sportininkai, kuriems svarbesnės savęs tobulinimo vertybės, palankiau vertina sukčiavimą sporte, o sportininkai, kurie vertina savitranscendencijos ir konservatyvumo vertybes yra mažiau linkę sukčiauti. Tačiau ne vien asmeninės vertybės gali turėti įtakos atletų ketinimams bei elgesiui, bet ir sportinės veiklos vertybės. Lee ir kt. (2000, 2007, 2008) suskirstė sportinės veiklos vertybes į: moralines (sąžiningumas, paklusnumas, sportiškumas, kontrakto laikymasis ir polinkis padėti), kompetencijos (įgūdžiai, pasiekimai ir savireguliacija) ir statuso (viešas įvaizdis, laimėjimas, lyderystė ir pranašumas prieš kitus). Moralinės, kompetencijos ir statuso vertybės gali turėti įtakos sportininkų nuostatoms (įsitikinimams) ir pasirinkimui. Lee ir kt. (2008) nustatė, kad moralinės ir kompetencijos vertybės teigiamai susijusios su prosocialiomis nuostatomis, o moralinės vertybės yra neigiamai susijusios su nuostatomis į sukčiavimą. Taip pat nustatyta, kad statuso vertybės, tokios kaip viešas įvaizdis, laimėjimas ir pranašumas prieš kitus, teigiamai susijusios su antisocialinėmis nuostatomis, pavyzdžiui, nuostatomis į sukčiavimą sporte. Kavussanu (2019) atliktame tyrime buvo paminėtos sportininkų vertybės, nagrinėjant trenerių įtaką sportininkams, ir rastas neigiamas santykis tarp moralinių sportininkų vertybių ir dopingo tikimybes. Svarbu pabrėžti, kad mokslinių tyrimų, kurie nagrinėja ryšį tarp sportininkų vertybių ir sukčiavimo sporte yra nedaug. Kitaip sakant, tai nauja ir dar mažai ištyrinėta

tematika ir mokslininkai dar tik pradeda nagrinėti asmeninių bei sporto vertybių sąsajas su sportininkų antisocialiu elgesiu (Ring et al., 2023). Be to, sportininkų vertybių sąsajų su sukčiavimu atskleidimas galėtų prisidėti ir prie edukacinių sukčiavimo prevencijos programų kūrimo. Tokią prielaidą pagrindžia ir jau randami pavieniai tyrimai, kurie atskleidžia, kad integruotos vertybės sporte gali turėti įtakos sumažėjusiai dopingo vartojimo tikimybei (Kavussanu et al., 2020). Be to, antidopingo organizacijos, siekdamos skatinti švarų sportą, taip integruoja edukacines programas, paremtas vertybėmis, pavyzdžiui, „100% ME“ (UKAD, 2018), „TrueSport“ (USADA, 2012) ir „Sport Values in Every Classroom“ (WADA, 2019).

Taigi nepakanka žinoti tik kokias vertybes atletas turi, svarbu žinoti, kurios vertybės turi didesnę įtaką atletų sprendimui sukčiauti. Moksliniai tyrimai nagrinėdami sukčiavimo sporte tematiką kol kas daugiau gilinasi į dopingo problematiką. Bet kadangi sukčiavimas sporte nėra susijęs tik su dopingu, todėl atsiranda žinių bei supratimo trūkumas siekiant išsiaiškinti veiksnius, kurie lemia sukčiavimą. Todėl būtina šalia kitų jau nagrinėtų sukčiavimą lemiančių veiksnių, taip pat gilintis į vertybių įtaką sukčiavimui.

Tyrimo objektas – sportininkų vertybių sąsajos su ketinimais švariai varžytis arba ketinimais sukčiauti sporte.

Keliami klausimai:

1. Kokios yra sportininkų asmeninės ir sportinės veiklos vertybės ir kaip jos susijusios su ketinimais švariai varžytis arba ketinimais sukčiauti?
2. Kaip sportininkų asmeninės ir sportinės veiklos vertybės susijusios su ketinimais švariai varžytis arba sukčiauti, atsižvelgiant į kitus vidinius bei išorinius veiksnius?
3. Kaip sportininkai ir treneriai suvokia sukčiavimą ir švarų sportą?

Tyrimo tikslas – atskleisti vertybių vaidmenį sportininkų ketinimams švariai varžytis arba sukčiauti sportinėje veikloje.

Tyrimo uždaviniai:

1. Išnagrinėti sukčiavimo sportinėje veikloje fenomeno sampratą ir lemiančius veiksnius.
2. Nustatyti sportininkų asmeninių ir sportinės veiklos vertybių raišką ir jų ryšį su ketinimais švariai varžytis arba sukčiauti.
3. Nustatyti sportininkų moralinio tapatumo, gebėjimo atsisipirti dopingo vartojimui, nuostatų į sukčiavimą ir trenerio kuriamos įgalinančios bei neįgalinančios aplinkos komandoje tarpusavio ryšius su ketinimais švariai varžytis arba ketinimais sukčiauti.
4. Identifikuoti asmeninių ir sportinės veiklos vertybių bei vidinių ir išorinių veiksnių poveikį sportininkų ketinimams švariai varžytis arba ketinimams sukčiauti.

5. Atskleisti kaip sportininkai ir treneriai suvokia veiksnius, skatinančius švariai varžytis sportinėje veikloje.

Tyrimo hipotezės:

H1. Darome prielaidą, kad sportininkai, kuriems svarbesnės asmeninės savęs tobulinimo ir atvirumo kaitai, ir sportinės statuso vertybės turės pozityvius nuostatus į sukčiavimą ir neigiamus ketinimus švariai varžytis sporte. Atitinkamai, sportininkai, kuriems svarbesnės asmeninės savitranscendencijos, konservatyvumo ir sportinės moralinės bei kompetencijos vertybės, turės negatyvius nuostatus į sukčiavimą ir pozityvų nusiteikimą švariai varžytis sporte. Savitranscendencijos ir konservatyvumo vertybės turės įtakos aukštesniam moraliniam tapatumui. Priešingai, savęs tobulinimo ir statuso vertybės turės įtakos mažesniam moraliniam tapatumui. Didesnė tikimybė, kad sportininkai, kurių moralinis tapatumas aukštesnis, neketins sukčiauti sporte. Atvirkščiai, sportininkai, kurių moralinis tapatumas mažesnis, didesnė tikimybė, kad ketins sukčiauti sporte.

H2. Kuo aukštesnis sportininko gebėjimas atsispirti dopingui, tuo mažesnė tikimybė, kad ketins sukčiauti sporte ir didesnė tikimybė, kad ketins švariai varžytis. Atvirkščiai, kuo mažesnis sportininko gebėjimas atsispirti dopingui, tuo didesnė tikimybė, kad ketins sukčiauti sporte ir mažesnė tikimybė, kad ketins švariai varžytis.

H3. Tikėtina, kad sportininkai, turintys pozityvius nuostatus į sukčiavimą, labiau ketins sukčiauti sporte. Priešingai, sportininkų negatyvios nuostatos į sukčiavimą lems švarų sportą.

H4. Sportininkai, kurie mano, kad treneris kuria neįgalinančią motyvacinę aplinką, didesnė tikimybė, kad ketins sukčiauti sporte ir mažesnė tikimybė, kad ketins švariai varžytis. Priešingai, sportininkai, kurie mano, kad treneris kuria įgalinančią motyvacinę aplinką, mažesnė tikimybė, kad ketins sukčiauti sporte ir didesnė tikimybė, kad ketins švariai varžytis.

Teorinės tyrimo nuostatos. Mokslininkai teigia, kad egzistuoja vertybių ryšys su sukčiavimo elgesiu sportinėje veikloje (Ring et al., 2020; Ring et al., 2022), todėl šis disertacinis darbas grindžiamas Schwartz universalių vertybių teorija (1992). Remiantis šia teorija, vertybės gali būti suskirstomos pagal jų motyvacinius tikslus. Šioje teorijoje išskiriama dešimt skirtingų vertybių tipų (pasiekimai, galia, hedonizmas, geranoriškumas, universalizmas, savireguliacija, stimuliacija, atitikimas, saugumas ir tradicijos), kurios apjungtos į keturis aukštesnės svarbos vertybių blokus: savęs tobulėjimo, atvirumo kaitai, savitranscendencijos ir konservatyvumo. Savęs tobulėjimo ir savitranscendencijos vertybės yra priešingos viena kitai. Kitaip sakant, savęs tobulėjimo vertybės susijusios su savanaudiškumu, ambicijomis, pasiekimais, laimėjimais. Priešingai, savitranscendencijos vertybės susijusios su rūpesčiu kitais bei tolerancija. Atvirumo kaitai vertybės susijusios su autonomija bei naujų patirčių bei jaudulio siekimu. Šios vertybės prieštarauja konservatyvumo vertybėms, kurios susijusios su tradicijomis, papročiais, taisyklių laikymusi ir saugumo siekimu. Hedonizmo vertybės priskiriamos atvirumo kaitai ir savęs tobulėjimo vertybėms. Schwartz (1994) apibrėžia vertybes kaip

pageidaujamas skirtingo svarbumo tikslus, kurie yra pagrindiniai principai asmens gyvenime. Tai reiškia, kad vertybės veikia kaip standartai, pagal kuriuos vertinamas elgesys. Asmenys mokosi vertybių per savo individualią patirtį iš dominuojančių socialinių grupių vertybių, kurioms jie priklauso.

Ši universalių vertybių teorija ne tik paaiškina asmenines vertybes, tokias kaip savęs tobulinimą, savitranscendenciją, atvirumą kaitai bei konservatyvumą, bet ir sportinės veiklos vertybes. Sportinės veiklos vertybės, kurias išskyrė Lee ir Cockman (1995) yra pagrįstos Schwartz (1992) universalių vertybių teorija. Lee ir kt. (2000, 2007, 2008) klasifikavo sportinės veiklos vertybes ir išskyrė tokias vertybes: moralinės (paklusnumas, sąžiningumas, sportiškumas, polinkis padėti ir kontrakto laikymasis), kompetencijos (pasiekimai, įgūdžiai ir savireguliacija) ir statuso (lyderystė, viešas įvaizdis, laimėjimas ir pranašumas prieš kitus).

Disertaciniame darbe taip pat remiamasi trenerio kuriamos įgalinančios bei neįgalinančios aplinkos samprata. Šią sampratą sukūrė Duda (2013), remiantis pasiekimų tikslų teorija (angl. AGT) ir apsisprendimo teorija (angl. SDT). Įgalinanti aplinka – vertina sportininkų autonomiją, skatina ištraukti į užduotis ir siūlo socialinę paramą. Priešingai, neįgalinanti aplinka yra tokia aplinka, kur treneris palankiai vertina ego ištraukimą ir demonstruoja kontroliuojantį stilių. Tiek įgalinanti, tiek neįgalinanti aplinka yra svarbūs veiksniai vertinant sportininko ketinimus sukčiauti ir sukčiavimo elgesį sporte.

Mokslinis naujumas. Disertacinio darbo naujumas pasižymi tuo, kad jame buvo išnagrinėta asmeninių bei sportinės veiklos vertybių sąsajos su sukčiavimu. Taip pat buvo nustatyta kaip šios vertybės yra susijusios su ketinimais švariai varžytis sporte. Be to buvo nagrinėjami kiti veiksniai, tokie kaip moralinis tapatumas, gebėjimai atsispirti dopingui, nuostatos į dopingą arba sukčiavimą ir trenerio kuriama įgalinanti bei neįgalinanti aplinka. Kitaip sakant, buvo gilinamasi ne į atskirus kintamuosius, kurie susiję su sukčiavimu sportinėje veikloje, bet kompleksiskai analizuojamas visų šių kintamųjų ryšys su sukčiavimu. Buvo nagrinėjama kaip šie aukščiau paminėti veiksniai veikia ketinimus švariai varžytis sporte ir ketinimus sukčiauti.

Šiame tyrime atskleidžiami nauji rezultatai, parodantys, kad asmeninės ir sportinės veiklos vertybės turi reikšmingus ryšius tiek su ketinimais švariai varžytis, tiek su ketinimais sukčiauti sporte. Taip pat atskleidžiama, kad moralinis tapatumas, gebėjimas atsispirti dopingo vartojimui ir trenerio kuriama aplinka irgi susiję su ketinimais švariai varžytis arba ketinimais sukčiauti. Tai yra nauji bei svarbūs rezultatai, kurie parodo tiek išorinių, tiek vidinių veiksnių svarbą sukčiavimui sporte, ypač pabrėžiant vidinių veiksnių vaidmenį. Šis tyrimas atskleidžia naujus rezultatus, kurie yra aktualūs, siekiant sukurti veiksmingas antidopingo strategijas, kuriomis kovojama su sukčiavimu sporte.

Praktinis reikšmingumas. Šis disertacinis darbas prisideda prie antidopingo švietimo tobulinimo. Išnagrinėjus veiksnius, kurie turi įtakos sukčiavimui sporte, galima juos integruoti šviečiant sportininkus apie švarų sportą. Prisidedant prie sportininkų ugdymo ypač svarbu pabrėžti vertybių vaidmenį, siekiant sumažinti

sukčiavimo sporte, tokio kaip dopingo vartojimo, paplitimą. Antidopingo švietimas turėtų įtraukti vertybių ugdymą sportininkams į savo edukacines programas, taip pat skatinti trenerius kurti įgalinančią aplinką, taip siekiant užkirti kelią sukčiavimui sportinėje veikloje.

1. SPORTININKŲ VERTYBIŲ VAIDMENS KETINIMAMS ŠVARIAI VARŽYTIS ARBA KETINIMAMS SUKČIAUTI TYRIMO TEORINĖS PRIELAIDOS

Šioje dalyje pirmiausiai nagrinėjama sukčiavimo ir sukčiavimo sporte samprata. Tada analizuojama įvairių, tiek vidinių, tiek išorinių veiksnių įtaka sukčiavimui sporte. Išsiaiškinus sukčiavimo sampratą bei sukčiavimą lemiančius veiksnius, gilinamasi į švarus sporto sampratą. Šios dalies pabaigoje pateikiamas teorinis vertybėmis grįstas modelis, kuris išryškina asmenų bei sportinės veiklos vertybių ryšį su sukčiavimu arba švariu sportu.

1.1. Sukčiavimo ir sukčiavimo sporte samprata

Šiame skyriuje analizuojama sukčiavimo samprata. Nagrinėjama kaip sukčiavimas suvokiamas ne tik sporte, bet ir kitose gyvenimo srityse. Išsiaiškinus, kaip suvokiamas sukčiavimo fenomenas, vėliau skyriuje analizuojama sukčiavimo sporte samprata. Nagrinėjami įvairūs sukčiavimo sporte būdai, tokie kaip dopingo vartojimas sporte bei sutartos sporto varžybos.

Sukčiavimo samprata. Sukčiavimas yra paplitęs žmonių gyvenime; jį galima atpažinti pažvelgus į įvairias sferas, tokias kaip sportas, mokesčių sistema, tarpusavio santykiai, politika ar teisė. Dažnai diskutuojama, kad kažkas sukčiavo ir svarstoma, ar tai neprieštarauja moralei bei nustatytois taisyklėms. Pavyzdžiui, po 2002 m. žiemos olimpinių žaidynių, iš rusų slidininkų buvo atimti medaliai už sukčiavimą, nes paaiškėjo, kad jie vartojo dopingą. Arba kilo pasipiktinimas tarp mokytojų, nes mokiniai per testus sukčiavo, žiūrėdami į vienas kito užduotis. Situacijos skirtingos, tačiau kalbama apie tą patį fenomeną – sukčiavimą. Nors sukčiavimo terminas yra vartojamas įprastai, retai kada žmonės susimąsto, ką tiksliai turima omenyje sakant, kad kažkas sukčiavo. *Sukčiauti*, remiantis lietuvių kalbos žodynu, reiškia būti sukčiumi, apgaulinti (Lietuvių kalbos institutas, 2021). Iš to tampa aišku, kad apgaulės elementas yra sukčiavimo sampratos dalis.

Sukčiavimas gali būti lyginamas su taisyklių arba nustatytų normų pažeidimu. Jeigu sukčiavimo sampratą aiškinsime kaip numatytų taisyklių sulaužymą, galima teigti, kad tuomet sukčiavimas yra taisyklės pažeidimas, siekiant įgyti pranašumą prieš pusę, su kuria sukčiautoją sieja taisyklėmis apibrėžti santykiai (Green, 2006). Lietuvių kalbos žodyne aiškinama, kad *taisyklė* yra dalyko sistema, dėsnių grindžiama norma arba nustatyta kieno nors darymo tvarka, veiklos principai ir pan. (Lietuvių kalbos institutas, 2021). Remiantis Green (2006), taisyklės gali būti skirstomos į aprašomąsias, kurios nurodo dėsningumą, pvz.: „paprastai, baltame šokolade yra daug cukraus“ ir nurodomosios, kurios skirtos kontroliuoti elgesį, pvz.: „nevertokite dopingo!“. Yra dviejų tipų nurodomosios taisyklės: neprivalomos, kurios parodo instrukcijas apie tai, kaip geriausiai atlikti kokią nors užduotį, pvz.: „naudokite pjaustymui medinę lentelę“ ir privalomos (norminės), pvz.: „mokėkite mokesčius už elektrą“. Green (2004) teigia, kad sukčiavimas nėra paprastas taisyklių pažeidimas, t. y., šiuo pažeidimo išskirtinumas tas, kad siekiama nesąžiningo pranašumo. Mokslininkas pateikia pavyzdį su automobilio avarija. Prašoma įsivaizduoti skaitytoją, kad avarija buvo tokia siaubinga, kad privalėjo pribaugti

žmogų, tačiau žmogus vis dėlto nesusižalojo. Tokiu atveju, paprastai sakoma, kad asmuo „apgavo mirtį“, taip pabrėžiant sukčiavimo elementą, nes bendroji taisyklė, kuri šiuo atveju buvo sulaužyta skamba taip: „žmonės, kurie patenka į siaubingas avarijas dažniausiai miršta, arba yra suluošinami visam gyvenimui“. Manoma, kad toks asmuo įgavo nesąžiningą pranašumą – liko gyvas, nors turėjo mirti. Taigi, nepaisant to, kokio pobūdžio yra sukčiavimas, jis dažniausiai suvokiamas kaip nustatytų taisyklių pažeidimas bei nesąžiningo pranašumo siekimas.

Diskutuojama, kad sukčiavimui negalima priskirti netyčinių taisyklių pažeidimų. Žinoma, netyčinis taisyklių pažeidimas taip pat gali būti pavojingas, pvz.: neatsargus gyvybės atėmimas. Tačiau samprotaujama, kad sukčiavimui galime priskirti tik tyčinius taisyklių pažeidimus. Be to, asmuo, kuris sukčiauja nebūtinai turi pasiekti savo tikslą, kurio jis norėjo pasitelkęs sukčiavimą, kitaip sakant, užtenka kad jis bando jį pasiekti. Norint taisyklių laužymą apibrėžti kaip sukčiavimą, taip pat turi būti pusė, kurią sukčiaujantis žmogus siekia apgauti, taip norėdamas įgauti vienokį ar kitokį pranašumą (Green, 2004).

Taigi sukčiavimas gali būti suprantamas kaip tyčinis nustatytų taisyklių pažeidimas, kuriam yra būdingas apgaulės elementas. Sukčiaudamas asmuo siekia nesąžiningo pranašumo. Nėra būtina, kad žmogus pasiektų savo tikslą tam, kad veiksmą apibūdintume kaip sukčiavimą, užtenka bandyti siekti šį tikslą.

Sukčiavimo sporte samprata. Daugumoje taisyklių sistemų, taisyklių pažeidimai yra skirstomi į tyčinius ir netyčinius (arba neatsargius). Pavyzdžiui, teisėje nusikalstamos veikos skirstomos į tyčines bei neatsargias, kuomet vertinama kaltės forma. Lygiai taip pat ir sporte, taisyklių pažeidimai skirstomi į tuos, kurie padaryti tyčia ir netyčia. Tyčinis taisyklių pažeidimas susijęs su tikslo siekimu, kitaip sakant, taisyklės pažeidžiamos su tikslu jas pažeisti, o netyčinis taisyklių pažeidimas reiškia, kad taisyklės buvo pažeistos neturint tikslo jas pažeisti (Fraleigh, 1984). Skirtumas tarp tyčinio ir netyčinio taisyklių pažeidimo glūdi valios elemente, t. y., tyčinio taisyklių pažeidimo metu asmuo suvokia, kad pažeidžia taisykles, kitaip tariant, sąmoningai tą daro, o netyčinis (arba neatsargus) taisyklių pažeidimas – priešingai, parodo veiksmų nesąmoningumą. Pavyzdžiui, rankininkas žaisdamas rungtynėse gali suklupti ir paspirti kamuolį koja arba tenisininkas gali prarasti pusiausvyrą ir peržengti draudžiamą liniją varžybų metu. Abu šie veiksmai būtų priskirti taisyklių pažeidimams, tačiau nė vienas nėra tyčinis. Paprastai, netyčiniai taisyklių pažeidimai sporte yra laikomi nesėkmėmis ir (arba) įgūdžių stoka, ir tai dar nereiškia, kad atlikdamas tokį veiksmą sportininkas sukčiavo sporto metu (Loland, 2005).

Sunkesni taisyklių pažeidimai yra tie, kurie padaryti tyčia. Remiantis Loland (2005), sportininkas prieš darydamas tyčinę pražangą, sąmoningai nusprendžia taip daryti, nors galėjo pasirinkti elgtis kitaip. Kai kurios taisyklių sistemos tai apibūdina kaip „žaidimo sabotąžą“. Paprastai tyčiniai taisyklių pažeidimai laikomi morališkai sunkesni už netyčinius ir už juos skiriamos papildomos bausmės, tokios kaip įspėjimai ar netgi pašalinimas iš varžybų. Pavyzdžiui, tenisininkas, kuris garsiai protestuoja prieš visus teisėjo sprendimus, yra įspėjamas, o jeigu nenustoja protestuoti - pašalinamas iš varžybų.

Dažniausiai tyčiniai taisyklių pažeidimai sporte vadinami sukčiavimu. Sukčiavimas gali būti apibrėžiamas kaip apgaulingas elgesys, skirtas pažeisti taisykles ir gauti neteisėtos naudos (Reddiford, 1998). Cashmore (2000) sukčiavimą apibūdina kaip apgaulingą elgesį, apgavystę ar taisyklių, skirtų išlaikyti sąžiningumą, pažeidimą. Paprastai sukčiavimo sporte apibrėžimas apima apgaulę. Loland (2005), kaip sukčiavimo pavyzdį, pateikia 1986 m. Anglijos ir Argentinos futbolo varžybų metu D. Maradona įmuštą įvartį su ranka.

Socialiniu ir kultūriniu požiūriu, sukčiavimas sporte paprastai laikomas nepageidaujamu elgesiu (Ponseti et al., 2012). Sukčiaudamas sportininkas gali meluoti, apgaulinėti, vartoti dopingą ar daryti taisyklių pažeidimus ne tik savo, bet ir kitų asmenų labui tam, kad gautų naudos (Vorstenbosch, 2010). Nors dopingo vartojimas yra vienas sunkiausių sukčiavimo būdų sporte ir nusižengimas, kuris sulaukia nemažai mokslininkų dėmesio, dopingas yra tik vienas iš sportinių taisyklių pažeidimų pavyzdžių (Petróczi & Boardley, 2022). Tai reiškia, kad sukčiavimas sporte gali būti suprantamas ir platesne prasme, ne tik kaip dopingo vartojimas (Petróczi, 2021; Šukys et al., 2019).

Vienas iš sukčiavimo būdų sporte yra dažnai vadinamas „simuliuoimu“ arba „vaidyba“. Pavyzdžiui, futbolo žaidėjas suvaidina pražangą, krenta ant žemės ir raitosi, imituodamas skausmą. Taip sportininkas siekia gauti baudos spyrį. Sportininkas, kuris padaro pražangą, taip pat gali siekti, kad priešininkas, kuris (neteisingai) laikomas atsakingas už pražangą, būtų įspėtas ar net pašalintas iš varžybų. Paprastai vaidyba apima bandymą padaryti kelias apgaulės vienu metu, kitaip sakant, taisyklių laužytojo tikslas gali būti ne tik išsisukti su nesąžiningu pranašumu, bet ir sukurti situaciją, kurioje nekaltas priešininkas yra melagingai apkaltinamas ir nubaudžiamas.

Tyčinių taisyklių pažeidimams taip pat priskiriama vadinamoji profesinė pražanga (Loland, 2005). Tačiau profesinė pražanga dažniausiai nėra laikoma sukčiavimu (Potgieter, 2013). Tai bandymas laimėti rungtynes be akivaizdaus sukčiavimo, pavyzdžiui, eikvoti rungtynių laiką ar stengtis suerzinti priešininką (Ponseti, Cantallops, & Muntaner-Mas, 2016). Sportininkai manipuliuoja taisyklėmis arba naudoja psichologines manipuliacijas prieš priešininką tam, kad gautų konkurencinį pranašumą rungtynėse (Strand, Brotherson, & Tracy, 2018). Profesinė pražanga, kaip ir sukčiavimas, yra susijusi su taisyklių pažeidimu, tačiau skirtumas nuo sukčiavimo akivaizdus – tokiu atveju sportininkai be jokių apgaulių priima už nusižengimą paskirtą bausmę. Profesinė pražanga dažniausiai būna naudinga taisyklių laužytojui ar netgi visai komandai ir įgytas pranašumas sporto metu laikomas svarbesniu už paskirtą nuobaudą.

Sukčiavimas sporte yra neatsiejamas nuo klastos, gudravimo, melo ir neteisybės. Reddiford (2002) išskiria tris bruožus, kurie būdingi daugumai sukčiavimo atvejų. Pirma, sukčiaujant siekiama gauti naudos, kuri nebūtų gaunama sąžiningai laikantis nustatytų taisyklių. Pavyzdžiui, futbolo varžybų metu įmuštas įvartis, kuris buvo pasiektas naudojant apgaulę – liečiant rankomis. Antra, sukčiaujantis sportininkas, siekdamas naudos (pvz. mušdamas įvartį), dažnai slepia tikruosius motyvus, ketinimus ir tikslus. Trečia, sukčiavimas yra sėkmingas, jeigu auka ar (ir) nepriklausomas asmuo (pvz., teisėjas), tuo metu tiki, kad viskas gerai.

Pavyzdžiui, teisėjas tiki, kad futbolo varžybų metu įvartis buvo įmuštas sąžiningai, nors žaidėjas naudojo apgaule.

Remiantis Reddiford (2002), sukčiaujantis sportininkas gali pripažinti sau (o galbūt ir kitiems), kad jis sukčiauja. Tačiau jis gali to nedaryti, o tai reikštų, kad sportininkas yra saviapgaulės būsenoje. Tokia būseną yra būdinga žmonėms, kurie vengia prisipažinti arba kurie save neteisingai pateikia bet kokiomis priemonėmis, veiksmais, ir motyvais. Sportininkas, būdamas saviapgaulės būsenoje, tiki, kad jis yra sąžiningas konkurentas, kuris žaidžia pagal varžybų taisykles ir vis dėlto „širdyje“ suvokia, kad toks nėra. Taigi tuo pačiu jis atrodo kaltas (apgavikas) ir nekaltas (apgaulės auka) (Fingarette, 1969). Sukčiavimas šiuo atveju apibūdinamas kaip išgyvenimo būdas, kadangi saviapgaulės dėka sportininkas gali racionalizuoti savo apgavystę arba stengtis atitraukti dėmesį nuo apgavystės pasiekęs norimą tikslą.

Taigi, sukčiavimas sporte yra siejamas su apgaulingu elgesiu, kuriuo siekiama gauti neteisėtos naudos, pavyzdžiui, dopingo vartojimu. Sukčiaudamas sportininkas pažeidžia nustatytas sporto taisykles, naudodamas klastą ar melą. Sukčiaujant sporte siekiama gauti naudos, slepiant tikruosius motyvus ar tikslus, kuri nebūtų įgyjama sąžiningai varžantis su priešininkais. Sukčiavimą galima apibūdinti kaip išgyvenimo metodą, kadangi saviapgaulės dėka sportininkas normalizuoja apgavystę, pasiekęs norimą tikslą.

Dopingo ryšys su sukčiavimu sporte. Dopingas yra vienas iš sukčiavimo sporte būdų. Pasaulinės antidopingo agentūros (ang. WADA) teigimu (2021), dopingas apibrėžiamas kaip vieno ar daugiau antidopingo taisyklių pažeidimų padarymas. Nors iš viso yra vienuolika taisyklių, dažniausias antidopingo taisyklių pažeidimas yra draudžiamos medžiagos ar metodo vartojimas sporte.

Kadangi vartodami dopingą sportininkai įgyja nesažiningą pranašumą prieš priešininką, dopingą vartoti yra draudžiama (Johnson, 2012). Paplitęs dopingo vartojimas tarp įvairių sporto šakų atletų lėmė sugriežtintą dopingo politiką ir mokslininkų susidomėjimą šia sukčiavimo forma. Kai kurie tyrimai, nagrinėjantys dopingo paplitimą elitiniame sporte rodo, kad 14–39 proc. elitinių sportininkų vartoja dopingą (De Hon, Kuipers & Van Bottenburg, 2015). Tačiau neseniai atliktas tyrimas parodė, kad net iki 57,1 proc. sportininkų vartoja draudžiamas medžiagas (Ulrich et al., 2018). Štai Gleaves ir kt. (2021) nustatė, kad dopingo paplitimas sporte siekia iki 73 proc. Kitame tyrime teigiama, kad 58 proc. sportininkų išreiškė susidomėjimą dopingu (Overbye, 2018). Taigi, iš atliktų mokslinių tyrimų galima matyti, kad pateikti statistiniai skaičiai yra daug didesni negu 1-2 proc. sportininkų, kurie dažniausiai yra pagaunami antidopingo organizacijų vartojant dopingą (Pasaulio antidopingo agentūra, 2021). Taip pat buvo nustatyta, kad antidopingo taisyklių pažeidimų paplitimas yra didesnis Europoje, lyginant su kitais žemynais, pavyzdžiui, Azija, Afrika, ar Amerika (Terreros et al., 2022). Vertinant antidopingo taisyklių pažeidimų pasiskirstymą skirtingose sporto šakose, iširta, kad daugiausia antidopingo taisyklių pažeidimų vyrauja lengvojoje atletikoje, dviračių sporte ir sunkiojoje atletikoje (Schoeman, 2023).

Dopingo preparatų vartojimas yra žalingas sportininkų sveikatai (Adami et al., 2022). Dėl šių uždraustų medžiagų vartojimo gali sutrikti širdies bei kraujagyslių veikla, suprastėti endokrininė sistema, atsirasti psichikos bei neurologinių sutrikimų,

atsirasti kepenų, inkstų ar raumenų pažeidimų, tačiau šios pasekmės dažnai būna neįvertinamos (Pope et al., 2014).

Dopingo vartojimas nėra viešai propaguojamas veiksmas sporte ir yra motyvuojamas ne sąžinės, o su savimi susijusių laimėjimo troškimo motyvų. Pavyzdžiui, Vorstenbosch (2010) dopingo vartojimą lygina su taisyklių pažeidžimu ir aiškina, kad sportininkas vartoja dopingą sąmoningai ir savanoriškai, nes vartodamas prisiima moralinę atsakomybę bei suvokia, kad toks elgesys pažeidžia varžybų taisykles.

Svarbu pabrėžti, kad dopingo vartojimas yra ne tik žalingas ir pavojingas sportininkų sveikatai (Adami et al., 2022), bet ir kelia grėsmę etiniam sporto pradui (Backhouse, Griffiths & McKenna, 2018). Atnaujintame Pasaulio antidopingo kodekse (2021) pabrėžiama, kad vienas iš antidopingo tikslų yra apsaugoti sportininkų teisę dalyvauti sporte nevartojant dopingo ir tokiu būdu stiprinti sportininkų sveikatą, sąžiningumą ir lygybę. Svarbiausia antidopingo programomis yra saugoti sportinę dvasią, kuriai grasina dopingo vartojimas. Sportinė dvasia puoselėja ne tik sveikatą, bet ir garbingą kovą, sąžiningumą, pagarbą taisyklėms bei pagarbą kitiems sporto dalyviams.

Nepaisant reikšmingos pažangos dopingo prevencijos srityje (Boardley et al., 2021), dopingo vartojimas kenkia sporto dvasiai bei moralumui. Todėl dopingas yra ne tik didelė problema sporto pasaulyje, bet ir vienas iš sudėtingiausių iššūkių, kurių siekiama įveikti.

Sutartų varžybų sporte ryšys su sukčiavimu. Sutartos varžybos sporte yra bandymas sąmoningai iškraipyti sporto varžybų rezultatą, siekiant materialinės naudos (Huggins, 2020). Per pastaruosius du dešimtmečius nemažai sporto organizacijų valdymo organų teigė, kad sutartos varžybos sporte tampa didesne grėsme sąžiningam sportui nei dopingas ir tai yra didelė problema, su kuria susiduria šiuolaikinis sporto pasaulis (Carpenter, 2012). Dauguma sutartų sporto varžybų yra susijusios su lažybomis ir manipuliacijomis siekiant padidinti pelną azartinių žaidimų rinkoje, į kurias įtraukiamai lošėjai, nusikaltėlių grupuotės ir netgi patys žaidėjai (Huggins, 2020). Už manipuliacijas sporto varžybų rezultatu asmuo yra baudžiamas valstybės, pavyzdžiui, Lietuvos Respublikos baudžiamojo kodekso (toliau – LR BK) 182¹ str. 1 d. už šią nusikalstamą veiką numatyta bausmė siekia net iki ketverių metų laisvės atėmimo. Tačiau ne tik LR BK reguliuoja manipuliacijas sporto varžybų rezultatu, tą daro ir kiti teisės aktai, pavyzdžiui, Lietuvos Respublikos sporto įstatyme vienas iš sporto principų yra draudimo manipuliuoti aukšto meistriškumo varžybomis principas. Kai sportininkai manipuliuoja varžybų eiga (ar rezultatu), tuomet atsiranda nelygios galimybės sąžiningai rungtyniauti su varžovais ir tokiu būdu iškreipiami sporto rezultatai, taigi tiek treneriams, tiek visuomenei tampa nebeaišku, kurie sportininkai tobulėja, o kurie ne, ir ką reikėtų daryti norint išsilaikyti tam tikroje sporto lygoje (Zaksaitė, 2013).

Apibendrinimas. Sukčiavimas suprantamas kaip tyčinis nustatytų taisyklių pažeidimas, kuriam būdingas apgaulės elementas. Sukčiavimas sporte gali pasireikšti įvairiomis formomis: kaip dopingas, kuomet sportininkai vartoja draudžiamas medžiagas, kaip sutartos varžybos sporte, kada manipuliuojama varžybų rezultatu, kaip melavimas, apgaudinėjimas, ar tyčinis sporto taisyklių

pažeidinėjimas siekiant, kad sportininkas ar kiti asmenys gautų naudos. Kitaip tariant, dopingo vartojimas nėra vienintelis būdas sukčiauti sporte. Dopingas yra tik viena iš sukčiavimo sporte formų.

1.2. Sportininkų sukčiavimą lemiantys veiksniai

1.2.1. Vidiniai sukčiavimą sporte lemiantys veiksniai

Aptarus sukčiavimo sporte sampratą, toliau verta nagrinėti kokie veiksniai lemia sportininkų ketinimus sukčiauti ir sukčiavimą. Mokslinėje literatūroje išskiriami vidiniai ir išoriniai veiksniai, kurie turi įtakos sportininko sprendimui sukčiauti. Pirmiausia išnagrinėsime vidinius sukčiavimą lemiančius veiksnius. Analizuojant vidinius veiksnius, reikia pradėti nuo moralės sampratos. Būtina išsiaiškinti sportininkų moralinio elgesio veiksnius, tokius kaip asmeninės ir sportinės veiklos vertybės, moralinis tapatumas, moralinis nusišalinimas ir gebėjimas atsisipirti dopingui. Išnagrinėjus šiuos vidinius veiksnius, vėliau bus analizuojama asmenybės bruožai ir nuostatos į sukčiavimą.

Moralės samprata. Kas yra moralė yra diskutuotinas klausimas jau daugybė metų. Moralės sampratos elementų galima rasti net pačiuose seniausiuose rašytiniuose šaltiniuose, pavyzdžiui, Hamurabio teisyne (XVIII a. pr. Kr.). Babilono valdovo teisės rinkinys reglamentavo tuometinę visuomeninę santvarką ir numatė bausmes už nusižengimus, taip apibrėždamas kaip galima žmogui elgtis, o kaip nedera. Moralės sampratos elementai nuo seno egzistavo ne tik teisėje, pavyzdžiui, prigimtinėje teisės teorijoje, kurios samprata yra grįsta vertybėmis, bet ir Biblijoje. Manoma, kad apibendrinus įvairias moralės sampratas, ji suvokiama dvejopai (Gert & Gert, 2020). Viena vertus, moralė gali būti apibūdinama kaip elgesio kodeksai, kurie yra sukurti visuomenės ar konkrečios grupės (pvz., religijos). Kita vertus, norminiu požiūriu, moralė suvokiama kaip elgesio kodeksas, kuriuo, esant tam tikroms sąlygoms, vadovautųsi visi racionalūs žmonės.

Moralė yra svarbi tiek konkrečiam individui, tiek visuomenei kartu. Bendra moralė yra gyvybiškai svarbi bet kokios visuomenės humaniškam funkcionavimui. Visuomenės sukurti kodeksai ir sankcijos gali išreikšti ne tik kolektyvinę moralę, bet taip pat turi įtakos socialiniam elgesiui. Tačiau nors egzistuoja išorinės sankcijos už netinkamą elgesį, pavyzdžiui, žmogaus nužudymą, kurį reguliuoja baudžiamieji kodeksai, tačiau vis tiek yra tokių moralinių pažeidimų, kurie gali būti niekada nepastebėti kitų, todėl žmonių vidiniai savireguliacijos mechanizmai yra svarbūs siekiant reguliuoti žmogaus elgesį ir kartu yra neatskiriama moralės sampratos dalis. Mokslininkai teigia, kad žmonių pasirinkimai yra jų asmenybės atspindys, todėl žmonės yra motyvuoti daryti tokius pasirinkimus, kurie atitinka jų vidinį savęs suvokimą (Sood & Forehand, 2005).

Stebėdami žmones mes galime matyti ir vertinti, kad vienas žmogus yra labiau moralus, o kitas mažiau moralus. Kad žmogus turi aukštą moralę galime pastebėti analizuodami jo elgesį, kitaip sakant, kai jis elgiasi teigiamai socialine prasme ir susilaiko nuo neigiamo socialinio elgesio, manoma, kad toks žmogus yra moralus. Taigi, gali būti teigiamas arba neigiamas elgesys, dar kitaip vadinamas prosocialiu ir antisocialiu elgesiu. Prosocialus elgesys yra toks elgesys, kai asmuo padeda kitam

(Eisenberg & Fabes, 1998), pavyzdžiui, sportininkas laikosi nustatytų sporto šakos taisyklių, nevartoja dopingo, arba laikosi garbingos kovos principų. Priešingai, antisocialus elgesys yra toks elgesys, kada siekiama pakenkti kitam asmeniui (Kavussanu et al. 2006), pavyzdžiui, sportininkas sukčiauja, siekdamas asmeninės naudos – laimėjimo bei apdovanojimų.

Moralė yra ypač svarbi siekiant išnagrinėti vidinius veiksnius, kurie turi įtakos sportininko nuostatoms į sukčiavimą, ketinimams sukčiauti ir sukčiavimui (Gucciardi, Jalleh, & Donovan, 2011; Nicholls et al., 2015). Išskiriami moralinio elgesio veiksniai yra susiję su sportininkų asmeninėmis bei sportinės veiklos vertybėmis, moraliniu tapatumu, moraliniu nusišalinimu ir gebėjimu atsispirti dopingui.

1.2.1.1. Asmeninių ir sportinės veiklos vertybių samprata ir jų ryšys su sukčiavimu sporte

Asmeninių vertybių samprata. Socialiniuose moksluose žmogaus vertybės yra laikomos svarbiausiais psichologiniais kintamaisiais, nes jos parodo mūsų įsitikinimus apie tai, ko norime gyvenime. Vertybės koordinuoja žmogaus sprendimus ir elgesį, teikdamos pirmenybę pasirinkimams ir pateikdamos žmonių sprendimų bei vertinimų standartus (Whitehead et al., 2013). Pagal Sagiv ir kt. (2017), vertybės parodo žmogui, kas yra gera ir vertinga gyvenime. Socialinių kolektyvų vertybės (dažnai vadinamos kultūrinėmis vertybėmis) atspindi socialinių narių tikslus, kuriuos skatina siekti šie kolektyvai ir taip pateisina kolektyvo veiksmus. Asmeninės vertybės yra žmogaus asmeniškai pageidaujami tikslai, kurie motyvuoja žmogų ir veikia kaip pagrindiniai gyvenimo principai. Asmeninės vertybės daro įtaką žmogaus norams. Pagrindinės asmeninės vertybės yra siejamos su žmogaus požiūriu, emocijomis ir elgesiu (Rokeach, 1973; Schwartz, 1992). Panašiai kaip poreikiai, motyvai ir tikslai, vertybės motyvuoja žmogaus veiksmus (Rohan, 2000). Roccas ir kt. (2002) teigia, kad vertybės nurodo tai, ką žmogus laiko svarbiu – tikslus, kuriuos jis nori pasiekti. Įdomu tai, kad vertybės skiriasi pagal savo svarbą (nuo mažiausiai svarbių iki ypatingai svarbių). Žmonės tiki, kad jų vertybės yra pageidautinos, arba bent jau reikšmingos kokiai nors grupei žmonių ir remiasi savo vertybėmis, kai nori pagrįsti kokį nors pasirinkimą arba veiksma. Be to, būtent vertybės tampa tam tikrais standartais, pagal kuriuos mes vertiname savo ir kitų elgesį. Kai kurias vertybes žmonės laiko labiau pageidaujamomis nei kitas ir teikia pirmenybę labiau pageidaujamoms, taip sukuriant subjektyviai vertinamą hierarchinę vertybių sistemą (Whitehead et al., 2013). Taigi nepakanka žinoti tik kokias vertybes žmogus turi. Pavyzdžiui, daugelis sportininkų vertina tiek laimėjimą, tiek sąžiningumą. Svarbu žinoti, kuri vertybė turi didesnę reikšmę žmonių sprendimams bei elgesiui.

Visos vertybės parodo žmogaus tikslus gyvenime, tačiau ne visi žmogaus tikslai yra vertybės. Vertybės yra dideli tikslai, kurie yra svarbūs įvairiose situacijose. Pavyzdžiui, žmogus, kuriam nepriklausomybė yra labai svarbi vertybė darbe, greičiausiai laikys nepriklausomybę svarbia vertybe ir kituose kontekstuose, tarkim, būdamas su draugais ir šeima. Asmuo, kuriam nepriklausomybės vertybė labai svarbi greičiausiai sieks profesijos, kuri leistų didesnę laisvę ar autonomiją

darbo vietoje. Taigi, vertybės atspindi žmogaus norus, kitaip sakant, vertybės parodo tai, ką žmonės laiko svarbiu. Be to, kiekvienas žmogus turi asmeninę vertybių prioritetų hierarchiją: kai kurios vertybės yra nepaprastai svarbios, kitos – vidutiniškai svarbios, trečios – mažiausiai svarbios. Daugumos žmonių vertybių hierarchijose yra tam tikrų panašumų, pavyzdžiui, vertybės, išreiškiančios motyvaciją rūpintis artimu žmogumi yra vienos svarbiausių vertybių daugumai žmonių. Ir priešingai, vertybės, išreiškiančios motyvaciją dominuoti ir kontroliuoti kitus, yra vienos mažiausiai svarbiausių vertybių daugumai žmonių (Sagiv et al., 2017).

Taigi, asmeninės vertybės koordinuoja žmogaus elgesį, teikdamos pirmenybę pasirinkimams ir pateikdamos žmonių sprendimų bei vertinimų standartus. Vertybės parodo žmogui kas yra vertinga gyvenime ir atspindi žmogaus norus, kitaip sakant, parodo tai, ką žmonės laiko svarbiu. Vienas vertybes žmonės laiko svarbesnes už kitas ir taip sukuriama hierarchinė vertybių sistema, kuri pas dauguma žmonių yra panaši.

Asmeninių vertybių modeliai. Egzistuoja daugybė galimų vertybių. Pavyzdžiui, Rokeach vertybių skalėje (1973) yra 36 vertybės (18 instrumentinių vertybių ir 18 terminalinių vertybių). Pažangą vertybių tyrimuose padarė Schwartz (1992), kuris teigė, kad kelios vertybės gali išreikšti tą pačią motyvaciją, pavyzdžiui, laisvė, nepriklausomybė ir savo tikslų pasirinkimas išreiškia motyvaciją siekti autonomijos. Schwartz (1992) pasiūlė universalinių vertybių teoriją, kuri aiškina, kad vertybės gali būti organizuojamos pagal jų motyvacinius tikslus. Analizuojant žmonių poreikius ir socialinius išlikimo reikalavimus, buvo identifikuota dešimt skirtingų vertybių tipų: galia, pasiekimai, hedonizmas, universalizmas, geranoriškumas, stimuliacija, savireguliacija, atitikimas, tradicijos ir saugumas.

Kai kurios iš šių vertybių yra tarpusavyje suderinamos, kitaip sakant, jos atspindi tikslus, kuriuos galima pasiekti vienu metu atliekant tuos pačius veiksmus. Kitos vertybės prieštarauja viena kitai, kitaip tariant, veiksmai, skatinantys pasiekti vieną vertybę, greičiausiai trukdys pasiekti kitas vertybes. Pavyzdžiui, norint užginčyti esamas žinias sukuriant naują teoriją, siekiama savireguliacijos vertybės, kuri išreiškia motyvaciją siekti mąstymo bei veiksmų savarankiškumo. Toks elgesys taip pat yra suderinamas su stimuliacijos vertybėmis, kurios išreiškia motyvaciją patirti pokyčius ir būti drąsiam. Tačiau toks elgesys prieštarauja saugumo vertybėms, kurios atspindi motyvaciją laikytis vyraujančių normų. Tokie konfliktai ir suderinamumas lemia vertybių struktūrą. Vertybės suskirstomos į apskritimą ir sudėliojamos pagal jų motyvaciją. Gretimos vertybės reiškia, kad jų motyvai yra suderinami, o viena kitai priešingos vertybės reiškia, kad jų motyvai yra priešaringi (Sagiv et al., 2017).

Schwartz (1992) sujungė vertybes į keturias aukštesnės svarbos vertybes, suformuojančias du pagrindinius konfliktus. Pirmasis vertybių konfliktas vyksta tarp viena kitai priešingų *savęs tobulėjimo* ir *savitranscendencijos* vertybių. Savęs tobulėjimo vertybės išreiškia žmogaus savanaudiškumą, siekiant kontroliuoti kitus arba demonstruojant ambicijas bei socialiai pripažintą sėkmę (pasiekimus). Šios vertybės prieštarauja savitranscendencijos vertybėms, kurios išreiškia žmogaus rūpestį kitiems, demonstruojant toleranciją bei rūpestį visiems žmonėms

(universalumas). Antrasis vertybių konfliktas vyksta tarp priešingų *atvirumo kaitai* ir *konservatyvumo* vertybių. Atvirumo kaitai vertybės išreiškia motyvaciją mąstymo bei veiksmų autonomijai (savireguliacija) siekiant naujumo bei jaudulio (stimuliacija). Šios vertybės prieštarauja konservatyvumo vertybėms, kurios išreiškia motyvaciją išsaugoti tradicinius įsitikinimus ir papročius (tradicija), laikytis taisyklių (atitikimas) ir siekti saugumo bei stabilumo (saugumas). Hedonizmo vertybės priskiriamos *atvirumo kaitai* ir *savęs tobulėjimo* vertybėms.

Taigi, Schwartz (1992) vertybių teorija aprašo dešimt pagrindinių vertybių kategorijų, suskirstytų į keturis aukštesnio lygio matmenis: savęs tobulinimas (galia, pasiekimai, hedonizmas), savitranscendencija (universalizmas, geranoriškumas), atvirumas kaitai (stimuliacija, savireguliacija) ir konservatyvumas (atitikimas, tradicijos ir saugumas). *Savęs tobulinimo* vertybės motyvuoja žmones siekti savo interesų ir sėkmės kitų žmonių sąskaita, *savitranscendencijos* vertybės motyvuoja parodyti rūpestį kitiems žmonėms, *atvirumo kaitai* vertybės motyvuoja žmones pasirinkti naują bei įdomesnę patirtį, o *konservatyvumo* vertybės motyvuoja išlaikyti bei išsaugoti dabartinę padėtį. Schwartz (2007) teigia, kad kai kurios vertybės yra susietos su asmenine etika. Buvo nustatyta, kad dauguma (70–80 proc.) žmonių vertina *savitranscendenciją* ir *konservatyvumą* kaip pagrindines moralines vertybes. Tik nedaugelis (20–30 proc.) žmonių vertina *savęs tobulinimo* ir *atvirumo kaitai* vertybes kaip pagrindines arba svarbiausias moralines vertybes.

Schwartz (1992) sukurtai vertybių struktūrai būdinga tai, kad ji pagrįsta vertybėmis, turinčioms tą pačią prasmę visame pasaulyje ir kurios būdingos žmonių išgyvenimo poreikiui patenkinti, nes žmonėms būtina puoselėti socialinį bendravimą, grupinį palaikymą ir išgyvenimo įgūdžius. Individualios vertybės yra taip gerai integruotos, kad santykis su viena vertybe reiškia abipusį santykį su kitomis sistemos vertybėmis. Taigi, jeigu sportininkui aktuali *laimėjimo* vertybė, kurios svarbumas padidės dėl išorinio spaudimo, *sąžiningumo* vertybės siekimas greičiausiai tokiu atveju sumažės. Schwartz (2007) vertybes apibūdino kaip norimus tikslus, kurie motyvuoja veikti ir vertinimo standartus ar kriterijus, išdėstytus pagal santykinę svarbą. Schwartz (1994) apibrėžia vertybes kaip pageidaujamus skirtingo svarbumo situacinius tikslus, kurie yra pagrindiniai principai asmens gyvenime. Tai reiškia, kad vertybės tarnauja asmenų ar grupių interesams, motyvuoja veiksmą, suteikdamos jam kryptį bei intensyvumą, ir taip pat veikia kaip standartai, pagal kuriuos vertinamas elgesys. Mes mokomės vertybių per savo individualią patirtį iš dominuojančių socialinių grupių vertybių, kurioms priklausome.

Lee (1993) nustatė, kad vertybės teikia alternatyvų požiūrį į tai, kaip žmonės priima moralinius sprendimus, nes jie verčia žmones išnagrinėti savo prioritetus, ką norima pasiekti (galutinė vertė) ir kaip siekiama galutinės vertės (instrumentinė vertė). Vertybės, kaip centrinio asmeninio įsitikinimo samprata, kuri susijusi su savęs samprata, pabrėžia asmens pasirinkimą ir suteikia daugiau autonomijos asmeniui, nei atsakas į socialinį sustiprėjimą ar automatinių perėjimų per vystymosi stadijas. Be to, ši teorija padeda suprasti visuotinius moralinio sprendimo principus, o ne vien situacijoms būdingą elgesį, ir nereikalauja apibrėžti sudėtingų terminų, tokių kaip charakteris. Lee (2004) uždavė klausimą: kodėl mes skatiname vaikus sportuoti? Mokslininkas pažymėjo egzistuojančią pusiausvyrą tarp vaikų patirties

bei dalyvavimo priežasčių ir trenerio patirties bei dalyvavimo priežasčių, taip pat sporto bei kūno kultūros vaidmens bei funkcijų patenkinant visuomenės poreikius. Apibūdinant tokius tarpusavio santykius, Lee teigė, kad svarbu suprasti kintantį pobūdį kaip būtiną sąlygą tiriant sportuojančių vaikų vertybes. Kitaip sakant, vaikų vertybių poreikių nagrinėjimas turėtų būti suprantami kontekste, kuriame vystosi jų patirtis. Sporto klubo kontekstas gali nulemti vertybių sistemos pobūdį, o tai savo ruožtu gali skirtis nuo kūno kultūros pamokos pobūdžio.

Wright (2004) nustatė tris visapusiškas vidines vertybes: tiesa, moralė ir laimė, tačiau laimę vertino kaip svarbiausią fizinio lavinimo vertybę. Vertinti sportą išoriškai reiškia naudoti sportą kaip įrankį sukurti kažkam kas laikomas vertingu. Vyriausybėms ar politikams tai gali būti sveikata, socialinė įtrauktis, užimtumas, ekonomikos augimas. Individams išorinės vertybės gali būti: pinigai, šlovė, medaliai ir kt.

Nors Rokeach (1973) sukūrė vieną pirmųjų vertybių struktūrų, šiam modeliui trūko metodo, leidžiančio numatyti ryšius tarp skirtingų vertybių ir kitų požymių bei elgesio (Hanel, Litzellachner & Maio, 2018). Schwartz ir Bilsky (1987, 1990) rėmėsi Rokeach vertybių konceptualizavimu, tačiau pristatė teorinę perspektyvą, nagrinėdami motyvacinius vertybių skirtumus, todėl Schwartz vertybių teorija, lyginant su kitais vertybių modeliais, mokslininkų yra dažniausiai naudojama siekiant iširti žmonių asmenines vertybes.

Sportinės veiklos vertybių samprata. Sportinės veiklos vertybės, kurias išskyrė Lee ir Cockman (1995) yra pagrįstos Schwartz (1992) asmeninių vertybių teorija. Lee ir Cockman (1995) nustatė vertybes, kurios buvo išreikštos jaunų sportininkų diskusijose apie moralines dilemas pasirinktame sporte (futbolas arba tenisas). Tada Lee ir kt. (2000) sukūrė „Jaunimo sporto vertybių klausimyną“ (ang. Youth Sport Value Questionnaire), skirtą paauglių vertybių sistemai įvertinti sporte.

Lee ir kt. (2000, 2007, 2008) klasifikavo paauglių sportininkų sportinės veiklos vertybes ir išskyrė tokias vertybes: *moralinės* (paklusnumas, sąžiningumas, sportiškumas, polinkis padėti ir kontrakto laikymasis), *kompetencijos* (pasiekimai, įgūdžiai ir savireguliacija) ir *statuso* (lyderystė, viešas įvaizdis, laimėjimas ir pranašumas prieš kitus). Moralinės, kompetencijos ir statuso vertybės gali turėti įtakos sportininkų nuostatoms (įsitikinimams ir (arba) rezultatų lūkesčiams, susijusiems su konkrečiu elgesiu) ir pasirinkimui.

Sportinės veiklos vertybių ir asmeninių vertybių sąsajos. Bardi ir Schwartz (2013) teigia, kad sportinės veiklos vertybės yra susijos su asmeninėmis vertybėmis. Į moralines vertybės yra įtraukti elementai, išreiškiantys vertybes Schwartz (1992) teorijoje. Tiksliau, teiginiai „Darau tai, ką man liepia“ ir garbingas žaidimas išreiškia *atitikimo* vertybes. „Padedu žmonėms, kai jiems to reikia“ - išreiškia *geranoriškumo* vertybes, o „Stengiuosi būti sąžiningas“ - išreiškia *universalumo* vertybes. „Aš demonstruoju gerą sportinį meistriškumą“ - yra platesnis teiginys, apimantis tiek *atitikimo* vertybes, tiek *geranoriškumo* bei *universalumo* vertybes. Kitaip sakant, *geranoriškumo* bei *universalumo* vertybės priskiriamos savitranscendencijos vertybėms, o *atitikimo* vertybės – konservatyvumui. Statuso vertybės, kurios apibūdina laimėjimą, dominavimo demonstravimą prieš kitus, yra paremtos savęs tobulinimo vertybėmis, pagal Schwartz (1992) vertybių teoriją. Kompetencijos

vertybės susijusios su atvirumo pokyčiams vertybių bloko vertybėmis, tokiomis kaip savireguliacija (minties bei veiksmų laisvė).

Asmeninių ir sportinės veiklos vertybių ryšys su sukčiavimu sporte. Pirmiausia, aptarsime *asmeninių vertybių ryšį su sukčiavimu sporte*. Narinėjant sąsajas tarp asmeninių vertybių bei sukčiavimo, reikėtų pradėti nuo to, kokias vertybes dauguma sportininkų vertina kaip svarbias, o kokias kaip mažiau svarbias. Mokslininkai teigia, kad didžiajai daliai sportininkų sąžiningas žaidimas yra labai svarbi vertybė, kurios jie siekia, todėl, daroma išvada, kad elgesys sporte, kuris pasižymi teisingumu, nešališkumu, geranoriškumu bei geromis manieromis, yra laikomas sąžiningu žaidimu (Lee & Cockman, 2013). Nors didžioji dalis sportininkų mano, kad sąžiningumas yra viena svarbiausių vertybių, tačiau ne visi sportininkai siekia sąžiningo žaidimo sporte. Kita dalis atletų sąmoningai laužo sporto taisykles ir sukčiauja. Todėl tiriant sportininkų vertybes, yra svarbu žinoti kokioms vertybėms atletai teikia pirmenybę ir kaip šios vertybės susijusios su sukčiavimu sporte.

Feldman ir kt. (2015) ištyrė, kad žmonės, kurie vertina *savęs tobulinimo ir atvirumo kaitai* vertybes, labiau linkę elgtis amoraliai, pavyzdžiui, sukčiauti, o žmonės, kuriems svarbesnės *savitranscendencijos ir konservatyvumo* vertybės, priešingai, mažiau linkę elgtis amoraliai. Kitaip sakant, vienos vertybės gali skatinti sportininką nesukčiauti, o kitos vertybės, atvirkščiai, gali skatinti antisocialų elgesį sporte - sukčiavimą (Danioni & Barni, 2017; Lucidi et al., 2017). Pavyzdžiui, jeigu atletas labiau vertina *savęs tobulinimo* bei *atvirumo kaitai* vertybes, jis gali būti labiau linkęs elgtis antisocialiai, o jeigu atletas labiau vertina *savitranscendencijos* bei *konservatyvumo* vertybes, jis gali būti mažiau linkęs elgtis antisocialiai (Danioni & Barni, 2017). Ring ir kt. (2020) teigia, kad sukčiavimas sporte, pavyzdžiui, ketinimas vartoti dopingą, yra stipriai ir teigiamai susijęs su *savęs tobulinimo* vertybėmis ir neigiamai susijęs su *savitranscendencijos* ir *konservatyvumo* vertybėmis. Kitaip tariant, *savęs tobulinimo* vertybės (ypač galia bei hedonizmas) skatina vartoti dopingą, o *konservatyvumo* vertybės (ypač atitikimas ir saugumas) ir *savitranscendencijos* vertybės (ypač geranoriškumas) yra stiprūs motyvai nevartoti dopingo. *Atvirumo kaitai* vertybės (nukreipimas į save ir stimuliavimas) buvo įvertinti kaip silpni motyvai vartoti dopingą. Vėliau atliktas tyrimas (Ring et al., 2022) su suaugusiais 233 sportininkais iš individualių bei komandinių sporto šakų, kurio tikslas buvo išsiaiškinti ar asmeninės vertybės turi ryšį su tikimybe vartoti dopingą, parodė, kad asmeninės vertybės yra susijusios su neetišku elgesiu sporte. Rezultatai atskleidė, kad *savęs tobulinimo* vertybės teigiamai susijusios su tikimybe vartoti dopingą, o *savitranscendencijos* bei *konservatyvumo* vertybės neigiamai susijusios su tikimybe vartoti dopingą. *Atvirumo pokyčiams* vertybės nebuvo susijusios su tikimybe vartoti dopingą.

Be to, egzistuoja ryšys tarp asmeninių vertybių ir kitų moralinių veiksmų, tokių kaip moralinis nusišalinimas, kuris palengvina antisocialų elgesį – sukčiavimą. Paciello ir kt. (2017) nustatė, kad sportininkai, kuriems svarbios *savęs tobulinimo* vertybės, yra labiau linkę naudoti moralinį nusišalinimą, o sportininkai, kuriems svarbios *savitranscendencijos* vertybės, mažiau linkę naudoti moralinį nusišalinimą. *Savęs tobulinimo* vertybės skatina moralinį nusišalinimą ir taip palengvina antisocialų elgesį, o *savitranscendencijos* vertybės neskatina moralinio nusišalinimo

ir slopina antisocialų elgesį. Kitas veiksnys, kuris turi ryšį su asmeninėmis vertybėmis yra moralinis tapatumas. Hitlin (2007) atskleidė, kad moralinis tapatumas yra sudarytas iš tokių vertybių kaip altruizmas, geranoriškumas ir kt. (savitranscendencijos vertybės). Maio (2017) nustatė, kad asmenims, turintiems aukštą moralinį tapatumą, svarbiausios vertybės yra savitranscendencijos vertybės. Tai reiškia, kad savitranscendencijos vertybės susijusios su aukštu moraliniu tapatumu, o savęs tobulinimo vertybės – ne (Hitlin 2007). Taigi, galime samprotuoti, kad savitranscendencija yra teigiamai susijusi su moraliniu tapatumu. Miles ir Upenieks (2018) teigia, kad moralinis „aš“ apima susirūpinimą dėl ištikimybės, autoriteto ir tyrumo (susiję su konservatyvumo vertybėmis), taigi konservatyvumo vertybės taip pat susijusios su moraliniu tapatumu.

Taigi, pagrindinių asmeninių vertybių sistema (pvz. Schwartz, 1992) gali padėti geriau suprasti sportininkų ketinimus sukčiauti ir patį sukčiavimą. Mokslininkai mano, kad *savęs tobulinimo* vertybės ir *atvirumo pokyčiams* vertybės skatina antisocialų elgesį, tokį, kaip sukčiavimas, o *savitranscendencijos* bei *konservatyvumo* vertybės motyvuoja nesukčiauti.

Sportinės veiklos vertybių ryšys su sukčiavimu sporte. Lee ir kt. (2008) nustatė, kad moralinės ir kompetencijos vertybės teigiamai prognozuoja prosocialines nuostatas, o moralinės vertybės yra neigiamai susijusios su nuostatomis į sukčiavimą. Taip pat nustatyta, kad statuso vertybės, tokios kaip viešas įvaizdis, laimėjimas ir pranašumas prieš kitus, teigiamai prognozuoja antisocialias nuostatas, pavyzdžiui, nuostatas į sukčiavimą sporte. Įdomu dar ir tai, kad moralinės sporto vertybės taip pat turi įtakos kitiems kintamiesiems, pavyzdžiui, moraliniam nusišalinimui (Šukys & Jansonienė, 2012).

Mortimer ir kt. (2021) tyrė švaraus sporto ir sportinės veiklos vertybių ryšį. Tikimybė švariai varžytis teigiamai susijusi su penkiomis sporto dvasios vertybėmis (etika/garbingas žaidimas/sąžiningumas, pagarba taisyklėms/įstatymams, atsidavimas/įsipareigojimas, komandinis darbas, bendruomeniškumas/solidarumas), dvi sporto vertybių sritimis (moralė, kompetencija) ir vienuolika sporto vertybių (sutarčių laikymasis, dorumas, sąžiningumas, sportiškumas, įgūdžiai, sveikata, rūpestingumas, komandos ryšys, pasiekimai, tolerancija, paklusnumas). Tyrime buvo nustatyta, kad labiausiai švariam sportui turi įtakos *moralinės* sporto vertybės, ypač sąžiningumas bei kontrakto laikymasis. Be to, mokslininkai teigė, kad sportininkams labiau rūpi moralinės bei kompetencijos vertybės, negu statuso. Tokie tyrimai padeda išsiaiškinti, kodėl sportininkai vis dėlto ryžtasi varžytis sporte švariai, t. y., nenaudojant draudžiamų preparatų. Moralinės ir kompetencijos sporto vertybės yra tiesiogiai susijusios su švaraus sporto tikimybe ir teigiamomis nuostatomis į prosocialų elgesį (Lee et al, 2008; Whitehead, Lee & Hatzigeorgiadis, 2003) ir prosocialiu elgesiu (Stupuris et al., 2013; Šukys, 2010).

Taigi, nagrinėjant sporto vertybes, yra išskiriama keletas vertybių: moralinės, kompetencijos ir statuso. Manoma, kad moralinės bei kompetencijos vertybės yra susijusios su prosocialiu elgesiu sporte bei švariu sportu. Kitaip sakant, nėra susijusios su sukčiavimu sporte. Priešingai, statuso vertybės yra susijusios su antisocialiu elgesiu sporte, tokiu kaip sukčiavimas.

1.2.1.2. Moralinis tapatumas ir jo sąsajos su sportininkų sukčiavimu

Moralinio tapatumo samprata. Moralinis tapatumas parodo kiek svarbu žmogaus individualiam identitetui būti moraliu (Hardy & Carlo, 2011). Moralinis tapatumas veikia kaip savireguliacijos mechanizmas, nustatantis parametrus individualiam elgesiui ir skatinantis veiksmus, kurie yra moralūs (Blasi, 1984). Kitaip tariant, jeigu asmuo jaučia, kad moralinės vertybės, tokios kaip sąžiningumas, užuojauta, teisingumas ir dosnumas yra svarbios norint apibrėžti jo asmeninį tapatumą, toks asmuo turi aukštą moralinį tapatumą (Hertz & Krettenauer, 2016). Tai reiškia, kad žmonės, turintys aukštą moralinį tapatumą, paprastai labiau linkę elgtis moraliai (Jennings, Mitchell, & Hannah, 2015).

Kai kurie mokslininkai mano, kad moralinis tapatumas susijęs su psichiniu įsivaizdavimu, ką tai reiškia būti moraliu žmogumi (Stets & Carter, 2006). Tyrimai rodo, kad ankstyvieji moralinio tapatumo bruožai atsiranda jau vaikystėje (Thompson, 2009). Pavyzdžiui, kai vaikai laikosi tėvų reikalavimų ar taisyklių, jie pradeda save matyti kaip „gerus“ vaikus (Kochanska, 2002). Ikimokyklinukai, turintys šį ankstyvą moralinio tapatumo bruožą, labiau pritaria teiginiams, apibūdinantiems save kaip asmenis, kurie jaučiasi blogai dėl netinkamų veiksmų, atsiprašo, bando atlyginti savo blogus veiksmus ir yra susirūpinę dėl kitų padarytų blogų veiksmų. Afektiniai moralinio tapatumo pagrindai (pvz., empatija, kaltė ir gėda) gyvenime atsiranda gana anksti (Hoffman, 2000) ir jų integracija su moraliniais idealais bei savęs suvokimu yra fundamentali moralinio tapatumo susiformavimui. Per visą vaikystę ir paauglystę įvykę moralinio supratimo bei tapatumo pokyčiai atveria kelią tolesnei moralės ir tapatumo integracijai. Moralės ir savęs suvokimo integraciją paauglystėje ir pilnametystėje įgalina augantis atsakomybės jausmas (Nunner-Winkler, 2007).

Taigi, moralinis tapatumas yra žmogaus savireguliacijos mechanizmas, kuris skatina moralius veiksmus. Kadangi ankstyvieji moralinio tapatumo bruožai atsiranda jau vaikystėje, moralės ir tapatumo integracija gali būti skatinama suteikiant galimybę vaikams elgtis vadovaujantis moralės principais – skatinant prosocialius veiksmus.

Moralinio tapatumo įtaka elgesiui. Moralinis tapatumas gali būti svarbus moralinės motyvacijos šaltinis. Kai kurie mokslininkai teigia, kad moralinis tapatumas galėtų būti geriausias moralinių veiksmų ir įsipareigojimų veiksnys (Damon & Hart, 1992). Moralinis tapatumas yra susijęs su moraliniais veiksmais, pavyzdžiui, pinigų aukojimu labdarai ir altruistine pagalba kitiems žmonėms (Aquino & Reed, 2002) bei moralinėmis emocijomis, tokiomis kaip kaltė, kuri jaučiama po elgesio, nesuderinamo su moralės jausmu (Stets & Carter, 2006). Perugini ir Leone (2009) tyrimo metu aiškus moralinis tapatumas (pačių respondentų savarankiški pranešimai apie moralinės asmenybės bruožus, tokius kaip sąžiningumas) buvo susijęs su apgalvotu moraliniu veiksmu (atsaku į moralines dilemas), tuo tarpu numanomas moralinis tapatumas (įvertintas naudojant numanomą asociacijų testą) buvo susijęs su automatiniiais moraliniais veiksmais.

Moralinis elgesys yra toks žmogaus elgesys, kuris vertinamas pagal visuotinai priimtas moralines elgesio normas (Trevino et al., 2006). Priešingas moralinėms

normoms elgesys paprastai laikomas amoralium, pavyzdžiui, melavimas, sukčiavimas ar vagystės. Elgesys, kuris viršija arba yra tolygus tam tikriems minimaliems moraliniams standartams paprastai yra laikomas moraliu, pavyzdžiui, būti sąžiningam ar paklusti įstatymams.

Tam tikro moralinio elgesio yra tikimasi iš žmonių (pvz.: sąžiningumas), tačiau yra elgesio taisyklių (pvz.: nesukčiauti), kurių tikimasi, kad žmogus nesulaužys. Tai atitinka psichologinį prosocialaus ir antisocialaus elgesio atskyrimą. Atitinkamai, moralinis elgesys gali pasireikšti vengimu daryti žalą arba aktyviu skatinimu prisidėti prie kitų gerovės bei rūpesčiu kitais. Paprastai, antisocialus elgesys yra draudžiamas ir netgi sankcionuojamas, o prosocialus elgesys dažniau laikomas asmeniniu pasirinkimu (Miller, Das & Chakra-varthy, 2011). Vieni mokslininkai mano, kad prosocialus elgesys daugiau atspindi tikrąjį asmens moralinį tapatumą, negu antisocialus elgesys, kadangi prosocialus elgesys yra mažiau veikiamas išorinių aplinkybių (Hertz & Krettenauer, 2016).

Taigi, moralinis tapatumas yra susijęs su moraliniais veiksmais, moralinėmis emocijomis ir susirūpinimu grupės nariais. Taip pat, moralinis tapatumas turi ryšį su moraliniu elgesiu. Moralinis elgesys yra vertinamas pagal visuotinai priimtas moralines elgesio normas. Elgesys laikomas moraliu, kuris tolygus minimaliems moraliniams standartams.

Sportininkų moralinio tapatumo sąsajos su sukčiavimu sportinėje veikloje.

Žmonės, kurie turi stiprų moralinį tapatumą, mano, kad moralumas yra pagrindinė jų esybės dalis (Aquino & Reed, 2002). Tai reiškia, kad moralinis tapatumas yra stiprus moralinės motyvacijos šaltinis, arba kitaip sakant, motyvas elgtis moraliai (Aquino et al. 2009). Svarbu pabrėžti tai, kad žmonės, kurių moralinis tapatumas yra svarbiausias elementas savęs suvokimo procese, nėra linkę elgtis antisocialiai (Hertz & Krettenauer, 2016). Antisocialus elgesys skatina kenkti kitam asmeniui, pavyzdžiui sporto kontekste, gąsdinti priešininką ar sukčiauti (Sage et al., 2006). Priešingai, prosocialus elgesys skatina ginti kitų asmenų interesus, savanoriškai padėti kitam asmeniui ar grupei žmonių (Eisenberg & Fabes, 1998), pavyzdžiui, suteikti pagalbą sužeistam priešininkui. Tyrimais nustatyta, kad sportininkai su stipresniu moraliniu tapatumu rečiau elgiasi antisocialiai (Kavussanu, Stanger ir Ring, 2015).

Moralinis tapatumas gali atgrasyti sportininkus nuo sukčiavimo sporte, pavyzdžiui dopingo vartojimo, veikdamas per du kintamuosius – moralinį nusišalinimą ir numatomą kaltę (Kavussanu & Ring, 2017). Kavussanu ir Ring (2017) atliko tyrimą, kuriame dalyvavo įvairaus amžiaus (16–40 m.) 398 sportininkai iš skirtingų komandinių sporto šakų ir nustatė, kad moralinis tapatumas susijęs su dopingo vartojimo tikimybe netiesiogiai per moralinį nusišalinimą ir kaltę. Kaltė dėl galimo dopingo vartojimo medijuoja santykį tarp moralinio nusišalinimo ir dopingo vartojimo tikimybės. Tai reiškia, kad sportininkai, kurie mano, kad būti moraliu žmogumi yra svarbus jų savivokos aspektas, rečiau vartoja draudžiamas medžiagas, dėl jų mažesnio polinkio moraliai nusišalinti ir stipresnio kaltės jausmo, kurį jie mano, kad teks patirti, jeigu vartos dopingą. Dopingo vartojimas yra vertinamas kaip neetiškas elgesys, kuris nesuderinamas su moralaus žmogaus elgesiu. Todėl galima pagrįstai tikėtis, kad sportininkas, kuriam labai svarbu būti moraliu, jaučiasi kaltas,

jeigu elgiasi blogai, nes toks elgesys nesuderinimas su sportininko požiūriu į moralumą. Moralinis tapatumas turėtų sumažinti polinkį moraliai nusišalinti, nes sportininkas būtų motyvuotas elgtis moraliai tam, kad veiksmas atitiktų suvokiamą moralaus žmogaus sampratą, kad jam nereikėtų pateisinti amoralaus elgesio.

Hurst ir kt. (2023) atliko tyrimą, kuriame dalyvavo 380 sportininkų iš komandinių bei individualių sporto šakų. Tyrimo tikslas buvo išsiaiškinti ryšį tarp moralinio tapatumo ir pasigailėjimo sukčiaujant sporte. Pirmame tyrime buvo nagrinėjama ryšiai tarp moralinio tapatumo, pasigailėjimo ir nuostatų į sukčiavimą. Antrame tyrime buvo nagrinėjami ryšiai tarp moralinio tapatumo, pasigailėjimo ir nuostatų į sukčiavimą per bėgimo varžybas, kurių tikslas buvo piniginis prizas. Laimėjus piniginių prizą, dalyvių buvo klausama ar jie pakeistų savo sprendimą sukčiauti, jeigu būtų tokia galimybė. Nustatyta, kad moralinis tapatumas buvo tiesiogiai bei netiesiogiai (per pasigailėjimą) susijęs su nuostatomis į sukčiavimą. Sportininkai, kurie sukčiavo, turėjo mažesnę moralinį tapatumą, jautė didesnę pasigailėjimą, ir turėjo palankesnes nuostatas į sukčiavimą, lyginant su sportininkais, kurie nesukčiavo. Tie, kurie nesukčiavo, bet norėjo pakeisti savo sprendimą ir vis dėlto sukčiauti, jautė didesnę pasigailėjimą, lyginant su tais, kurie nenorėjo pakeisti savo sprendimo. Tai reiškia, kad sukčiavimas sporte sukelia pasigailėjimo jausmus, o tai gali pakeisti galimą ateityje sukčiavimo elgesį. Tačiau labiau tikėtina, kad sportininkai daugiau linkę sukčiauti ateityje, jeigu jie pasirinko nesukčiauti, bet negavo iš to jokios naudos.

Ring ir kt. (2019) nagrinėjo moralinio tapatumo, gebėjimo atsispirti ir moralinio nusišalinimo įtaką sportininkų tikimybei vartoti dopingą. Tyrime dalyvavo 262 suaugusių koledžo sportininkų iš skirtingų komandinių bei individualių sporto šakų, tokių kaip atletika, golfas, kovų menai, regbis. Nustatyta, kad kuo aukštesnis sportininko moralinis tapatumas bei gebėjimas atsispirti ir kuo mažesnis moralinis nusišalinimas, tuo didesnė tikimybė, kad jis nevertos draudžiamų medžiagų sporte.

Sukys ir kt. (2021) atliko tyrimą su 365 sportininkais ir nustatė, kad moralinis tapatumas ir garbingas žaidimas neigiamai susiję su nuostatomis į dopingą.

Taigi, iš aukščiau pateiktų tyrimų rezultatų matyti, kad mažesnis moralinis tapatumas susijęs su didesne tikimybe sukčiauti sporte (Hurst et al., 2023; Kavussanu & Ring, 2017; Ring et al., 2019). Aukštesnis moralinis tapatumas taip pat siejasi su prosocialiu elgesiu sporte, tokiu kaip pagalba nukentėjusiam priešininkui ar geranoriškumas, antisocialaus elgesio vengimu ir etišku elgesiu. Mažesnis moralinis tapatumas turi ryšį su antisocialiu elgesiu sporte, pavyzdžiui, sukčiavimu. Tai reiškia, kad mažesnis moralinis tapatumas gali turėti įtakos didesnei tikimybei vartoti dopingą sporte.

1.2.1.3. Gebėjimo atsispirti dopingui sąsajos su sukčiavimu sporte

Gebėjimo atsispirti samprata. *Gebėjimas atsispirti* (angl. self-regulatory efficacy) yra tikėjimas savo galimybe atsispirti asmeniniam ir socialiniam spaudimui užsiimti žalingu elgesiu (Bandura et al., 2001). Gebėjimas atsispirti yra vienas pagrindinių psichosocialinių procesų, kuris kyla iš socialinės kognityvinės teorijos (Bandura, 1999). Socialinė kognityvinė teorija analizuoja žmogaus saviugdą,

prisitaikymą ir pokyčius (Bandura, 1999). Moksliniai tyrimai parodė, kad gebėjimo atsisipirti mechanizmo vaidmuo yra svarbus kuriant socialiai priimtino gyvenimo pasirinkimus bei elgesį (Bandura, 1995, 1997).

Bandura ir kt. (2001) teigia, kad gebėjimo atsisipirti įsitikinimų sistema yra pagrindas žmogaus motyvacijai, savijautai ir asmeniniams pasiekimams. Tam, kad žmogus pasiektų norimus rezultatus ir užkirstų kelią nepageidaujamiems rezultatams, jis turi tikėti, kad gali išverti susidūrimus su sunkumais bei negandomis. Veiksniai, kurie motyvuoja konkretų elgesį, yra išsiskiriančios pagrindiniame bei svarbiausiame įsitikinime, kad žmogus turi galią daryti įtaką savo veiksmams ir gyvenimo aplinkybėms. Nuo gebėjimo atsisipirti priklauso, ar žmogus mąsto produktyviai, pesimistiškai ar optimistiškai. Gebėjimas atsisipirti turi įtakos žmogaus gebėjimui save motyvuoti sunkumų akivaizdoje, pavyzdžiui, įtikinti save išverti nemalonumus (Bandura, 1995, 1997). Gebėjimo atsisipirti suvokimas vaidina pagrindinį vaidmenį „savivaldos“ procese, nes jis veikia žmogaus veiksmus ne tik tiesiogiai, bet ir per poveikį pažinimo, motyvacijos bei sprendimų priėmimo veiksmams (Bandura et al., 2003). Bandura ir kt. (2003) atskleidė, kad asmeninio gebėjimo atsisipirti įsitikinimai turi įtakos įvairiems veiksniams, pavyzdžiui, ar žmogus mąsto įgalinančiai ar neįgalinančiai, kaip žmogus elgiasi iškilus sunkumams, kiek žmogus yra atsparus negandoms, kiek žmogus yra pažeidžiamas esant stresui, kokius pasirinkimus žmogus priima esant svarbiems gyvenimo klausimams, kurie gali nulemti tolimesnį jo gyvenimo kelią.

Remiantis Bandura (1994), didesnis gebėjimas atsisipirti, gali prisidėti prie aukštesnių žmogaus pasiekimų gyvenime ir asmeninės gerovės. Žmonės, kurie pasitiki savo gebėjimais, žvelgia į sudėtingas užduotis kaip iššūkius, kuriuos reikia įveikti, o ne kaip grėsmes, kurių reikia vengti. Toks požiūris skatina gilesnį įsitraukimą į atliekamą veiklą bei daromas užduotis. Tokie žmonės patys nusistato sudėtingus tikslus ir lieka jiems įsipareigoję. Nesėkmės akivaizdoje juos palaiko vidinės pastangos. Žmonės, kurie turi didelį gebėjimą atsisipirti žalingiems veiksniams, mano, kad nesėkmės juos ištinka, jeigu jie nepakankamai stengiasi dėl kažko, arba jiems trūksta žinių ar gebėjimų, kuriuos turėtų įgyti. Į grėsmingas situacijas jie žiūri užtikrintai, nes mano, kad gali jas kontroliuoti. Toks požiūris padeda pasiekti asmeninius tikslus, mažina stresą ir depresiją.

Priešingai, žmonės, kurie turi mažesnį gebėjimą atsisipirti žalingam elgesiui, abejoja savo gebėjimais ir vengia atlikti sudėtingas užduotis, kurios jiems atrodo kaip per didelės asmeninės kliūtys. Tokie žmonės neturi didelių tikslų gyvenime ir nenori vykdyti įsipareigojimų šiems tikslams. Susidūrę su problemomis ar sunkiomis užduotimis, jie mąsto tik apie savo asmeninius trūkumus, kliūtis, su kuriomis susidurs, ir įvairias neigiamas pasekmes, o ne susikoncentruoja į tai, kaip sėkmingai įveikti problemą. Susidūrus su sunkumais, tokie žmonės nesistengia ir greitai pasiduoda. Žmonės, kurie turi mažą gebėjimą atsisipirti, lėtai atsigauja po nesėkmių, nes jiems užtenka nedaug arba nedidelių nesėkmių, kad prarastų tikėjimą savimi. Taip pat, tokie žmonės lengvai tampa streso aukomis (Bandura, 1994).

Taigi, gebėjimas atsisipirti, orientuotas į teigiamą saviugdą, turi įtakos transgresyviai elgesiui (Bandura et al., 2001). Kitaip sakant, kuo didesnis gebėjimas atsisipirti, tuo galimai mažesnis antisocialus elgesys. Tai vyksta skatinant

prosocialumą ir mažinant polinkį atsiriboti nuo moralinių sankcijų antisocialiam bei žalingam elgesiui (Bandura et al., 1996).

Nagrinėjant veiksnius, kurie turi įtakos gebėjimui atsispirti, vienas iš jų yra socialiniai modeliai (Bandura, 1994). Tai reiškia, kad kitų socialinių modelių patirtis gali lemti paties žmogaus gebėjimą atsispirti. Matant, kai panašūs į mus žmonės pasiekia savo tikslus, naudodami nuolatines pastangas, tai ugdo mumyse įsitikinimus, kad mes taip pat turime tokių pat gebėjimų pasiekti savo tikslų. Pavyzdžiui, sportininkai, kurie tapatinasi su kitais gerai žinomais sportininkais, pasiekusiais sėkmės šioje srityje bei nevartojančiais dopingo, taip pat labiau tiki savo gebėjimu atsispirti dopingo vartojimui (Ring & Kavussanu, 2018).

Lygiai taip pat stebint, kai kažkas, ką žmogus laiko savo socialiniu modeliu, neįveikia užsibrėžtų tikslų ir jį išstinka nesėkmė, sumažina stebėtojo tikėjimą savo gebėjimais. Gebėjimui atsispirti didelę įtaką turi žmogaus suvokiamas panašumas į socialinį modelį. Kitaip sakant, kuo didesnis tariamas panašumas, tuo daugiau žmogų įtikina socialinio modelio sėkmė ir nesėkmė. Jei konkretus modelis stipriai skiriasi nuo paties žmogaus, tada jo suvokiamas gebėjimas atsispirti nepriklauso nuo paties modelio pasiekiamų tikslų sėkmės (Bandura, 1994).

Taigi, gebėjimas atsispirti, kurį pateikė socialinė kognityvinė teorija, yra vienas svarbiausių psichosocialinių procesų, kuris pasireiškia kaip tikėjimas savo galimybėmis atsispirti asmeniniam bei socialiniam spaudimui užsiimti žalingu elgesiu. Gebėjimui atsispirti turi įtakos socialiniai modeliai, kurie veikia kaip pavyzdžiai žmogui, į kuriuos jis gali lygiuotis bei tapatintis.

Gebėjimo atsispirti reikšmė sportinėje veikloje. Gebėjimas atsispirti dopingui parodo sportininko gebėjimą atsispirti tiek asmeniniams, tiek socialiniams aplinkos veiksniams, turintiems įtakos draudžiamų preparatų vartojimui. Mokslininkai teigia, kad gebėjimas atsispirti dopingui yra susijęs su mažesniu ketinimu vartoti dopingą (Kavussanu, Simms & Mazanov, 2017; Lazuras, Barkoukis & Tsoarbatzoudis, 2015; Lucidi et al., 2008; Petrou et al., 2022; Ring & Kavussanu, 2018) ir, taip pat, dopingo vartojimu (Boardley et al. 2017; Ntoumanis et al., 2014). Kitaip sakant, gebėjimas atsispirti dopingui gali atgrasyti sportininkus nuo dopingo vartojimo. Gebėjimas atsispirti dopingui atlieka ryškų vaidmenį sportininkų ketinime vartoti dopingą, todėl tai skatina atlikti naujus tyrimus, kuriais siekiama geriau suprasti ketinimus vartoti draudžiamus preparatus.

Ring ir Kavussanu (2018) atliko tyrimą su koledžo sportininkais, kurie sportuoja individualiose bei komandinėse sporto šakose, ir atskleidė, kad atletai, turintys didelį gebėjimą atsispirti dopingui, nevartos draudžiamų preparatų, siekdami pagerinti savo sporto rezultatus. Kiti tyrimai parodė, kad gebėjimas atsispirti dopingui yra neigiamai susijęs su tikimybe vartoti dopingą (Ring et al., 2019). Svarbu paminėti, kad gebėjimas atsispirti veikia kaip mediatorius, nagrinėjant ketinimus vartoti dopingą tarp paauglių (Lazuras et al., 2015) ir suaugusių sportininkų (Ring et al., 2018).

Egzistuoja ryšiai tarp socialinių normų, neigiamų savimonės emocijų (pavyzdžiui, gėda, kaltė) gebėjimo atsispirti ir ketinimų vartoti dopingą. Petrou ir kt. (2022) atliko tyrimą, kuriame dalydavo 249 sportininkai iš įvairių kovos menų, pavyzdžiui, imtynių bei bokso, bei įvairių šalių, ir nustatė, kad ketinimai vartoti

dopingą yra reikšmingai susiję su suvokimu didesniu socialiniu pritarimu dopingui, kurį išreiškia kiti asmenys, taip jaučiant mažiau savimonės neigiamų emocijų dėl dopingo vartojimo ir su mažesniu gebėjimu atsispirti. Kitaip sakant, nustatyta, kad skirtingos socialinės normos yra skirtingai susijusios su dopingo ketinimais ir elgesiu. Tai reiškia, kad socialinis kitų asmenų (pvz., trenerio, komandos draugų, partnerio, daktaro, artimų draugų, tėvų) pritarimas atlieka svarbų vaidmenį, formuodamas sportininko dopingo vartojimo sprendimus. Be to, gebėjimas atsispirti veikia kaip mediatorius tarp įsakmių socialinių normų ir savimonės emocijų ketinimuose vartoti dopingą. Taip pat gebėjimas atsispirti veikia kaip mediatorius tarp savimonės emocijų ir ketinimų vartoti dopingą.

Taip pat gebėjimas atsispirti turi ryšį su sportinės veiklos vertybėmis. Albouza, Chazaud ir Wach (2022) nustatė, kad moralinės, kompetencijos ir statuso vertybės teigiamai susijusios su sportiniu tapatumu. Tai reiškia, kad visos šios vertybės išreiškia sportinį tapatumą. Gebėjimas atsispirti teigiamai susijęs su moralinėmis vertybėmis ir neigiamai su statuso vertybėmis.

Taigi, gebėjimas atsispirti dopingui yra susijęs su mažesniu ketinimu vartoti dopingą ir dopingo vartojimu. Sportininkai, kurie pasižymi didesniu gebėjimu atsispirti dopingui, greičiausiai nevertos draudžiamų medžiagų, jeigu nori pagerinti rezultatus. Tai reiškia, kad gebėjimas atsispirti dopingui gali atgrasyti atletus nuo uždraustų preparatų vartojimo.

1.2.1.4. Moralinio nusišalinimo sąsajos su sukčiavimu sporte

Moralinis nusišalinimas reiškia aštuonių kognityvinių mechanizmų rinkinį, kuris atsieja vidinius žmogaus moralės standartus nuo veiksmų, palengvinant amoralų elgesį (Moore, 2015). Kitaip sakant, transgresyvus elgesys paverčiamas priimtiniu tam, kad atitiktų moralės standartus (Gómez Tabares & Landinez-Martínez, 2021). Moralinį nusišalinimą pirmasis apibrėžė Bandura (1991) aprašydamas aštuonis tarpusavyje susijusius kognityvinius mechanizmus, kurie leidžia žmogui apeiti savo vidinius moralės standartus ir elgtis amoraliai nejaučiant baimės. Moralinio nusišalinimo mechanizmai atsieja žmogaus vidinius standartus nuo to, kaip asmuo supranta savo elgesį, todėl moralės standartai tampa neveiksmingi. Pirmasis mechanizmų rinkinys veikia patį žalingą elgesį ir apima moralinį pateisinimą, eufemistinį ženklumą ir naudingą palyginimą. *Moralinis pateisinimas* reiškia nemoralaus elgesio pertvarkymą į pagirtiną elgesį, padarant jį asmeniškai bei socialiai priimtina. Pavyzdžiui, sportininkas nemoralų elgesį gali būti pateisinti kaip priemone komandos garbei išlaikyti. *Eufemistinis ženklumas* reiškia nuovokų kalbos naudojimą, skirtą užmaskuoti amoralų elgesį, pavyzdžiui, sportininkas gali sakyti, kad „apeina taisykles“ kai realybėje jas sulaužo. *Naudingas palyginimas* apima amoralų veiksmų palyginimą su dar amoraliais veiksmais, todėl padarytas veiksmas atrodo ne toks blogas. Pavyzdžiui, sportininkas galėtų manyti, kad grasinantys žodžiai priešininkui nėra toks blogas dalykas, lyginant su fizinio smurto naudojimu. Antrasis mechanizmų rinkinys susijęs su atsakomybe už veiksmus ir apima atsakomybės perkėlimą ir atsakomybės pasidalinimą. *Atsakomybės perkėlimas* atsiranda, kai žmonės mano, kad jų elgesys kyla iš socialinio spaudimo ar nurodymų iš autoritetingos figūros, o ne dėl to, kad jie yra

asmeniškai atsakingi už elgesį, pavyzdžiui, sportininkas gali manyti, kad už nesažiningą taktiką sporte yra atsakingas treneris. *Atsakomybės pasidalijimas* yra, kuomet priimami grupiniai sprendimai arba grupė žmonių atlieka konkretų veiksmą. Grupinis sprendimų priėmimas reiškia mažesnę asmeninę atsakomybę, o grupiniai veiksmai reiškia bet kokios žalos pasidalijimą su kitais grupės nariais. Sporte atsakomybės pasidalijimas pasireiškia, kuomet sportininkas mano, kad visi komandos žaidėjai elgiasi antisocialiai, todėl nejaučia kaltės sukčiaudamas. Trečiasis mechanizmų rinkinys skirtas amoralaus elgesio padariniams ir sudarytas iš pasekmių iškraipymo. *Pasekmių iškraipymas* apima žalos vengimą arba žalos mažinimą. Pavyzdžiui, sportininkas vengia išsiaiškinti padarytų sužalojimų mastą arba neigia sužalojimų rimtumą. Ketvirtas mechanizmų rinkinys susikoncentruoja į auką ir susideda iš nužmoginimo bei kaltės priskyrimo. *Nužmoginimas* apima aukos žmogiškųjų savybių atskyrimą arba gyvuliškų savybių priskyrimą aukai. Žmonėms lengviau elgtis amoraliai kitų atžvilgiu, kai jie suvokia mažesnę panašumą tarp savęs ir aukos. Pavyzdžiui, sportininkas gali teigti, kad priešininkas yra „gyvulys“ ir jam trūksta žmogiškų savybių. *Kaltės priskyrimas* įvyksta, kuomet žmogus mano esantis priverstas pakenkti kitam dėl to, nes pati auka arba situacija provokuoja taip elgtis. Pavyzdžiui, sportininkas naudoja fizinę jėgą prieš priešininką, nes priešininkas iš jo pasityčiojo, manydamas, kad priešininkas pats kaltas dėl panaudoto fizinio smurto.

Mokslininkai mano, kad moralinis nusišalinimas neigiamai susijęs su įvairiais kitais veiksniais, tokiais kaip kognityvinis moralinis vystymasis, moralinis tapatumas, moralinis idealizmas, empatiškas rūpestis, kaltė, taip pat sąžiningumas, nuolankumas ir mandagumas (Cohen et al. 2014; Detert, Trevin & Sweitzer, 2008; Egan, Hughes & Palmer, 2015; Moore et al. 2012; Ogunfowora & Bourdage, 2014). Kol kas nėra daug tyrimų, galinčių įrodyti kokie veiksniai skatina moralinį nusišalinimą. Pavyzdžiui, Paciello ir kt. (2013) nustatė, kad sielvarto jausmas turi įtakos moraliniam nusišalinimui. Štai Gino ir Galinsky (2012) teigia, kad psichologinis artumas su žmogumi, kuris elgėsi neetiškai, skatina moralinį nusišalinimą. Tai parodo, kad žmonės turėtų būti atsargūs dėl socialinių ryšių įtakos moraliam nusišalinimui, kitaip sakant, artimai bendraujant su amoralium žmogumi, gali padidėti paties žmogaus moralinis nusišalinimas.

Taigi, moralinis nusišalinimas susijęs su aštuonių kognityvinių mechanizmu rinkiniu, kuris, palengvina amoralų žmogaus elgesį. Moralinis nusišalinimas susideda iš moralinio pateisinimo, eufemistinio ženklavimo, naudingo palyginimo, atsakomybės perkėlimo, atsakomybės pasidalijimo, pasekmių iškraipymo, nužmoginimo ir kaltės priskyrimo.

Moralinio nusišalinimo svarba sporto kontekste. Moralinis nusišalinimas pakeičia elgesį vaizduodamas jį kaip palengvinantį moralinio ar socialinio elgesio tikslą, pavyzdžiui, sukčiauti yra gerai, nes tai padės komandai laimėti. Kadangi moralinis nusišalinimas palengvina amoralius veiksmus ir sumažina kaltės jausmą, moralinį nusišalinimą mokslininkai sieja su padidėjusiu antisocialiu elgesiu ir sumažėjusiu prosocialiu elgesiu (Boardley & Kavussanu, 2007; Boardley & Roleston, 2010; Lucidi et al., 2004). Moralinis nusišalinimas yra svarbus mechanizmas, kurio pagalba treneriai gali daryti įtaką sportininkų prosocialiam ir antisocialiam elgesiui sporte (Boardley & Kavussanu, 2009).

Tyrimai rodo, kad moralinis nusišalinimas yra susijęs su sukčiavimu sporte, pavyzdžiui, dopingo vartojimo tikimybe (Barkoukis, Lazuras & Harris, 2015; Kavussanu & Ring, 2017; Lucidi et al., 2004; Ring & Kavussanu, 2018). Taip pat d'Arripe-Longueville ir kt. (2010) ištyrė, kad moralinis nusišalinimas yra savireguliacijos mechanizmų dalis, reguliuojantis prosocialų elgesį ir sukčiavimo tikimybę, kitaip sakant, nustatyta, kad moralinis nusišalinimas yra stipriai susijęs su sukčiavimu sporte. Nagrinėjant ryšį tarp moralinio nusišalinimo ir sukčiavimo sporte Long ir kt. (2006) pateikė keturis moralinio nusišalinimo mechanizmus, kuriuos išskyrė imant interviu iš atletų: atsakomybės perkėlimo (sportininkas teigia, kad neturi kito pasirinkimo tik tyčia laužyti taisykles, nes taip liepė treneris), eufemistinio ženklinimo (sportininkas apibūdina tyčinį taisyklių laužymą varžybų metu kaip „simuliuojimą“, nes žodžiais siekia užmaskuoti tikrąją amoralaus veiksmo prasmę), moralinis pateisinimas (sportininkas siekia atkeršyti priešininkui už komandos nario sužeidimą manydamas, kad moraliai priimtina atkeršyti priešininkui siekiant apginti komandos narį) ir atsakomybės pasidalijimo (sportininkas mano, kad elgtis amoraliai yra gerai, nes visi taip daro ir tai yra sporto varžybų dalis). Corrion ir kt. (2009) ištyrė, kad labiausiai sportininkų naudojamas moralinio nusišalinimo mechanizmas – atsakomybės perkėlimas (kuomet manoma, kad už amoralų elgesį yra atsakingas autoritetingas asmuo, pvz. treneris, kuris liepė atlikti veiksmą, o ne pats sportininkas), o mažiausiai naudojamas mechanizmas – nužmoginimas (kuomet atskiriamos aukos žmogiškosios savybės, pvz. sportininkas mano, kad naudoja amoralius veiksmus prieš priešininką, nes priešininkas yra beširdis). Dažniausiai naudojami sportininkų moralinio nusišalinimo mechanizmai buvo atsakomybės perkėlimas, kaltės priskyrimas, pasekmių iškraipymas ir atsakomybės pasidalijimas. Sukčiavimas labiausiai susijęs su atsakomybės perkėlimo mechanizmu ir pasekmių iškraipymu (Tractlet et al., 2011). Nagrinėjant ryšį tarp dopingo vartojimo tikimybės ir moralinio nusišalinimo, mokslininkai nustatė, kad daugiausiai naudojamas moralinio nusišalinimo mechanizmas – atsakomybės perkėlimas (pvz.: žinojimas, kad stipriausias sportininkas vartoja dopingą skatina vartoti pačiam) (Boardley & Roleston, 2010). Boardley ir Roleston (2010) tyrimas atskleidė, kad iš moralinio nusišalinimo mechanizmų nebuvo naudojamas nužmoginimas ir kaltės priskyrimas. Gentile ir kt. (2022) teigia, kad nors moralinio nusišalinimo teorija atsirado prieš beveik trisdešimt metų, tačiau ji vis dar plačiai pritaikoma sporto tyrimuose.

Tyrimais nustatyta, kad gebėjimas atsispirti turi įtakos tikimybei vartoti dopingą per moralinį nusišalinimą. Ring ir Kavussanu (2018) atliko tyrimą, kuriame dalyvavo 204 suaugusių sportininkų iš individualių bei komandinių sporto šakų ir nustatė, kad gebėjimas atsispirti dopingui susijęs su dopingo tikimybe tiek tiesiogiai, tiek netiesiogiai per moralinį nusišalinimą. Moralinis nusišalinimas taip pat turėjo įtakos didesnei tikimybei vartoti dopingą ir mažesniai kaltės jausmui, kuris susijęs su didesne dopingo vartojimo tikimybe.

Moralinis nusišalinimas yra susijęs su moraliniu tapatumu bei ketinimais vartoti dopingą. Tyrime, kurį atliko Stanger ir Backhouse (2020) su komandinių šakų suaugusiais sportininkais, siekiant išnagrinėti moralinio tapatumu sąsajas su moraliniu nusišalinimu bei ketinimais vartoti dopingą, nustatyta, kad moralinis tapatumas neigiamai, o moralinis nusišalinimas teigiamai susiję su ketinimais vartoti

dopingą. Tai reiškia, kad siekiant apsaugoti sportą nuo dopingo paplitimo, reikia stiprinti sportininkų moralinį tapatumą ir asmeninę atsakomybę bei mažinti socialines galimybes moraliniam nusišalinimui.

Taigi moksliniai tyrimai rodo, kad didesnis moralinis nusišalinimas susijęs su mažesniu prosocialiu elgesiu ir didesniu antisocialiu elgesiu sporte. Moralinis nusišalinimas gali skatinti sukčiavimą sporte, nes padeda palengvinti amoralių elgesį ir nejausti baimės bei kaltės dėl atliktų amoralių veiksmų.

Taigi, apibendrinant visų, aukščiau vardytų moralinių veiksnių įtaką sukčiavimui, galima teigti, kad mažesnis moralinis tapatumas susijęs su didesne tikimybe sukčiauti sporte. Aukštesnis moralinis tapatumas siejasi su prosocialiu elgesiu sporte, tokiu kaip pagalba nukentėjusiam priešininkui ar geranoriškumu, antisocialaus elgesio vengimu ir etišku elgesiu. Tuo tarpu, didesnis moralinis nusišalinimas susijęs su mažesniu prosocialiu elgesiu. Kitaip sakant, moralinis nusišalinimas gali turėti įtakos sukčiavimui sporte, nes padeda palengvinti amoralių elgesį ir nejausti baimės bei kaltės dėl atliktų amoralių veiksmų sporte. Kalbant apie gebėjimo atsispirti veiksnį, didesnis dopingo gebėjimas atsispirti yra susijęs su mažesniu ketinimu vartoti dopingą ir dopingo vartojimu. Tai reiškia, kad atletai, kurie pasižymi didesniu gebėjimu atsispirti dopingui, nėra linkę sukčiauti sporte. Nagrinėjat vertybių įtaką sukčiavimui, svarbu apibendrinti, kad savęs tobulinimo vertybės ir atvirumo kaitai vertybės susijusios su antisocialiu elgesiu – sukčiavimu sporte, priešingai, savitranscendencijos bei konservatyvumo vertybės motyvuoja sportininkus nesukčiauti. Taip pat, manoma, kad statuso vertybės yra susijusios su antisocialiu elgesiu sporte, tokiu kaip sukčiavimas. Atvirkščiai, moralinės bei kompetencijos vertybės yra susijusios su švairiu sportu.

1.2.1.2. Asmenybės bruožai ir jų ryšys su sukčiavimu sporte

Asmenybės bruožai yra svarbus veiksnys siekiant išnagrinėti vidinius veiksnius, kurie turi įtakos sportininko nuostatoms į sukčiavimą, ketinimams sukčiauti ir sukčiavimui. Išskiriami asmenybės bruožai, kurie susiję su sukčiavimu sporte yra narcisizmas, makiavelizmas ir psichopatija, dar vadinami Tamsiąja Triada.

Nuo pat šio amžiaus pradžios daugėjo tyrimų kur tiriami trys specifiniai asmenybės bruožai, susiję su socialines normas pažeidžiančiu elgesiu: narcisizmas, makiavelizmas ir psichopatija (Muris et al., 2017). Narcisizmas, makiavelizmas ir psichopatija, arba kitaip, tamsios asmenybės, yra laikomos toksiškomis bei antagonistinėmis, nes joms būdinga kitus išnaudojantis elgesys, orientuotas į sau naudingų tikslų siekimą arba (ir) neatsižvelgimą į bendruomenės gerovę (Jones & Paulhus, 2010). Narcisizmas, makiavelizmas ir psichopatija dar yra vadinami Tamsiąja Triada (Paulhus & Williams, 2002) dėl šių asmenybės bruožų nepageidaujamo socialinio pobūdžio, panašaus fenotipinio elgesio (pvz., manipuliavimas) ir konceptualių panašumų (pvz., egocentiškumas).

Narcisizmas yra asmenybės bruožas, kuriam būdingas grandiozinis ir išpūstas požiūris į save, nuvertinant kitus žmones. Narcisizmu pasižymintys žmonės demonstruoja ypatingą tuštybę, siekia dėmesio ir susižavėjimo iš kitų žmonių, jaučiasi pranašesni už kitus, siekia pripažinimo, pasižymi ekshibicionizmu ir

manipuliacija (Raskin & Terry, 1988). *Makiavelizmas* yra asmenybės bruožas, kuriam būdingas cinizmas, mizantropija, šaltumas, pragmatiškumas, amoralus požiūris į tikslus, kurie susiję su naudos sau siekimu (pvz., valdžia, pinigai), strateginis ilgalaikis planavimas ir manipuliacijos taktikos (Fehr, Samsom & Paulhus, 1992; Rauthmann & Will, 2011). *Psichopatija* yra asmenybės bruožas, kuriam būdingas patologinis melavimas (Hare, 2003), impulsyvumas, šaltumas, manipuliacijos ir antisocialus elgesys (Williams, Nathanson & Paulhus, 2003), skirstoma į pirminį (paviršutiniški jausmai, empatijos bei gailesčio stoka, išorinis žavesys ir manipuliacijos) ir antrinį komponentą (socialinis atskyrimas, maža socializacija, impulsyvumas, neatsakingumas, agresija, sensacijų ieškojimas, nusikalstamumas) (Hare, 2003). Mokslininkų darbai nustatė, kad būtent psichopatija yra dominuojantis asmenybės bruožas, lyginant su narcisizmu ar makiavelizmu, kuris gali paaiškinti įvairių tipų piktavališką žmonių elgesį. Nors Tamsiosios Triados asmenybės bruožai pastaruoju metu sulaukė tyrėjų dėmesio, kai kurie mokslininkai taip pat išskiria *sadizmą* kaip dar vieną tamsiosios asmenybės bruožą, taip išplėsdami Tamsiąją Triadą į Tetradą (Furnham, Richards & Paulhus, 2013; Reidy, Zeichner & Seibert, 2011). Kai kurios sadizmo savybės sutampa su Tamsiosios Triados savybėmis (Chabrol et al., 2009), be to, sadistai naudojami galimybėmis būti žiauriais bei pakenkti nekaltiems žmonėms (Baumeister & Campbell, 1999).

Moralinio elgesio ryšys su Tamsiąja Triada. Tamsiosios Triados bruožai dažnai priskiriami „disfunkcinei“ moralei (Campbell et al., 2009; Glenn et al., 2009). Taip gali būti todėl, nes jie vertina save labiau nei kitus žmones, todėl pažeidžia numanomus bendruomeninius jausmus (Jonason & Webster, 2012). Tamsiosios Triados asmenybės gali padaryti daugiau žalos kitiems negu sau pačiam (Trapnell & Paulhus, 2012). Kitaip sakant, Tamsiosios Triados asmenybės bruožai gali būti atgrasūs kitiems, bet siekiantys naudos sau (Kurt & Paulhus, 2008), pasižymintys tokiomis vertybėmis, kurios pabrėžia individo viršenybę prieš grupę žmonių. Glenn ir kt. (2010) ištyrė, kad psichopatija siejama su sumažėjusiu moraliniu tapatumu, todėl žmonės, turintys daugiau psichopatinių bruožų, greičiausiai priims utilitarinius moralinius sprendimus, kitaip sakant, sprendimus, kurie paremti naudingumu. Tai reiškia, kad moralinis tapatumas gali būti svarbus veiksnys siekiant išsiaiškinti kodėl psichopatiniai asmenys elgiasi amoraliai. Kalbant apie moralines vertybes, mokslininkai teigia, kad psichopatija pasižymi labiausiai „pažeista“ morale (Glenn et al., 2009), makiavelizmui būdingas tam tikras moralinis lankstumas (Jonason & Webster, 2012), o narcisizmas siejamas su santykinu moralumu (Campbell et al., 2009), nes moralės paaisymas gali prisidėti prie socialinio pripažinimo, kurio narcizai taip siekia (Raskin & Terry, 1988).

Tamsiosios Triados ryšys su sukčiavimu sporte. Mokslininkai mano, kad asmenybės bruožai turi įtakos sportininkų požiūriui į dopingą (Donovan et al., 2002; Nicholls et al., 2017). Donovan ir kt. (2002) teigia, kad būtent asmenybės bruožai formuoja požiūrį į dopingą, kitaip sakant, priklausomai nuo sportininko asmenybės bruožų požiūris į dopingo vartojimą gali būti teigiamas arba neigiamas. Nicholls ir kt. (2017) nustatė, kad makiavelizmas, narcisizmas bei psichopatija teigiamai koreliuoja su sportininkų palankiu požiūriu į dopingą. Williams, Nathanson ir Paulhus (2010) taip pat tyrinėjo kaip Tamsiosios Triados asmenybės bruožai susiję

su sukčiavimu sporte. Nors autoriai padarė išvadą, kad sportininkai, kurie pasižymi asmenybės bruožais: makiavelizmu, narcisizmu ir psichopatija, labiau linkę sukčiauti sporte, tačiau sportininkai, kurie turi daugiau psichopatijos bruožų, įvertinti kaip reikšmingiausias sukčiavimo sporte veiksnys. Kitame tyrime Roeser ir kt. (2016) tyrė ryšį tarp Tamsiosios Triados ir su skaičiais susijusių užduočių. Atlikdami užduotį, tyrimo dalyviai galėjo užsidirbti daugiau pinigų sukčiaudami ir pranešdami, kad išsprendė kai kurias užduotis, kurios nebuvo išspręstos. Buvo nustatyta, kad asmenys, kuriems būdingi psichopatijos bruožai, sukčiavo labiau negu asmenys, kuriems būdingi makiavelizmo ir narcisizmo asmenybės bruožai. Jones ir Paulhus (2017) ištyrė, kad makiavelizmas, narcisizmas ir psichopatija gali būti susiję su sukčiavimu, kai yra nedaug galimybių būti sugautiems. Tačiau kai yra tikimybė būti nubaustam, sukčiauja tik tie, kurie surenka aukštą psichopatijos balą. Vis dėlto asmenys, kuriems būdingi psichopatijos asmenybės bruožai, yra labiau linkę sukčiauti, tačiau asmenys, kuriems būdingi makiavelizmo ir narcisizmo asmenybės bruožai gali sukčiauti esant tam tikroms aplinkybėms (Nicholls et al., 2020). Pergalė sporte siejama su nauda sau (pvz., trenerių pagyros, šeimos ar komandos draugų pagyros, prestižas, piniginiai pranašumai ir netgi garbinimas), o Tamsiosios Triados asmenybės bruožai taip pat yra siejami su nauda sau (Jonason et al., 2014). Kadangi dopingas yra sukčiavimo sporte forma, Nicholls ir kt. (2020) nagrinėjo Tamsiosios Triados ryšį su dopingo vartojimu sporte ir ištyrė, kad psichopatija, narcisizmas bei makiavelizmas teigimai koreliuoja su dopingo vartojimu. Kadangi dopingo vartojimas gali pagerinti sportininko pasirodymą varžybose, nenuostabu, kad Tamsiosios Triados asmenybės vertina dopingą palankiai ir jaučia mažiau kaltės sukčiaudami, atsižvelgiant į galimą atlygį už sėkmę sporte (pvz., prestižas, piniginiai prizai, stipendijos).

Svarbu paminėti, kad tyrimai su Tamsiosios Triados asmenybėmis yra stipriai susiję su psichiatrijos bei psichologijos mokslais. Todėl, nors Tamsiosios Triados asmenybės bruožai yra egzistuojantis veiksnys sukčiavimo kontekste, šiame disertaciniame darbe nebus tiriama ryšiai tarp šių asmenybės bruožų ir sukčiavimo sportinėje veikloje.

Taigi, Tamsiosios Triados asmenybės – narcisizmas, makiavelizmas ir psichopatija, siekia egoistiškų tikslų, neatsižvelgiant į visuomenės gerovę, ir pasižymi socialines normas pažeidžiančiu bei kitus žmones neigiamai vertinančiu elgesiu. Psichopatijai būdingas mažiausias moralumas, makiavelizmas pasižymi moraliniu lankstumu, o narcisizmas turi ryšį su santykinu moralumu, nes moralės normų laikymasis gali padėti įgauti socialinį pripažinimą. Nustatyta, kad Tamsiosios Triados asmenybės bruožai susiję su sukčiavimu sporte, kitaip sakant, sportininkai, kurie pasižymi asmenybės bruožais: makiavelizmu, narcisizmu ir psichopatija, yra labiau linkę sukčiauti sporte. Sportininkai, kurie turi daugiau psichopatijos bruožų, vertinami kaip reikšmingiausias sukčiavimo sporte veiksnys iš visų asmenybės bruožų.

1.2.1.3. Nuostatų į sukčiavimą ir ketinimų sukčiauti ryšys su sukčiavimo elgesiu

Tiek nuostatos į sukčiavimą, tiek ketinimai sukčiauti gali turėti įtakos sukčiavimo elgesiui. Pirmiausia, reikėtų pažvelgti į teorines nuostatas, kuriomis remiantis, manoma, kad galima paaiškinti ryšius tarp žmonių nuostatų, ketinimų ir elgesio. Tai reiškia, kad nuostatas į sukčiavimą ir ketinimus sukčiauti galima pagrįsti suplanuoto elgesio teorija (Ajzen, 1985, 1991). Ketinimas užsiimti tam tikru elgesiu yra veikiamas (a) *nuostatų į elgesį*, kitaip sakant, įsitikinimų apie konkretų elgesį ir jo pasekmes; b) *subjektyvių normų*, kitaip tariant, kitų žmonių lūkesčių konkrečiam elgesiui ir c) *suvokiamo elgesio kontrolės*, arba kitaip, suvokiamo sunkumo ar lengvumo atlikti elgesį. Pavyzdžiui, sportininkas gali turėti pozityvias nuostatas į sukčiavimą sporte ir priklausyti komandai, kurioje kiti sportininkai taip pat pozityviai vertina sukčiavimą, tačiau dėl griežtų antidopingo taisyklių, sukčiavimas, tarkim, dopingo vartojimas, tampa labai sunkus. Visi šie veiksniai turės įtakos sportininko ketinimui sukčiauti. Taigi, remiantis suplanuoto elgesio teorija, nuostatos į sukčiavimą turi įtakos sportininko ketinimams sukčiauti sporte. Tokiam teiginiui taip pat pritaria Miškulin (2020), kuris atliko tyrimą su 135 suaugusiais sportininkais iš įvairių sporto šakų (rankinio, futbolo, kinkbokso ir t.t.) ir nustatė teigiamą ryšį tarp nuostatų į dopingą ir dopingo vartojimo. Įdomu dar tai, kad mokslininkai Allen ir kt. (2015) nustatė ryšį tarp nuostatų į dopingą bei sporto šakos tipo ir atskleidė, kad komandinėse sporto šakose labiau vyrauja neigiamos nuostatos į dopingą, lyginant su individualiomis sporto šakomis.

Nagrinėjant klausimą, kas gali turėti įtakos nuostatoms į sukčiavimą bei sukčiavimo elgesiui, reikėtų atkreipti dėmesį į vertybes. Analizuojant ryšį tarp nuostatų ir sporto vertybių, Lee ir kt. (2000) nustatė, kad vertybės vadovauja sprendimų priėmimui ir elgesiui sporte įvairiose situacijose, o pasiekimų ir moralės vertybės yra svarbūs veiksniai, darantys įtaką moraliniam elgesiui jaunimo sporte. Tyrimuose pastebėta, kad sportinės veiklos vertybės turi įtakos antisocialiam elgesiui (Koumeli & Vitali, 2011; Šukys, 2010) ir sukčiavimui sporte (Lucidi et al., 2017).

Reikėtų pabrėžti, kad egzistuoja ryšys tarp nuostatų į sukčiavimą ir ketinimų sukčiauti. Kitaip sakant, nuostatos į sukčiavimą gali turėti įtakos ketinimams sukčiauti sportinėje veikloje. Nicholls ir kt. (2020) nustatė, kad nuostatos į dopingą teigiamai susijusios su sukčiavimo elgesiu. Horcajo ir Mateos (2023) atliktame tyrime su 166 sportininkais iš įvairių sporto šakų, atskleista, kad nuostatos į dopingą susijusios su ketinimais vartoti dopingą. Lazuras ir kt. (2010) atliko tyrimą su 1075 Graikijos suaugusiais elitinio lygio sportininkais, tiek iš komandinių, tiek iš individualių sporto šakų. Rezultatai parodė, kad nuostatos į dopingą, norminiai įsitikinimai, situacinės pagundos ir elgesio kontrolė reikšmingai susiję su ketinimais vartoti dopingą. Psouni, Zourbanos ir Theodorakis (2015) ištyrė 143 sportininkus iš skirtingų sporto šakų ir 50 trenerių, siekdami nustatyti tiek sportininkų, tiek trenerių nuostatas į dopingą ir ketinimus vartoti dopingą ir nustatė, kad nuostatos į dopingą, suvokiama elgesio kontrolė ir moralė yra reikšmingi veiksniai, kurie turi ryšį su sportininkų ketinimais vartoti dopingą.

Lucidi ir kt. (2008) nustatė, kad nuostatos į dopingą teigiamai susijusios su ketinimu vartoti dopingą ir dopingo vartojimu. Lucidi ir kt. (2004) taip pat ištyrė, kad pozityvios nuostatos į dopingą reikšmingai prognozuoja ketinimus vartoti dopingą ir dopingo vartojimą. Šie tyrimai rodo, kad sportininko nuostatos į sukčiavimą sporte, pavyzdžiui, dopingo vartojimą, turi įtaką ketinimams sukčiauti, o ketinimai sukčiauti skatina sukčiavimo elgesį.

Žvelgiant į tyrimus, kurie aiškina dopingo vartojimą, reikėtų paminėti Ntoumanis ir kt. (2014) apžvalgą, kuri atskleidė, kad nuostatos į dopingą yra vidutiniškai susijusios su dopingo vartojimu. Kita apžvalga, kurią pateikė Blank ir kt. (2016), nustatė, kad situacinė pagunda, nuostatos ir subjektyvios normos stipriai prognozuoja ketinimus vartoti dopingą. Taip pat teigiama, kad nuostatos į dopingą yra reikšmingas veiksnys tiek dopingo jautrumui, tiek dopingo elgesio tikimybei. Kitas neseniai Ispanijoje atliktas tyrimas taip pat atskleidė, kad sportininkų nuostatos į dopingą teigiamai susiję su dopingo vartojimo tikimybe (García-Grimau et al., 2021). Be to, šie mokslininkai teigia, kad nuostatoms į dopingą daugiausia įtakos turėjo moralė bei grupės nuomonė. Taigi, tyrimai rodo, kad tiek nuostatos, tiek ketinimai yra vieni iš svarbiausių psichologinių veiksnių, galinčių paveikti dopingo vartojimą sporte.

Taigi, nuostatas į sukčiavimą ir ketinimus sukčiauti galima pagrįsti suplanuoto elgesio teorija, pagal kurią ketinimas užsiimti tam tikru elgesiu yra veikiamas nuostatų į elgesį, kitaip sakant, įsitikinimų apie konkretų elgesį bei pasekmes. Manoma, kad vertybės gali turėti įtakos nuostatoms į sukčiavimą bei sukčiavimo elgesiui, nes vertybės vadovauja sprendimų priėmimui ir elgesiui sporte. Nuostatos į sukčiavimą gali turėti įtakos ketinimams sukčiauti sportinėje veikloje. Tyrimai rodo, kad tiek nuostatos į sukčiavimą, tiek ketinimai sukčiauti yra teigiamai susiję su sukčiavimo elgesiu.

1.2.2. Išoriniai sukčiavimą sporte lemiantys veiksniai

Aptarus vidinius sukčiavimą sporte lemiančius veiksnius, toliau verta nagrinėti kokie išoriniai veiksniai lemia sukčiavimą. Išoriniai sukčiavimą lemiantys veiksniai yra susiję su tėvų, komandos bei trenerio įtaka sportininkų nuostatoms į sukčiavimą, ketinimams sukčiauti ir sukčiavimo elgesiui. Taip pat svarbūs veiksniai yra moralinė aplinka komandoje ir trenerio kuriama motyvacinė aplinka. Visi šie aukščiau išvardyti veiksniai turi įtakos sportininko nuostatoms į sukčiavimą, ketinimams sukčiauti ir sukčiavimui.

1.2.2.1. Tėvų įtaka sportininkų nuostatoms, ketinimams ir sukčiavimui sporte

Pagrindinis veiksnys, kuris turi įtakos vaikų ir paauglių moralės vystymuisi, yra aplinka šeimoje, kurioje svarbiausią vaidmenį atlieka tėvai (Smetana, 2015). Per socializacijos procesus tėvai perduoda įpročius, vertybes ir normas, būdingas konkrečiai kultūrai (Baumrind, 1980), kurios formuoja vaikų moralines žinias. Tėvai, būdami globėjais bei auklėtojais, daugiausiai laiko praleidžia su vaiku ir yra arčiausiai jo, todėl jų vaidmuo vaiko moraliniame vystymesi yra labai svarbus. Tėvai taip pat yra ypač svarbūs vaiko moralinio vystymosi kontekste dėl savo emocinių santykių su vaikais ir dėl turimos atsakomybės juos ugdyti bei drausminti, diegiant

moralines vertybes (Smetana, 2015; Wainryb & Recchia, 2014). Jie perteikia moralines vertybes per pažinimo ir emocinius komponentus (Smetana, 1999), kuriais grindžiama socialinė šeimos sąveika ir tėvų bei vaikų santykiai.

Sporto kontekste socializacijos vaidmuo yra pagrindinis norint suprasti sportininko pojūčių, idealų ir vertybių aspektus (Lev, 2019). Kalbant apie šeimą ir procesą, per kurį jaunieji sportininkai mokosi sporto kultūros vertybių bei normų, vaikų patirtį galima formuoti atsižvelgiant į jų motyvacinę, kognityvinę ir emocinę reakciją (Harwood et al., 2019). Šeimos įtaka taip pat paveikia jaunųjų sportininkų teigiamas vertybes ir pasitenkinimo suvokimą, jų požiūrį į sportą bei fizinį aktyvumą (Lev et al., 2020; Tamminen et al., 2016). Neseniai atliktas tyrimas (Danioni et al., 2017) atskleidė, kad paaugliai sportininkai, kurių tėvai pritarė pagrindinėms sportinės veiklos vertybėms, svarbiomis laikė kompetencijos vertybes (pvz., įgūdžiai ir pasiekimai) ir moralines vertybes (pvz., įsipareigojimų vykdymas ir sąžiningumas), tačiau statuso vertybės (pvz., titulai ir laimėjimai) nebuvo laikomos svarbiomis.

Tėvai skiriasi tuo kaip jie socializuoja savo vaikus, o tai gali būti susiję su įvairiais vaikų moralinio, elgesio ir emocinio vystymosi skirtumais (Fatima, Dawood & Munir, 2020; Pinquart & Gerke, 2019). Nors abu tėvai vaidina svarbų vaidmenį vaiko sportinėje veikloje, vis dėlto priklausomai nuo lyties, skirtingai perteikiamos sporto vertybės bei normos vaikams (Palomo-Nieto et al., 2011).

Tėvystė yra plati sąvoka, apimanti požiūrį bei elgesį, susijusį su vaikų auklėjimu (Smetana, 2017). Auklėjimo stiliai nurodo tam tikrus auklėjimo tipus, kuriems būdingas aiškus požiūris ir elgesys su vaiku ir kurie yra santuokinio klimato forma (Yaffe, 2020). Yra žinomi trys auklėjimo stiliai: autoritetingas, nuolaidus ir autoritarinis (Baumrind, 1991; Maccoby & Martin, 1983), kurie paprastai skiriasi taikoma praktika ir kontrole, kurią jie naudoja auklėdami vaikus. *Autoritetingi* tėvai nuolat kontroliuoja vaiko elgesį, teikdami šilumą ir emocinę paramą bei artumą (Baumrind, 1966; Maccoby & Martin, 1983). Jie nustato savo atžalų socializaciją samprotavimu, derybomis ir bendrų sprendimų priėmimo metu, kartu nustatydami nuoseklias ribas ir taisykles bei skatindami autonomiją (Baumrind, 1966, 2005; Yaffe, 2020). *Autoritariški* tėvai griežtai ir įkyriai kontroliuoja vaiką, vengdami derybų, taikydami bausmes ir išlaikydami emocinį atstumą. *Nuolaidūs* tėvai linkę elgtis atsainiai, vengia bausmių ir išlaiko emocinį artumą su vaiku (Baumrind, 1966, 2005).

Palyginti su neautoritetingų šeimų atžalomis, paaugliai, kuriuos užaugino autoritetingi tėvai, turi keletą socialinių ir emocinių vystymosi pranašumų: jie akademiškai pasiekimais lenkia savo bendraamžius mokykloje (Pinquart & Kauser, 2018), jaučiasi psichologiškai stipresni, todėl mažiau serga depresija bei padidėjusiu nerimu (Pinquart, 2017; Yaffe, 2018), yra labiau morališkai išsivystę bei turi mažiau elgesio problemų (Fatima, Dawood & Munir, 2020; Freeze, Burke & Vorster, 2014) ir labiau pasitiki savimi (Pinquart & Gerke, 2019). Darling ir Steinberg (1993) nustatė, kad autoritetingų tėvų vaikai linkę pritariti tėvų valdžiai ir jaučiasi įpareigoti paklusti jų taisyklėms, todėl jie linkę vadovautis savo tėvų socialinėmis ir moralinėmis vertybėmis. Jauni sportininkai, užauginti tėvų, kurie socializacijos procese perteikia jiems aukštą moralę ir vertybes, patys vadovaujasi tuo savo

sportinėje veikloje (Yaffe et al., 2021). Yaffe ir kt. (2021) atskleidė, kad sportininkai, kurie suvokia savo tėvus kaip autoritetingas figūras, priešingai nei bendraamžiai, kurie suvokia savo tėvus kaip neautoritetingus, sukčiavimą laiko mažiau priimtinu. Be to, jauni sportininkai iš autoritetingų šeimų yra labiau moraliai orientuoti į sportą nei iš neautoritetingų šeimų. Galima daryti prielaidą, kad šios moralinės tendencijos sporte atspindi jaunuolių moralinių vertybių sistemą, taigi paaugliai, kurių tėvai yra autoritetingi, yra labiau linkę vadovautis savo tėvų socialinėmis ir moralinėmis vertybėmis įvairiose gyvenimo srityse.

Nagrinėjant tėvų įtaką sukčiavimui sporte, tėvai vertinami kaip vieni įtakingiausių išorinių veiksnių jauniems sportininkams nuspręsti vartoti dopingą arba ne (Laure & Binsinger, 2005). Pastebėta, kad tėvų spaudimas jauniems sportininkams siekti perfekcionizmo (Madigan et al., 2016) ir laimėjimo (Chan et al., 2014) gali paskatinti sportininkus apsvarstyti galimybę vartoti dopingą. Paaugliai sportininkai, kurie tiki, kad kiti jų gyvenime svarbūs žmonės palaiko dopingo vartojimą, dažniau vartoja dopingo medžiagas patys (Lucidi et al., 2008). Erickson ir kiti (2015) pabrėžė, kad būtent tėvai turi didelės įtakos atgrasyti savo vaikus nuo sprendimo vartoti dopingą sporte. Manoma, kad tėvai turi įtakos jaunų sportininkų nuostatoms į sukčiavimą sporte, pavyzdžiui, nuostatoms į dopingo vartojimą ir konkrečiam elgesiui – dopingo vartojimui, tačiau ši įtaka gali priklausyti nuo tėvų auklėjimo stiliaus (Erickson, Backhouse & Carless, 2017). Jeigu tėvai nemano, kad yra svarbu nevartoti dopingo sporte, greičiausiai jų vaikams dopingo nevartojimas sporte taip pat neatrodys aktualus (Backhouse & McKenna, 2011).

Taigi, kadangi per socializacijos procesus tėvai perduoda savo įpročius ir vertybes, kurie formuoja vaikų suvokimą apie pasaulį, be to, būdami globėjais bei auklėtojais, daugiausiai laiko praleidžiančiais su vaiku ir esančiais arčiausiai jo, tėvai atlieka didelį vaidmenį vaiko vystymosi procese. Todėl mokslininkai nustatė, kad būtent tėvai yra vieni įtakingiausių išorinių veiksnių jauniems sportininkams nuspręsti sukčiauti sporte ar ne. Apibendrinant galima teigti, kad tėvai turi įtakos jaunųjų sportininkų nuostatoms, ketinimams ir sukčiavimui sporte.

1.2.2.2. Komandos įtaka sportininkų nuostatoms, ketinimams ir sukčiavimui

Sporto kontekste komandos nariai paprastai laikosi bendrų idealų, motyvacijos bei nuostatų į tai, koks elgesys yra priimtinas (Mankad et al., 2009). Dėl to individualaus sportininko nuostatos, ketinimai ir konkretus elgesys gali būti paveiktas bendrų komandos narių nuostatų į tai kaip reikėtų elgtis „teisingai“, kad atitiktų bendras komandos nuostatas, kurios liečia konkretų elgesį, pavyzdžiui, sukčiavimą sporte.

Nors treneris paprastai laikomas vienu įtakingiausiu asmeniu jaunų sportininkų sprendimų priėmimui, tačiau komandos draugai taip pat laikomi reikšmingu veiksniu, kuris turi įtakos sportininkų nuostatoms, ketinimams ir konkrečiam elgesiui (Bartholomew et al., 2010), pavyzdžiui, sukčiavimui sporte. Komandos draugai sukuria įtakingą aplinką, kuri gali paveikti sportininko nuostatas, motyvaciją ir tolesnį elgesį (Hodge & Lonsdale, 2011). Komandos draugai gali turėti įtakos tiek kuriant savarankiškumą skatinančią motyvacinę aplinką, kurioje sportininkas pats savarankiškai priima sprendimus atlikti užduočiai, tiek

kontroliuojančią motyvacinę aplinką, kur vyrauja manipuliavimas, kaltės sukėlimas ir sprendimai priimami nesavarankiškai (Moreau & Mageau, 2012).

Sportininko sprendimas sukčiauti sporte gali būti skatinamas komandos narių grupinio sprendimo sukčiauti, pavyzdžiui, vartoti dopingą, kad būtų pagerinti sporto rezultatai. Šiuo atveju sportininko atsakomybė už amoralių elgesį – dopingo vartojimą, yra pasidalinama priimant grupinį sprendimą (kai visi komandoje atsakingi už dopingo vartojimą) (Kavussanu et al., 2016).

Siekiant išlaikyti bendras komandos nuostatas, sportininkai linkę pateisinti sukčiavimą sporte, arba „užsimerkti“ prieš sukčiavimo sporte pažeidimus, kuriuos atlieka kiti komandos nariai. Pavyzdžiui, Whitaker, Backhouse ir Long (2014) nustatė, kad komandos nariai laikosi „tylos kodekso“, nepaisant to, kad žino apie komandos narių dopingo vartojimą. Manoma, kad taip yra dėl to, nes komandos narius sieja ištikimybė draugams ir pasirinktam sportui, nerimas dėl pasekmių sporto šakai ir bejėgiškumo jausmas dėl negalėjimo sustabdyti kitų komandos narių dopingo vartojimo. Be to, sportininkai nenori būti izoliuoti ir likti vieni, jeigu paprieštarautų bendrai nuomonei.

Taigi, kadangi komandos nariai paprastai laikosi bendrų nuostatų į tai, koks elgesys yra priimtinas, todėl individualaus sportininko nuostatos, ketinimai ir konkretus elgesys gali būti paveikti bendrų komandos narių nuostatų į tai kaip reikėtų elgtis, pavyzdžiui, sukčiauti sporte ar nesukčiauti. Komandos draugai laikomi svarbiu veiksniu, kuris turi įtakos sportininko nuostatoms į sukčiavimą, ketinimams sukčiauti ir sukčiavimo elgesiui.

1.2.2.3. Trenerio įtaka sportininkų nuostatoms, ketinimams ir sukčiavimui

Aplinkiniai žmonės gali turėti įtakos sportininko ketinimui sukčiauti, pvz. vartoti dopingą (Engelberg & Moston, 2016). Atitinkamai todėl pasikeitė teisės aktai, kurie reguliuoja dopingo vartojimą, apimant griežtesnes bausmes pagalbiniam sportininko personalui (Pasaulio antidopingo agentūra, 2021). Pavyzdžiui, Pasaulio antidopingo kodekso 21.2.6 punkto komentare nurodyta, kad „treneriai ir kiti sportininko pagalbinio personalo nariai dažnai yra sektini pavyzdžiai sportininkams. Jų asmeninis elgesys turėtų būti suderinamas su jų pareiga savo sportininkus skatinti nevertoti dopingo.“ (Pasaulio antidopingo agentūra, 2015; p. 71). Terminas „sportininkų pagalbinis personalas“ paprastai vartojamas siekiant apibūdinti visus dirbančius, ar padedančius sportininkui, kuris dalyvauja sporto varžybose (Pasaulio antidopingo agentūra, 2015). Nors tarp pagalbinio personalo gali būti specialistų, tokių kaip gydytojai, kineziterapeutai, masažistai ir dietologai, manoma, kad būtent treneris turi didžiausią įtaką sportininko ketinimui vartoti ar nevertoti dopingo (Fung & Yuan, 2006). Tikriausiai taip yra todėl, nes treneriai turi didžiausią tiesioginį kontaktą su sportininkais. Tai suteikia treneriams galimybę tiesiogiai daryti įtaką sportininkų ketinimui sukčiauti (Pitsch et al., 2007). Nors yra įvairių socialinių veiksnių sporte, kurie turi įtakos formuojant sportininkų psichologinę patirtį ir elgesį, kai kurie mokslininkai mano, kad neabejotinai treneriai turi daugiausiai įtakos (Bartholomew et al., 2010). Treneriai nurodo kaip sportininkas turėtų elgtis ir stengiasi motyvuoti sportininkus taip, kaip jiems atrodo tinkamiausia bei veiksmingiausia (Reeve, 2009). Tačiau treneriai susiduria su sunkumais siekiant

išlaikyti harmoniją tarp troškimo padėti pasiekti sportininkams pergalę ir atsakomybės užtikrinti, kad jų treniruojami sportininkai nesukčiautų, pavyzdžiui, nevirtotų dopingo, kadangi paties trenerio karjera priklauso nuo jo treniruojamų sportininkų sėkmės.

Treneris yra suvokiamas kaip labai svarbus asmuo sportininkui ne tik dėl gebėjimo padėti paruošti varžyboms, bet ir dėl įtakos sportininko nuostatomis į sukčiavimą sporte, pavyzdžiui, dopingo vartojimą (Smith et al., 2010). Taigi, treneriai turėtų gebėti paveikti sportininkus palankiu, prevenciniu keliu konstruktyviai treniruodami ir sukurdami tokią treniruočių aplinką, kuri neskatintų sportininko turėti palankias nuostatas į sukčiavimą sporte. Nagrinėjant su sukčiavimu sporte susijusias problemas, trenerius reikia vertinti kaip ypač svarbius asmenis, turinčius įtakos sportininkų ketinimams sukčiauti (Mazanov et al., 2015). Treneriai turi įtakos sportininkų sukčiavimo elgesiui, pavyzdžiui, dopingo vartojimui ir tai stipriai priklauso nuo pačių trenerių nuostatų į dopingo vartojimą (Smith et al., 2010). Taigi, būtent trenerio nuostatos į sukčiavimą sporte gali turėti įtakos sportininko ketinimui sukčiauti, pvz.: ketinimui vartoti dopingą.

Taigi, kadangi treneriai turi didžiausią tiesioginį kontaktą su sportininkais, treneriams yra didžiausia galimybė daryti išorinę įtaką sportininkų ketinimui sukčiauti sporte. Nagrinėjant veiksnius, kurie turi įtakos sportininkų nuostatomis bei ketinimams sukčiauti ir sukčiavimo elgesiui, treneriai, mokslininkų manymu, turi stiprią įtaką sportininkų ketinimams sukčiauti, pavyzdžiui, vartoti dopingą, ir tai gali priklausyti nuo pačių trenerių nuostatų į sukčiavimą sporte.

1.2.2.4. Moralinės aplinkos komandoje ryšys su sukčiavimu sporte

Moralinė aplinka – moralinė atmosfera, kur vyrauja tam tikros grupės moralinės elgesio taisyklės ir moralinės vertybės, kurios paveikia žmogaus moralinius samprotavimus apie tai, kas yra moralu (Kohlberg & Higgins, 1987). Moralinis elgesys reiškia žmogaus veiksmus, kurie gali turėti teigiamų ar neigiamų pasekmių asmens psichologinei bei fizinei savijautai (Kavussanu & Stanger, 2017). Formuojant moralinę jaunimo elgesį įtakos turi bendraamžių, tėvų ir mokytojų sukurta socialinė-moralinė aplinka, kurioje vystosi jaunimas (Kohlberg 1984; Piaget 1965). Sporto kontekste moralinė aplinka, arba kitaip sakant, socialinė-moralinė atmosfera, kurioje sportuojama, siejama su moraliniu sportininkų elgesiu (Rutten et al., 2007). Pabrėžiama, kad moralinė aplinka sporte yra svarbus moraliniam jaunų sportininkų elgesiui (Shields et al. 2007; Rutten et al. 2011).

Moralinė aplinka sporte reiškia sporto socialinę – moralinę atmosferą (Spruit et al., 2019). Tai yra tokia sporto aplinka, kuri apima tiek a) moralinę aplinką, tiek b) rūpestingą aplinką. Remiantis Shields ir Bredemeier (1994), moralinė aplinka parodo bendras moralines taisykles ir moralines vertybes sporto kontekste. Apimamos bendros komandos narių, tėvų, trenerio ir žiūrovų moralinės vertybės (Rutten et al. 2007). Newton ir kt. (2007) atskleidė, kad rūpestingą aplinką – komandos narių suvokimas apie tarpasmeninę šilumą, vienas kitų palaikymą, klausymąsi, priėmimą, interesų gerbimą, pagalbą siekiant tikslo ir pagarbą. Be to, moralinė aplinka sporte turi įtakos jaunų sportininkų moraliniams sprendimams (Kavussanu & Stanger, 2017). Steinfeldt ir kt. (2011) nustatė, kad bendros

komandos, trenerio, tėvų, žiūrovų ir sporto klubo moralinės normos yra susijusios su atskirų komandos narių moraliniu elgesiu. Pavyzdžiui, kuomet moraliniai aplinkai būdingos prosocialios normos, skatinančios sąžiningą sportininkų elgesį, atletai yra labiau linkę elgtis prosocialiau (Rutten et al., 2007).

Guivernau ir Duda (2002) nustatė, kad moralinė aplinka sporte gali skatinti tiek prosocialų sportininkų elgesį, tiek antisocialų sportininkų elgesį, tokį kaip sukčiavimas sporte, todėl ją galima skirstyti į prosocialią ir antisocialią moralinę aplinką. Prosociali moralinė aplinka sporte skatina prosocialines moralines normas, moralines vertybes ir elgesį. Antisocialią moralinę aplinką sudaro antisocialinės normos bei vertybės ir trenerio bei žiūrovų palaikymas sportininkams sukčiaujant. Taigi, antisociali moralinė aplinka skatina sportininkų antisocialų elgesį, pavyzdžiui, sukčiavimą sporte. Vienas iš sukčiavimo sporte, pavyzdžiui, dopingo vartojimo veiksnių, remiantis moralės tyrimais sporte (Kavussanu, 2012), yra moralinė aplinka. Spruit ir kt. (2019) nustatė, kad prosociali moralinė aplinka siejama su mažesniu antisocialiu ir didesniu prosocialiu elgesiu, o antisociali moralinė aplinka – su didesniu antisocialiu ir mažesniu prosocialiu elgesiu. Ši moralinė aplinka yra veikiamą ne tik bendraamžių sportininkų, bet taip pat sportininkų tėvų bei trenerio.

Taigi, moralinė aplinka turi įtakos sportininkų moraliniam elgesiui, o tai reiškia, kad trenerių, komandos narių moralės normų bei vertybių įtaka jaunų sportininkų moraliniam elgesiui yra didelė. Antisocialiam elgesiui, pavyzdžiui, sukčiavimui, moralinė aplinka gali turėti įtakos skatindama antisocialias vertybes bei moralinio elgesio normas. Moksliniais tyrimais nustatyta, kad moralinė aplinka turi įtakos sukčiavimui sporte, pavyzdžiui, dopingo vartojimui.

1.2.2.5. Trenerio kuriamos motyvacinės aplinkos ryšys su sukčiavimu sporte

Motyvacinė aplinka reiškia sukurtą aplinką, kuri turi įtakos žmogaus suvokimui, kas yra sėkmė ir nesėkmė (Miller, Roberts & Ommundsen, 2004). Motyvacinė aplinka sporte yra psichologinė atmosfera, kuri leidžia suprasti kaip treneris elgiasi ir ką sako sportininkams bei kaip jis struktūrizuoja aplinką treniruotėse ir varžybose (Duda, 2001). Treneriai atlieka labai svarbų vaidmenį atletui siekiant sportinių rezultatų (Granero-Gallegos et al., 2017; Marholz et al., 2016), nes jie yra atsakingi už tam tikro tipo motyvacinės aplinkos skatinimą treniruočių metu, taigi trenerio kuriama motyvacinė aplinka gali būti svarbus veiksnys, galintis turėti įtakos sportininkų ketinimams sukčiauti sporte. Egzistuoja keletas motyvacinių aplinkų teorijų, kurios taikomos sporto aplinkai. Šios teorijos aiškina, kad būtent trenerių kuriama motyvacinė aplinka palankiai arba nepalankiai veikia sportininkų elgesį.

Pasiekimų tikslų teorija (angl. AGT) reiškia, kad trenerių kuriama motyvacinė aplinka turi įtakos kaip sportininkai vertina savo kompetenciją ir apibrėžia savo sėkmę (Duda & Balaguer, 2007). Išskiriamos dvi motyvacinės aplinkos. *Sutelkta į užduotį motyvacinė aplinka*, kuri reiškia, kad treneris skatina pastangas, įgūdžių tobulinimą bei komandos draugų bendradarbiavimą ir mano, kad visi sportininkai komandoje atlieka svarbų vaidmenį. Sportininkas, kuris susitelkęs į užduoties atlikimą, naudosis savarankiškais sėkmės bei nesėkmės kriterijais, manydamas, kad sportinis pasiekimas asocijuojasi su užduoties įsisavinimu ar užduoties mokymu.

Sportininkui, kuris susitelkęs į užduoties atlikimą, svarbiausias sportinių pasiekimų rezultatas yra užduoties išmokimas bei įvaldymas. Priešingai, *ego motyvacinė aplinka* reiškia, kad treneris skatina varžytis sportininkus tarpusavyje, komandose pripažįsta sportininkus priklausomai nuo jų sugebėjimų ir yra linkęs taikyti bausmes už padarytas atletų klaidas (Newton, Duda & Yin, 2000). Sportininkas, kuris yra sutelkęs į savo ego, naudosis kitų nustatytais sėkmės bei nesėkmės kriterijais, suprasdamas sportinius pasiekimus kaip geresnių gebėjimų prieš kitus demonstravimą, gaunamus apdovanojimus bei viešą pripažinimą. Į ego susitelkęs sportininkas suvokia sėkmę kaip pergalę ir priešininkų nugalėjimą.

Kita vertus, Apsisprendimo teorija (angl. SDT) reiškia, kad egzistuoja bent du tarpasmeniniai stiliai, kurie yra vadinami *autonomijos palaikymu* bei *kontrole* (Ryan & Deci, 2017). *Autonomijos palaikymo* stilius reiškia, kad treneris palankiai vertina sportininkų išitraukimą į sprendimų priėmimo procesą, atpažįsta bei vertina sportininko pageidavimus bei išvalgas ir pagrindžia kodėl reikalauja sportininkų atlikti konkrečią užduotį. *Kontroliuojantis* stilius reiškia, kad treneris primeta sportininkams savo požiūrį, daro spaudimą sportininkams autoritariniu būdu, naudoja apdovanojimus bei kontroliuojančią kalbą ir kontroliuoja asmeninį sportininko gyvenimą (Bartholomew et al., 2010).

Duda (2013) sujungė *Pasiekimų tikslų teoriją* bei *Apsisprendimo teoriją*, atskleisdamas, kad trenerių motyvacinė aplinka gali būti įgalinanti ir neįgalinanti. Įgalinanti aplinka apibūdinama kaip tokia, kurioje skatinama sportininkus išitraukti į užduotį, skatinama jų autonomiją ir siūloma socialinė parama. Priešingai, neįgalinanti aplinka apibūdinama kaip tokia, kur treneris palankiai vertina ego išitraukimą ir demonstruoja kontroliuojantį stilių.

Nagrinėjant ryšį tarp motyvacinės aplinkos komandoje ir sukčiavimo, mokslininkai nustatė, kad į ego sutelkta motyvacinė aplinka turi įtakos sportininkų amoraliam elgesiui sporte, pavyzdžiui, sukčiavimui (Miller et al., 2004). Ir atvirkščiai, kuomet treneris skatina į užduotį sutelktą motyvacinę aplinką komandoje, sportininkai linkę elgtis prosocialiai (Duda & Balaguer, 2007). Taigi, į ego sutelkta motyvacinė aplinka komandoje yra neigiamai susijusi su prosocialiu elgesiu (Sage & Kavusannu, 2008) ir teigiamai susijusi su antisocialiu elgesiu (Traclet et al., 2011), pavyzdžiui, sukčiavimu sporte. Kitaip sakant, mokslininkai sieja į ego sutelktą motyvacinę aplinką su sukčiavimu sporte (Ntoumanis, Taylor & Thøgersen-Ntoumani, 2012). Tai siejasi su Duda ir kt. (1991) rezultatais, kad vyraujant aukštai į ego sutelktai motyvacinei aplinkai komandoje, skatinamas sportininkų sukčiavimas ir nesportiškas elgesys. Be to, į ego sutelktos motyvacinės aplinkos įtaką sukčiavimui sporte taip pat nustatė Kavussanu ir Roberts (2001), kurie atskleidė, kad iškilus pavojui pralaimėti ir esant į ego sutelktai motyvacinei aplinkai komandoje, sportininkai labiau linkę sukčiauti.

Birr ir kt. (2023) nustatė, kad įgalinanti motyvacinė aplinka turi teigiamą poveikį įvairiems sportininkų psichologiniams veiksniams. Pažymėtina, kad tyrimai taip pat atskleidė ryšius tarp motyvacinės aplinkos stilių ir sportininkų moralinio elgesio (Kavussanu & Stanger, 2017; Leo et al., 2015) bei dopingo tikimybės (Kavussanu, Yukhymenko-Lescroart, Elbe, & Hatzigeorgiadis, 2020). Gürpınar, Sarı ir Yıldırım (2023) atliko tyrimą su 432 sportininkais ir nustatė, kad trenerio

kuriama įgalinanti motyvacinė aplinka gali sustiprinti sportininkų prosocialų elgesį, o trenerio kuriama neįgalinanti aplinka gali sustiprinti jų antisocialų elgesį. Šis ryšis tyrime buvo medijuojamas moralinio nusišalinimo veiksnio. Dar tyrimuose nustatyta, kad įgalinanti motyvacinė aplinka yra teigiamai susijusi su sportininkų gebėjimo atsispirti veiksmu (Kitsantas et al., 2018; Zourbanos et al., 2016) ir nuostatomis į dopingą (Allen et al., 2015).

Svarbu paminėti dar vieną tyrimą, kurio tikslas buvo ištirti ryšį tarp trenerio sukurtos įgalinančios ir neįgalinančios motyvacinės aplinkos bei jaunų futbolininkų polinkio sukčiauti (Borrueco et al., 2018). Nustatyta, kad įgalinanti motyvacinė aplinka yra susijusi su pagarba taisyklėms bei socialinėms konvencijoms, o neįgalinanti motyvacinė aplinka susijusi su antisocialiu elgesiu, tokiu kaip sukčiavimas. Kitame tyrime Hoppen ir Sukys (2024) nustatė, kad trenerio kuriama įgalinanti aplinka yra neigiamai susijusi su sportininkų nuostatomis į dopingą, ketinimais vartoti dopingą ir teigiamai susijusi su gebėjimais atsispirti dopingui. Ir priešingai, trenerio kuriama neįgalinanti aplinka yra teigiamai susijusi su sportininkų nuostatomis į dopingą, ketinimais vartoti dopingą ir neigiamai susijusi su gebėjimais atsispirti dopingui.

Taigi, motyvacinė aplinka komandoje turi įtakos sportininkų sukčiavimui. Į ego sutelkta motyvacinė aplinka, kuomet sportiniai pasiekimai suvokiami per nustatytus kriterijus ir svarbiausia yra pergalė, turi įtakos sportininkų antisocialiam elgesiui, tokiam kaip sukčiavimas sporte ir, atvirkščiai, motyvacinė aplinka, kuri sutelkta į užduotį (savarankiškai suvokiama sėkmė ir svarbiausias rezultatas yra užduoties išmokymas), turi įtakos sportininkų prosocialiam elgesiui. Vyraujanti įgalinanti motyvacinė aplinka padeda ugdyti sportininko savarankiškumą, o neįgalinanti motyvacinė aplinka slopina sportininko autonomiją.

1.3. Švaraus sporto samprata

Šiame skyriuje nagrinėjama švaraus sporto samprata ir antidopingo švietimo programos, kurios skatina švarų sportą. Pirmiausia bandoma išsiaiškinti kaip suprantama švaraus sporto sąvoka ir jos svarba antidopingo kontekste. Tada aptariamos svarbiausios antidopingo programos bei jų reikšmė dopingo prevencijai ir švariam sportui.

Švaraus sporto samprata. Antidopingo švietimas pradėjo vis labiau skatinti švarų sportą (WADA, 2021). *Švarus sportas*, tai yra toks sportas, kai atletai nenaudoja draudžiamų medžiagų ar metodų. Kitaip sakant, tai suprantama kaip sportas, kuriame nesukčiaujama (Petróczi et al., 2021) ir yra priešingybė sportui, kuriame vyrauja antisocialus elgesys, pavyzdžiui, dopingo vartojimas. Tie sportininkai, kurie save laiko „švariais“, laikosi nustatytų taisyklių ir mano, kad jų sėkmė pasirinktoje sporto šakoje priklauso tik nuo jų talento bei pastangų. Jungtinių Valstijų antidopingo agentūra teigia, kad švarus sportas reiškia sportinio potencialo pasiekimą tinkamai treniruojantis, maitinantis ir ilsintis, o ne vartojant energetinius gėrimus ar draudžiamus preparatus (USADA, 2012). Štai „Clean Sport Alliance“ (2019) apibrėžia švarų sportą kaip atitinkantį šias vertybes: sąžiningumą, skaidrumą bei moralumą.

Švarus sportas yra priešingas įvairių rūšių sukčiavimui, todėl dopingo vartojimas yra tik vienas iš galimų sukčiavimo pavyzdžių sporte (Petróczi & Boardley, 2022). Švarus sportas taip pat yra siejamas su moralinėmis vertybėmis (Mortimer et al., 2021). Mortimer ir kt. (2021) atskleidė, kad sportininkų sprendimas sportuoti „švariai“ yra pagrįstas morale, todėl moralinės vertybės yra būtinos tam, kad švarus sportas egzistuotų. Įdomu tai, kad tiek moralinės, tiek kompetencijos sporto vertybės turi tiesioginės įtakos švaraus sporto tikimybei. Todėl nenuostabu, kad antidopingo organizacijos, siekdamos skatinti švarų sportą, integruoja švietimo programas, paremtas vertybėmis, pavyzdžiui, „100% ME“ (UKAD, 2018), „TrueSport“ (USADA, 2012) ir „Sport Values in Every Classroom“ (WADA, 2019). Woolway ir kt. (2021) nustatė, kad antidopingo mokymo programose, kurios siekia propaguoti švarų sportą, turėtų būti atsižvelgiama į skirtingus sportininkų vertybinius prioritetus įvairiose šalyse, kadangi skirtingose šalyse vertybiniai sportininkų prioritetai skiriasi. Taip pat nustatyta, kad skirtingose valstybė švaraus sporto aktualumas sportininkams yra skirtingas, pavyzdžiui tiek Italijoje, tiek Jungtinėje Karalystėje sportininkams ypač svarbu švaraus sporto idealai, o Rusijoje, Vokietijoje ir Graikijoje nėra taip svarbu. Pabrėžiama, kad antidopingo švietimo politika ne tik įvairiose šalyse taikoma nevienodai, bet ir ne taip sėkmingai, ką atskleidė Shelley, Thrower ir Petroczi (2021) tyrimas, todėl, nepaisant jau taikomų įvairių švietimo programų, dopingas vis dar laikomas rimta sporto problema.

Taigi, švarus sportas apibūdinamas kaip sportas be sukčiavimo plačiąja prasme. Taip yra todėl, nes dopingo vartojimas nėra vienintelis būdas sukčiauti sporte. Siekiant skatinti švarų sportą, antidopingo organizacijos integruoja įvairias švietimo programas, kuriomis tikisi įtikinti sportininkus nesukčiauti sporte.

Antidopingo programos. Pasaulio antidopingo kodekse (2021) teigiama, kad antidopingo programos yra sukurtos tam, kad būtų išsaugotos esminės vertybės sporte. Sportinė dvasia dažniausiai yra įvardijama kaip esminė vertybė, kurią norima puoselėti šių švietimo programų pagalba. Kitaip sakant, antidopingo programomis siekiama ugdyti etišką žmogaus tobulumo siekimą, kai sportininkas tobulina savo įgimtus gabumus. Taip pat tikslas yra išsaugoti sportininkų sveikatą ir sudaryti galimybę sportinio meistriškumo siekti be nelegalių preparatų ar uždraustų metodų (WADA, 2021).

Antidopingo programų, kuriomis siekiama užkirsti kelią sportininkams vartoti dopingą, yra nemažai. Šių edukacinių programų metu sportininkams yra pateikiami alternatyvūs mitybos bei treniruočių sprendimai, siekiant atgrasyti atletus nuo potencialaus sukčiavimo sporte.

Pavyzdžiui, Goldberg ir kt. (2000) nustatė, kad ATLAS antidopingo švietimo programa padėjo sumažinti sportininkų ketinimus vartoti steroidus bei kitas uždraustas medžiagas, tokias kaip marihuana. Tyrimas buvo atliktas su 3207 jaunais sportininkais. Ši švietimo programa buvo sudaryta iš susitikimų klasėje ir įgūdžių lavinimo sesijų salėje. Sportininkams buvo bandoma parodyti, kad jėgos treniruotės bei sveika mityba yra puiki alternatyva dopingui. Po švietimo programos jaunesni sportininkai teigė, kad įgavo daugiau žinių apie sveiką mitybą bei mažiau norėjo išbandyti dopingo medžiagas, net jei jas vartojo draugai. Štai kitos antidopingo švietimo programos ATHENA rezultatai atskleidė, kad edukacinė priemonė buvo

naudingas būdas sportininkams įgyti daugiau žinių apie dopingą ir sveiką gyvenimo būdą (Elliot et al., 2008). Ši edukacinė programa turėjo įtakos sportininkų požiūriui į dopingą, taip pat tabako, alkoholio, marihuanos bei nesveiko maisto vartojimą. ATHENA programos edukacinių susitikimų metu buvo diskutuojama apie savigarbą, depresijos prevenciją ir sveiką mitybą. Rezultatai rodo, kad po aštuonių edukacinių susitikimų ne tik išaugo sportininkų savigarba, bet ir sumažėjo tabako, alkoholio, nelegalių narkotikų bei nesveiko maisto vartojimas.

Kitos antidopingo programos, tokios kaip ALPHA (Murofushi et al., 2018) nustatė, kad tarptautinio lygio sportininkai atsakingiau žiūri į dopingo vartojimą, palyginti su nacionalinio lygio sportininkais. Taip pat sportininkai, kurie bent kartą klausė informacijos apie dopingo prevenciją, turėjo daugiau žinių, palyginti su kitais. Todėl mokslininkai padarė išvadas, kad siekiant pagerinti sportininkų žinias apie antidopingą, jie turėtų būti šviečiami ne vieną kartą. Štai HERCULES antidopingo programa parodė, kad veiksmingiau dopingo švietime yra kombinuoti teorines žinias ir praktinius jėgos lavinimo pratimus, siekiant užkirsti kelią dopingo vartojimui, o ne vien susitelkti į teorines žinias (Sagoe et al., 2016). Vėliau vykdytos HEROES švietimo programos rezultatai atskleidė, kad moralinės bei auklėjamosios intervencijos sportininkams yra vertingos ir švietimo pagalba galima sumažinti sportininkų ketinimus vartoti dopingą (Kavussanu et al., 2018).

Antidopingo programos buvo sukurtos siekiant sudominti sportininkus ir edukuoti juos apie švarų sportą, pavyzdžiui, „Jungtinės Karalystės atletikos švaraus sporto programa“ (angl. UK Athletics' Clean Sport programme), kuri sėkmingai padėjo sumažinti netyčinį dopingo vartojimą iki trijų mėnesių. Tačiau užkirsti kelią tyčianiam dopingo vartojimui ilgą laiką programai nepavyko (Hurst, Ring & Kavussanu, 2020). Naujausiose švietimo programose siekiama atkreipti didžiausią dėmesį į vertybes, pavyzdžiui, „Sport Values in Every Classroom“ (WADA, 2019).

Taigi, egzistuoja įvairių antidopingo švietimo programų, tokių kaip ALTAS, ATHENA, ALPHA, HEROES, HERCULES, „Sport Values in Every Classroom“ ir kt. Nors programų yra daug bei įvairių, tačiau visų tikslas yra panašus – užkirsti kelią dopingo vartojimui sporte. Antidopingo švietimo programų metu sportininkai gilina žinias apie sveiką mitybą, aptaria nesveikus įpročius, dopingo žalą, ir jėgos treniruotes. Taip yra siekiama sumažinti sportininkų susidomėjimą draudžiamomis medžiagomis ir paskatinti sportininkus propaguoti švarų sportą.

Apibendrinimas. *Švarus sportas yra sportas be uždraustų medžiagų ar metodų. Tai suprantama kaip sportas, kuriame nėra sukčiavimo, pavyzdžiui, dopingo vartojimo. Sportininkai, kurie sportuoja „švariai“, laikosi nustatytų sporto normų ir nebando sportinių rezultatų pasiekti draudžiamais preparatais, atvirkščiai, sportinių rezultatų siekia tik savo pastangomis bei talentu. Siekiant populiarinti švarų sportą įvairios sporto organizacijos skatina antidopingo programas, kurių tikslas yra užkirsti kelią dopingo vartojimui sporte.*

1.4. Vertybėmis grįstas ketinimų švariai varžytis arba ketinimų sukčiauti teorinis modelis

Siekiant išnagrinėti sukčiavimo sportinėje veikloje problematiką, tikslinga yra aprašyti bei apibendrinti literatūros apžvalgoje aptartus veiksnius, kurie susiję su ketinimais sukčiauti ir ketinimais švariai varžytis. Pradedant nagrinėti pateiktą (1 pav.) teorinį modelį, pirma, reikėtų atkreipti dėmesį į vidinius sukčiavimą lemiančius veiksnius, tokius kaip vertybių sąsajos su sportininko nuostatomis į sukčiavimą ir ketinimais sukčiauti. Moksliniai tyrimai parodė, kad asmeninės vertybės turi įtakos sportininko ketinimams sukčiauti - *savęs tobulinimo* vertybės yra teigiamai susijusios su ketinimais vartoti dopingą, o *savitranscendencijos* bei *konservatyvumo* vertybės neigiamai susijusios su ketinimais vartoti dopingą (Kavussanu & Gürpınar, 2020). Kitaip sakant, savęs tobulinimo vertybės veikia kaip motyvai vartoti dopingą, o konservatyvumo vertybės ir savitranscendencijos vertybės motyvuoja nevartoti dopingo.

Tačiau svarbu pastebėti, kad ne tik asmeninės vertybės, bet ir sportinės veiklos vertybės taip pat susijusios su nuostatomis į sukčiavimą. Sportinės veiklos moralinės vertybės teigiamai susijusios su prosocialiomis nuostatomis, tačiau neigiamai susijusios su antisocialinėmis nuostatomis, pavyzdžiui, nuostatomis į sukčiavimą (Lee et al. 2008). Kompetencijos vertybės teigiamai susijusios su prosocialiomis nuostatomis. Statuso vertybės turi teigiamą ryšį su nuostatomis į sukčiavimą, o moralinės vertybės turi neigiamą ryšį su nuostatomis į sukčiavimą (Ádell, Castillo & Alvarez, 2019; Chan et al., 2013; Gymnopoulou & Vatali, 2010; Lucidi et al., 2017; Whitehead et al., 2003). Be to, pastebima, kad pačios vertybės yra susijusios tarpusavyje. Kitaip sakant, asmeninių vertybių sistema turi sąsajas su sportinės veiklos vertybėmis. Bardi ir Schwartz (2013) nustatė, kad sportinės veiklos vertybės yra susiję su asmeninėmis vertybėmis, nes garbingas žaidimas išreiškia atitikimo, geranoriškumo ir universalumo vertybes. Geranoriškumo bei universalumo vertybės priskiriamos savitranscendencijos vertybėms, o atitikimo vertybės – konservatyvumui. Statuso vertybės, kurios apibūdina laimėjimą, dominavimo demonstravimą prieš kitus, yra atitikmuo savęs tobulinimo vertybėms. Kompetencijos vertybės susijusios su atvirumo kaitai vertybėmis.

Taip pat svarbūs ir kiti vidiniai sukčiavimą lemiantys veiksniai, tokie kaip moralinis tapatumas. Tyrimai rodo, kad vertybės turi įtakos moraliniam tapatumui, pavyzdžiui, Hitlin (2007) teigia, kad moralinis tapatumas yra sudarytas iš tokių vertybių kaip altruizmas, geranoriškumas ir kt. (savitranscendencijos vertybės). Maio (2017) nustatė, kad asmenims, turintiems aukštą moralinį tapatumą, svarbiausios vertybės yra savitranscendencijos vertybės. Tai reiškia, kad savitranscendencijos vertybės susijusios su didesniu moraliniu tapatumu, o savęs tobulinimo vertybės – ne (Hitlin, 2007). Svarbu pabrėžti, kad pats moralinis tapatumas turi įtakos moraliniam elgesiui. Moralinis elgesys yra asmens elgesys, vertinamas pagal visuotinai priimtas moralines elgesio normas (Trevino et al. 2006). Priešingas moralinėms normoms elgesys laikomas amoraliu, pavyzdžiui, sukčiavimas. Taigi, moralinis tapatumas yra susijęs su moraliniu elgesiu (Reed & Aquino, 2003). Nustatyta, kad sportininkai su aukštesniu moraliniu tapatumu elgiasi

prosocialiai (Kavussanu et al., 2015), t. y., nesukčiauja sporte. Atitinkamai, mažesnis moralinis tapatumas susijęs su sukčiavimu sporte – dopingo vartojimu (Ring et al., 2018; Ring & Hurst, 2019).

Šalia vidinių veiksnių, galinčių turėti ryšius su sukčiavimu sportinėje veikloje, tikslinga paminėti ir svarbius išorinius veiksnius, tokius kaip trenerio kuriama įgalinanti arba neįgalinanti aplinka. Treneris, per kuriamą įgalinančią arba neįgalinančią aplinką taip pat gali prisidėti prie negatyvių, arba, atitinkamai, pozityvių sportininko nuostatų į dopingą. Manoma, kad būtent treneris turi didelę įtaką sportininko ketinimui vartoti ar nevartoti dopingo (Fung & Yuan, 2006). Tikriausiai taip yra todėl, nes treneriai turi didžiausią tiesioginį kontaktą su sportininkais. Tai reiškia, kad treneris turi galimybę tiesiogiai daryti įtaką sportininkų ketinimui sukčiauti (Pitsch et al., 2007). Jeigu treneris kuria įgalinančią motyvacinę aplinką, kuri skatina sportininko autonomiją bei švarų sportą, tuomet didesnė tikimybė, kad sportininkas gali į sukčiavimą sporte žvelgti neigiamai. Mokslininkai nustatė, kad įgalinanti motyvacinė aplinka yra teigiamai susijusi su neigiamomis sportininkų nuostatomis į dopingą (Allen et al. 2015). Priešingai, jeigu trenerio kuriama motyvacinė aplinka yra neįgalinanti, tada egzistuoja didesnė tikimybė sportininkui sukčiauti sporte (Borrueco, 2018). Visa tai gali vykti per gebėjimo atsispirti veiksnį. Gebėjimui atsispirti turi įtakos socialiniai modeliai (Bandura, 2004). Tai reiškia, kad kitų socialinių modelių patirtis gali lemti paties žmogaus gebėjimą atsispirti žalingiems veiksniams. Pavyzdžiui, treneris, kaip socialinis modelis, gali turėti įtakos sportininko nuostatoms į dopingą, priklausomai nuo to, ar jis pats vartoja dopingą ir priklausomai nuo to, kokie jo paties įsitikimai apie dopingą.

Pagaliau, pastebima, kad nuostatos į sukčiavimą ar dopingą turi įtakos ketinimams sukčiauti. Ketinimai sukčiauti turi įtakos konkrečiam elgesiui – sukčiavimui. Tyrimai rodo, kad tiek nuostatos, tiek ketinimai yra vieni iš svarbiausių veiksnių, galinčių paveikti dopingo vartojimą sporte. Mokslininkai teigia, kad egzistuoja teigiamas ryšys tarp nuostatų į dopingą ir jautrumo dopingui (García-Grimau et al., 2021) bei ketinimų vartoti dopingą (Horcajo et al., 2019). Lucidi ir kt. (2008) nustatė, kad nuostatos į dopingą teigiamai susijusios su ketinimu vartoti dopingą ir dopingo vartojimu. Lucidi ir kt. (2004) taip pat ištyrė, kad pozityvios nuostatos į dopingą reikšmingai prognozuoja ketinimus vartoti dopingą ir dopingo vartojimą. Šie tyrimai rodo, kad sportininko nuostatos į sukčiavimą sporte, pavyzdžiui, dopingo vartojimą, turi įtakos ketinimams sukčiauti, o ketinimai sukčiauti skatina sukčiavimo elgesį.

Taigi, iš teorinio modelio vizualizacijos galime matyti, kad tiek asmeninės vertybės, tiek sportinės veiklos vertybės, moralinis tapatumas, trenerio kuriama įgalinanti arba neįgalinanti aplinka bei nuostatos į sukčiavimą ar dopingą yra susiję su ketinimais sukčiauti. Svarbu pastebėti, kad šiame tyrime netyrėme keletą literatūros apžvalgoje paminėtų veiksnių, tokių kaip asmenybės bruožai ir moralinis nusišalinimas. Tamsiosios Triados asmenybės bruožai (psichopatija, narcisizmas, makiavelizmas) labiau nagrinėjami psichologijos ir psichiatrijos tyrimuose. Moralinis nusišalinimas, kadangi jau yra plačiai ištyrinėtas (Barkoukis et al., 2015; Boardley & Kavussanu, 2007; Boardley & Kavussanu, 2009; Boardley & Roleston,

2010; d'Arripe-Longueville et al., 2010; Kavussanu & Ring, 2017; Lucidi et al., 2004; Ring & Kavussanu, 2018), taip pat nebuvo nagrinėjamas mūsų tyrime.

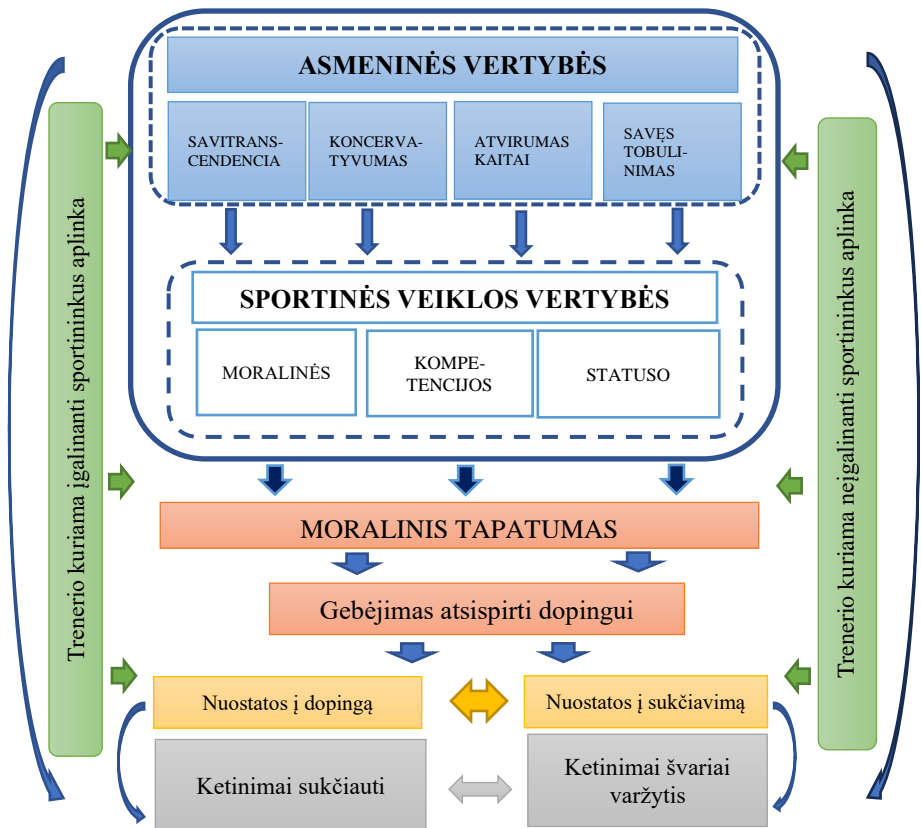

1 pav. Vertybėmis grįstas sportininkų ketinimų švariai varžytis arba ketinimų sukčiauti teorinis tyrimo modelis

2. TYRIMO METODOLOGIJA

2.1. Tyrimo metodologinės prielaidos

Disertaciniame darbe, siekiant išnagrinėti sportininkų vertybių sąsajų su ketinimais švariai varžytis arba sukčiauti problematiką, buvo naudojami du tyrimo metodai: kiekybinis ir kokybinis. Kardelis (2017) teigia, kad tyrėjai, kurie remiasi objektyvistiniu požiūriu į socialinę realybę, žvelgia į pasaulį kaip į gamtos reiškinių pasaulį, todėl atitinkamai renkasi tradicinius tyrimo metodus. Taip ieškoma socialinių dėsningumų ir naudojami visuotinius dėsnius nustatantys metodai, dar kitaip vadinami kiekybiniai tyrimo metodai. Tyrėjai, kurie remiasi subjektyvistiniu požiūriu, žvelgia į pasaulį kaip asmeninį bei žmogiškai sukurtą fenomeną, todėl renkasi psichologinius tyrimo metodus. Laikantis subjektyvistinio požiūrio, pasitelkiami kokybiniai metodai, kurie padeda išnagrinėti, kas yra ypatingo žmogaus ar žmonių grupės gyvenime, tačiau ne tai, kas yra bendra visiems.

Adu ir Miles (2023), aprašydami disertacijose naudojamus tyrimų metodus, kiekybinį metodą išskyrė kaip tyrimų įrankį, naudojamą kintamiesiems matuoti. Autoriai teigia, kad toks tyrimų metodas padeda rinkti bei analizuoti duomenis ir yra naudojamas spręsti tyrimo klausimus arba tikrinti hipotezes. Tai yra tyrimų metodas, kuris padeda paaiškinti tyrinėjamą fenomeną renkant skaitinius duomenis, kurie yra analizuojami matematiniais metodais (statistika). Tai reiškia tam, kad galėtume naudoti matematinius metodus, duomenys turi būti skaičių formato. Tačiau, kuomet siekiama gilesnio problemos ar koncepto supratimo, kiekybinio tyrimo neužtenka.

Kokybinis tyrimų metodas, remiantis Adu ir Miles (2023), yra taikomas tada, kai planuojama ištyrinėti dominamą fenomeną renkant ir analizuojant ne skaitinius duomenis. Kokybinio tyrimo duomenys gali būti žodžiai, iliustracijos, nuotraukos, video ir garso įrašai. Kokybinio tyrimo procedūros ar metodika atsiranda ir yra formuojamos pagal tyrėjo patirtį renkant ir analizuojant duomenis. Kartais tyrimo klausimai pasikeičia tyrimo metu į kitus, tinkamesnius klausimus, kurie būtini siekiant suprasti tyrimo problemą (Creswell, 2013).

Todėl, siekiant išnagrinėti sportininkų vertybių sąsajų su ketinimais švariai varžytis arba sukčiauti problematiką plačiau, buvo pasitelkti abu tyrimo metodai: kiekybinis ir kokybinis. Toks metodologinis pasirinkimas atliktas, nes sukčiavimas sportinėje veikloje yra daugialypė problema, kuriai adekvačiai suvokti neužtenka tik vieno tyrimų metodo. Kiekybinis tyrimo metodas leidžia analizuoti skaitinius duomenis, suteikiant vertingų įžvalgų ryšiams tarp svarbių kintamųjų, galinčių lemti sukčiavimo elgesį. Tuo tarpu, kokybinio tyrimo pagalba nagrinėjamas gilesnis supratimas apie sukčiavimą, siekiant geriau suvokti sportininkų požiūrį į sukčiavimą sporte, sukčiavimo priežastis bei pasekmes. Tokia tyrimo logika leidžia manyti apie mišrių tyrimo metodų prieigą, kuri pastaraisiais metais moksliniuose tyrimuose tampa vis dažniau taikoma. Tai nestebina, nes mišrių tyrimo metodų taikymas leidžia surinkti įvairesnę, turtingesnę empirinę medžiagą apie nagrinėjamą tyrimo objektą ir tuo pačiu išsamiau atsakyti į keliamą probleminį klausimą ar klausimus (Creswell, 2009). Kita vertus, tokie tyrimai neišvengia ir kritinių pastabų (Newhart & Patten, 2023). Viena iš mišrių tyrimo metodų prieigų, kurios metu lygiagrečiai atliekamas tiek kiekybinis, tiek kokybinis tyrimas yra lygiagreti strategija (angl. Convergent

parallel design). Tokiu atveju kartu yra renkami kiekybiniai ir kokybiniai duomenys, kurie analizuojami atskirai, o po to integruojami diskusijos metu. Kadangi šiame tyrime pirmiausia buvo renkami kiekybiniai duomenys, o tik po to kokybiniai (2 pav.), toks tyrimas labiau panašus į nuoseklią nagrinėjančią strategiją (angl. Sequential explanatory design). Tačiau jame kokybinio tyrimo metu siekiama giliau išnagrinėti kiekybinio tyrimo metu išryškėjusias tendencijas. Savo Tyrime, atliekant kokybinį tyrimą, nebuvo siekta giliau išnagrinėti tik tam tikrų kiekybinio tyrimo metu išryškėjusių tendencijų (nors tai turėjo įtakos), bet nagrinėjama tai kaip patys sportininkai ir treneriai suvokia sukčiavimo fenomeną sportinėje veikloje. Taigi, nors disertaciniame darbe panaudoti tiek kiekybinio, tiek kokybinio tyrimo metodai ir duomenys, mes savo tyrimas nebus vadinamas mišrių metodų tyrimu.

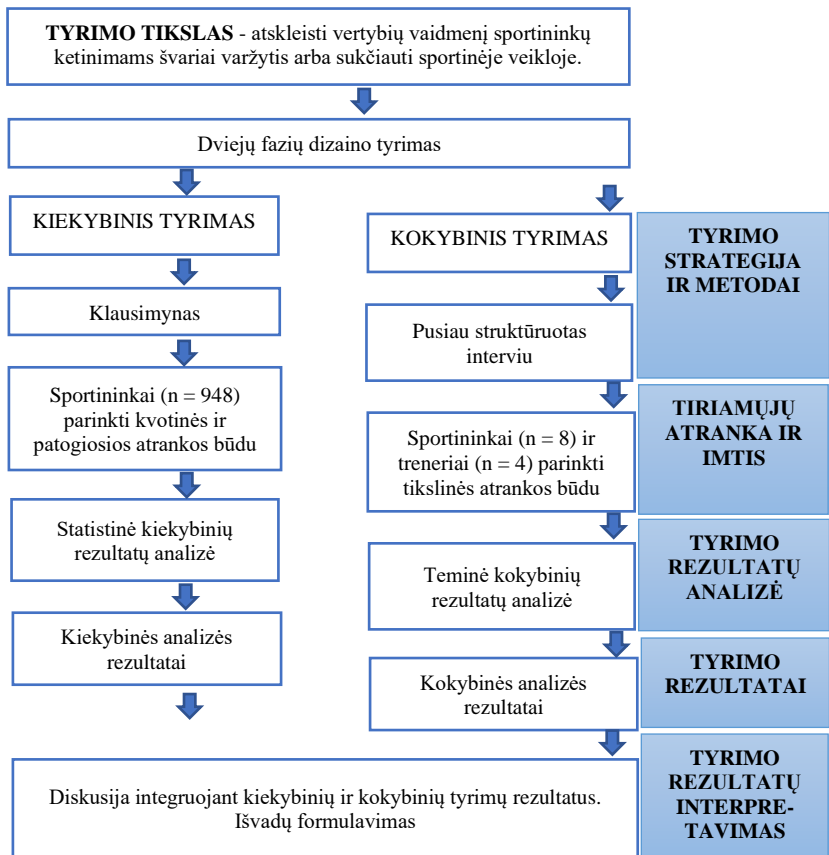

2 pav. Disertacinio tyrimo eigos schema (sudaryta disertacijos autorės)

2.2. Kiekybinis tyrimas

2.2.1. Tyrimo dalyviai ir jų parinkimas

Šiame tyrime siekiant reprezentatyvumo, sportininkai buvo parenkami taikant daugiapakopę atsitiktinę bei patogiąją atrankas. Pirmiausiai, kvotinės atrankos būdu buvo parenkamos atskirai vyrų ir moterų komandos. Po to atskirai parenkami jų sportininkai. Šiuo etapu svarbiausia buvo sportininkų sutikimai dalyvauti apklausoje. Parenkant tyrimo dalyvius taip pat svarbus rodiklis buvo amžius bei sportinė patirtis. Į tyrimą buvo įtraukiami ne jaunesni kaip 15 metų sportininkai. Taip pat turintys ne mažesnę kaip dvejų metų sportinę patirtį. Trumpiau sportuojantys asmenys nebuvo įtraukiami darant prielaidą, kad toks trumpas sportavimo laikotarpis gali būti labiau susijęs dar tik su paieškomis bei siekiais išbandyti tam tikros sporto šakos pratybas. Taip pat abejonėmis, kad tik pradėję sportuoti asmenys gali būti susidarę menką nuomonę apie sportavimą, o ypač tam tikras nuostatas į sportinėje veikloje vykstančius procesus, ypač susijusius su sukčiavimu.

Iš viso buvo apklausta 1001 tiriamasis, tačiau penkios anketos buvo atmestos dėl tyrimo dalyvių amžiaus ar sportinės patirties trūkumo, o 48 anketos buvo nepilnai arba neteisingai užpildytos (pvz., pažymint kelis atsakymo variantus kuomet prašoma tik vieno ir pan.). Tai nulėmė, kad disertaciniame darbe buvo analizuota 948 (477 moterys ir 477 vyrai) sportininkų duomenys. Tyrimo duomenų rinkimo metu tyrimo dalyviai buvo nuo 15 iki 37 metų amžiaus (amžiaus vidurkis = 20,32 metai, SP = 2,45). Tyrimo dalyvių pasiskirstymas pagal amžių pateiktas 3 paveiksle. Analizuojant duomenis tyrimo dalyviai buvo suskirstyti į grupes: nuo 15 iki 17 metų (n = 105) bei 18 ir vyresnių (n = 843). Vyresnių tyrimo dalyvių grupėje daugiau buvo vyrų (n = 84,8 proc.) nei moterų (n = 93,0 proc.) (χ^2 (II = 1) = 16,29; p = 0,001).

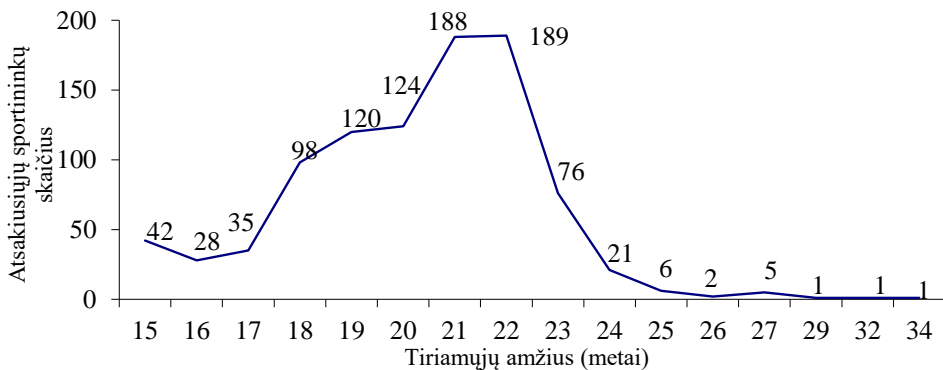

3 pav. Tyrimo dalyvių pasiskirstymas pagal amžių

Apklausoje dalyvavę sportininkai sportavo įvairias individualias (viso 64,3 proc., pvz., tenisas, dviračių sportas, gimnastika, kultūrizmas, karatė, dziudo, boksas, plaukimas, regbis, lengvoji atletika, dailusis čiuožimas, automobilių sportas) ir komandines (viso 35,7 proc., pvz., krepšinis, futbolas, rankinis, tinklinis, regbis) sporto šakas. Vyrų ir moterų pagal sportuojamas sporto šakas skyrėsi, t. y., moterys

sportavo daugiau individualias sporto šakas, o vyrai komandines sporto šakas (χ^2 (11 = 1) = 21,26; , p = 0,001).

Apklaustos metu tyrimo dalyviai vidutiniškai buvo sportavę 8,44 (SP = 2,63) metus. 4 paveiksle matome, kad tarp apklaustųjų sportininkų daugiausia yra sukaupę 6 – 12 metų sportinę patirtį. Lyginant vyrų ir moterų sportinę patirtį statistiškai reikšmingo skirtumo nenustatyta ($t(946) = -0,80$; p = 0,21).

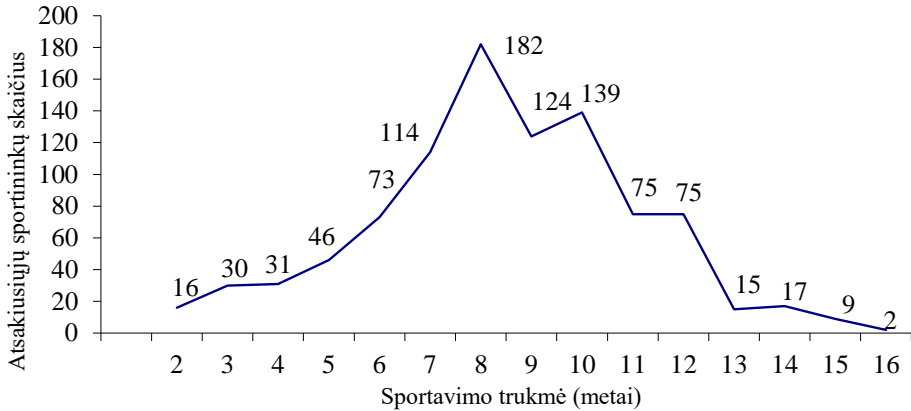

4 pav. Tyrimo dalyvių pasiskirstymas pagal sportavimo trukmę

2.2.2. Tyrimo metodai

Atliekant kiekybinį tyrimą buvo naudojamas apklausos raštu metodas. Klausimyną sudarė socialinė-demografinė dalis bei pagrindinė dalis, kurioje buvo įvairūs tyrimo instrumentai (skalės, hipotetinės situacijos ir pan.), kurių pagalba buvo renkami su tyrimu keliamais klausimais susiję tyrimo duomenys (žr. Priedas Nr. 3).

Ketinimai vartoti draudžiamus preparatus sportinėje veikloje. Sportininkų ketinimai vartoti dopingą buvo tiriami naudojant dvi hipotetines situacijas (Kavussanu et al., 2016; Ring & Kavussanu, 2017). Toks tyrimo būdas kelia diskusijas dėl jo ekologinio validumo, nes neatspindi realaus sportininkų elgesio, tačiau turi ir nemažai privalumų (Christensen & Gomila, 2012). Konkrečiau, didesnis kontrolės laipsnis, kadangi visi tyrimo dalyviai vertina vienodas situacijas. Taip pat hipotetinės situacijos gali sukelti stiprias moralines dalyvių reakcijas, kurios leidžia tyrėjams nuodugniau išnagrinėti aptariamus kintamuosius. Kaip teigia Hurst ir kt. (2022), „hipotetinės situacijos suteikia galimybę tinkamai, kontroliuojamai ir etiškai ištirti moralinių sprendimų priėmimą“ (p. 4). Taigi, tyrimo dalyviai turėjo perskaityti dvi hipotetines situacijas (pvz., *Laukia vienos svarbiausių sezono varžybų. Tačiau sportininkas jaučia, kad jo pajėgumas nėra geresnis nei pagrindinių varžovų ir nerimauja dėl būsimo pasirodymo. Sportininkas prasitaria apie tai gerai pažįstamam sportininkui, kuris prisipažįsta vartojantis draudžiamus preparatus, kurie padeda jam pasiekti trokštamą rezultatą. Nors šie preparatai draudžiami, tačiau yra mažai šansų, jog sportininkas bus pagautas juos vartojant*“) ir atsakyti į klausimą „Kiek Jūs būtumėte linkę (si) tokioje situacijoje pasirinkti draudžiamus

preparatus?“ pasirenkant vieną iš septynių atsakymo variantų, nuo tikrai nepasirinkčiau (1) iki tikrai pasirinkčiau (7). Kuo žemesnis balas, tuo sportininkai mažiau nusiteikę vartoti dopingą. Skalės vidinio suderinamumo balas geras – 0,92.

Ketiniai švariai varžytis. Sportininkų ketiniai švariai varžytis buvo tiriami tyrimo dalyviams pateikiant vieną situaciją (Mortimer et al., 2020): *Įsivaizduokite, kad esate sportininkas, kuris turi varžytis svarbiausiose varžybose (pvz., Olimpinėse žaidynėse, Pasaulio čempionate ir pan.). Jeigu laimėsite varžybas, pelnysite varžovų pripažinimą, didelę šlovę ir turtus (pvz., pinigų, rėmėjų, televizijos pasiūlymų, apdovanojimų, reklamos, publikos garbinimą), dėl ko taptumėte svarbiausiu savo kartos sportininku. Vienintelis būdas tai pasiekti yra nuryti stebuklingą piliulę, kuri padės jums tapti antžmogišku sportininku varžybų metu. Jūs taip pat turėtumėte žinoti, kad šio neteisėto preparato vartojimas niekada nebus aptiktas jūsų kūne ir niekada neturės jokio šalutinio poveikio sveikatai.* Tyrimo dalyviai turėjo atsakyti į klausimą „Kokia tikimybė, kad varžybų metu rungtyniausite „švariai“ (t.y., nevartosite draudžiamo preparato)?“ pasirinkdami vieną iš septynių atsakymo variantų nuo tikrai nevarčiau (1) iki tikrai varčiau (7). Aukštesnis balas rodo didesnę tikimybę, kad sportininkas bus pasiryžęs švariai varžytis.

Nuostatos į dopingą sportinėje veikloje. Sportininkų nuostatos į dopingą buvo tiriamos naudojant „Nuostatų į meistriskumo gerinimą“ skalę (Performance Enhancement Attitude Scale (PEAS), Petróczi, 2002; Petróczi & Aidman, 2009). Originalią skalę sudaro 17 teiginių. Tačiau vėlesniuose tyrimuose buvo nustatyta, kad trumpesnės 11 arba net 8 teiginių šios skalės versijos pasižymi geresnėmis psichometrinėmis charakteristikomis (Gucciardy et al., 2010; Nicholls et al., 2016; Sas-Nowosielski & Budzisz's, 2018; Vargo et al., 2015). Adaptuojant šią skalę lietuvių k. taip pat buvo nustatyta, kad aštuonių teiginių skalės versija tinkamesnė tiriant nuostatas į dopingą (Sukys & Karanauskiene, 2020). Todėl disertaciniame tyrime buvo naudota aštuonių teiginių versija. Vertindami kiekvieną teiginį (pvz., Dopingas yra būtinas, norint būti konkurencingu; Dopingas nėra sukčiavimas, nes kiekvienas tai daro) sportininkai turėjo pasirinkti vieną iš šešių atsakymo variantų nuo visiškai nesutinku (1) iki visiškai sutinku (6). Vertinant tyrimo dalyvių nuostatas buvo skaičiuojamas vidutinis balas. Aukštesnis balas rodo labiau palankias sportininkų nuostatas į dopingą. Skalės vidinio suderinamumo balas geras – 0,93.

Nuostatos į sukčiavimą sportinėje veikloje. Sportininkų nuostatos į sukčiavimą sportinėje veikloje tirtos naudojant „Nuostatų į moralinius sprendimus jaunimo sporte“ klausimyną (Attitudes to Moral Decision-making in Youth Sport Questionnaire-2, Lee et al., 2013). Skalę sudaro 15 teiginių ir trys subskalės, tačiau atsižvelgiant į mūsų tyrimo specifiškumą, naudojome tik dvi subskales: pritarimas sukčiavimui (pvz., „kartais man tenka sukčiauti“, „jei kiti žmonės sukčiauja, manau, kad ir aš galiu“) ir pritarimas gudravimui (pvz., „kartais eikvoju laiką, kad sutrikdyčiau varžovus“, „galiu erzinti varžovus tol, kol nepažeidžiu taisyklių“). Tyrimo dalyviai turėjo atsakyti į 12 teiginių pasirinkdami vieną iš penkių atsakymo variantų, nuo visiškai sutinku (1) iki visiškai nesutinku (5). Abiejų subskalių vidinio suderinamumo balai gerai: 0,96 ir 0,94.

Gebėjimas atsispirti dopingo vartojimui. Sportininkų gebėjimai atsispirti dopingo vartojimui buvo tiriami naudojant „Gebėjimo atsispirti dopingui“ skalės

(Doping Self-Regulatory Efficacy Scale, Lucidi et al., 2008) sportinei veiklai pritaikytą versiją (Sport-Specific Doping Self-Regulatory Efficacy Scale; Ring & Kavussanu, 2018), kuri yra adaptuota lietuvių k. (Sukys & Hoppen, 2023). Taigi, tyrimo dalyviams buvo pateikta septyni teiginiai (pvz., „Norėdami pagerinti savo sportinės veiklos rezultatus, ir būdami tikri, jog draudžiami preparatai neturės jokio neigiamo šalutinio poveikio“, „Jeigu jaustumėte kitų (pvz., trenerio, rėmėjų, vadybininko) spaudimą juos vartoti“) ir buvo prašoma atsakyti kiek sportininkai gebėtų atsisipirti draudžiamų preparatų naudojimui sportinėje veikloje pasirenkant vieną iš septynių atsakymo variantų, nuo visiškai negebėčiau atsisipirti (1) iki tikrai lengvai atsisipirčiau (7). Analizuojant duomenis skaičiuojamas vidutinis balas. Skalės vidinio suderinamumo balas geras – 0,96.

Sportinės veiklos vertybės. Sportinės veiklos vertybės tirtos naudojant „Jaunimo vertybių sportinėje veikloje klausimyną-2“ (Youth Sport Values Questionnaire-2, Lee et al., 2008), kurį sudarė trys subskalės: moralinės, statuso ir kompetencijos vertybės. Šis klausimynas adaptuotas lietuvių k. su sportuojančiais mokiniais (Stupuris et al., 2013) ir studentais (Šukys, 2010). Tyrimo dalyviai turėjo atsakyti į 13 teiginių pasirinkdami vieną iš septynių atsakymo variantų, nuo tai prieštarauja man (-1) iki ypač svarbu (5). Visų trijų subskalių vidinio suderinamumo balai geri: nuo 0,82 iki 0,94.

Asmeninės vertybės. Sportininkų asmeninės vertybės tirtos naudojant sutrumpintą „Portrait Values Questionnaire (PVQ)-21“ (Schwartz, 2003) versiją. Kai kurie autoriai teigia, kad ši sutrumpinta versija yra labiau validi nei ilgoji (40 teiginių) (Verkasalo et al., 2009). Šio skalės varianto pasirinkimą lėmė ir tai, kad ji naudojama Europos socialinio tyrimo projekte, kuriame dalyvauja ir Lietuva (ESS ERIC, 2012). Skalė matuoja keturis vertybių blokus: savęs tobulėjimo (pvz., *Jam/Jai svarbu parodyti savo gebėjimus. Jis/Ji nori, kad žmonės žavėtųsi tuo, ką jis/ji daro*); savęs peržengimo (pvz., *Jis/Ji mano, kad svarbu, jog su kiekvienu žmogumi pasaulyje būtų elgiamasi vienodai. Jis/Ji mano, kad kiekvienas žmogus turėtų turėti lygias galimybes gyvenime*.); atvirumo pokyčiams (pvz., *Jam/Jai svarbu sugalvoti naujų idėjų ir būti kūrybingam/ai. Jam/Jai patinka viską daryti savaip, originaliai*); išsaugojimo (pvz., *Jam/Jai svarbu būti kukliam/iai ir santūriam/iai. Jis/Ji stengiasi neatkreipti į save dėmesio*). Tyrimo dalyviai turi atsakyti į 21 teiginį, pasirinkdami vieną iš šešių atsakymo variantų, nuo labai panašu į mane (1) iki visai nepanašu į mane (6). Analizuojant duomenis buvo naudojami tik vertybių dimensijas rodantys rezultatai. Paminėtina, kad vertybių duomenys buvo skaičiuojami (ir pateikiami) dviem būdais (Schwartz, 2009). Vienas - kuomet skaičiuojamas vidutinis balas kiekvienai vertybių dimensijai. Antrasis būdas, kuomet skaičiuojama centruota reikšmė (angl. centered value). Pirma, apskaičiuojamas kiekvieno tiriamojo vidutinis balas vertinant visus 21 teiginius (vertybes). Po to iš apskaičiuoto kiekvieno iš dešimt vertybių tipų vidurkio atimamas bendras balas. Po to šių balų pagrindu apskaičiuojamas keturių vertybių dimensijų balas. Pažymėtina, kad pastarasis balas naudotas tik skaičiuojant tyrimo dalyvių asmeninių vertybių skirtumus pagal socialinius-demografinius rodiklius bei pateikiant bendrus duomenis. Tačiau vertinant kiek asmeninės vertybės prognozuoja tyrimo dalyvių priklausomus

kintamuosius – ketinimą vartoti dopingą bei švariai varžytis sporte, naudoti necentruoti kiekvienos vertybių dimensijos balai.

Trenerio kuriama įgalinanti arba neįgalinanti aplinka komandoje. Sportininkų nuomonės apie trenerio kuriamą juos įgalinančią ar neįgalinančią aplinką komandoje buvo tiriamos naudojant „Trenerio kuriamos įgalinančios ir neįgalinančios aplinkos klausimyną“ (Coach-created Empowering and Disempowering Motivational Climate Questionnaire (EDMCQ-C) Appleton et al., 2016), kuris yra adaptuotas lietuvių k. (Šukys, Kromerova-Dubinskiene, & Appleton, 2020). Klausimyną sudaro dvi subskalės: kuriama įgalinanti ir neįgalinanti aplinka komandoje. Tyrimo dalyviai turėjo atsakyti į 34 teiginius pasirinkdami vieną iš penkių atsakymo variantų nuo visiškai nesutinku (1) iki visiškai sutinku (5). Vertinant kiekvieną subskalę buvo skaičiuojami vidutiniai balai. Abiejų subskalių vidinio suderinamumo balai geri – 0,92.

Moralinis tapatumas. Tiriant sportininkų moralinį tapatumą naudota „Moralinio tapatumo“ skalės (Moral Identity Scale, (Aquino & Reed, 2002) internalizavimo subskalė (Lucidi et al., 2008). Pažymėtina, kad ši subskalė jau yra naudota kituose tyrimuose su lietuviais sportininkais (Sukys et al., 2021). Tyrimo dalyviams buvo pateiktas kelių savybių sąrašas (pvz., rūpestingas, paslaugus, garbingas, geras ir kt.), kuriomis galima apibūdinti atitinkamą žmogų. Paprašyta tyrimo dalyvių mintyse įsivaizduoti žmogų, kuriam būdingos šios savybės (tu žmogumi gali būti tiek bet kuris kitas, bet ir pats tiriamasis) ir po to atsakyti į penkis teiginius (pvz., „Man būtų gera jaustis žmogumi, turinčiu šias savybes“, „Aš tikrai trokštu, pasižymėti šiomis savybėmis“) pasirenkant vieną iš septynių atsakymo variantų nuo visiškai nesutinku (1) iki visiškai sutinku (7). Pažymėtina, kad atsakymai į du teiginius buvo koduojami atvirkščiai. Subskalės vidinis suderinamumo balas geras – 0,93.

2.2.3. Tyrimo organizavimas

Prieš atliekant kiekybinį tyrimą buvo gautas Lietuvos sporto universiteto Socialinių mokslinių tyrimų atitikties tyrimų etikai vertinimo komiteto leidimas (Nr. SMTEK-63; 2021-10-11). Dalyvavimas kiekybiniame tyrime buvo savanoriškas, todėl atsisakyti dalyvauti tyrime buvo galima iš karto arba bet kuriuo metu pildant klausimyną. Sutikimai dalyvauti kiekybiniame tyrime iš tyrimo dalyvių buvo gauti žodžiu. Prieš pildant klausimynus tyrimo dalyviams buvo pristatyta disertacinė tema, tyrimo tikslas ir paaiškinta, kad jokia asmeninė informacija nebus renkama, pagal kurią būtų galima identifikuoti tyrimo dalyvius, taip užtikrinant tyrimo dalyvių anonimiškumą bei konfidencialumą.

Tyrimo dalyviai buvo informuoti, kad tiek prieš sutinkant, tiek sutikus dalyvauti kiekybinio tyrimo apklausoje ir kilus kokiems nors klausimams, jie bus atsakyti tyrimo vykdytojos. Taip pat buvo pateikta tyrimo vykdytojos kontaktinė informacija (telefono numeris), jeigu tyrimo dalyviai norėtų daugiau sužinoti apie tyrimą.

2.2.4. Statistinė analizė

Kiekybinio tyrimo duomenų statistinė analizė buvo atliekama naudojant SPSS 29 versiją bei JASP programą. Pirmiausia buvo tikrinamas duomenų pasiskirstymas, ar nėra išskirčių. Duomenų normalumas buvo tikrinamas vertinant asimetriškumo koeficiento (angl. skewness) ir eksceso (angl. kurtosis) reikšmes. Literatūroje yra įvairių pastebėjimų bei rekomendacijų vertinant duomenų pasiskirstymas pagal šiuos koeficientus. Kai kurie nurodo, kad duomenis galima vertinti kaip normaliai pasiskirsčiusius jeigu koeficientų reikšmė ne didesnė nei ± 2 (Field, 2013), kiti rekomenduoja ± 1.5 ribas (Tabachnick & Fidell, 2013) arba laikytis griežčiausios ribos, t. y., ± 1 (Bulmer, 1979). Kai kurie autoriai nurodo, jog normalumo sąlyga nėra tenkinama jeigu asimetriškumo koeficiento reikšmė yra didesnė nei ± 2 , o eksceso didesnė nei ± 7 (Hair et al., 2010; Bryne, 2010). Nors koeficientų ribos ± 1 pripažįstamos kaip geriausios, tačiau ± 2 vertinamos kaip priimtinos sprendžiant apie duomenų normalųjį pasiskirstymą (Hair et al., 2022). Todėl šiame tyrime taip pat laikėmės pasirinkto kriterijaus, kad jeigu šių koeficientų reikšmės neviršija ± 2 , daroma išvada, kad duomenys yra normaliai pasiskirstę. Taip buvo patikrinti duomenys ar juose nėra išskirčių. Literatūroje nurodoma, kad jeigu reikšmės yra didesnės nei trys standartiniai nuokrypiai nuo kintamojo vidurkio, tai galima vertinti kaip ekstremalią reikšmę – išskirtį (Pallant, 2003). Patikrinus duomenis tokių reikšmių buvo rasta nedaug (tai sudarė mažiau nei 0,1 proc. visų duomenų) ir jie buvo visai pašalinti.

Įvertinus duomenų pasiskirstymą buvo skaičiuojami šie aprašomosios statistikos rodikliai: procentinis pasiskirstymas, vidutiniai balai, standartinės paklaidos. Kadangi vertinant visų tyrimo kintamųjų duomenų pasiskirstymą asimetriškumo ir eksceso koeficientų reikšmės neviršijo ± 2 ribos, tikrinant hipotezes apie kintamųjų ryšius ir skirtumus, buvo naudojami parametrinės statistikos metodai. Vertinant koreliacinius ryšius taikytas Pirsono koreliacijos koeficientas. Lyginant pagal tyrimo dalyvių socialinius-demografinius duomenis, naudotas chi kvadrato kriterijus ir Stjudento testas nepriklausomoms imtims.

Tyrimo kintamiesiems matuoti naudoti klausimynų ar skalių, kurie nebuvo ankstesniuose tyrimuose adaptuoti ir validuoti lietuvių k. (arba tiesiog nepatikrintas jų struktūrinis validumas), struktūriniam validumui patikrinti taikyta tiriamoji ir patvirtinančioji faktorinės analizės. Nėra rekomenduojama tiriamąją ir patvirtinančią faktorines analizes atlikti su tais pačiais tiriamaisiais (Schreiber, Nora, Stage, Barlow, & King, 2006). Todėl tyrimo dalyvius padalinome į dvi grupes po 474 tyrimo dalyvius. Tyrimo duomenų tinkamumas faktorinei analizei tikrintas Bartleto sferiškumo testu (angl. Bartlett's test of sphericity) bei Kaizerio, Mejerio ir Olkino (KMO) matu. Duomenys tinka faktorių analizei, kai Bartleto sferiškumo testas yra reikšmingas (reikšmingumo lygmuo $p < 0,05$), o KMO koeficientas ne mažiau 0,6 (Tabachnick & Fidell, 1996). Faktorių išskyrimui naudotas pagrindinių komponenčių analizės metodas. Faktorių sukimui naudotas Varimax sukimas. Atliekant tiriamąją faktorinę analizę remtasi šiais modelio tinkamumo kriterijais: chi kvadratas, kuris parodo ar modelis tinka turimiems duomenims. Jeigu jo reikšmė mažesnė nei 0,05, tai hipotezė apie modelio idealų tinkamumą atmetama. Tačiau šis

rodiklis jautrus tyrimo dalyvių skaičiui, todėl vien juo pasikliauti nerekomenduojama (Pakalniškienė, 2012). Savo tyrime atsižvelgėme į kitus modelio tinkamumą rodančius kriterijus: vidutinės aproksimacijos paklaidos kvadratinę šaknį (angl. Root Mean Square Error of Approximation (RMSEA)) (Steiger & Lind, 1980), sąlyginį suderinamumo kriterijų (angl. Comparative-fit index (CFI)) ir Takerio ir Liuiso indeksą (angl. Tucker–Lewis index (TLI)) (Hu et al., 1999). CFI ir TLI reikšmės nuo 0,90 ir didesnės, o RMSEA mažesnės nei 0,05 rodo, kad modelis geras (Marsh et al., 1999). Tačiau modelis vertintinas kaip galimas RMSEA reikšmėms esant ne daugiau 0,10 (Browne & Cudeck, 1993).

Tyrime naudotų klausimynų ir skalių vidiniam suderinamumui įvertinti buvo naudotas tiek Cronbach'o α , tiek ir McDonald ω koeficientais. Šį pasirinkimą lėmė pastaruoju metu mokslinėje literatūroje pateikiami argumentai, jog pastarasis koeficientas laikomas pažangesniu (Dunn, Baguley, & Brunson, 2013; Hayes & Coutts, 2020). Atsižvelgiant į tai, kad Cronbach'o α kol kas labai dažnai naudotas ir naudojamas, darbe buvo vertinti abu koeficientai. Paminėtina, kad abiejų koeficientų interpretavimas yra vienodas.

Siekiant nustatyti kokie tyrimo kintamieji prognozuoja sportininkų ketinimus vartoti dopingą bei švariai varžytis, buvo atlikta tiesinė hierarchinė regresija. Vertintos šios modelio tinkamumo regresinei analizei sąlygos. Dispersijos mažėjimo rodiklis (VIF), kuris leidžia patikrinti ar nėra multikolinearumo problemos. Multikolinearumo problemos nėra, jeigu $VIF > 4$. Durbino – Vatsono matas, kuris leidžia nustatyti ar yra autokoreliacija, ar ne. Šio mato reikšmė gali svyruoti nuo 0 iki 4, o jeigu reikšmės yra tarp 1,5 iki 2,5, galima teigti, kad autokoreliacijos nėra. Regresijos modelio tinkamumui vertinti taip pat taikyta ANOVA p reikšmė. Jei ji mažesnė nei 0,05, modelio tinkamumas abejotinas. Vertinant regresinės analizės modelius buvo taip pat buvo vertinami determinacijos koeficientai (R^2). Pateikiant duomenis galima nurodyti koreguotąjį determinacijos koeficientą, kai modeliuose yra įtraukta daug regresorių. Kita vertus, jis turi prasmės tada, kuomet tyrimo dalyvių yra mažai (Pakalniškienė, 2012), tačiau, mūsų atveju, tyrimo dalyvių skaičius didelis, todėl nurodomas tik determinacijos koeficientas R^2 .

2.3. Kokybinis tyrimas

2.3.1. Tyrimo dalyviai ir jų parinkimas

Tyrime buvo taikyta tikslinė atranka pasirenkant tyrimo dalyvius, kurie labiausiai suprastų tyrimo problematiką (Creswell, 2007) ir galėtų suteikti informacijos apie sukčiavimą sporte. Kadangi tyrimo dalyviai buvo sportininkai, jie turėjo pakankamai kompetencijos diskutuoti tiriamu klausimu, analizuoti sukčiavimo sporte problematiką bei dalintis savo mintimis.

Kadangi kokybiniame tyrime nėra numatyta aiškių tyrimo imties dydžio nustatymo normų, imtis priklauso tiek nuo tyrimo strategijos, tiek nuo duomenų informatyvumo ir t.t., taigi tyrime gali būti nuo 5 iki 30 tyrimo dalyvių (Bitinas ir kt. 2008). Tyrimo metu paimti 8 interviu iš sportininkų ir 4 interviu iš trenerių, remiantis informacijos galios principu, pagal kurį kokybinio tyrimo imties dydis priklauso nuo tyrimo tikslo, imties specifiškumo, teorinių prielaidų, duomenų kokybės ir analizės metodo. Kai gaunami kokybiniai duomenys, kurių pakanka, kad būtų galima atsakyti

į tyrimo klausimus ir pasiekti tyrimo tikslą, nusprendžiama, kad tyrimo imtis yra pakankama (Braun & Clarke, 2022).

Sportininkai buvo iš įvairių sporto šakų: fitneso (1), futbolo (1), krepšinio (2), buriavimo (1), karatė (1), kultūrizmo (1), plaukimo (1). Treneriai taip pat buvo įvairių sporto šakų atstovai: bokso (1), kultūrizmo (1), krepšinio (2). Iš apklaustų sportininkų ir trenerių 11 buvo vyrai, o 1 moteris. Apklausos metu tyrimo dalyviai buvo nuo 20 iki 35 metų amžiaus ir sportuojantys pasirinktoje sporto šakoje nuo 7 iki 21 metų. Taigi galima daryti prielaidą, kad jie turi asmeninės patirties, susijusios su sukčiavimu sporte.

1 lentelė. Tyrimo dalyvių charakteristikos

Tiriamasis	Lytis	Amžius	Sporto šaka	Sportinė patirtis	Interviu trukmė
Sportininkas 1	Vyras	27	Fitnesas	7	45 min
Sportininkas 2	Vyras	23	Futbolas	17	50 min
Sportininkas 3	Vyras	21	Krepšinis	11	55 min
Sportininkas 4	Vyras	20	Buriavimas	12	55 min
Sportininkas 5	Vyras	28	Karatė	16	1 val 15 min
Sportininkas 6	Vyras	24	Kultūrizmas	8	1 val
Sportininkas 7	Moteris	24	Plaukimas	10	1 val
Sportininkas 8	Vyras	25	Krepšinis	9	1 val 5 min
Treneris 1	Vyras	31	Boksas	17	1 val 10 min
Treneris 2	Vyras	35	Kultūrizmas	19	1 val 5 min
Treneris 3	Vyras	31	Krepšinis	16	55 min
Treneris 4	Vyras	34	Krepšinis	21	1 val 5 min

2.3.2. Tyrimo metodai

Siekiant atskleisti tyrimo dalyvių subjektyvias nuomones, disertaciniame tyrime buvo pasirinktas interviu duomenų rinkimo metodas. Kokybiniuose tyrimuose interviu yra vienas labiausiai naudojamų duomenų rinkimo būdų (Creswell, 2007; Newhart & Patten, 2023). Interviu padėjo gauti informacijos apie sukčiavimo sporte problemą atskleidžiant tyrimo dalyvių požiūrį ir individualias patirtis sporte, apie kurias tyrimo dalyviai papasakojo žodžiais.

Tyrime buvo sukonstruotas atviro tipo klausimų duomenų rinkimo instrumentas apie sukčiavimą sporte. Interviu metu naudojami atviri klausimai tam, kad būtų gauti išsamūs nagrinėjamo klausimo apibūdinimai. Interviu buvo suskirstytas į keletą temų, tokių kaip *sukčiavimas sporte*, kur buvo dalinamasi mintimis apie sukčiavimo sampratą, sukčiavimo sporte priežastis, *moralinis elgesys*, kur buvo kalbama apie moralės įtaką sukčiavimui, *trenerio bei tėvų įtaka*, kur samprotaujama kaip tėvai ar treneris gali paveikti sportininko sprendimą vartoti dopingą ir *švarus sportas*, kur tyrimo dalyviai dalinasi įžvalgomis apie sukčiavimo sporte prevenciją.

Interviu metu buvo pateikiamai aiškiai suformuluoti atviro tipo klausimai, nebuvo klausta dviejų ar daugiau klausimų vienu metu, skatinama tyrimo dalyvius

paašškinti savo išsakytas mintis, jeigu pasakojimo metu išvalgos nebuvo paašškintos ir prašoma pateikti pavyzdžių, kad interviu būtų kuo išsamesnis (Aspers, 2009). Iš anksto buvo numatytos pagrindinės temos ir problemos, tačiau atsižvelgiant į tyrimo dalyvių pasakojimą, buvo pateikiami papildomi klausimai, tokie kaip: „kaip manote, kodėl?“, „gal galite pateikti pavyzdį?“. Tokie klausimai padėjo geriau išsiaiškinti sportininkų bei trenerių požiūrį į sukčiavimą bei gilintis į sukčiavimą lemiančias priežastis.

2.3.3. Tyrimo organizavimas ir tyrimo etika

Prieš atliekant kokybinį tyrimą buvo gautas Lietuvos sporto universiteto Socialinių mokslinių tyrimų atitikties tyrimų etikai vertinimo komiteto leidimas (Nr. SMTEK-140; 2022 11 16). Tyrime dalyvavimas buvo savanoriškas, todėl interviu buvo galima bet kada atšaukti. Sutikimai dalyvauti tyrime buvo gauti iš tyrimo dalyvių žodžiu. Taip pat tyrimo dalyviams buvo suteikta informacija apie kokybinį tyrimą, papasakojant apie tikslą bei galimybę susipažinti su tyrimo rezultatais. Tyrimo dalyviai informuoti apie tyrimo anonimiškumą bei konfidencialumą ir tai, kad kokybinio tyrimo duomenys bus pateikiami apibendrintai, neatskleidžiant tokios informacijos, iš kurios būtų galima atpažinti tiriamojo asmenybę. Nebuvo klausama tokios informacijos kaip gyvenamoji vieta ar priklausymas konkrečiai komandai tam, kad būtų užtikrintas tyrimo dalyvių anonimiškumas. Su tyrimo dalyviais buvo elgiamasi pagarbiai, siekiant nepažeisti jų garbės bei orumo. Interviu metu buvo klausomasi tyrimo dalyvių pasakojimų be jokių išankstinių nuostatų.

Tyrimo dalyviams žodžiu buvo pristatyta disertacinio tyrimo tema, tikslas bei prašymas sutikti duoti interviu. Visi interviu buvo atlikti susitikimų metu. Kiekvienas interviu truko nuo 45 minučių iki 1 valandos ir 15 minučių. Tyrimo dalyviai sutiko, kad interviu būtų įrašinėjamas telefonu ir svarbūs klausimai bei pastebėjimai užrašomi užrašuose. Interviu buvo įrašinėjami tam, kad būtų lengviau bei tiksliau vėliau atkurta tyrimo dalyvių papasakota informacija.

2.3.4. Tyrimo duomenų analizė

Duomenys, kurie buvo gauti iš tyrimo dalyvių interviu metu, buvo analizuojami ir interpretuojami. Tekstiniai interviu duomenys buvo pagrindinė ir svarbiausia kokybinės analizės medžiaga. Analizuojant kokybinius duomenis, reikia naudotis indukcine logika. Kitaip sakant, naujų žinių pamatas yra empiriniai duomenys, o ne iš anksto sugalvotos teorinės koncepcijos (Gaižauskaitė, Valavičienė, 2016). Duomenys buvo aprašyti siekiant išsaugoti jų autentiškumą, atkartoti tiksliai tyrimo dalyvių frazes bei žodžius ir išlaikyti tyrimo dalyvių nuomonę bei poziciją. Buvo siekiama parodyti sukčiavimo sporte problematiką tyrimo dalyvių akimis, atsižvelgiant į sportininkų nuostatas, įsitikinimus, požiūrį bei vertybes.

Teminė analizė yra metodas, skirtas kokybiniais duomenims analizuoti ir interpretuoti. Į teminės analizės procesą įeina duomenų kodavimas, siekiant sukurti temas, kurios savyje turi paslėptą reikšmę, atspindinčią gilesnes idėjas, konceptus ar fenomenus (Braun & Clarke, 2021). Teminė analizė buvo atlikta naudojantis *dedukcine tyrimo logika*. Iš anksto buvo numatytos pagrindinės temos,

apibūdinančios sukčiavimo sporte fenomeną. Naudojantis dedukcine tyrimo logika iš anksto buvo numatytas temų šablonas (Patton, 2002), kurio pagalba siekiama išsiaiškinti sukčiavimo sporte reikšmę, priežastis, pasekmes. Tai padėjo sutvarkyti interviu tekstą vėlesnei kokybinio tyrimo duomenų interpretacijai.

Kokybinio tyrimo duomenys buvo analizuojami kompiuteriniu būdu naudojant „Word“. Analizuojant duomenis buvo atkreipiamas dėmesys į neverbalinę tyrimo dalyvių kalbą, tokią kaip balso tonas, emocijos arba tylos pauzės, pavyzdžiui, paklausus klausimą „*Ar teko susidurti su dopingą vartojančiais sportininkais?*“ dauguma tyrimo dalyvių iš pradžių ilgam nutildavo, jautėsi sutrikę, kai kurie nerviškai gražė rankas ar nusukdavo akis į šoną, prieš pateikdami atsakymą. Tokie neverbaliniai tyrimo dalyvių veiksmai suteikė informacijos apie tyrimo problematiką ir sustiprino temų reikšmingumą.

Aprašant kokybinį tyrimą duomenys buvo struktūruoti pagal kelias pagrindines temas. Remiantis Creswell (2009), kokybiniame tyrime suformuojamos 5–7 pagrindinės temos, kategorijos arba kodai. Kokybiniame tyrime iš anksto buvo numatytos dvi meta-tema ir temos, o vėliau suformuluotos potemės ir mini-temos.

2.3.4. Tyrimo duomenų kokybės užtikrinimas

Pagrindiniai tyrimo kokybės kriterijai yra tikėtinumumas, pakartotinamumas, perkeliamumas ir patvirtinamumas (Creswell, 2007). Tikėtinumo kriterijus reiškia, kad empiriniai duomenys atitinka realybę, o perkeliamumo kriterijus reiškia, kad tyrimo rezultatai gali būti pritaikyti kitose situacijose, taigi pateikiamas išsamus tyrimo ir rezultatų aprašymas (Creswell, 2007). Pakartotinumumo kriterijus gali sukurti prielaidas ateities mokslininkams pakartoti tyrimą norint gauti panašius rezultatus. Patvirtinamumo kriterijus reiškia, kad tyrimo rezultatai turi būti pagrįsti empiriniais duomenimis (Lincoln & Guba, 1985).

Patton (2002) teigia, kad kokybinio tyrimo tyrėją reikia laikyti duomenų analizės priemone, taigi tyrėjo kvalifikacija yra svarbus aspektas, galintis turėti įtakos tyrimo kokybei. Kokybę taip pat užtikrina ilgalaikis įsitraukimas į tiriamą fenomeną – sukčiavimą sporte, todėl buvo lavinami įgūdžiai bei atidžiai nagrinėjami duomenys. Kokybinio tyrimo metu buvo dalyvaujama įvairiuose moksliniuose renginiuose bei diskutuojama su kitais mokslininkais, siekiant išsiaiškinti iškilusias problemas, taip pat siekiant išgirsti mokslinių argumentų bei išklaudyti nešališką požiūrį į šią problematiką.

Siekiant užtikrinti tyrimo kokybę buvo išlaikoma tyrimo dalyvių demografinių charakteristikų įvairovė, kitaip sakant, į tyrimą buvo įtraukti įvairaus amžiaus, tiek moteriškos, tiek vyriškos lyties sportininkai bei treneriai, iš įvairių sporto šakų (komandinių bei individualių). Tuo buvo siekiama užtikrinti įvairesnį požiūrį į sukčiavimo sporte fenomeną bei papasakoti skirtingas sportininkų bei trenerių patirtis, kad būtų gautas kuo informatyvesnis nagrinėjamos problemos aprašymas. Duomenų patikimumui užtikrinti interviu buvo įrašinėjamas. Prieš pat interviu tyrimo dalyviai buvo informuoti, kad teisingų atsakymų nėra, todėl jie turėtų jaustis laisvi bei nevaržomi išsakyti savo nuomonę. Pavyzdžiui, kai kuriems tyrimo dalyviams rūpėjo ar jie gali apie dopingą sakyti savo nuomonę, o ne tokią, kokia pateikiama kaip „teisinga“ visuomenėje, todėl reikėjo juos dar sykį patikinti, kad jie

saugūs išsakyti savo požiūrį ir nebus dėl savo minčių teisiami. Suprantama, kodėl kai kurie tyrimo dalyviai jaudinosi prieš dalindamiesi savo asmeninėmis patirtimis susijusiomis su dopingu, nes sportas yra didelė profesionalių sportininkų gyvenimo dalis ir pajamų šaltinis, o kadangi sportininkai yra baudžiami, jeigu jie vartoja dopingą, tai išlieka jautri tema sportininkams. Tačiau nuoširdūs tyrimo dalyvių pasakojimai užtikrina tyrimo patikimumą, todėl tyrimo dalyviai buvo užtikrinami, kad jų atsakymai konfidencialūs (net kelis kartus, jeigu buvo poreikis) ir nebus atskleista tyrimo dalyvių tapatybė, todėl jie yra saugioje aplinkoje ir gali išsakyti savo požiūrį.

Tam, kad būtų užtikrintas tikėtino kriterijus, tekste naudojami pažodiniai kokybinio tyrimo dalyvių žodžių citavimai, todėl tyrimo rezultatai yra pagrįsi išsamiais duomenimis. Pagal Creswell (2009), norint atitikti autentiškumo, aprašymo gyvumo bei patvirtinamumo kriterijus tyrimo kokybei užtikrinti, buvo aiškiai suformuotos temos bei potėmės, į aprašymus bei lenteles įtrauktos tyrimo dalyvių citatos, apibūdinančios kokybinio tyrimo problematiką. Taigi buvo pateiktas išsamus teksto aprašymas, kuris atspindi kokybinio tyrimo duomenų rinkimo, apdorojimo bei analizavimo procesus.

3. KIEKYBINIO TYRIMO REZULTATAI

Kiekybinio tyrimo metu buvo matuojama su tyrimo problema nemažai susijusių tyrimo kintamųjų. Vieni svarbiausių buvo sportininkų ketinimai švariai varžytis ir ketinimai vartoti dopingą sporte. Todėl kiekybinio tyrimo duomenų pristatymą pradėsime būtent nuo šių tyrimo kintamųjų rezultatų. Tačiau tiriant matuoti įvairūs, tiek su sportininko asmenybe, tiek su kontekstu susijusių tyrimo kintamųjų, kuriuos galima įvardinti kaip prognozuojamaisiais kintamaisiais. Todėl kiekvieno jų duomenys nuosekliai bus pateikiami, kartu įvertinant jų ryšius ne tik su sportininkų ketinimais vartoti dopingą ir ketinimais švariai varžytis, bet ir tarpusavyje. Pabaigoje pateikiami duomenys atskleidžiantys koks yra prognozuojančiųjų kintamųjų atskirai ir kartu poveikis (šiuo atveju matuota ne įtaka, nes tyrimas nėra eksperimentinio pobūdžio) ketinimams švariai varžytis arba ketinimams vartoti dopingą.

3.1. Sportininkų ketinimai švariai varžytis arba vartoti dopingą

Atliktas tyrimas leido išsiaiškinti tirtų sportininkų tiek ketinimus švariai varžytis, tiek ketinimus vartoti dopingą. Aprašomosios statistikos duomenys parodė, kad šiems tyrimo kintamiesiems matuoti taikytų situacijų duomenų išsibarstymas tenkina pasirinktas normalumo sąlygas (2 lentelė). Taip pat ketinimo vartoti dopingą situacijų patikimumas yra labai geras. Gauti rezultatai parodė, kad sportininkai nėra linkę vartoti dopingą. Taip pat labiau linkę švariai varžytis nei priešingai. Be to, ketinimai vartoti dopingą ir ketinimai švariai varžytis statistiškai reikšmingai neigiamai koreliuoja ($r = -0,73$, $p < 0,01$).

2 lentelė. Sportininkų ketinimų švariai varžytis arba vartoti dopingą aprašomosios statistikos duomenys visoje imtyje

Kintamieji	Asimetrija/ Ekscesas	α	Ω	Vidutinis balas	Standartinis nuokrypis
Ketinimai vartoti dopingą	1,33/0,83	0,92	0,92	1,99	1,30
Ketinimai švariai varžytis	0,95/-0,24			5,44	1,82

Pastaba. Ketinimai vartoti dopingą: nuo tikrai nepasirinkčiau dopingo (1) iki tikrai pasirinkčiau dopingą (7). Ketinimai švariai varžytis: nuo visai nelinkęs švariai varžytis (1) iki labai linkęs švariai varžytis (7).

Analizuojant apklausos duomenis, buvo palyginti sportininkų ketinimai vartoti dopingą bei ketinimai švariai varžytis pagal socialinius-demografinius rodiklius (3 ir 4 lentelė). Nustatyta, kad pagal lytį tyrimo dalyviai nesiskiria, lyginant jų ketinimus vartoti dopingą bei ketinimus švariai varžytis sporte. Taip pat pagal šiuos du rodiklius nesiskiria ir komandinės bei individualios sporto šakas sportuojantys sportininkai. Tačiau kur kas labiau linkę švariai varžytis sporte jaunesni sportininkai, lyginant su vyresniais ($p < 0,01$) sportininkais, o taip pat mažesnę sportinę patirtį sukaupę sportininkai ($p < 0,01$).

3 lentelė. Sportininkų ketinimų vartoti dopingą skirstinys pagal lytį, amžių, sportinę patirtį ir sporto šaką

Socialiniai-demografiniai rodikliai	Ketinimai vartoti dopingą		<i>t</i>	<i>p</i>	<i>d</i>
	Vidutinis balas	SN			
Lytis					
<i>Vyrai</i>	1,96	1,26	-0,64	0,53	0,04
<i>Moterys</i>	2,01	1,35			
Amžius					
<i>15-17 metų</i>	1,86	1,24	-1,04	0,30	0,11
<i>18 ir vyresni</i>	2,00	1,31			
Sportinė patirtis					
<i>Nuo 1 iki 7 metų</i>	1,88	1,22	-1,84	0,07	0,12
<i>8 ir daugiau metų</i>	2,04	1,35			
Sporto šaka					
<i>Komandinės</i>	2,00	1,31	0,05	0,96	0,01
<i>Individualios</i>	1,99	1,30			

Pastaba. Ketinimas vartoti dopingą: nuo tikai nepasirinkčiau dopingo (1) iki tikrai pasirinkčiau dopingą (7). SN – standartinis nuokrypis.

4 lentelė. Sportininkų ketinimų švariai varžytis skirstinys pagal lytį, amžių, sportinę patirtį ir sporto šaką

Socialiniai-demografiniai rodikliai	Ketinimai švariai varžytis		<i>t</i>	<i>p</i>	<i>d</i>
	Vidutinis balas	SN			
Lytis					
<i>Vyrai</i>	5,40	1,83	-0,71	0,48	0,05
<i>Moterys</i>	5,48	1,81			
Amžius					
<i>15-17 metų</i>	5,77	1,39	2,48	0,01	0,21
<i>18 metų ir vyresni</i>	5,40	1,86			
Sportinė patirtis					
<i>Nuo 1 iki 7 metų</i>	5,67	1,57	3,02	0,01	0,20
<i>8 ir daugiau metų</i>	5,32	1,93			
Sporto šaka					
<i>Komandinės</i>	5,36	1,85	-1,02	0,31	0,07
<i>Individualios</i>	5,49	1,81			

Pastaba. Ketinimai švariai varžytis: nuo visai nelinkęs švariai varžytis (1) iki labai linkęs švariai varžytis (7). SN – standartinis nuokrypis.

3.2. Sportininkų asmeninės ir sportinės veiklos vertybės ir jų ryšis su ketinimais švariai varžytis arba ketinimais vartoti dopingą

Tiriant sportininkų vertybes buvo gilinamasi tiek į jų asmenines vertybes, tiek į sportinės veiklos vertybes. Analizuojant asmeninių vertybių duomenis, darbe gilintasi į keturias vertybių grupes: savęs tobulinimas, atvirumas kaitai, savitranscendencija ir konservatyvumas. Aprašomosios statistikos rezultatai parodė, kad šių tyrimo kintamųjų išsibarstymas tenkina pasirinktas normalaus pasiskirstymo ribas (5 lentelė). Taip pat nustatytas labai geras patikimumo lygmuo. Gauti rezultatai atskleidė, kad svarbiausios sportininkams yra vertybės, kurios susijusios su savitranscendencija. Kiek mažiau svarbios konservatyvumo vertybės. Mažiausiai sportininkams svarbios vertybės susijusios su savęs tobulinimu, kurios atspindi kiek tyrimo dalyviams svarbu yra galia, pasiekimai bei hedonistinės vertybės.

5 lentelė. Sportininkų asmeninių vertybių aprašomosios statistikos duomenys visoje imtyje

Asmeninės vertybės	Asimetrija/ Ekscesas	α	Ω	Vidutinis balas	Standartinis nuokrypis
Savęs tobulinimas	0,32/-0,72	0,91	0,91	-0,52	0,99
Atvirumas kaitai	0,18/-0,74	0,87	0,87	-0,32	1,02
Savitranscendencija	-0,50/-0,31	0,90	0,89	0,65	0,90
Konservatyvumas	-0,19/-0,95	0,90	0,80	0,30	1,07

Pastaba. Asmeninės vertybės: aukštesnis balas rodo didesnę svarbumą.

Taip pat tyrimas atskleidė sportininkų sportinės veiklos vertybes. Paminėtina, kad taikyto klausimyno duomenų pasiskirstymas tenkino normalumo sąlygas pagal pasirinktus kriterijus (6 lentelė). Taip pat geri visų trijų skalių patikimumo duomenys. Nustatyta, kad tyrimo dalyviams labiausiai svarbios sportinėje veikloje vertybės susijusios su kompetencijos ugdymu, o mažiausiai – statuso vertybės.

6 lentelė. Sportininkų sportinės veiklos vertybių aprašomosios statistikos duomenys visoje imtyje

Sportinės veiklos vertybės	Asimetrija/ Ekscesas	α	Ω	Vidutinis balas	Standartinis nuokrypis
Moralinės vertybės	-0,99/0,20	0,94	0,94	3,89	1,12
Kompetencijos vertybės	-0,91/1,41	0,82	0,81	3,96	0,85
Statuso vertybės	-0,04/-0,99	0,94	0,94	2,77	1,42

Pastaba. Sportinės veiklos vertybės: nuo tai prieštarauja man (-1) iki ypač svarbu (5).

Koreliacinė analizė atskleidė, kad savęs tobulinimo ir atvirumo kaitai asmeninės vertybės stipriai statistiškai reikšmingai neigiamai koreliuoja su savitranscendencijos ir konservatyvumo vertybėmis (7 lentelė). Vertinant sportinės veiklos vertybių tarpusavio ryšius nustatyta, kad moralinės vertybės teigiamai susijusios su kompetencijos ugdymo vertybėmis ir neigiamai su statuso vertybėmis. Pažymėtina, kad savęs tobulinimo ir atvirumo kaitai asmeninės vertybės neigiamai statistiškai reikšmingai susijusios su moralinėmis ir teigiamai su statuso vertybėmis. O savitranscendencijos ir konservatyvumo asmeninės vertybės priešingai koreliuoja su paminėtomis sportinės veiklos vertybėmis.

7 lentelė. Sportininkų asmeninių ir sportinės veiklos vertybių tarpusavio koreliacijos duomenys visoje imtyje

Kintamieji	1	2	3	4	5	6	7
Asmeninės vertybės							
<i>Savęs tobulinimas</i>							
<i>Atvirumas kaitai</i>	0,85**						
<i>Savitranscendencija</i>	-0,94**	-0,86**					
<i>Konservatyvumas</i>	-0,95	-0,95**	0,86**				
Sportinės vertybės							
<i>Moralinės</i>	-0,75**	-0,66**	0,75**	0,70**			
<i>Kompetencijos</i>	-0,01	0,07*	0,05	-0,07*	0,31**		
<i>Statuso</i>	0,71**	0,67**	-0,67**	-0,71**	-0,53**	0,32**	-

Pastaba. Asmeninės vertybės: aukštesnis balas rodo didesnę svarbumą. Sportinės veiklos vertybės: nuo tai prieštarauja man (-1) iki ypač svarbu (5). * $p < 0,05$; ** $p < 0,01$

Palyginus vertybių duomenis pagal lytį nustatyta, kad moralinės vertybės sportinėje veikloje statistiškai reikšmingai svarbesnės moterims nei vyrams ($p < 0,05$) (8 lentelė).

8 lentelė. Sportininkų asmeninių ir sportinės veiklos vertybių skirstinys pagal lytį

Vertybės	Vyrai		Moterys		<i>t</i>	<i>p</i>	<i>d</i>
	Vidutinis balas	SN	Vidutinis balas	SN			
<i>Savęs tobulinimas</i>	-0,46	1,02	-0,59	0,97	1,90	0,06	0,12
<i>Atvirumas kaitai</i>	-0,31	1,03	-0,34	1,01	0,45	0,65	0,03
<i>Savitranscendencija</i>	0,60	0,93	0,71	0,87	-1,82	0,07	0,12
<i>Konservatyvumas</i>	0,27	1,08	0,34	1,06	-1,04	0,30	0,07
<i>Moralinės</i>	3,80	1,20	3,97	1,02	-2,28	0,02	0,15
<i>Kompetencijos</i>	3,92	0,92	4,00	0,76	-1,56	0,12	0,10
<i>Statuso</i>	2,82	1,48	2,71	1,36	1,15	0,25	0,08

Pastaba. Asmeninės vertybės: aukštesnis balas rodo didesnį svarbumą. Sportinės veiklos vertybės: nuo tai prieštarauja man (-1) iki ypač svarbu (5).

Lyginant duomenis pagal amžių bei sporto šaką, statistiškai reikšmingų skirtumų nenustatyta (9 ir 10 lentelės).

9 lentelė. Sportininkų asmeninių ir sportinės veiklos vertybių skirstinys pagal amžių

Vertybės	15-17 metų		18 metų ir vyresnis		<i>t</i>	<i>p</i>	<i>d</i>
	Vidutinis balas	SN	Vidutinis balas	SN			
<i>Savęs tobulinimas</i>	-0,56	0,87	-0,52	1,01	-0,48	0,63	0,04
<i>Atvirumas kaitai</i>	-0,35	0,93	-0,32	1,03	-0,31	0,76	0,03
<i>Savitranscendencija</i>	0,62	0,79	0,66	0,91	-0,50	0,62	0,05
<i>Konservatyvumas</i>	0,39	0,95	0,29	1,08	0,94	0,35	0,09
<i>Moralinės</i>	3,94	1,01	3,88	1,13	0,54	0,59	0,05
<i>Kompetencijos</i>	3,87	0,93	3,97	0,83	-1,10	0,27	0,11
<i>Statuso</i>	2,64	1,29	2,78	1,44	-1,09	0,28	0,10

Pastaba. Asmeninės vertybės: aukštesnis balas rodo didesnį svarbumą. Sportinės veiklos vertybės: nuo tai prieštarauja man (-1) iki ypač svarbu (5).

10 lentelė. Sportininkų asmeninių ir sportinės veiklos vertybių skirstinys pagal sporto šaką

Vertybės	Komandinė		Individualios		<i>t</i>	<i>p</i>	<i>d</i>
	Vidutinis balas	SN	Vidutinis balas	SN			
Asmeninės vertybės							
<i>Savęs tobulinimas</i>	-0,49	0,93	-0,54	1,03	0,79	0,43	0,05
<i>Atvirumas kaitai</i>	-0,33	0,94	-0,32	1,06	-0,12	0,90	0,01
<i>Savitranscendencija</i>	0,63	0,84	0,66	0,92	-0,54	0,59	0,04
<i>Konservatyvumas</i>	0,29	0,98	0,31	1,12	-0,36	0,72	0,02
Sportinės vertybės							
<i>Moralinės</i>	3,80	1,15	3,93	1,09	-1,78	0,08	0,12
<i>Kompetencijos</i>	3,91	0,89	3,98	0,82	-1,30	0,20	0,09
<i>Statuso</i>	2,74	1,49	2,78	1,39	-0,42	0,68	0,03

Pastaba. Asmeninės vertybės: aukštesnis balas rodo didesnį svarbumą. Sportinės veiklos vertybės: nuo tai prieštarauja man (-1) iki ypač svarbu (5).

Palyginus vertybių duomenis pagal tirtų sportininkų sportinę patirtį nustatyta, kad ilgiau sportuojantiems statistiškai reikšmingai svarbesnės sportinėje veikloje yra statuso vertybės, negu mažesnę sportinę patirtį sukaupusiems sportininkams ($p < 0,01$) (11 lentelė).

11 lentelė. Sportininkų asmeninių ir sportinės veiklos vertybių skirstinys pagal sportinę patirtį

Vertybės	Nuo 1 iki 7 metų		8 ir daugiau metų		<i>t</i>	<i>p</i>	<i>d</i>
	Vidutinis balas	SN	Vidutinis balas	SN			
Asmeninės vertybės							
<i>Savęs tobulinimas</i>	-0,57	0,99	-0,50	1,01	-1,06	0,29	0,07
<i>Atvirumas kaitai</i>	-0,39	1,00	-0,29	1,03	-1,45	0,15	0,10
<i>Savitranscendencija</i>	0,68	0,88	0,64	0,91	0,71	0,48	0,05
<i>Konservatyvumas</i>	0,38	1,05	0,27	1,08	1,51	0,13	0,11
Sportinės vertybės							
<i>Moralinės</i>	3,94	1,06	3,86	1,15	1,10	0,27	0,07
<i>Kompetencijos</i>	3,91	0,91	3,97	0,81	-1,11	0,27	0,08
<i>Statuso</i>	2,57	1,39	2,86	1,42	-2,94	0,01	0,20

Pastaba. Asmeninės vertybės: aukštesnis balas rodo didesnę svarbumą. Sportinės veiklos vertybės: nuo tai prieštarauja man (-1) iki ypač svarbu (5).

Patikrinome tyrimo dalyvių asmeninių ir sportinės veiklos vertybių ryšius su ketinimais švariai varžytis arba ketinimais vartoti dopingą (12 lentelė). Nustatyta, kad savęs tobulinimo bei atvirumo kaitai vertybės teigiamai koreliuoja su ketinimais vartoti dopingą. Priešingi ryšiai stebimi tarp savitranscendencijos ir konservatyvumo vertybių ir ketinimų vartoti dopingą. Pažymėtina, kad analogiški ryšiai stebimi ir tarp asmeninių vertybių ir sportininkų ketinimų švariai varžytis. Taip pat nustatytas teigiamas statistiškai reikšmingas ryšys tarp moralinių, kompetencijos ugdymo vertybių ir ketinimų švariai varžytis. Atitinkamai neigiamas ryšys su ketinimais vartoti dopingą. Statuso vertybės priešingai nei paminėtos anksčiau susijusios su ketinimais vartoti dopingą arba švariai varžytis.

12 lentelė. Sportininkų asmeninių ir sportinės veiklos vertybių koreliacijos su ketinimais švariai varžytis arba ketinimais vartoti dopingą duomenys visoje imtyje

Kintamieji	Ketinimai vartoti dopingą	Ketinimai švariai varžytis
Savęs tobulinimas	0,69**	-0,70**
Atvirumas kaitai	0,62**	-0,62**
Savitranscendencija	-0,67**	0,62**
Konservatyvumas	-0,67**	0,70**
Moralinės vertybės	-0,75**	0,71**
Kompetencijos vertybės	-0,17**	0,08*
Statuso vertybės	0,53**	-0,59**

Pastaba. Ketinimai vartoti dopingą: nuo tikrai nepasirinkčiau dopingo (1) iki tikrai pasirinkčiau dopingą (7). Ketinimai švariai varžytis: nuo visai nelinkęs švariai varžytis (1) iki labai linkęs švariai varžytis (7). Asmeninės vertybės: aukštesnis balas rodo didesnę svarbumą. Sportinės veiklos vertybės: nuo tai prieštarauja man (-1) iki ypač svarbu (5). * $p < 0,05$; ** $p < 0,01$

3.3. Sportininkų moralinis tapatumas ir jo ryšis su ketinimais švariai varžytis arba ketinimais vartoti dopingą

Analizuojant moralinio tapatumo duomenis pirmiausia buvo patikrinta skalės struktūra taikant tiriamąją faktorinę analizę. Tikėtasi, kad skalės teiginiai sudarys vieną prasminį faktorių. Rezultatai parodė, kad duomenys tinka faktorių analizei: KMO = 0,89, o Bartleto sferiškumo testo $\chi^2 = 4019,25$; $p < 0,001$). Faktorių analizės rezultatai leidžia teigti, kad lietuviško varianto teiginiai sudaro vieną faktorių (kaip ir nurodo klausimyno autoriai) ir paaiškina 79 proc. duomenų išsibarstymo. Kintamųjų svoriai pateikti 13 lentelėje.

13 lentelė. Moralinio tapatumo skalės teiginių faktorių analizės svoriai

Teiginiai	Svoriai
<i>Būti kuo nors, kas turi šias savybes, yra svarbi to, kas esu, dalis</i>	0,91
<i>Aš tikrai trokštu, jog man būtų būdingos šios savybės</i>	0,90
<i>Man būtų gėda būti asmeniu, turinčiu šias savybes</i>	0,89
<i>Man būtų gera jaustis žmogumi, turinčiu šias savybes</i>	0,88
<i>Pasižymėti šiomis savybėmis man iš tiesų nėra labai svarbu</i>	0,87

Toliau tikrinome patvirtinamosios faktorių analizės modelį, kurį sudaro vienas latentinis faktorius. Patvirtinamosios faktorių analizės modelis buvo įvertintas trimis tinkamumo kriterijais: CFI (palyginimo indeksas; Bentler, 1990); RMSEA (aprosimacijos liekanos kvadrato šaknies paklaida) ir TLI (Takerio ir Liuso indeksas). Modelio tinkamumo rodikliai patvirtina, kad modelis pakankamai gerai atitinka duomenis, nes TLI = 0,95, CFI = 0,95, RMSEA = 0,07. Skalės patvirtinančios faktorinės analizės standartizuoti regresijos koeficientai pateikti penktame paveiksle.

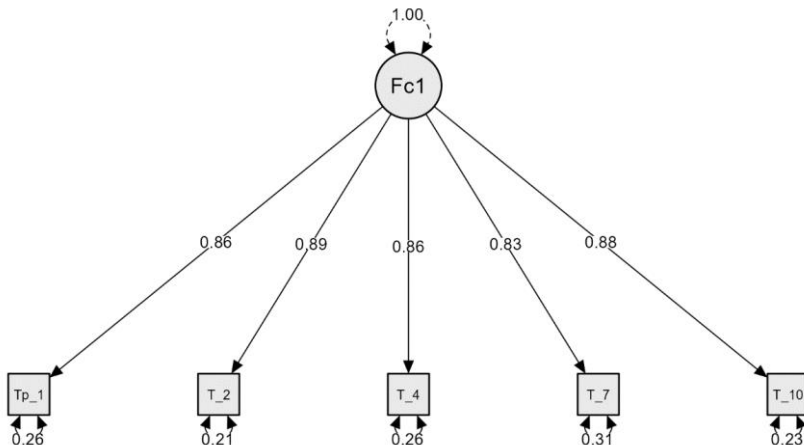

5 pav. Moralinio tapatumo skalės patvirtinančioji faktorinė analizė ir standartizuoti regresijos koeficientai

Aprašomosios statistikos duomenys rodo, kad moralinio tapatumo skalės duomenų išsibarstymas tenkina normaliojo skirstymo sąlygas pagal pasirinktus kriterijus (14 lentelė). Patikimumas yra labai geras. Moralinio tapatumo vidutinis balas 5,85.

14 lentelė. Sportininkų moralinio tapatumo aprašomosios statistiko duomenys visoje imtyje

Kintamasis	Asimetrija/ ekscesas	α	Ω	Vidutinis balas	Standartinis nuokrypis
Moralinis tapatumas	-1,05/0,13	0,94	0,94	5,85	1,22

Pastaba. Moralinis tapatumas: nuo visiškai nesutinku (1) iki visiškai sutinku (7).

Palyginus duomenis pagal lytį nustatyta, jog moterims būdingas statistiškai reikšmingai aukštesnis moralinio tapatumo balas nei vyrams ($p < 0,01$) (15 lentelė). Tačiau lyginant tiek pagal amžių, sporto šakos grupę bei sportinę patirtį, statistiškai reikšmingų skirtumų nenustatyta.

15 lentelė. Sportininkų moralinio tapatumo skirstinys pagal lytį, amžių, sportinę patirtį ir sporto šaką

Socialiniai demografiniai rodikliai	Moralinis tapatumas		t	p	d
	Vidutinis balas	SN			
Lytis					
Vyrų	5,73	1,26	-2,94	0,01	0,19
Moterų	5,96	1,17			
Amžius					
15-17 metų	5,81	1,15	-0,38	0,70	0,04
18 metų ir vyresni	5,85	1,23			
Sportinė patirtis					
Nuo 1 iki 7 metų	5,94	1,10	1,64	0,12	0,11
8 ir daugiau metų	5,80	1,27			
Sporto šaka					
Komandinės	5,79	1,19	1,00	0,32	0,07
Individualios	5,88	1,23			

Pastaba. Moralinis tapatumas: nuo visiškai nesutinku (1) iki visiškai sutinku (7).

Įvertinome koreliacinius ryšius tarp moralinio tapatumo ir sportininkų ketinimų vartoti dopingą arba ketinimų švariai varžytis (16 lentelė). Taip pat patikrinome ryšius ir tarp moralinio tapatumo ir sportininkų vertybių. Gauti duomenys atskleidė statistiškai reikšmingus teigiamus ryšius tarp moralinio tapatumo ir sportininkų ketinimų švariai varžytis. Analogiškai neigiamas ryšys atskleistas tarp moralinio tapatumo ir ketinimų vartoti dopingą. Paminėtina, kad moralinis tapatumas teigiamai susijęs su moralinėmis ir kompetencijos vertybėmis, o taip pat su tokiomis asmeninėmis vertybėmis kaip savitranscendencija ir konservatyvumas.

16 lentelė. Moralinio tapatumo koreliacijos su asmeninėmis, sportinės veiklos vertybėmis bei ketinimais švariai varžytis arba vartoti dopingą duomenys visoje imtyje

Kintamieji	Moralinis tapatumas
Savęs tobulinimas	-0,75**
Atvirumas kaitai	-0,67**
Savitranscendencija	0,75**
Konservatyvumas	0,70**
Moralinės vertybės	0,80**
Kompetencijos vertybės	0,20**
Statuso vertybės	-0,55**
Ketinimai vartoti dopingą	-0,79**
Ketinimai švariai varžytis	0,73**

Pastaba. Ketinimai vartoti dopingą: nuo tikrai nepasirinkčiau dopingo (1) iki tikrai pasirinkčiau dopingą (7). Ketinimai švariai varžytis: nuo visai nelinkęs švariai varžytis (1) iki labai linkęs švariai varžytis (7). Asmeninės vertybės: aukštesnis balas rodo didesnę svarbumą. Sportinės veiklos vertybės: nuo tai prieštarauja man (-1) iki ypač svarbu (5). Moralinis tapatumas: nuo visiškai nesutinku (1) iki visiškai sutinku (7). ** $p < 0,01$

3.4. Sportininkų gebėjimai atsispirti dopingo vartojimui bei jų ryšis su ketinimais švariai varžytis arba ketinimais vartoti dopingą

Analizuojant apklausos duomenis pirmiausia buvo patikrinta gebėjimo atsispirti dopingo vartojimui klausimyno struktūra. Tikrinant gebėjimų atsispirti dopingo vartojimui klausimyno struktūrą tikėtasi, kad skalės teiginiai sudarys vieną prasminį faktorių. Rezultatai parodė, kad duomenys tinka faktorių analizei: KMO = 0,94, o Bartleto sferiškumo testo $\chi^2 = 7962,32$; $p < 0,001$). Faktorių analizės rezultatai leidžia teigti, kad lietuviško varianto teiginiai sudaro vieną faktorių (kaip ir nurodo klausimyno autoriai) ir paaiškina 83 proc. duomenų išsibarstymo. Kintamųjų svoriai pateikti 17 lentelėje.

17 lentelė. Gebėjimo atsispirti dopingui skalės teiginių faktorių analizės svoriai

Teiginiai	Svoriai
<i>Jeigu jų pagalba būtų galima pagerinti savo pajėgumą</i>	0,94
<i>Jeigu dauguma sportininkų Jūsų sporto šakoje juos naudotų</i>	0,93
<i>Prieš svarbias varžybas, net kai galima būti nesugautam vartojus dopingą</i>	0,92
<i>Jeigu Jūsų fizinė forma suprastėtų (jaustumėtės nepakankamai pasirengęs)</i>	0,92
<i>Norint greičiau pasiekti rezultatų net jeigu apie draudžiamų preparatų vartojimą niekada niekas nesužinos</i>	0,90
<i>Jeigu jaustumėte kitų spaudimą (pav., trenerio, vadybininko, rėmėjų) juos vartoti</i>	0,88
<i>Norėdami pagerinti savo sportinės veiklos rezultatus, ir būdami tikri, jog draudžiami preparatai neturės jokio neigiamo šalutinio poveikio</i>	0,88

Toliau tikrinome patvirtinamosios faktorių analizės modelį, kurį sudaro vienas latentinis faktorius. Patvirtinamosios faktorių analizės modelis buvo įvertintas trimis tinkamumo kriterijais: CFI (palyginimo indeksas; Bentler, 1990); RMSEA (aproksimacijos liekanos kvadrato šaknies paklaida) ir TLI (Takerio ir Liuiso indeksas). Modelio tinkamumo rodikliai patvirtina, kad modelis pakankamai gerai atitinka duomenis, nes TLI = 0,96, CFI = 0,98, RMSEA = 0,08. Skalės

patvirtinančios faktorinės analizės standartizuoti regresijos koeficientai pateikti šeštame paveiksle.

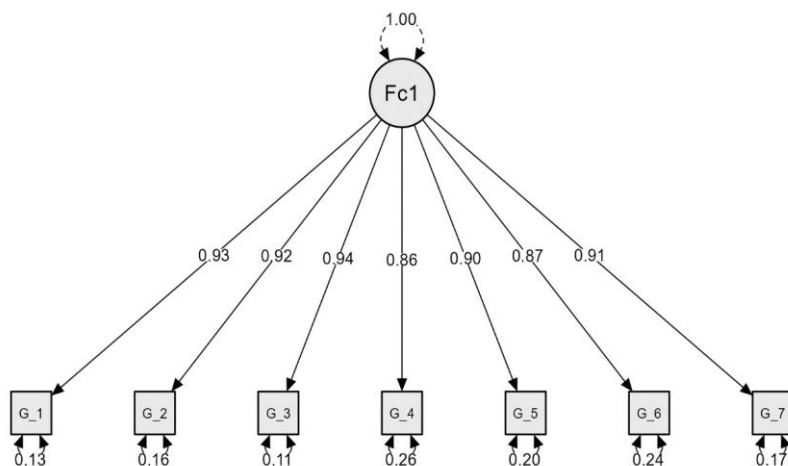

6 pav. Gebėjimų atsispirti dopingo vartojimui skalės patvirtinančioji faktorinė analizė ir standartizuoti regresijos koeficientai

Aprašomosios statistikos duomenys rodo, kad gebėjimų atsispirti dopingo vartojimui skalės duomenų išsibarstymas tenkina normalumo sąlygas pagal pasirinktus kriterijus (18 lentelė). Skalės patikimumas labai geras tiek pagal Cronbach alpha koeficientą, tiek ir pagal McDonald Omega. Gebėjimo atsispirti dopingui vidutinis balas 5,89.

18 lentelė. Sportininkų gebėjimo atsispirti dopingui aprašomosios statistikos duomenys visoje imtyje

Kintamieji	Asimetrija/ Ekscesas	α	Ω	Vidutinis balas	Standartinis nuokrypis
Gebėjimas atsispirti dopingui	-1,19/0,28	0,97	0,97	5,89	1,35

Pastaba. Gebėjimas atsispirti dopingui: nuo visiškai negebėčiau atsispirti (1) iki tikrai lengvai atsispirčiau (7).

Palyginus sportininkų gebėjimą atsispirti dopingo vartojimui pagal vertintus socialinius-demografinius rodiklius statistiškai reikšmingų skirtumų nenustatyta (19 lentelė).

19 lentelė. Sportininkų gebėjimų atsisipirti dopingui skirstinys pagal lytį, amžių, sportinę patirtį ir sporto šaką

Socialiniai demografiniai rodikliai	Gebėjimas atsisipirti dopingui		<i>t</i>	<i>p</i>	<i>d</i>
	Vidutinis balas	SN			
Lytis					
<i>Vyrai</i>	5,92	1,36	0,69	0,49	0,05
<i>Moterys</i>	5,86	1,34			
Amžius					
<i>15-17 metų</i>	5,94	1,36	0,39	0,70	0,04
<i>18 metų ir vyresni</i>	5,88	1,35			
Sportinė patirtis					
<i>Nuo 1 iki 7 metų</i>	5,96	1,31	1,12	0,26	0,08
<i>8 ir daugiau metų</i>	5,85	1,37			
Sporto šaka					
<i>Komandinės</i>	5,82	1,40	-1,14	0,26	0,08
<i>Individualios</i>	5,93	1,32			

Pastaba. Gebėjimas atsisipirti dopingui: nuo visiškai negebėčiau atsisipirti (1) iki tikrai lengvai atsisipirčiau (7).

Įvertinome koreliacinius ryšius tarp sportininkų gebėjimų atsisipirti dopingui ir jų ketinimų vartoti dopingą arba ketinimų švariai varžytis (20 lentelė). Nustatytas statistiškai reikšmingas teigiamas ryšys tarp gebėjimo atsisipirti dopingui ir ketinimų švariai varžytis bei neigiamas ryšys su ketinimais vartoti dopingą. Lentelėje taip pat pateikti duomenys ir apie ryšius tarp gebėjimo atsisipirti dopingo vartojimui ir sportininkų asmeninių, sportinės veiklos vertybių bei moralinio tapatumo.

20 lentelė. Sportininkų gebėjimo atsisipirti dopingui koreliacijos su asmeninėmis, sportinės veiklos vertybėmis, moraliniu tapatumu bei ketinimais švariai varžytis arba vartoti dopingą duomenys visoje imtyje

Kintamieji	Gebėjimas atsisipirti dopingui
Savęs tobulinimas	-0,69**
Atvirumas kaitai	-0,60**
Savitranscendencija	0,65**
Konservatyvumas	0,66**
Moralinės vertybės	0,75**
Kompetencijos vertybės	0,19**
Statuso vertybės	-0,53**
Moralinis tapatumas	0,78**
Ketinimai vartoti dopingą	-0,84**
Ketinimai švariai varžytis	0,74**

Pastaba. Ketinimai vartoti dopingą: nuo tikai nepasirinkčiau dopingo (1) iki tikrai pasirinkčiau dopingą (7). Ketinimai švariai varžytis: nuo visai nelinkęs švariai varžytis (1) iki labai linkęs švariai varžytis (7). Asmeninės vertybės: aukštesnis balas rodo didesnį svarbumą. Sportinės veiklos vertybės: nuo tai prieštarauja man (-1) iki ypač svarbu (5). Moralinis tapatumas: nuo visiškai nesutinku (1) iki visiškai sutinku (7). Gebėjimas atsisipirti dopingui: nuo visiškai negebėčiau atsisipirti (1) iki tikrai lengvai atsisipirčiau (7). ** $p < 0,01$

3.5. Sportininkų nuostatos į dopingą ir sukčiavimą sportinėje veikloje bei jų ryšis su ketinimais švariai varžytis arba ketinimais vartoti dopingą

Analizuojant apklausos duomenis buvo atskirai patikrinta nuostatų į sukčiavimą klausimyno struktūra. Tikrinant nuostatų į sukčiavimą klausimyno struktūrą tikėtasi, kad teiginiai sudarys du prasminius faktorius. Rezultatai parodė, kad duomenys tinka faktorių analizei: KMO = 0,97, o Bartleto sferiškumo testo $\chi^2 = 15179,55$; $p < 0,001$). Faktorių analizės rezultatai leidžia teigti, kad lietuviško varianto teiginiai sudaro du faktorius (kaip ir nurodo klausimyno autoriai) ir paaiškina 84 proc. duomenų išsibarstymo. Kintamųjų faktorių svoriai kiekviename faktoriuje pateikti 21 lentelėje.

21 lentelė. Nuostatų į sukčiavimą klausimyno teiginių faktorių analizės svoriai

Teiginiai	Faktoriai	
	Pritarimas sukčiavimui	Pritarimas gudravimui
<i>Jei niekas nesužinos, sukčiauti galima.</i>	0,83	0,34
<i>Sukčiauju, jei tik galiu išsisukti.</i>	0,82	0,30
<i>Kartais man tenka sukčiauti.</i>	0,82	0,37
<i>Kartais sukčiauju, kad įgyčiau pranašumą</i>	0,82	0,37
<i>Jei kiti žmonės sukčiauja, manau, kad ir aš galiu.</i>	0,81	0,33
<i>Aš sukčiaučiau, jei manyčiau, kad tai padės man laimėti</i>	0,76	0,37
<i>Galiu erzinti priešininkus tol, kol nepažeidžiu taisyklių</i>	0,35	0,88
<i>Kartais stengiuosi atsikratyti oponentų.</i>	0,39	0,76
<i>Jei nenoriu, kad kitam žmogui gerai sektųsi, šiek tiek jam sutrukdu</i>	0,35	0,65
<i>Taisyklėms neprieštarauja išvesti žmogų iš pusiausvyros, todėl tai galima daryti</i>	0,39	0,71
<i>Gera mintis – sutrikdyti priešininkus.</i>	0,32	0,68
<i>Kartais eikvoju laiką, kad sutrikdyčiau varžovus.</i>	0,39	0,65

Toliau tikrinome patvirtinamosios faktorių analizės modelį, kurį sudaro du latentiniai faktoriai. Patvirtinamosios faktorių analizės modelis buvo įvertintas trimis tinkamumo kriterijais: CFI (palyginimo indeksas; Bentler, 1990); RMSEA (aproksimacijos liekanos kvadrato šaknies paklaida) ir TLI (Takerio ir Liuiso indeksas). Modelio tinkamumo rodikliai patvirtina, kad modelis pakankamai gerai atitinka duomenis, nes TLI = 0,96, CFI = 0,98, RMSEA = 0,07. Skalės patvirtinančios faktorinės analizės standartizuoti regresijos koeficientai pateikti septintame paveiksle.

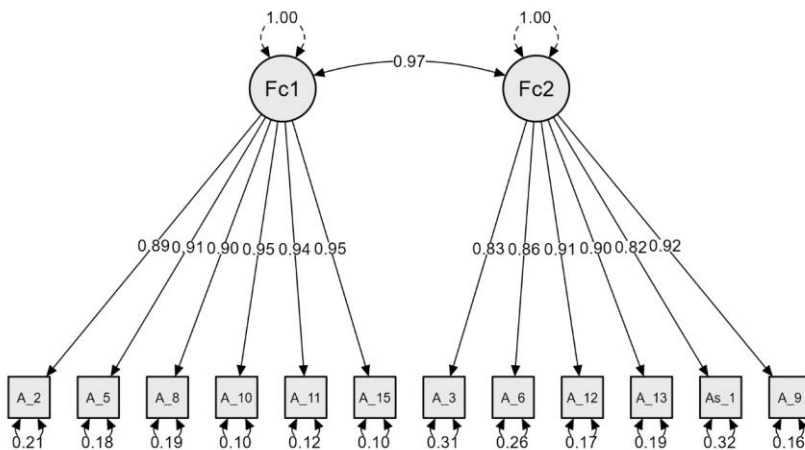

7 pav. Nuostatų į sukčiavimą sportinėje veikloje klausimyno patvirtinančioji faktorinė analizė ir standartizuoti regresijos koeficientai

Pastaba. Fc1 – subskalė pritarimas sukčiavimui, Fc2 – subskalė pritarimas gudravimui.

Aprašomosios statistikos analizė atskleidė, kad tiek nuostatų į dopingą, tiek ir abiejų nuostatų į sukčiavimą poskalių duomenų išsibarstymas tenkina normalumo sąlygas pagal pasirinktus kriterijus (22 lentelė). Visų trijų skalių patikimumas tiek pagal Cronbach alpha koeficientą, tiek ir pagal McDonald Omega yra labai geras. Tyrimas parodė, kad tiriamiesiems sportininkams būdingos neigiamos nuostatos į dopingą (vidutinis balas 1,67). Taip pat sportininkai nėra itin linkę pritarti tiek sukčiavimui, tiek ir gudravimui sportinėje veikloje (atitinkamai vidutiniai balai 3,98 ir 3,90). Lentelės duomenys taip pat atskleidžia statistiškai reikšmingus koreliacinius ryšius tarp tirtų nuostatų.

22 lentelė. Sportininkų nuostatų į dopingą ir sukčiavimą aprašomosios statistikos ir koreliacijos duomenys visoje imtyje

Kintamieji	Asimetrija/ Ekscesas	α	Ω	Vidutinis balas	Standartinis nuokrypis	1	2
Nuostatos į dopingą	-1,46/1,99	0,92	0,92	1,67	0,78		
Pritarimas sukčiavimui	-0,77/-0,26	0,97	0,97	3,98	1,10	-0,71**	
Pritarimas gudravimui	-0,69/-0,21	0,95	0,95	3,90	1,08	-0,66**	0,93**

Pastaba. Nuostatos į dopingą: nuo visiškai nesutinku (1) iki visiškai sutinku (6). Nuostatos į sukčiavimą: nuo visiškai sutinku (1) iki visiškai nesutinku (5). ** $p < 0,01$

Palyginus tyrimo duomenis pagal lytį nustatyta, kad moterys sportininkės kur kas mažiau nei vyrai sportininkai linkusios pritarti gudravimams sportinėje veikloje ($p < 0,05$) (23 lentelė). Taip pat sukčiavimams mažiau linkę pritarti individualias sporto šakas sportuojantys sportininkai nei komandinės ($p < 0,01$) (24 lentelė).

23 lentelė. Sportininkų nuostatų į dopingą ir sukčiavimą skirstinys pagal lytį

Nuostatos	Vyrai		Moterys		<i>t</i>	<i>p</i>	<i>d</i>
	Vidutinis balas	SN	Vidutinis balas	SN			
Nuostatos į dopingą	1,67	0,76	1,68	0,80	-0,17	0,86	0,01
Pritarimas sukčiavimui	3,92	1,13	4,04	1,07	-1,66	0,10	0,11
Pritarimas gudravimui	3,83	1,12	3,97	1,02	-1,97	0,05	0,13

Pastaba. Nuostatos į dopingą: nuo visiškai nesutinku (1) iki visiškai sutinku (6). Nuostatos į sukčiavimą: nuo visiškai sutinku (1) iki visiškai nesutinku (5).

24 lentelė. Sportininkų nuostatų į dopingą ir sukčiavimą skirstinys pagal sporto šaką

Nuostatos	Komandinės		Individualios		<i>t</i>	<i>p</i>	<i>d</i>
	Vidutinis balas	SN	Vidutinis balas	SN			
Nuostatos į dopingą	1,69	0,76	1,67	0,79	0,50	0,62	0,03
Pritarimas sukčiavimui	3,86	1,13	4,05	1,08	-2,49	0,01	0,17
Pritarimas gudravimui	3,82	1,11	3,94	1,06	-1,72	0,09	0,12

Pastaba. Nuostatos į dopingą: nuo visiškai nesutinku (1) iki visiškai sutinku (6). Nuostatos į sukčiavimą: nuo visiškai sutinku (1) iki visiškai nesutinku (5).

Labiau neigiamos nuostatos į dopingą būdingos jaunesnio amžiaus sportininkams ($p < 0,05$) (25 lentelė). Lyginant duomenis pagal sportinę patirtį nustatyta, kad būtent mažesnę patirtį sukaupę sportininkai mažiau linkę pritarti tiek sukčiavimui, tiek ir gudravimui sportinėje veikloje ($p < 0,001$) (26 lentelė).

25 lentelė. Sportininkų nuostatų į dopingą ir sukčiavimą skirstinys pagal amžių

Nuostatos	15-17 metų		18 metų ir vyresnis		<i>t</i>	<i>p</i>	<i>d</i>
	Vidutinis balas	SN	Vidutinis balas	SN			
Nuostatos į dopingą	1,55	0,61	1,69	0,80	-2,16	0,03	0,18
Pritarimas sukčiavimui	4,04	1,00	3,68	1,11	0,59	0,56	0,06
Pritarimas gudravimui	3,96	1,03	3,89	1,08	0,64	0,53	0,07

Pastaba. Nuostatos į dopingą: nuo visiškai nesutinku (1) iki visiškai sutinku (6). Nuostatos į sukčiavimą: nuo visiškai sutinku (1) iki visiškai nesutinku (5).

26 lentelė. Sportininkų nuostatų į dopingą ir sukčiavimą skirstinys pagal sportinę patirtį

Nuostatos	Nuo 1 iki 7 metų		8 ir daugiau metų		<i>t</i>	<i>p</i>	<i>d</i>
	Vidutinis balas	SN	Vidutinis balas	SN			
Nuostatos į dopingą	1,62	0,75	1,70	0,79	-1,53	0,13	0,11
Pritarimas sukčiavimui	4,15	0,97	3,90	1,15	3,52	0,001	0,23
Pritarimas gudravimui	4,06	0,99	3,81	1,11	3,53	0,001	0,24

Pastaba. Nuostatos į dopingą: nuo visiškai nesutinku (1) iki visiškai sutinku (6). Nuostatos į sukčiavimą: nuo visiškai sutinku (1) iki visiškai nesutinku (5).

Nustatyti statistiškai reikšmingi koreliaciniai ryšiai tarp sportininkų nuostatų į dopingą ir ketinimų vartoti dopingą arba ketinimų švariai varžytis (27 lentelė). Analogiškai statistiškai reikšmingai koreliuoja tiek pritarimas sukčiavimui, tiek pritarimas gudravimui su ketinimais vartoti dopingą bei ketinimais švariai varžytis. Pateikti duomenys (27 lentelė) taip pat iliustruoja statistiškai reikšmingus nuostatų į dopingą ir sukčiavimą koreliacinius ryšius su asmeninėmis ir sportinės veiklos vertybėmis, moraliniu tapatumu bei gebėjimais atsispirti dopingui.

27 lentelė. Nuostatų į dopingą ir sukčiavimą koreliacijos su asmeninėmis, sportinės veiklos vertybėmis, moraliniu tapatumu, gebėjimais atsispirti dopingui ir ketinimais švariai varžytis arba vartoti dopingą duomenys visoje imtyje

Kintamieji	Nuostatos į dopingą	Pritarimas sukčiavimui	Pritarimas gudravimui
Savęs tobulinimas	0,62**	-0,73**	-0,75**
Atvirumas kaitai	0,56**	-0,65**	-0,66**
Savitranscendencija	-0,63**	0,69**	0,69**
Konservatyvumas	-0,59**	0,71**	0,73**
Moralinės vertybės	-0,72**	0,82**	0,78**
Kompetencijos vertybės	-0,24**	0,16**	0,13**
Statuso vertybės	0,44**	-0,62**	-0,63**
Moralinis tapatumas	-0,73**	0,79**	0,76**
Gebėjimas atsispirti dopingui	-0,74**	0,78**	0,74**
Ketinimai vartoti dopingą	0,82**	-0,77**	-0,73**
Ketinimai švariai varžytis	0,63**	-0,76**	-0,74**

Pastaba. Ketinimai vartoti dopingą: nuo tikrai nepasirinkčiau dopingo (1) iki tikrai pasirinkčiau dopingą (7). Ketinimai švariai varžytis: nuo visai nelinkęs švariai varžytis (1) iki labai linkęs švariai varžytis (7). Asmeninės vertybės: aukštesnis balas rodo didesnę svarbą. Sportinės veiklos vertybės: nuo tai prieštarauja man (-1) iki ypač svarbu (5). Moralinis tapatumas: nuo visiškai nesutinku (1) iki visiškai sutinku (7). Gebėjimas atsispirti dopingui: nuo visiškai negebėčiau atsispirti (1) iki tikrai lengvai atsispirčiau (7). Nuostatos į dopingą: nuo visiškai nesutinku (1) iki visiškai sutinku (6). Nuostatos į sukčiavimą: nuo visiškai sutinku (1) iki visiškai nesutinku (5). ** $p < 0,01$

3.6. Trenerio kuriamos įgalinančios ir neįgalinančios aplinkos komandoje vertinimas ir jo ryšys su ketinimais švariai varžytis arba ketinimais vartoti dopingą

Trenerio kuriamos įgalinančios ir neįgalinančios aplinkos komandoje vertinimo aprašomosios statistikos duomenys rodo, kad duomenų išbarstymas tenkina normalumo sąlygas pagal pasirinktus kriterijus (28 lentelė). Abiejų skalių patikimumas tiek pagal Cronbach alpha koeficientą, tiek ir pagal McDonald Omega yra labai geras. Apklausa parodė, kad sportininkai labiau vertina trenerį kaip kuriantį įgalinančią aplinką komandoje. Paminėtina, kad statistiškai reikšmingas neigiamas ryšys nustatytas tarp trenerio kuriamos įgalinančios ir neįgalinančios aplinkų.

28 lentelė. Sportininkų trenerio kuriamos įgalinančios ir neįgalinančios aplinkos komandoje vertinimo aprašomosios statistikos ir koreliacijos duomenys visoje imtyje

Kintamieji	Asimetrija/ Ekscesas	α	Ω	Vidutinis balas	Standartinis nuokrypis	1	2
Įgalinanti aplinka	-0,78/0,37	0,93	0,93	4,13	0,61		
Neįgalinanti aplinka	0,33/-0,84	0,93	0,94	2,58	0,84	-	-
						0,57**	

Pastaba. Kuriama įgalinanti aplinka: nuo visiškai nesutinku (1) iki visiškai sutinku (5).

Palyginus pagal lytį nustatyta, kad sportininkai statistiškai reikšmingai labiau savo trenerius vertina kaip kuriančius neįgalinančią juos aplinką komandoje nei tai pastebi sportininkės ($p < 0,05$) (29 lentelė). Lyginant komandinės ir individualias sporto šakas sportuojančius skirtumų nenustatyta (30 lentelė).

29 lentelė. Sportininkų trenerio kuriamos įgalinančios ir neįgalinančios aplinkos vertinimo skirstinys pagal lytį

Nuostatos	Vyrai		Moterys		t	p	d
	Vidutinis balas	SN	Vidutinis balas	SN			
Kuriama įgalinanti aplinka	4,11	0,64	4,15	0,59	-0,98	0,33	0,06
Kuriama neįgalinanti aplinka	2,63	0,84	2,52	0,84	2,01	0,05	0,13

Pastaba. Kuriama įgalinanti aplinka: nuo visiškai nesutinku (1) iki visiškai sutinku (5).

30 lentelė. Sportininkų trenerio kuriamos įgalinančios ir neįgalinančios aplinkos vertinimo skirstinys pagal sporto šaką

Nuostatos	Komandinės		Individualios		t	p	d
	Vidutinis balas	SN	Vidutinis balas	SN			
Kuriama įgalinanti aplinka	4,12	0,61	4,15	0,62	-0,72	0,47	0,05
Kuriama neįgalinanti aplinka	2,64	0,84	2,54	0,83	1,70	0,09	0,12

Pastaba. Kuriama įgalinanti aplinka: nuo visiškai nesutinku (1) iki visiškai sutinku (5).

Palyginus skirtingo amžiaus sportininkų vertinimus statistiškai reikšmingas skirtumas nenustatytas (31 lentelė). Tačiau stebime reikšmingą skirtumą lyginat skirtingo sportinės patirties sportininkus, t. y., didesnę sportinę patirtį turintys sportininkai, lyginant juos su mažesnę patirtį turinčiais, kur kas labiau trenerius vertina kaip kuriančius neįgalinančią aplinką komandoje ($p < 0,001$) (32 lentelė).

31 lentelė. Sportininkų trenerio kuriamos įgalinančios ir neįgalinančios aplinkos vertinimo skirstinys pagal amžių

Nuostatos	15-17 metų		18 metų ir vyresnis		<i>t</i>	<i>p</i>	<i>d</i>
	Vidutinis balas	SN	Vidutinis balas	SN			
Kuriama įgalinanti aplinka	4,06	0,68	4,14	0,61	-1,28	0,20	0,13
Kuriama neįgalinanti aplinka	2,55	0,77	2,58	0,85	-0,35	0,71	0,04

Pastaba. Kuriama įgalinanti aplinka: visiškai nesutinku (1) iki visiškai sutinku (5).

32 lentelė. Sportininkų trenerio kuriamos įgalinančios ir neįgalinančios aplinkos vertinimo skirstinys pagal sportinę patirtį

Nuostatos	Nuo 1 iki 7 metų		8 ir daugiau metų		<i>t</i>	<i>p</i>	<i>d</i>
	Vidutinis balas	SN	Vidutinis balas	SN			
Kuriama įgalinanti aplinka	4,14	0,62	4,13	0,62	1,12	0,91	0,01
Kuriama neįgalinanti aplinka	2,45	0,77	2,64	0,87	-3,25	0,001	0,22

Pastaba. Kuriama įgalinanti aplinka: nuo visiškai nesutinku (1) iki visiškai sutinku (5).

Vertinome ryšius tarp trenerio kuriamos aplinkos komandoje ir sportininkų vertybių, moralinio tapatumo bei gebėjimo atsisipirti dopingo vartojimui, nuostatų į dopingą bei ketinimų vartoti dopingą arba švariai varžytis (33 lentelė). Trenerio kuriama įgalinanti aplinka komandoje statistiškai reikšmingai teigiamai koreliuoja su savitranscendencijos bei konservatyvumo asmeninėmis vertybėmis, moralinėmis ir kompetencijos vertybėmis sportinėje veikloje, moraliniu tapatumu bei gebėjimu atsisipirti dopingo vartojimui. Neigiamas ryšys nustatytas tarp trenerio kuriamos įgalinančios aplinkos ir savęs tobulinimo bei atvirumo kaitai asmeninių vertybių bei statuso vertybių sportinėje veikloje. Trenerio kuriama neįgalinanti aplinka komandoje neigiamai susijusi su asmeninėmis vertybėmis, moralinėmis bei kompetencijos sportinėje veikloje vertybėmis, moraliniu tapatumu bei gebėjimu atsisipirti dopingui. Taip pat nustatyti statistiškai reikšmingi koreliaciniai ryšiai tarp sportininkų nuostatų į dopingą ir sukčiavimą bei trenerio kuriamos aplinkos komandoje. Koreliacinė analizė atskleidė statistiškai reikšmingus ryšius tarp kuriamos įgalinančios aplinkos komandoje ir sportininkų ketinimų vartoti dopingą arba ketinimų švariai varžytis (33 lentelė). Kuo treneris labiau vertinamas kaip kuriantis įgalinančią aplinką, tuo sportininkų nuostatos į dopingą labiau neigiamos. Priešingi ryšiai stebimi vertinant kuriamą neįgalinančią aplinką.

33 lentelė. Trenerio kuriamos įgalinančios ir neįgalinančios aplinkos komandoje koreliacijos su asmeninėmis, sportinės veiklos vertybėmis, moraliniu tapatumu ir gebėjimu atsispirti dopingui, nuostatomis į dopingą ir sukčiavimą bei ketinimais švariai varžytis arba ketinimais vartoti dopingą duomenys visoje imtyje

Kintamieji	Įgalinanti aplinka	Neįgalinanti aplinka
Savęs tobulinimas	-0,53**	0,68**
Atvirumas kaitai	-0,48**	0,61**
Savitranscendencija	0,56**	-0,67**
Konservatyvumas	0,48**	-0,64**
Moralinės vertybės	0,52**	-0,57**
Gebėjimų vertybės	0,27**	-0,02
Statuso vertybės	-0,27**	0,56**
Moralinis tapatumas	0,51**	-0,55**
Gebėjimas atsispirti dopingui	0,48**	-0,49**
Nuostatos į dopingą	-0,48**	0,45**
Pritarimas sukčiavimui	0,47**	-0,61**
Pritarimas gudravimui	0,48**	-0,62**
Ketinimai vartoti dopingą	-0,50**	0,53**
Ketinimai švariai varžytis	0,42**	-0,54**

Pastaba. Asmeninės vertybės: aukštesnis balas rodo didesnę svarbumą. Sportinės veiklos vertybės: nuo tai prieštarauja man (-1) iki ypač svarbu (5). Moralinis tapatumas: nuo visiškai nesutinku (1) iki visiškai sutinku (7). Gebėjimas atsispirti dopingui: nuo visiškai negebėčiau atsispirti (1) iki tikrai lengvai atsispirčiau (7). Nuostatos į dopingą: visiškai nesutinku (1) iki visiškai sutinku (6). Nuostatos į sukčiavimą: nuo visiškai sutinku (1) iki visiškai nesutinku (5). Ketinimai vartoti dopingą: nuo tikrai nepasirinkčiau dopingo (1) iki tikrai pasirinkčiau dopingą (7). Ketinimai švariai varžytis: nuo visai nelinkęs švariai varžytis (1) iki labai linkęs švariai varžytis (7). ** p < 0,01

3.7. Sportininkų vidinių ir išorinių veiksnių sąsajos su ketinimais švariai varžytis arba ketinimais vartoti dopingą

Siekiant atskleisti tiek vidinių, tiek išorinių kintamųjų sąsajas su sportininkų ketinimais švariai varžytis arba ketinimais vartoti dopingą, buvo atliekama hierarchinė regresinė analizė. Ją atliekant pirmiau atskirai analizavome kiek atskiri tyrimo kintamieji prognozuoja ketinimus vartoti dopingą ir ketinimus švariai varžytis. Tik po to buvo atliekama regresinė analizė įtraukiant visus prognozuojamuosius kintamuosius.

Analizuojant atskirų prognozuojamųjų tyrimo kintamųjų sąsajas su ketinimais vartoti dopingą ir atskirai ketinimus švariai varžytis, hierarchinės regresijos modelis buvo sudarytas iš dviejų blokų. Į pirmąjį įtraukti socialiniai-demografiniai kintamieji (lytis, amžiaus grupės, sportinės patirties grupės, sporto šakos grupės), o į antrąjį bloką įtraukta atitinkamai prognozuojantieji kintamieji.

Pirmoji regresinė analizė atlikta siekiant įvertinti asmeninių vertybių sąsajas su ketinimais vartoti dopingą. Analizė parodė, kad multikolinearumas tarp kintamųjų nestebimas (visų kintamųjų VIF < 4, liekamosios paklaidos nepriklausomos (Durbino – Vatsono d = 1,87). Rezultatai atskleidė, kad pirmas modelis buvo statistiškai nereikšmingas (34 lentelė). Antrasis modelis statistiškai reikšmingas ir

atskleidė, kad savęs tobulinimo, savitranscendencijos bei konservatyvumo vertybės reikšmingai susijusios su ketinimais vartoti dopingą.

34 lentelė. Ketinimų švariai varžytis arba ketinimų vartoti dopingą prognozavimas remiantis socialiniais-demografiniais rodikliais ir asmeninėmis vertybėmis

	Ketinimai vartoti dopingą				Ketinimai švariai varžytis			
	Modelis 1		Modelis 2		Modelis 1		Modelis 2	
	β	t	β	t	β	t	β	t
Lytis	0,01	0,42	0,06	2,66**	0,03	0,96	-0,01	-0,34
Amžius	0,02	0,52	0,02	0,75	-0,05	-1,42	-0,03	-1,27
Sporto šakos	-0,01	-0,30	-0,01	-0,18	0,04	1,15	0,03	1,09
Sportinė patirtis	0,05	1,51	0,03	1,25	-0,08	-2,36*	-0,05	-2,18*
Savęs tobulinimas			0,35	6,73***			-0,50	-9,68***
Atvirumas kaitai			-0,09	-1,60			-0,19	-3,49***
Savitranscendencija			-0,27	-5,39***			0,09	1,85
Konservatyvumas			-0,26	-4,61***			0,53	9,53***
R ²	0,00		0,51		0,01		0,51	
R ² pokytis	0,00		0,50***		0,01		0,50***	
F	0,92		120,34***		3,02*		123,32***	

Pastaba. Lytis: vyras (0), moteris (1). Amžius: nuo 15 iki 17 metų (0), 18 metų ir vyresni (1). Sporto šaka: komandinė (0), individuali (1). Sportinė patirtis: iki 7 metų (0), 8 ir daugiau metų (1). * p < 0,05; *** p < 0,001

Analogiškai regresinė analizė atlikta tikrinant kiek asmeninės vertybės prognozuoja sportininkų ketinimus švariai varžytis. Nustatyta, kad multikolinierumas tarp kintamųjų nestebimas (visų kintamųjų VIF <4, liekamosios paklaidos nepriklausomos (Durbino – Watsono d = 1,64). Rezultatai atskleidė, kad pirmas modelis buvo statistiškai reikšmingas (34 lentelė). Tačiau iš visų socialinių-demografinių rodiklių tik sportinė patirtis buvo statistiškai reikšmingai susijusi su ketinimais švariai varžytis. Antras modelis buvo statistiškai reikšmingas ir atskleidė, kad sportinė patirtis bei asmeninės vertybės atvirumas kaitai, savęs tobulinimas, konservatyvumas yra reikšmingai susiję su sportininkų ketinimais švariai varžytis.

Toliau analizuota kiek sportininkų vertybės sportinėje veikloje prognozuoja jų ketinimus vartoti dopingą. Kadangi pirmame modelyje įtraukti tie patys socialiniai-demografiniai rodikliai, lentelėje pirmojo modelio duomenys nėra kartojami (jie analogiškai lentelėje pateiktiems duomenims). Pateikiame tik antrojo modelio rezultatus. Regresinė analizė parodė, kad multikolinierumas tarp kintamųjų nestebimas (visų kintamųjų VIF <4, liekamosios paklaidos nepriklausomos (Durbino – Watsono d = 1,93). Rezultatai atskleidė, kad antrasis modelis įtraukus sportinės veiklos vertybes yra statistiškai reikšmingas (35 lentelė). Nustatyta, kad lytis ir moralinės vertybės reikšmingai neigiamai, o statuso vertybės teigiamai prognozuoja sportininkų ketinimus vartoti dopingą.

35 lentelė. Ketinimų švariai varžytis arba ketinimų vartoti dopingą prognozavimas remiantis socialiniais-demografiniais rodikliais ir sportinės veiklos vertybėmis

	Ketinimai vartoti dopingą		Ketinimai švariai varžytis	
	β	t	β	t
Lytis	0,07	3,33***	-0,02	-0,99
Amžius	0,01	0,22	-0,04	-1,58
Sporto šakos	0,02	0,92	0,02	0,70
Sportinė patirtis	0,01	0,46	-0,03	-1,45
Moralinės vertybės	-0,62	-20,29***	0,56	17,59***
Kompetencijos vertybės	-0,05	-1,74	0,01	0,07
Statuso vertybės	0,21	6,74***	-0,29	-9,13***
R^2	0,59		0,57	
R^2 pokytis	0,59***		0,56***	
F	193,98***		180,07***	

Pastaba. Lytis: vyras (0), moteris (1). Amžius: nuo 15 iki 17 metų (0), 18 metų ir vyresni (1). Sporto šaka: komandinė (0), individuali (1). Sportinė patirtis: iki 7 metų (0), 8 ir daugiau metų (1). *** $p < 0,001$

Analogiškai atlikta analizė siekiant išsiaiškinti kiek sportinės veiklos vertybės prognozuoja sportininkų ketinimus švariai varžytis. Regresinė analizė atskleidė, kad multikolinearumas tarp kintamųjų nestebimas (visų kintamųjų VIF < 4 , liekamosios paklaidos nepriklausomos (Durbino – Vatsono $d = 1,79$). Rezultatai parodė, kad antrasis modelis įtraukiant sportinės veiklos vertybes buvo statistiškai reikšmingas (35 lentelė). Moralinės vertybės teigiamai, o statuso vertybės neigiamai prognozuoja ketinimus švariai varžytis.

Aiškinantis kiek sportininkų ketinimus vartoti dopingą prognozuoja jų moralinis tapatumas ir gebėjimas atsispirti dopingo vartojimui nustatyta, multikolinearumas tarp kintamųjų nestebimas (visų kintamųjų VIF < 4 , liekamosios paklaidos nepriklausomos (Durbino – Vatsono $d = 1,79$). Lentelėje pateikti duomenys atskleidė, kad antrasis modelis buvo statistiškai reikšmingas. Tiek moralinis tapatumas, tiek gebėjimai atsispirti dopingo vartojimui reikšmingai neigiamai prognozuoja sportininkų ketinimus vartoti dopingą (36 lentelė).

Analogiškai atlikta regresinė analizė aiškinantis kiek paminėti kintamieji prognozuoja sportininkų ketinimus švariai varžytis. Regresinė analizė parodė, kad multikolinearumas tarp kintamųjų nestebimas (visų kintamųjų VIF < 4 , liekamosios paklaidos nepriklausomos (Durbino – Vatsono $d = 1,67$). Žemiau esančioje lentelėje pateikti duomenys rodo, kad modelis buvo statistiškai reikšmingas. Paminėtina, kad tiek moralinis tapatumas, tiek ir gebėjimas atsispirti dopingo vartojimui reikšmingai teigiamai prognozuoja sportininkų ketinimus švariai varžytis.

36 lentelė. Ketinimų švariai varžytis arba ketinimų vartoti dopingą prognozavimas remiantis socialiniais-demografiniais rodikliais ir moraliniu tapatumu bei gebėjimu atsisipirti dopingo vartojimui

	Ketinimai vartoti dopingą		Ketinimai švariai varžytis	
	β	t	β	t
Lytis	0,04	2,04*	0,01	0,26
Amžius	0,02	1,25	-0,05	-2,46**
Sporto šakos	0,02	1,32	0,01	0,54
Sportinė patirtis	0,01	0,54	-0,04	-1,88
Moralinis tapatumas	-0,36	-13,27***	0,39	11,50***
Gebėjimas atsisipirti dopingui	-0,56	-20,88***	0,43	12,95***
R^2	0,75		0,61	
R^2 pokytis	0,74***		0,59***	
F	462,39***		239,47***	

Pastaba. Lytis: vyras (0), moteris (1). Amžius: nuo 15 iki 17 metų (0), 18 metų ir vyresni (1). Sporto šaka: komandinė (0), individuali (1). Sportinė patirtis: iki 7 metų (0), 8 ir daugiau metų (1). * $p < 0,05$; ** $p < 0,01$; *** $p < 0,001$

Analizavome kiek sportininkų nuostatos į dopingą ir sukčiavimą prognozuoja jų ketinimus vartoti dopingą arba ketinimus švariai varžytis. Regresinė analizė prognozuojant ketinimą vartoti dopingą parodė, kad multikolinearumas tarp kintamųjų nestebimas (visų kintamųjų VIF < 4 , liekamosios paklaidos nepriklausomos (Durbino – Vatsono $d = 2,01$). Antrasis modelis įtraukus nuostatas į dopingą ir sukčiavimą atskleidė statistiškai reikšmingą pagerėjimą. Bendrai, nuostatos į dopingą ir pritarimas sukčiavimui reikšmingai prognozuoja sportininkų ketinimus vartoti dopingą (37 lentelė). Regresinė analizė prognozuojant ketinimus švariai varžytis parodė, kad multikolinearumas tarp kintamųjų nestebimas (visų kintamųjų VIF < 4 , liekamosios paklaidos nepriklausomos (Durbino – Vatsono $d = 1,73$). Antrasis modelis, įtraukus nuostatas į dopingą ir sukčiavimą, buvo statistiškai reikšmingas ir paaiškino 61 proc. ketinimų švariai varžytis dispersijos (37 lentelė).

37 lentelė. Ketinimų švariai varžytis arba ketinimų vartoti dopingą prognozavimas remiantis socialiniais-demografiniais rodikliais ir nuostatomis į dopingą ir sukčiavimą

	Ketinimai vartoti dopingą		Ketinimai švariai varžytis	
	β	t	β	t
Lytis	0,04	2,24*	-0,01	-0,27
Amžius	-0,01	-0,50	-0,04	-1,86
Sporto šakos	0,03	2,02*	-0,01	-0,48
Sportinė patirtis	-0,01	-0,80	0,01	0,50
Nuostatos į dopingą	0,55	23,86***	-0,19	-6,44***
Pritarimas sukčiavimui	-0,32	-7,00***	0,36	6,20***
Pritarimas gudravimui	-0,08	-1,87	0,29	5,28***
R^2	0,75		0,61	
R^2 pokytis	0,75***		0,59***	
F	412,91***		204,56***	

Pastaba. Lytis: vyras (0), moteris (1). Amžius: nuo 15 iki 17 metų (0), 18 metų ir vyresni (1). Sporto šaka: komandinė (0), individuali (1). Sportinė patirtis: iki 7 metų (0), 8 ir daugiau metų (1). * $p < 0,05$; *** $p < 0,001$

Analizavome kiek trenerio kuriama įgalinanti ir neįgalinanti aplinka komandoje prognozuoja sportininkų ketinimus švariai varžytis arba ketinimus vartoti dopingą. Regresinė analizė prognozuojant ketinimą vartoti dopingą parodė, kad multikolinearumas tarp kintamųjų nestebimas (visų kintamųjų VIF <4, liekamosios paklaidos nepriklausomos (Durbino – Vatsono $d = 1,74$). Modelis buvo reikšmingas ir paaiškino 34 proc. ketinimų vartoti dopingą dispersijos (38 lentelė). Lentelėje pateikti duomenys rodo, kad trenerio įgalinanti ir neįgalinanti kuriama aplinka komandoje reikšmingai priešingai prognozuoja ketinimus vartoti dopingą.

Gilinomės kiek trenerio kuriama įgalinanti ir neįgalinanti aplinka komandoje prognozuoja sportininkų ketinimus švariai varžytis. Regresinė analizė parodė, kad multikolinearumas tarp kintamųjų nestebimas (visų kintamųjų VIF <4, liekamosios paklaidos nepriklausomos (Durbino – Vatsono $d = 1,56$). Modelis buvo statistiškai reikšmingas ir paaiškina 32 proc. ketinimų švariai varžytis dispersijos (38 lentelė).

38 lentelė. Ketinimų švariai varžytis arba ketinimų vartoti dopingą prognozavimas remiantis socialiniais-demografiniais rodikliais ir trenerio kuriama įgalinanti bei neįgalinanti aplinka komandoje

	Ketinimai vartoti dopingą		Ketinimai švariai varžytis	
	β	t	β	t
Lytis	0,04	1,62	0,01	-0,21
Amžius	0,04	1,23	-0,06	-2,11*
Sporto šakos	0,01	0,46	0,01	0,50
Sportinė patirtis	0,01	0,22	-0,03	-1,01
Įgalinanti aplinka	-0,30	-9,38***	0,17	5,29***
Neįgalinanti aplinka	0,36	11,02***	-0,44	-13,12***
R^2	0,34		0,32	
R^2 pokytis	0,34***		0,30***	
F	81,62***		71,75***	

Pastaba. Lytis: vyras (0), moteris (1). Amžius: nuo 15 iki 17 metų (0), 18 metų ir vyresni (1). Sporto šaka: komandinė (0), individuali (1). Sportinė patirtis: iki 7 metų (0), 8 ir daugiau metų (1). * $p < 0,05$; *** $p < 0,001$

Įvertinome atskirai kiek kiekvienas tyrimo kintamasis prognozuoja sportininkų ketinimus vartoti dopingą arba ketinimus švariai varžytis. Toliau analizavome kiek visi šie kintamieji kompleksiskai prognozuoja tiek ketinimus vartoti dopingą, ketinimus švariai varžytis. Taip pat taikant hierarchinę regresinę analizę pirmame modelyje įtraukti socialiniai-demografiniai kintamieji, antrame modelyje įtraukta sportuojančių asmeninės ir sportinės veiklos vertybės, trečiame modelyje įtraukta sportininkų moralinis tapatumas ir gebėjimas atsispirti dopingo vartojimui, ketvirtame modelyje įtraukta trenerio kuriama įgalinančios ir neįgalinančios sportininkus komandoje aplinkos kintamieji, o paskutiniame modelyje įtraukta sportininkų nuostatos į dopingą bei abu nuostatų į sukčiavimą kintamieji – pritarimas sukčiavimui ir pritarimas gudravimui.

Pirmoji regresinė analizė atlikta prognozuojant sportininkų ketinimus vartoti dopingą parodė, kad multikolinearumas tarp kintamųjų nestebimas (visų kintamųjų VIF <4, liekamosios paklaidos nepriklausomos (Durbino – Vatsono $d = 1,98$).

Rezultatai atskleidė, kad pirmas modelis – socialiniai-demografiniai rodikliai nėra susiję su sportininkų ketinimais vartoti dopingą ($F = 0,92$, $p > 0,05$) (39 lentelė). Antrasis modelis įtraukus asmenines ir sportinės veiklos vertybes paaiškina 62 proc. ketinimų vartoti dopingą dispersijos ($F = 135,15$; $p < 0,001$). Trečiame modelyje įtraukus moralinio tapatumo ir gebėjimų atsispirti dopingo vartojimui kintamuosius nustatyta, kad pastarieji statistiškai reikšmingai papildomais 14 proc. paaiškino ketinimus vartoti dopingą ($F = 223,45$; $p < 0,001$). Įtraukus trenerio kuriamos aplinkos kintamuosius, pastarieji papildomai 1 proc. pridėda prognozuojant sportininkų ketinimus vartoti dopingą ($F = 196,11$; $p < 0,001$). Paskutiniame modelyje įtraukus nuostatų į dopingą ir sukčiavimą kintamuosius nustatyta, kad pastarieji papildomai dar 6 proc. paaiškina sportininkų ketinimus vartoti dopingą ($F = 226,64$; $p < 0,001$). Pažymėtina, kad galutiniame modelyje reikšmingi sportininkų ketinimai vartoti dopingą prognoziniai veiksniai buvo sportininkų moralinis tapatumas ($\beta = -0,16$; $p < 0,001$), gebėjimas atsispirti dopingo vartojimui ($\beta = -0,33$; $p < 0,001$), nuostatos į dopingą ($\beta = 0,38$; $p < 0,001$) ir pritarimas sukčiavimui ($\beta = -0,13$; $p < 0,01$).

Antroji regresinė analizė atlikta prognozuojant tikimybę, kad sportininkai švariai varžysis sportinėje veikloje parodė, jog multikolinearumas tarp kintamųjų nestebimas (visų kintamųjų VIF < 4 , liekamosios paklaidos nepriklausomos (Durbino – Watsono $d = 1,74$). Pirmojo modelio duomenys atskleidė, kad socialiniai-demografiniai kintamieji paaiškina tik 1 proc. ketinimų švariai varžytis ($F = 3,02$, $p < 0,05$) (40 lentelė). Įtrauktos antrame modelyje asmeninės ir sportinės veiklos vertybės paaiškina 62 proc. tikimybės, kad sportininkai švariai varžysis ($F = 137,27$; $p < 0,001$). Trečiame modelyje įtraukus moralinio tapatumo ir gebėjimų atsispirti dopingo vartojimui kintamuosius nustatyta, kad šie kintamieji statistiškai reikšmingai dar pridėda papildomus 5 proc. kai kontroliuojama socialiniai-demografiniai ir asmeninių ir sportinės veiklos vertybių kintamieji ($F = 150,70$; $p < 0,001$). Trenerio kuriamos aplinkos komandoje kintamųjų įtraukimas dar papildomai pridėda 1 proc. prognozuojant tikimybę, kad sportininkai švariai varžytis ($F = 131,79$; $p < 0,001$). Paskutiniame modelyje įtraukus nuostatų į dopingą ir sukčiavimą kintamuosius nustatyta, kad pastarieji papildomai dar 1 proc. paaiškina sportininkų tikimybę švariai varžytis ($F = 113,70$; $p < 0,001$). Taigi, galutinis modelis paaiškina 69 proc. tikimybės švariai varžytis dispersijos bei iliustruoja, kad devyni kintamieji statistiškai reikšmingai prognozuoja tikimybę švariai varžytis. Detalizuojant, didesnę tikimybę, kad sportininkai švariai varžysis, prognozuoja svarbesnės savitranscendencijos ($\beta = 0,33$; $p < 0,01$) bei konservatyvumo vertybės ($\beta = 0,32$; $p < 0,001$), moralinės vertybės sportinėje veikloje ($\beta = 0,14$; $p < 0,001$), aukštesnis moralinis tapatumas ($\beta = 0,20$; $p < 0,001$), sportininko gebėjimas atsispirti dopingo vartojimui ($\beta = 0,21$; $p < 0,001$), o taip pat nepritarimas sukčiavimui ($\beta = 0,13$; $p < 0,05$).

39 lentelė. Ketinimų vartoti dopingą prognozavimas remiantis socialiniais-demografiniais rodikliais, asmeniniais bei aplinkos veiksniais

	β	t	β	t	β	t	β	t	β	t
Lytis	0,01	0,42	0,07	3,49***	0,04	2,26*	0,04	2,28*	0,03	1,75
Amžius	0,02	0,52	0,01	0,32	0,02	1,01	0,02	1,13	-0,01	-0,06
Sporto šakos	-0,01	-0,30	0,02	0,75	0,02	1,43	0,03	1,53	0,03	1,92
Sportinė patirtis	0,05	1,51	0,02	0,76	0,01	0,59	0,01	0,41	0,01	0,06
Savęs tobulinimas			0,12	2,43*	0,01	0,26	-0,01	-0,14	0,04	1,02
Atvirumas kaitai			-0,04	-0,87	-0,03	-0,86	-0,03	-0,68	-0,01	-0,34
Savitranscendencija			-0,03	-0,59	-0,02	-0,43	0,01	0,28	0,05	1,35
Konservatyvumas			-0,18	-3,62***	-0,03	-0,62	-0,03	-0,65	-0,02	-0,50
Moralinės vertybės			-0,47	-12,50***	-0,13	-3,74***	-0,12	-3,64***	-0,01	-0,12
Kompetencijos vertybės			-0,06	-2,18*	-0,01	-0,03	0,01	0,42	0,03	1,47
Statuso vertybės			0,12	3,46***	0,01	0,31	0,01	0,26	0,01	0,55
Moralinis tapatumas					-0,25	-7,40***	-0,24	-7,42***	-0,16	-5,30***
Gebėjimas atsisipirti dopingui					-0,50	-17,19***	-0,49	-16,90***	-0,33	-12,17***
Įgalinanti aplinka							-0,05	-2,16*	-0,04	-1,82
Neįgalinanti aplinka							0,03	1,37	0,02	1,04
Nuostatos į dopingą									0,38	15,69***
Pritarimas sukčiavimui									-0,13	-2,96**
Pritarimas gudravimui									0,04	1,01
R^2	0,00		0,62		0,75		0,76		0,82	
R^2 pokytis	0,00		0,61***		0,14***		0,01**		0,06***	
F	0,92		135,15***		223,45***		196,11***		226,64***	

Pastaba. Lytis: vyras (0), moteris (1). Amžius: nuo 15 iki 17 metų (0), 18 metų ir vyresni (1). Sporto šaka: komandinė (0), individuali (1). Sportinė patirtis: iki 7 metų (0), 8 ir daugiau metų (1). * $p < 0,05$; ** $p < 0,01$; *** $p < 0,001$

40 lentelė. Ketinimų švariai varžytis prognozavimas remiantis socialiniais-demografiniais rodikliais, asmeniniais bei aplinkos veiksniais

	β	t	β	t	β	t	β	t	β	t
Lytis	0,03	0,96	-0,02	-1,01	-0,01	-0,32	-0,01	-0,38	-0,01	-0,36
Amžius	-0,05	-1,42	-0,02	-1,06	-0,03	-1,54	-0,03	-1,61	-0,03	-1,63
Sporto šakos	0,04	1,15	0,01	0,57	0,01	0,40	0,01	0,27	-0,01	-0,06
Sportinė patirtis	-0,08	-2,36*	-0,04	-1,68	-0,03	-1,48	-0,02	-1,23	-0,01	-0,71
Savęs tobulinimas			-0,24	-4,93***	-0,18	-3,89***	-0,15	-3,29***	-0,15	-3,23***
Atvirumas kaitai			-0,16	-3,42***	-0,12	-2,77**	-0,13	-2,93**	-0,12	-2,72**
Savitranscendencija			0,32	6,75***	0,35	7,87***	0,36	8,06***	0,33	7,18***
Konservatyvumas			0,44	8,86***	0,35	7,44***	0,35	7,60***	0,32	6,68***
Moralinės vertybės			0,45	12,06***	0,22	5,71***	0,21	5,47***	0,14	3,34***
Gebėjimų vertybės			0,04	1,30	-0,01	-0,09	-0,01	-0,22	-0,02	-0,63
Statuso vertybės			-0,19	-5,60***	-0,12	-3,73***	-0,11	-3,45***	-0,08	-2,40*
Moralinis tapatumas					0,24	6,42***	0,24	6,35***	0,20	5,09***
Gebėjimas atsispirti dopingui					0,26	7,81***	0,26	7,82***	0,21	5,78***
Įgalinanti aplinka							0,01	0,13	0,01	0,19
Neįgalinanti aplinka							-0,07	-2,39*	-0,04	-1,45
Nuostatos į dopingą									-0,04	-1,45
Pritarimas sukčiavimui									0,13	2,21*
Pritarimas gudravimui									0,07	1,30
R^2	0,01		0,62		0,67		0,68		0,69	
R^2 pokytis	0,01		0,61***		0,05***		0,01*		0,01***	
F	3,02*		137,27***		150,70***		131,79***		113,70***	

Pastaba. Lytis: vyras (0), moteris (1). Amžius: nuo 15 iki 17 metų (0), 18 metų ir vyresni (1). Sporto šaka: komandinė (0), individuali (1). Sportinė patirtis: iki 7 metų (0), 8 ir daugiau metų (1). * $p < 0,05$; ** $p < 0,01$; *** $p < 0,001$

4. KOKYBINIO TYRIMO REZULTATAI

Taikant teminės analizės duomenų analizės metodą tyrimo metu buvo suformuotos dvi meta temos (sukčiavimas sporte ir švarus sportas) ir papildomai sukurtos temos, potemės ir mini-temos, atskleidžiančios sukčiavimo sporte fenomeną bei švarų sportą. Buvo sudaryti teminiai žemėlapiai (8 pav. ir 9 pav.), kuriais remiantis aprašomi kokybinio tyrimo duomenys.

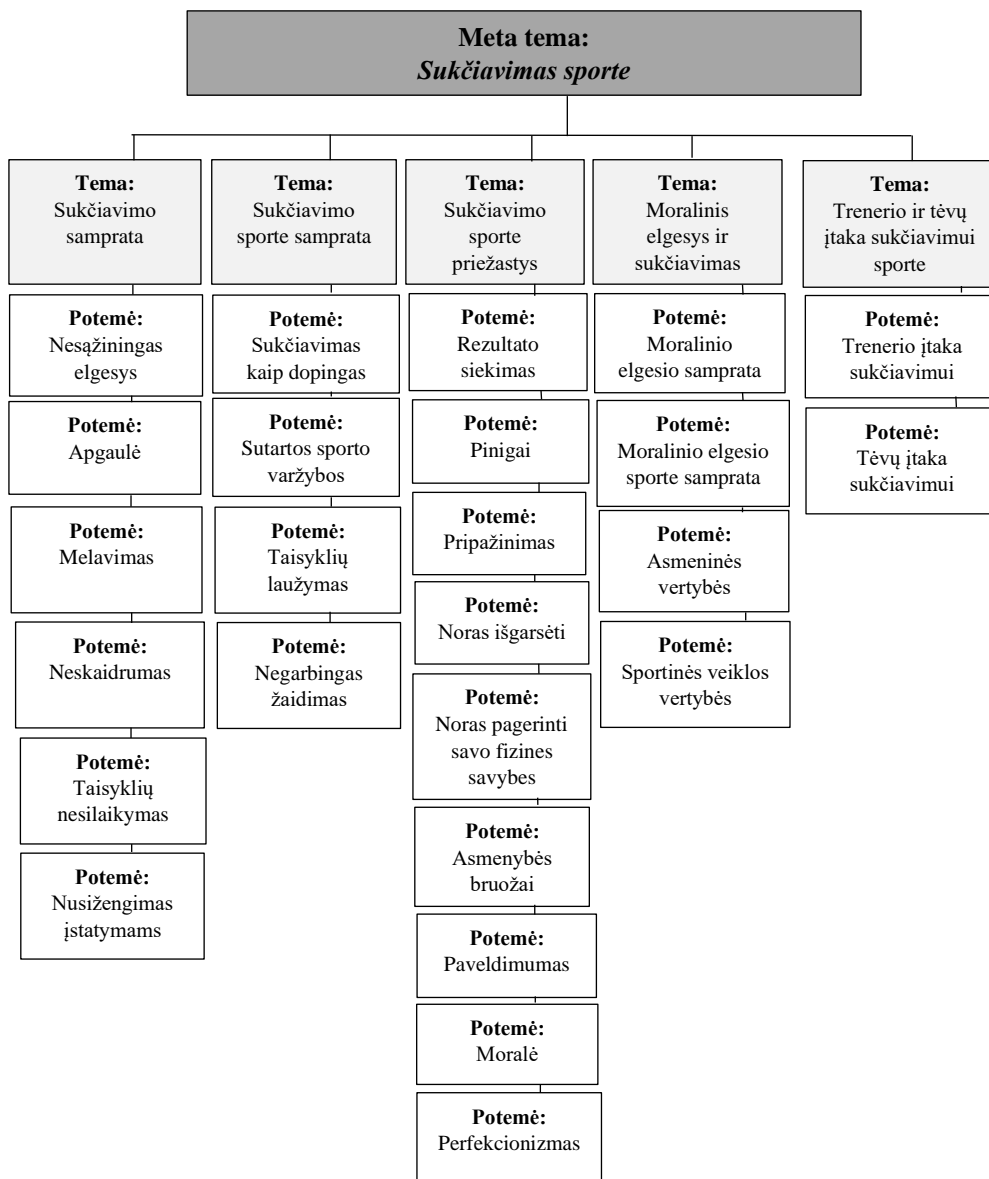

8 pav. Sukčiavimo sporte meta-temos vizualizavimas

Tyrimo analizės metu, sukčiavimo sporte meta tema išsiskleidė į penkias temas: sukčiavimo samprata, sukčiavimo sporte samprata, sukčiavimo sporte priežastys, moralinis elgesys ir sukčiavimas ir trenerio bei tėvų įtaka sukčiavimui sporte. Visas šias temas dar sudarė jas papildančios ar paaiškinančios potemės. Kai kurios potemės buvo suskirstytos į mini-temas.

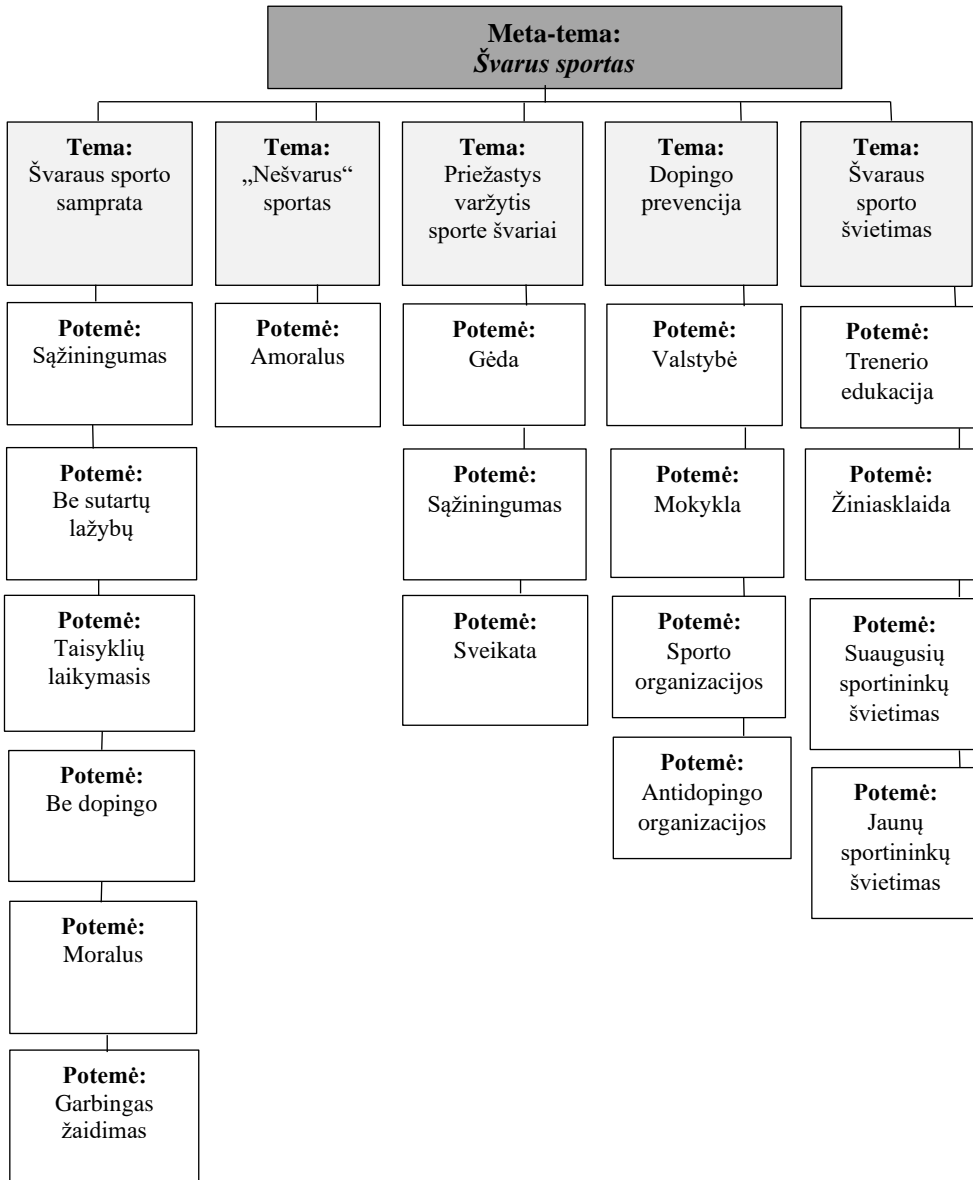

9 pav. Švaraus sporto meta-temos vizualizavimas

Švaraus sporto meta tema išsiskleidė į penkias temas: švaraus sporto samprata, „nešvarus“ sportas, priežastys sporte varžytis švariai, dopingo prevencija, švaraus sporto švietimas. Visas šias temas dar sudarė jas papildančios ar paaiškinančios potemės.

4.1. Sukčiavimas sporte

4.1.1. Sukčiavimo samprata

Sukčiavimą sporte galima apibūdinti kaip sukčiavimo sąveiką su sportu, todėl, interviu metu, pirmiausiai, buvo gilinamasi į „sukčiavimo“ sąvoką, todėl, iš pradžių, su tyrimo dalyviais buvo kalbama apie sukčiavimą, neliečiant sporto tematikos. Tyrimo dalyviai dalinosi savo įžvalgomis, bandydami paaiškinti kokios mintys jiems kyla galvoje, išgirdus žodį „sukčiavimas“ ir kaip jie galėtų apibūdinti patį sukčiavimą. Interviu metu, kuomet buvo gilinimasi į sukčiavimo sampratos temą, taip pat išaiškėjo šešios potemės (10 pav.).

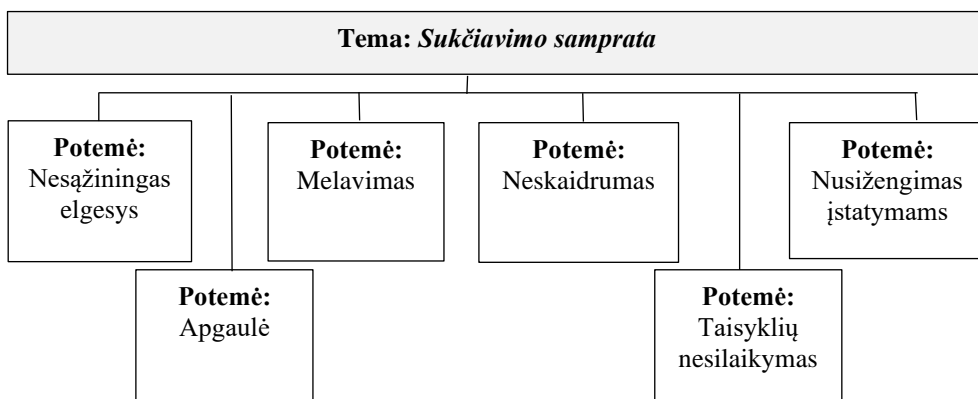

10 pav. Sukčiavimo sampratos temos vizualizacija

Dalindamiesi įžvalgomis kaip tyrimo dalyviai suvokia sukčiavimą, sukčiavimo sampratą, tiek sportininkai, tiek treneriai sukčiavimą apibūdino įvairiais žodžiais (žr. 41 lentelę). Buvo minima nesąžiningas elgesys, apgaulė, melas, neskaidrumas, taisyklių nesilaikymas/apėjimas/pažeidimas ir nusizengimas įstatymams. Daugiausia buvo įžvelgiami taisyklių nesilaikymo aspektai bei minima „nesąžiningumo“ sąvoka. Maža dalis tyrimo dalyvių „sukčiavimo“ sąvoką susiejo su sporto taisyklių nusizengimu, tačiau suprantama, kad sąsaja egzistavo ir buvo minima, nes tyrimo dalyviai sportininkai bei treneriai, taigi sportas didelė jų gyvenimo dalis.

41 lentelė. Sukčiavimo samprata

Tema	Potemė	Citata
Sukčiavimo samprata	Nesąžiningas elgesys Apgaulė	„Sukčiavimas yra nesąžiningas elgesys .“ S1 „<...> sukčiavimas yra <...> nesąžiningumas su kitais.“ T1 „Sukčiavimas... Sakyčiau, kad... kaip čia... apgaulingų priemonių naudojimas pasiekiant tikslą .“ S8 „Sukčiavimas... tai gal apgaulė ... žmonių apgaujinėjimas .“ T3
	Melavimas	„Hmm... sukčiavimas... na, manau, kad tai yra taisyklių nesilaikymas... hmm... manau, gali būti melas , apgaulė.“ S7 „Sukčiavimas? Hm... <...> kai meluojama .“ T2
	Neskaidrumas	„Sukčiavimas, manau, nesąžiningas elgesys ... neskaidrumas .“ S2
	Taisyklių nesilaikymas	„Tai nesąžiningumas ... kai <...> nesilaiko taisyklių žmogus. (Ilga pauzė). Manau, kai meluoja...“ S3 „Sukčiavimas... taisyklių apėjimas ... kai yra apeinamos taisyklės .“ S5 „Sukčiavimas tai yra taisyklių kažkokių pažeidimas .“ S6 „Sukčiavimas yra kai nusižengiama sporto taisyklėms .“ S4
	Nusižengimas įstatymams	„Sukčiavimas tai yra <...> kai tu nusižengi įstatymams ... žmonių sukurtiems kažkokiems tai įstatymams .“ S6

4.1.2. Sukčiavimo sporte samprata

Išnagrinėjus „sukčiavimo“ sąvokos reikšmę, toliau buvo gilinamasi kaip sukčiavimą sportininkai ir treneriai suvokia sportinėje veikloje (11 pav.). Interviu metu išaiškėjo, kad sportininkams sukčiavimo samprata yra glaudžiai susijusi su dopingo vartojimu sporte bei sutartomis sporto varžybomis. Treneriai be dopingo, labiau akcentavo taisyklių laužymą ir negarbingą žaidimą. Nagrinėjant dopingo potemę, sportininkai bei treneriai dalijosi savo įžvalgomis kas yra dopingas bei kokia jo reikšmė, dopingo vartojimo pasekmės, priežastis ir veiksniai, kurie skatina nevertoti dopingo.

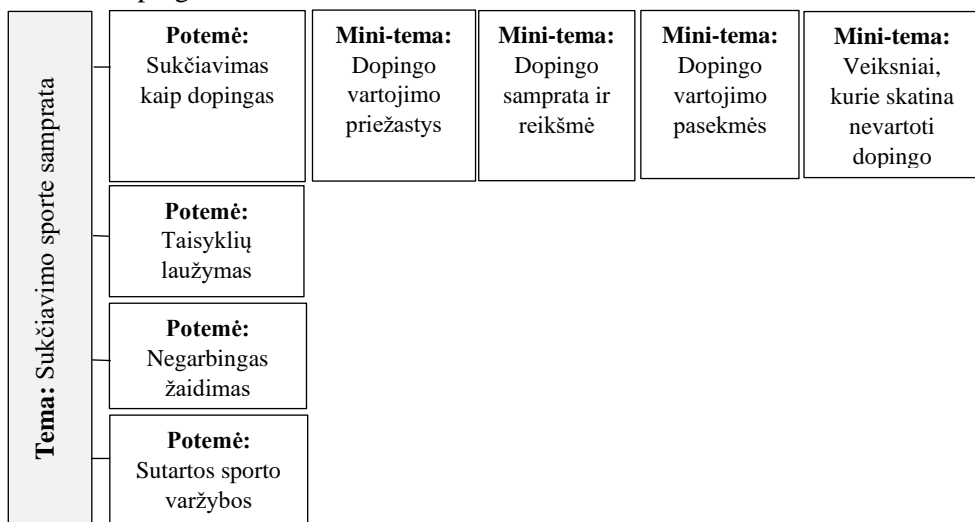

11 pav. Sukčiavimo sporte sampratos temos vizualizacija

Paprašius įvardinti kaip sportininkai bei treneriai apibūdintų sukčiavimą sporte, dauguma tyrimo dalyvių susiejo sukčiavimą sporte su dopingu, sutartomis sporto varžybomis, negarbingu žaidimu bei taisyklių laužymu (žr. 42 lentelę).

42 lentelė. Sukčiavimo sporte samprata

Tema	Potemė	Citata
Sukčiavimo sporte samprata	Sukčiavimas kaip dopingas	„ <i>Tai nesąžiningas elgesys sporte <...> gali būti dopingas, dopingo vartojimas. Kai varžybų metu sportininkas elgiasi nesąžiningai</i> “. S1 „<...> Dopingo vartojimas.“ T3 „...bandymas nelegaliais būdais pagerinti kažkokių sporto rezultatus ir taip pasiekti <...> prizą“. S6
	Sutartos sporto varžybos	„ <i>Tai <...> neskaidrus žaidimas... sutartos varžybos</i> “. S2 „... dopingo vartojimas... <i>Visų tų draudžiamų medžiagų vartojimas. <...> Krepšinyje gali būti papirktos varžybos. Būna sutartos lažybos... papirkti teisėjai.</i> “ S3
	Taisyklių laužymas	„<...> <i>kitų taisyklių laužymas.</i> “ T1
	Negarbingas žaidimas	„ <i>Dopingo vartojimas... priešininko negerbimas, patyčios... priešininko menkinimas, kad sau naudos turėtum...</i> “ T4

Kalbėdami apie sukčiavimą sporte, sportininkai ir treneriai nesąžiningą elgesį varžybų metu susiejo su dopingu. Dalinantys mintimis apie sukčiavimo ir sutartų sporto varžybų ryšį, minėjo lažybas, neskaidrų žaidimą ir paperkamus teisėjus. Taip pat dauguma trenerių pabrėžė taisyklių laužymą ir negarbingą žaidimą, kaip svarbius sukčiavimo sporte elementus.

4.1.2.1. Sukčiavimas kaip dopingas

Nagrinėjant sukčiavimo sporte samprotos temą, išryškėjo, kad sportininkai bei treneriai sukčiavimą pirmiausiai suvokia kaip dopingo vartojimą (žr. 43 lentelę). Samprotaujant kas yra dopingas, tyrimo dalyviai dažniausiai minėjo, kad „dopingo“ sąvoka jiems siejasi su draudžiamų medžiagų vartojimu, taip pat cheminiu ar vaistiniu preparatu, medikamentu, kurį vartodami sportininkai pagerina savo fizinius gebėjimus. Išsiaiškinus kas yra dopingas ir kokia jo reikšmė, sportininkai bei treneriai dalinosi savo mintimis apie dopingo vartojimo pasekmes. Labiausiai buvo akcentuojamas neigiamas poveikis sveikatai ir baimė nebegalėti sportuoti ateityje, jeigu sportininkas būtų nubaustas vartodamas dopingą. Aptarus dopingo vartojimo pasekmes kilo klausimas kodėl sportininkai vis dėlto vartoja dopingą, nors supranta, kokios yra galimos dopingo vartojimo pasekmės. Daugiausia tyrimo dalyviai minėjo rezultatų siekimą. Samprotaujant apie dopingą, tyrimo dalyviai taip pat dalinosi mintimis apie veiksnius, kurie skatina nevartoti dopingo.

43 lentelė. Sukčiavimo kaip dopingo tematika

Potėmė	Mini-tema	Citata
Sukčiavimas kaip dopingas	Dopingo samprata ir reikšmė	<p>„Dopingas yra draudžiamos medžiagos“ S1 „[dopingas yra] draudžiamos medžiagos“ S3 „Dopingas yra cheminis preparatas, medikamentas, kurio pavartojus galima pasiekti geresnių sportinių rezultatų, nes suaktyvėja, sustiprėja kažkokia veikla... ar tai greičiau bėgi, ar aukščiau šoki ar taiklesnis tampi.“ S6 „...dopingas yra draudžiamos medžiagos, kurias sportininkai vartoja norėdami pagerinti savo rezultatus.“ S7 „Uždraustos nelegalios medžiagos, kurios vartojamos sportiniams rezultatams pagerinti.“ T4</p>
	Dopingo vartojimo priežastys	<p>„Geresni rezultatai sporte.... kad suteiktų daugiau jėgos...“ S3 „...kad pasiekti geresnius sportinius rezultatus. Kad greičiau juos pasiekti. Tik dėl rezultatų.“ S6 „<...> manau, dėl rezultatų, kad rezultatai būtų geresni. Kad galėtų daugiau laimėjimų gauti, pripažinimo. Kad įrodytų kitiems, kad jis gali būti laimėtojas.“ S7 „<...>Manau, savivertė žema tokių sportininkų... kaip ir moralė...“ T1 „Dėl geresnių kontraktų... pinigų...“ T3</p>
	Dopingo vartojimo pasekmės	<p>„...didelė rizika, be abejo, yra, kad gali būti suspenduotas <...> šalutiniai poveikiai kažkokie paskui gali būti kūnui.“ S2 „Man tai atrodo, kad dopingas nėra <...> baisus dalykas. Yra teigiamų ir neigiamų aspektų. Neigiama, tai kai tikrai paliečia asmeninį žmogaus gyvenimą, kai ilgą laiką vartoja. Pavyzdžiui, testosterono vartojimas atima tam tikrus dalykus iš gyvenimo. Pakenkia emocijoms, tampa sunkiau valdyti, jeigu ilgai vartojamas dopingas. Paliečia tikrai neigiamai iš šitos pusės. O teigiama, tai tampi stipresnis, greitesnis... kam ko reikia iš dopingo“. S8 „[dopingas] pagerina tavo fizinės savybes. Bet tuo pačiu, jis daro žalą... ir <...> jeigu yra susitarta nenaudoti tokio dalyko bendrame sporto pasaulyje, nes yra aprašyta, kad <...> [dopingas] nėra toks sveikas“. S5</p>
	Veiksniai, kurie skatina nevertoti dopingo	<p>„Tai baimė būti pagautam, aišku, skatina. Ir nebegalės daugiau sportuoti. Ir tai, kad žino, kad sveikatai kenkia ir jis gali save sužaloti.“ S6 „Manau, kad moralė turi daug įtakos. Todėl, kad jeigu tu esi moralus žmogus, tai ir nevertosi dopingo, nes tau bus svarbu būti sąžiningu... tau bus svarbu nenusižengti prieš kitus, prieš visuomenę. Tau bus svarbu laikytis taisyklių“. S7 „Nuobaudos. Tiktai baudos. Ir socialinis požiūris į sportininkus, kad tie, kurie vartoja dopingą yra blogi. Per dopingą praranda sportininkai statusą savo, kurio siekia.“ S8 „Manau, treneris turi daug įtakos. Nuo trenerio stipriai priklauso ar sportininkas vartos dopingą, ar ne.“ T4</p>

Kalbėdami apie tai, kas yra dopingas, beveik visi sportininkai bei treneriai paminėjo, kad tai draudžiamos medžiagos, kurias vartoja sportininkai siekdami geresnių rezultatų ar fizinių savybių. Tyrimo dalyviai minėjo, kad dopingas „*skatina*

organizmą padidinti rodiklius“ (S1). Buvo teigiama, kad dopingas padeda pagerinti fizines kūno savybes: „[dopingas yra] jėgos preparatas, kuris tau padeda pagerinti savo ištvermę“ (S2).

Samprotaujant kokią įtaką dopingo vartojimas galėtų turėti sportininko karjerai ir gyvenimui, tyrimo dalyviai minėjo neigiamus šalutinius poveikius sportininko sveikatai. Sportininkai ir treneriai teigė, kad dopingo vartojimas gali pakenkti kūno organams bei hormonams:

„...sportininkas gali savo širdį ir kitus organus sugadinti“. S6

„Sveikatą visiškai gali susigadinti. Iki tokio lygio, kad širdis gali nebeveikti daugiau. Hormonai išsireguliuoja visiškai. Taip pat potencijai poveikis yra, čia ne paslaptis.“ T1

Taip pat sportininkai bei treneriai pastebėjo, kad dopingo vartojimas gali turėti įtakos ne tik fizinei sveikatai, bet ir psichologiniam savimi:

„...pats tas faktas, kad tu vartoji, tai reiškia, kad tu nesugebi pasiekti rezultatų be dopingo ir tu tarsi nusižengęs esi prieš save... galbūt net tas gali kirsti per savivertę, nes tu žinai, kad tu to nepasiektum savo jėgomis, be dopingo“. S7

„Aišku, psichologiškai paveikti sportininką dopingas gali. Pasitikėjimas savimi sumažėja dar labiau, manau... nes nepasiekia sportininkas laimėjimų savo jėgomis.“ T1

Taip pat, tyrimo dalyviai pastebėjo neigiamą dopingo vartojimo poveikį karjerai, jeigu sportininkas būtų pagautas vartojantis dopingą. Dopingo vartojimo poveikis sportininko karjerai gali būti neigiamas, jeigu nubaustas sportininkas nebegalį tam tikrą laiką tarpą užsiimti profesionaliu sportu:

*„būna, kad negali daug metų sportuoti ir karjera pasibaigia <...> **nebegali užsiimti sportu**“. S3*

„Gali būti pašalintas iš varžybų... diskvalifikuotas...“ T3

Tačiau kai kurie tyrimo dalyviai pabrėžė tiek teigiamų, tiek neigiamų dopingo vartojimo pasekmių. Teigiamos pasekmės buvo įvardytos kaip geresni rezultatai:

*„[dopingas] turi dvipusišką įtaką... trumpalaikiai žiūrint, tai sportininkas pasiekia <...> **aukštesnių rezultatų**. Bet po dopingo vartojimo, mes žinome, kad jau sportininkams dažniau <...> sveikata žymiai pablogėja“. S4*

Kai kurie treneriai laikėsi nuomonės, kad dopingo vartojimo neigiamos pasekmės yra perdėtos.

„Yra teigiamų ir neigiamų aspektų... Gali padėti pagerinti sporto rezultatus... pasiekti norimą medalį. Bet yra ir neigiamas dalykas sveikatai... bet... aš nesu labai įsitikinęs, kad dopingas turi tokį blogą poveikį sveikatai, koks deklaruojamas visuomenei... Gal kažkiek tų minusų yra, bet, manau, kad viskas perdedama...“ T2

Nagrinėjant dopingo vartojimo priežastis, dauguma tyrimo dalyvių teigė, kad sportiniai rezultatai yra viena svarbiausių dopingo vartojimo priežasčių. Buvo pabrėžiama, kad dopingas reikalingas tam, kad „**pasiekti geresnių rezultatų**“ (S4). Taip pat, tyrimų dalyvių nuomone, laimėjimai, pinigai bei geresni kontraktai turi įtakos dopingo vartojimui sporte.

„Dėl **kontraktų**, laimėjimų... Sportas yra visas gyvenimas sportininkui, todėl labai svarbu rodyti kuo geresnius rezultatus, kad galėtum žaisti geroje komandoje ir turėti gerus kontraktus.“ S8

„Hm... tikriausiai dėl **pinigų**, geresnių rezultatų, laimėjimų.“ T4

Kai kurie treneriai išskyrė žemą savivertę bei moralę, kaip galimas dopingo vartojimo priežastis:

„Manau, **savivertė žema** tokių sportininkų... kaip ir moralė...“ T1

Nagrinėjant veiksnius, kurie skatina nevartoti dopingo sporte, tyrimo dalyviai daugiausiai minėjo neigiamą visuomenės požiūrį į dopingą vartojančius sportininkus, greitesnę karjeros sporte pabaigą vartojant dopingą, nuobaudas, žalą sveikatai ir moralę.

„Turbūt baudos... sportininkas gali būti diskvalifikuotas.“ T2

„<...> moralus sportininkas nevartos dopingo. O tas, kuris moralės neturi, tai ir vartos.“ T1

Tyrimo dalyvių nuomone, nuo dopingo vartojimo sportininkus taip pat sulauko gėda ir baimė būti pasmerktiems visuomenės:

„Aš manyčiau <...> **gėda**. <...> **baimė**, kad bus, kaip sakant, visuomenės nuteistas <...> žmonių nuomonė pasikeis apie sportininką, požiūris pasikeis...“ S1

„Baimė būti pašalintam... netekti apdovanojimų...“ T3

Kai kurie treneriai pastebėjo, kad būtent *pats treneris* gali tapti veiksniumi, kuris skatins sportininką nevartoti dopingo.

„Manau, treneris turi daug įtakos. Nuo trenerio stipriai priklauso ar sportininkas vartos dopingą, ar ne. Nes treneris patarinėja sportininkui, rūpinasi juo, stebi ne tik fizinį pajėgumą bet ir rezultatus. Mato iš jo duomenų ar jam pavyks prasiveržti sporto pasaulyje ar ne.“ T4

Taip pat tyrimo dalyviai teigė, kad nuo dopingo vartojimo sulauko ir tai, kad dopingo vartojimas gali sutrukdyti pasiekti savo svajones sportinėje veikloje. Tyrimo dalyviai samprotavo, kad dėl nepasiektų svajonių bei tikslų, sportininkus apima neviltis, todėl siekdami išvengti neišsipildžiusių lūkesčių, jie pradeda vartoti nelegalias medžiagas:

„<...> būtum suspenduotas ir tavo visos **svajonės baigtųsi**“ S2

„...manau, kad <...> neviltis turi įtakos... nes jie [sportininkai] suvokia, kad tam tikri **tikslai yra nepasiekiami**... tiesiog palūžta šitoj vietoj“ S5

Nagrinėjant veiksnius, kurie skatina nevartoti dopingo, išryškėjo žiniasklaidos poveikis, kuris turi įtakos sprendimui nevartoti dopingo.

„...**žiniasklaidos** priemonių pareiškimas, kad tie, kurie vartoja dopingą yra baudžiami.“ S4

Taip pat, prizų atėmimas iš dopingą vartojančių sportininkų tyrimo dalyviams pasirodė svarbus veiksnys, kuris vis dėlto skatina sportininkus rinktis sąžiningą sporto kelią, nevartojant draudžiamų preparatų.

„Tai nėra tas dalykas, kur <...> nesi baudžiamas. **Atimami medaliai**. Tai šiek tiek sulauko sportininkus nuo to vartojimo dopingo, bandymo apgauti sistemą“ S4

Tyrimo dalyviai samprotavo, kad būtent baudos sulaiko sportininkus nuo dopingo vartojimo. Kai kurie sportininkai teigė, kad jeigu nebūtų nuobaudų už dopingo vartojimą, jis būtų vartojamas plačiai:

„...jeigu būtų neribojamas [dopingas], vartotų visi“. S8

Dalindamiesi mintimis apie dopingo vartojimo priežastis, sportininkai ir treneriai taip pat samprotavo, kad sąžiningumas gali turėti įtakos dopingo vartojimui:

„sąžiningi nepasiekia kartais tų gerų rezultatų... nelaimi prizinių vietų... tai didelis skausmas, nes tu žinai, kad tu sportininkas, kuris nevartoji, viską darai kaip reikia, bet kitas tiesiog pavartoja... būna nepatikrintas ir laimi geresnes vietas... tai labai nuvilia“. S5

Paklausus ar teko susidurti su dopingą vartojančiais sportininkais, pusė tyrimo dalyvių atsakė, kad neteko. Pastebėtina, kad pats klausimas sukėlė nemalonius pojūčius tyrimo dalyviams. Beveik visi tyrimo dalyviai po klausimo nutildavo, tylą sekdamo ilga pauzė. Vieni į šoną nusukdamo akis prieš atsakydami, nesvarbu, kad atsakymas būdavo neigiamas, kiti ilgai svarstydavo kokį atsakymą pateikti. Keletui tyrimo dalyvių reikėjo priminti dar sykį, kad atsakymai yra konfidencialūs, nes iš gana ilgos pauzės bei kūno kalbos buvo matyti, kad klausimas sukėlė neigiamas emocijas. Pusė tyrimo dalyvių pasidalino savo patirtimis, kuomet teko bendrauti su dopingą vartojančiais sportininkais. Visi tyrimo dalyviai, kurie pasidalino savo patirtimi, paminėjo vieną priežastį, kuri skatino pažįstamus sportininkus vartoti dopingą – rezultatų siekimas. Pavyzdžiui, Sportininkas 4 teigė, kad jam teko susidurti su dopingą vartojančiu sportininku, kuris dopingą pradėjo vartoti siekdamas geresnių rezultatų, tačiau jis nerimavo dėl dopingo poveikio sportininko sveikatai:

*„...manau dopingas... <...> dažniausiai jis padeda, tai jam padėjo **pasiekti rezultatai**, bet nežinau kaip bus jam ateityje su sveikata“.* S4

Svarstant galimas priežastis, kodėl minėtas sportininkas galėjo pradėti vartoti dopingą, tiriamasis labiausiai pabrėžė rezultatų siekimą: *„...pavartojus dopingą iš karto pakyla rezultatai... tai dėl rezultatų siekimo [vartojimo dopingą] praktiškai“.* Sportininkas 5 taip pat pasidalino savo patirtimi apie susidūrimą su dopingą vartojančiu sportininku ir panašiai teigė, kad dopingo vartojimo priežastis buvo geresnių rezultatų sporte siekimas: *„Vartojimo dėl savęs, kad pasiektų geresnių rezultatų“.* Be to, tiriamasis samprotavo, kad dopingo vartojimas yra susijęs su rezultatų siekimu pasirenkant lengvesnį kelią, jis teigė:

*„tai lengvas kelias link kažkokio tikslo. Jie galvoja <...> pradėsiu vartoti dopingą ir man bus lengviau **pasiekti savo tikslą“.*** S5

Kai kurie treneriai pasidalino savo patirti pasakodami apie sportininkus, kurie vartojo dopingą ir teigė, kad dopingo vartojimui įtakos gali turėti faktas, jeigu kiti sportininkai sporto šakoje taip pat vartoja dopingą.

*„<...> aplink jį ne vienas vartoją... Žinot kaip būna... Pasiūlo pabandyt ir užkabina... Kai aplink tave **kiti sportininkai vartoja**, tas gali galvą susukti... patraukti vartoti...“* T1

Kalbėdami apie pasekmes, tyrimo dalyviai išvardino, kad po dopingo vartojimo sportininkams atsirado sveikatos sutrikimų:

„...potencija sutrikusi... pakito jo krūtinė... su plaukuotumu buvo problemų“ S6.

„Na, jam buvo labai didelis prakaitavimas... Emocinė būseną nestabili buvo... susikoncentruoti sunku buvo. Emocijos bėgiodavo į visas puses. Problemos su potencija buvo“. S8

„Pablogėjo stipriai nuotaika. Protrūkiai pykčio užvaldydavo stiprūs.“ T1

Taip pat buvo pastebima priklausomybės rizika vartojant dopingą.

„Vienam, kurį pažinojau... na... jis vartojo dopingą ir pastebėjo geresnius rezultatus... pakito fiziniai duomenys... ir... na jis priprato, galima taip sakyti. Jam prasidėjo savotiška **priklausomybė**. Tai jis nuo to tikrai kentėjo...“ T4

Taigi, daugiausiai tyrimo dalyviai, kurie pasidalino patirtimi apie susidūrimą su dopingu vartojančiais sportininkais, paminėjo, kad būtent rezultatų siekimas buvo svarbiausias veiksnys, pastūmėjęs vartoti dopingą. Pastebėtina, kad tik treneriai įžvelgė galimą kitų dopingą vartojančių sportininkų įtaką sportininko sprendimui vartoti dopingą. Galbūt sportininkai to neįžvelgė dėl patirties stokos arba nusistatymo, kad kiti tos pačios sporto šakos sportininkai (bendraamžiai) negali turėti reikšmingos įtakos sprendimui vartoti dopingą arba ne. Kai kurie tyrimo dalyviai bandė pateisinti dopingo vartojimą sportininkų tarpe, sakydami, kad sportas yra visas sportininko gyvenimas. Galima interpretuoti, kad tyrimo dalyviai, patys būdami sportininkai, prilygino sportą visam gyvenimui, tarsi „sportas = gyvenimas“, nes patys sportuodami praleidžia daug laiko ir daugumai apklaustųjų tai pagrindinis arba vienas iš pragyvenimo šaltinių. Toks panašus palyginimas buvo kartojamas ne vieną kartą, per daugelį tyrimo dalyvių interviu.

4.1.2.2. Sutartos sporto varžybos

Nagrinėjant sukčiavimo sporte sampratos temą, tyrimo dalyviai sukčiavimą sporte susiejo su sutartomis sporto varžybomis. Sportininkai bei treneriai dalinosi savo mintimis apie tai, kaip jie supranta sutartas sporto varžybas ir kokia jų reikšmė ryšyje su sukčiavimu. Buvo samprotaujama kaip sutartos sporto varžybos skatina sukčiavimą ir dalinamasi įžvalgomis apie paperkamus žaidėjus bei teisėjus.

Interviu metu sportininkų bei trenerių nuomonė apie sutartas sporto varžybas išsiskyrė. Vieni laikėsi neigiamos nuomonės teigdami, kad sutartos sporto lažybos yra nesąžininga ir siejo jas su sukčiavimu.

„Neatrodo pozityvus dalykas lošimai man. <...> O kur dideli pinigai, ten žmonės linkę **sukčiauti**.“ S8.

„[sutartos lažybos sporte] yra sukčiavimas, nesąžininga...“ S3

„...sporto lažybos <...> gali skatinti **sukčiavimą sporte**... na, sakykim, gali būti sutartos varžybos. kažkas pasipelno iš to pinigų. Hmm... aš šiaip nesu geros nuomonės apie sporto lažybas... man nepatinka tokie dalykai.“ S7

Kai kurie treneriai teigė, kad sutartos sporto varžybos turi įtakos nuspėjamumo faktoriui, todėl kenkia sportui.

„Tai čia yra sukčiavimas irgi... Netgi sakyčiau labai rimtas sukčiavimas. Nes tada jau tampa svarbu nebe sportas, o pinigai. Koks čia sportas, jeigu viskas sutarta? Ne sportas. Kur **nenuspėjamumas**? Bet yra žmonių, kurie mėgsta sukčiauti.“ T1

Taip pat buvo samprotaujama, kad sutartomis sporto varžybomis kenkiama sporto dvasiai ir sąžiningumui.

„Na... jos **naikina sporto dvasią**, manau. Bet yra žmonių, kurie taip daro ir manau... manau, kad darys toliau. Čia juk dideli pinigai vaikšto.“ T2

„<...> sutartos lažybos nėra gerai <...> tai prieštarauja sportui. Na, tam tikram sportui... Sąžiningam sportui.“ T3

Dalis tyrimo dalyvių teigė, kad sutartų sporto varžybų metu yra nelegaliais būdais daromas spaudimas sportininkams pakeisti sporto rezultatą:

„paperkama informacija <...> **daromas spaudimas žaidėjams**“ S5

„Manau, kad čia galimi dideli sukčiavimai. Nes būna sutartų lažybų, o tokios lažybos sporte gali **pakeisti galinį rezultatą**.“ S8

„Be abejo, yra tų atvejų, kai yra paperkami žaidėjai... <...> manau, čia daug povandenių srovių.“ S5

„Na... čia daug skandalų dėl to. <...> Paveikiami sportininkai... treneriai... teisėjai.“ T4

Kita dalis tyrimo dalyvių galvojo priešingai ir pabrėžė, kad sutartos sporto lažybos turi finansinės naudos aspektą.

„Žmonės tai daro dėl **pinigų**... Nori užsidirbti“ S3

„Iš vienos pusės gal geras dalykas, nes galima **užsidirbti** kitiems per lažybas, kurie domisi tuo, tiems, kurie tuo gyvena, nes paskaičiuoja naudą“ S1

„Nėra tai [sutartos sporto lažybos] gal labai gerai... bet kai kam padeda pinigų gauti“ S6

Sportininkas 4 laikėsi nuomonės, kad sporto lažybos „*padeda populiarumui sporto labiau vystytis*“, nes, apskritai, į sporto lažybas įtraukiami žmonės ir taip populiarinama sporto šaka. Sportininkas komentavo, kad būtent sporto lažybų pagalba populiarinamos tokios sporto šakos, kurios paprastai sulaukia mažiau dėmesio iš visuomenės. Jo manymu, dauguma žmonių labiausiai domisi krepšiniu ar futbolu, o tokios sporto šakos kaip buriavimas yra mažiau populiarios. Pastebima, kad pats tiriamasis yra buriavimo sporto šakos atstovas. Galbūt todėl jis nepabrėžė jokio neigiamo sutartų sporto lažybų ryšio su sukčiavimu sporte.

4.1.2.3. Taisyklių laužymas

Interviu metu išryškėjo, kad sukčiavimo sporte samprata yra siejama su taisyklių laužymu. Taisyklių laužymas, kaip sukčiavimo elementas, daugiau buvo minimas trenerių, o ne sportininkų. Tik kai kurie sportininkai atskirai išskyrė taisyklių laužymą, kalbant apie sukčiavimą sporte, ir vadino tai *taisyklių nesilaikymu*.

„Tai daug galimų sukčiavimų sporte yra... dopingo vartojimas, **taisyklių nesilaikymas**... neprisipažinimas, kad specialiai pažeidei taisykles, melavimas...“ S8

Dauguma trenerių teigė, kad sukčiavimas yra siejamas su taisyklių laužymu.

„Na, visų pirma, tai dopingas. Dopingas yra žiauriausias sukčiavimas, kurį galima padaryti sporte. Po to, gal kitų taisyklių laužymas... Na, kai **specialiai laužomos taisyklės** sporte.“ T1

„[sukčiavimas] Tai... **taisyklių laužymas**...“ T2

Kai kurie treneriai pabrėžė „specialų“ taisyklių laužymą, turint omenyje sąmoningai laužomas sporto taisykles. Specialus, arba, kitaip sakant, sąmoningai suvokiamas ir siekiamas taisyklių laužymas buvo išskiriamas kaip svarbi sukčiavimo sporte dalis. Diskutuodami apie sąmoningą taisyklių laužymą, treneriai dalinosi asmenine patirtimi bei pamąstymais. Kai kurie treneriai dopingo vartojimą priskyrė sąmoningų taisyklių laužymui ir teigė, kad nesąmoningo dopingo vartojimo negali būti.

„Aš netikiu tomis pasakomis, kad tau dopingo... na... tipo netyčia įpila...įleidžia kažkas... treneris ar dar kažkas... ar daktaras išrašo vaistų, kurių sudėtyje draudžiamos medžiagos. O sportininkas pavartoja ir tipo nekaltas... nežinojo. Manau, kad dopingo vartojimas yra apsitarimas. Čia kaip tokia strategija... žinote... Apsitaria abu, tiek sportininkas, tiek treneris... ir vartoja sąmoningai. O ne kad kažkas nežinant tau pakiša dopingo medžiagų ir tu pavartoji netyčia. Aš manau... manau, kad tai melas.“ T1

Diskusijos metu išaiškėjo, kad sporto taisyklių laužymas yra galimai sąmoningos strategijos dalis, kuri aptariama tarp trenerio bei sportininko. Buvo teigiama, kad draudžiamų medžiagų sąrašas yra viešai prieinamas, todėl dėl „nesąmoningo“ taisyklių laužymo gali kilti abejonių.

„Kokia prasmė treneriui slapčia kišti sportininkui dopingą... sportininkui nežinant? Taigi tu pats nusikaltimą darai, žmogui prieš valią kišdamas dopingą... arba <...> gydytojas tau išrašė vaistų, kuriuose yra galimai dopingo medžiagų... Kaip galima nežinoti, kurios medžiagos draudžiamos? Taigi yra viešai prieinamas sąrašas. Internete kiekvienas gali rasti. Todėl aš netikiu pasakomis apie tai... Manau, viskas yra strategijos dalis. Ir sportininkai, kuriuos prigauna meluoja tam, kad neatrodytų tokie jau blogi...“ T1

Galbūt tai, kad sąmoningas sporto šakos taisyklių laužymas kaip sukčiavimo dalis, labiau buvo pastebėtas trenerių, o ne sportininkų yra todėl, nes treneriai turi daugiau gyvenimiškos bei sporto patirties. Be to, treniruodami sportininkus, patys moko juos apie įvairius sporto šakos techninius elementus bei taisykles, dėl to apie tai yra sukaupę daugiau žinių.

4.1.2.4. Nugarbingas žaidimas

Sukčiavimas sporte tyrimo dalyviams siejosi ne tik su dopingu, sutartomis sporto lažybomis, taisyklių laužymu, bet ir negarbingu žaidimu. Reikia pridurti, kad negarbingas žaidimas, kaip sukčiavimo dalis, buvo pastebėtas trenerių. Nagrinėjant negarbingą žaidimą, daugiausiai buvo minima patyčios iš varžovų.

„Tai... taisyklių laužymas... Manau, kai negerbiami priešininkai, bandoma iš jų pasityčioti... pažeminti. Būna prieš varžybas... atsiranda tokių, kurie mėgsta pasityčioti. Bet aš visada sakau, kad reikia nekreipti dėmesio... Ką tu jam įrodysi?... Duok durniui kelių...“ T2

Noras pakenkti priešininkui taip pat buvo išskirtas kaip negarbingo žaidimo dalis.

„Tai... kai negerbiamas priešininkas... bandoma pakenkti jam...“ T3
Taip pat negarbingas žaidimas buvo siejamas su nauda sau.

„...priešininko negerbimas, patyčios... priešininko menkinimas, kad sau naudos turėtų...“ T4

Taigi, negarbingas žaidimas, kaip sukčiavimo sporte dalis, buvo išskirtas trenerių interviu metu. Galima teigti, kad dėl didesnės patirties, treneriai galimai pastebėjo šį ryšį labiau nei sportininkai.

4.1.3. Sukčiavimo sporte priežastys

Pasidalinus mintimis apie sukčiavimo sporte sampratą, tyrimo dalyviai samprotavo kokios galimos sukčiavimo sporte priežastys. Nagrinėjant sukčiavimo sporte priežasčių temą, interviu metu išryškėjo aštuonios potemės (12 pav.).

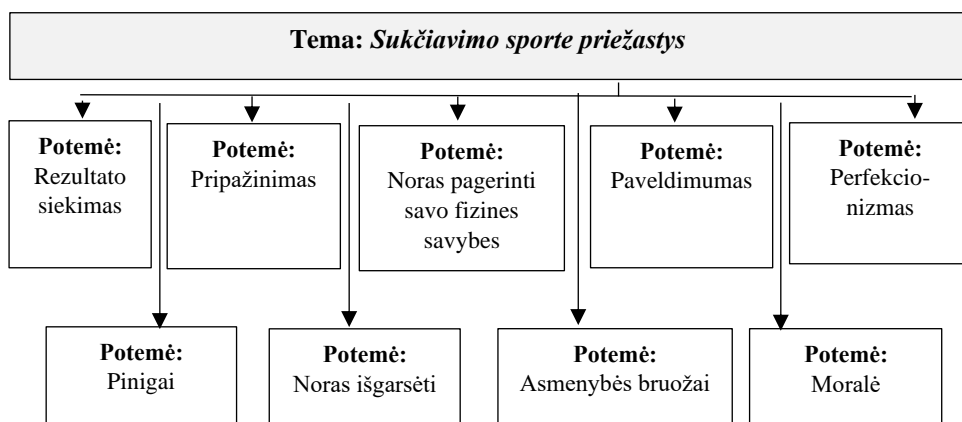

12 pav. Sukčiavimo sporte priežasčių temos vizualizacija

Paprašius pasidalinti savo įžvalgomis, kodėl sportininkai apskritai sukčiauja sporte, tyrimo dalyviai minėjo rezultato siekimą, norą pagerinti savo fizines savybes, piniginių aspektą, pripažinimą, norą išgarsėti, asmenybės bruožus, paveldimumą, moralę ir perfekcionizmą (žr. 44 lentelę).

44 lentelė. Sukčiavimo sporte priežastys

Tema	Potemė	Citata
Sukčiavimo sporte priežastys	Rezultato siekimas	„...sportininkų visas gyvenimas yra tas sportas, tai bet kokia kaina svarbu pasiekti rezultato, kaip sakant, užlipti ant podiumo...“ S1 „[sportininkai sukčiauja] kad pasiektų geresnių rezultatų“.S3 „Tai dėl to, kad nori pasiekti geresnius sportinius rezultatus ir jie renkasi sukčiavimo kelią. S6 „Kad pasiektų daugiau... rezultatai geresni būtų.“ T2

lentelės tęsinys kitame puslapyje

Pinigai	<p>„...pagrindinė priežastis tai yra rezultatai, pinigai. Manau, nelegalių lažybų būdu irgi sportininkai užsidirba pinigų... Ir, manau, tai yra pagrindinis dalykas dėl ko sportininkai sukčiauja.“ S4</p> <p>„<...> Sportas profesionaliam sportininkui yra uždarbis ir jis darys bet ką, kad gautų tą uždarbį.“ S6</p> <p>„labai svarbu rodyti kuo geresnius rezultatus, kad galėtum žaisti geroje komandoje ir turėti gerus kontraktus“. S8</p> <p>„Dėl geresnių kontraktų... pinigų...“ T3</p>
Pripažinimas	<p>„Manau, dėl pinigų, dėl laimėjimų, dėl to, kad nori būti geriausi. Manau, kad prisideda <...> vidinis noras gal įrodyti kitiems, kad tu gali būti labai daug pasiekęs. Manau, kad tas noras pasiekti daug tikrai gali skatinti sukčiavimą. Hmm... manau, kad <...> tokie sportininkai nebūna patenkinti savo gyvenimu, nebūna patenkinti rezultatais, kuriuos pasiekia. Jie nori laimėjimų, pripažinimo. Ir manau tai juos skatina sukčiauti.“ S7</p>
Noras išgarsėti	<p>„<...> gal atsiras kažkokiuose tai įrašuose istorijos <...> gal atsiras istorijos vadovėliuose“. S1</p>
Noras pagerinti savo fizinės savybes	<p>„<...> pradeda naudoti įvairias priemones, kad įveikti atsiradusias kliūtis... pagerinti savo savybes sportines“. S5</p> <p>„[sportininkai sukčiauja], kad pasiektų geresnių rezultatų, būtų pranašesni už kitus... įgautų daugiau jėgos... stipresni būtų...“ S3</p>
Asmenybės bruožai	<p>„Vis tiek nesąžiningas žmogus jei yra su kitais, tai ir sporte sukčiaus, manau.“ S1</p> <p>„<...> tu jau esi linkęs sukčiauti, linkęs nusižengti. Tai kodėl gi neturėtum būti linkęs nusižengti sporte?“ S7</p> <p>„Jeigu sukčiauji privačiame gyvenime, sukčiausi ir sporte.“ S8</p>
Paveldimumas	<p>„<...> sukčiavimas <...> yra <...> įgimtas dalykas“. S4</p>
Moralė	<p>„<...> Jeigu žmogus neturi moralinių vertybių, kodėl gi jis negali sukčiauti ir sporte?“ S6</p> <p>„Nes moralės neturi. Aišku ir laimėti nori labai turbūt... pinigų gauti, apdovanojimų kažkokių...“ T1</p>
Perfekcionizmas	<p>„Jeigu tu pernelyg daug norėsi būti tobulas ir pernelyg daug sieksi tobulumo ir pamatysi, kad tu fiziškai negali tobulumo pasiekti, pamatysi, kad tau neišeina pasiekti tų gerų rezultatų, tai gali pradėti vartoti dopingą, kad pasiektum tobulumą.“ S7</p>

Sportininkai ir treneriai dalinosi savo mintimis apie sukčiavimo sporte priežastis ir sakė, kad dažniausiai sukčiaujama dėl rezultato siekimo. Kai kurie teigė, kad rezultato siekiama, nes egzistuoja troškimas išgarsėti:

„...siekiamybė pasiekti kažkokie rezultato. Kaip sakant, gal atsiras kažkokiuose tai įrašuose istorijos <...> gal atsiras **istorijos vadovėliuose**“. S1
Sportininkas 5 antrino savo išvalgomis, manydamas, kad sukčiavimas yra susijęs su „[svajone] tapti numeriu vienas, **tapti įžymiu**“.

Taip pat tyrimo dalyviai manė, kad sportininkai sukčiauja dėl noro pagerinti savo fizines savybes, pavyzdžiui, draudžiamų preparatų pagalba padidindami savo jėgą ir taip nelegaliais būdais sustiprėdami.

Toliau gilinantis į sukčiavimo sporte priežastis, sportininkų bei trenerių buvo prašoma samprotauti apie žmogus potencialą sukčiauti sporte, jeigu tas žmogus sukčiauja už sporto ribų. Diskusijų metu, nagrinėjant sukčiavimo sporte priežastis, išryškėjo asmenybės bruožų įtaka sukčiavimui. Dauguma tyrimo dalyvių išvelgė ryšį tarp asmenybės, kuri linkusi sukčiauti asmeniniame gyvenime, ir sukčiavimo sporte, todėl laikėsi nuomonės, kad tokia sąsaja egzistuoja.

„Manau, kad bus daugiau linkęs [sportininkas] sukčiauti, aš taip galvoju. Vis tiek nesąžiningas žmogus jei yra su kitais, tai ir sporte sukčiaus, manau.“ S1
„...kur gyvenime mėgsta sukčiauti... hmm... apgauti kitą... tai ir sporte panašiai...“ S3

„Aš manau, kad būtų linkęs [sukčiauti]... Nemanau, kad žmogus gali save šitaip atriboti nuo asmeninio gyvenimo ir sporto“. S5

Taip pat kai kurie tyrimo dalyviai pastebėjo ryšį tarp sukčiavimo bei paveldimumo. Sportininkai manė, kad žmogui sukčiaujant nuo jauno amžiaus, jis ateityje pradės sukčiauti sporte ir tai turės pasekmės sportiniams pasiekimams, nes sukčiavimas tapęs asmenybės dalimi.

„Manau, kad būtent toks žmogus labiau sukčiaus. Nes sukčiavimas <...> yra <...> įgimtas dalykas“. S4

„<...> Sukčiavimas gali būti jau charakterio dalis... asmenybės dalis.“ T1

Be to, nagrinėjant sukčiavimo sporte priežastis, tyrimo dalyviai išskyrė moralės veiksnį. Sportininkai bei treneriai išvelgė ryšį tarp sukčiaujančio žmogaus už sporto ribų ir sukčiavimo sporte, pabrėždami moralės svarbą:

„Tai susiję dalykai. Tai yra susiję su morale. Jeigu žmogus neturi moralinių vertybių, kodėl gi jis negali sukčiauti ir sporte?“. S6

Kai kurie tyrimo dalyviai teigė, kad ryšys tarp sukčiavimo už sporto ribų ir sukčiavimo sporte yra silpnas arba neegzistuojantis.

„Priklausomai kaip sukčiauja... ką jis daro... nes jei žmoną apgaudinėja, tai nebūtinai blogas sportininkas bus... nebūtinai sukčiaus sporte, jei jam sportas visas gyvenimas ir nenorės būti diskvalifikuotas.“ T2

Interviu su sportininkais bei treneriais metu buvo diskutuojama apie perfekcionizmo siekimą ir jo vaidmenį sukčiavimui sporte. Pirmiausia, buvo bandoma išsiaiškinti ar tobulumo siekimas, apskritai, gali turėti kokio nors poveikio sportininko sprendimui sukčiauti sporte ar ne. Nagrinėjant perfekcionizmo svarbą sporte ir galimą ryšį su dopingo vartojimu, visi tyrimo dalyviai sutiko, kad tobulumo siekimas yra svarbi dalis sporto kontekste ir kad perfekcionizmas turi įtakos sportiniams rezultatams.

Sportininkai bei treneriai dalinosi savo įžvalgomis apie perfekcionizmą ir teigė, kad tobulumo siekimas yra vienas svarbiausių veiksnių, kuris skatina siekti geresnių rezultatų, laimėjimų bei sportinių aukštumų:

„Tai esminis faktorius, kuris ir... ir veda į priekį daugelį sportininkų. Leidžia siekti naujų rekordų“. S5

„Tobulumo siekis labai svarbu sporte.“ S2

„Tobulumo turi sportininkas siekti, bet, aišku, neperlenkti lazdos.“ T1

„Jei mes [sportininkai] nebūtume perfekcionistai, tai mes greičiausiai nieko ir nepasiektume“. S4

„Jeigu tu nesieksi tobulumo, tai ir rezultatų neturėsi gerų. Tai, manau, tobulumo siekis padeda sportininkui pasiekti geresnių rezultatų“. S7

„Tobulumas padeda pasiekti laimėjimų sporte. Tai labai svarbu.“ T3

„<...> Manau, labai net svarbu [tobulumo siekis]. Dėl to sportininkai ir yra tokie, kokie jie yra. <...> bet visada turi jausti tas ribas, kur yra perfekcionizmas ir kur jau pradedi žaloti save, nes sportas... sveikas sportas turi skirtis nuo nelegalaus sporto... nesąžiningo sporto.“ S4

„Be tobulumo nebus gerų rezultatų.“ T2

Tyrimo dalyviai samprotavo, kad tobulumo siekimas yra neatsiejamas nuo sportinių pasiekimų, nes jis padeda pasiekti geresnius rezultatus. Tikriausiai tokiems teiginiams įtakos turi faktas, kad tyrimo dalyviai nebuvo sportininkai mėgėjai, o profesionalūs sportininkai bei treneriai, taigi sportas labai svarbi jų gyvenimo dalis, daugumai susijusi su pragyvenimo šaltiniu. Kuo geresni sportininkų rezultatai, tuo geresni kontraktai, didesni laimėjimai bei pripažinimas sporto pasaulyje.

Tyrimo dalyviai pasidalino savo mintimis, kad tie sportininkai, kurie pasižymi dideliu perfekcionizmu sporte, gali būti linkę vartoti dopingą:

„...jeigu sportininkas labai stipriai siekia tikslų, tai jis gali panaudoti ir nelegalias priemones... Nukrypti nuo kelio lengviau jam tada, jeigu jis stipriai rezultatų siekia ir jam nesvarbu, ar pakenks savo kūnui ir karjerai, ar ne... Gali priversti pernelyg didelis tobulumo siekimas sukčiauti tokį sportininką“. S6

*„Ar tobulo siekis sporte yra svarbu? <...> Manau, svarbu siekiant rezultatų... Ir, manau, gali **paveikti dopingo vartojimą**.“* S1

Nagrinęjant kodėl perfekcionizmas gali turėti įtakos sukčiavimui sporte, tyrimo dalyviai samprotavo, kad dopingą sportininkas gali pradėti vartoti, kai pasiekti sportiniai rezultatai nebeatitinka paties sportininko užsibrėžtų kriterijų:

„...rezultatai per maži ir galėtų būti geresni. O žmonėms iš šono gal jau atrodo, kad tu perlenkei lazdą. O tau atrodo, kad galėtum dar geriau pasirodyti. Tada ir ima sportininkai vartoti dopingą, nes reikia geresnių rezultatų“. S8

„Čia susiję su perdėtu puikių rezultatų siekimu. Ne visiems gi pavyksta juos pasiekti... kiti pradeda vartoti dopingą, kad rezultatai pagerėtų.“ T4

„...jeigu jis [sportininkas] pradeda nelaimėti, pradeda praradinėti pergales, ir jis mato, kad šitas tobulumas yra nepasiektas... sportiniai rezultatai neatitinka jo užsibrėžtų kriterijų...“. S5

„<...> tie, kuriems svarbu tobulumas, gali lengviau paslysti ir imti vartoti dopingą. Kad rezultatų pasiektų greičiau.“ T2

Kai kurių tyrimo dalyvių nuomone, sportininko „pasaulis griūva“, kai jis nebepasiekia norimų sportinių rezultatų ir tuomet sportininkas gali pradėti vartoti dopingą, kad pasiektų norimus paties užsibrėžtus rezultatus. Taigi iš tyrimo dalyvių pateiktos informacijos apie perfekcionizmą, galima spręsti, kad būtent pernelyg didelis tobulumo siekimas yra vienas iš svarbių veiksnių, galinčių turėti įtakos dopingo vartojimui. Tyrimo dalyviai pabrėžia, kad tobulumo siekimas išlieka svarbus sportinių rezultatų pasiekimo aspektas, tačiau įžvelgia, kad ypatingai stipriai siekiant rezultatų (per didelis perfekcionizmas) ir nekreipiant dėmesio į galimas pasekmes, o susikoncentruojant tik į užsibrėžtą tikslą – geresnius rezultatus, yra didesnė tikimybė pradėti sukčiauti sporte, pavyzdžiui, vartoti dopingą.

4.1.5. Moralinis elgesys ir sukčiavimas

Nagrinėjant sukčiavimą sporte, svarbu buvo apžvelgti moralinio elgesio įtaką sukčiavimui (13 pav.). Pirmiausia, sportininkai ir treneriai dalinosi savo įžvalgomis apie moralinio elgesio sampratą ir moralinio elgesio sporte sampratą. Analizuojant moralinio elgesio sampratos potemę, tyrimo metu buvo išskirtos trys mini-temos (sąžiningumas; dorumas; empatija). Nagrinėjant moralinio elgesio sporte sampratą, buvo išskirtos trys mini-temos (dopingo neavartojimas; pagarba varžovui; taisyklių laikymasis). Tada sportininkai ir treneriai dalinosi mintimis apie asmenines vertybes ir sportinės veiklos vertybes. Iš asmeninių vertybių potemės buvo išskirtos keturios mini-temos (savitranscendencija; konservatyvumas; savęs tobulinimas; atvirumas kaitai). Iš sportinės veiklos vertybių potemės buvo išskirtos dvi mini-temos (kompetencijos vertybės ir moralinės vertybės).



13 pav. Moralinio elgesio įtakos sukčiavimui temos vizualizacija

4.1.5.1. Moralinio elgesio ir moralinio elgesio sporte sampratos

Tyrimo dalyviai dalinosi mintimis kaip jie supranta moralinį elgesį ir moralinį elgesį sporte (žr. 45 lentelę). Pirmiausia, samprotaujant kaip sportininkai bei treneriai suvokia moralų elgesį, tokį elgesį tyrimo dalyviai daugiausiai apibūdino kaip sąžiningą. Taip pat tyrimo dalyviai moralų elgesį siejo su dorumu. Vėliau, nagrinėjant kas yra moralus elgesys sporte, tyrimo dalyviai samprotavo, kad moralus elgesys sporte siejasi su pagarba varžovui, taisyklių laikymusi ir dopingo nevertojimu.

45 lentelė. Moralinio elgesio ir moralinio elgesio sporte sampratos

Potemė	Mini-tema	Citata
Moralinio elgesio samprata	Sąžiningumas	„...moralus elgesys, kai tu esi sąžiningas ... kai tu elgiesi pagal visuomenės nustatytas taisykles, pagal visuomenės moralę. Kai pavyzdžiui, nemeluoji, nevogi... nedarai kažkokio tai nusižengimo“. S7 „Visų pirma, manau, sąžiningas elgesys. Toks elgesys yra tikrai moralus.“ T1 „<...> turbūt moralus elgesys siejasi su sąžiningu. Kai žmogus yra sąžiningas, jis elgiasi moraliai.“ T3
	Dorumas	„<...> moralus [elgesys] tai siekiantis doro kelio ... <...> tinkamas elgesys...“. S2
	Empatija	„Labai svarbu būti moraliu. Kad laikytumeisi ne tik kas leistina ant popieriaus, bet ir bendražmogiška... empatiška ...“ S5
Moralinio elgesio sporte samprata	Dopingo nevertojimas	„Moralus elgesys tai kai išlaikomos moralės normos. Kai laikomasi vertybių kažkokių... Kai žmogus nekenkia kitiems. <...> kai su konkurentais elgiamasi gražiai, draugiškai... Kai dopingo sportininkai nevertoja , nesukčiauja. Kai sportininkai bando būti teisingi, nepiktybiški“. S6 „<...> moralų žmogų aš skaitau tokį, kuris siekia tobulumo, bet jaučia ribą tarp dopingo vartojimo ir nevertojimo .“ S4 „[moralus elgesys sporte] gal dopingo nevertojimas .“ T2
	Pagarba varžovui	„ Pagarba priešininkui, pagarba varžybose, pagarba vienas kitam“. S7
	Taisyklių laikymasis	„sąžiningas <...> laikosi taisyklių “. S3

Daugiausia sportininkų samprotavo, kad moralus elgesys yra tada, kai žmogus yra sąžiningas: „**sąžiningas**... **nemeluoja**...“ (S3). Tyrimo dalyviai taip pat minėjo, kad tokios sąvokos kaip „empatija“ jiems asocijuojasi su moraliu elgesiu: „**bendražmogiška**... **empatiška**“ (S5). Kiti tyrimo dalyviai teigė, kad moralus elgesys asocijuojasi su žmogumi, kuris yra doras: „**siekiantis doro kelio**“ (S2) arba žmogumi, kuris lankosi bažnyčioje: „**kur į bažnyčią eina**“ (S8).

Išsiaiškinus kas yra moralus elgesys, sportininkai pasidalino savo samprotavimais apie moralų elgesį sporte. Daugumai sportininkų moralus elgesys sporte siejosi su pagarba varžovams, taisyklių laikymusi ir dopingo nevartojimu. Moralų elgesį sporte dauguma tyrimo dalyvių apibūdo pabrėždami garbingą elgesį su varžovais:

„kai atletai bendradarbiauja vieni su kitais, palaiko, nors ir varždamiesi vieni su kitais <...> **gerbia varžovą**“. S1

„Gal kai <...> elgiasi **garbingai**... sąžiningai. Kai yra geras kitiems, atlaidus...“ T4

Sportininką, kuris yra moralus, tyrimo dalyviai apibūdino kaip tokį, kuris laikosi taisyklių ir yra sąžiningas sporto metu:

„sąžiningas <...> laikosi taisyklių“ S3.

„Na... moralus tai... moralus tai, kai **laikosi taisyklių**... neapgaukinėja... yra sąžiningas.“ T2

Be to moralus sportininkas tyrimo dalyviams atrodė toks, kuris nevartotų dopingo: „moralus žmogus turbūt dopingo nevartotų“ (S4).

4.1.5.2. Asmeninės vertybės

Nagrinėjant moralinį elgesį ir sukčiavimą buvo samprotaujama apie vertybių svarbą. Pirmiausia, tyrimo metu, buvo dalinamasi mintimis apie asmenines vertybes, jų reikšmę ir įtaką sukčiavimui. Interviu metu išaiškėjo, kad sąžiningumas (savitranscendencija) ir visuomenės nustatytų taisyklių laikymasis (konservatyvumas) yra asmenybės vertybės, kurios skatina sportininkus nesukčiauti sporte (žr. 46 lentelę).

Priešingai, tokios asmeninės vertybės, kaip savanaudiškumas (savęs tobulinimas) ir rizika (atvirumas kaitai) būdingos sportininkams, kurie linkę sukčiauti.

46 lentelė. Asmeninės vertybės

Potėmė	Mini-tema	Citata
Asmeninės vertybės	Savitranscendencija	„<...> turi įtakos dopingo vartojimui asmenybės vertybės <...> kaip esi nusistatęs... kokias vertybes gyvenime nusistatęs... svarbu ar sąžiningas esi.“ S2 „<...> Nemanau, kad kitų žmonių gerovė būtų vertybė tokiam sportininkui, kuris vartoja dopingą.“ T1
	Konservatyvumas	„dopingo nevartoji<...> kai tu esi sąžiningas... kai tu elgiesi pagal visuomenės nustatytas taisykles “ S7
	Savęs tobulinimas	„Nu tai... jeigu žmogus turi amoralias vertybes, tai jis vartos dopingą. <...> [amoralios vertybės] gal per didelį naudos sau siekimas... savanaudiškumas .“ S6 „gal pinigai jam [vartojančiam dopingą sportininkui] yra vertybė... galbūt laimėti bet kokia kaina“. S7 „Manau, laimėjimas yra svarbi vertybė dopingą vartojančiam sportininkui. Pinigai... Medaliai.“ T2
	Atvirumas kaitai	„Kas linkęs į riziką , bus labiau linkęs vartoti dopingą... Kadangi labiau sieks pajusti naujų pojūčių... nebijos gal būti sugautas... Mažiau baimės turės.“ S3

Samprotaujant apie asmeninių vertybių įtaką sportininko sprendimui nevertoti dopingo, tyrimo dalyviai laikėsi bendros nuomonės, kad asmeninės vertybės turi įtakos sukčiavimui sporte, pavyzdžiui, sprendimui vartoti dopingą:

„Manau, kad vertybės labai daug reikšmės turi dopingo vartojimui. Nes nuo pačios žmogaus asmenybės priklauso vartoti ar ne.“ S5

Tyrimo dalyviai laikėsi nuomonės, kad savitranscendencijos vertybės, tokios kaip sąžiningumas, turi įtakos sprendimui nevertoti dopingo.

*„Sportininkas, kuriam vertybė yra **sąžiningumas**, niekada nevertos dopingo.“ T1*

*„<...> sportininkas, kuriam rūpi vertybės, tarkim **sąžiningumas**... jis nevertos dopingo, nes tada būtų nesąžiningas sau ir kitiems... sportininkams.“ T3*

Taip pat, konservatyvumo vertybės, tokios kaip nustatytų sportinių ar visuomenės taisyklių laikymasis prisideda prie sprendimo nevertoti dopingo. Priešiningai, savęs tobulinimo vertybės, tokios kaip pinigai, savanaudiškumas, laimėjimai arba savęs iškėlimas virš kitų žmonių norų bei taisyklių: „savęs vertinimas aukštai“ (S3), tyrimo dalyvių nuomone, gali skatinti sportininką vartoti dopingą sporte. Tyrimo dalyviai įžvelgė, kad dopingą vartojančiam sportininkui viena svarbiausių vertybių turėtų būti pinigai bei laimėjimai:

*„Aš manau, kad tokiam žmogui vertybė yra **pinigai**... geresni kontraktai... bet tai vėlgi ir yra pinigai.“ T1*

*„<...> manau, vertybės pas tokį sportininką „iškreiptos“. Jam turbūt didžiausia vertybė yra **pinigai** ir **laimėjimai**. Kita jam nerūpės taip stipriai. Nemanau, kad kitų žmonių gerovė būtų vertybė tokiam sportininkui, kuris vartoja dopingą. Juk jis pats sąmoningai kenkia sporto dvasiai... kenkia sąžiningiems sportininkams, kurie garbingai siekia pergalių.“ T4*

Tačiau tyrimo dalyvių nuomonės išsiskyrė diskutuojant apie atvirumo kaitai vertybes, tokias kaip rizika. Paklauius ar sportininkas, kuris mėgsta riziką bei nuotykius, būtų linkęs sukčiauti sporte, tyrimo dalyvių nuomonės nesutapo. Maža dalis tyrimo dalyvių nepastebėjo ryšio tarp rizikos veiksnio ir sukčiavimo sporte arba pastebėtas ryšys atrodė silpnas bei mažai reikšmingas:

„Manau, šitas faktorius neturi įtakos dopingo vartojimui <...>čia ne tas faktorius, kuris lemtų dopingo vartojimą“. S4

„<...> Iš vienos pusės, nesakyčiau, kad pomėgis rizikuoti svarbus, nes yra sporto šakų, kurios reikalauja daugiau adrenalino... tarkim, boksas, dziudo ar karatė, kurie yra, iš esmės, kontaktiniai sportai. Ir juos, mano manymu, renkasi žmonės, kuriems reikia, kad nebūtų rutinos, jie mėgsta adrenaliną. Bet ar galima tada sakyti, kad visi boksininkai linkę sukčiauti? Tikrai ne. Bet, jeigu žiūrėsime iš kitos pusės... ta prasme, galvojant apie žmones, kurie vartoja dopingą... tada, manyčiau, kad polinkis į riziką yra svarbus... ta prasme... sportininkas juk žino, kad draudžiama vartoti dopingą, bet, jeigu jis labai nori vartoti draudžiamas medžiagas dėl savo tikslų, tada adrenalinas gali būti skatinantis faktorius. Juk jis žino, kad rizikuoja savo karjera ir sveikata, bet vis tiek taip daro.“ T1

Kiti tyrimo dalyviai laikėsi panašios nuomonės, kad ryšys tarp rizikos veiksnio ir dopingo vartojimo egzistuoja. Sportininkai ir treneriai samprotavo, kad

žmogus, kuris linkęs rizikuoti, mažiau jaučia baimės būti sugautas bei nubaustas, taip pat tokiam žmogui mažiau rūpi pasekmės, tokios kaip karjeros praradimas, kurios gali atsirasti vartojant dopingą, todėl jis gali būti labiau linkęs sukčiauti:

„...tai, kad mėgsta riziką, mėgsta adrenaliną, tai turi sumažintą baimės faktorių“. S5

„tokie žmonės tiesiog nebijo... nori išbandyti ir kažkaip... nebijo to blogiausio atvejo, kas galėtų būti, jei netyčia būtum patikrintas ir pagautas“. S2

„jeigu jis [sportininkas] labai mėgsta riziką, tai gal jam nelabai svarbu pasekmės yra. O jei tau nelabai svarbu pasekmės, tai gal tada ir tu būsi linkęs labiau sukčiauti“. S7

„<...>tie, kurie mėgsta rizikuoti juk ir vartoja dopingą <...> savo karjera rizikuoja. Bet vis tiek kažkodėl taip daro...“ T3

Sportininkas 8, išvelgė ryšį tarp rizikos vertybės ir polinkio į sukčiavimą, pasidalindamas savo patirtimi apie dopingą vartojusį sportininką:

„Manau, kad turi ryšį. Tas vaikinai, kur sakiau, kad vartojo dopingą, labai mėgdavo rizikuoti ir sukčiauti“. S8

4.1.5.3. Sportinės veiklos vertybės

Nagrinėjant moralinio elgesio įtaką sukčiavimui, pirmiausia, buvo aptarta moralinio elgesio bei moralinio elgesio sporte sampratos, antra, buvo samprotaujama apie asmenybės vertybių įtaką sukčiavimui, o tada, tyrimo dalyviai dalinosi mintimis apie sportinės veiklos vertybių ryšį su dopingu. Interviu metu buvo bandoma išsiaiškinti kokios sportinės veiklos vertybės yra būdingos sportininkams, ir kaip sportinės veiklos vertybės susijusios su ketinimais vartoti dopingą ar jo vartojimu (žr. 47 lentelę).

47 lentelė. Sportinės veiklos vertybės

Potėmė	Mini-tema	Citata
Sportinės veiklos vertybės	Kompetencijos vertybės	„sportininkai [yra] <...> atkaklūs... susivaldantys labiau... Manau, kad gal tikslo yra labiau linkę siekti <...>Manau, išstvermingi yra, kantrūs“. S7 „Sportininkas yra disciplinuotas, labiau siekia tikslų ir nekreipia dėmesio ar pavargęs, nepavargęs jis yra, vis tiek turi pasiekti tikslą ir siekia to tikslo“. S8 „<...>disciplina, ryžtas, nepasidavimas, tikslo siekimas...“ S5 „Manau, disciplina labai svarbi vertybė. Kaip sportininkui išskirčiau kaip vieną iš svarbiausių... Nes ne sportininkai, jie dažnai gali turėti laisvesnį gyvenimo stilių, sakyčiau. <...>Aš manyčiau, kad sportininkai turi stipresnę discipliną negu žmonės, kurie nesportuoja“. S5 „<...> manau pas sportininkus didesnė savikontrolė , nei pas kitus žmones.“ T2
	Moralinės vertybės	„ Pagarba varžovui, pagarba vienas kitam, pagarba teisėjui, pagarba treneriui“. T7 „<...> draugiškumas , partnerystė, bet... priklauso nuo sporto šakos... nes vieniems svarbu bendras tikslo siekimas, bendrumas.“ S5

Pirmiausia, buvo nagrinėjama kokios yra sportinės veiklos vertybės ir tyrimo dalyviai išvardijo keletą vertybių: tikslo siekimas, savikontrolė, pagarba kitiems, draugiškumas, bendrumas. Pastebima, kad tikslo siekimas ir savikontrolė atitinka kompetencijos sportinės veiklos vertybes. Štai pagarbą kitiems, draugiškumą ir bendrumą galima apibūdinti kaip garbingą žaidimą, kas atitiktų moralines sportinės veiklos vertybes.

Taip pat buvo samprotaujama kuo sportininkų vertybės galėtų skirtis nuo tų, kurie nesportuoja. Tyrimo dalyviai minėjo, kad tikslo siekimas yra būdinga vertybė sportininkams:

„Sportininkas gal labiau užsibrėžęs tikslą savo <...> Manau, atkaklumas svarbi vertybė sportininkui“. S6

„Sportininkai labiau tikslo linkę siekti.“ T3

Ypač buvo pabrėžiama garbingo žaidimo vertybė. Garbingas žaidimas buvo apibūdinamas įvairiai: „sveika“ konkurencija, draugiškumas, bendrumas:

„...gebėjimas sveikai konkuruoti... Ta prasme konkurencijos reikia, bet ji turi būti sveika. Blogai, jeigu vyksta patyčios, pažeminimai... Jeigu bandoma įbauginti konkurentą kažkaip... Sporte reikia mokėti neperžengti ribos, kai konkurencija tampa nesveika“. S5

*„Manau labai svarbi vertybė yra **bendrumas arba draugystė**, bet sporte ji yra užmiršta. Nes iš esmės, manau, sportininkai, yra individualistai“. S5*

Tiek tikslo siekimas, tiek garbingas žaidimas bei savikontrolė buvo siejama sportininku, kuris nevirtotų dopingo. Nagrinėjant kokiomis vertybėmis galėtų pasižymėti sportininkai, kurie vartoja dopingą, dauguma tyrimo dalyvių panašiai teigė, kad rezultato siekimas bet kokias kaina tokiems sportininkams turėtų būti svarbi vertybė:

„sportininkui, kuris vartoja dopingą, jam svarbu <...>geriausio rezultato siekimas. Tai vertybė, kuri pateisintų jo dopingo vartojimą“. S5

„Nu tai pas jį yra vertybės - siekti greitai visko ir greičiau negu kiti. Ir tai yra visiškai nemoralus elgesys, nes kitas žmogus realiai sunkiai dirba ir tu lengviau dirbti ir daugiau pasieki, nes vartoji dopingą. Tai čia yra apgavystė.“ S6

Taigi žvelgiant į moralinį elgesį sporte, tyrimo dalyviai pastebėjo, kad sportininkai, kurie vartoja dopingą pasižymi tokiomis vertybėmis kaip rezultato bet kokia kaina siekimas, kas atitiktų statuso sportinės veiklos vertybes. Priešingai, sportininkams, kurie nevirtotų dopingo svarbios vertybės tokios kaip tikslo siekimas, savikontrolė, garbingas žaidimas.

4.1.6. Trenerio ir tėvų įtaka sukčiavimui sporte

Nagrinėjant sukčiavimą sporte buvo apžvelgta trenerio bei tėvų įtaka sukčiavimui (14 pav.). Pirmiausia, tyrimo dalyviai samprotavo apie trenerio įtaką dopingo vartojimui. Buvo išskirta trys mini-temos (skatina vartoti dopingą; apgaulės būdu priverčia vartoti dopingą; asmeninis pavyzdys). Tada tyrimo dalyviai nagrinėjo tėvų įtaką sukčiavimui. Buvo išskirtos keturios mini-temos (tėvų moralinė sistema; asmeninis pavyzdys; neišsipildžiusios tėvų svajonės; tėvų perfekcionizmas).

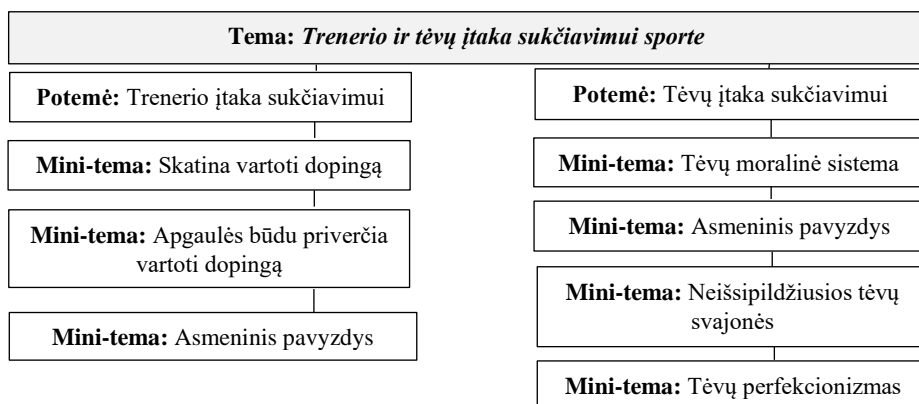

14 pav. Trenerio ir tėvų įtakos sukčiavimui sporte temos vizualizacija

4.1.6.1. Trenerio įtaka sukčiavimui sporte

Nagrinėjant kokią įtaką sukčiavimui sporte galėtų turėti sportininko treneris, dauguma tyrimo dalyvių turėjo panašią nuomonę, kad treneris turi daug įtakos sportininko sprendimui sukčiauti sporte ar vis dėl to varžytis švariai, t. y., nesukčiaujant. Sportininkai bei treneriai išskyrė keletą įtakos elementų: skatinimas vartoti dopingą, apgaulės būdu priverčimas vartoti dopingą ir edukacija pavyzdžiu (žr. 48 lentelę).

48 lentelė. Trenerio ir tėvų įtaka sukčiavimui

Potemė	Mini-tema	
Trenerio įtaka sukčiavimui	Skatina vartoti dopingą	„...esu girdėjęs tokių gandų, kad būtent treneris paskatino [vartoti dopingą] “. S3 „<...> aš manau, kad statistškai, jeigu paimtume, tai pirmiausia ir būtų treneriai - pirmi žmonės, kurie veda sportininką kažkuriuo keliu. Jeigu žiūrint, tarkim, į patarimus sporte. <...> pirmi žmonės, kurie skatina vartoti dopingą, yra treneriai... “ S1
	Apgaulės būdu priverčia vartoti dopingą	„Kartais net nežiniom treneris gali duoti sportininkui dopingo. Tai manau, treneris turi didelę įtaką [sukčiavimui]“. S4
	Edukuoja pavyzdžiu	„<...> dažniausiai pats treneris buvo sportininkas ir jis rodo pavyzdį <...> kaip reikia siekti tikslų. Pats treneris irgi... kokios jo moralinės vertybės... ar jis turi vertybes ar ne, svarbu. Nuo to irgi priklauso ar ragins vartoti dopingą.“ S6

Dauguma tyrimo dalyvių samprotavo, kad treneris turi įtakos sportininko sukčiavimui sporte, nes jis gali skatinti vartoti dopingą per aktyvų raginimą, ar nuolatinį siūlymą:

„<...> **treneriai patys pasiūlo, paragina, kad pavartotų steroidų sportininkas. Ir tada jau ateina į varžybas [sportininkas] ir jau „tobula“.**“ S6

Taip pat sportininkai išskyrė, kad tai, ar treneris siūlys vartoti dopingą, priklausys nuo to, kokia jo paties vertybinė sistema. Tada jis rodys pavyzdį jaunam

sportininkam, o jaunas sportininkas seks jo pavyzdžiu, nes treneris jam yra autoritetas:

„Aš manau, kad treneriai mato patys labai ko reikia, kad rezultatai pagerėtų. Ir tai jau nuo trenerio požiūrio ir vertybių priklausys ar jis paragins vartoti dopingą. Jeigu treneris mato, kad sportininkas „grybauja“ tai tikrai nesiūlys jam jokių nelegalių priemonių, nes toks dažniausiai perspektyvų jokių neturi. Bet jei mato, kad perspektyvos pasiekti rezultatų geros, bet trūksta dar iki tobulumo... gal minimaliai kažko reikia... tada... tada jau gali bandyti raginti vartoti“. S6

„Treneris yra autoritetas. Jeigu jis nuolat pabrėš dopingo pliusus ir sakys, kad vartoti draudžiamas medžiagas yra nieko tokio arba netgi sakys, kad dopingo žala yra perdėta, tada gali įtikinti sportininką vartoti dopingą.<...> O jeigu treneris kalbės priešingai, tada sportininkui galima suformuoti kitą nuomonę apie dopingą...“ T1

Taigi, iš interviu medžiagos galima matyti, kad sportininkai bei treneriai mano, jog treneris ugdo vertybes „pasakodamas kaip reikia elgtis“ (S7). Treneris yra svarbus pavyzdys sportininkui, kuris padeda formuoti jo požiūrį bei vertybes į sportą:

„...stebi, kaip <...> treneris kalba apie varžovą... ar jis tyčiojasi, menkina sportininko varžovą... sportininkas stebi, mokosi ir pats galbūt perima iš trenerio požiūrį į varžovus, požiūrį į treniruotes, požiūrį į varžybas, į dopingą“. S7

„Treneris parodo pavyzdį. Ir savo pavyzdžiu gali turėti įtakos sportininkui. Tarkim, jeigu pats vartoja dopingą arba ragina sportininką vartoti.“ T3

Tyrimo dalyviai manė, kad trenerio įtaka sportininko nuostatoms bei sprendimams yra labai stipri todėl, nes į jį žvelgiama kaip į autoritetinę figūrą. Pastebėtina, kad kai kurie sportininkai, išreikšdami trenerio įtakos svarbumą, jį lygino su tėvu, vedliu, „antrais namais“ ar komandos kapitonu:

„treneris yra vedlys, jis komandos kapitonas ir yra atsakingas už sportininką, todėl jo pasirinkta treniravimo sistema turėtų turėti ryšį su vertybėmis <...>būna trenerių, kurie verčia naudoti dopingą arba kitas sukčiavimo priemones, todėl tai tiesiogiai susiję su tuo, kad daug treneris lemia vertybėse“. S5

„...treneris yra tavo antri namai, kai tu daug sportuoji... turbūt visi sportininkai tą žino...“ S4

Kai kurie treneriai pastebėjo, kad nebūtinai trenerio įtaka dopingo vartojimui gali būti tokia reikšminga, jeigu pats sportininkas turi tvirtą savo nuomonę bei įsitikinimus:

„<...> visokių būna sportininkų. Jeigu sportininkas labai užsispyręs, tai gali pats nuspręsti ką jam daryti ir toks jau trenerio nelinkęs klausyti. Bet šiaip, bendrai apėmus, tai, manau, turi tikrai įtakos treneris. Nes gali patarti jaunam sportininkui... vis tiek mes daugiau patirties turime, negu jie...“ T2

Verta paminėti vieno iš tyrimo dalyvių asmeninę patirtį, kaip treneriai padėjo jam ugdyti vertybes, pabrėždami kaip svarbu yra nežlugdyti sportininko išmokant jį ne tik laimėti, bet ir pralaimėti:

„...treneriai manęs nežlugdė. <...> svarbiausia mane išmokė, kad nepasiduoti reikia po pralaimėjimo ir nenusiminti dėl to. Nes vien žodis pralaimėjimas asocijuojasi su „nieko gero“. <...> pralaimėjau, tai nieko gero iš manęs nebus. <...> Gal reikėtų keisti terminą „pralaimėjimas“... Nes daug sportininkų pralaimėjimą sutapatina su savimi... tarsi dėl pralaimėjimo jie būtų nieko verti. Gal žodį „pralaimėjimas“ keisti į „rezultatai reikalaujantys tobulėjimo“? Bet mes kažkaip lengvai skirstome į „pralaimėjai“ – tai tu nieko vertas, „laimėjai“ – tai tu kažko vertas. Tai savotiškai žlugdo sportininką. Nes ne kiekvienas turi jėgų pasakyti: „Aš pralaimėjau, bet dėl to nenusivyliau savimi. Kitą kartą pasirodysiu geriau“. S5

Dauguma tyrimo dalyvių pabrėžė, kad trenerio vaidmuo sportininko apsisprendime vartoti dopingą ar ne turi didelės reikšmės ir tai gali priklausyti nuo paties trenerio vertybių sistemos, kokias vertybes jis skatins sportininką ugdyti per savo paties pavyzdį.

4.1.6.2. Tėvų įtaka sukčiavimui sporte

Nagrinėjant trenerio bei tėvų įtaką sukčiavimui, tyrimo dalyviai pasidalino savo mintimis apie galimą tėvų įtaką sportininko nuostatoms bei sprendimams sukčiauti. Sportininkai bei treneriai išskyrė tėvų moralės svarbą sportininko nuostatoms bei sprendimui sukčiauti, edukacija pavyzdžiu, neišsipildžiusios pačių tėvų svajonės, kurios gali skatinti tėvus kurti spaudimą sportininkui sukčiauti sporte, kad jis pasiektų geresnių rezultatų ir tėvų perfekcionizmas (žr. 49 lentelę).

49 lentelė. Tėvų įtaka sukčiavimui

Potemė	Mini-tema	Citata
Tėvų įtaka sukčiavimui	Tėvų asmeninės moralinės vertybės	„...jeigu tau sakė [tėvai], kad reikia būti sąžiningu, moraliu, tarkim, kad ne viskas yra pinigai ar laimėjimai, tai manau, kad tu irgi taip galvosi“. S7 „[tėvai] padeda suformuoti vertybes , augina asmenybę.“ T4
	Edukacija pavyzdžiu	„<...> tėvai yra pavyzdys sportininkui <...> Tai jeigu rodo blogą pavyzdį, žinoma, kad jis pasirinks blogą kelią, kurį tėvai rodė. <...> tikriausiai kaip tėvai elgėsi, kokias vertybes turėjo, tokias turės ir vaikas.“ S6 „<...> Gali padėti įdiegti vertybes... patys parodyti pavyzdį , kas yra sąžiningumas.“ T2
	Neišsipildžiusios tėvų svajonės	„Spaudimas gali kilti iš noro, kad vaikas geresnis būtų, arba noro, kad girtis galėtų arba neįgyvendintos svajonės tėvų ...“. S5 „<...> žinote, neišsipildžiusios svajonės persikelia ant vaikų. O jeigu nepasiekia rezultatų, tada bara labai. Ir tada vaikas dėl to, kad pasiektų geresnių rezultatų, gali pradėti vartoti dopingą.“ T3

lentelės tęsinys kitame puslapyje

Tėvų perfekcionizmas	<p>„<...> jei tie tėvai spaus... sakys siekti kuo geresnių rezultatų, tai tas sportininkas nuspręš vartoti dopingą, nes tėvai spaudžia“. S3</p> <p>„Manau, kad tėvų įtaka yra neatsiejama nuo sportininko sprendimų... kad ir sakykime kraštutinumas, kai tėvai reikalauja medalių ir tėvai reikalauja, kad vaikas sportuotų dėl rezultatų. Tai tas sukuria spaudimą sukčiauti.“ S5</p> <p>„<...> tėvai labai nori, kad vaikas tobulas būtų. Tada vaikui persiduoda šitas noras ir jis gali ieškoti būdų kaip tą tobulumą pasiekti, kurie... kurie gali būti ne tokie jau garbingi.“ T1</p>
-------------------------	--

Tyrimo dalyviai laikėsi nuomonės, kad tėvai turi įtakos sportininko ketinimams sukčiauti sporte. Tyrimo metu atsiskleidė, kad tėvai daro įtaką vaiko sprendimams, remdamiesi savo morale sistema. Kitaip sakant, kokiomis vertybėmis vadovausis tėvai, tokios vertybės bus perduotos sportininkui:

„...kokias **vertybes** bus įdiegę sportininkui pačiam jo tėvai <...> nuo to priklausys, ar jis pasirinks dopingo kelią, ar <...> švarų kelią“. S1

Sportininkai ir treneriai samprotavo, kad būtent tėvai „įdiegdami moralinius principus“ (S8) daro įtaką sportininko sprendimui sukčiauti sporte ar ne.

Tyrimo dalyviai teigė, kad tėvai gali sukurti spaudimą sukčiauti. Nagrinėjant kodėl tėvai sukuria tokį spaudimą savo vaikui, sportininkai ir treneriai teigė, kad tėvų perfekcionizmas arba neišsipildžiusios svajonės gali tapti pagrindu, kodėl spaudimas sukčiauti sportininkui atsiranda:

„Yra tėvai, kurie neina į vaikų varžybas ir vaikai stengiasi visaip įrodyti, kad yra verti jų dėmesio. Ir yra tėvai, kurie ateina į varžybas ir rėkia „geriau daryk!“, „blogai darai!“. Ir tas spaudimas vaikams yra“. S5

„Spaudimas gali kilti iš noro, kad vaikas geresnis būtų, arba noro, kad girtis galėtų arba **neįgyvendintos svajonės tėvų**...“. S5

„Spaudžia, būna, tėvai vaiką pasiekti geresnių rezultatų... laimėti turnyrus... ir... ir perlenkia lazdą. Jaunas sportininkas nori įtikti tėvams, pateisinti jų lūkesčius, būti nugalėtojas. Toks vaikas gali bandyti sukčiauti, jeigu jo fizinė forma prastesnė už kitų, nes nori įtikti tėvams.“ T1

Lyginant, kas gali turėti didesnės įtakos sportininko sprendimams sukčiauti, kai kurie tyrimo dalyviai pasidalino nuomone, kad vis dėlto treneris turi didesnę įtaką sportininko sprendimui vartoti draudžiamas medžiagas sporte, o ne tėvai:

„...treneris yra tavo antri namai, kai tu daug sportuoji... turbūt visi sportininkai tą žino... <...> sakyčiau, kad treneris turi žymiai didesnę įtaką, o tėvai praktiškai neturi. Nebent ten išskirtiniais atvejais, kai treneris yra tavo tėtis“. S4

4.2. Švarus sportas

Nagrinėjant švaraus sporto meta-temą, tyrimo dalyviai samprotavo apie švaraus sporto sąvoką, dalinosi mintimis ką jiems reiškia tokia sporto samprata, kalbėjo apie galimas priežastys, kurios skatintų sportininkus varžytis švariai, taip pat

diskutavo apie galimą dopingo prevenciją bei švaraus sporto švietimą. Interviu metu išryškėjo penkios temos ir aštuoniolika potemių (9 pav.).

4.2.1. Švaraus ir „nešvaraus“ sporto sampratos

Nagrinėjant švaraus sporto sampratos temą, pirmiausia, tyrimo dalyviai dalinosi mintimis kaip jie supranta švarų sportą (žr. 50 lentelę). Analizuojant temą, išryškėjo šešios potemės (15 pav.).

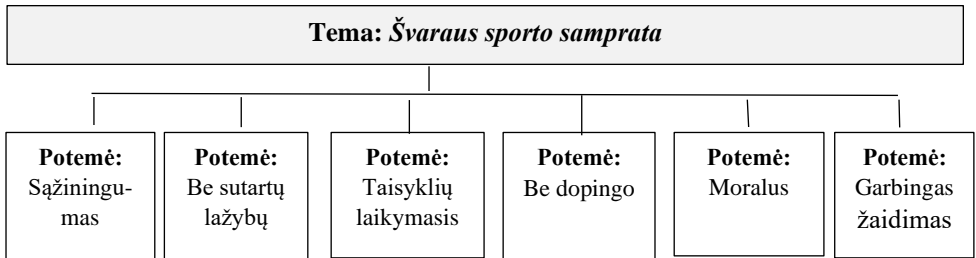

15 pav. Švaraus sporto sampratos temos vizualizacija

Diskutuojant apie „nešvaraus“ sporto temą, išryškėjo viena potemė (16 pav.).

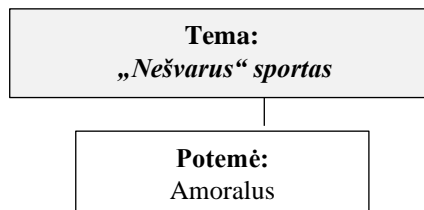

16 pav. „Nešvaraus“ sporto temos vizualizacija

Beveik visi tyrimo dalyviai paminėjo, kad švarus sportas yra sportas, kuomet nevertojamos dopingo medžiagos. „Nešvarus“ sportas tyrimo dalyviams siejosi su amoralumu.

50 lentelė. Švaraus ir „nešvaraus“ sporto sampratos

Tema	Potemė	Citata
Švaraus sporto samprata	Sąžiningumas	Švarus sportas yra sportas, kuris neturi dopingo... kuris eina pagal taisykles ir... viskas yra daroma sąžiningos kovos principu.“ S4
	Be sutartų lažybų	„Be jokių sutartų lažybų , be neleistinų veiksmų...“ S2 „[švarus sportas]tai sportas be dopingo, be sutartų lažybų sporto... kur išlaikoma tikroji sporto dvasia... sveika konkurencija.“ T3
	Taisyklių laikymasis	„...švarus sportas <...> pagal taisykles gal kai varžosi <...> kad viskas vyktų sąžiningai. <...> be jokių dopingų, be jokių preparatų... tiesiog kaip treniravaisi, taip ir parodyk rezultatus be jokių preparatų.“ S2

lentelės tęsinys kitame puslapyje

Be dopingo		„Švarus sportas yra kuomet varžomasi be dopingo , nesukčiaujant.“ S8
Moralus		„<...> moralus ir nesiejamas su sukčiavimu.“ S5
Garbingas žaidimas		„Kur žaidėjai išlaiko savigarbą <...> ir komunikaciją su kitais sportininkais... negrasina vienas kitam...“ S5
„Nešvarus“ sportas	Amoralus	„Nešvarus“ gali turėti netinkamų vertybių , arba <...> moralinis kompasas blogas . Ir jis gali nesielgti teisingai savo sporto šakoje - šmeižti varžovus“ S1

Tyrimo metu išaiškėjo, kad dauguma sportininkų bei trenerių sieja švarų sportą su dopingo nevartojimu. Tyrimo dalyviai samprotavo, kad nelegalias medžiagas vartojantis sportininkas nesivaržo švariai.

„Švarus sportas <...> aišku, būtų **be dopingo**. <...> nenaudojant kažkokių tai farmakologinių priedų.“ S1

„[Švarus sportas] tai turbūt sportas **be dopingo**.“ T1

Taip pat, sportininkai bei treneriai manė, kad taisyklių laikymasis yra svarbi švaraus sporto dalis. Be to, tyrimo dalyviai samprotavo, kad švariame sporte neturėtų būti sutartų sporto lažybų. Švarus sportas buvo lygimas su garbingu žaidimu:

„Kur žaidėjai išlaiko savigarbą <...> ir komunikaciją su kitais sportininkais... negrasina vienas kitam...“ S5

Tyrimo dalyviai diskutavo, kad sąžiningumas yra švaraus sporto dalis.

„Sportininkai varžosi švariai, kai nevartoja dopingo ir elgiasi **sąžiningai**.“ S7

„Tai, manau, toks sportas, kai sportininkai elgiasi **sąžiningai**... nevartoja dopingo.“ T2

Taigi iš gautos tyrimo dalyvių informacijos apie švaraus sporto sampratą galima matyti, kad sportininkai bei treneriai švarų sportą sieja su sąžiningumu, morale, dopingo nevartojimu, sutartų lažybų nebuvimu, garbingu žaidimu ir taisyklių laikymusi. Priešingai, „nešvarus“ sportas siejasi su amoralumu.

4.2.2. Priežastys varžytis sporte švariai

Išsiaiškinus kas yra švarus sportas, sportininkai bei treneriai diskutavo apie priežastis varžytis sporte švariai. Analizuojant šią temą, išryškėjo trys potemės (17 pav.).

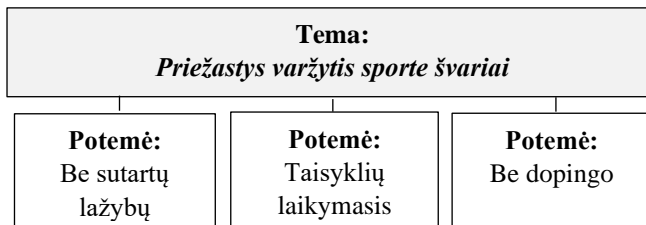

17 pav. Priežasčių sporte varžytis švariai temos vizualizacija

Nagrinėjant galimas priežastis, kurios lemtų sportininko apsisprendimą varžytis sporte švariai, daugiausiai interviu metu buvo minima gėda, sąžiningumas ir sveikata (žr. 51 lentelę).

51 lentelė. Priežastys varžytis sporte švariai

Tema	Potemė	Citata
Priežastys varžytis sporte švariai	Gėda	„...manau, kad moralė tikrai. Manau, kad nenoras gėdos patirti, kad tu vartojai ir tave pašalino. Manau, kad nenoras nuvilti savęs galų gale...“ S7
	Sąžiningumas	„...nenori galbūt pasiekti sportinių rezultatų sukčiaudami. Nori likti sąžiningi . Kad viskas būtų skaidriau.“ S6
	Sveikata	„... sveikata . Nenori sugadinti sveikatos...“ S6

Tyrimo dalyviai dalindamiesi mintimis apie priežastis, kurios skatintų varžytis sporte švariai teigė, kad nenoras patirti gėdą dėl pašalinimo iš sporto gali stabdyti sportininką nuo dopingo vartojimo ir paskatinti varžytis švariai: *nenoras gėdos patirti, kad tu vartojai ir tave pašalino* (S7). Tyrimo dalyviai dalinosi mintimis, kad nenoras pakenkti savo sveikatai skatinti sportininką varžytis sporte švariai. Sportininkai bei treneriai taip pat minėjo sąžiningumą, kaip svarbią priežastį, kuri ragintų nesukčiauti ir varžytis švariu būdu: „*Nori likti sąžiningi*“ (S6).

4.2.3. Švaraus sporto švietimas

Samprotaujant apie švarų sportą, išryškėjo tema apie švarus sporto švietimą. Ši tema išsiskirstė į keturias potemes (18 pav.).

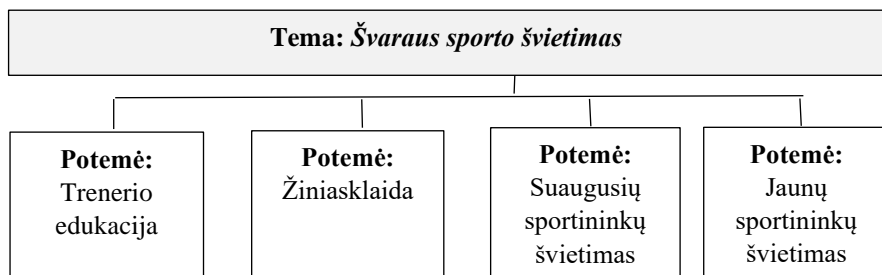

18 pav. Švaraus sporto švietimo temos vizualizacija

Tyrimo dalyviai dalinosi mintimis kas turėtų imtis iniciatyvos švaraus sporto edukacijoje. Dauguma manė, kad trenerio vaidmuo švaraus sporto švietime yra labai svarbus. Taip pat buvo diskutuojama apie žiniasklaidos įtaką edukacijai. Dalinantis įžvalgomis apie švaraus sporto švietimą, taip pat išryškėjo diskusija apie jaunų bei suaugusių sportininkų edukaciją šiuo klausimu (žr. 52 lentelę).

52 lentelė. Švaraus sporto švietimas

Tema	Potėmė	Citata
Švaraus sporto švietimas	Trenerio edukacija	„Kažkas turi tai aiškinti [apie švarų sportą]. Labai svarbu. Ir svarbu ir aiškinti ir ugdyti. <...> Aš, manau, kad trenerio rolė yra svarbiausia. Visuomenė gal... Bet treneris svarbiausia. Treneris stebi sportininką, jis veikia kaip tarpininkas tarp sportininko ir vertybių.“ S5
	Žiniasklaida	„ Žiniasklaida galėtų daugiau reklamuoti, bet klausimas ar labai paveiktų sportininkus...“ S5 „Hmm... gal per internetą ar televizorių galėtų reklamas parodyti apie dopingo žalą. Arba reklamuoti apie nemokamus seminarus.“ T3
	Suaugusių sportininkų švietimas	„Manau, kad prarasta viltis aiškinti, kai sportininkas suaugęs. Nemanau, kad paskaitos ar seminarai kažkokie tai galėtų pakeisti jau suformuotą nuomonę. Manau, reikia šviesti iki aštuoniolikos metų sportininkus labiausiai“. S8
	Jaunų sportininkų švietimas	„Manau, kad reikia daugiau pasakoti apie dopingą jauniems sportininkams... Jie kažkada patys treniruos kitus, todėl reikia, kad jie nenorėtų dopingo vartoti ir tapę treneriais neskatintų kitų taip daryti.“ S6 „Jauniems aiškinti labai svarbu, nes tada dar asmenybės jų formuojasi ir galima jų nuomonę pakeisti. Kai žmogus suaugęs jau nebe tas.“ T2 „Nu gal suaugusiems jau nebereikia [šviesti], nes suaugęs sportininkas turi savo požiūrį suformuotą. Tu jo jau nelabai pakeisi. O jaunam tai labai svarbu, nes jis dar galbūt neturi to požiūrio suformuoto. <...> Jeigu žmogus visą savo karjerą vartoja dopingą, jis jau senai apsisprendęs... gali sakyti „oi, kaip nesveika!“, bet nepasikeis niekas. Abejoju, kad galima pakeisti nuomonę suaugusio sportininko.“ S6

Gilinantis į švaraus sporto švietimą, tyrimo dalyviai manė, kad būtina šviesti jaunos sportininkus šia tema. Sportininkai bei treneriai dalinosi mintimis apie jaunos kartos prevencijos būtinumą, manydami, kad svarbu edukuoti jaunos sportininkus, siekiant kad dopingo vartojimas sumažėtų, nes jie yra jaunoji karta, kuri galėtų pradėti pokyčius sporte:

„...svarbu, todėl, kad jauni sportininkai yra nauja karta ir jeigu kažkokių tai pokyčių norima, tai reikia pradėti nuo jaunosios kartos ir jiems būtina aiškinti, kad nereikia vartoti dopingo“. S7

„Jauniems sportininkams apie dopingą aiškinti yra svarbiausia. Ir turėtų pradėti kalbėti apie tai dar jiems būnant labai jauniems, prieš paauglystę, kai pradeda rimtai sportuoti. Kai dar galima jų nuomonę formuoti. Nes ateityje jie patys bus treneriai, o žinodami daugiau apie dopingo žalą, perduos savo žinias kitai kartai.“ T1

„<...> užaugę jie patys bus treneriai. Be to, kol jauni, tai dar jų nuomonę pakeisti galima.“ T3

„Jie yra ateitis... kažkada perduos savo žinias kitiems sportininkams.“ T4

Tyrimo dalyviai samprotavo, kad svarbu jauniems sportininkams parodyti „švarų“ kelią sporte, kad jie suprastų pasekmes sveikatai:

„svarbu, tam, kad jis [sportininkas] nenuklystų klystkeliais. Kad saugotų sveikatą“. S6

Tačiau nagrinėjant klausimą apie suaugusių sportininkų švietimą, tyrimo dalyvių nuomonės išsiskyrė. Vieni tyrimo dalyviai teigė, kad reikia šviesti suaugusius sportininkus, nes suaugę sportininkai galbūt vieną dieną bus treneriai, kurie dirbs su jaunos kartos sportininkais bei perduos jiems savo žinias ir taps sektinu pavyzdžiu sportininkams, kuriuos treniruos:

„Manau, kad reikia, nes šiaip kad yra sporte paplitusi problema tai faktas... Manau, reikia visus apšviesti... Tas sportininkas, gal jis baigęs karjerą bus treneris, jau žinos viską, perduos kitiems informaciją“. S2

„...jie [suaugę sportininkai] turi būti pavyzdys jaunajai kartai“ S5

„Manau, reikėtų. Gal ir nebus tokio efekto kaip su jaunais sportininkais, bet, manau, vis tiek reikėtų. Gal padės kokiam vyresniam sportininkui...“ T3

„Manau, reikia. Nepakenks žinoti daugiau niekada.“ T4

Kiti tyrimo dalyviai laikėsi nuomonės, kad per vėlu šviesti švaraus sporto klausimais suaugusiuosius sportininkus, nes jų asmenybės jau susiformavusios ir nuomonės apie dopingą nebebus galima pakeisti:

„niekada nevėlu mokytis, bet tuo pačiu seno šuns naujų triukų neišmokysi.<...> Vienus galima šviesti, o kiti net nepriims kad ir ką tu besakysi“. S1

„...kai žmogus jau susiformuoja... manau, sunku jau blogus dalykus išvartyti iš jo ir dažniausiai sportininkai, kurie pagauti su dopingu vėl toliau vartoja dopingą, tai vyresniems žmonėms būtų sunkiau tą aiškinti“. S4

„Nemanau, kad „apsimoka“ aiškinti suaugusiems apie dopingą ir „švarų“ sportą. Jų nuomonė jau suformuota... nemanau, kad paprasta ją pakeisti.“ T1

„Gal kalbėti ir reikia, bet ar iš to naudos bus nežinau... Nes jie jau susiformavę, jų vertybes pakeisti sunku... net nežinau ar iš viso įmanoma...“ T2

Taigi iš pateiktų tyrimo dalyvių pamąstymų galima pamatyti, kad dopingo prevencija yra būtina siekiant šviesti sportininkus dėl švaraus sporto. Visi tyrimo dalyviai manė, kad jaunieji atletai privalomai turėtų būti šviečiami šiuo klausimu, tačiau dėl suaugusių atletų švietimo sportininkai bei treneriai nesutarė, nes kai kurie iš tyrimo dalyvių manė, kad suaugę sportininkai jau susiformavusios asmenybės, kurių nuomonę apie dopingą sunku pakeisti. Nagrinėjant kas turėtų užsiimti švietimu apie švarų sportą buvo paminėta treneris ir žiniasklaida.

4.2.4. Dopingo prevencija

Nagrinėjant švaraus sporto meta-temą, išryškėjo dopingo prevencijos tema. Ši tema išsiskirstė į keturias potemes (19 pav.).

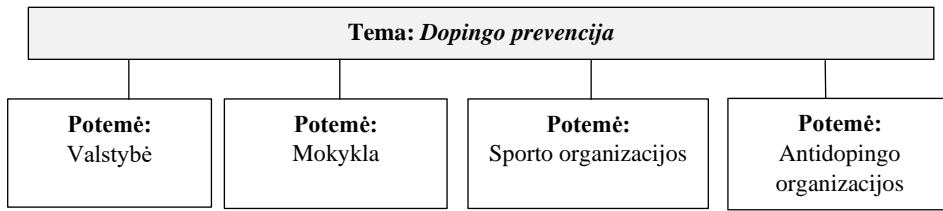

19 pav. Dopingo prevencijos temos vizualizacija

Tyrimo dalyviai dalinosi savo mintimis apie galimą dopingo prevenciją ir paminėjo, kas turėtų imtis iniciatyvos, kad dopingo prevencija būtų efektyvesnė siekiant sustabdyti dopingo vartojimo sporte paplitimą. Buvo išskirta: valstybė, mokykla, sporto organizacijos ir antidopingo organizacijos (žr. 53 lentelę).

53 lentelė. Dopingo prevencija

Tema	Potemė	Citata
Dopingo prevencija	Valstybė	„Manau, turi būti švietimas valstybės lygiu.“ S5 „Valstybė turėtų labiau įsitraukti...“ S6 „Valstybė galėtų... bet kiek ji yra suinteresuota sustabdyti dopingą, nežinau.“ T3
	Mokykla	„Manau, mokyklose turėtų apie tai jau kalbėti vaikams. Nes dažnai sportininkai pradeda sportuoti būdami vaikai... ar paaugliai. Aš manau... manau, kad reikėtų kalbėti apie dopingą, kai jie jauni“ S6 „Na... kalbant apie jaunus sportininkus, tai, manau, mokyklos . Aišku, treneris daug žinių perduoda. Bet galima gana anksti pradėti aiškinti apie dopingo žalą.“ T4
	Sporto organizacijos	„Taip pat sporto organizacijos gali finansuoti, kad švietimas vyktų. Tai yra milžiniški kiekiai finansinių išteklių, kuriuos valdo valstybė ir sporto organizacijos. Ir dalis pinigų turėtų būti skirta švietimui, prevencijai dopingo“ S5
	Antidopingo organizacijos	„Manau, antidopingo agentūros yra gerai ir jų veikla yra būtina, nes reikia šviesti sportininkus. Dopingas yra aktuali problema, jis niekur nedings...“ S1

Diskutuojant apie tai, kas turėtų imtis iniciatyvos dėl efektyvesnės dopingo prevencijos sportininkams, buvo minimos kūno kultūros pamokos mokykloje, kurios galėtų labiau akcentuoti dopingo žalą sveikatai:

„Jauni sportininkai galėtų sužinoti daugiau kokia iš tiesų rimta dopingo žala kūnui ir psichikai dar mokydamiesi **mokykloje** per kūno kultūros pamokas. Manau, reikėtų švietimo programas pakeisti. Bet čia jau valstybės lygmeniu turėtų būti daroma. Mokyklos pačios programų gi nepakeis...“ T1

„Manau, mokyklose galėtų apie tai kalbėti, kol dar jauni sportininkai... Nes vėliau jau naudos nebus.“ T2

Pasidalinus mintimis apie egzistuojančias dopingo prevencijos programas šalyje, tyrimo dalyvių nuomonės dėl dopingo prevencijos išsiskyrė. Vieni tyrimo

dalyviai manė, kad prevencija yra pakankama bei veiksminga, nes tai rodo dopingo paplitimo statistika bei aiškiai nurodytos baudos už antidopingo taisyklių pažeidimus:

„...aš manau, kad <...> veiksminga... Manau, kad tai rodo šiek tiek ir skaičiai, kad [antidopingo prevencija] daro didelį proveržį. Manau, labai geras dalykas, kad sportininkai puikiai mato kokios baudos. <...> Šitą puikiai daro WADA ir supranta ką daro. Lietuvoje puikiai veikia ta dopingo sistema... Aišku, visą laiką atsiranda tų atvejų, jų atsikratyti labai sunku... <...> manau, kad einam teisinga linkme ir po kelerių metų gal iš viso dopingo neliks...“ S4
„Aš manau, kad antidopingo organizacijos veikia gerai. Yra draudžiamų medžiagų sąrašas... kas nusižengia ir jį pagauna, gauna baudą... Viskas čia su tuo yra gerai.“ T2

Tuo tarpu kiti tyrimo dalyviai manė, kad dopingo prevencija nėra pakankami veiksminga. Tyrimo dalyviai savo nuomonę rėmė tuo, kad dopingo vartojimas yra paplitusi ir neišnykusi problema sporte, todėl antidopingo prevencija turėtų tobulėti:

„Manau, kad dar reikia siekti tobulumo. Šiai dienai, nėra paslaptis, dopingas egzistuoja. <...> viskas prasideda ugdyje jaunų sportininkų.“ S5

„Manau, naudinga visiems žinoti sportininkams apie dopingą... kad būtų pabrėžiama kad negalima vartoti... kad žinotų kas laukia sportininkų, jeigu vartos.“ S3

„Nemanau, kad ta prevencija dopingo yra pakankama šiuo metu... Dopingo vartojimas egzistuoja. Jis niekur neišnykęs...“ S6

„Manau, kažkiek veikia, nes vis tiek žinomos baudos. Bet kažkodėl dopingo vartojimas neišnyksta, tai klausimas kur daroma klaida...“ T3

Kai kurie treneriai laikėsi nuomonės, kad antidopingo prevencija turėtų labiau akcentuoti dopingo vartojimo priežastis, o ne koncentruotis į draudžiamų medžiagų sąrašus:

„Iš tiesų, tai mano nuomonė gana skeptiška. Gal negražu taip sakyti, bet aš nelabai tikiu šitų programų veiksmingumu. Jeigu iš tikrųjų antidopingo organizacijos puikiai veiktų, nebūtų tiek dopingo vartojimo atvejų sporto pasaulyje. Aš manau, kad daugiau turi būti akcentuojama priežastys... kodėl sportininkai vartoja dopingą, o ne vien draudžiamų medžiagų sąrašas ir ko negalima daryti. Kas iš to, kad akcentuojamos draudžiamos medžiagos ir nuolat atnaujinamos? Tai tik skatina naujų preparatų kūrimą... Ieškoma naujų būdų kaip aplenkti sistemą.“ T1

Dalinantis mintimis, kas turėtų imtis veiksmų, kad sportininkai sužinotų apie dopingo žalą, tyrimo dalyviai samprotavo, kad valstybės vaidmuo yra svarbus. Taip pat buvo minimos mokyklos, nes sportininkai susipažįsta su dopingo sąvokomis dar labai jauni, todėl manoma, kad prevencija turėtų vyktų nuo mažens. Tyrimo dalyvių nuomone, sporto organizacijų bei antidopingo organizacijų vaidmuo dopingo prevencijoje išlieka labai svarbus. Daugumos tyrimo dalyvių nuomone, dabartinė antidopingo organizacijų prevencijos veikla yra nepakankama.

DISKUSIJA

Sportas, dėl savo socialinio pobūdžio, suteikia nemažai galimybių sportininkams priimti įvairius moralinius sprendimus (Kavussanu et al., 2009), o tai lemia ar sportininkai pasirinks sukčiavimo kelią – dopingo vartojimą sporte, ar vis dėlto nuspręs varžytis švariai, t. y., nenaudojant draudžiamų preparatų. Nors sukčiavimas priklauso tiek nuo vidinių, tiek išorinių veiksnių, tačiau ypač svarbus, bet mažiau ištirtas vidinis veiksnys yra asmeninės ir sportinės veiklos vertybės. Vertybių svarba pasižymi tuo, kad vertybės koordinuoja sportininkų sprendimus bei elgesį (Whitehead et al., 2013), todėl tyrimo tikslas buvo atskleisti vertybių vaidmenį sportininkų ketinimams švariai varžytis arba sukčiauti sportinėje veikloje.

Pirmiausia buvo siekiama išnagrinėti sukčiavimo sporte sampratą tam, kad būtų galima geriau suprasti kas, apskritai, yra sukčiavimas sporte. Kokybinis tyrimas padėjo įsigilinti į sportininkų bei trenerių požiūrį apie sukčiavimą, atskleisdamas, kad sukčiavimo sampratos suvokimas yra kur kas platesnis ir neapsiriboja vien dopingo vartojimu. Sportininkai bei treneriai sukčiavimą supranta kaip įvairų elgesį, pradedant nuo dopingo vartojimo, sutartų varžybų ir sporto taisyklių laužymo, o baigiant grasinimu varžovams. Taigi, dopingas suvokiamas kaip vienas iš galimų, o ne vienintelis sukčiavimo būdas sporte. Kai kurie ankstesni tyrimai (Petróczy et al., 2021; Šukys et al., 2019) taip pat siekė atkreipti dėmesį į tai, kad dopingas yra tik viena iš sukčiavimo formų. Šis svarbus pastebėjimas pabrėžia etinių sporto ribų sudėtingumą ir leidžia manyti, kad sprendžiant sukčiavimo sporte problematiką reikia visapusiško požiūrio į sukčiavimą, kuris neapsiribotų vien dopingo vartojimo problematika.

Kokybinio tyrimo metu treneriai pabrėžė, kad taisyklių laužymas gali būti tik sąmoningas, jeigu konkretų elgesį ketiname apibūdinti kaip sukčiavimą, o tai atitinka Loland (2005) tyrimus. Dėl viešai prieinamo draudžiamų preparatų sąrašo bei nustatytų taisyklių, buvo abejojama dėl nesąmoningai vartojamų dopingo preparatų. Dopingo vartojimo problema sporte yra sudėtinga, ypač nagrinėjant nesąmoningą dopingo vartojimą. Dėl plačiai prieinamos, viešos informacijos, kuri susijusi su draudžiamu preparatų sąrašu, gali būti sunku pripažinti, kad sportininkai galėtų vartoti dopingą nesąmoningai. Antidopingo bei sporto organizacijos pateikia draudžiamų medžiagų bei metodų sąrašus, taip leisdamos tiek sportininkams, tiek treneriams bei pagalbiniam personalui susipažinti su informacija apie antidopingo taisyklių pažeidimus. Interviu metu treneriai buvo gana skeptiški dėl nesąmoningo dopingo vartojimo atvejų. Nesąmoningas dopingo vartojimas galėtų būti suplanuotos „<..>strategijos dalis“ (T1). Tai reiškia, kad sportininkai bei pagalbiniis personalas gali ieškoti įmantrių būdų kaip sukčiauti sporte. Tačiau sąmoningas manipuliavimas antidopingo taisyklėmis ne tik kėsina į sportinę dvasią, bet ir kelia grėsmę sporto etikai. Tai panašu į tyčinį bandymą įgyti nesąžiningą pranašumą, išlaikant „nekaltą veidą“. Nors teoriškai yra įmanoma, kad sportininkai galėtų nesąmoningai vartoti dopingo medžiagas, tačiau dėl plačiai prieinamos informacijos apie draudžiamas medžiagas, samprotaujama, kad tokie atvejai yra retenybė.

Išsiaiškinus sukčiavimo sporte sampratą, buvo svarbu atkleisti priešingą sukčiavimui konceptą – švarų sportą. Tai, kad svarbu sportininkams akcentuoti švarų

sportą, suprantame ir iš Pasaulio antidopingo kodekso (2021), kur pabrėžiama, kad antidopingo programomis siekiama išlaikyti pagarbą sporto taisyklėms, garbingą žaidimą, lygias sąlygas sportininkams ir švarų sportą. Kaip atskleidė mūsų kiekybinio tyrimo rezultatai, sportininkai yra labiau linkę varžytis švariai nei priešingai. Gilinant į švaraus sporto sampratą, kokybinio tyrimo rezultatai leido suprasti, kad švarus sportas tapatinamas su dopingo nevartojimu, garbingu žaidimu ir taisyklių laikymusi. Panašiai atskleista Petróczi ir Boardley (2022) tyrime, pabrėžiant, kad švarus sportas laikomas ne tik tuomet, kai atletai nenaudoja draudžiamų medžiagų, bet ir tada, kai nesukčiaujama kitais būdais. Manyti, kad švarus sportas yra tik sportas be dopingo vartojimo būtų per daug siauras požiūris, kadangi, kaip atskleidė Petróczi (2021), dopingas yra tik viena iš sukčiavimo formų. Suvokiant, kad švarus sportas yra kur kas platesnis apibrėžimas, neapsiribojantis vien dopingo nevartojimu, reikėtų atitinkamai kurti antidopingo programas, kurios neturėtų būti sutelktos tik į dopingo vartojimą. Norit skatinti švarų sportą edukacijos pagalba, svarbu aiškiai apibrėžti, kas yra švarus sportas ir nuosekliai laikytis šio apibrėžimo. Taip pat verta atsižvelgti į skirtingus demografinius duomenis, nes kaip Woolway ir kt. (2021) tyrimas atskleidė, skirtingose šalyse švaraus sporto aktualumas irgi vertinamas nevienodai. Tai reiškia, kad vienose valstybėse – Italijoje ir Jungtinėje Karalystėje švarus sporto idealai yra labai svarbūs ir netgi esminiai ruošiantis varžyboms, tačiau kitose šalyse ne tokie svarbūs, pavyzdžiui, Rusijoje, Vokietijoje ir Graikijoje. Taigi, antidopingo edukacinės programos turėtų būti atitinkamai ruošiamos, atsižvelgiant į skirtingų valstybių sportininkus.

Mūsų kiekybinis tyrimas parodė, kad ketinimai vartoti dopingą ir ketinimai švariai varžytis buvo statistiškai reikšmingai neigiamai susiję. Tai yra suprantama, nes dopingo vartojimas ir švarus sportas yra fundamentaliai priešingi vienas kitam (Petróczi et al., 2021). Be to kad buvo išsiaiškintas ryšys tarp šių priešingų konceptų, taip pat tyrime buvo svarbu išnagrinėti skirtumus tarp amžiaus grupių ir jų požiūrio į švarų sportą. Mūsų tyrimas atskleidė, kad labiau linkę sporte varžytis švariai yra jaunesni sportininkai, lyginant su vyresniais. Tai atitinka kitus tyrimus, tokius, kaip Laure ir kt. (2004) ir Bloodworth ir kt. (2012), kuriuose teigiama, kad jaunuoliai nėra linkę vartoti dopingo medžiagų. Kokybinis tyrimas leido giliau pažvelgti į dopingo vartojimo priežastis ir atskleidė, kad dažniausiai sportininkai nusprendžia vartoti dopingą dėl noro pasiekti aukštesnių rezultatų, geresnių sporto laimėjimų bei pinigų ar geresnių kontraktų. Taip pat minima moralė bei žema savivertė, tačiau rezultatų siekimas vertinama kaip svarbiausia priežastis. Tiek rezultatai, tiek sporto laimėjimai bei pinigai yra susiję su sportininko karjera. Taigi, nenoras pakenkti savo karjerai yra svarbi priežastis atgrasanti sportininkus nuo sukčiavimo sporte. Baimė pakenkti karjerai taip pat buvo išskirtas kaip svarbus veiksnys Overbye, Knudsen ir Pfister (2013) tyrime.

Šis tyrimas taip pat buvo reikšmingas atskleidžiant vertybių vaidmenį sukčiavimo sporte kontekste. Tyrimas grindžiamas asmeninių vertybių teorija, kurią pasiūlė Schwartz (1992). Remiantis šia teorija, vertybės skirstomos į keturis tipus: savitranscendencija, konservatyvumas, savęs tobulinimas ir atvirumas kaitai. Kiekybinio tyrimo rezultatai parodė, kad savitranscendencijos (universalizmas bei geranoriškumas) vertybės labiausiai svarbios sportininkams. Tai atitinka Ring ir kt.

(2020) tyrimą, kuriame buvo nustatyta, kad savitranscendencijos vertybės yra svarbiausios iš keturių vertybių tipų. Tai reiškia, kad sportininkams svarbiausia yra rūpestis kitais, supratingumas, dėkingumas, bei tolerancija. Mažiausiai svarbios yra savęs tobulinimo (galia, pasiekimai bei hedonizmas) vertybės - pinigai, laimėjimai, asmeninės pergalės, nepriklausomybė, dominavimas, savanaudiškumas bei kontrolė. Sagiv ir kt. (2017) panašiai nustatė, kad vertybės, išreiškiančios motyvaciją dominuoti ir kontroliuoti kitus, yra vienos mažiausiai svarbių vertybių daugumai žmonių. Mūsų rezultatai parodė, kad savęs tobulinimo ir atvirumo kaitai asmeninės vertybės stipriai statistiškai reikšmingai neigiamai susijusios su savitranscendencijos ir konservatyvumo vertybėmis. Tai patvirtina Schwartz (1992) teoriją, kurioje teigiama, kad savęs tobulinimo ir atvirumo kaitai vertybės yra priešingos savitranscendencijos bei konservatyvumo vertybėms. Kuo labiau sportininkui bus svarbios savęs tobulinimo vertybės, atitinkamai tuo mažiau jam bus svarbios savitranscendencijos vertybės.

Tačiau ne tik asmeninės vertybės yra svarbios analizuojant sukčiavimą sporte. Tyrime taip pat buvo nagrinėjama sportinės veiklos vertybių vaidmuo. Nagrinėjant sportinės veiklos vertybes, kiekybinio tyrimo rezultatai parodė, kad sportininkams labiausiai svarbios kompetencijos vertybės, o mažiausiai – statuso vertybės. Kompetencijos vertybės yra susijusios su pasiekimais, įgūdžiais ir savireguliacija, o statuso vertybės su lyderyste, viešu įvaizdžiu, laimėjimu bei pranašumu prieš kitus (Lee et al., 2008). Panašiai nustatyta kitame tyrime (Mortimer, 2020), pažymint, kad būtent statuso vertybes yra mažiausiai aktualios sportininkams. Kokybinis tyrimas padėjo atskleisti, kad sportininkai bei treneriai sportinės veiklos vertybes suvokia panašiai, kaip nustatė Lee ir kt. (2008). Svarbiausias sportininkų vertybes apibūdino kaip tikslo siekimą, savikontrolę, pagarbą kitiems, draugiškumą ir bendrumą. Tikslo siekimas ir savikontrolė atitinka kompetencijos sportinės veiklos vertybes. Pagarba kitiems, draugiškumas ir bendrumas yra garbingo žaidimo vertybės ir atitinka moralines sportinės veiklos vertybes. Taigi svarbiausiomis vertybėmis treneriai bei sportininkai laikė kompetencijos bei moralines vertybes, o tai atitinka Mortimer ir kt. (2021) tyrimą. Palyginus vertybių duomenis pagal sportinę patirtį nustatyta, kad ilgiau sportuojantiems statistiškai reikšmingai svarbesnės sportinėje veikloje yra statuso vertybės nei mažesnę sportinę patirtį sukaupusiems sportininkams. Galbūt taip yra todėl, nes kuo ilgiau sportininkai sportuoja, tuo labiau tikėtina, kad sportas sportininkui tampa svarbesnę gyvenimo dalimi ir netgi pragyvenimo šaltiniu. Statuso vertybės yra susijusios su laimėjimais, pinigais, geresniais kontraktais. Taigi, sportas tampa ne tik gebėjimų skatinimu, bet ir priemone gauti daugiau pinigų ir taip pagerinti savo materialinę padėtį. Kaip buvo minėta aptariant kokybinio tyrimo rezultatus, dauguma sportininkų bei trenerių teigė, kad sportas yra visas sportininko gyvenimas.

Tyrimas atskleidė, kad asmeninės vertybės ir sportinės veiklos vertybės yra tarpusavyje susijusios. Pažymėtina, kad sportinės veiklos vertybės, kurias išskyrė Lee ir Cockman (1995) yra pagrįstos Schwartz (1992) asmeninių vertybių teorija. Mūsų tyrimas atskleidė, kad asmeninės savęs tobulinimo ir atvirumo kaitai vertybės yra neigiamai statistiškai reikšmingai susijusios su sportinės veiklos moralinėmis ir teigiamai su sportinės veiklos statuso vertybėmis. O savitranscendencijos ir

konservatyvumo asmeninės vertybės priešingai koreliuoja su aukščiau minimomis sportinės veiklos vertybėmis. Kitaip sakant, sportininkai, kuriems svarbesnės asmeninės vertybės yra susijusios su lyderyste, pinigais, naujumu bei sensacijų siekimu, jiems bus mažiau svarbios tokios sportinės veiklos vertybės kaip sąžiningas žaidimas, tačiau labiau bus svarbi vertybė – laimėjimas. Ir priešingai, sportininkai, kuriems svarbesnės asmeninės vertybės yra rūpestis kitais, geranoriškumas ir tolerancija, jiems mažiau bus svarbios tokios sportinės veiklos vertybės kaip laimėjimas, o bus labiau aktualios moralinės vertybės, tokios kaip sąžiningumas. Sportinės veiklos vertybių ir asmeninių vertybių sąsajos taip pat buvo pastebėtos Bardi ir Schwartz (2013) tyrime, kuriame nustatyta, kad sportinės veiklos vertybės yra susijusios su asmeninėmis vertybėmis.

Diskutuojant apie asmeninių ir sportinės veiklos vertybių ryšį su ketinimais vartoti dopingą ir ketinimus švariai varžytis, verta paminėti, kad savęs tobulinimo bei atvirumo kaitai vertybės teigiamai susiję su ketinimais vartoti dopingą. Tai reiškia, kad sportininkai, kuriems svarbesnės vertybės yra laimėjimas, pergalės, pinigai, geresni kontraktai, dominavimas bei savanaudiškumas, yra labiau linkę sukčiauti sporte. Feldman ir kt. (2015) teigia, kad žmonės, kurie vertina savęs tobulinimo ir atvirumo kaitai vertybes, labiau linkę elgtis amoraliai, pavyzdžiui, sukčiauti. Panašiai teigiama Ring ir kt. (2020) tyrime, kuriame nustatyta, kad sukčiavimas sporte, pavyzdžiui, ketinimas vartoti dopingą, yra stipriai ir teigiamai susijęs su savęs tobulinimo vertybėmis ir neigiamai susijęs su savitranscendencijos ir konservatyvumo vertybėmis. Priešingos sąsajos matomos tarp savitranscendencijos bei konservatyvumo vertybių ir ketinimų vartoti dopingą. Kitaip tariant, jeigu sportininkui svarbesnės vertybės yra rūpestis kitais žmonėmis, geranoriškumas, tolerancija bei saugumas, didesnė tikimybė, kad jis bus mažiau linkęs sukčiauti sporte. Danioni ir Barni (2017) panašiai teigia, kad jeigu sportininkui svarbesnės savitranscendencijos bei konservatyvumo vertybes, jis bus mažiau linkęs elgtis antisocialiai. Svarbu pabrėžti, kad analogiškai ryšiai matomi ir tarp asmeninių vertybių bei sportininkų nusiteikimo švariai varžytis, kitaip sakant, nesukčiauti sporte. Tai reiškia, kad sportininkai, kuriems svarbesnės saugumo, tolerancijos bei geranoriškumo vertybės (savitranscendencijos bei konservatyvumo), yra labiau linkę nevertoti dopingo sporte, išlikti sąžiningi ir švariai varžytis. Panašiai nustatyta Ring ir kt. (2022) tyrime, kurio rezultatai parodė, jog savitranscendencijos bei konservatyvumo vertybės neigiamai susijusios su tikimybe vartoti dopingą. Be to, mūsų tyrime nustatytas teigiamas statistiškai reikšmingas ryšys tarp sportinių moralinių, kompetencijos ugdymo vertybių ir ketinimų švariai varžytis. Tai atitinka Mortimer ir kt. (2020) tyrimą, kuriame teigiama, kad iš sporto veiklos vertybių, moralinės vertybės labiausiai turi įtakos švariam sportui. Mūsų tyrime atitinkamai nustatytas moralinių ir kompetencijos sporto veiklos vertybių neigiamas ryšys su ketinimais vartoti dopingą. Kitaip sakant, sportininkai, kuriems svarbesnės sportinės veiklos vertybės susijusios su sąžiningumu, garbingu žaidimu, pagarba ir įgūdžių ugdymu, yra labiau linkę nevertoti dopingo ir švariai varžytis sporte. Statuso vertybės, priešingai nei paminėtos anksčiau, susijusios su ketinimais vartoti dopingą bei švariai varžytis. Mortimer ir kt. (2020) nustatė, kad statuso vertybės nesusijusios su švaraus sporto tikimybe. Tai reiškia, sportininkai, kuriems svarbesnės vertybės

sporte yra laimėjimas bei piniginiai prizai, didesnė tikimybė, kad bus labiau linkę sukčiauti sporte. Nagrinėjant sportinės veiklos vertybes, mūsų kokybinio tyrimo rezultatai parodė, kad sportininkai, kurie vartoja dopingą pasižymi tokiomis vertybėmis kaip rezultato bet kokia kaina siekimas. Tai atitinka sportinės veiklos statuso vertybes. Pažymėtina, kad kokybinio tyrimo rezultatai papildė ir išplėtė šią problematiką. Kokybinio tyrimo metu išaiškėjo, kad sąžiningumas ir visuomenės nustatytų taisyklių laikymasis, sportininkų bei trenerių nuomone, yra tos asmeninės vertybės, kurios skatina sportininkus nesukčiauti sporte: „*Sportininkas, kuriam vertybė yra sąžiningumas, niekada nevertos dopingo*“ (T1); „*dopingo nevartoji<...> kai tu esi sąžiningas... kai tu elgiesi pagal visuomenės nustatytas taisykles*“ (S7). Sąžiningumas yra priskiriamas savitranscendencijos vertybėms, o nusistovėjusios tvarkos išlaikymas bei nustatytų taisyklių laikymasis yra laikoma konservatyvumo vertybėmis. Priešingai, kokybinio tyrimo rezultatai parodė, kad tokios asmeninės vertybės, kaip savanaudiškumas, laimėjimai, pinigai ir rizika būdingos sportininkams, kurie linkę sukčiauti: „*Manau, laimėjimas yra svarbi vertybė dopingą vartojančiam sportininkui. Pinigai... Medaliai*“ (T2); „*Kas linkęs į riziką, bus labiau linkęs vartoti dopingą... Kadangi labiau sieks pajusti naujų pojūčių... nebijos gal būti sugautas... Mažiau baimės turės*“ (S3). Savanaudiškumas, laimėjimai bei pinigai yra priskiriama savęs tobulinimo vertybėmis, o polinkis į riziką yra atvirumo kaitai vertybių dalis.

Rezultatai vertinant asmenines bei sportinės veiklos vertybes, patvirtina pirmąją hipotezę. Mūsų tyrimas parodo, kad sportininkų asmeninės bei sportinės vertybės gali paaiškinti kodėl sportininkai linkę vartoti dopingą arba varžytis švariai. Šis tyrimas atskleidžia reikšmingus rezultatus ir prisideda prie Schwartz (1992) asmeninių vertybių teorijos, kurioje teigiama, kad vertybės gali turėti įtakos žmogaus elgesiui. Tyrimas pateikia duomenis, kad vertybės yra svarbios ir susijusios su žmogaus elgesiu sportinėje veikloje.

Toliau buvo nagrinėjami kiti veiksniai, kurie susiję su sportininkų ketinimais vartoti dopingą arba švariai varžytis, tokie kaip moralinis tapatumas, gebėjimas atsispirti dopingui, nuostatos į dopingą/sukčiavimą bei trenerio kuriama įgalinanti arba neįgalinanti aplinka. Pastebėta, kad moralinis tapatumas, gebėjimai atsispirti, trenerio kuriama įgalinanti aplinka yra statistiškai reikšmingai teigiamai susiję su sportininkų ketinimais švariai varžytis. Priešingai, trenerio kuriama neįgalinanti aplinka ir pozityvios nuostatos į dopingą yra neigiamai susiję su ketinimais švariai varžytis ir teigiamai su ketinimais vartoti dopingą. Šie rezultatai patvirtina tyrime iškeltas hipotezes. Vertinant moralinį tapatumą, panašūs duomenys gauti ir kitame tyrime, kuriame atskleista, kad moralinis tapatumas ir garbingas žaidimas neigiamai susiję su nuostatomis į dopingą (Sukys et al., 2021). Be to, verta pabrėžti, kad mūsų tyrime moralinis tapatumas yra teigiamai susijęs su sportinės veiklos moralinėmis bei kompetencijos vertybėmis, ir taip pat asmeninėmis vertybėmis - savitranscendencija bei konservatyvumu. Tai patvirtina pirmąją hipotezę. Vertinant gebėjimą atsispirti dopingui, atkleista, kad sportininkai, kurie mano, kad turi vidinių jėgų atsispirti dopingo vartojimui, yra daugiau linkę nesukčiauti sporto metu ir pasirinkti švarų kelią. Mūsų tyrime atskleisti rezultatai papildė Ring ir kt. (2019) tyrimo duomenimis, kurie nustatė, jog gebėjimas atsispirti dopingui yra neigiamai

susijęs su tikimybe vartoti dopingą. Mūsų kokybinio tyrimo rezultatai padėjo labiau pasigilinti į sportininkų gebėjimą atsispirti dopingui, atskleidžiant, kad net esant išoriniam spaudimui vartoti dopingą, sportininkas gali atsispirti tokiam spaudimui. Manoma, kad jeigu sportininkas turi stiprų vidinį nusistatymą prieš dopingo vartojimą, išorinis spaudimas (pavyzdžiui, trenerio spaudimas vartoti dopingą) nepakeistų sportininko ketinimų vartoti: „<...> *Jeigu sportininkas labai užsispyręs, tai gali pats nuspręsti ką jam daryti ir toks jau trenerio nelinkęs klausyti <...>*“ (T2).

Kiekybinis tyrimas parodė, kad sportininkams būdingos neigiamos nuostatos į dopingą ir jie nėra linkę pritarti sukčiavimui bei gudravimui sporte. Sukčiavimui mažiau linkę pritarti individualias sporto šakas sportuojantys sportininkai nei komandinės. Kitų mokslininkų Allen ir kt. (2015) tyrimo duomenys atskleidė priešingą tendenciją, jog komandinėse sporto šakose sportuojantiems atletams labiau būdingos neigiamos nuostatos į dopingą, lyginant su individualiose sporto šakose sportuojančiais atletais. Tačiau tai, kad komandinių šakų sportininkai labiau linkę pritarti sukčiavimui galima paaiškinti tuo, kad komandos draugai laikomi svarbiu veiksmu, kuris turi įtakos sportininkų nuostatoms, ketinimams bei konkrečiam elgesiui (Bartholomew et al., 2010) ir jeigu kiti komandos nariai mano, kad sukčiauti yra gerai, tuomet tai gali paveikti individualaus sportininko nuostatas. Beje, kokybinio tyrimo metu treneriai taip pat pastebėjo, kad kiti sportininkai, kurie patys vartoja dopingą, turi įtakos individualaus sportininko sprendimui vartoti dopingą: „<...> *Kai aplink tave kiti sportininkai vartoja, tas gali galvą susukti... patraukti vartoti...*“ (T1). Taigi, individualaus sportininko sprendimas sukčiauti sporte gali būti nulemtas komandos narių grupinio sprendimo sukčiauti, kad būtų pagerinti bendri komandos rezultatai. Tokiu atveju, mokslininkai mano, kad individualus sportininko atsakomybė už dopingo vartojimą, yra pasidalinama priimant grupinį sprendimą (Kavussanu, Hatzigeorgiadis, Elbe & Ring, 2016). Labiau neigiamos nuostatos į dopingą būdingos jaunesnio amžiaus sportininkams. Tai reiškia, kad vyresni sportininkai yra labiau linkę į dopingą žiūrėti pozityviai. Panašiai nustatyta kituose aukščiau minėtuose tyrimuose (Bloodworth, 2012; Laure et al., 2004), kurie atskleidė, kad tarp jaunuolių bendrai vyrauja neigiamos nuostatos į dopingą. Šiame tyrime nustatyti statistiškai reikšmingi ryšiai tarp sportininkų nuostatų į dopingą ir ketinimų vartoti dopingą bei ketinimų švariai varžytis. Kiti mokslininkai panašiai nustatė, tik tyrinėdami ryšį tarp nuostatų į dopingą ir dopingo vartojimo (Miškulin, 2020), pabrėžiant, kad ryšys tarp šių kintamųjų yra teigiamas.

Nagrinėjant trenerio kuriamą įgalinančią bei neįgalinančią aplinką, kokybinio tyrimo rezultatai leido labiau pasigilinti į trenerio kuriamos aplinkos poveikį sportininko sprendimams ir atskleidė, kad sportininkų nuomone, treneris turi daug įtakos dopingo vartojimui, skatindamas vartoti arba nevartoti ir pateikdamas save kaip autoritetingą pavyzdį. Sportininkai trenerį lygino su tėvu, vedliu, kapitonu ir netgi „antrais namais“. Kokybinio tyrimo metu sportininkai, kurie teigė, kad trenerio bendravimas su sportininku nebuvo autoritarinio pobūdžio ir susitelkęs vien į laimėjimą, apie dopingo vartojimą atsiliepė negatyviai: „...*treneriai manęs nežlugdė. <...> svarbiausia mane išmokė, kad nepasiduoti reikia po pralaimėjimo ir nenusiminti dėl to*“ (S5). Kiekybinio tyrimo rezultatai parodė, kad yra statistiškai reikšmingi ryšiai tarp trenerio kuriamos įgalinančios aplinkos komandoje ir

sportininkų ketinimų vartoti dopingą bei ketinimų švariai varžytis. Tai atitinka Duda (2013) trenerio kuriamos įgalinančios bei neįgalinančios aplinkos teoriją. Kitaip tariant, kuo treneris labiau vertinamas kaip kuriantis įgalinančią aplinką, tuo labiau sportininkų nuostatos į dopingą yra neigiamos ir tuo didesnė tikimybė, kad sportininkai varžytis sporte švariai. Panašiai nustatyta ir Hoppen ir Šukio (2024) tyrime, kurio rezultatai atskleidė, kad įgalinanti aplinka yra neigiamai susijusi su nuostatomis į dopingą, ketinimais vartoti dopingą bei teigiamai susijusi su gebėjimais atsisipirti dopingui. Borrueco ir kt. (2018) taip pat nagrinėjo sukčiavimą sporte ir nustatė, kad įgalinanti motyvacinė aplinka yra susijusi su pagarba taisyklėms bei socialinėms konvencijoms, o neįgalinanti motyvacinė aplinka susijusi su antisocialiu elgesiu, tokiu kaip sukčiavimas.

Aptarus įvairius veiksmus, galinančius turėti įtakos sportininkų ketinimams vartoti dopingą arba švariai varžytis, svarbu apibendrinti kokie veiksniai yra svarbūs priimant šį etinį- moralinį sprendimą vartoti dopingą ar švariai varžytis. Kadangi ketinimai vartoti dopingą ir ketinimai švariai varžytis yra priešingi moraliniai sprendimai, mes atskirai apibendrinsime su šiais sprendimais susijusius veiksmus, kartu tyrimo duomenimis papildydami mūsų teorinį tyrimo modelį. Vertinant sportininkų ketinimus vartoti dopingą atskleista, kad asmeninės ir sportinės veiklos vertybės reikšmingai tiek neigiamai (savitranscendencija, konservatyvumas, moralinės sportinės veiklos vertybės), tiek teigiamai (atvirumas kaitai, savęs tobulinimas, statuso sportinės veiklos vertybės) prognozuoja tikimybę sukčiauti. Kita vertus, tikimybę, kad sportininkai sukčiaus (vartos dopingą) prognozuoja ir kiti veiksniai: moralinis tapatumas, gebėjimas atsisipirti dopingui bei nuostatos į dopingą ir sukčiavimą (žr. pav. 20). Kai vertiname ne kaip atskirai kiekvienas tyrimo kintamasis susijęs su ketinimais vartoti dopingą, o kompleksiskai visus veiksmus, matome, jog reikšmingai susiję yra ne vertybės, o kiti tyrimo kintamieji (gebėjimas atsisipirti dopingui, moralinis tapatumas, nuostatos į dopingą, pritarimas sukčiavimui). Tuo tarpu vertybės nebėra statistiškai reikšmingai susijusios. Tai leidžia manyti, kad tiek asmeninės, tiek sportinės vertybės veikia kaip mediatoriai sportininkams priimant moralinį sprendimą vartoti ar nevartoti dopingo.

Atskirai vertinant sportininkų ketinimus švariai varžytis galime apibendrinti, kad tokio elgesio tikimybę prognozuoja tie patys tirti tyrimo kintamieji (vidiniai ir išoriniai veiksniai), tačiau šie ryšiai priešingi nei prognozuojant ketinimus vartoti dopingą (žr. pav. 21). Be to, kuomet kompleksiskai vertiname visų tyrimo kintamųjų sąsajas su ketinimais švariai varžytis pastebime, kad tiek asmeninės, tiek sportinės veiklos vertybės išlieka reikšmingais toki moralinį sprendimą prognozuojančiais veiksniais, kartu su moraliniu tapatumu, gebėjimu atsisipirti dopingo vartojimui bei nuostatomis, kurie taip pat susiję su sportininkų vertybėmis. Tai yra nauji bei reikšmingi rezultatai, kurie parodė kokie svarbūs yra vidiniai veiksniai ne tik sukčiavimui, bet ypač ketinimams švariai varžytis sporte. Išryškėja asmeninių bei sportinės veiklos vertybių svarba, o tai rodo, kad intervencijos, kuriomis siekiama užkirsti kelią dopingo vartojimui, galėtų būti veiksmingesnės, jei būtų labiau sutelktos į vertybinės sistemos stiprinimą. Ši įžvalga ypač svarbi kuriant naujas strategijas, kaip kovoti su sukčiavimu sporte, pabrėžiant būtinybę ugdyti bei stiprinti sportininkų vidines vertybes.

Apibendrinant gautus tyrimo rezultatus, ypač diskutuojant apie antidopingo prevencijas grįstas vertybėmis, būtina paminėti ir kokybinio tyrimo metu atskleistus įdomius sportininkų ir trenerių pasisakymus apie tai. Tiek sportininkai, tiek ir treneriai manė, kad dopingo prevencija būtų efektyvesnė, jeigu antidopingo intervencijos labiau akcentuotų dopingo vartojimo priežastis, siekiant sumažinti dopingo paplitimą sporte: „*Aš manau, kad daugiau turi būti akcentuojama priežastys... kodėl sportininkai vartoja dopingą, o ne vien draudžiamų medžiagų sąrašas ir ko negalima daryti*“ (T1). Manoma, kad apie antidopingą turėtų būti labiau kalbama jauniems sportininkams, kol jų vertybinė sistema dar nėra galutinai susiformavusi, nes ateityje jie patys galimai bus treneriai kitiems sportininkams: „*Manau, kad reikia daugiau pasakoti apie dopingą jauniems sportininkams... Jie kažkada patys treniruos kitus, todėl reikia, kad jie nenorėtų dopingo vartoti ir tapę treneriais neskatintų kitų taip daryti*“ (S6). Tyrimo dalyviai manė, kad vertybinė sistema yra vienas svarbiausių dopingo vartojimo veiksnį: „*Manau, kad vertybės labai daug reikšmės turi dopingo vartojimui. Nes nuo pačios žmogaus asmenybės priklauso vartoti ar ne*“ (S5). Tyrimo dalyvių suvokimas, kad labiausiai sukčiavimas sporte priklauso nuo vidinių veiksmų, ypač vertybių, papildė kiekybinį tyrimą ir leido giliau pažvelgti į diskutuotiną sukčiavimo sporte problematiką.

Šio disertacinio tyrimo rezultatai atskleidė, kad tiek asmeninės, tiek sportinės veiklos vertybės turi daug įtakos sportininkų ketinimams švariai varžytis ir ketinimams vartoti dopingą. Rezultatai parodo vertybėmis grįstų intervencijų integravimo į antidopingo iniciatyvas ir etinio ugdymo programas svarbą. Skatinant vertybėmis grįstą požiūrį į sportininko tobulėjimą ir skleidžiant garbingo žaidimo kultūrą, galima sumažinti dopingo vartojimo paplitimą sportininkų tarpe ir ugdyti etiškesnę sporto aplinką.

20 pav. Kintamųjų turinčių įtakos ketinimams sukčiauti vizualizacija

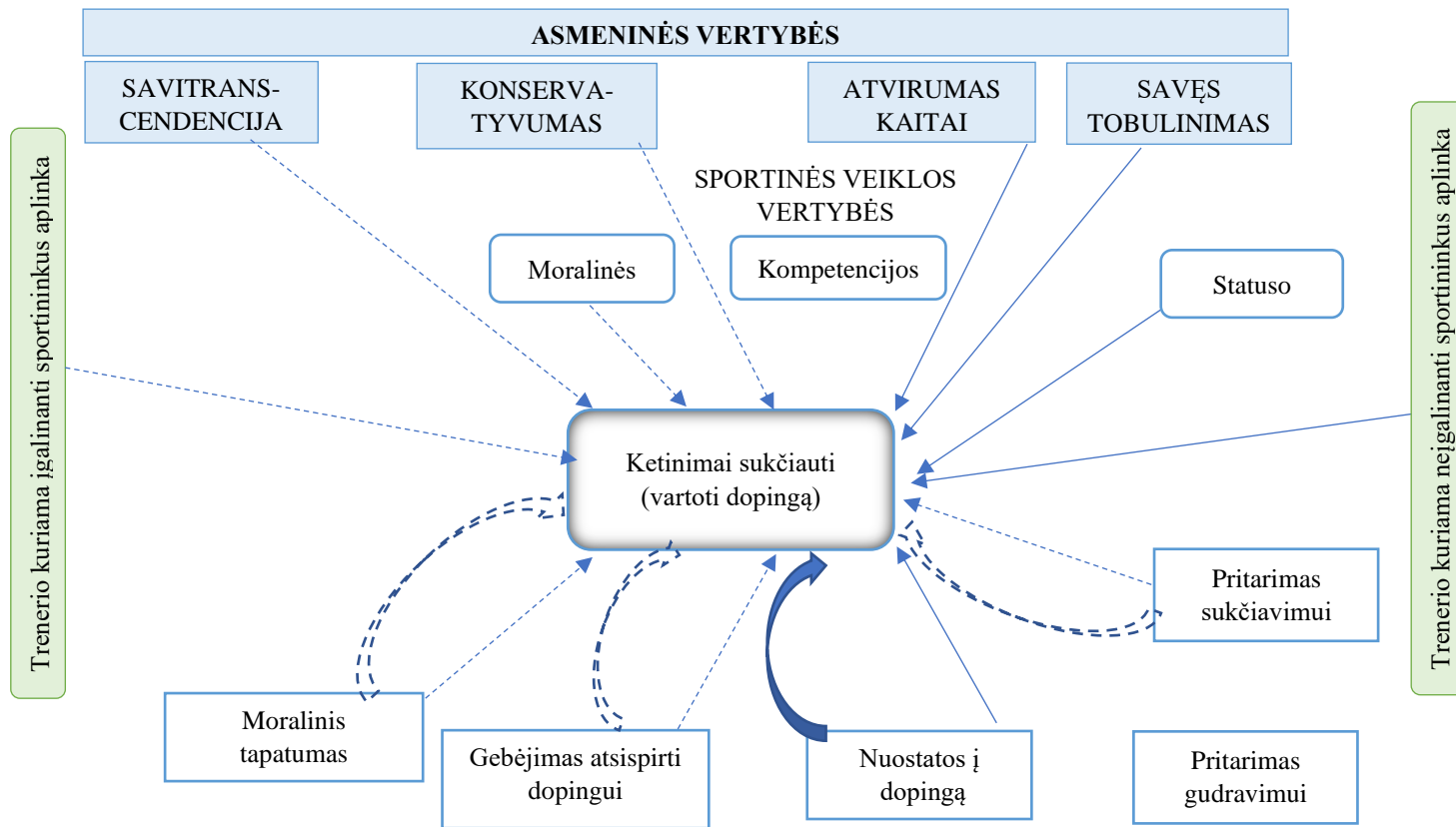

Pastaba. Plonos nepunktyrinės linijos reiškia teigiamą ryšį tarp kintamųjų. Priešingai, plonos punktyrinės linijos vaizduoja neigiamą ryšį tarp kintamųjų. Stambios nepunktyrinės rodyklės iliustruoja statistškai reikšmingus teigiamus, o stambios punktyrinės rodyklės statistiškai reikšmingus neigiamus ryšius, kai yra kontroliuojami visi kiti kintamieji.

21 pav. Kintamųjų turinčių įtakos ketinimams švariai varžytis vizualizacija

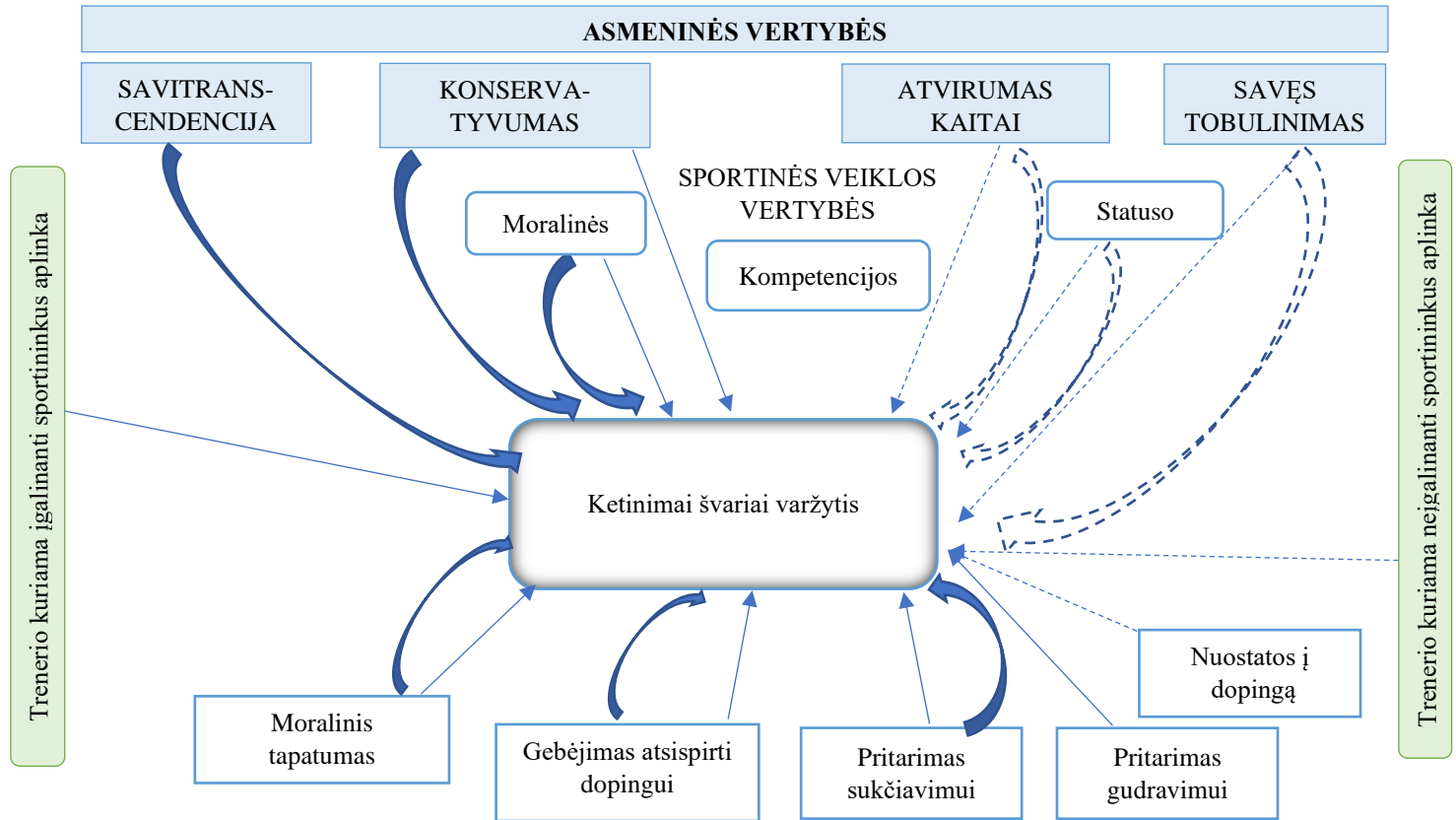

Pastaba. Plonos nepunktyrinės linijos reiškia teigiamą ryšį tarp kintamųjų. Priešingai, plonos punktyrinės linijos vaizduoja neigiamą ryšį tarp kintamųjų. Stambios nepunktyrinės rodyklės iliustruoja statistškai reikšmingus teigiamus, o stambios punktyrinės rodyklės statistškai reikšmingus neigiamus ryšius, kai yra kontroliuojami visi kiti kintamieji.

Disertacinio tyrimo ribotumas ir tolesnių tyrimų gairės

Nors ši disertacija pateikia įdomių įžvalgų į veiksnius, kurie turi įtakos sėkmei sporte, tačiau taip pat tyrimas turėjo keletą trūkumų bei ribotumų. Pirma, mūsų tyrime neklausėme tiesiogiai ar sportininkai bei treneriai yra vartoję ar vartoja dopingo preparatus. Nors kai kurie mokslininkai mano, kad nerekomenduojama to klausti, nes nors bandoma užtikrinti sportininkų atsakymų sąžiningumą per anonimes apklausas, tačiau kadangi sportininkai gali būti nubausti įvairiomis sankcijomis už antidopingo taisyklių pažeidimus, jie gali nenorėti patys prisipažinti, kad yra vartoję ar vartoja dopingą (Hurst, Ring & Kavussanu, 2022), todėl yra galimas nesąžiningumas dėl ko galėtų būti iškreipti tyrimo rezultatai. Kokybinis tyrimas atskleidė daug reikšmingų duomenų apie sėkmei sporte. Sportininkų buvo klausama apie kitų, jiems pažįstamų sportininkų, dopingo vartojimą ir dopingo vartojimo pasekmes, kurias jie patys pastebėjo bendraudami su konkrečiu dopingą vartojusiu sportininku. Antra, netyrėme realaus sportininkų elgesio, o tik nuostatas į dopingą ir ketinimus vartoti dopingą ir sėkmei. Tolesniuose tyrimuose būtų verta analizuoti sportininkus, kurie turi asmeninės dopingo vartojimo patirties.

Taip pat, nors tyrimo imtis buvo didelė, mes suskirstėme sportininkus į dvi grupes (komandinės sporto šakos ir individualios), todėl skirtumų tarp šių kintamųjų gavome nedaug. Todėl būtų tikslinga ateityje gilintis į atskiras sporto šakas. Mūsų tyrimas buvo trumpalaikis, taigi atskleistų reikšmingų kintamųjų sąsajų su ketinimais sėkmei negalime interpretuoti kaip priežastinių ryšių. Todėl rezultatų nereikėtų vertinti kaip nustatytos vertybių įtakos. Tačiau atskleisti ryšiai skatina tolesnius ilgalaikius tyrimus, kuriuose būtų nagrinėjama kaip kinta vertybės bei nuostatos į dopingą. Taip pat dėl didelės tyrimo apimties neįtraukėme asmenybės bruožų (Tamsiosios Triados) į tyrimą, todėl ateityje, nagrinėjant dopingo vartojimo sporte problematiką, būtų naudinga atlikti tyrimų, kurie analizuotų asmenybės bruožų įtaką sėkmei.

IŠVADOS

1. Sukčiavimas sporte yra suvokiamas ne tik kaip dopingo vartojimas, bet taip pat kaip sutartos sporto varžybos, nelegalios sporto lažybos, apgaulingas sporto taisyklių laužymas bei grasinimas varžovams. Sportininkai ir treneriai suvokia dopingą kaip vieną iš kelių, o ne vienintelę sukčiavimo formą sporte. Sukčiavimas turi sąsajas su įvairiais veiksniais, tiek vidiniais, tokiais kaip asmeninės bei sportinės veiklos vertybės, gebėjimas atsisipirti dopingui, moralinis tapatumas, nuostatomis į dopingą, ketinimais sukčiauti, tiek išoriniais, tokiais kaip trenerio kuriama įgalinanti arba neįgalinanti aplinka komandoje. Tyrimas atskleidė, kad sportininkai nėra linkę sukčiauti. Taip pat sportininkai yra labiau linkę švariai varžytis nei priešingai.

2. Svarbiausios sportininkams asmeninės vertybės yra susijusios su savitranscendencija. Asmeninės savęs tobulinimo ir atvirumo kaitai vertybės teigiamai susijusios su ketinimais sukčiauti ir neigiamai su ketinimais švariai varžytis. Priešingai, savitranscendencijos ir konservatyvumo vertybės turi neigiamą ryšį su ketinimais sukčiauti ir teigiamą su ketinimais švariai varžytis. Sportininkams svarbiausios sportinės veiklos vertybės yra kompetencijos vertybės. Nustatytas teigiamas statistiškai reikšmingas ryšys tarp sportinės veiklos moralinių, kompetencijos vertybių ir ketinimų švariai varžytis ir neigiamas ryšys su ketinimais sukčiauti. Priešingai, statuso vertybės susijusios teigiamai su ketinimais sukčiauti ir neigiamai su ketinimais švariai varžytis.

3. Moralinis tapatumas ir gebėjimas atsisipirti dopingo vartojimui yra teigiamai susiję su ketinimais švariai varžytis ir neigiamai su ketinimais sukčiauti. Nustatyti statistiškai reikšmingi ryšiai tarp sportininkų nuostatų į sukčiavimą ir ketinimų sukčiauti bei ketinimų švariai varžytis. Kitaip sakant, kuo nuostatos į sukčiavimą negatyvesnės, tuo labiau sportininkai linkę varžytis švariai. Priešingai, kuo nuostatos į sukčiavimą pozityvesnės, tuo labiau sportininkai linkę sukčiauti. Tyrimas atskleidė, kad sportininkai labiau suvokia trenerį kaip kuriantį įgalinančią aplinką komandoje nei neįgalinančią. Kuo treneris labiau vertinamas kaip kuriantis įgalinančią aplinką, tuo labiau sportininkų nuostatos į sukčiavimą yra neigiamos ir tuo didesnė tikimybė, kad sportininkai varžytis švariai sporte ir mažesnė tikimybė, kad ketins vartoti dopingą. Ir priešingai, kuo labiau treneris vertinamas kaip kuriantis neįgalinančią aplinką, tuo labiau sportininkų nuostatos į dopingą yra teigiamos ir mažesnė tikimybė, kad sportininkai varžysis sporte švariai, tačiau didesnė tikimybė, kad ketins vartoti dopingą.

4. Vertinant vidinių bei išorinių veiksnių poveikį sportininkų ketinimams sukčiauti ir švariai varžytis, nustatyta, kad asmeninės ir sportinės veiklos vertybės, moralinis tapatumas, gebėjimas atsisipirti dopingo vartojimui, nuostatos į dopingą ir trenerio kuriama aplinka – visi šie veiksniai turi įtakos sportininkų ketinimams vartoti dopingą ir švariai varžytis. Ketinimams vartoti dopingą reikšmingi prognoziniai veiksniai buvo mažesnis moralinis tapatumas, mažesnis gebėjimas atsisipirti dopingo vartojimui ir teigiamos nuostatos į dopingą/sukčiavimą (didesnis pritarimas sukčiavimui sporte). Ketinimams švariai varžytis reikšmingi prognoziniai faktoriai buvo svarbesnės savitranscendencijos ir konservatyvumo vertybės, moralinės vertybės sportinėje veikloje, aukštesnis moralinis tapatumas, didesnis

gebėjimas atsispirti dopingo vartojimui ir neigiamos nuostatos į sukčiavimą (mažesnis pritarimas sukčiavimui). Tai reiškia, kad vidiniai sukčiavimą lemiantys veiksniai turi didesnę poveikį sportininko ketinimams sukčiauti, lyginant su išoriniais, tokiais kaip trenerio kuriama aplinka. Tai yra nauji bei reikšmingi rezultatai, kurie atskleidė vidinių veiksnių svarbą sukčiavimui sporte, ypač pabrėžiant vertybių vaidmenį. Tai svarbu kuriant naujas strategijas, kuriomis siekiama kovoti su sukčiavimu sporte, pabrėžiant būtinybę ugdyti bei stiprinti sportininkų vertybes.

5. Kokybinis tyrimas atskleidė kaip sportininkai ir treneriai suvokia veiksnius, skatinančius švariai varžytis sportinėje veikloje. Nustatyta, kad:

5.1. Sportininkai ir treneriai mano, kad net esant išoriniam spaudimui vartoti dopingą, sportininkas gali atsispirti šiam spaudimui, jeigu turi stiprų vidinį nusistatymą prieš dopingo vartojimą, aukštą moralę bei vertybes. Tai reiškia, kad vidiniai veiksniai laikomi esminiais, galinančiais turėti įtakos sukčiavimui sporte.

5.2. Sportininkai bei treneriai išskirdami priežastis, kurios skatintų sporte varžytis švariai atskleidė, kad nenoras patirti gėdą dėl pašalinimo iš sporto gali stabdyti sportininką nuo dopingo vartojimo ir paskatinti varžytis švariai. Taip pat baimė pakenkti savo sveikatai ir paties sportininko vertybės, tokios kaip sąžiningumas, skatina sportininkus varžytis sporte švariai.

5.3. Sportininkai ir treneriai teigė, kad dopingo prevencija yra būtina sportininkams. Tyrimas atskleidė, kad dopingo prevencija turėtų būti sutelkta į jaunosius sportininkus, kurių vertybinė sistema dar nėra susiformavusi.

5.4. Dopingo prevencijos iniciatyvos turėtų imtis valstybė, mokyklos, sporto organizacijos ir antidopingo organizacijos. Kadangi sportininkai susipažįsta su dopingo sąvokomis labai jauni, manoma, kad prevencija turėtų vykti dar esant mokyklose. Antidopingo politika turėtų labiau akcentuoti švarų sportą, pabrėžiant vertybių vaidmenį, taip siekiant sumažinti dopingo paplitimą sporte.

PRAKTINĖS REKOMENDACIJOS IR PASIŪLYMAI

Remiantis šio tyrimo rezultatais, žemiau pateikiamos praktinės rekomendacijos antidopingo organizacijoms ir treneriams, siekiant sumažinti dopingo paplitimą sporte.

Rekomendacijos antidopingo organizacijoms

Susikoncentruoti į vertybėmis grįstas edukacines programas:

- Kurti ir pritaikyti edukacines programas, kurios akcentuotų asmeninių bei sportinės veiklos vertybių svarbą. Pabrėžti kaip šios vertybės skatina garbingą žaidimą ir padeda sporto dvasiai.
- Sukurti intervencijas, kurios skatintų ilgalaikę stiprių etinių bei moralinių standartų naudą ir pabrėžtų neigiamas dopingo vartojimo pasekmes sportininkų asmenybei bei karjerai.
- Inicijuoti seminarus, kurie padėtų sportininkams ugdyti stipresnį moralinį tapatumą. Į tokias programas turėtų būti įtrauktos diskusijos apie dopingo vartojimo moralinę žalą sportininkams.
- Dirbti kartu su psichologais, siekiant sukurti programų turinį, kuris padėtų stiprinti sportininkų įsipareigojimą elgtis etiškai bei moraliai.
- Sukurti paramos tinklą, į kurį įeitų mentoriai ir autoritetingi modeliai sportininkams, kurie savo pavyzdžiu padėtų parodyti sportininkams apie gebėjimo atsispirti dopingui svarbą ir sporto etiškumą.
- Atlikti reguliarias apklausas, siekiant suprasti dabartines sportininkų nuostatas į dopingą. Viešinti duomenis sportininkams, siekiant paskleisti daugiau informacijos apie antidopingą ir intervencijas.

Rekomendacijos treneriams

Kurti vertybinę komandos kultūrą:

- Integruoti diskusijas apie asmenines bei sportinės veiklos vertybes į reguliarius komandos susitikimus ir treniruotes. Skatinti sportininkus kalbėti apie savo vertybes ir dalintis jomis su komandos draugais.
- Atpažinti ir apdovanoti elgesį, kuris atitinka šias vertybes, taip kuriant aplinką, kur etinis elgesys yra skatinamas.

Kurti įgalinančią aplinką:

- Susikoncentruoti į įgalinančios aplinkos kūrimą, skatinant sportininkų autonomiją, paramą.
- Vengti neįgalinančią aplinką skatinančio elgesio, tokio kaip autoritarinis treniravimo stilius, ar pernelyg daug kritikos sportininkams.

Sustiprinti sportininkų moralumą:

- Įtraukti moralinių sprendimų priėmimo užduotis į treniravimo praktiką. Naudoti realaus gyvenimo pavyzdžius, diskutuojant apie dopingo vartojimo priežastis ir pasekmes.

Padėti sportininkų psichologinei gerovei:

- Užtikrinti, kad sportininkai galėtų konsultuotis su psichologais ir mentoriais, kurie galėtų jiems padėti.
- Sukurti aplinką, kurioje sportininkai jaustųsi saugūs diskutuoti apie savo problemas ir baimes.
- Susikoncentruojant į šias rekomendacijas, antidopingo organizacijos ir treneriais galėtų dirbti kartu, siekiant sukurti sporto aplinką, kurioje pirmenybė teikiama etiškam elgesiui ir vertybėms, taip sumažinant tikimybę sukčiavimui sporte ir skatinant sporto dvasią.

TYRIMO REZULTATŲ APROBAVIMAS

STRAIPSNIAI TARPTAUTINĖSE DUOMENŲ BAZĖSE REFERUOJAMUOSE LEIDINIUOSE

Web of Science ar Scopus duomenų bazėse indeksuotuose žurnaluose

1. Šukys, S., Hoppen, B. (2023). Adaptation and validation of the Lithuanian version of the sport-specific doping self-regulatory efficacy scale. *International Journal of Environmental Research and Public Health*, 20(5), 1-10. <https://doi.org/10.3390/ijerph20054158>
2. Hoppen, B., Sukys, S. (2024). Perceived coach-created empowering and disempowering climate effects on athletes' intentions to use doping: the mediational role of self-regulatory efficacy and attitudes towards doping. *Sports*, 12(4), 1-11. <https://doi.org/10.3390/sports12040100>

Kitose tarptautinėse duomenų bazėse referuojamuose leidiniuose

1. Sipavičiūtė, B., Šukys, S., Dumčienė, A. (2020). Doping prevention in sport: overview of anti-doping education programmes. *Baltic Journal of Sport & Health Sciences*, 2(117), 39-48. <https://doi.org/10.33607/bjshs.v2i117.916>
2. Hoppen, B., Šukys, S. (2023). A qualitative investigation of athletes' views on clean sport. *Baltic Journal of Sport & Health Sciences*, 3(130), 4-10. <https://doi.org/10.33607/bjshs.v3i130.1402>

MOKSLINIŲ TYRIMŲ REZULTATŲ SKELBIMAS KONFERENCIJOSE

1. Hoppen, B., Šukys, S. (2021, April 29-30). Towards an understanding of factors related with doping in sport: why personal values matter? [Conference presentation]. 14th conference of Baltic Society of Sport Sciences Baltic Sports Conference, Riga, Latvia.
2. Hoppen, B., Šukys, S. (2021, December 2-3). Sportininkų asmenybės bruožai ir dopingo vartojimas sportinėje veikloje [Conference presentation]. Sportininkų rengimo valdymas ir sportininkų darbingumą lemiantys veiksniai, Kaunas, Lithuania.
3. Hoppen, B., Šukys, S. (2022, December 1- 2). The role of basic values, sport values and attitudes towards doping on doping likelihood [Conference presentation]. Sportininkų rengimo valdymas ir sportininkų darbingumą lemiantys veiksniai, Kaunas, Lithuania.
4. Hoppen, B., Sukys, S. (2024, April 24-25). Unveiling the shadows of cheating: a qualitative investigation of athletes' views on cheating in sports [Conference presentation]. The 17th conference of Baltic Society of Sport Sciences, Tartu, Estonia.

LITERATŪRA

1. Adami, P. E., Koutlianos, N., & Baggish, A. (2022). Cardiovascular effects of doping substances, commonly prescribed medications and ergogenic aids in relation to sports: A position statement of the sport cardiology and exercise nucleus of the European Association of Preventive Cardiology. *European Journal of Preventive Cardiology*, 29(3), 559-575. <https://doi.org/10.1093/eurjpc/zwab198>
2. Adell, F.L., Castillo, I., & Álvarez, O. (2019). Personal and sport values, goal orientations, and moral attitudes in youth basketball. *Revista di Psicologia del Deporte/ Journal of Sport Psychology*, 28(3), 100–105.
3. Adu, P., & Miles, D. A. (2023). *Dissertation research methods: A step-by-step guide to writing op your research in the social sciences*(1 ed). Routledge.
4. Ajzen, I. (1985). From intentions to action: A theory of planned behavior. In J. Kuhl & J. Beckmann (Eds.), *Action-control: From cognition to behavior* (pp.11-39). Springer-Verlag. http://dx.doi.org/10.1007/978-3-642-69746-3_2
5. Ajzen, I. (1991). The theory of planned behavior. *Organizational Behavior and Human Decision Processes*, 50(2), 179–211. [https://doi.org/10.1016/0749-5978\(91\)90020-T](https://doi.org/10.1016/0749-5978(91)90020-T)
6. Albouza, Y., Chazaud, P., & Wach, M. (2022). Athletic identity, values and self-regulatory efficacy governing hypercompetitive attitudes. *Psychology of Sport and Exercise*, 58, 102079. <https://doi.org/10.1016/j.psychsport.2021.102079>
7. Allen, J., Taylor, J., Dimeo, P., Dixon, S., & Robinson, L.(2015). Predicting elite Scottish athletes' attitudes towards doping: Examining the contribution of achievement goals and motivational climate. *Journal of Sports Sciences*, 33(9), 899-906. <https://doi.org/10.1080/02640414.2014.976588>
8. Appleton, P. R., Ntoumanis, N., Quested, E., Viladrich, C., & Duda, J. L. (2016). Initial validation of the coach-created Empowering and Disempowering Motivational Climate Questionnaire (EDMCQ-C). *Psychology of Sport and Exercise*, 22, 53–65. <https://doi.org/10.1016/j.psychsport.2015.05.008>
9. Aquino, K., Freeman, D., Reed, A. II, Lim, V. K. G., & Felps, W. (2009). Testing a social cognitive model of moral behavior: The interactive influence of situations and moral identity centrality. *Journal of Personality and Social Psychology*, 97, 123–141. <https://doi.org/10.1037/a0015406>
10. Aquino, K., Reed, A. (2002). The self-importance of moral identity. *Journal of Personality and Social Psychology*, 83, 1423-1440. <https://doi.org/10.1037//0022-3514.83.6.1423>
11. Aspers, P. (2009). Empirical phenomenology: A qualitative research approach. *Indo-pacific Journal of Phenomenology*, 9(2), 1-12. <https://doi.org/10.2139/ssrn.3606033>
12. Backhouse, S. H., Griffiths, C., & McKenna, J. (2018). Tackling doping in sport: a call to take action on the dopogenic environment. *British Journal of Sports Medicine*, 52, 1485-1486. <https://doi.org/10.1136/bjsports-2016-097169>

13. Bandura, A. (1991). Social cognitive theory of moral thought and action. In W. M. Kurtines & J. L. Gewirtz (Eds.), *Handbook of moral behavior and development: Theory research and applications* (pp. 71-129). Lawrence Erlbaum Associates, Inc.
14. Bandura, A. (1994). Self-efficacy. In V. S. Ramachaudran (Ed.), *Encyclopedia of human behavior* (pp. 71-81). Academic Press.
15. Bandura, A. (1995). *Self-efficacy in changing societies*. Cambridge University Press.
16. Bandura, A. (1997). *Self-efficacy: The exercise of control*. Freeman.
17. Bandura, A. (1999). A social cognitive theory of personality. In L. Pervin & O. John (Eds.), *Handbook of personality* (pp. 154–196). Guilford.
18. Bandura, A., Barbaranelli, C., Caprara, G. V., & Pastorelli, C. (1996). Mechanisms of moral disengagement in the exercise of moral agency. *Journal of Personality and Social Psychology*, *71*(2), 364.
<https://doi.org/10.1037/0022-3514.71.2.364>
19. Bandura, A., Caprara, G. V., Barbaranelli, C., Gerbino, M., & Pastorelli, C. (2003). Role of affective self-regulatory efficacy in diverse spheres of psychosocial functioning. *Child Development*, *74*(3), 769-782.
<https://doi.org/10.1111/1467-8624.00567>
20. Bandura, A., Caprara, G.V., Barbaranelli, C., Pastorelli, C., & Regalia, C. (2001). Sociocognitive self-regulatory mechanisms governing transgressive behavior. *Journal of Personality and Social Psychology*, *80*(1), 125-135.
<https://doi.org/10.1037/0022-3514.80.1.125>
21. Bardi, A., & Schwartz, S. H. (2013). How does the value structure underlie value conflict? To win fairly or to win at all costs? A conceptual framework for value-change interventions in sport. In J. Whitehead, H. Telfer & J. Lambert (Eds.), *Values in youth sport and physical education* (pp. 137–151). Routledge/Taylor & Francis Group.
22. Barkoukis, V., Lazuras, L., & Harris, P. R. (2015). The effects of self-affirmation manipulation on decision making about doping use in elite athletes. *Psychology of Sport and Exercise*, *16*, 175-181.
<https://doi.org/10.1016/j.psychsport.2014.02.003>
23. Barkoukis, V., Lazuras, L., & Tsorbatzoudis, H. (2016). *The psychology of doping in sport*. Routledge.
24. Bartholomew, K. J., Ntoumanis, N., & Thøgersen-Ntoumani, C. (2010). The controlling interpersonal style in a coaching context: Development and initial validation of a psychometric scale. *Journal of Sport & Exercise Psychology*, *32*, 193–216. <https://doi.org/10.1123/jsep.32.2.193>
25. Bartholomew, K. J., Ntoumanis, N., Ryan, R.M., Bosch, J. A., & Thøgersen-Ntoumani, C. (2011). Self-determination theory and diminished functioning: The role of interpersonal control and psychological need thwarting. *Personality and Social Psychology Bulletin*, *37*, 1459–1473.
<https://doi.org/10.1177/0146167211413125>

26. Baumeister, R. F., & Campbell, K. W. (1999). The intrinsic appeal of evil: Sadism, sensational thrills, and threatened egotism. *Personality and Social Psychology Review*, 3, 179–192. <http://doi.org/10.1207/s15327957pspr0303>
27. Baumrind, D. (1966). Effects of authoritative parental control on child behavior. *Child Development*, 37(4), 887–907. <https://doi.org/10.2307/1126611>
28. Baumrind, D. (1980). New directions in socialization research. *American Psychologist*, 35(7), 639. <https://doi.org/10.1037/0003-066X.35.7.639>
29. Baumrind, D. (1991). The influence of parenting style on adolescent competence and substance use. *The Journal of Early Adolescence*, 11, 56–95. <https://doi.org/10.1177/0272431691111004>
30. Baumrind, D. (2005). Patterns of parental authority and adolescent autonomy. *New Directions for Child and Adolescent Development*, 108, 61–69. <https://doi.org/10.1002/cd.128>
31. Belmore, M. F., & Quinsey, V. L. (1994). Correlates of psychopathy in a noninstitutionalized sample. *Journal of Interpersonal Violence*, 9, 339–349. <https://doi.org/10.1177/088626094009003004>
32. Byrne, B. M. (2010). *Structural equation modeling with AMOS: Basic concepts, applications, and programming*. Taylor and Francis Group.
33. Birr, C., Hernandez-Mendo, A., Monteiro, D., & Rosado, A. (2023). Empowering and disempowering motivational coaching climate: A scoping review. *Sustainability*, 15(3), 2820. <https://doi.org/10.3390/su15032820>
34. Bitinas, B., Rupšienė, L., & Žydžiūnaitė, V. (2008). *Kokybinių tyrimų metodologija*. II dalis. Socialinių mokslų kolegija, S. Jokužio leidykla-spaustuvė.
35. Blank, C., Kopp, M., Niedermeier, M., Schnitzer, M., & Schobersberger, W. (2016). Predictors of doping intentions, susceptibility, and behavior of elite athletes: a meta-analytic review. *Springerplus*, 5(1), 1333. <https://doi.org/10.1186/s40064-016-300-0>
36. Blasi, A. (1984). Moral identity: Its role in moral functioning. In W. Kurtines, J. Gewirtz (eds.). *Morality, moral behavior and moral development* (pp. 128–139). Wiley.
37. Bloodworth, A. J., Petróczi, A., Bailey, R., Pearce, G., & McNamee, M. J. (2012). Doping and supplementation: the attitudes of talented young athletes. *Scandinavian journal of medicine & science in sports*, 22(2), 293-301. <https://doi.org/10.1111/j.1600-0838.2010.01239.x>
38. Boardley, I. D., & Kavussanu, M. (2007). Development and validation of the moral disengagement in sport scale. *Journal of Sport & Exercise Psychology*, 29, 608- 628. <https://doi.org/10.1123/jsep.29.5.608>
39. Boardley, I. D., & Kavussanu, M. (2009). The influence of social variables and moral disengagement on prosocial and antisocial behaviours in field hockey and netball. *Journal of Sports Sciences*, 27, 843-854. <https://doi.org/10.1080/02640410902887283>

40. Boardley, I. D., & Roleston, L. (2010). A qualitative investigation of moral disengagement in doping athletes. *The Proceedings of the British Psychological Society*.
41. Boardley, I. D., Chandler, M., Backhouse, S. H., & Petróczi, A. (2021). Co-creating a social science research agenda for clean sport: An international Delphi study. *International Journal of Drug Policy*, 92, 103161. <https://doi.org/10.1016/j.drugpo.2021.103161>
42. Boardley, I.D., Smith, A.L., Mills, J.P., Grix, J., & Wynne, C. (2017). Empathic and self-regulatory processes governing doping behavior. *Frontiers in Psychology*, 8, 1495. <https://doi.org/10.3389/fpsyg.2017.01495>
43. Borrueco, M., Angulo-Brunet, A., Viladrich, C., Pallarès, S., & Cruz, J. (2018). Relationship between motivational climate, sportspersonship and disposition to cheating in young soccer players. *Revista de Psicologia del Deporte*, 27(3), 13-20.
44. Braun V, & Clarke V. (2022). *Thematic analysis: a practical guide*. Sage college Publishing.
45. Braun, V., & Clarke, V. (2021). *Thematic analysis: A practical guide*. Sage.
46. Bulmer, M.G. (1979). *Principles of statistics*. Dover Publications.
47. Calmeiro, L., Stoll, S. K., & Davis, P. (2015). Moral reasoning in sport: validation of the Portuguese version of the RSBH value-judgement inventory in adolescents. *Sport Science Review*, 24, 285–304. <https://doi.org/10.1515/ssr-2015-0020>
48. Campbell, J., Schermer, J. A., Villani, V. C., Nguyen, B., Vickers, L., & Vernon, P. A. (2009). A behavioral genetic study of the Dark Triad of personality and moral development. *Twin Research and Human Genetics*, 12, 132–136. <https://doi.org/10.1375/twin.12.2.132>
49. Carpenter, K. (2012). Match-Fixing: The biggest threat to sport in the 21st Century?. *International Sports Law Review*, 2(1), 13-24.
50. Cashmore, E. (2000). *Sports culture. An A–Z guide*. Routledge.
51. Chabrol, H., van Leeuwen, N., Rodgers, R., & Séjourné, N. (2009). Contributions of psychopathic, narcissistic, Machiavellian, and sadistic personality traits to juvenile delinquency. *Personality and Individual Differences*, 47, 734–739. <https://doi.org/10.1016/j.paid.2009.06.020>
52. Chan, D. K. C., Hardcastle, S. J., Lentillon-Kaestner, V., Donovan, R. J., Dimmock, J. A., & Hagger, M. S. (2014). Athletes' beliefs about and attitudes towards taking banned performance-enhancing substances: a qualitative study. *Sport, Exercise, and Performance Psychology*, 3(4), 241–257. <https://doi.org/10.1037/spy0000019>.
53. Chan, Y., Whitehead, J., Hatieorgiadis A., & Chow, B. (2013). Sport values and ethical attitudes in young Hong Kong golfers. *ISSP 13th World Congress on Sport Psychology*. Beijing.
54. Clancy, S., Owusu-Sekyere, F., Shelley, J., Veltmaat, A., de Maria, A., & Petroczi, A. (2022). The role of personal commitment to integrity in clean sport and anti-doping. *Performance Enhancement & Health*, 10(4), 100232. <https://doi.org/10.1016/j.peh.2022.100232>

55. Clean Sport Alliance (2019). Clean sport insight forum. Interneto prieiga: <https://www.cleansportalliance.org/>
56. Cohen, T.R., Panter, A.T., Turan, N., Morse, L., & Kim, Y. (2014). Moral character in the workplace. *Journal of Personality and Social Psychology*, 107, 943-963. [http:// dx.doi.org/10.1037/a0037245](http://dx.doi.org/10.1037/a0037245)
57. Corrion, K., Long, T., Smith, A. L., & d'Arripe-Longueville, F. (2009). "It's not my fault; it's not serious": Athlete accounts of moral disengagement in competitive sport. *The Sport Psychologist*, 23(3), 388-404. <https://doi.org/10.1123/tsp.23.3.388>
58. Cresswell, J. (2013). *Qualitative inquiry & research design: Choosing among five approaches*. Sage.
59. Creswell, J. (2007). *Qualitative inquiry and research design: Choosing among five approaches*. (2nd ed.). Sage.
60. Creswell, J. (2009). *Research design: Qualitative, quantitative, and mixed methods approaches*. (3rd ed.). Sage.
61. Crisp, P., & Sims, J. (2020). Towards A Natural for Life Movement in Sport: Health Implications, Cheating, And Why Anabolic Steroid Users Should Be Banned for Life. *Biomedical Journal of Scientific & Technical Research*, 24(4), 18368- 18370. <https://doi.org/10.26717/BJSTR.2020.24.004070>
62. *Dabartinės lietuvių kalbos žodynas*. (2021). Lietuvių kalbos institutas.
63. Damon, W., & Hart, D. (1992). Self-understanding and its role in social and moral development. In M. H. Bornstein & M. E. Lamb (Eds.), *Developmental psychology: An advanced textbook* (pp. 421– 464). Erlbaum.
64. Danioni, F., & Barni, D. (2017). The relations between adolescents' personal values and prosocial and antisocial behaviors in team sports. *International Journal of Sport & Exercise Psychology*, 17(5), 459-476. <https://doi.org/10.1080/1612197X.2017.1367951>
65. Danioni, F., Barni, D., & Rosnati, R. (2017). Transmitting sport values: The importance of parental involvement in children's sport activity. *Europe's Journal of Psychology*, 13(1), 75-92. <https://doi.org/10.5964/ejop.v13i1.1265>
66. Darling, N., & Steinberg, L. (1993). Parenting style as context: an integrative model. *Psychological Bulletin*, 113, 487–496. <https://doi.org/10.1037/0033-2909.113.3.487>
67. Davidson, P., & Youniss, J. (1991). Which comes first, morality or identity? In W. M. Kurtines & J. L. Gewirtz (Eds.), *Handbook of moral behavior and development: Vol. 1. Theory; Vol. 2. Research; Vol. 3. Application* (pp. 105– 121). Erlbaum.
68. De Hon, O., Kuipers, H., & Van Bottenburg, M. (2015). Prevalence of doping use in elite sports: a review of numbers and methods. *Sports Medicine*, 45(1), 57-69. <https://doi.org/10.1007/s40279-014-0247-x>
69. Detert, J.R., Treviño, L. K., & Sweitzer, V. L. (2008). Moral disengagement in ethical decision making. *Journal on Applied Psychology*, 93, 374-391. <https://doi.org/10.1037/0021-9010.93.2.374>
70. Donovan, R.J., Eggar, G., Kapernick, V., & Mendoza, J. (2002). A conceptual framework for achieving performance enhancing drug compliance in sport.

- Sports Medicine*, 32(4), 269-284. <https://doi.org/10.2165/00007256-200232040-00005>
71. Duda, J. L. (2001) Achievement goal research in sport: Pushing the boundaries and clarifying some misunderstandings. *Advances in Motivation in Sport and Exercise*. In G.C. Roberts (Ed.). Human Kinetics.
 72. Duda, J. L. (2013). The conceptual and empirical foundations of Empowering Coaching™: Setting the stage for the PAPA project. *International Journal of Sport and Exercise Psychology*, 11, 311–318. <https://doi.org/10.1080/1612197X.2013.839414>
 73. Duda, J. L., & Balaguer, I. (2007). The coach-created motivational climate. In D. Lavallee & S. Jowett (Eds.), *Social Psychology of Sport* (pp. 117-143). Human Kinetics.
 74. Duda, J.L., Olson, L.K., & Templin, T.J. (1991). The relationship of task and ego orientation to sportsmanship attitudes and the perceived legitimacy of injurious acts. *Research Quarterly for Exercise and Sport*, 62(1), 79-87. <https://doi.org/10.1080/02701367.1991.10607522>
 75. Dunn, T. J., Baguley, T., & Brunsden, V. (2013). From alpha to omega: A practical solution to the pervasive problem of internal consistency estimation. *British Journal of Psychology*, 105, 399-412. <https://doi.org/10.1111/bjop.12046>
 76. Egan, V., Hughes, N., & Palmer, E.J. (2015). Moral disengagement, the dark triad, and unethical consumer attitudes. *Personality and Individual Differences*, 76, 123-128 <http://doi.org/10.1016/j.paid.2014.11.054.38>
 77. Eisenberg, N., & Fabes, R. A. (1998). Prosocial Development. In N. Eisenberg & W. Damon (Eds.), *Handbook of child psychology: Vol. 4. Social Emotional And Personality Development* (pp. 701-778). Wiley.
 78. Elliot, D. L., Goldberg, L., Moe, E. L., DeFrancesco, C. A., Durham, M. B., McGinnis, W., & Lockwood, C. (2008). Long-term outcomes of the ATHENA (Athletes Targeting Healthy Exercise & Nutrition Alternatives) program for female high school athletes. *Journal of Alcohol and Drug Education*, 52(2), 73.
 79. Engelberg, T., & Moston, S. (2016). Inside the locker room: a qualitative study of coaches' anti-doping knowledge, beliefs and attitudes. *Sport in Society*, 19(7), 942-956. <https://doi.org/10.1080/15298868.2015.1074101>
 80. Erickson, K., Backhouse, S. H., & Carless, D. (2017). Doping in sport: Do parents matter?. *Sport, Exercise, and Performance Psychology*, 6(2), 115. <https://doi.org/10.1037/spy0000081>
 81. Erickson, K., McKenna, J., & Backhouse, S.H. (2015) A qualitative analysis of the factors that protect athletes against doping in sport. *Psychology of Sport and Exercise*, 16 (2), 149 – 155. <https://doi.org/10.1016/j.psychsport.2014.03.007>
 82. European Social Survey European Research Infrastructure (ESS ERIC). (2012). ESS6 Data Documentation. *Sikt - Norwegian Agency for Shared Services in Education and Research*. <https://doi.org/10.21338/nsd-ess6-2012>

83. Fatima, S., Dawood, S., & Munir, M. (2020). Parenting styles, moral identity and prosocial behaviors in adolescents. *Current Psychology*, 1–9. <https://doi.org/10.1007/s12144-020-00609-3>
84. Fehr, B., Samsom, D., & Paulhus, D. L. (1992). The construct of Machiavellianism: Twenty years later. In C. D. Spielberger & J. N. Butcher (Eds.), *Advances in personality assessment* (pp. 77-116). Lawrence Erlbaum.
85. Feldman, G., Chao, M. M., Farh, J. L., & Bardi, A. (2015). The motivation and inhibition of breaking the rules: Personal values structures predict unethicity. *Journal of Research in Personality*, 59, 69–80. <https://doi.org/10.1016/j.jrp.2015.09.003>
86. Field, A. (2013). *Discovering statistics using SPSS*. Sage Publications.
87. Fingarette, H. (1969). *Self-Deception*. Routledge & Kegan Paul.
88. Freeze, M. K., Burke, A., & Vorster, A. C. (2014). The role of parental style in the conduct disorders: a comparison between adolescent boys with and without conduct disorder. *Journal of Child & Adolescent Mental Health*, 26, 63–73. <https://doi.org/10.2989/17280583.2013.865627>
89. Fry, M. D., & Gano-Overway, L. A. (2010). Exploring the contribution of the caring climate in youth sport experience. *Journal of Applied Sport Psychology*, 22, 294–304. <https://doi.org/10.1080/10413201003776352>
90. Fung, L., & Yuan, Y. (2006). Performance enhancement drugs: Knowledge, attitude and intended behavior among community coaches in Hong Kong. *The Sport Journal*, 9(3).
91. Furnham, A., Richards, S. C., & Paulhus, D. L. (2013). The Dark Triad of personality: A 10 year review. *Social and Personality Psychology Compass*, 7(3), 199–216. <https://doi.org/10.1111/spc3.12018>
92. Gaižauskaitė, I., ir Valavičienė, N. (2016). *Socialinių tyrimų metodai: kokybinis interviu*. Registrų centras.
93. García-Grimau, E., De la Vega, R., De Arce, R., & Casado, A. (2021). Attitudes toward and susceptibility to doping in Spanish elite and national-standard track and field athletes: An examination of the Sport Drug Control Model. *Frontiers in Psychology*, 12, 679001. <https://doi.org/10.3389/fpsyg.2021.679001>
94. Gardener, M., & Steinberg, L. (2005). Peer influence on risk taking, risk preference, and risky decision making in adolescence and adulthood: An experimental study. *Developmental Psychology*, 41(4), 625–635. <https://doi.org/10.1037/0012-1649.41.4.625>
95. Gentile, A., Milovanovic, I., Pišot, S., Bianco, A., & Lavanco, G. (2022). Moral disengagement in youth athletes: A narrative review. *Journal of Functional Morphology and Kinesiology*, 7(2), 33. <https://doi.org/10.3390/jfmk7020033>
96. Gert, B., Gert, J. (2020). The definition of morality. In Edward N. Zalta (Ed.), *The Stanford Encyclopedia of Philosophy*. Metaphysics Research Lab, Stanford University.
97. Gino, F., & Galinsky, A.D. (2012). Vicarious dishonesty: when psychological closeness creates distance from one's own moral compass. *Organizational*

- Behavior and Human Decision Processes*, 119, 15-26.
<https://doi.org/10.1016/j.obhdp.2012.03.011>
98. Gleaves, J., Petróczi, A., Folkerts., de Hon, O., Macedo, E., Saugy, M., & Cruyff, M. (2021). Doping prevalence in competitive sport: Evidence synthesis with „Best Practice“ recommendations and reporting guidelines from the WADA working group on doping prevalence. *Sports Medicine*, 51(9), 1909-1934. <https://doi.org/10.1007/s40279-021-01477-y>
 99. Glenn, A. L., Iyer, R., Graham, J., Koleva, S., & Haidt, J. (2009). Are all types of morality compromised in psychopathy. *Journal of Personality Disorders*, 23, 384–389. <https://doi.org/10.1521/peidi.2009.23.4.384>
 100. Glenn, A. L., Koleva, S., Iyer, R., Graham, J., & Ditto, P. H. (2010). Moral identity in psychopathy. *Judgment and Decision*, 5(7), 497-505. <https://doi.org/10.1017/S1930297500001662>
 101. Goldberg, L., MacKinnon, D. P., Elliot, D. L., Moe, E. L., Clarke, G., & Cheong, J. (2000). The adolescents training and learning to avoid steroids program: preventing drug use and promoting health behaviors. *Archives of Pediatrics & Adolescent Medicine*, 154(4), 332-338. <https://doi.org/10.1001/archpedi.154.4.332>
 102. Gómez Tabares, A.S., & Landinez-Martínez, D.A. (2021). Moral disengagement mechanisms and its relationship with aggression and bullying behaviour among school children and youth at psychosocial risk. *Emotional and Behavioural Difficulties*, 26(3), 225-239. <https://doi.org/10.1080/13632752.2021.1945801>
 103. Granero-Gallegos, A., Gómez-López, M., Rodríguez-Suárez, N., Abraldes, J.A., Alesi, M., & Bianco, A. (2017). Importance of the motivational climate in goal, enjoyment, and the causes of success in handball players. *Frontiers in Psychology*, 8, 2081. <https://doi.org/10.3389/fpsyg.2017.02081>
 104. Green, S. P. (2004). Cheating. *Law and Philosophy*, 23(2), 137-185. <https://doi.org/10.1023/B:LAPH.0000011918.29196.ec>
 105. Green, S. P. (2006). *Lying, cheating, and stealing: A moral theory of white-collar crime*. Oxford University Press.
 106. Gucciardi, D., Jalleh, G., & Donovan, R.J. (2011). An examination of the sport drug control model with elite Australian athletes. *Journal of Science & Medicine in Sport*, 14, 469- 476. <https://doi.org/10.1016/j.jsams.2011.03.009>
 107. Guivernau, M., & Duda, J. L. (2002). Moral atmosphere and athletic aggressive tendencies in young soccer players. *Journal of Moral Education*, 31, 67–85. <https://doi.org/10.1080/03057240120111445>
 108. Gürpınar, B., Sarı, İ., & Yıldırım, H. (2023). Perceived coach-created empowering and disempowering motivational climate and moral behaviour in sport: mediating role of moral disengagement. *Journal of Sports Sciences*, 41(9), 820-832. <https://doi.org/10.1080/02640414.2023.2240614>
 109. Hayes, A. F., & Coutts, J. J. (2020). Use omega rather than Cronbach’s alpha for estimating reliability. But.... *Communication Methods and Measures*, 14(1), 1-24. <https://doi.org/10.1080/19312458.2020.1718629>

110. Hair, J. F., Hult, G. T. M., Ringle, C. M., & Sarstedt, M. (2022). *A primer on partial least squares structural equation modeling (PLS-SEM)*. Sage.
111. Hair, J.F., Black, W.C., Babin, B.J., & Anderson, R.E. (2010). *Multivariate data analysis: A global perspective*. Prentice Hall.
112. Hanel, P. H., Litzellachner, L. F., & Maio, G. R. (2018). An empirical comparison of human value models. *Frontiers in Psychology*, 9, 1643. <https://doi.org/10.3389/fpsyg.2018.01643>
113. Hardy, S. A., & Carlo, G. (2011). Moral identity: What is it, how does it develop, and is it linked to moral action?. *Child development perspectives*, 5(3), 212-218. <https://doi.org/10.1111/j.1750-8606.2011.00189.x>
114. Hare, R. D. (1999). *Without conscience: The disturbing World of the psychopaths among us*. Guilford.
115. Hare, R. D. (2003). *The hare psychopathy checklist-revised*. Multi-Health Systems.
116. Harwood, C. G., Knight, C. J., Thrower, S. N., & Berrow, S. R. (2019). Advancing the study of parental involvement to optimise the psychosocial development and experiences of young athletes. *Psychology of Sport and Exercise*, 42(6), 66–73. <https://doi.org/10.1016/j.psychsport.2019.01.007>
117. Hertz, S. G., & Krettenauer, T. (2016). Does moral identity effectively predict moral behavior?: A meta-analysis. *Review of General Psychology*, 20(2), 129–140. <https://doi.org/10.1037/gpr0000062>
118. Hitlin, S. (2007). Doing-good, feeling good: Values and the self’s moral center. *Journal of Positive Psychology*, 2 (4), 249-59. <https://doi.org/10.1080/17439760701552352>
119. Hodge, K., & Lonsdale, C. (2011). Prosocial and antisocial behavior in sport: The role of coaching style, autonomous vs. Controlled motivation, and moral disengagement. *Journal of Sport & Exercise Psychology*, 33(4), 527–547. <https://doi.org/10.1123/jsep.33.4.527>
120. Hoffman, M. L. (2000). *Empathy and moral development: Implications for caring and justice*. Cambridge University Press.
121. Hoppen, B., & Sukys, S. (2024). Perceived coach-created empowering and disempowering climate effects on athletes’ intentions to use doping: The mediational role of self-regulatory efficacy and attitudes towards doping. *Sports*, 12(4),100. <https://doi.org/10.3390/sports12040100>
122. Horcajo, J., & Mateos, R. (2023). The relationship between attitudes and behavioural intentions related to doping: the role of attitude certainty. *International Journal of Sport and Exercise Psychology*, 1-17. <https://doi.org/10.1080/1612197X.2023.2245491>
123. Horcajo, J., Santos, D., Guyer, J.J., & Moreno, L. (2019). Changing attitudes and intentions related to doping: An analysis of individual differences in need for cognition. *Journal of Sports Sciences*, 37(24), 2835-2843. <https://doi.org/10.1080/02640414.2019.1665876>
124. Horwitz, H., Andersen, J.T., & Dalhoff, K.P. (2019) Health consequences of androgenic anabolic steroid use. *Journal of Internal Medicine*, 285(3), 333-340. <https://doi.org/10.1111/joim.12850>

125. Hu, L.T., & Bentler, P. M. (1999). Cutoff criteria for fit indices in covariance structure analysis: Conventional criteria versus new alternatives. *Structural Equation Modeling*, 6(1), 1–55. <https://doi.org/10.1080/10705519909540118>
126. Huggins, M. (2020). Match-fixing: A historical perspective. *Match Fixing and Sport* (pp. 1-18). Routledge.
127. Hurst, P., Kavussanu, M., Swain, J., & Ring, C. (2023). The role of moral identity and regret on cheating in sport. *International Journal of Sport and Exercise Psychology*, 21(2), 230-248. <https://doi.org/10.1080/1612197X.2022.2057567>
128. Hurst, P., Ring, C., & Kavussanu, M. (2020). An evaluation of UK athletics' clean sport programme in preventing doping in junior elite athletes. *Performance Enhancement & Health*, 7(3-4), 100155. <https://doi.org/10.1016/j.peh.2019.100155>.
129. Hurst, P., Ring, C., & Kavussanu, M. (2022). Moral values and moral identity moderate the indirect relationship between sport supplement use and doping use via sport supplement beliefs. *Journal of Sports Sciences*, 40(10), 1160-1167. <https://doi.org/10.1080/02640414.2022.2053387>
130. Yaffe, Y. (2018). Establishing specific links between parenting styles and the S-anxieties in children: separation, social, and school. *Journal of Family Issues*, 39(5), 1419–1437. <https://doi.org/10.1177/0192513X17710286>
131. Yaffe, Y. (2020). Parental authority: a contemporary integrative-theoretical conceptualization. In N. Roman (Ed.), *A closer look at parenting styles and practices* (pp. 73–96). Nova Science Publishers, Inc.
132. Yaffe, Y., Levental, O., Arey, D. L., & Lev, A. (2021). Morality and Values in Sports Among Young Athletes: The Role of Sport Type and Parenting Styles—A Pilot Study. *Frontiers in Psychology*, 12, 98. <https://doi.org/10.3389/fpsyg.2021.618507>
133. Jennings, P. L., Mitchell, M. S., & Hannah, S. T. (2015). The moral self: A review and integration of the literature. *Journal of Organizational Behavior*, 36, S104–S168. <https://doi.org/http://dx.doi.org/10.1002/job.1919>
134. Johnson, M. B. (2012). A Systemic social-cognitive perspective on doping. *Psychology of Sport and Exercise*, 13(3), 317–323. <https://doi.org/10.1016/j.psychsport.2011.12.007>
135. Jonason, P. K., & Webster, G. D. (2012). A protean approach to social influence: Dark Triad personalities and social influence tactics. *Personality and Individual Differences*, 52(4), 521–526. <https://doi.org/10.1016/j.paid.2011.11.023>
136. Jonason, P. K., Lyons, M., Baughman, H. M., & Vernon, P. A. (2014). What a tangled web we weave: The Dark Triad traits and deception. *Personality and Individual Differences*, 70, 117-119. <https://doi.org/10.1016/j.paid.2014.06.038>
137. Jones, C., & McNamee, M. J. (2000). Moral reasoning, moral action, and moral atmosphere of sport: Some critical remarks on the limitations of the prevailing paradigm. *Sport, Education & Society*, 5, 131–148. <https://doi.org/10.1177/1356336X05052893>.

138. Jones, D. N., & Paulhus, D. L. (2010). Differentiating the dark triad within the interpersonal circumplex. In L. M. Horowitz & S. N. Strack (Eds.), *Handbook of interpersonal theory and research* (pp. 249-267). Guilford.
139. Jones, D. N., & Paulhus, D. L. (2017). Duplicity among the dark triad: Three faces of deceit. *Journal of Personality and Social Psychology*, *113*(2), 329-342. <https://doi.org/10.1037/pspp0000139>
140. Kardelis, K. (2017). *Mokslinių tyrimų metodologija ir metodai*. Mokslo ir enciklopedijų leidybos centras.
141. Kavussanu, M. (2006). Motivational predictors of prosocial and antisocial behaviour in football. *Journal of Sports Sciences*, *24*(6), 575-588. <https://doi.org/10.1080/02640410500190825>
142. Kavussanu, M. (2008). Moral behaviour in sport: a critical review of the literature. *International Review of Sport and Exercise Psychology*, *1*, 124-138. <https://doi.org/10.1080/17509840802277417>
143. Kavussanu, M. (2012). Moral behavior in sport. In S. Murphy (Ed.), *The Oxford Handbook of Sport and Performance Psychology* (pp. 364-383). Oxford University Press.
144. Kavussanu, M. (2014). Moral behavior. In R.J. Eklund & G.T. Tenenbaum (Eds.), *Sage encyclopedia of sport and exercise psychology*. Sage Publishers.
145. Kavussanu, M. (2019). Understanding athletes' transgressive behavior: Progress and prospects. *Psychology of Sport and Exercise*, *42*. <https://doi.org/10.1016/j.psychsport.2019.01.009>
146. Kavussanu, M., & Ring, C. (2017). Moral identity predicts doping likelihood via moral disengagement and anticipated guilt. *Journal of Sport & Exercise Psychology*, *39*(4), 293-301. <https://doi.org/10.1123/jsep.2016-0333>
147. Kavussanu, M., & Roberts, G.C. (2001). Moral functioning in sport: an achievement goal perspective. *Journal of Sport and Exercise Psychology*, *23*, 37-54. <https://doi.org/10.1123/jsep.23.1.37>
148. Kavussanu, M., & Stanger, N. (2017). Moral behavior in sport. *Current Opinion in Psychology*, *16*, 185-192. <https://doi.org/10.1016/j.copsy.2017.05.010>
149. Kavussanu, M., Hatzigeorgiadis, A., Elbe, A. M., & Ring, C. (2016). The moral disengagement in doping scale. *Psychology of Sport and Exercise*, *24*, 188-198. <https://doi.org/10.1016/j.psychsport.2016.02.003>
150. Kavussanu, M., Hurst, P., Hatzigeorgiadis, A., Elbe, Anne-Marie, & Ring, C. (2018). Preventing doping in sport: the HEROES project. *Division of Sport and Exercise Psychology Annual Conference 2018*, 3-4 December, Belfast.
151. Kavussanu, M., Hurst, P., Yukhymenko-Lescroart, M., Galanis, E., King, A., Hatzigeorgiadis, A., & Ring, C. (2020). A moral intervention reduces doping likelihood in British and Greek athletes. Evidence from a cluster randomized control trial. *Journal of Sport and Exercise Psychology*, *43*(2), 125-139. <https://doi.org/10.1123/jseo.2019-0313>
152. Kavussanu, M., Yukhymenko-Lescroart, M.A., Elbe, A.M., & Hatzigeorgiadis, A. (2020). Integrating moral and achievement variables to

- predict doping likelihood in football: A cross-cultural investigation. *Psychology of Sport and Exercise*, 47, 101518. <https://doi.org/10.1016/j.psychsport.2019.04.008>
153. Kavussanu, M., Roberts, G. C., & Ntoumanis, N. (2002). Contextual influences on moral functioning of college basketball players. *Sport Psychologist*, 16(4), 347–367. <https://doi.org/10.1123/tsp.16.4.347>
 154. Kavussanu, M., Stamp, R., Slade, G., & Ring, C. (2009). Observed prosocial and antisocial behaviors in male and female soccer players. *Journal of Applied Sport Psychology*, 21, 62–76. <https://doi.org/10.1080/10413200802624292>.
 155. Kitsantas, A., Kavussanu, M., Corbatta, D., & van de Pol, P. (2018). *Handbook of self-regulation of learning and performance*. Routledge, Taylor & Francis Group.
 156. Kochanska, G. (2002). Committed compliance, moral self, and internalization: A meditational model. *Developmental Psychology*, 38(3), 339–351. <https://doi.org/10.1037/0012-1649.38.3.339>
 157. Kohlberg, L. (1984). *Essays on moral development. The psychology of moral development: Moral stages, their nature and validity*. Harper & Row.
 158. Kohlberg, L., & Higgins, A. (1987). School democracy and social interaction. In W.M. Kurtines & J. L. Gewirtz (Eds.), *Moral Development through Social Interaction* (pp. 102-128). Wiley Interscience, John Wiley & Sons.
 159. Kouchaki, M., & Smith, I. H. (2014). The morning morality effect: The influence of time of day on unethical behavior. *Psychological Science*, 25(1), 95-102. <https://doi.org/10.1177/0956797613498099>
 160. Koumleli, X., & Vitali, D. (2011). Relationship among values and prosocial and antisocial behaviour in high school students. *Proceedings of 10th 2 Thematic Congress of Northern Greece Physical Education Teachers Association*.
 161. Kurt, A., & Paulhus, D. L. (2008). Moderators of the adaptiveness of selfenhancement: Operationalization, motivational domain, adjustment facet, and evaluator. *Journal of Research in Personality*, 42(4), 839–853. <https://doi.org/10.1016/j.jrp.2007.11.005>
 162. Lapsley, D. K., & Narvaez, D. (2004). A social-cognitive approach to the moral personality. In D. K. Lapsley & D. Narvaez (Eds.), *Moral development, self, and identity* (pp. 189–212). Erlbaum.
 163. Laure, P., Lecerf, T., Friser, A., & Binsinger, C. (2004). Drugs, recreational drug use and attitudes towards doping of high school athletes. *International journal of sports medicine*, 25(2), 133-138. <https://doi.org/10.1055/s-2004-819946>
 164. Lazuras, L., Barkoukis, V., & Tzorbatzoudis, H. (2015). Toward an integrative model of doping use: an empirical study with adolescent athletes. *Journal of Sport and Exercise Psychology*, 37(1), 37-50. <https://doi.org/10.1123/jsep.2013-0232>
 165. Lazuras, L., Barkoukis, V., Rodafinos, A., & Tzorbatzoudis, H. (2010). Predictors of doping intentions in elite-level athletes: a social cognition

- approach. *Journal of Sport and Exercise Psychology*, 32(5), 694-710.
<https://doi.org/10.1123/jsep.32.5.694>
166. Lee, M. J., & Cockman, M. (1995). Values in children's sport: Spontaneously expressed values among young athletes. *International Review for the Sociology of Sport*, 30, 337-350.
 167. Lee, M. J., & Cockman, M. (2013). What sport values do young people hold? Values in children's sport: Spontaneously expressed values among young athletes. *Values in Youth Sport and Physical Education* (pp. 57-68). Routledge.
 168. Lee, M. J., Whitehead, J., & Balchin, N. (2000). The measurement of values in sport: development of the Youth Sport Values Questionnaire. *Journal of Sport and Exercise Psychology*, 22(4), 307-326.
<https://doi.org/10.1123/jsep.22.4.307>
 169. Lee, M. J., Whitehead, J., & Ntoumanis, N. (2007). Development of the Attitudes to Moral Decisions in Youth Sport Questionnaire (AMDYSQ). *Psychology of Sport and Exercise*, 8(3), 369-372.
<https://doi.org/10.1016/j.psychsport.2006.12.002>
 170. Lee, M. J., Whitehead, J., Ntoumanis, N., & Hatzigeorgiadis, A. (2008). Relationships among values, achievement orientations, and attitudes in youth sport. *Journal of Sport and Exercise Psychology*, 30, 588-610.
<https://doi.org/10.1123/jsep.30.5.588>
 171. Lee, M.J. (1993). Moral development and children's sporting values. In J. Whitehead (Ed.), *Developmental Issues in Children's Sport and Physical Education* (pp. 30-42). Institute for the Study of Children in Sport.
 172. Lee, M.J. (2004) The importance of values in the coaching process. In M. Silva & R. Malina (Eds.), *Children and Youth in Organized Sports* (pp. 82-94). Coimbra University Press.
 173. Leo, F., Miguel, P., Sánchez-Oliva, D., Amado, D., & García Calvo, T. (2009). Influence of the motivational climate created by coach in the sport commitment in youth basketball players. *Revista de Psicología del Deporte*, 18(3), 375-378.
 174. Leo, F.M., Sanchez-Miguel, P.A., Sanchez-Oliva, D., Amado, D., & Garcia-Calvo, T. (2015). Motivational climate created by other significant actors and antisocial behaviors in youth sport. *Kinesiology*, 47(1), 3-10.
 175. Lev, A. (2019). Becoming a long-distance runner—deriving pleasure and contentment in times of pain and bodily distress. *Leisure Studies*, 38, 790-803. <https://doi.org/10.1080/02614367.2019.1640776>
 176. Lev, A., Bichman, A., Moyal, A., Brenner, S., Fass, N., & Been, E. (2020). No cutting corners: the effect of parental involvement on youth basketball players in Israel. *Frontiers in Psychology*, 11, 607000.
<https://doi.org/10.3389/fpsyg.2020.607000>
 177. Lietuvos Respublikos baudžiamasis kodeksas. *Valstybės žinios*, 2000, nr. 89-2741.
 178. Lietuvos Respublikos sporto įstatymas. *Valstybės žinios*, 1996, nr. 9-215.
 179. Lincoln, Y., Guba, E. (1985). *Naturalistic inquiry*. Sage.

180. Long, T., Pantaléon, N., Bruant, G., & d'Arripe-Longueville, F. (2006). A qualitative 20 study of moral reasoning of young elite athletes. *The Sport Psychologist*, 20(3), 330- 21 347. <https://doi.org/10.1123/tsp.20.3.330>
181. Lucidi, F., Grano, C., Leone, L., Lombardo, C., & Pesce, C. (2004). Determinants of the intention to use doping substances: An empirical contribution in a sample of Italian adolescents. *International Journal of Sport Psychology*, 35(2), 133-148.
182. Lucidi, F., Zelli, A., Mallia, L., Grano, C., Russo, P.M., & Violani, C. (2008). The social cognitive mechanisms regulating adolescents' use of doping substances. *Journal of Sports Sciences*, 26(5), 447–56. <https://doi.org/10.1080/02640410701579370>
183. Lucidi, F., Zelli, A., Mallia, L., Nicolais, G., Lazuras, L., & Hagger, M. S. (2017). Moral attitudes predict cheating and gamesmanship behaviors among competitive tennis players. *Frontiers in Psychology*, 8(571), 1-11. <https://doi.org/10.3389/fpsyg.2017.00571>
184. Maccoby, E. E., & Martin, J. A. (1983). Socialization in the context of the family: parent-child interaction. In P. H. Mussen & E. M. Hetherington (Eds.), *Handbook of child psychology, Socialization, personality, and social development* (pp. 1–101). Wiley.
185. Madigan, D.J., Stoeber, J., & Passfield, L. (2016). Perfectionism and attitudes towards doping in junior athletes. *Journal of Sports Sciences*, 34(8), 700-706. <https://doi.org/10.1080/02640414.2015.1068441>
186. Maio, G. R. (2017). *The Psychology of Human Values*. Routledge.
187. Marholz, P.O., Gomez-Lopez, M., Martin, I., Garrido, R.E.R., Garcia-Mas, A., & Chirisa, L.J. (2016). Role played by the coach in the adolescent players' commitment. *Studia Psychologica*, 58(3), 184–98. <https://doi.org/10.21909/sp.2016.03.716>
188. Marsh, H.W., Hau, K.T., & Wen, Z.L. (2004). In search of golden rules: Comment on approaches to setting cutoff values for fit indexes and dangers in overgeneralizing Hu & Bentler (1999) findings. *Structural Equation Modeling*, 11(3), 320–341. https://doi.org/10.1207/s15328007sem1103_2
189. Mazanov, J., Hemphill, D., Connor, J., Quirk, F., & Backhouse, S. H. (2015). Australian athlete support personnel lived experience of antidoping. *Sport Management Review*, 18(2), 218–230. <https://doi.org/10.1016/j.smr.2014.05.007>
190. Miles, A., & Upenieks, L. (2018). An Expanded Model of the Moral Self: Beyond Care and Justice. *Social Science Research*, 72, 1-19. <https://doi.org/10.1016/j.ssresearch.2018.02.004>
191. Miller, B. W., Roberts, G. C., & Ommundsen, Y. (2004). Effect of motivational climate on sportspersonship among competitive youth male and female football players. *Scandinavian Journal of Medicine & Science in Sports*, 14(3), 193-202. <https://doi.org/10.1111/j.1600-0838.2003.00320.x>
192. Miller, J. G., Das, R., & Chakravarthy, S. (2011). Culture and the role of choice in agency. *Journal of Personality and Social Psychology*, 101, 46 – 61. <http://dx.doi.org/10.1037/a0023330>.

193. Miškulin, I. (2020). Attitudes Towards Doping as a Predictor of Doping Usage in Professional and Non-Professional Athletes: Original scientific article. *Pannoniana*, 4(1), 73-88.
194. Moore, C. (2015). Moral disengagement. *Current Opinion in Psychology*, 6, 199–204. <https://doi.org/10.1016/j.copsy.2015.07.018>
195. Moore, C., Detert, J.R., Treviño, L.K., Baker, V.L., & Mayer, D.M. (2012). Why employees do bad things: moral disengagement and unethical organizational behavior. *Personnel Psychology*, 65(1), 1–48. <https://doi.org/10.1111/j.1744-6570.2011.01237.x>
196. Moreau, E., & Mageau, G. (2012). The importance of perceived autonomy support for the psychological health and work satisfaction of health professionals: Not only supervisors count, colleagues too! *Motivation and Emotion*, 36, 268–286. <https://doi.org/10.1007/s11031-011-9250-9>
197. Morente-Sánchez, J., & Zabala, M. (2013). Doping in sport: a review of elite athletes' attitudes, beliefs, and knowledge. *Sports medicine*, 43(6), 395-411. <https://doi.org/10.1007/s40279-013-0037-x>
198. Mortimer, H., Whitehead, J., Kavussanu, M., Gürpınar, B., & Ring, C. (2020). Values and clean sport. *Journal of Sports Sciences*, 39(5), 533-541. <https://doi.org/10.1080/02640414.2020.1835221>
199. Muris, P., Merckelbach, H., Otgaar, H., & Meijer, E. (2017). The malevolent side of human nature: A meta-analysis and critical review of the literature on the dark triad (narcissism, Machiavellianism, and psychopathy). *Perspectives on Psychological Science*, 12(2), 183-204. <https://doi.org/10.1177/17456916166666070>
200. Murofushi, Y., Kawata, Y., Kamimura, A., Hirose, M., & Shibata, N. (2018). Impact of anti-doping education and doping control experience on anti-doping knowledge in Japanese university athletes: a cross-sectional study. *Substance Abuse Treatment, Prevention, and Policy*, 13(1), 44. <https://doi.org/10.1186/s13011-018-0178-x>
201. Newhart, M., & Patten, M. L. (2023). *Understanding research methods. An overview of the essentials*. Routledge.
202. Newton, M., Duda, J.L., & Yin, Z. (2000). Examination of the psychometric properties of the Perceived Motivational Climate in Sport Questionnaire—2 in a sample of female athletes. *Journal of Sports Sciences*, 18, 275–290. <https://doi.org/10.1080/026404100365018>
203. Newton, M., Fry, M., Watson, D., Gano-Overway, L., Kim, M. S., Magyar, M., & Guivernau, M. (2007). Psychometric properties of the caring climate scale in a physical activity setting. *Revista Délelőtt Psichologia del Deporte*, 16, 67–84.
204. Nicholls, A. R., Madigan, D. J., Backhouse, S. H., & Levy, A. R. (2017b). Personality traits and performance enhancing drugs: The Dark Triad and doping attitudes among competitive athletes. *Personality and Individual Differences*, 112, 113-116. <https://doi.org/10.1016/j.paid.2017.02.062>
205. Nicholls, A. R., Perry, J. L., Levy, A. R., Meir, R., Jones, L., Baghurst, T., Sanctuary, C., & Thompson, M.A. (2015). Coach perceptions of performance

- enhancement in adolescence: The sport drug control model for adolescent athletes. *Performance Enhancement & Health*, 3(2), 93–101.
<https://doi.org/10.1016/j.peh.2015.07.001>
206. Nicholls, A.R., Madigan, D.J., Duncan, L., Hallward, L., Lazuras, L., Bingham, K., & Fairs, L.R.W. (2020). Cheater, cheater, pumpkin eater: the Dark Triad, attitudes towards doping, and cheating behaviour among athletes. *European journal of sport science*, 20(8), 1124–1130.
<https://doi.org/10.1080/17461391.2019.1694079>
 207. Ntoumanis, N., Ng, J. Y., Barkoukis, V., & Backhouse, S. (2014). Personal and psychosocial predictors of doping use in physical activity settings: a meta-analysis. *Sports Medicine*, 44(11), 1603–1624.
<https://doi.org/10.1007/s40279-014-0240-4>
 208. Ntoumanis, N., Taylor, I. M., & Thøgersen-Ntoumani, C. (2012). A longitudinal examination of coach and peer motivational climates in youth sport: implications for moral attitudes, well-being, and behavioral investment. *Developmental Psychology*, 48(1), 213 – 223.
<https://doi.org/10.1037/a0024934>
 209. Nunner-Winkler, G. (2007). Development of moral motivation from early childhood to early adulthood. *Journal of Moral Education*, 36, 399–414.
<https://doi.org/10.1080/03057240701687970>
 210. Ogunfowora, B., & Bourdage, J.S. (2014). Does honesty–humility influence evaluations of leadership emergence? The mediating role of moral disengagement. *Personality and Individual Differences*, 56, 95–99.
<https://dx.doi.org/10.1016/j.paid.2013.08.026>
 211. Overbye, M. (2018). An (un)desirable trade of harms? How elite athletes might react to medically supervised doping and their considerations of side-effects in this situation. *International Journal of Drug Policy*, 55, 14–30.
<https://doi.org/10.1016/j.drugpo.2017.12.019>
 212. Overbye, M., Knudsen, M. L., & Pfister, G. (2013). To dope or not to dope: Elite athletes’ perceptions of doping deterrents and incentives. *Performance enhancement & health*, 2(3), 119–134.
<https://doi.org/10.1016/j.peh.2013.07.001>
 213. Paciello, M., Fida, R., Cerniglia, L., Tramontano, C., & Cole, E. (2013). High cost helping scenario: the role of empathy, prosocial reasoning and moral disengagement on helping behavior. *Personality and Individual Differences*, 55, 3–7. <http://dx.doi.org/10.1016/j.paid.2012.11.004>.
 214. Paciello, M., Muratori, P., Milone, A. R., Ruglioni, L., Buonanno, C., Capo, R., Lochman J. E., & Barcaccia, B. (2017). Personal values and moral disengagement promote aggressive and rule breaking behaviours in adolescents with disruptive behaviour disorders: A pilot study. *International Journal of Offender Therapy and Comparative Criminology*, 61, 46–63.
<https://doi.org/10.1177/0306624X15589593>
 215. Pakalniškienė, V. (2012). *Tyrimo ir įvertinimo priemonių patikimumo ir validumo nustatytas*. Vilniaus universiteto leidykla.

216. Palomo-Nieto, M., Ruiz-Perez, L. M., Sanchez-Sanchez, M., & García-Coll, V. (2011). Young athletes' perceptions of the role of their mothers in their sport career. *Motricidad. European Journal of Human Movement*, 26, 141–157.
217. Pasaulinė antidopingo agentūra. (2021). *Pasaulinis antidopingo kodeksas 2021*.
218. Patton, M. Q. (2002). *Qualitative Research and Evaluation methods*. Sage Publications.
219. Paulhus, D. L., & Williams, K. M. (2002). The dark triad of personality: Narcissism, Machiavellianism, and psychopathy. *Journal of Research in Personality*, 36(6), 556-563. [https://doi.org/10.1016/S0092-6566\(02\)00505-6](https://doi.org/10.1016/S0092-6566(02)00505-6)
220. Petroczi, A. (2021). Why clean sport is more than just drug-free. *Nature*, 592(7852), 16. <https://doi.org/10.1038/d41586-021-00820-7>
221. Petróczi, A., & Aidman, E. (2009). Measuring explicit attitude toward doping: Review of the psychometric properties of the Performance Enhancement Attitude Scale. *Psychology of Sport and Exercise*, 10(3), 390-396. <https://doi.org/10.1016/j.psychsport.2008.11.001>
222. Petróczi, A., & Boardley, I. D. (2022). The meaning of “clean” in anti-doping education and decision making: moving toward integrity and conceptual clarity. *Frontiers in sports and active living*, 4, 869704. <https://doi.org/10.3389/fspor.2022.869704>
223. Petróczi, A., Heyes, A., Thrower, S. N., Martinelli, L. A., Backhouse, S. H., Boardley, I. D., & The RESPECT Consortium. (2021). Understanding and building clean (er) sport together: community-based participatory research with elite athletes and anti-doping organisations from five European countries. *Psychology of Sport and Exercise*, 55, 101932. <https://doi.org/10.1016/j.psychsport.2021.101932>
224. Petrou, M., Lazuras, L., Hillier, M., & Mojtahedi, D. (2022). Doping behaviour in mixed martial arts athletes: The roles of social norms and self-regulatory efficacy. *International Journal of Sport and Exercise Psychology*, 20(4), 1086-1101. <https://doi.org/1086-101.10.1080/1612197X.2021.1948587>
225. Piaget, J. (1965). *The moral judgment of the child*. Free Press.
226. Pinquart, M. (2017). Associations of parenting dimensions and styles with externalizing problems of children and adolescents: an updated meta-analysis. *Developmental Psychology*, 53, 873–932. <https://doi.org/10.1037/dev0000295>
227. Pinquart, M., & Gerke, D. C. (2019). Associations of parenting styles with self-esteem in children and adolescents: a meta-analysis. *Journal of Child and Family Studies*, 28, 1–19. <https://doi.org/10.1007/s10826-019-01417-5>
228. Pinquart, M., & Kauser, R. (2018). Do the associations of parenting styles with behavior problems and academic achievement vary by culture? Results from a meta-analysis. *Cultural Diversity & Ethnic Minority Psychology*, 24, 75–100. <https://doi.org/10.1037/cdp0000149>

229. Pitsch, W., & Emrich, E. (2011). The frequency of doping in elite sport: Results of a replication study. *International Review for the Sociology of Sport*, 47(5), 559-580. <https://doi.org/10.1177/1012690211413969>
230. Ponseti, F. J., Palou, P., Borràs, P. A., Vidal, J., Cantallops, J., Ortega, F., Boixadós, M., Dinis, C., García, T., & García, A. (2012). Disposition to cheating in sport questionnaire (cded): its application to young athletes. *Revista de Psicologia del Deporte* 21(1), 75-80.
231. Ponseti, F.J., Cantallops, J., & Muntaner-Mas, A. (2016). Fair play, cheating and gamesmanship in young basketball teams. *Journal of Physical Education & Health*, vol. 5 (8), 29-33.
232. Pope, H.G. Jr., Wood, R.I., Rogol, A., Nyberg, F., Bowers, L., & Bhasin, S. (2014). Adverse health consequences of performance-enhancing drugs: an Endocrine Society scientific statement. *Endocrine Reviews*, 35(3), 341-75. <https://doi.org/10.1210/er.2013-1058>
233. Psouni, S., Zourbanos, N., & Theodorakis, Y. (2015). Attitudes and intentions of Greek athletes and coaches regarding doping. *Health*, 7(09), 1224. <https://doi.org/10.4236/health.2015.79137>
234. Raskin, R., & Terry, H. (1988). A principal-components analysis of the narcissistic personality inventory and further evidence of its construct validity. *Journal of Personality and Social Psychology*, 54(5), 890-902. <https://doi.org/10.1037/0022-3514.54.5.890>
235. Rauthmann, J. F., & Will, T. (2011). Proposing a multidimensional Machiavellianism conceptualization. *Social Behavior and Personality*, 39(3), 391-404. <https://doi.org/10.2224/sbp.2011.39.3.391>
236. Reddiford, G. (1998). Cheating and self-deception in sport. In M. J. McNamee & S. J. Parry (Eds.), *Ethics and sport*. E & FN Spon.
237. Reddiford, G. (2002). Cheating and self-deception in sport. *Ethics and sport* (pp. 237-251). Routledge.
238. Reed, A., & Aquino, K. (2003). Moral identity and the expanding circle of moral regard toward outgroups. *Journal of Personality and Social Psychology*, 84(6), 1270–1286. <https://doi.org/10.1037/0022-3514.84.6.1270>
239. Reeve, J. (2009). Why teachers adopt a controlling motivating style toward students and how they can become more autonomy supportive. *Educational Psychologist*, 44, 159–175. <https://doi.org/10.1080/00461520903028990>
240. Reidy, D. E., Zeichner, A., & Seibert, L. A. (2011). Unprovoked aggression: Effects of psychopathic traits and sadism. *Journal of Personality*, 79, 75–100. <http://dx.doi.org/10.1111/j.1467-6494.2010.00691.x>
241. Reimer, K. (2003). Committed to caring: Transformation in adolescent moral identity. *Applied Developmental Science*, 7(3), 129–137. https://doi.org/10.1207/S1532480XADS0703_3
242. Ryan, R.M., & Deci, E.L. (2017). *Self-Determination Theory: Basic Psychological Needs in Motivation, Development, and Wellness*. Guilford Publications.

243. Ring, C., & Hurst, P. (2019). The effects of moral disengagement mechanisms on doping likelihood are mediated by guilt and moderated by moral traits. *Psychology of Sport and Exercise*, 40, 33-41.
<https://doi.org/10.1016/j.psychsport.2018.09.001>
244. Ring, C., & Kavussanu, M. (2018). The role of self-regulatory efficacy, moral disengagement and guilt on doping likelihood: A social cognitive theory perspective. *Journal of Sports Sciences*, 36(5), 578-84.
<https://doi.org/10.1080/02640414.2017.1324206>
245. Ring, C., Kavussanu, M., & Gürpınar, B. (2020). Basic values predict doping likelihood. *Journal of Sports Sciences*, 38, 1-9.
<https://doi.org/10.1080/02640414.2019.1700669>
246. Ring, C., Kavussanu, M., Gürpınar, B., Whitehead, J., & Mortimer, H. (2022). Basic values predict unethical behavior in sport: The case of athletes' doping likelihood. *Ethics & behavior*, 32(1), 90-98.
<https://doi.org/10.1080/10508422.2020.1837136>
247. Ring, C., Kavussanu, M., Lucidi, S., & Hurst, P. (2019). Effects of personal and situational factors on self-referenced doping likelihood. *Psychology of Sport and Exercise*, 41, 29–35.
<https://doi.org/10.1016/j.psychsport.2018.11.003>
248. Ring, C., Kavussanu, M., Simms, M., & Mazanov, J. (2018). Effects of situational costs and benefits on projected doping likelihood. *Psychology of Sport and Exercise*, 34, 88-94.
<https://doi.org/10.1016/j.psychsport.2017.09.012>
249. Roccas, S., Sagiv, L., Schwartz, S. H., & Knafo, A. (2002). The big five personality factors and personal values. *Personality and social psychology bulletin*, 28(6), 789-801. <https://doi.org/10.1177/0146167202289008>
250. Roeser, K., McGregor, V. E., Stegmaier, S., Mathew, J., Kubler, A., & Meule, A. (2016). The Dark Triad of personality and unethical behavior at different times of day. *Personality and Individual Differences*, 88(1), 73-77.
<https://doi.org/10.1016/j.paid.2015.09.002>
251. Rohan, M. J. (2000). A rose by any name? The values construct. *Personality and Social Psychology Review*, 4, 255–277.
https://doi.org/10.1207/S15327957PSPR0403_4
252. Rokeach, M. (1973). *The Nature of Human Values*. The Free Press.
253. Rutten, E. A., Schuengel, C., Dirks, E., Stams, G. J. J. M., Biesta, J. J., & Hoeksma, J. B. (2011). Predictors of antisocial and prosocial behavior in an adolescent sports context. *Social Development*, 20(2), 294-315.
<https://doi.org/10.1111/j.1467-9507.2010.00598.x>
254. Rutten, E. A., Stams, G. J. J. M., Biesta, G. J. J., Schuengel, C., Dirks, E., & Hoeksma, J. B. (2007). The contribution of organized youth sport to antisocial and prosocial behavior in adolescents athletes. *Journal of Youth and Adolescence*, 36, 255–264. <https://doi.org/10.1007/s10964-006-9085-y>
255. Sage, L. D., & Kavussanu, M. (2008). Goal orientations, motivational climate, and prosocial and antisocial behavior in youth football: exploring their

- temporal stability and reciprocal relationships. *Journal of Sport Sciences*, 26(7), 717 – 732. <https://doi.org/10.1080/02640410701769716>
256. Sage, L. D., Kavussanu, M., & Duda, J. J. (2006). Goal orientations and moral identity as predictors of prosocial and antisocial functioning in male association football players. *Journal of Sport Sciences*, 24(5), 455 – 466. <https://doi.org/10.1080/02640410500244531>
257. Sagiv, L., Roccas, S., Cieciuch, J., & Schwartz, S. H. (2017). Personal values in human life. *Nature Human Behaviour*, 1(9), 630-639. <https://doi.org/10.1038/s41562-017-0185-3>
258. Sagoe, D., Holden, G., Rise, E.N.K., Torgersen, T., Paulsen, G., Krosshaug, T., Lauritzen, F., & Pallesen, S. (2016). Doping prevention through anti-doping education and practical strength training: The Hercules program. *Performance Enhancement & Health*, 5(1), 24-30. <https://doi.org/10.1016/j.peh.2016.01.001>
259. Schöber, T., & Stadtmann, G. (2022). The dark side of e-sports—An analysis of cheating, doping & match-fixing activities and their countermeasures. *International Journal of Esports*, 1(1).
260. Schoeman N. (2023). Doping in sport: an overview. *SA Pharmaceutical Journal*, 90(4), 33-37.
261. Schwartz, S. (1992). Universals in the content and structure of values: Theoretical advances and empirical tests in 20 countries. In M. P. Zanna (Ed.), *Advances in Experimental Social Psychology* (pp. 1–65). Academic Press.
262. Schwartz, S. (1994). Are there universal aspects in the structure and contents of human values? *Journal of Social Issues*, 50, 19–45. <https://doi.org/10.1111/j.1540-4560.1994.tb01196.x>
263. Schwartz, S. H. (1996). Value priorities and behavior: Applying a theory of integrated value systems. In C. Seligman, J. M. Olson & M. P. Zanna (Eds.), *The psychology of values: The Ontario Symposium* (pp. 1-24). Lawrence Erlbaum.
264. Schwartz, S. H. (2003). A proposal for measuring value orientations across nations. *Questionnaire package of the european social survey*, 259(290), 261.
265. Schwartz, S. H. (2007). Universalism values and the inclusiveness of our moral universe. *Journal of Cross-cultural Psychology*, 38(6), 711–728. <https://doi.org/10.1177/0022022107308992>
266. Schwartz, S. H. (2009). *Draft Users Manual: Proper Use of the Schwarz Value Survey*, version 14 January 2009, compiled by Romie F. Littrell. Centre for Cross Cultural Comparisons.
267. Schwartz, S. H., & Bilsky, W. (1987). Toward a universal psychological structure of human values. *Journal of personality and social psychology*, 53(3), 550. <https://doi.org/10.1037/0022-3514.53.3.550>
268. Schwartz, S. H., & Bilsky, W. (1990). Toward a theory of the universal content and structure of values: Extensions and cross-cultural replications. *Journal of personality and social psychology*, 58(5), 878. <https://doi.org/10.1037/0022-3514.58.5.878>

269. Schwartz, S.H. (2007). Value orientations: measurement, antecedents and consequences across nations. In R. Jowell, C. Robert, R. Fitzgerald, & G. Eva (Eds.), *Measuring Attitudes Cross-Nationally: Lessons from the European Social Survey* (pp. 169–203). Sage.
270. Shelley, J., Thrower, S. N., & Petroczi, A. (2021). Racing clean in a tainted world: A qualitative exploration of the experiences and views of clean British elite distance runners on doping and anti-doping. *Frontiers in Psychology, 12*, 673087. <https://doi.org/10.3389/fpsyg.2021.673087>.
271. Shields, D. L. L., & Bredemeier, B. J. L. (1994). *Character development and physical activity*. Human Kinetics.
272. Shields, D. L., LaVoi, N. M., Bredemeier, B. L., & Power, F. C. (2007). Predictors of poor sportspersonship in youth sports: Personal attitudes and social influences. *Journal of Sport and Exercise Psychology, 29*, 747–762. <https://doi.org/10.1123/jsep.29.6.747>.
273. Shields, D., & Bredemeier, B. (1994). *Moral development and action in physical activity contexts*. Human Kinetics.
274. Smetana, J. G. (1999). The role of parents in moral development: a social domain analysis. *Journal of Moral Education, 28*(3), 311–321. <https://doi.org/10.1080/030572499103106>
275. Smetana, J. G. (2015). Talking the talk and walking the walk: conversational pathways to moral development. *Human Development, 58*, 301–307. <https://doi.org/10.1159/000439012>
276. Smetana, J. G. (2017). Current research on parenting styles, dimensions, and beliefs. *Current Opinion in Psychology, 15*, 19–25. <https://doi.org/10.1016/j.copsyc.2017.02.012>
277. Smith, A. C., Stewart, B., Oliver-Bennetts, S., McDonald, S., Ingerson, L., et al. Anderson, A., Dickson, G., Emery, P., & Graetz, F. (2010). Contextual influences and athlete attitudes drugs in sport. *Sport Management Review, 13*(3), 181–197. <https://doi.org/10.1016/j.smr.2010.01.008>
278. Sood, S., & Forehand, M. (2005). On self-referencing differences in judgment and choice. *Organizational Behavior and Human Decision Processes, 98*(2), 144–154. <https://doi.org/10.1016/j.obhdp.2005.05.005>
279. Spruit, A., Kavussanu, M., Smit, T., & Ijntema, M. (2019). The relationship between moral climate of sports and the moral behavior of young athletes: A multilevel meta-analysis. *Journal of youth and adolescence, 48*, 228-242. <https://doi.org/10.1007/s10964-018-0968-5>.
280. Stanger, N., & Backhouse, S. H. (2020). A multistudy cross-sectional and experimental examination into the interactive effects of moral identity and moral disengagement on doping. *Journal of Sport and Exercise Psychology, 42*(3), 185-200. <https://doi.org/10.1123/jsep.2019-0097>
281. Steinfeldt, J. A., Rutkowski, L. A., Vaughan, E. L., & Steinfeldt, M. C. (2011). Masculinity, moral atmosphere, and moral functioning of high school football players. *Journal of Sport & Exercise Psychology, 33*, 215–234. <https://doi.org/10.1123/jsep.33.2.215>

282. Stets, J. E., & Carter, M. J. (2006). The moral identity: A principle level identity. In K. A. McClelland & T. J. Fararo (Eds.), *Purpose, meaning, and action: Control system theories in sociology* (pp. 293– 316). Palgrave MacMillan.
283. Strand, B., Brotherson, S., & Tracy, T. (2018). Gamesmanship Beliefs and Ethical Decision Making of College Athletes. *Physical Educator*, 75, 302-320. <https://doi.org/10.18666/TPE-2018-V75-I2-7522>
284. Stupuris, T., Šukys, S., & Tilindienė, I. (2013). Relationship between adolescent athletes' values and behavior in sport and perceived coach's character development competency. *Baltic Journal of Sport and Health Sciences*, 4(91), 37-45. <https://doi.org/10.33607/bjshs.v4i91.178>
285. Sukys, S., Tilindiene, I., Majauskiene, D., & Karanauskiene, D. (2021). Moral identity and attitudes towards doping in sport: Whether perception of fair play matters. *International journal of environmental research and public health*, 18(21), 11531. <https://doi.org/10.3390/ijerph182111531>
286. Šukys, S. (2010). Adaptation and validation of the Prosocial and Antisocial Behavior in Sport Scale and Youth Sport Scale for Lithuanians. *Education, Physical Training, Sport*, 3(78), 97-104.
287. Šukys, S., & Jansonienė, A. J. (2012). Relationship between athletes' values and moral disengagement in sport, and differences across gender, level and years of involvement. *Education. Physical Training. Sport*, 84(1), 55-61. <https://doi.org/10.33607/bjshs.v1i84.300>
288. Šukys, S., Karanauskienė, D., & Šmigelskaitė, J. (2019). Qualitative investigation of athletes' perceptions of cheating in sport. *Baltic Journal of Sport and Health Sciences*, 3(114). <https://doi.org/10.33607/bjshs.v3i114.808>
289. Tabachnick, B.G., & Fidell, L.S. (2013). *Using Multivariate Statistics*. Boston, MA: Pearson.
290. Tamminen, K. A., McEwen, C. E., Crocker, P. R. (2016). Perceived parental support, pressure, and the socialization of adolescent athletes' coping. *International Journal of Sport and Exercise Psychology*, 47, 335–354. <https://doi.org/10.7352/IJSP2016.47.335>
291. Terreros, J. L., Manonelles, P., & López-Plaza, D. (2022). Relationship between Doping Prevalence and Socioeconomic Parameters: An Analysis by Sport Categories and World Areas. *International Journal of Environmental Research and Public Health*, 19(15), 9329. <https://doi.org/10.3390/ijerph19159329>
292. Thompson, R. A. (2009). Early foundations: Conscience and the development of moral character. In D. Narvaez & D. Lapsley (Eds.), *Personality, identity, and character: Explorations in moral psychology* (pp. 159–184). Cambridge University Press.
293. Traclat, A., Romand, P., Moret, O., & Kavussanu, M. (2011). Antisocial behavior in soccer: a qualitative study of moral disengagement. *International Journal of Sport and Exercise Psychology*, 9(2), 143 – 155. <https://doi.org/10.1080/1612197X.2011.567105>

294. Trapnell, P. D., & Paulhus, D. L. (2012). Agentic and communal values: Their scope and measurement. *Journal of Personality Assessment*, 94(1), 39–52. <https://doi.org/10.1080/00223891.2011.627968>
295. Treviño, L. T., Weaver, G., & Reynolds, S. J. (2006). Behavioral ethics in organizations: A review. *Journal of Management*, 32(6), 951–990. <https://doi.org/10.1177/014920630629425>.
296. UKAD (2018). *100% ME*. Prieiga internetu: <https://www.ukad.org.uk/athletes/100-me>
297. Ulrich, R., Pope, H.G. Jr, Cléret, L., Petróczi, A., Nepusz, T., Schaffer, J., Kanayama, G., Comstock, R.D., & Simon, P. (2018). Doping in Two Elite Athletics Competitions Assessed by Randomized-Response Surveys. *Sports Medicine*, 48(1), 211–219. <https://doi.org/10.1007/s40279-017-0765-4>
298. USADA (2012). TrueSport. USADA. Interneto prieiga: <http://truesport.org>
299. Verkasalo, M., Lönnqvist, J.-E., Lipsanen, J., & Helkama, K. (2009). European norms and equations for a two dimensional presentation of values as measured with Schwartz's 21-item Portrait Values Questionnaire. *European Journal of Social Psychology*, 39(5), 780–792. <https://doi.org/10.1002/ejsp.580>
300. Vorstenbosch, J. (2010). Doping and Cheating. *Journal of the Philosophy of Sport*, 37(2), 166–181. <https://doi.org/10.1080/00948705.2010.9714774>
301. W. Fraleigh (1984). Right Actions in Sport. *Ethics for Contestants* (pp.71–9). Human Kinetics.
302. WADA (2019). *Sport values in every classroom*. Interneto prieiga: <https://www.wadaama.org/en/what-we-do/education-prevention/sport-values-in-every-classroom>.
303. Wainryb, C., & Recchia, H. E. (2014). *Talking about right and wrong: Parent-child conversations as contexts for moral development*. Cambridge University Press.
304. Webb, H. (1969). Professionalisation of attitudes towards play among adolescents. In G. S. Kenyon (Ed.), *Aspects of Contemporary Sport Sociology* (pp. 161–178). The Athletic Institute.
305. Whitaker, L., Long, J., Petróczi, A., & Backhouse, S. (2013). Using the prototype willingness model to predict doping in sport. *Scandinavian Journal of Medicine & Science in Sports*, 24(5), 398–405. <https://doi.org/10.1111/sms.12148>
306. Whitehead, J., Lee, M.J., & Hatzigeorgiadis, A. (2003). Goal orientations as mediators of the influence of values on ethical attitudes: generalization of the model. *Journal of Sports Sciences*, 21, 364–365.
307. Whitehead, J., Telfer, H., & Lambert, J. (Eds.). (2013). *Values in youth sport and physical education*. Routledge.
308. Williams, K. M., Nathanson, C., & Paulhus, D. L. (2003). *Structure and validity of the self-report psychopathy scale-III in normal populations*. Presentation at the 11th annual convention of the American Psychological Association, Toronto, Canada.
309. Williams, K. M., Nathanson, C., & Paulhus, D. L. (2010). Identifying and profiling scholastic cheaters: Their personality, cognitive ability, and

- motivation. *Journal of Experimental Psychology: Applied*, 16(3), 293-307. <https://doi.org/10.1037/a0020773>
310. Williams, T. L., Patterson, L. B., Heyes, A. R., Staff, H. R., Boardley, I. D., Petróczi, A., & Backhouse, S. H. (2024). Barriers and enablers in doping, anti-doping, and clean sport: A qualitative meta-synthesis informed by the theoretical domains framework and COM-B model. *Psychology of Sport and Exercise*, 72, 102608. <https://doi.org/10.1016/j.psychsport.2024.102608>.
311. Woolway, T., Elbe, A. M., Barkoukis, V., Bingham, K., Bochaver, K., Bondarev, D., Hudson, A., Kronenberg, L., Lazuras, L., Ntovalis, Y., Zelli, A., & Petróczi, A. (2021). One does not fit all: European study shows significant differences in value-priorities in clean sport. *Frontiers in Sports and Active Living*, 3, 662542. <https://doi.org/10.3389/fspor.2021.662542>.
312. World Anti-Doping Agency. (2015). *World Anti-Doping Code 2015*. Prieiga internete: <https://www.wada-ama.org/sites/default/files/resources/files/wada-2015-world-anti-doping-code.pdf>.
313. World Anti-Doping Agency. (2018). *Athletes*. Prieiga internete: <https://www.wada-ama.org/en/athletes>.
314. World Anti-Doping Agency. (2018). *World Anti-Doping Code 2018*. Prieiga internete: https://www.wadaama.org/sites/default/files/resources/files/wada_antidoping_code_2018_english_final.pdf.
315. Wright, L. (2004). Preserving the value of happiness in primary school physical education. *Physical Education and Sport Pedagogy*, 9(2), 149–63. <https://doi.org/10.1080/1740898042000294967>
316. Zaksaitė, S. (2013). Manipuliacijos sporto varžybose Lietuvoje: tarp kriminalizavimo ir ultima ratio principo. *Teisės problemos*, 3(81).
317. Zourbanos, N., Haznadar, A., Papaioannou, A., Tzioumakis, Y., Krommidas, C., & Hatzigeorgiadis, A. (2016). The relationships between athletes' perceptions of coach-created motivational climate, self-talk, and self-efficacy in youth soccer. *Journal of Applied Sport Psychology*, 28(1), 97–112. <https://doi.org/10.1080/10413200.2015.1074630>

PRIEDAI

Hoppen Beatričė

(442)

III pakopos
studijų programos 1 kurso **S007** grupės studentas/ė
Tel. nr.

Tyrimų etikos komisija
Pirmininkui

PRAŠYMAS
Dėl leidimo atlikti socialinių tyrimą išdavimo

2021-09-16 (Nr. 24345)
Kaunas

Prašau išduoti leidimą atlikti socialinį tyrimą (pavadinimas) **Sukčiavimas sportinėje veikloje: integralus vertybėmis grįstas prevencijos modelis**
Tyrimą atliks (pagrindinio (-ių) tyrėjo (-ų) vardas (-ai), pavardė (-ės)) **Beatričė Hoppen**

Pateikė: **Hoppen Beatričė** 2021-09-16
Priėmė: **Sporto ir turizmo vadybos katedros profesorius Edmundas Jasinskas** 2021-10-05
Komentaras:
Įvykdė: **Sporto ir turizmo vadybos katedros Edmundas Jasinskas** 2021-10-11
Komentaras: **Pritarta. Protokolo Nr. SMTEK-63**

Hoppen Beatričė

(442)

III pakopos
studijų programos 2 kurso S007 grupės studentas/ė
Tel. nr.

Tyrimų etikos komisija
Pirmininkui

PRAŠYMAS
Dėl leidimo atlikti socialinį tyrimą išdavimo

2022-10-22 (Nr. 29772)
Kaunas

Prašau išduoti leidimą atlikti socialinį tyrimą (pavadinimas) **Sukėlavimas sportinėje veikloje: integralus vertybėmis grįstas prevencijos modelis**
Tyrimą atliks (pagrindinio (-ių) tyrėjo (-ų) vardas (-ai), pavardė (-ės)) **Beatričė Hoppen**

Pateikė: **Hoppen Beatričė** 2022-10-23

Priėmė: **Sporto ir turizmo vadybos katedros profesorius Edmundas Jasinskas** 2022-11-10

Komentaras:

Įvykdė: **Sporto ir turizmo vadybos katedros Edmundas Jasinskas** 2022-11-16

Komentaras: **Pritarta. Protokolo Nr. SMTEK-140**

Jeigu Jūs sutinkate dalyvauti šioje apklausoje, žemiau Jums bus pateikta įvairių su sportine veikla susijusių teiginių.

Prašome atidžiai perskaityti instrukcijas ir atsakyti į klausimus bei įvertinti pateiktus teiginius. Linkime sėkmės.

1. Koks Jūsų amžius? (parašykite)

2. Kokia Jūsų lytis? 1. Vyras 2. Moteris

3. Ar Jūs reguliariai sportuojate siekdama (-s) rezultatų tam tikroje sporto šakoje?

1. Taip 2. Ne (pasirinkę šį atsakymo variantą pereikite prie 5 klausimo)

4. Jeigu Jūs aktyviai sportuojate, tai kokią sporto šaką ir kaip ilgai? (parašykite)

1. Sporto šaka _____ 2. _____ metus (ų)

5. Žemiau Jums pateikiama keletas teiginių, iliustruojančių ką žmonės mano apie sportinę veiklą bei dopingą.

Perskaitykite atidžiai teiginius ir pasirinkite vieną atsakymo variantą, kuris geriausiai išreiškia Jūsų nuomonę.

1 – visiškai nesutinku

2 - nesutinku

3 – labiau linkęs nesutikti

4 – labiau linkęs sutikti

5 – sutinku

6 – visiškai sutinku

<i>Mano nuomone, sportinėje veikloje iš esmės...</i>	1	2	3	4	5	6
Dopingas yra būtinas, norint būti konkurencingu	<input type="checkbox"/>	<input type="checkbox"/>	<input type="checkbox"/>	<input type="checkbox"/>	<input type="checkbox"/>	<input type="checkbox"/>
Dopingas nėra sukčiavimas, nes kiekvienas tai daro	<input type="checkbox"/>	<input type="checkbox"/>	<input type="checkbox"/>	<input type="checkbox"/>	<input type="checkbox"/>	<input type="checkbox"/>
Svarbi yra tik pergalė, o ne tai, kaip sportininkai ją pasiekė	<input type="checkbox"/>	<input type="checkbox"/>	<input type="checkbox"/>	<input type="checkbox"/>	<input type="checkbox"/>	<input type="checkbox"/>
Sportininkai neturėtų jausti kaltės dėl to, kad pažeidžia taisykles ir vartoja sportinį pajėgumą didinančius preparatus	<input type="checkbox"/>	<input type="checkbox"/>	<input type="checkbox"/>	<input type="checkbox"/>	<input type="checkbox"/>	<input type="checkbox"/>
Rizika, siejama su dopingo vartojimu, yra perdėta	<input type="checkbox"/>	<input type="checkbox"/>	<input type="checkbox"/>	<input type="checkbox"/>	<input type="checkbox"/>	<input type="checkbox"/>
Dopingas yra neišvengiama pasiekimų sporto dalis	<input type="checkbox"/>	<input type="checkbox"/>	<input type="checkbox"/>	<input type="checkbox"/>	<input type="checkbox"/>	<input type="checkbox"/>
Nėra skirtumo tarp dopingo, stiklo pluošto karčių šuoliuose ir aukštųjų „greitųjų“ maudymosi kostiumėlių, nes visa tai naudojama sportinės veiklos efektyvumui pagerinti	<input type="checkbox"/>	<input type="checkbox"/>	<input type="checkbox"/>	<input type="checkbox"/>	<input type="checkbox"/>	<input type="checkbox"/>
Sportininkų pajėgumą didinančių preparatų naudojimo legalizavimas būtų naudingas sportui	<input type="checkbox"/>	<input type="checkbox"/>	<input type="checkbox"/>	<input type="checkbox"/>	<input type="checkbox"/>	<input type="checkbox"/>

6. Perskaitykite žemiau pateiktas situacijas ir atsakykite į klausimus pasirinkdami Jūsų nuomonę labiausiai atitinkantį atsakymo variantą.

Laukia vienos svarbiausių sezono varžybų. Tačiau sportininkas jaučia, kad jo pajėgumas nėra geresnis nei pagrindinių varžovų ir nerimauja dėl būsimo pasirodymo. Sportininkas prasitaria apie tai gerai pažįstamam sportininkui, kuris prisipažįsta vartojantis draudžiamus preparatus ir tai padeda jam pasiekti trokštamą rezultatą. Nors šie preparatai draudžiami, tačiau yra mažai šansų, jog sportininkas bus pagautas juos vartojant.

Kiek Jūs būtumėte linkusi (ęs) tokioje situacijoje pasirinkti draudžiamus preparatus?

Tikrai nepasirinkčiau draudžiamų preparatų

Tikrai pasirinkčiau draudžiamus preparatus

Liko dvi savaitės iki svarbiausių šio sezono varžybų. Sportininkas jaučia, kad priešininkai turi panašius fizinius gebėjimus kaip jis, tačiau labai nori dalyvauti varžybose. Tačiau prieš du mėnesius sportininkas patyrė kelio traumą, ir žino, kad reikalinga dar bent vieno mėnesio reabilitacija, kad visiškai atsigautų. Vienas iš draugų papasakojo, kad neseniai vartojo naują medžiagą, kuri padėjo greičiau nei įprastai atsigauti po kelio traumos. Medžiaga yra draudžiamų naudoti sporte sąraše, tačiau tikimybė, kad sportininką sugaus vartojant medžiagą yra nepaprastai maža.

Kiek Jūs būtumėte linkusi (ęs) tokioje situacijoje pasirinkti draudžiamus preparatus?

Tikrai nepasirinkčiau draudžiamų preparatų

Tikrai pasirinkčiau draudžiamus preparatus

7. Žemiau pateikti teiginiai susiję su draudžiamų preparatų naudojimu sportinėje veikloje. Prašome jus perskaityti ir atsakyti galvojant apie save. Atsakant į kiekvieną teiginį nurodykite kiek stipriai gebėtumėte atsispirti pagundai vartoti draudžiamus preparatus.

Kiek gebėtumėte atsispirti draudžiamų preparatų naudojimui sportinėje veikloje?	Visiškai negebėčiau atsispirti				Tikrai lengvai atsispirčiau			
Jeigu dauguma sportininkų Jūsų sporto šakoje juos naudotų	<input type="checkbox"/>	<input type="checkbox"/>	<input type="checkbox"/>	<input type="checkbox"/>	<input type="checkbox"/>	<input type="checkbox"/>	<input type="checkbox"/>	<input type="checkbox"/>
Jeigu Jūsų fizinė forma suprastėtų (jaustumėtės nepakankamai pasirengęs)	<input type="checkbox"/>	<input type="checkbox"/>	<input type="checkbox"/>	<input type="checkbox"/>	<input type="checkbox"/>	<input type="checkbox"/>	<input type="checkbox"/>	<input type="checkbox"/>
Jeigu jų pagalba būtų galima pagerinti savo pajėgumą	<input type="checkbox"/>	<input type="checkbox"/>	<input type="checkbox"/>	<input type="checkbox"/>	<input type="checkbox"/>	<input type="checkbox"/>	<input type="checkbox"/>	<input type="checkbox"/>
Jeigu jaustumėte kitų spaudimą (pav., trenerio, vadybininko, rėmėjų) juos vartoti	<input type="checkbox"/>	<input type="checkbox"/>	<input type="checkbox"/>	<input type="checkbox"/>	<input type="checkbox"/>	<input type="checkbox"/>	<input type="checkbox"/>	<input type="checkbox"/>
Norint greičiau pasiekti rezultatų net jeigu apie draudžiamų preparatų vartojimą niekada niekas nesužinos	<input type="checkbox"/>	<input type="checkbox"/>	<input type="checkbox"/>	<input type="checkbox"/>	<input type="checkbox"/>	<input type="checkbox"/>	<input type="checkbox"/>	<input type="checkbox"/>
Norėdami pagerinti savo sportinės veiklos rezultatus, ir būdami tikri, jog draudžiami preparatai neturės jokio neigiamo šalutinio poveikio	<input type="checkbox"/>	<input type="checkbox"/>	<input type="checkbox"/>	<input type="checkbox"/>	<input type="checkbox"/>	<input type="checkbox"/>	<input type="checkbox"/>	<input type="checkbox"/>
Prieš svarbias varžybas, net kai galima būti nesugautam vartojus dopingą	<input type="checkbox"/>	<input type="checkbox"/>	<input type="checkbox"/>	<input type="checkbox"/>	<input type="checkbox"/>	<input type="checkbox"/>	<input type="checkbox"/>	<input type="checkbox"/>

8. Žemiau yra pateikti teiginiai, kuriuos išsakė jaunimas apie tai kaip jie sportuoja. Atsakant į kiekvieną teiginį pasirinkite vieną atsakymo variantų, kuris geriausiai atspindi tai, kaip jūs sportuojate savo pagrindinėje sporto šakoje. Nėra teisingų ar neteisingų atsakymų.

	Visiškai nesutinku	Nesutinku	Neturiu nuomonės	Sutinku	Visiškai sutinku
Galiu erzinti priešininkus tol, kol nepažeidžiu taisyklių	<input type="checkbox"/>	<input type="checkbox"/>	<input type="checkbox"/>	<input type="checkbox"/>	<input type="checkbox"/>
Aš sukčiaučiau, jei manyčiau, kad tai padės man laimėti	<input type="checkbox"/>	<input type="checkbox"/>	<input type="checkbox"/>	<input type="checkbox"/>	<input type="checkbox"/>
Jei nenoriu, kad kitam žmogui gerai sektųsi, šiek tiek jam sutrukdu	<input type="checkbox"/>	<input type="checkbox"/>	<input type="checkbox"/>	<input type="checkbox"/>	<input type="checkbox"/>
Jei kiti žmonės sukčiauja, manau, kad ir aš galiu	<input type="checkbox"/>	<input type="checkbox"/>	<input type="checkbox"/>	<input type="checkbox"/>	<input type="checkbox"/>
Kartais eikvoju laiką, kad sutrikdyčiau varžovus	<input type="checkbox"/>	<input type="checkbox"/>	<input type="checkbox"/>	<input type="checkbox"/>	<input type="checkbox"/>
Sukčiauju, jei tik galiu išsisukti	<input type="checkbox"/>	<input type="checkbox"/>	<input type="checkbox"/>	<input type="checkbox"/>	<input type="checkbox"/>
Gera mintis – sutrikdyti priešininkus	<input type="checkbox"/>	<input type="checkbox"/>	<input type="checkbox"/>	<input type="checkbox"/>	<input type="checkbox"/>
Kartais man tenka sukčiauti	<input type="checkbox"/>	<input type="checkbox"/>	<input type="checkbox"/>	<input type="checkbox"/>	<input type="checkbox"/>
Jei niekas nesužinos, sukčiauti galima	<input type="checkbox"/>	<input type="checkbox"/>	<input type="checkbox"/>	<input type="checkbox"/>	<input type="checkbox"/>
Taisyklėms neprieštarauja išvesti žmogų iš pusiausvyros, todėl tai galima daryti	<input type="checkbox"/>	<input type="checkbox"/>	<input type="checkbox"/>	<input type="checkbox"/>	<input type="checkbox"/>
Kartais stengiuosi atsikratyti varžovų	<input type="checkbox"/>	<input type="checkbox"/>	<input type="checkbox"/>	<input type="checkbox"/>	<input type="checkbox"/>
Kartais sukčiauju, kad išgyčiau pranašumą	<input type="checkbox"/>	<input type="checkbox"/>	<input type="checkbox"/>	<input type="checkbox"/>	<input type="checkbox"/>

9. Žemiau jums pateikiama dar viena situacija. Perskaitykite ją ir atsakykite į klausimą pasirinkdami Jūsų nuomonę labiausiai atitinkantį atsakymo variantą.

Įsivaizduokite, kad esate sportininkas, kuris turi varžytis svarbiausiose varžybose (pvz., Olimpinėse žaidynėse, Pasaulio čempionate ir pan.). Jeigu laimėsite varžybas, pelnysite varžovų pripažinimą, didelę šlovę ir turtus (pvz., pinigų, rėmėjų, televizijos pasiūlymų, apdovanojimų, reklamos, publikos garbinimą), dėl ko taptumėte svarbiausiu savo kartos sportininku. Vienintelis būdas tai pasiekti yra nuryti stebuklingą piliulę, kuri padės jums tapti antžmogišku sportininku varžybų metu. Jūs taip pat turėtumėte žinoti, kad šio neteisėto preparato vartojimas niekada nebus aptiktas jūsų kūne ir niekada neturės jokio šalutinio poveikio sveikatai.

Kokia tikimybė, kad varžybų metų rungtyniausite „švariai“ (t.y. nevartosite draudžiamo preparato)?

Tikrai nevartočiau draudžiamo preparato

Tikrai vartočiau draudžiamą preparatą

10. Žemiau išvardinta keletas savybių, kuriomis pasinaudojant galite apibūdinti žmogų:

Rūpestingas, Gailestingas, Sąžiningas,
 Draugiškas, Dosnus, Paslaugus,
 Darbštus, Garbingas, Geras

Žmogus, kuriam būdingos šios savybės, galite būti Jūs ar kažkas kitas. Akimirką pabandykite nusipiešti mintyse vaizdinį žmogaus, kuriam būdingos šios savybės. Įsivaizduokite, kaip tas žmogus mąstys, jaus ir veiks. Kai susidarysite aiškų vaizdą, koks šis asmuo būtų, atsakykite į šiuos klausimus.

Teiginiai	Visiškai nesutinku				Visiškai sutinku		
Man būtų gera jaustis žmogumi, turinčiu šias savybes.	<input type="checkbox"/>	<input type="checkbox"/>	<input type="checkbox"/>	<input type="checkbox"/>	<input type="checkbox"/>	<input type="checkbox"/>	<input type="checkbox"/>
Būti kuo nors, kas turi šias savybes, yra svarbi to, kas esu, dalis.	<input type="checkbox"/>	<input type="checkbox"/>	<input type="checkbox"/>	<input type="checkbox"/>	<input type="checkbox"/>	<input type="checkbox"/>	<input type="checkbox"/>
Aš dažnai dėviu drabužius, kurie parodo, jog man būdingos šios savybės	<input type="checkbox"/>	<input type="checkbox"/>	<input type="checkbox"/>	<input type="checkbox"/>	<input type="checkbox"/>	<input type="checkbox"/>	<input type="checkbox"/>
Man būtų gėda būti asmeniu, turinčiu šias savybes	<input type="checkbox"/>	<input type="checkbox"/>	<input type="checkbox"/>	<input type="checkbox"/>	<input type="checkbox"/>	<input type="checkbox"/>	<input type="checkbox"/>
Tai ką aš darau laisvalaikiu (pav., mano hobis), aiškiai leidžia atpažinti mane kaip asmenį, kuriam būdingos šios savybės.	<input type="checkbox"/>	<input type="checkbox"/>	<input type="checkbox"/>	<input type="checkbox"/>	<input type="checkbox"/>	<input type="checkbox"/>	<input type="checkbox"/>
Knygos ir žurnalai, kuriuos skaitau, parodo, jog man būdingos šios savybės.	<input type="checkbox"/>	<input type="checkbox"/>	<input type="checkbox"/>	<input type="checkbox"/>	<input type="checkbox"/>	<input type="checkbox"/>	<input type="checkbox"/>
Pasižymėti šiomis savybėmis man iš tiesų nėra labai svarbu	<input type="checkbox"/>	<input type="checkbox"/>	<input type="checkbox"/>	<input type="checkbox"/>	<input type="checkbox"/>	<input type="checkbox"/>	<input type="checkbox"/>
Apie tai, kad man būdingos šios savybės, kitiems praneša mano narystė tam tikrose organizacijose	<input type="checkbox"/>	<input type="checkbox"/>	<input type="checkbox"/>	<input type="checkbox"/>	<input type="checkbox"/>	<input type="checkbox"/>	<input type="checkbox"/>
Aktyviai dalyvauju veiklose, kurios kitiems duoda žinoti, jog man būdingos šios savybės	<input type="checkbox"/>	<input type="checkbox"/>	<input type="checkbox"/>	<input type="checkbox"/>	<input type="checkbox"/>	<input type="checkbox"/>	<input type="checkbox"/>
Aš tikrai trokštu, jog man būtų būdingos šios savybės	<input type="checkbox"/>	<input type="checkbox"/>	<input type="checkbox"/>	<input type="checkbox"/>	<input type="checkbox"/>	<input type="checkbox"/>	<input type="checkbox"/>

11. Žemiau pateikiama keletas teiginių. Prašome kiekvieną jų įvertinti pagal tai kiek kiekvienas jų Jums **svarbus sportuojant**:

- 1 - ypač svarbu
- 2 - labai svarbu
- 3 - svarbu
- 4 - šiek tiek svarbu
- 5 - mažai svarbu
- 6 - nesvarbu
- 7 - tai priešinga tam kuo aš tikiu

Teiginiai	1	2	3	4	5	6	7
1. Sportuodamas aš sutinku daryti tai, kas man liepiama	<input type="checkbox"/>	<input type="checkbox"/>	<input type="checkbox"/>	<input type="checkbox"/>	<input type="checkbox"/>	<input type="checkbox"/>	<input type="checkbox"/>
2. Sportuojant man svarbu garbingai varžytis, rungtyniauti	<input type="checkbox"/>	<input type="checkbox"/>	<input type="checkbox"/>	<input type="checkbox"/>	<input type="checkbox"/>	<input type="checkbox"/>	<input type="checkbox"/>
3. Aš siekiu padėti kitiems, kai jiems to reikia	<input type="checkbox"/>	<input type="checkbox"/>	<input type="checkbox"/>	<input type="checkbox"/>	<input type="checkbox"/>	<input type="checkbox"/>	<input type="checkbox"/>
4. Sportuodamas visada stengiuosi laikytis taisyklių	<input type="checkbox"/>	<input type="checkbox"/>	<input type="checkbox"/>	<input type="checkbox"/>	<input type="checkbox"/>	<input type="checkbox"/>	<input type="checkbox"/>
5. Sportuojant man svarbu būti sąžiningu	<input type="checkbox"/>	<input type="checkbox"/>	<input type="checkbox"/>	<input type="checkbox"/>	<input type="checkbox"/>	<input type="checkbox"/>	<input type="checkbox"/>
6. Aš siekiu tapti geru sportininku	<input type="checkbox"/>	<input type="checkbox"/>	<input type="checkbox"/>	<input type="checkbox"/>	<input type="checkbox"/>	<input type="checkbox"/>	<input type="checkbox"/>
7. Sportuodamas aš siekiu atskleisti savo gebėjimus	<input type="checkbox"/>	<input type="checkbox"/>	<input type="checkbox"/>	<input type="checkbox"/>	<input type="checkbox"/>	<input type="checkbox"/>	<input type="checkbox"/>
8. Man svarbu išsikelti tikslus, kurių noriu pasiekti sportuodamas	<input type="checkbox"/>	<input type="checkbox"/>	<input type="checkbox"/>	<input type="checkbox"/>	<input type="checkbox"/>	<input type="checkbox"/>	<input type="checkbox"/>
9. Man svarbu tobulinti savo sportinį meistriškumą	<input type="checkbox"/>	<input type="checkbox"/>	<input type="checkbox"/>	<input type="checkbox"/>	<input type="checkbox"/>	<input type="checkbox"/>	<input type="checkbox"/>
10. Aš siekiu būti geresnis už kitus	<input type="checkbox"/>	<input type="checkbox"/>	<input type="checkbox"/>	<input type="checkbox"/>	<input type="checkbox"/>	<input type="checkbox"/>	<input type="checkbox"/>
11. Aš siekiu būti grupės lyderiu	<input type="checkbox"/>	<input type="checkbox"/>	<input type="checkbox"/>	<input type="checkbox"/>	<input type="checkbox"/>	<input type="checkbox"/>	<input type="checkbox"/>
12. Man svarbu laimėti ar nugalėti	<input type="checkbox"/>	<input type="checkbox"/>	<input type="checkbox"/>	<input type="checkbox"/>	<input type="checkbox"/>	<input type="checkbox"/>	<input type="checkbox"/>
13. Man svarbu gerai atrodyti	<input type="checkbox"/>	<input type="checkbox"/>	<input type="checkbox"/>	<input type="checkbox"/>	<input type="checkbox"/>	<input type="checkbox"/>	<input type="checkbox"/>

12. Žemiau pateikiama keletas teiginių apie žmogų. Prašome kiekvieną jų įvertinti pagal tai kiek kiekvienas jų panašus į Jus.

	<i>Labai panašu į mane</i>	<i>Panašu į mane</i>	<i>Iš dalies panašu į mane</i>	<i>Šiek tiek panašu į mane</i>	<i>Nepanašu į mane</i>	<i>Visai nepanašu į mane</i>
Jam/Jai svarbu sugalvoti naujų idėjų ir būti kūrybingam/ai. Jam/Jai patinka viską daryti savaip, originaliai.	<input type="checkbox"/>	<input type="checkbox"/>	<input type="checkbox"/>	<input type="checkbox"/>	<input type="checkbox"/>	<input type="checkbox"/>
Jam/Jai svarbu būti turtingam/ai. Jis/Ji nori turėti daug pinigų ir brangių daiktų.	<input type="checkbox"/>	<input type="checkbox"/>	<input type="checkbox"/>	<input type="checkbox"/>	<input type="checkbox"/>	<input type="checkbox"/>
Jis/Ji mano, kad svarbu, jog su kiekvienu žmogumi pasaulyje būtų elgiamasi vienodai. Jis/Ji mano, kad kiekvienas žmogus turėtų turėti lygias galimybes gyvenime.	<input type="checkbox"/>	<input type="checkbox"/>	<input type="checkbox"/>	<input type="checkbox"/>	<input type="checkbox"/>	<input type="checkbox"/>
Jam/Jai svarbu parodyti savo gebėjimus. Jis/Ji nori, kad žmonės žavėtųsi tuo, ką jis/ji daro.	<input type="checkbox"/>	<input type="checkbox"/>	<input type="checkbox"/>	<input type="checkbox"/>	<input type="checkbox"/>	<input type="checkbox"/>
Jam/Jai svarbu gyventi saugioje aplinkoje. Jis/Ji vengia visko, kas gali kelti pavojų saugumui.	<input type="checkbox"/>	<input type="checkbox"/>	<input type="checkbox"/>	<input type="checkbox"/>	<input type="checkbox"/>	<input type="checkbox"/>
Jis/Ji mėgsta staigmenas ir visada ieško naujos veiklos. Jis/Ji mano, kad gyvenime svarbu daryti daug įvairių dalykų.	<input type="checkbox"/>	<input type="checkbox"/>	<input type="checkbox"/>	<input type="checkbox"/>	<input type="checkbox"/>	<input type="checkbox"/>
Jis/Ji tiki, kad žmonės turi daryti tai, kas jiems liepiama. Jis/Ji mano, kad žmonės visada turėtų laikytis taisyklių, net kai niekas nemato.	<input type="checkbox"/>	<input type="checkbox"/>	<input type="checkbox"/>	<input type="checkbox"/>	<input type="checkbox"/>	<input type="checkbox"/>
Jam/Jai svarbu išklausti žmones, kurie yra kitokie nei jis/ji. Net jei su jais nesutinka, jis/ji vis tiek nori juos suprasti.	<input type="checkbox"/>	<input type="checkbox"/>	<input type="checkbox"/>	<input type="checkbox"/>	<input type="checkbox"/>	<input type="checkbox"/>
Jam/Jai svarbu būti kukliam/iai ir santūriam/iai. Jis/Ji stengiasi neatkreipti į save dėmesio.	<input type="checkbox"/>	<input type="checkbox"/>	<input type="checkbox"/>	<input type="checkbox"/>	<input type="checkbox"/>	<input type="checkbox"/>
Jam/Jai svarbu gerai praleisti laiką. Jis/Ji mėgsta save palepinti.	<input type="checkbox"/>	<input type="checkbox"/>	<input type="checkbox"/>	<input type="checkbox"/>	<input type="checkbox"/>	<input type="checkbox"/>
Jam/Jai svarbu savarankiškai priimti sprendimus dėl to, ką daro. Jam/Jai patinka būti laisvam/ai ir nepriklausomam/ai.	<input type="checkbox"/>	<input type="checkbox"/>	<input type="checkbox"/>	<input type="checkbox"/>	<input type="checkbox"/>	<input type="checkbox"/>
Jam/Jai labai svarbu padėti aplinkiniams. Jis/Ji nori rūpintis jų gerove.	<input type="checkbox"/>	<input type="checkbox"/>	<input type="checkbox"/>	<input type="checkbox"/>	<input type="checkbox"/>	<input type="checkbox"/>

	<i>Labai panašu į mane</i>	<i>Panašu į mane</i>	<i>Iš dalies panašu į mane</i>	<i>Šiek tiek panašu į mane</i>	<i>Nepanašu į mane</i>	<i>Visai nepanašu į mane</i>
Jam/Jai svarbu būti labai sėkmingam. Jis/Ji tikisi, kad žmonės pripažins jo/jos pasiekimus.	<input type="checkbox"/>	<input type="checkbox"/>	<input type="checkbox"/>	<input type="checkbox"/>	<input type="checkbox"/>	<input type="checkbox"/>
Jam/Jai svarbu, kad valdžia užtikrintų saugumą nuo visų grėsmių. Jis/Ji nori, kad valstybė būtų stipri ir galėtų apginti savo piliečius.	<input type="checkbox"/>	<input type="checkbox"/>	<input type="checkbox"/>	<input type="checkbox"/>	<input type="checkbox"/>	<input type="checkbox"/>
Jis/Ji ieško nuotykių ir mėgsta rizikuoti. Jis/Ji nori gyventi įdomų gyvenimą.	<input type="checkbox"/>	<input type="checkbox"/>	<input type="checkbox"/>	<input type="checkbox"/>	<input type="checkbox"/>	<input type="checkbox"/>
Jam/Jai svarbu visada elgtis deramai. Jis/Ji nori išvengti bet kokių veiksmų, kuriuos žmonės laikytų netinkamais.	<input type="checkbox"/>	<input type="checkbox"/>	<input type="checkbox"/>	<input type="checkbox"/>	<input type="checkbox"/>	<input type="checkbox"/>
Jam/Jai svarbu, kad kiti jį/ją gerbtų. Jis/ji nori, kad žmonės darytų tai, ką jis/ji sako.	<input type="checkbox"/>	<input type="checkbox"/>	<input type="checkbox"/>	<input type="checkbox"/>	<input type="checkbox"/>	<input type="checkbox"/>
Jam/Jai svarbu būti ištikimam/ai savo draugams. Jis/Ji nori atsiduoti artimiems žmonėms.	<input type="checkbox"/>	<input type="checkbox"/>	<input type="checkbox"/>	<input type="checkbox"/>	<input type="checkbox"/>	<input type="checkbox"/>
Jis/Ji tvirtai įsitikinęs, kad žmonės turėtų saugoti gamtą. Jam/Jai svarbu rūpintis aplinka.	<input type="checkbox"/>	<input type="checkbox"/>	<input type="checkbox"/>	<input type="checkbox"/>	<input type="checkbox"/>	<input type="checkbox"/>
Jam/Jai svarbios tradicijos. Jis/Ji stengiasi laikytis savo religijos ar šeimos papročių.	<input type="checkbox"/>	<input type="checkbox"/>	<input type="checkbox"/>	<input type="checkbox"/>	<input type="checkbox"/>	<input type="checkbox"/>
Jis/Ji ieško kiekvienos progos pasilinksinti. Jam/Jai svarbu daryti tai, kas teikia malonumą.	<input type="checkbox"/>	<input type="checkbox"/>	<input type="checkbox"/>	<input type="checkbox"/>	<input type="checkbox"/>	<input type="checkbox"/>

13. Žemiau pateikiamas teiginių sąrašas apibūdina ką treneris sako ar daro dirbdamas su mokiniais klasėje. Vertinant kiekvieną teiginį, pagalvokite kiek tai, kas aprašyta juose, nutiko treniruotėse *per pastarąsias 3-4 savaites*. Kiekvienam teiginiui pasirinkite tik vieną. Jūsų atsakymą geriausiai apibūdinantį, atsakymo variantą. Pasirinktą atsakymo variantą (burbuliuką) pažymėkite *

Atsakant į žemiau pateiktus teiginius galvokite apie tai kas įprastai vyko treniruotėse <i>per pastarąsias 3-4 savaites</i>	Visiškai sutinku	Sutinku	Nei taip, nei ne	Nesutinku	Visiškai nesutinku
1. Mano treneris skatino sportininkus išbandyti naujus gebėjimus	<input type="checkbox"/>	<input type="checkbox"/>	<input type="checkbox"/>	<input type="checkbox"/>	<input type="checkbox"/>
2. Mano treneris buvo mažiau draugiškas sportininkams, jei jie ne taip atkakliai stengėsi, kaip jis norėjo	<input type="checkbox"/>	<input type="checkbox"/>	<input type="checkbox"/>	<input type="checkbox"/>	<input type="checkbox"/>
3. Mano treneris leido sportininkams rinktis ar išsakyti savo nuomonę	<input type="checkbox"/>	<input type="checkbox"/>	<input type="checkbox"/>	<input type="checkbox"/>	<input type="checkbox"/>
4. Mano treneris stengėsi, jog sportininkai jaustųsi gerai, kai stengėsi iš visų jėgų	<input type="checkbox"/>	<input type="checkbox"/>	<input type="checkbox"/>	<input type="checkbox"/>	<input type="checkbox"/>
5. Mano treneris pakeisdavo sportininkus, jei jie darydavo klaidas	<input type="checkbox"/>	<input type="checkbox"/>	<input type="checkbox"/>	<input type="checkbox"/>	<input type="checkbox"/>
6. Mano treneris manė, kad sportininkai sportuoja, nes jie tikrai to nori	<input type="checkbox"/>	<input type="checkbox"/>	<input type="checkbox"/>	<input type="checkbox"/>	<input type="checkbox"/>
7. Mano treneris buvo ne toks geranoriškas sportininkams, kai jie nepakankamai gerai treniruodavosi ar rungtyniaudavo	<input type="checkbox"/>	<input type="checkbox"/>	<input type="checkbox"/>	<input type="checkbox"/>	<input type="checkbox"/>
8. Iš mano trenerio buvo galima tikėtis pagalbos bet kurioje situacijoje	<input type="checkbox"/>	<input type="checkbox"/>	<input type="checkbox"/>	<input type="checkbox"/>	<input type="checkbox"/>
9. Mano treneris daugiausia dėmesio skyrė geriausiems sportininkams	<input type="checkbox"/>	<input type="checkbox"/>	<input type="checkbox"/>	<input type="checkbox"/>	<input type="checkbox"/>
10. Mano treneris apšaukdavo sportininkus, kurie buvo netvarkingi	<input type="checkbox"/>	<input type="checkbox"/>	<input type="checkbox"/>	<input type="checkbox"/>	<input type="checkbox"/>
11. Mano treneris skatino sportininkus jaustis sėkmingais, kai jie patobulėjo	<input type="checkbox"/>	<input type="checkbox"/>	<input type="checkbox"/>	<input type="checkbox"/>	<input type="checkbox"/>
12. Mano treneris skyrė mažiau dėmesio sportininkams, kurie jam nepatikdavo	<input type="checkbox"/>	<input type="checkbox"/>	<input type="checkbox"/>	<input type="checkbox"/>	<input type="checkbox"/>
13. Mano treneris pripažindavo /pastebėdavo tuos sportininkus, kurie labai stengėsi	<input type="checkbox"/>	<input type="checkbox"/>	<input type="checkbox"/>	<input type="checkbox"/>	<input type="checkbox"/>
14. Mano treneris tikrai vertino kiekvieną žaidėją kaip žmogų, o ne tik kaip sportininką	<input type="checkbox"/>	<input type="checkbox"/>	<input type="checkbox"/>	<input type="checkbox"/>	<input type="checkbox"/>
16. Treneris išsamiai ir pilnai atsakydavo į sportininkų klausimus	<input type="checkbox"/>	<input type="checkbox"/>	<input type="checkbox"/>	<input type="checkbox"/>	<input type="checkbox"/>
17. Mano treneris buvo mažiau geranoriškas sportininkams, kurie jį nuvildavo	<input type="checkbox"/>	<input type="checkbox"/>	<input type="checkbox"/>	<input type="checkbox"/>	<input type="checkbox"/>

Atsakant į žemiau pateiktus teiginius galvokite apie tai kas įprastai vyko treniruotėse <i>per pastarąsias 3-4 savaites</i>	Visiškai sutinku	Sutinku	Nei taip, nei ne	Nesutinku	Visiškai nesutinku
18. Mano treneris užtikrindavo, kad kiekvienas sportininkas rimtai dirbtų	<input type="checkbox"/>	<input type="checkbox"/>	<input type="checkbox"/>	<input type="checkbox"/>	<input type="checkbox"/>
19. Mano treneris turėjo savo mėgstamus sportininkus	<input type="checkbox"/>	<input type="checkbox"/>	<input type="checkbox"/>	<input type="checkbox"/>	<input type="checkbox"/>
20. Mano treneris apdovanodavo tik tuos sportininkus, kurie gerai rungtyniaudavo	<input type="checkbox"/>	<input type="checkbox"/>	<input type="checkbox"/>	<input type="checkbox"/>	<input type="checkbox"/>
21. Mano treneris pagirdavo tik geriausiai rungtynių metu pasirodžiusius sportininkus	<input type="checkbox"/>	<input type="checkbox"/>	<input type="checkbox"/>	<input type="checkbox"/>	<input type="checkbox"/>
22. Kai mano treneris duodavo užduotis sportininkams, jis stengdavosi paaiškinti kam to reikia	<input type="checkbox"/>	<input type="checkbox"/>	<input type="checkbox"/>	<input type="checkbox"/>	<input type="checkbox"/>
23. Mano treneris stengėsi, jog visi sportininkai jaustųsi esantys svarbūs komandoje	<input type="checkbox"/>	<input type="checkbox"/>	<input type="checkbox"/>	<input type="checkbox"/>	<input type="checkbox"/>
24. Mano treneris aprėkdavo sportininkus kitų sportininkų akivaizdoje, kad priverstų juos atlikti konkrečias užduotis	<input type="checkbox"/>	<input type="checkbox"/>	<input type="checkbox"/>	<input type="checkbox"/>	<input type="checkbox"/>
25. Mano treneris mano, kad tik geriausi sportininkai gali žaisti rungtynių metu	<input type="checkbox"/>	<input type="checkbox"/>	<input type="checkbox"/>	<input type="checkbox"/>	<input type="checkbox"/>
26. Mano treneris grasino nubausti sportininkus, jei jie nesilaikys drausmės treniruotėje	<input type="checkbox"/>	<input type="checkbox"/>	<input type="checkbox"/>	<input type="checkbox"/>	<input type="checkbox"/>
27. Mano treneris buvo atidus visų atžvilgiu ir nesmerkdamo sportininkų asmeninių jausmų	<input type="checkbox"/>	<input type="checkbox"/>	<input type="checkbox"/>	<input type="checkbox"/>	<input type="checkbox"/>
28. Mano treneris leido mums suprasti, kad nu visų kartu priklauso komandos sėkmė	<input type="checkbox"/>	<input type="checkbox"/>	<input type="checkbox"/>	<input type="checkbox"/>	<input type="checkbox"/>
29. Mano treneris įvairiais pagyrimais ir apdovanojimais skatindavo sportininkus atlikti jiems skirtas užduotis	<input type="checkbox"/>	<input type="checkbox"/>	<input type="checkbox"/>	<input type="checkbox"/>	<input type="checkbox"/>
30. Mano treneris skatino sportininkus vienas kitam padėti.	<input type="checkbox"/>	<input type="checkbox"/>	<input type="checkbox"/>	<input type="checkbox"/>	<input type="checkbox"/>
31. Mano treneris bandė kištis į sportininkų asmeninį gyvenimą už sporto ribų	<input type="checkbox"/>	<input type="checkbox"/>	<input type="checkbox"/>	<input type="checkbox"/>	<input type="checkbox"/>
32. Mano treneris manė, kad sportininkams svarbu sportuoti pasirinktą sporto šaką, nes ji jiems patinka	<input type="checkbox"/>	<input type="checkbox"/>	<input type="checkbox"/>	<input type="checkbox"/>	<input type="checkbox"/>
33. Mano treneriui vieni sportininkai patikdavo labiau, nei kiti	<input type="checkbox"/>	<input type="checkbox"/>	<input type="checkbox"/>	<input type="checkbox"/>	<input type="checkbox"/>
34. Mano treneris skatino sportininkus dirbti kartu kaip komanda	<input type="checkbox"/>	<input type="checkbox"/>	<input type="checkbox"/>	<input type="checkbox"/>	<input type="checkbox"/>