

MYKOLO ROMERIO UNIVERSITETAS
SOCIALINĖS POLITIKOS FAKULTETAS
PSICHOLOGIJOS KATEDRA

LINA SMALINSKAITĖ
(Socialinė psichologija, SPmns0-01)

TRANSGENERACINIŲ ŠEIMOS KONFLIKTŲ
ANALIZĖ
Magistro baigiamasis darbas

Vadovė -
doc. dr. Jolanta Sondaitė

VILNIUS, 2012

PADĖKA

Dėkoju darbo vadovei dr. Jolantai Sondaitei už supratimą ir konsultacijas, rašant darbą, taip pat visiems, tyrime sutikusiems dalyvauti žmonėms, be kurių šio darbo visai nebūtų buvę.

Turinys

Pratarmė	4
Pagrindinių darbe naudojamų sąvokų žodynėlis	5
1. Teorinė problemos analizė	6
1.1 Konfliktai šeimoje	6
1.2 Sutuoktinių konfliktų poveikis vaikams	9
1.3 Emocinio stabilumo ir savikontrolės svarba konfliktuose bei transgeneracinis jų perdavimas.....	11
1.4 Auklėjimo vaidmuo konfliktų transgeneracinio perdavimo procesui	14
1.5 Agresijos bei pykčio vaidmuo šeimyniniuose konfliktuose bei jų transgeneraciniam perdavime	16
1.6 Konfliktuose vyraujantys gynybos mechanizmai bei jų transgeneracinis perdavimas	17
2. Tyrimo tikslas, uždaviniai, hipotezės.....	20
3. TYRIMO METODOLOGIJA	21
3.1 Tyrimo dalyviai	21
3.2 Tyrimo metodai	21
3.3 Tyrimo procedūra	23
3.4 Tyrimo rezultatų apdorojimas	23
3.5 Tyrimo ribotumų buvo bandyta išvengti:.....	26
4. Tyrimo rezultatai ir jų aptarimas	27
4.1 Elgesys konflikto situacijoje	27
4.2 Mąstymas konflikto situacijoje	30
4.3 Emocijos konflikto situacijoje.....	32
4.4 Gynybos mechanizmai konflikto situacijoje.....	34
4.5 Apibendrinimas	36
4.6 Perdavimo iš kartos į kartą analizė	37
4.7 Tyrimo ribotumai.....	43
Išvados	44
Santrauka lietuvių kalba.....	45
SUMMARY	46
Literatūra	47
Priedai	51

Pratarmė

Šio magistro darbo tema transgeneracinių šeimos konfliktų analizė pasirinkta ne atsitiktinai. Mokslinėje literatūroje pateikiami duomenys rodo, kad šeimos sąvoka šiuolaikiniame pasaulyje labai sparčiai kinta (Giddens, 1999). Seniau buvęs „tradicinis šeimos“ apibrėžimas, jog šeima – tai socialinė grupė, kurią sieja santuokos, kraujo (giminystės) arba įvaikinimo ryšiai, patvirtinti įstatymine arba socialiai pripažinta tvarka, šiandien jau nebepajėgia aprėpti visų jos rūšių (Šerkšnienė, 2005). Šiuolaikinėje visuomenėje esama įvairių „netradicinių šeimų“, kuriose tėvai augina vaikus vienas kitam neįsipareigodami arba abu tėvai yra tos pačios lyties partneriai. Dar daugiau yra vienišų tėvų ar motinų, auginančių savo atžalas be sutuoktinių ar sukūrusių pakartotines santuokas. Pamažu tradicinis šeimos modelis užleidžia pozicijas ir vieną dieną gali tapti „netradicinės šeimos“ pavyzdžiu. Tad akivaizdu, kad norint išsaugoti „tradicinį šeimos“ suvokimą, būtina kuo geriau suprasti joje vykstančius procesus (Giddens, 1999).

Ypatingą svarbą šeimos funkcionavimui turinčių konfliktų reikšmė bei gebėjimas juos išspęsti yra vienas tų kriterijų, kurie leidžia prognozuoti pasitenkinimą santuoka bei jos ilgaamžiškumą. Tad, viena vertus, efektyviai sprendžiant konfliktus, šeima gali augti ir tobulėti, tuo tarpu taikant ne efektyvius sprendimo būdus, tai gali vesti prie greito santykių pablogėjimo ar net išsiskyrimo (Greff, 2000).

Transgeneracinių konfliktų analizė nėra visiškai nauja psichologijos tyrimų kryptis nei Lietuvoje, nei pasaulyje. Užsienio autoriai (Kakiuchi, Weeks, 2009; DeMaria, Weeks, Hof, 1999; Schutzenberger, 1999.) aktyviai domisi bei analizuoja šeimos kartų (bent trijų) atstovų įtaką vieni kitiems įvairiais aspektais. Jau tokie autoriai kaip Freud, Bowlby, Brene ir kt. teigė, jog labai svarbu atkreipti dėmesį į šeimos istoriją ir patirtus kiekvienos iš šeimos narių išgyvenimus ar vidinius mechanizmus, kurių pagalba šeimos nariai vieni kitus veikia. Tuo tarpu Lietuvoje dar žengiami pirmieji žingsniai, atkreipiant dėmesį į ne tik artimiausių, t. y., tėvų vaidmenį vaikų gyvenime, bet ir atsižvelgiant į platesnį kelių kartų vaidmenį (Pilinkaitė, 2011). Nepaisant to, Lietuvoje neteko pastebėti, kad konfliktai tarp sutuoktinių būtų tyrinėjami kelių šeimos kartų kontekste, nors būtent pastarieji neretai būna smurto šeimose bei skyrybų priežastimis, kurių statistika Lietuvoje tikrai nedžiugina (Statistikos departamentas, 2011). Tad šio darbo tikslas bus analizuoti šeimos konfliktus bei jų perdavimą iš kartos į kartą.

Pagrindinių darbe naudojamų sąvokų žodynis

Konfliktas tyrime apibrėžiamas, kaip žodinės ar fizinės agresijos, pykčio, gynybos mechanizmų naudojimas, emocinis nestabilumas bei savikontrolės praradimas (pgl. Van Doorn ir kt., 2007; Kim ir kt., 2009).

Teigiamas konfliktų sprendimas apima bandymą įsiklausyti ir suprasti kito poziciją bei konstruktyviais konfliktų sprendimo būdais ieškoti kompromiso, siekti bendradarbiavimo (pgl. Van Doorn ir kt., 2007; Kim ir kt., 2009).

Pasitraukimas iš konflikto suvokiamas kaip noras ar pastangos išvengti konflikto, vengimas kalbėti ar emocinis bei fizinis pasitraukimas ir konfliktinės situacijos (pgl. Van Doorn ir kt., 2007; Kim ir kt., 2009).

Transgeneracinis perdavimas – tai nesąmoningas patirties perėmimas iš kartos į kartą, kai su patirtimi perimamos ir šeimos paslaptys, nerimas, neišsakyti lūkesčiai bei lojalumas šeimai (Schützenberger, 1999).

Skėlimas - priešingų jausmų atskyrimas, nes nesugebama integruoti pozityvių ir negatyvių savo ar kitų asmenybės savybių į vieną vaizdą, todėl vienu metu tampa nebeįmanoma išreikšti ambivalentiškus jausmus (pgl. *DSM-IV*, p.757).

Savęs įtvirtinimas – žmogus tiesiai išreiškia savo jausmus ir mintis, bet daro tai korektiškai ir nemanipuliuoja (pgl. *DSM-IV*).

Numatymas – emocinės reakcijos išgyvenimas iš anksto, numatant galimų įvykių pasekmes, kuriami realūs ir alternatyvūs sprendimo būdai (pgl. *DSM-IV*).

Idealizacija – perdėtai pabrėžiamos teigiamos kito žmogaus, į kurį baiminamasi nukreipti nesąmoningą pyktį (pgl. *DSM-IV*).

Pernešimas – jausmas ar reakcija pernešami nuo vieno objekto į kitą, paprastai tokį, kuris yra mažiau grėsmingas (pgl. *DSM-IV*).

Afekto izoliacija – individas su emociniu konfliktu ar išoriniu arba vidiniu stresoriumi tvarkosi atskirdamas mintis nuo jausmų, su kuriais buvo išpradžių situacija (pgl. *DSM-IV*).

1. Teorinė problemos analizė

1.1 Konfliktai šeimoje

Šeima visada prasideda nuo dviejų skirtingų žmonių, kurie nusprendžia susieti savo gyvenimus. Pamažu ši dviejų atskirų žmonių sąjunga tampa vienu, daugiau ar mažiau darniu mechanizmu, į kurį, laikui bėgant, neretai įsijungia ir vaikai. Panašiai šeimą suvokė ir L. Bertalanffy (1968) teigdamas, kad šeima tai - sąveikaujančių elementų visuma. Jam pritarė ir dauguma autorių E. Sieburg (1985), M. Bowen (1978; 1965) (cit. pgl. Gilbert, 2006), B. H. Lemme (2003) bei Minuchin, Fishman (1981), kurie šeimą taip pat suvokė kaip tam tikrą sąveiką – sąveiką tarp vyro ir žmonos, tėvų ir vaikų.

Jau Lewin (2007) lauko teorijoje teigė apie lauką sudarančių elementų nuolatinę sąveiką bei kaitą. Ir nors jis pats savo teorijos nesiejo su šeima, tačiau jo pasekėjai pastebėjo, jog ši teorija labai gerai paaiškintų šeimos narių tarpusavio sąveiką, kuria jie vieni kitus veikia. Praktinėje veikloje ši bei panašios kitų autorių teorijos įgavo atgarsį tik XX a. 5 – jame dešimtmetyje, kai psichoterapinėje bei klinikinėje praktikoje buvo pastebėta, jog pakankamai dažnai atėjus klientui tekdavo gydyti ne vien jį, bet ir jo šeimos narius (Sieburg, 1985). Svarbu akcentuoti tai, kad kiek vėliau buvo pastebėta, jog iš kartos į kartą perduodami ne tik sutrikimai, tačiau ir kita įvairi patirtis.

Pasak autorės F. Dolton, iš kartos į kartą yra perduodamos ne tik tradicijos, įsitikinimai ar kitos vertybės, bet ir neišspręsti šeimos konfliktai bei paslaptys. Jai pritarė ir profesorė A. A. Schutzenberger (1999), praėjusio šimtmečio 8-jame dešimtmetyje dirbusi su onkologiniais ligoniais. Ji tyrimais patvirtino kilusią hipotezę, jog kai kuriems iš sergančiųjų onkologine liga, ši liga prasidėjo tame pačiame amžiuje, kuriame kas nors iš jų giminaičių praeityje mirė nuo vėžio arba žuvo nelaimingo atsitikimo metu. Jai pavyko išsiaiškinti, jog tai nėra atsitiktinumas, o veikiau dėsningumas. Atlikus tyrimus, paaiškėjo, kad beveik kiekvienoje šeimoje egzistavo įvykiai, kurie darė įtaką ateinančių kartų likimui. Panašias išvalgas autorė išsakė ir konfliktų atžvilgiu. Jos teigimu, dauguma dabartyje vykstančių konfliktų neišvengiamai turi savo istoriją keliose prieš tai buvusiose kartose, tad svarbu kuo išsamiau susipažinti bent su trijų kartų istorija, kad būtų įmanoma tinkamai suprasti šiandienos konfliktus (Schutzenberger, 1999).

Konfliktus suprasti yra labai svarbu ir todėl, kad jie yra viena iš natūralių šeimos gyvenimo dalių. Konfliktai apibrėžiami įvairiai, pavyzdžiui, kaip priešingų interesų, nuomonių, tikslų ar tikslo siekimo būdų susidūrimas (cit. pgl. Sondaitė, 2011). Esama ir kitų gausybės konflikto apibrėžimų, tačiau šiame **darbe konfliktai aiškinami, kaip žodinės ar fizinės agresijos, pykčio, gynybos mechanizmų naudojimas, emocinis nestabilumas bei savikontrolės praradimas** (pgl. Van

Doorn, Branje, Meeus, 2007). Esama ir keletą galimų būdų reaguoti į konfliktus. Vienas jų yra pasitraukimas iš konflikto. Jis suvokiamas, kaip noras ar pastangos išvengti konflikto, vengimas kalbėti ar emocinis bei fizinis pasitraukimas iš konfliktinės situacijos (Van Doorn, Branje, Meeus, 2007).

Recchia ir kt., (2010) išskiria du konfliktų sprendimo būdus: destruktivus ir konstruktyvus. Konfliktus sprendžiant konstruktyviai, būdinga orientacija į ateitį, jos planavimas (Cummings ir kt., 2008) bei abiejų pusių poreikių integracija, galimybių paieška (Stein, Albro, 2001). Naudojant destruktivius konfliktų sprendimo būdus, yra išreiškiamos neigiamos emocijos, tačiau užkertama galimybė pasiekti abiem pusėms priimtina sprendimo būdą (Stanley ir kt., 2002). Tad kur kas naudingesnis būdas reaguoti į konfliktus, yra teigiamas jų sprendimas, kuris be jau išvardintų požymių apima bandymą įsiklausyti ir suprasti kito poziciją bei konstruktyviais konfliktų sprendimo būdais ieškoti kompromiso, siekti bendradarbiavimo (pgl. Van Doorn, Branje, Meeus, 2007). Nepaisant visuomenėje nusistovėjusio neigiamo konfliktų vertinimo, jie patys savaime nėra nei geri, nei blogi. Kaip tik konfliktai yra tas varos šaltinis, kuris padeda ne tik sutvirtinti santykius, išsprendžiant visoms konflikto pusėms svarbius klausimus, bet ir skatina natūralią santykių raidą (Strong, DeVault, Cohen 2011).

Esama įvairių konfliktų klasifikavimų, tačiau, remiantis šeimos sistemų požiūriu, konfliktai gali būti individualūs (konfliktas kyla ir yra sprendžiamas tarp dviejų žmonių) arba kolektyviniai (į konfliktus įsitraukia daugiau nei du asmenys). Individualūs konfliktai šeimoje kyla tarp šeimos posistemės narių (pvz., sutuoktinių) arba tarp skirtingų posistemų atstovų (pvz., tėvų vaikų). Visgi dauguma šeimyninių konfliktų yra sistemiški ir kyla natūraliai besivystant šeimos santykiams (Recchia ir kt., 2010). Svarbu akcentuoti ir tai, kad konfliktai, kilę vienoje posistemėje, gali plisti ir apimti keletą jų. Konfliktams išplitus tarp skirtingų posistemų, dažniausiai pasireiškia ir netolygus jėgos pasiskirstymas konfliktinėse situacijose. Pavyzdžiui, jei konfliktuoja vienas iš tėvų su savo vaiku (tėvas atstovauja tėvų posistemę, o vaikas - vaikų), net jei abiejų konflikto pusių argumentai bus išdėstyti tolygiai argumentuotai, jėgos persvara bus tėvų, o ne vaiko pusėje.

Šeimyniniams konfliktams dažnai būdinga ir triaguliacija. Jos atveju konfliktuojanti pora nuo konflikto nukreipia dėmesį (dėl sukilusio nerimo) į kitą, mažiau grėsmingą veiklą, pavyzdžiui, vaiko elgesio problemas mokykloje. Tai ir vadinama triaguliacija. Nors triaguliacija gali sumažinti įtampą tarp partnerių, bet esminis konfliktas tarp sutuoktinių taip ir lieka neišspręstas ir, laikui bėgant, situacija blogėja (pavieniai šie procesai nėra kenksmingi, bet kaip visuma gali sukelti problemas šeimoje) (Laurinaitis, Milašiūnas 2008; Sharf, 2008).

Aptariant konfliktus, svarbu įsivertinti ir kokio intensyvumo konfliktas konkrečioje šeimoje kilo. Tai padaryti gali padėti Balswick ir Balswick (2007) išskirti konfliktų lygiai:

1. Pirmo lygio konfliktai apima nesudėtingus, kasdienes, erzinančius ar nepriimtinius veiksmus ar poelgius, kuriuos atlieka kiekvienas iš sutuoktinių (šeimoms narių). Dažniausiai dėl minėtų aplinkybių nekyla konfliktinių situacijų, nors kartais ir dėl šių rutininių smulkmenų konfliktų gali kilti. Paprastai jie būna gana nesudėtingai išsprendžiami ir neturi didesnio poveikio šeimos santykiams.
2. Antro lygio konfliktai jau įgauna stipresnę emocinę atspalvį. Jie kyla, kai vienas iš sutuoktinių netyčia ar apgalvotai pasako ar padaro tai, kas nepatinka ar žeidžia kitą sutuoktinį (pvz., sutuoktinis netyčia įžeidžia kitą sutuoktinį neatsargia pastaba apie jo ar jos poelgį, išvaizdą ar savybę). Nors akimirksniu šis konfliktas gali išsiplėsti, tačiau dauguma sutuoktinių šiuos konfliktus sėkmingai išsprendžia.
3. Trečioji grupė apima konfliktus, kuriuose sutuoktiniai fiziškai, seksualiai ar emociškai yra išnaudojami. Neretai šeimos nariai gali net neįsisavinti, kad būtent tai vyksta jų šeimoje, o ilgainiui tai įvardinus, gali kilti eilė konfliktų. Šie konfliktai yra kur kas pavojingesni tolimesniam šeimos funkcionavimui bei likimui drauge.
4. Jei yra pasiekiami ketvirto lygio konfliktai, jie pasiekia socialiai nepriimtina ir netoleruojamą lygį bei perauga į disfunkcinę šeimą, kuri, jei dar laikosi drauge, tai jai yra būtina skubi pagalba (tiek sutuoktiniams, tiek ir joje augantiems vaikams, jei tokių yra). Šiuo atveju dažniausiai jau įsikiša ir įvairių institucijų atstovai.

Tačiau net ir žinant, kokio lygio konfliktas, svarbu žinoti, kaip suvaldyti susidariusią situaciją bei imtis atitinkamų veiksmų. Čia gali pagelbėti Balswick ir Balswick (2007), kurie remdamiesi tokių autorių, kaip Kilman, Thomas, Hocker, Wilmont bei Bowen darbais, sukonstravo konfliktų valdymo modelį.

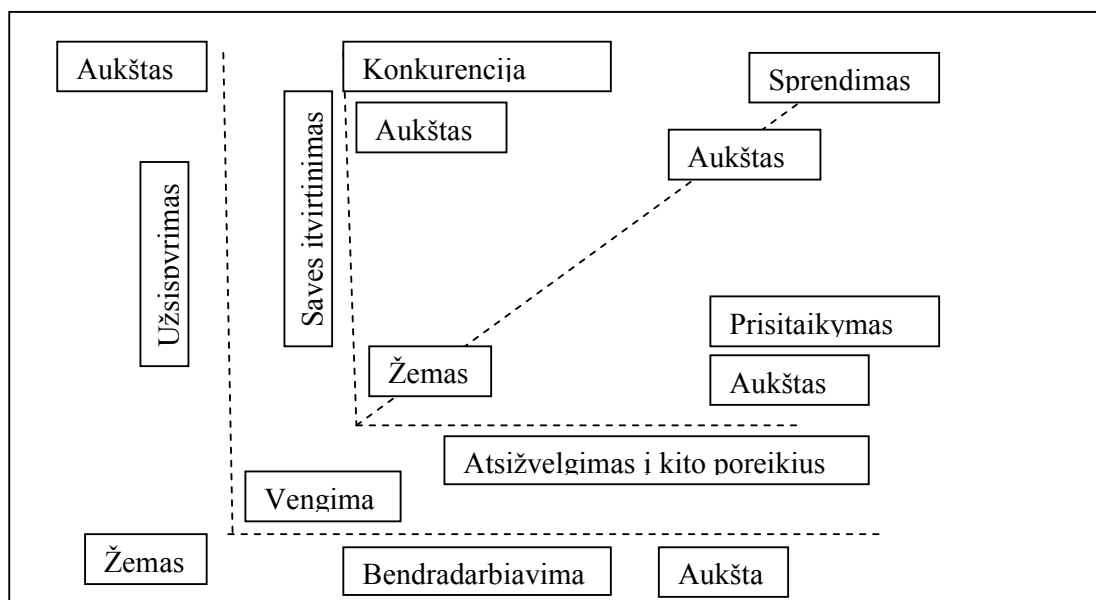

Pav., 1. Balswick ir Balswick (2007) konfliktų valdymo modelis.

Modelį sudaro kelios ašys, kurių reikšmės yra opozicinės, t. y., vienai savybei augant, kita proporcingai mažėja. Tarkime, kuo labiau vyrauja užsispyrimas, tuo mažesnis bus bendradarbiavimo poreikis. Schemoje pateikti ir keli galimi reagavimo į konfliktus būdai. Vienas jų yra vengimas. Jam vyraujant yra nesiiimama jokių veiksmų, arba vengiama jų imtis. Tokiu atveju problema lieka neišspręsta. Jei visgi yra pasirenkama problema spręsti, tokiu atveju galimi keli sprendimo variantai. Vienas jų – save įtvirtinantis elgesys. Kuo labiau šis būdas išreikštas, tuo labiau jį naudojantis asmuo siekia savo užsibrėžtų tikslų ir mažiau yra linkęs nusileisti ar atsižvelgti į kitos konflikto pusės poreikius bei tikslus. Šiam priešingas būdas yra polinkis atsižvelgti į kitos pusės poreikius, mažiau dėmesio kreipiant į savuosius. Kaip optimaliausias konfliktų sprendimas išskiriamas savybių derinys, kai visų išvardintų elementų, sprendžiant konfliktą, yra panašus kiekis ir visos savybės yra vidutiniškai išreikštos. Tokiu atveju žmogus geba lanksčiai prisitaikyti prie kintančių aplinkybių ir efektyviai spręsti iškilusius konfliktus.

1.2 Sutuoktinių konfliktų poveikis vaikams

Neabejotinai tėvai, sutuoktiniai, vaikai yra tie artimiausi žmonės, su kuriais sieja saviti ir nenutrūkstantys saitai. Remiantis šeimos sistemų teorija, šeima matoma kaip socialinė sistema, susidedanti iš keleto posistemų, tokių kaip tėvų, sutuoktinių, senelių, vaikų, anūkų ir t. t. posistemės. Visos išvardintos posistemės tarpusavyje sąveikauja bei veikia viena kitą (Minuchin, 1985; Corsini, Wedding, 2011). Svarbu paminėti, jog šeimos sistemų teorijoje visos posistemės yra išdėliotos hierarchiškai, t. y., jog aukščiau esančios posistemės (tėvų ar senelių) daro didesnę įtaką žemiau esančioms (vaikų, anūkų) posistemėms, nei atvirkščiai (Erel, Burman, 1995). Tad tikėtina, jog priklausomai nuo to, kaip tėvai ar seneliai spręš savo tarpusavio konfliktus, priklausys ir tai, kaip jų vaikai tai darys su savo sutuoktiniais. Atvirkštinis poveikis, jog anūkų ar vaikų konfliktai su sutuoktiniu darys ženklų poveikį senelių ar tėvų santykiams, yra mažai tikėtinas, nors esama ir tyrimų, teigiančių, jog gera vaikų santuokos kokybė gali teigiamai veikti ir jų tėvų konfliktų sprendimą. Kitaip tariant, jei sutuoktinių vaikai, sukūrę savo šeimas, dažnai demonstruoja konstruktyvius konfliktų sprendimo būdus, tai ir jų tėvai konfliktus yra linkę pradėti spręsti taikydami kiek daugiau konstruktyvių konfliktų sprendimo technikų (Van Doorn ir kt., 2007). Visgi apibendrinant įvairius požiūrius, galima daryti prielaidą, jog tėvų ar senelių konfliktų su sutuoktiniu sprendimo būdai gali turėti įtakos jaunesnių kartų atstovų konfliktų su sutuoktiniu sprendimui. Taip pat pastebėta, jog jei konfliktus tėvai yra linkę spręsti konstruktyviais būdais, tai toks konfliktų sprendimas sąlygoja teigiamą poveikį jų vaikams, priešingai nei tais atvejais, kai tėvai konfliktus yra linkę spręsti destruktiviais būdais (Davies, Cummings, 1994).

Kiek anksčiau įvardintos tėvų, vaikų, senelių posistemės, kurioms yra priskiriami išvardinti žmonės, tarpusavyje yra glaudžiai susiję (Minuchin, 1985), tad daugybė tyrimų, analizuojančių

šeimyninius konfliktus, susitelkia būtent ties minėtomis posistemėmis (Rinald, How, 2003) bei jų tarpusavio sąveika (Goeke ir kt., 2007). Atlikti tyrimai įtikinamai rodo, kad šeimyniniai santykiai turi įtakos vėlesniems santykiams (Whitton ir kt., 2008) bei vaikų vystymuisi. Kuo geresni yra tėvų santykiai, tuo paprastai yra spartesnė augančio vaiko raida (Cummings ir kt., 2008). Iki šiol šeimos posistemės pasižymi unikaliomis savybėmis, tai kyla iš konkrečių vaidmenų, kuriuos šeimos nariai prisiima įvairiuose kontekstuose. Analizuojant šeimą, jos narių santykius, svarbu pastebėti ne tik, kaip šeimos nariai veikia vienas kitą, bet ir kaip jų tarpusavio sąveika pasireiškia kitiems jos nariams. Vienas iš egzistuojančių transgeneracinio perdavimo aiškinimų yra pagrįstas empiriniais duomenimis ir teigia, jog patirtis, įgyta tėvų šeimoje, lemia žmogaus tikslus, pasirinkimus bei galimybes jo gyvenime. Remiantis šiuo požiūriu ir tyrimų duomenimis, pastebėta, jog vaikams, užaugusiems išsiskyrusiose šeimose, lyginant juos su susituokusiose šeimose užaugusiais vaikai, pastarieji pasižymėjo žemesniu išsilavinimu (Story ir kt., 2004), mažesnėmis uždirbamomis pajamomis (McLeod, 1991), dažniau gyveno kartu su tėvais (Bumpass, Martin, Sweet, 1991) bei buvo linkę susituokti jaunesniame amžiuje (Keith, Finlay, 1988).

Šiuolaikinėje visuomenėje vis augant skyrų skaičiui šis reiškinys susilaukė daug psichologijos atstovų dėmesio. Žvelgiant iš skirtingų teorinių perspektyvų, autoriai kiek skirtingai aiškina sutuoktinių konfliktų įtaką jų atžaloms. Socialinio išmokymo požiūriu, patirties perdavimas vyksta per procesų modeliavimą, kurį vaikai kuria vadovaudamiesi tėvų elgesiu, tad spręsdami konfliktus imituoja tėvų rodytą pavyzdį, modelį. Pastebėtos tendencijos, jog tėvų santuokos kokybė yra susijusi su jų vaikų šeimininės kokybės vertinimu praėjus ir daugiau nei dešimtčiai metų. Kuo pozityviau apklausti tėvai vertino savo santuoką, tuo geriau ją vertino ir jų užaugę bei šeimas sukūrę vaikai net ir praėjus dešimtmečiui nuo pirmojo vertinimo (Story ir kt., 2004). Tyrėjai analizavo įvairius aspektus, galinčius turėti įtakos neigiamos patirties perdavimui. Tiriama buvo tokie aspektai kaip tėvų ir vaikų santykių kokybė, vaiko savęs suvokimo raida, psichologinė savireguliacija ir t. t. (Story ir kt., 2004). Naudojant visus išvardintus kintamuosius, buvo tikrinama, kaip jie gali prognozuoti neadaptyvius sutuoktinių vaikų santykius su jų būsimu partneriu.

Tyrimai rodo, kad sutuoktinių santykiai ir tėvų - vaikų santykiai yra tarpusavyje susiję (Cox Paley ir Harter, 2001; Erel, Burman, 1995). Ypatingo mokslininkų dėmesio susilaukė santykiai tarp nesutuokusių porų, kadangi buvo nustatytas neigiamas šeimyninių konfliktų poveikis tokiose šeimose augantiems vaikams (Story ir kt., 2004). Remiantis įvairių autorių atliktais tyrimais, galima teigti, kad yra svarbu, kaip tėvai tarpusavyje šeimoje konfliktuoja bei kokiais būdais sprendžia iškilusius konfliktus. Kuo pasirinkti būdai yra destruktivesni, tuo didesnę neigiamą poveikį jie turi šeimoje augantiems vaikams (Cummings ir kt., 2002). Šiam teiginiui antrina ir Hinde, Hinde (1988) tyrimų metu gauti rezultatai, jog egzistuoja abipusė sąveikų sistema ne tik tarp tėvų ir vaiko, tačiau autoriai atsižvelgė ir į galimą tėvų tarpusavio sąveikos įtaką vaikui. Norint išsamiai suprasti

vaikams daromą tėvų poveikį, būtina atsižvelgti ir į galimą tėvų tarpusavio sąveikos įtaką vaikui. Jų teigimu, neįmanoma suprasti ir numatyti santykių kokybės tarp šeimos narių, neįvertinant kiekvieno jų įtakos tarpusavyje. Pasak autorių, kartais nėra taip svarbu, ar tėvas, ar motina yra labai šiltas ir rūpestingas, o vaikas jautriai reaguoja į jo ar jos siunčiamus signalus, tačiau kur kas svarbiau, kokius bendrus santykius ir atmosferą abu tėvai kuria vaikui (cit. pgl. Damon 1998 p. 19). Minėtam teiginiui pritaria ir E. Sieburg, išsakydama savo pastebėjimus, kad labai svarbu akcentuoti, jog šeimos sistema, tai nėra tik atskirų jos vienetų (šeimos narių) suma, o kur kas daugiau - tai jau kitas, naujas darinys. Pasak autorės, šio naujo darinio negalima tirti atskyrus jį sudarančius elementus vieną nuo kito, nes tuomet, kaip teigia E. Sieburg, negalėsime susidaryti visuminio vaizdo apie šeimą, jos narių tarpusavio sąveiką, dinamiką, o tik daugiau sužinosime apie konkretų tiriamą asmenį (Sieburg, 1985). Šiai idėjai pritarė ir autoriai R. DeMaria, G. Weeks, L. Hof (1999), teigdami, jog jauna šeima turi būti matoma, kaip du nauji jos nariai, atskirti iš jiems įprastos šeimos sistemos, ir bandantys prisitaikyti, prisiderinti vienas prie kito. Štai kodėl ši nauja šeima turi būti matoma bendrame šeimų kontekste.

1.3 Emocinio stabilumo ir savikontrolės svarba konfliktuose bei transgeneracinis jų perdavimas

Svarbu akcentuoti, jog sutuoktinių tarpusavio konfliktų įtaka turi ilgalaikį neigiamą poveikį (Story ir kt. 2004) sutuoktinių vaikų elgesiui, socialiniam bendravimui bei emocijoms (Cummings, Davies, Campbell, 2000). Tyrimai patvirtina, kad sutuoktinių skyrybos ar gyvenimas kartu nesusituokus padidina tikimybę, jog ir jų atžalos ateityje išsiskirs (Kwong, Bartholomew, Henderson, Trinke, 2003; Story ir kt., 2004). Tačiau nederėtų įsivaizduoti, jog transgeneracinis vedybinių konfliktų perdavimas yra nesudėtingas ar griežtai tiesioginis procesas. Visa eilė aplinkinių faktorių lemia perdavimo iš kartos į kartą procesą. Remiantis tyrimų duomenimis, išskirti vieni iš pagrindinių faktorių, tai: tėvų – vaikų santykių kokybė, prastas vaikų auklėjimas bei neigiamų afektų gausa. Jei vaikai neturėjo artimų bei šiltų santykių patirties savo tėvų šeimoje (su tėvais), tai ir užmegzti naujus kokybiškus santykius su partneriu jiems gali būti kur kas sudėtingiau. Panašiai pasireiškia ir prastas vaikų auklėjimas. Jei tėvai neskyrė pakankamai dėmesio vaikams bei jų auklėjimui, tai tikėtina, kad vaiko savarankiškai pasirinkti bendravimo būdai bei normos sukels daugiau sunkumų su sutuoktiniu. Aptariant neigiamų afektų reikšmę, svarbu paminėti, kad kuo daugiau ir kuo stipresnių afektų šeimoje išgyvena vaikas (pavyzdžiui, itin žiaurus smurtas), tuo labiau tikėtina, kad tai turės neigiamą poveikį jo ar jos būsimiems santykiams su sutuoktiniu (Story ir kt., 2004). Tad remiantis atliktais tyrimais, turbūt nestebina vyraujanti nuomonė, jog vaikams, nuolat stebintiems tėvų destruktivius konfliktus, yra būdingi neadaptyvūs tarpasmeninių santykių bendravimo būdai (Story ir kt., 2004), kurie yra atkartojami ne tik šeimoje, tačiau ir užmezgant

ryšius už jos ribų (Whitton ir kt., 2008). Nors atlikti naujausi tyrimai pateikia panašias išvadas apie tėvų poveikį vaikams bei jų būsiniams santykiams, tačiau sukelia abejonę ir ragina svarstyti, ar socialinio išmokymo procesai geba visapusiškai ir išsamiai paaiškinti transgeneracinį vedybinių konfliktų perdavimą bei skatina dar išsamiau tyrinėti transgeneracinio perdavimo ištakas (pvz., Harden ir kt., 2007; Whitton ir kt., 2008).

Pasak įvairių autorių (Story ir kt., 2004), savikontrolės praradimas bei emocinis nestabilumas prognozuoja tarpasmeninių konfliktų pasekmes. Remiantis emocinio saugumo (Davies, Cummings, 1994) (paremto prieraišumo teorija) bei meta-emocijų (Gottman, Katz, Hooven, 1997) modeliais, norint geriau suprasti tarpasmeninius konfliktus, labai svarbu suvokti savikontrolės praradimo bei emocinio nestabilumo vaidmenį sutuoktinių konfliktuose.

Gebėjimas suvaldyti savo emocijas (pvz., pyktį) yra susijęs su elgesiu, todėl yra vienas kertinių prisitaikymo socialinėje aplinkoje aspektų (Cicchetti ir kt., 1991). Įvairūs tyrimai (Cicchetti ir kt., 1991) patvirtina, jog žemas emocijų reguliacijos lygis sąlygoja netinkamą ar socialiai nepriimtina emocijų raišką. Svarbu atkreipti dėmesį, jog dažnai aptariant emocijų reguliaciją yra minimi du ją sudarantys komponentai: sujaudinimas, kurį reiktų suprasti, kaip patiriamų emocijų stiprumą, bei reguliacija, kuri yra aiškinama, kaip konkretūs veiksmai, nukreipti į emocijų raiškos valdymą, kontrolę (Kim ir kt., 2009). Visgi tyrimuose daugeliu atvejų šie du komponentai yra apjungiami ir traktuojami, kaip emocijų kontrolė (Kim ir kt., 2009). Minėta socialiai nepriimtina emocijų raiška sukelia sunkumų socialinėse sąveikose ypač su artimiausiais žmonėmis, su kuriais praleidžiama daugiausiai laiko (pvz., sutuoktinis) (Kim ir kt., 2009). Šia koncepcija remiasi ir prieraišumo teorija, kurios vienas iš pagrindinių principų yra gebėjimas valdyti neigiamus afektus. Pastarieji turi įtakos emociniams patyrimams ne tik santykyje su tėvais vaikystėje, tačiau ir su sutuoktiniais suaugusiojo amžiuje (Simpson, Collins, Tran, Haydon, 2007).

Remiantis jau minėtais tyrimais, negebėjimas valdyti emocijų gali būti vienas iš esminių elementų, norint geriau suprasti konfliktus, jų kilmės priežastis konkrečiau asmens gyvenime. Šis veiksnys taip pat yra svarbus analizuojant konfliktų perdavimo iš kartos į kartą procesą (Kim ir kt., 2009). Tam pritaria ir Kim, Pears, Capaldi bei Owen (2009) longitudinalių studijų pagalba tyrę kelių kartų atstovus bei sukonstravę konfliktų perdavimo modelį (žr. Pav.2). Sukurtas modelis remiasi prielaida, kad tėvų emocijų reguliacijos stoka yra viena iš priežasčių jų tarpusavio konfliktų su sutuoktiniu vystymuisi, kuri pasireiškia (persiduoda) visose kartose. Modelis taip pat nurodo tris galimus kelius, kurių pagalba tėvų emocijų disreguliacija gali turėti įtakos jų vaikų santykiams bei konfliktams su sutuoktiniu suaugusiojo amžiuje. Pirmasis kelias - tiesioginis perdavimas, šį būdą pagrindžia tyrimai, rodantys, jog žmogaus gebėjimas tvardyti bei valdyti savo veiksmus iš kartos į kartą yra perduodamas genetiškai, tame tarpe ir emocinė reguliacija (Kim ir kt. 2009).

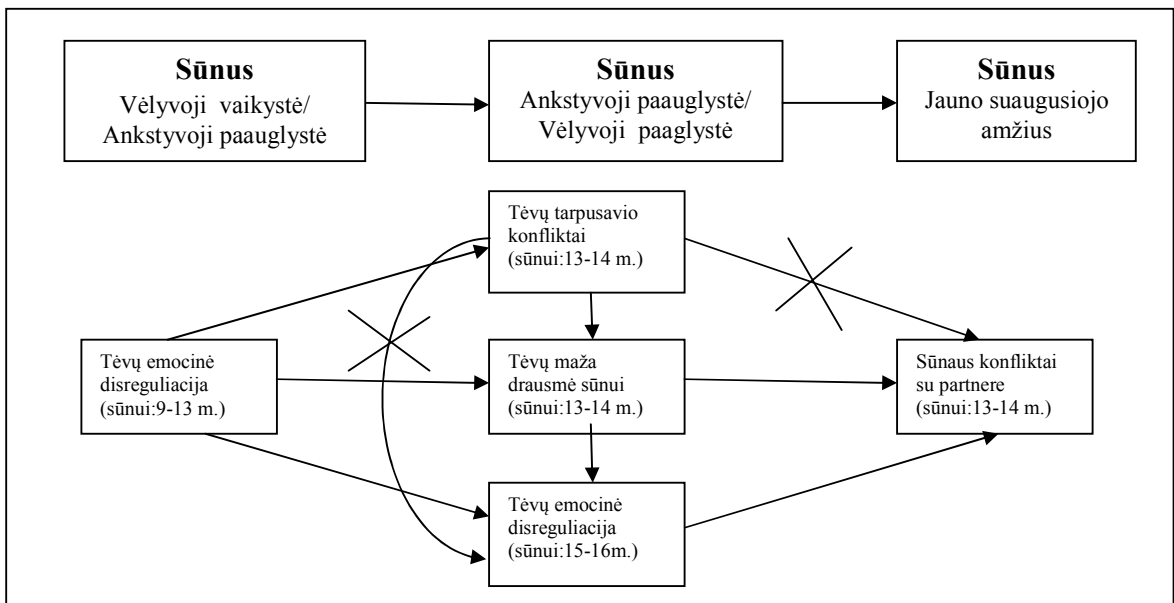

Pav.2. Emocinės disreguliacijos perdavimo iš kartos į kartą modelis (Kim ir kt. 2009)

Tėvų emocijų kontrolės stygius jų palikuonių emocijų disreguliacijai gali turėti ir neigiamą netiesioginį poveikį. Tėvų emocijų disreguliacija gali pasireikšti situacinių konfliktų metu ir taip netiesiogiai paveikti augančias atžalas. Šiuo atveju situacinių tarpusavio sąveika jų vaikams tampa ta socialine aplinka, kurioje jie gali stebėti, pavyzdžiui, emocinį ekspresyvumą, emocinio sujaudinimo nevaldymą, ir tai, savo ruožtu, gali būti tie aspektai, kuriais remiantis vaikai išmoka perimti emocinę disreguliaciją iš tėvų (Maughan, Cicchetti, 2002). Kinstogel ir Grydr (2004) pastebėjo, jog tėvų tarpusavio konfliktai yra susiję su jų vaikų (berniukų) silpnu pykčio valdymu, kuris siejasi su užaugusių vaikų (vyriškos lyties) konfliktų su jo partnere lygiu. (Kim ir kt., 2009).

Dar vienas iš prognozuotų perdavimo kelių, pateiktų Kim, Pears, Capaldi bei Owen (2009) modelyje, atlikus tyrimus visgi nepasitvirtino. Nebuvo rasta tiesioginio tėvų konfliktų perdavimo jų vaikams pakankamų įrodymų, nors remiantis kitų autorių darbais, prielaidos tokiai hipotezei buvo. Nustatyta, jog svarbus yra ir tėvų pasitenkinimas santuoka, nes situaciniai, kurie teigiamai vertino savo santuoką, pasižymėjo aukštesniais jautrumo kitam, žinių apie vaikų auklėjimą bei didesniu suderinamumu. Tuo tarpu situaciniai, prastai vertinę savo santuoką, turėjo sukaupę kur kas mažiau žinių apie vaikų auklėjimą, buvo kur kas šaltesni ir mažiau atidūs vienas kito poreikiams bei negebėjo prisiderinti prie vienas kito (Kim ir kt., 2009). Tokio neveiksmingo, nenuoseklaus auklėjimo patirtis gali prisidėti prie emocijų disreguliacijos modelių situacinių atžaloms perdavimo, kuris, savo ruožtu, galėtų prisidėti prie jaunesniosios kartos atstovų konfliktų su situaciniu. Taigi, prasti tėvų įgūdžiai, naudojant drausmę vaikų auklėjime, gali turėti netiesioginės įtakos vėlesnių kartų konfliktų su partneriu perdavimui iš kartos į kartą (Kim, Pears, Capaldi bei Owen, 2009).

1.4 Auklėjimo vaidmuo konfliktų transgeneracinio perdavimo procesui

Esama ir kito požiūrio, jog emocinė disreguliacija labiau yra susijusi su pasirinktu tėvų auklėjimo stiliumi, t. y. taikytu drausmės lygiu (Kim ir kt., 2009). Tyrinėjant optimalų drausmės lygį, būtiną tinkamam auklėjimo procesui, autoriai pasiskirsto į dvi pagrindines grupes. Viena grupė teigia, kad svarbu, jog drausmės nebūtų per daug, kita – kad nebūtų per mažai (Sroufe, 1996).

Nepaisant autorių nuomonių išsiskyrimo, hipotezė, jog auklėjimo pagalba iš kartos į kartą perduodami šeimyninių konfliktų metu naudojami elgesio bei konfliktų sprendimo modeliai, išlieka viena iš ilgiausiai vyraujančių hipotezių. Esminė jos prielaida, jog patirtis iš kartos į kartą perduodama auklėjimo pagalba. Tad remiamasi prielaida, kad kaip tėvus auklėjo jų tėvai, taip dabar pastarieji auklėja savo vaikus (Story ir kt., 2004). Iš tiesų, įvairios teorijos priima ir sutinka su minėtu teiginiu, pavyzdžiui, prieraišumo teorija su Bowlby priešakyje (1969) (cit. pgl. Story ir kt., 2004), šeimos sistemų teorijos (Kaciuchi, Weeks, 2009), socialinio išmokymo teorija (Bandura, 1977; Patterson, 1998 (cit. pgl. Story ir kt., 2004) raidos (Stern, 1985) bei transakcinės (Berne 2008, Gailienė, 2000) teorijų atstovai, nors patį transgeneracinio perdavimo procesą ar jo mechanizmus įvairių teorijų atstovai ir aiškina skirtingai.

Raidos psichologijos atstovas Stern (1985) patirties perdavimą iš kartos į kartą apibrėžia apibendrintų sąveikų reprezentacijų pagalba. Minėtos reprezentacijos suvokiamos, kaip sąveikų su kitais reikšmingais asmenimis (pvz., tėvais) rezultatas. Jų pagrindu formuojasi intrapsichinės struktūros, kurios veikia kaip vidinis modelis, nulemiantis tolesnius santykius (cit. pgl. Gudaitė 2009). Stern pabrėžia, jog patirtis, įgyta šeimoje, prisideda ir prie supratimo, kaip reiktų bendrauti su aplinkiniais žmonėmis bei būsimu situoktiniu.

Šeimos sistemos teorijos atstovai akcentuoja scenarijus. Jų pagrindu sukurtuose konceptuose atsispindi įvairūs šeimų mitai, ideologijos, taisyklės, kurios kuria ir užtikrina, jog šeimos tradicijos, įsitikinimai ir vertybių sistema bus perduota palikuonims. Šis perduotas scenarijus tarnauja, kaip pagrindinis veikimo principas, perduotas ateities kartoms (Bratcher, 1982 cit. pgl. Kaciuchi, Weeks, 2009).

Panašiu aspektu į šeimą žvelgė ir J. Byng – Hall, akcentuodamas skirtingų giminės kartų įtaką vaikams bei jų kuriamoms šeimoms. Jis manė, jog šeimos gyvenimas atsikartoja ir kitose, vėlesnėse giminės kartose. Šeimos patirtis iš kartos į kartą yra perduodama scenarijų pagalba. Minėtus šeimos scenarijus autorius aiškina kaip šeimoje egzistuojančius lūkesčius, kaip šeimos nariai turi atlikti savo vaidmenis įvairiuose kontekstuose (Byng – Hall, 1995).

J. Byng – Hall (1995) teigimu, visi tėvai turi vienokius ar kitokius savo tėvų suformuotus scenarijus, kuriuos patys atsineša iš savo vaikystės ir juos perduoda savo vaikams. Tokius scenarijus galima vadinti „perduotais scenarijais“ (*replicative scripts*). Kartais įvyksta ir priešingai, nes kai kurios vaikystės patirtys yra nemaloningos, jų norima išvengti, tad ir auklėjant savo vaikus

tėvai jų vengia ir elgiasi priešingai, nei praeityje elgėsi jų pačių tėvai. Šis priešingo auklėjimo stiliaus pasirinkimas įvardinamas, kaip „koreguoti scenarijai“ (*corrective scripts*). Tačiau nepaisant to, kad tėvai savo vaikus auklėja priešingai, nei tai darė jų pačių tėvai, tačiau visgi šis auklėjimo stilius yra nulemtas būtent praėjusios kartos atstovų. Šiam koreguotam scenarijui pasikartojus giminės istorijoje antrą sykį iš eilės, jį galima įvardinti „savadarbiu scenarijum“ (*improvised script*). Žvelgiant iš praeities ir dabarties kartų perspektyvos, dažniausiai galime pamatyti visus tris įvardintus elementus. Tad dabartinės šeimos scenarijui atsirasti įtakos turi visų trijų minėtų elementų bendra visuma, kurioje šie elementai yra neatsiejamai persipynę tarpusavyje, o epizodus to, kas vyksta dabartyje, neretai galima atpažinti asmens tėvų, senelių praeities įvykiuose. Iš dalies pritariant autoriaus idėjoms, galima kelti keletą hipotezių, jog emociškai silpniau įtraukiančių konfliktų metu, yra galimybė sąmoningai koreguoti transgeneracinio perdavimo turinį, tačiau kur kas stipresnių afektų metu transgeneracinio turinio asmuo negali koreguoti.

Transakcinės analizės šalininkai pritaria J. Byng – Hall ir gyvenimo scenarijaus bei scenarijų teorijose tvirtina, kad kiekvienos asmenybės vystymuisi įtakos turi patirti tėvų ar kitų reikšmingų žmonių, draudimai ir paskatinimai. Jų pagalba vaikui yra pateikiama informacija, kaip jis ar ji turėtų elgtis, kas yra gera, o kas bloga ir t. t. Šią informaciją vaikas internalizuoja, o vėliau internalizuota informacija yra naudojama apibrėžiant tokias sąvokas, kaip, kas aš esu, kuo būsiu. Jau minėti draudimai ir paskatinimai formuoja tokius konceptus, kaip, pavyzdžiui, kas yra laimė, pasisekimas, liūdesys ir pan. Šie sukurti scenarijai yra ilgalaikiai ir lėtai kintantys bei turi įtakos priimamiems sprendimams, savęs suvokimui bei savęs vertinimui (Internal Transaction analysis Association, 1999).

Tęsiant kalbą apie gyvenimo scenarijus, svarbu paminėti ir transakcinės analizės pradininką E. Berne. Jo teigimu, žmonės jau vaikystėje susikuria nesąmoningą savo gyvenimo planą - gyvenimo scenarijų, kuris apibrėžiamas kaip asmenybės gyvenimo veiksmų planas, kuris numato, į kokį tikslą bus orientuota asmenybė ir koku būdu to tikslo bus siekiama (Berne, 2008). Vos gimęs vaikas ima kaupti informaciją apie jį supantį pasaulį. Pirmieji teigiami arba neigiami kontaktai su aplinka sukelia pirmuosius pojūčius, kurie nulemia pačią ankstyviausią informaciją apie save, savęs vertinimą. E. Berne nuomone, vaiko savo atžvilgiu išgyventi jausmai greičiausiai yra ta galinga jėga, kuri lemia visą gyvenimo planą (scenarijų), užimaną psichologinę poziciją gyvenime bei vaidinamus vaidmenis (Berne 1972, 2008; Gailienė, 2000).

Visgi dauguma tyrimų, patvirtinančių transgeneracinį patirties perdavimą iš kartos į kartą, dažniausiai yra apriboti prisiminimų ir dėl jų ne visuomet gali būti pakankamai patikimi. Žvelgiant iš dabarties į praeitį tiriamieji tiek sąmoningai, tiek ir nesąmoningai neretai dalį atsiminimų gali pamiršti, taip pat prisiminimai gali būti išstumti iš sąmonės dėl patirtų pernelyg skaudžių išgyvenimų. Kita dalis atsiminimų gali būti klaidingi, kuriais buvo tiesiog užpildomos prisiminimų

spragos nugirstais šeimos narių pasakojimai ar kita informacija (Story ir kt., 2004). Visgi tokių tyrimų yra pakankamai nemažai. Vienas iš seniausių transgeneracinį perdavimą įrodančių tyrimų yra longitudinalinis tyrimas, atliktas tiriant mergaites, gyvenusias globos namuose, kurios iš šeimų buvo atskirtos dėl didelių pykčių ir bendro itin žemo šeimos funkcionavimo (Dowdney Skuse, Rutter, Quinton & Mrazek, 1985; Quinton & Rutter, 1984; Quinton, Rutter, ir Liddle, 1984 (cit. pgl. Story ir kt., 2004)). Lyginant jas su tose pačiose apylinkėse augusiomis merginomis, tiriamosios pasižymėjo padidėjusiu šaltumu, nejautrumu savo 2-4 m. vaikams. Taip pat buvo labiau linkę išreikšti savo dirglumą bei dažniau baudė savo vaikus plekštelėdamos per užpakalį.

1.5 Agresijos bei pykčio vaidmuo šeimyniniuose konfliktuose bei jų transgeneraciniam perdavime

Transgeneracinės šeimos teorijos atstovai jau seniai pripažįsta, jog susiję modeliai (paternai) persiduoda iš kartos į kartą (pvz., Bowen, 1978; Harvey, Curry, Bray, 1991 ir kt.). Remiantis socialinio išmokymo ar socialine - kognityvine teorija bei aiškinant smurto šeimoje perdavimą iš kartos į kartą, svarbų vaidmenį atlieka patirtis vaikystėje, tėvų šeimoje. Jei vaikui tėvų šeimoje teko stebėti smurtą tarp tėvų ar patirti agresiją, tokiu atveju yra kur kas labiau tikėtina, jog tai užaugęs vaikas labiau toleruos ir savo sukurtoje šeimoje. Taip pat Fritz, Slep, Leary (2012) pastebi, kad stebėdami tėvų santykius vaikai tapatinasi su vienu iš tėvų bei prisiima sau jo vaidmenį (aukos arba agresoriaus). Analizuojant transgeneracinį perdavimą bei siekiant išsiaiškinti lyties vaidmenį šiame procese, buvo tiriami įvairūs deriniai: vyro-žmonos, žmonos-vyro; tėvo-vaiko; motinos-vaiko konfliktai. Atlikus tyrimą buvo pastebėta, jog lytis daro įtaką transgeneraciniam perdavimui (Bussey, Bandura, 1984). Dažniausiai buvo stebimas reiškinys, jog vienam iš tėvų tapus agresoriumi, tos pačios lyties vaikas perima aukos vaidmenį. Stebint tėvų tarpusavio konfliktus, vyrauja tėvo, kaip agresoriaus vaidmuo, o motinos aukos pozicija (Hendy ir kt., 2003). Visgi kitų autorių darbuose neišryškėjo lyties vaidmuo transgeneracinio perdavimo procese, nes perdavimas pasireiškė ne tik tos pačios lyties tėvams (Avakame, 1998; Gover, Kaukinen, Fox, 2008). Apklausus 608 Amerikos universiteto studentus, Hendy su kolegomis (2003) pastebėjo, kad vaikystėje patirta motinos agresija vienodai prognozuoja abiejų lyčių vaikų viktimizaciją.

Atliekant tyrimus taip pat buvo pastebėta, jog kuo panašesnė būsimų sutuoktinių patirtis, tuo lengviau jiems pavyksta prisitaikyti vienas prie kito. Kitas nemažiau svarbus pastebėjimas, jog smurto šeimoje perdavimo procese vaidmenys, perimti iš tėvų šeimos, tarp būsimų sutuoktinių dažniausiai nesutampa, o priešingai - yra opoziciniai ir papildo vienas kito patyrimą. Autorių teigimu, jei sūnus tėvų šeimoje nuolat stebėjo tėvo agresiją motinos atžvilgiu bei yra perėmęs agresoriaus vaidmenį, tai sutikęs merginą, tėvų šeimoje stebėjusią tokią pat agresiją motinos atžvilgiu ir perėmusią aukos vaidmenį, kur kas greičiau prisitaikys vienas prie kito lyginant su tuo

atveju, kai perimti bus vienodi vaidmenys (Recchia ir kt., 2010). Visgi abu minėti veiksniai (panaši patirtis ir perimti opoziciniai vaidmenys) didina šeimos funkcionavimo sutrikdymo galimybę, nes didėja šansai, jog šeimoje stebėtas modelis bus dar kartą atkartotas naujoje šeimoje (Recchia ir kt., 2010).

Autorių Fritz, Slep, Leary (2012) daromą prielaidą, jog nepaisant lyties, jaunuoliai kurdami šeimas lengviau perima iš tėvų prisiimtą vaidmenį, jei partneris (-ė) pasižymi opoziciškais savybėmis, iš dalies pagrindžia ir kitų autorių darbai. Ištyrus 200 kariškių šeimų, kurios po smurto šeimoje atvejų buvo nusiūstos gydytis, buvo rastas ryšys tarp fizinės agresijos savo vaikų atžvilgiu ir patirto smurto iš sutuoktinio pusės. Kuo dažniau prieš moterį buvo naudojamas smurtas iš sutuoktinio pusės, tuo dažniau ir ji naudodavo fizinę agresiją prieš savo vaikus. Tai patvirtina ir kitų autorių kolektyvo padarytą išvadą, jog verbalinės, fizinės bei psichologinės agresijos pasižymi skirtinga etiologija (O'Leary, Smith Slep, O'Leary, 2007). Kitas pastebėjimas, jog kuo būdingesnis, santykiuose su sutuoktiniu, moteriai buvo aukos vaidmuo, tuo daugiau verbalinės agresijos ji išreiškia savo vaikų atžvilgiu (Recchia ir kt., 2010).

Tyrinėjant konfliktus yra pastebima, kad konfliktų sprendimo būdai suteikia galimybę stebėti šeimoje vyraujančią galią pasiskirstymą tarp sutuoktinių ir kitų šeimos narių. Išskiriamos dvi galios pasiskirstymo rūšys, tai galios simetrija ir asimetrija. Esant asimetriškam santykiui, dominuojanti pusė sieks savo tikslų, tuo tarpu silpnesnioji pusė vengs konflikto arba bus linkusi atsisakyti savo siekių. Tokiu atveju konflikto gali nė neišsiplieksti, o kilus konfliktui jo baigtis bus lengvai nuspėjama. Tuo tarpu konfliktui kilus tarp lygiaverčių jo pusių, konflikto baigtis bus sunkiai nuspėjama, o abi konfliktuojančios pusės sieks joms svarbių tikslų (Recchia ir kt., 2010). Tik tokiu atveju, kai abi pusės gina savo poreikius, įmanoma priėti bendro susitarimo, kompromiso bei kartu siekti bendradarbiavimo. Kitu atveju, bent viena pusė lieka neįgyvendinusi savo poreikių (Recchia, 2010). Jau minėtas konstruktyvus konfliktų sprendimo būdas gali būti įgyvendintas, jei konflikto metu nenukenčia nei viena iš konfliktuojančių pusių, o konfliktui pasibaigus abi pusės jaučiasi bent iš dalies patenkinę savo poreikius bei turėtus tikslus. Dažniausiai tai praktiškai įgyvendinama esant simetriškam galios pasiskirstymui tarp konfliktuojančių pusių, nors yra pavyzdžių, kai naudojant konstruktyvius konfliktų sprendimo būdus, tai įmanoma pasiekti ir asimetriško santykio metu. Pavyzdžiui, tėvų ir vaikų konfliktų atveju.

1.6 Konfliktuose vyraujantys gynybos mechanizmai bei jų transgeneracinis perdavimas

Šiame darbe remiamasi hipoteze, jog konfliktai tarp sutuoktinių skatina gynybos mechanizmų veikimą. Esminis jų veikimo principas yra tas, jog gynybos mechanizmas aktyvuojasi, kai kilusio konflikto metu bent vienas iš sutuoktinių pastebi, jog jo neišsakyti norai toliau vystantis konfliktui

gali būti pasiekti, bet tuo pačiu pasekmės gali būti grėsmingesnės nei pasitenkinimas įgyvendintais poreikiais. Tad pagrindinė gynybos mechanizmų funkcija tarpasmeninių konfliktų metu yra suvaldyti situaciją, jai neleidžiant tapti nevaldoma ar pernelyg grėsminga.

Atliekant eksperimentinius tyrimus, kuriuose dalyvavo 96 dalyviai, tiriamieji kartu su tyrėjo asistentu suvaidino pora situacijų, kurių metu turėjo atsakyti į du paprastus klausimus, ko norėtum ir ko bijo? Į abu minėtus klausimus buvo atsakyta vaidinant vieną konfliktinę situaciją, kitą - nekonfliktinę. Tyrimo metu buvo patvirtintos kelios hipotezės, jog tiriamųjų atsakymai konfliktinių situacijų metu bus kur kas mažiau koordinuoti, jiems buvo kur kas sudėtingiau atsakyti į pateiktus klausimus. Tad akivaizdu, jog konfliktinės situacijos turi įtakos ir mąstymo būdai bei gebėjimui išreikšti mintis. Taip pat buvo nustatyta, jog vaikų šeimos kokybė yra susijusi su tėvų naudojamais gynybos mechanizmais (Thienemann, Shoaw, Steiner, 1998). Kiti tyrimai rodo, kad moterys, patyrusios seksualinę prievartą, yra linkusios naudoti mažiau brandžius gynybos mechanizmus (Romans, Martin, Morris, Herbison, 1999). Įdomu pastebėti tai, kad apklausus prievartą patyrusią merginų motinas, paaiškėja dar vienas įdomus faktas, jog dauguma jų jaunystėje taip pat buvo patyrusios seksualinę prievartą, nors dauguma dukterų apie tai net nebuvo žinojusios (Grigutyte, 2008). Taip pat nebrandžias gynybas yra linkę naudoti ir vyrai, išgyvenantys vaidmenų konfliktus (Mahalik, Cournoyer, Defranc, Cherry, Napolitano, 1998).

Tuma (1975) atlikus tyrimus nustatė, kad tiriamųjų reakcija į grėsmingus ir grėsmės nekėlusius dirgiklius, grėsmės atveju naudojo gynybas, iškraipančias suvokimą (t.y., jie pakeitė savo suvokimą, siekiant sumažinti kylančią grėsmę). Cramer (1991) atliekant tyrimus, tiriamieji kartu su kontrolinės grupės atstovais buvo paprašyti papasakoti istoriją. Kontrolinės grupės narių buvo tiesiog išklausa, tuo tarpu tiriamųjų istorijos buvo kritikuojamos. Tiriamųjų grupėje išryškėjo vyraujančios gynybos, tai projekcija ir introjeksijos. Kitame tyrime taip pat buvo pastebėtos panašios tendencijos, kai tyrėjai tiriamiesiems teikė išgalvotą neigiamą grįžtamąjį ryšį apie atliktą tyrimą. Dauguma tiriamųjų tuo metu taip pat naudojo jau minėtus projekcijos ir introjeksijos gynybos būdus (Westerman, Steen, 2009). Tad apibendrinant aptartų tyrimų rezultatus, pažymėtina, jog dažniausios gynybos konfliktinių situacijų metu yra projekcija ir introjeksija. Šeimos santykių metu, kai sutuoktiniai pradeda vienas kitą kritikuoti, tikėtina, jog įsijungia panašūs procesai, kaip ir atliktų eksperimentų metu, nors dėl artimo ir intymaus sutuoktinių tarpusavio ryšio reakcijos konfliktų metu gali būti tik dar intensyvesnės.

Visgi jau minėtų tyrimų metu gauti rezultatai bei pateiktos jų interpretacijos dar labiau praplečia gynybos mechanizmų suvokimą bei Schafer (1968) ir Cooper, (1998) (cit. Pgl. Westerman, Steen, 2007) paskatina prielaidas naujai jų tarpasmeninių gynybų teorijai. Trumpai pristatant šią teoriją, svarbu paminėti, kad ji susiformavo psichoanalizės pagrindu, tačiau jai įtakos taip pat turėjo ir Horney bei Sullivan darbai. Ši teorija turi sąsajų ir su komunikacijos teorija bei

diskurso analize. Viena iš pagrindinių šios teorijos idėjų yra tai, kad gynybos mechanizmai visų pirma įtraukia tarpasmeninio elgesio modelius (paternus). Minėti modeliai apima tą elgesio dalį, kurios žmogus negali ar bijo atskleisti santykiuose su aplinka, sutuoktiniu.

Labiausiai tikėtina, kad žmogus įsitrauks į gynybišką tarpusavio elgesį, jei jis ar ji atsidurs tokioje tarpasmeninėje situacijoje, kurioje matys, jog konfliktas veda link pageidaujamo rezultato, tačiau būsimas rezultatas yra pernelyg bauginantis ir baisus. Gynybinių tarpasmeninių elgesio modelių pagalba sprendžiamos situacijos, kai stengiantis įgyvendinti troškimus, patenkinti poreikius, tuo pat metu yra stengiamasi išvengti su poreikio patenkinimu susijusių pasekmių.

Pagrindinis skirtumas tarp psichoanalitinio ir aptarto požiūrio į gynybos mechanizmus yra dėmesio perkėlimas nuo vidinių procesų į aplinką (Westerman, Steen, 2009). Iš šios prielaidos seka trys esminiai skirtumai:

1. Gynybos pirmiausiai apima elgesio modelius, o ne intrapsichinius Ego gynybos mechanizmus. Visgi norint daryti elgesio korekcijas, svarbu atkreipti dėmesį į tai, kokias asociacijas sukelia bauginantis reiškinys, ar bauginančios pasekmės, kas yra artima psichoanalizei.
2. Psichoanalizė koncentruojasi ties Id, Ego ir SuperEgo sąveika, tuo tarpu aptarta teorija akcentuoja situaciją bei santykį, kuriame yra individas, tai kokias galimybes situacija atveria bei kokias grėsmes kelia.
3. Tradicinis požiūris gynybos mechanizmams priskiria vidinės individo būsenos palaikymą (slopinti nerimą, kaltę, stiprinti savivertę), tuo tarpu tarpasmeninių gynybos modelių teorija akcentuoja įtakos santykiams svarbą.

Apibendrinant svarbu akcentuoti, kad tiek konfliktai, tiek ir konfliktuose naudojami gynybos mechanizmai padeda santykiuose judėti į priekį. Ši teorija neatsako į klausimą, kaip išvengti norų, poreikių bei baimės dėl galimų pasekmių konflikto, ji tik padeda prognozuoti, kaip bus sprendžiamas konfliktas ir kokios bus konflikto pasekmės. Visgi mažai tikėtina, kad galutinis rezultatas, naudojant gynybos modelius, lems didelius pokyčius poreikių patenkinimo ar pasekmių išvengimo kryptimi, nes pastarojo tikslas yra išlaikyti pusiausvyrą.

2. Tyrimo tikslas, uždaviniai, hipotezės

Tyrimo tikslas: analizuoti trijų kartų sutuoktinių konfliktus bei jų perdavimą iš kartos į kartą.

Tiksliui pasiekti buvo išskelti šie **uždaviniai**:

1. Atskleisti šeimyninių konfliktų metu naudojamus elgesio bei konfliktų sprendimo modelius bei jų persidavimą iš kartos į kartą.
2. Analizuoti šeimyninių konfliktų metu šeimos nariams būdingą emocinį nestabilumą ir jo transgeneracinį perdavimą.
3. Atskleisti šeimyninių konfliktų metu naudojamų gynybos mechanizmų vaidmenį transgeneraciniame konfliktų perdavime.
4. Analizuoti emociškai menkai įtraukiančių konfliktų metu galimybę sąmoningai koreguoti transgeneracinio perdavimo turinį.
5. Analizuoti transgeneracinio turinio korekcijos galimybes afektų metu.

Tyrimo **hipotezės**:

1. Šeimyninių konfliktų metu naudojami elgesio bei konfliktų sprendimo modeliai persiduoda iš kartos į kartą.
2. Šeimyninių konfliktų metu šeimos nariams būdingas emocinis nestabilumas yra perduodamas iš kartos į kartą.
3. Šeimyninių konfliktų metu naudojami gynybos mechanizmai dalyvauja transgeneraciniame konfliktų perdavime.
4. Emociškai menkai įtraukiančių konfliktų metu sąmoningai galima koreguoti transgeneracinio perdavimo turinį.
5. Afektų metu transgeneracinio turinio asmuo negali koreguoti.

3. TYRIMO METODOLOGIJA

3.1 Tyrimo dalyviai

Tyrime dalyvavo dvylika ištekėjusių įvairaus amžiaus moterų, iš keturių skirtingų šeimų. Dalyvės buvo suskirstytos į tris amžiaus grupes:

1. Pirmąją grupę sudarė jauniausios kartos atstovės, kurių amžius svyravo nuo 25 iki 32 metų. Jos buvo susituokusios ir laukėsi arba jau augino atžalas. Taip pat visos gyveno Vilniuje bei buvo įgijusios aukštąjį universitetinį išsilavinimą, magistro laipsnį įvairiose socialinių mokslų kryptyse (teisė, vadyba, ekonomika, psichologija). Jų mėnesinės pajamos siekė arba viršijo vidutines moterų uždirbamas pajamas Lietuvoje. Tiriamosios buvo dirbančios, dauguma jų pagal įgytą išsilavinimą.
2. Antroji grupė buvo pirmosios grupės atstovių motinos. Jų amžius svyravo nuo 50 iki 56 metų. Jos visos taip pat buvo įgijusios aukštąjį universitetinį išsilavinimą. Dauguma jų gyveno Vilniuje (3 iš 4), o viena netoli Panevėžio.
3. Trečiąją grupę sudarė antrosios grupės atstovių motinos. Jų amžius svyravo nuo 75 iki 82 metų. Tiriamosios buvo ištekėjusios, tačiau tyrimo metu visos jau buvo tapusios našlėmis. Jų išsilavinimas buvo keturios pagrindinės klasės. Jos visos buvo kilusios ir gyvenusios Aukštaitijos regione nors ir skirtinguose miestuose (Panevėžyje, Vilniuje, Visagine, Rokiškyje).

3.2 Tyrimo metodai

Atliekant tyrimą duomenų rinkimui buvo naudojamas pusiau struktūruotas interviu. Jį sudarė trys grupės pagrindinių ir papildančių klausimų, kurie pateikti trečiame paveiksle (žr. Pav. 3). Naudotus klausimus galima suskirstyti ir į tris pagrindines klausimų grupes:

1. Pirmoji grupė - bendrieji klausimai, kurie leido susipažinti su tiriamosiomis, daugiau apie jas sužinoti. Šioje dalyje tiriamosios, kartu su tyrėjo pagalba, atvaizdavo ir savo trijų kartų šeimos medį.
2. Antrąją klausimų grupę sudarė klausimai, susiję su sutuoktinių santykiais trijose kartose, detaliau aiškinantis apie konfliktinių situacijų sprendimo ypatumus bei sutuoktinių elgesį ir emocijas konfliktų metu.
3. Trečioje grupėje buvo pateikti klausimai, susiję su įsimintiniausia ir emociškai labiausiai įtraukusia konfliktine situacija su sutuoktiniu (žr. Pav. 3).

Surinkus tyrimo duomenis jų analizė buvo atliekama naudojant pykčio genogramą (*anger genogram*) bei naratyviają (*narrative*) analizę. Šie interpretavimo būdai buvo pasirinkti, nes:

- Pykčio genograma leido sistemaiškai pažvelgti į tiriamųjų gyvenimą iš trijų kartų perspektyvos bei vertinti kartų tarpusavio sąveiką (Milewski – Hertlein, 2001). Pykčio genogramos pagalba buvo galima išsamiau susipažinti su sutuoktinių šeimoje, giminėje vyraujančiais konfliktų sprendimo būdais. Taip pat geriau suprasti, kaip patirtis tėvų šeimoje gali lemti sutuoktinių konfliktų sprendimą, emocijas bei elgesį konfliktinėse situacijose. Tai suteikė galimybę plačiau pažvelgti į visą šeimos sistemą nepamirštant ir kiekvieno individo indelio atskirai. Tuo pat metu pykčio genograma buvo orientyras, kurio pagrindu sudarytos pusiau struktūruoto interviu pirmosios dvi klausimų grupės.
- Naratyvioji analizė padėjo atskleisti šeimose vykstančius procesus, geriau suprasti realiai egzistuojančias aplinkybes, kurios turi, regis, objektyvias priežastis (sutuoktinis mane supykde), subjektyvios (sutuoktinio) veiksams priskiriamos prasmės tiriamojo paaiškinimą.

Minėti analizės būdai vienas kitą papildė, nes skirtingas duomenų apdorojimas bei pateikimas leido tyrėjui apimti platesnį spektrą tyrimo duomenų ir susidaryti pilnesnį ir išbaigtesnį vaizdą apie tiriamųjų situaciją bei daryti išsamesnes, mokliškai pagrįstas išvadas.

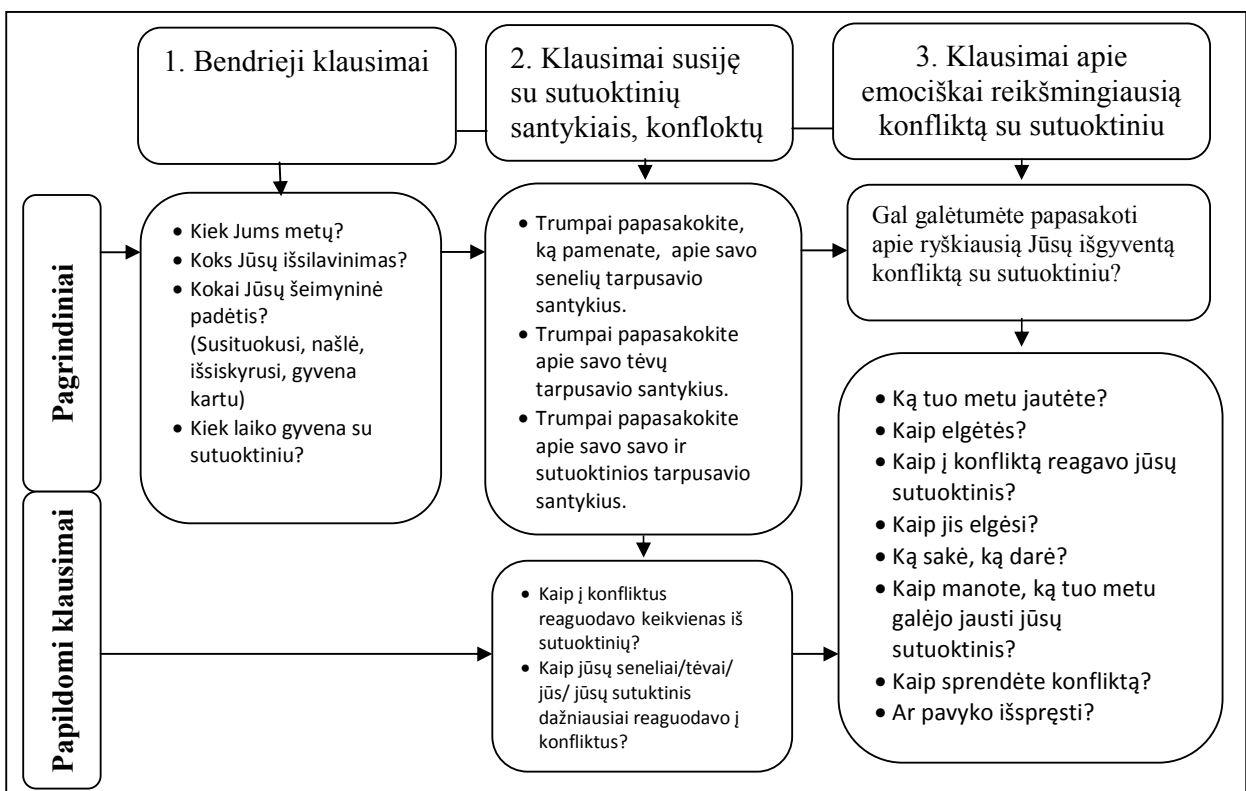

Pav. 3 Pusiau struktūruoto interviu schema.

3.3 Tyrimo procedūra

Tyrimas buvo atliekamas dviem etapais. Pirmiausiai buvo vykdomas pilotinis (žvalgomasis) tyrimas 2011 03, kurio metu buvo apklaustos trys vienos šeimos moterys: dukra, motina ir močiutė (iš motinos pusės). Vėliau apdorojus jo metu gautus rezultatus bei įvertinus validumą, atsižvelgiant į gautą medžiagą, modifikuojami tyrimo klausimai. Svarbu pastebėti, kad reikšmingų pakeitimų po žvalgomojo tyrimo atlikta nebuvo, buvo tik koreguotas interviu klausimų eiliškumas. Atsižvelgiant į tai, kad pakeitimai buvo labai nežymūs, žvalgomojo tyrimo metu gauti duomenys buvo įtraukti ir į pagrindinį tyrimą.

Pagrindinis tyrimas buvo vykdomas 2011 09 – 2012 02. Jo metu buvo apklaustos viso devynios moterų iš keturių skirtingų šeimų. Tiek interviu pilotinio tyrimo metu, tiek ir atlikto pagrindinio tyrimo metu vyko dviem etapais. Pirmojo etapo metu buvo išsiaiškinami pirmai grupei priskirti klausimai bei atvaizduojama giminės genograma. Jei žmogus pokalbio metu būdavo pakankamai kalbus ir pasižymintis savirefleksija, tyrimas buvo tęsiamas toliau ir pereinama prie antrojo etapo, kurį apėmė antros ir trečios grupės klausimai. Vidutinis pilno interviu laikas svyravo apie 50 min. Svarbu paminėti ir tai, kad viso tyrimo metu tyrėjas taip pat greta tyrimo vedė asmeninį dienoraštį, kur fiksavo ir analizavo savo emocijas bei pastebėjimus, veiksmus pasireiškusius tyrimo metu.

3.4 Tyrimo rezultatų apdorojimas

Atliekant tyrimo duomenų analizę bei naudojant **pykčio genogramą**, buvo išlaikomos pagrindinės jos struktūrinės dalys: šeimos žemėlapis (*family map*), laiko juosta (*time line*), pagrindinė genograma (*basic genogram*).

Šeimos žemėlapis parodo emocinį ir elgesio modelius bei ryšius su artimais žmonėmis. Jis padeda grafiškai atvaizduoti emocinius, šeimai būdingus ypatumus.

Laiko juosta nurodo įvykių seką, padeda stebėti jų raidą, kaitą. Taip pat padeda fiksuoti esminius tiriamajam gyvenimo įvykius chronologiškai.

Pagrindinė genograma – apima visus tradicinės genogramos panaudojimo aspektus. T.y. darbą, šeimos narių eiliškumą, kiekį, santuokas ir skyrybas, gimimo datas, išsilavinimą, šeimyninį modelį ir kitus svarbius aspektus. Taip pat ji parodo ryšius tarp kartų. Apjungus išvardintas dalis buvo gaunama pykčio genograma (žr. Pav.4).

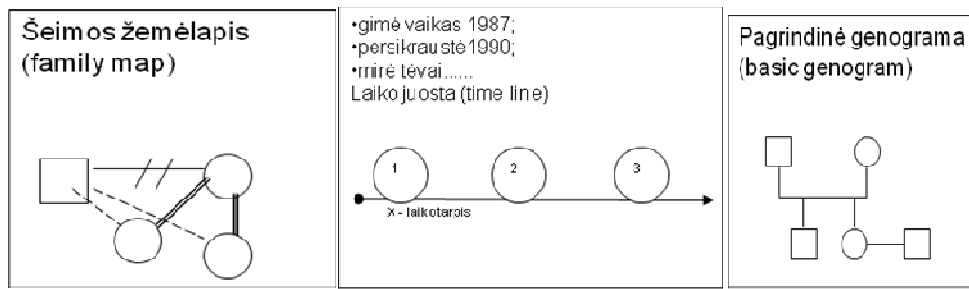

Pav. 1 PG struktūrinės dalys pagal R. DeMaria, G. Weeks, L. Hof (1999); I Golderberg, H. Godderberg (2008).

Tyrimo duomenų interpretavime taikant **naratyviają analizę** (*narratyve analysis*) buvo išlaikomi šie esminiai žingsniai:

- Teksto transkribavimas. Jo metu įrašas, kuriame užfiksuotas interviu su tiriamuoju, perklausant jį perrašomas į vientisą tekstą;
- Teksto skaitymas bei susipažinimas su tekstu;
- Identifikuojami tyrimui svarbūs kontekstai, esantys tekste:
 - Bendra nuotaika, atmosfera (pvz., pesimistinė, optimistinė ir pan.);
 - Bendras pasakojimo paveikslas;
 - Dominuojančios, svarbiausios temos;
- Atskleidžiamas “naratyvinis fonas” (bendra nuotaika, atmosfera ir t.t.);
- Atskleidžiamas bendras pasakojimo paveikslas, svarbiausi jo akcentai;
- Išvardinti elementai apjungiami į visuminį vaizdą;
- Rengiama tyrimo ataskaita (Crossley, 2007; Kellett, 2007).

Remiantis aukščiau išvardintais svarbiausiais analizės elementais, transkribuotas tekstas iš pradžių buvo skaidytas į smulkesnius elementus, o vėliau išskirti atskiri elementai galiausiai apjungiami į visuminį vaizdą.

Norint užtikrinti išvadų patikimumą, apdorojant bei analizuojant duomenis, nuolat buvo vadovaujama Creswell (2009) pateikta schema, kuri remiasi pagrindiniais 10 kriterijų:

1. Modelio tinkamumas;
2. Modelio adekvatumas;
3. Modelio naudojimo nuoseklumas;
4. Analizės adekvatumas;
5. Interpretacijos nuoseklumas;
6. Teorinis nuoseklumas;
7. Interpretacijos suderinamumas;
8. Kiekvieno metodo jam būdingas indėlis;
9. Integravimo veiksmingumas;
10. Interpretavimo analogijos radimas.

Ši schema gali būti taikoma tais atvejais, kai atliekant tyrimą yra derinami keli skirtingi tyrimo metodai. Išvardinti kriterijai bei žemiau pateikta schema (žr. pav. 5) padeda išlaikyti tinkamą modelio kokybę bei užtikrinti tyrimo rezultatų interpretavimo nuoseklumą bei sistemiškumą. Tad atliekant tyrimą (tiek pilotinį, tiek ir pagrindinį) buvo vadovaujama pirmisiais trimis kriterijais. Perėjus į analizės lygmenį, buvo prijungiami 4, 5 kriterijai, tačiau nepamirštant ir teorinio pagrindimo, prie kurio viso darbo metu nuosekliai būdavo vis grįžtama ir patikrinama, ar analizės metu atėjusi išvalga yra pagrįsta ne tik tyrimo duomenimis, tačiau turi ir teorinį pagrindą. Taip pat nuolat buvo stebima, ar skirtingais duomenų apdorojimo metodais gauti duomenys yra suderinami ir pernelyg neprieštarauja vieni kitiems. Įvertinamas ir kiekvieno atskirai metodo indelis į galutinį rezultatą.

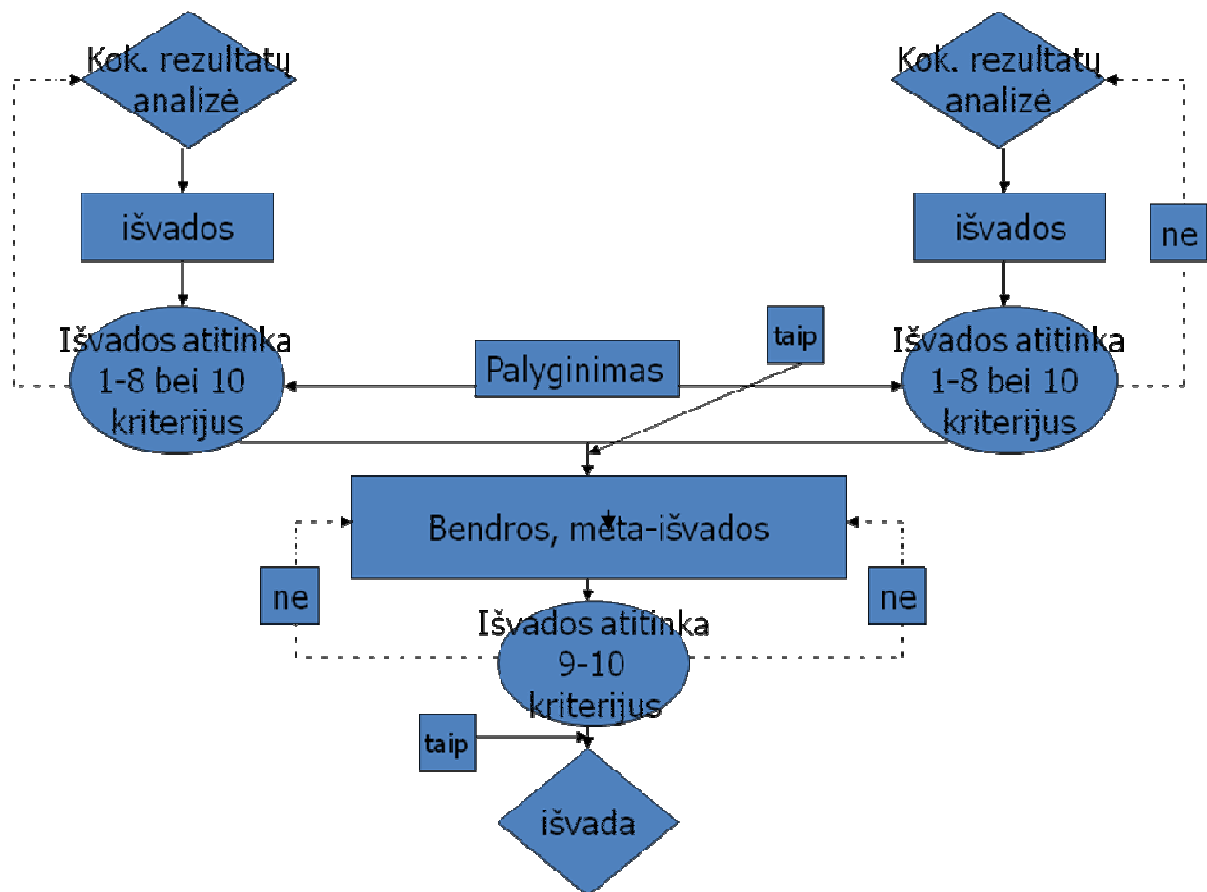

Pav.5 Išvadų patikimumas pagal (Creswell,2009)

Visgi dar prieš pradėdant atlikti tyrimą, buvo įvertinti šie galimi **tyrimo ribotumai**:

- Duomenys priklauso nuo tyrėjo bei tiriamųjų kontakto;
- Tyrėjo įtaka tyrimui bei galimas jo subjektyvumas;

- Vienas iš pagrindinių tyrimo ribotumų tai, kad tiek genogramos metodas, tiek ir naratyvinė analizė nėra griežtai apibrėžtos, todėl skirtingi autoriai jas gali interpretuoti kiek skirtingai. Kol kas nėra konkrečių standartų, kaip būtent jų pagalba, kokius reiškinius reikėtų interpretuoti.
- Taip pat tyrimo duomenims įtakos gali turėti ir įvairiosios šeimų paslaptys, klaidingi, nutylėti faktai. Vienas iš tokių pavyzdžių galėtų būti pasakojimai apie mirusiuosius šeimos asmenis, kurie neretai būna pakeisti, siekiant išsaugoti įsitikinimus, o tai trukdo tyrėjui suvokti pastarojo mirusio asmens elgesį bei įtaką jo šeimos nariams. Nėra ir tikslių moksliskai pagrįstų skaičiavimo vienetų, kategorijų ir subkategorijų sudarymo kriterijų.

3.5 Tyrimo ribotumų buvo bandyta išvengti:

- Atliekant du interviu (pirmojo metu buvo sužinoma bendra informacija apie tiriamąjį, užmezgamas kontaktas, nusprendžiama, ar su konkrečiu tiriamuoju bus pereita į kitą, pagrindinį tyrimo etapą, kitas interviu - pagrindinis, kurio metu aptariami rūpimi klausimai);
- Interviu fiksuojant audio juostoje, vedant asmeninius tyrėjo užrašus, tiriamiesiems teikiant gyžtamąjį ryšį, klausiant tiriamųjų nuomonės, ar apdoroti duomenys neprarado prasmės, kurią jie savo pasakojimui priskyre;
- Derinant du tyrimo duomenų apdorojimo, analizės būdus, taip padidinant tyrimo patikimumą, validumą;
- Naudojant būtent pykčio genogramą, kuri padeda susiaurinti interpretuojamų duomenų ratą, nes jis yra išties platus, o tai gali apsunkinti duomenų interpretavimą;
- Objektyvesnius duomenis užtikrina ir tai, kad tų pačių klausimų buvo klausama kelių tos pačios šeimos atstovų, o ne klausoma tik vieno subjektyvaus pasakojimo, vieno patyrimo, vienos nuomonės. Ir nors kiekvieno patyrimas yra subjektyvus, tačiau kelios nuomonės tyrėjui padeda susidaryti bendresnį ir objektyvesnį vaizdą apie tikrąją situaciją.

4. Tyrimo rezultatai ir jų aptarimas

4.1 Elgesys konflikto situacijoje

Šiame skyriuje analizuojamas tiriamųjų elgesys konfliktų bei jų sprendimo paieškos metu. Žemiau pateiktoje lentelėje (žr. lentelė 1) galima pastebėti, kad daugiau nei pusė tiriamųjų (7 iš 12 tiriamųjų) būdingi tokie elgesio ypatumai, kaip užsispyrimas, save įtvirtinantis elgesys, konkurencija konfliktinėse situacijose. Konfliktuose tai pasireiškia negebėjimu bendradarbiauti, atsižvelgti į partnerio poreikius, taip pat neretai pasižymi ir empatijos stoka. Būtent tai apriboja vienas kito supratimą ir galimybę ne tik atsižvelgti, bet ir prisitaikyti prie partnerio poreikių. Tai interviu metu atsiskleidžia pasakojant apie konfliktų eigą. „ <..> nežinau, ką tada vyras galvoja, ar ko nori, tada tiesiog pykstu ir iš principo norisi daryti priešingai“; „ <...> Vis tiek tvirtinu, kad aš teisi, nors kartais ir žinau, jog taip nėra“; „ <..> kai pykstatės, vis tiek turi būti mano viršus“; „Vyras visada turi priimti moterį tokią, kokia ji yra, kad ir kokia bebūtų“. Minėti ir panašūs pasisakymai iliustruoja tiriamųjų elgesį įvairiose konfliktinėse situacijose. Visgi tai tik viena pusė tiriamųjų. Likusi pusė tiriamųjų pasižymi opozicisku elgesiu. Jos kur kas labiau yra linkusios bendradarbiauti bei atsižvelgti į sutuoktinio poreikius. Neretai atsižvelgimas būna toks stiprus, jog dėl sutuoktinio poreikių yra visiškai aukojami jų pačių interesai ir tiriamosios visiškai prisitaiko prie sutuoktinio. Įdomu pastebėti, jog dauguma moterų, kurios buvo linkusios visiškai prisitaikyti prie sutuoktinio poreikių, paklaustos apie konkrečius vyro poreikius arba visai jų nesugebėjo įvardinti arba įvardino itin abstrakčiai. Tad nors reagavimo būdas nuo pirmosios grupės labai skiriasi, tačiau, regis, galutinis rezultatas konfliktinių situacijų sprendime gali būti labai panašus. Tad nors tiriamosios ir visiškai atsisakė savo poreikių mėgindamos prisitaikyti ir patenkinti sutuoktinio poreikius, tačiau tikėtina, kad galiausiai galėjo nepatenkinti nei savo, nei sutuoktinio poreikių. Šią situaciją iliustruoja ir vienos iš tiriamųjų žodžiai: „ <...> galėjo būti iki skyrybų jeigu aš, taip pasakius, nebūčiau bandžius išvengt. Bandžiau sušvelninti reikalą. Nors aš tai nesijaučiau kalta. Na, visgi atsisakiau savo sprendimo. Tai konfliktą, iš vienos pusės, pavyko išspręsti, iš kitos pusės, aš jo sprendimu nelabai ir sutikčiau, nors ir jis kažko iki galo nebuvo patenkintas, lygtais dar jam kas tai nepatinka.“

Aptariant konfliktų eigą, nemažiau svarbu yra ir orientacija į konflikto sprendimą, kuri išskiriama, kaip viena iš svarbiausių konstruktyvaus konfliktų sprendimo elementų. Šio tyrimo metu pastebėta, kad dauguma tiriamųjų nėra orientuotos į konfliktų sprendimą. Joms būdingesnis emocijų išreiškimas, nei orientacija į ateitį, konflikto sprendimą ar galimą naudą. „

<...> kai supykstam, tai išsisakai, išrėki viską, o paskui, kai jau nurimsti ir galvoji, ir ko aš čia rėkiau, nei reikėjo, nei ką, bet lengviau nebent tik kažkiek“. Kur kas svarbiau yra būti teisiai, išvengti ar užglaistyti konfliktą. Dar vienas būdas spręsti konfliktą, tai pasiekti iš anksto nuspęstą sprendimo būdą ar parodyti savo galią situoktiniui. Pavyzdžiui „ *<...> pykstatės, kol vienas įrodo savo tiesą, nors ta tiesa dažniausiai būna mano“.*

Taip pat svarbu pastebėti, kad tendencijos kartų atžvilgiu visgi kinta, nes iš žemiau pateiktų duomenų (žr. lentelė 1) galima matyti, kad visos trys tiriamosios, kurios yra orientuotos į konfliktų sprendimo paiešką, yra jaunosios kartos atstovės. Svarbu atkreipti dėmesį, jog jos skirtingai nuo kitų tiriamųjų gilinaisi ne tik į savo poziciją, bet ir į vyro, taip pat geba įvardinti vyro lūkesčius bei juos pagrįsti ir planuoja galimas konflikto arba priimtų sprendimų pasekmes. *„Matydavau, kad ir vyrui sunku, jis nors ir nerodo savo jausmų, bet verda, jam ten irgi viskas, gi neveltui ir dilgėlinė paskui paūmėja. Dėl to ir skatinu jį reikšti savo jausmus, netgi rėkti, kad mažiau jam paskui kaupušis visko ir net sveikatos atžvilgiu būtų geriau, o ir konfliktą tada galėsime išspręsti, kai abu, o ne vienas kalbėsime“.* *„Nors ir nesakė, bet mačiau, kad jaučiasi įsižeidęs ir įskaudintas. Tik po kiek laiko jis, atsimenu, priėjo ir pasakė, kad aš tada buvau teisi ir gerai, kad padariau tai, ko būtent jam reikėjo, nors sakė tai jis priešingai“.*

Pereinant prie vengimo, kuris taip pat yra vienas kertinių aspektų konfliktų sprendime, nuo kurio išreikštumo priklauso, ar išvis konfliktas bus pradėtas spręsti, duomenų analizės, pastebėta, jog didžioji dauguma tiriamųjų, dėl vienokių ar kitokių priežasčių yra linkusios nors ir pradėti konfliktus, tačiau vėliau vengti juos spręsti. Į sprendimo paiešką jos yra linkusios tik tuo atveju, jeigu nėra jokios kitos galimybės likti nuošalyje arba užglaistyti susidariusią situaciją. Vengimą labai puikiai iliustruoja daugumoje interviu skambėjusi mintis, jog „ *<...> mes konfliktų dažniausiai nesprenžiam, jie patys išsisprendžia. Ar reik kur važiuoti, ar eiti ir tada mintis nueina ir užsimiršti, tai ir vėl pradėdi bendrauti. O paskui jau atrodo, kaip niekur nieko“.*

Apibendrinant, svarbu pastebėti, jog nors tiriamosios naudojo labai įvairius ir skirtingus elgesio modelius, konfliktų sprendimo būdus, tačiau tik labai maža dalis jų buvo linkusios ieškoti konstruktyvių konfliktų sprendimo būdų, mėginant suprasti situoktinį, įsiklausyti į jo poreikius bei išgirsti ir pamatyti, tai, ką tuo pačiu metu jaučia ir išgyvena jų situoktinis. Dauguma tiriamųjų vienareikšmiškai pirmenybę skyrė savo išgyvenimams, tad ir jų elgesys buvo nukreiptas pasiekti jų norimus ar įsivaizduojamus tikslus. Taip pat dažnai konfliktuose pasireiškėdavo autorių Laurinaičio, Milašiūno (2008) bei Sharf (2008) aprašytas triaguliacijos procesas, kai konfliktuojanti pora nuo konflikto nukreipia dėmesį (dėl sukilusio nerimo) į kitą, mažiau grėsmingą veiklą.

Lentelė 1 Tiriamųjų elgesys konfliktų metu

Elgesys konfliktų metu					
Pirma šeima			Antra šeima		
Elgesio ypatumai			Elgesio ypatumai		
I karta	Užsispyrimo lygis/ bendradarbiavimo lygis; Savęs įtvirtinimo lygis/ atsižvelgimas į partnerį; Konkurencijos lygis/ prisitaikymo lygis; Orientacija į sprendimą; Vengimo lygis.	Aukštas/ žemas; Aukštas/ žemas; Aukštas/ žemas; Žema; Žemas.	I karta	Užsispyrimo lygis/ bendradarbiavimo lygis; Savęs įtvirtinimo lygis/ atsižvelgimas į partnerį; Konkurencijos lygis/ prisitaikymo lygis; Orientacija į sprendimą; Vengimo lygis.	Aukštas/ žemas; Aukštas/ žemas; Žemas/ aukštas; Žema; Vidutinis.
II karta	Užsispyrimo lygis/ bendradarbiavimo lygis; Savęs įtvirtinimo lygis/ atsižvelgimas į partnerį; Konkurencijos lygis/ prisitaikymo lygis; Orientacija į sprendimą; Vengimo lygis.	Vidutinis/ vidutinis; Aukštas/ žemas; Žemas/ aukštas; Žema; Aukštas.	II karta	Užsispyrimo lygis/ bendradarbiavimo lygis; Savęs įtvirtinimo lygis/ atsižvelgimas į partnerį; Konkurencijos lygis/ prisitaikymo lygis; Orientacija į sprendimą; Vengimo lygis.	Aukštas/ žemas; Vidutinis/ vidutinis; Aukštas/ žemas; Žema; Žemas.
III karta	Užsispyrimo lygis/ bendradarbiavimo lygis; Savęs įtvirtinimo lygis/ atsižvelgimas į partnerį; Konkurencijos lygis/ prisitaikymo lygis; Orientacija į sprendimą; Vengimo lygis.	Vidutinis/ vidutinis; Vidutinis/ vidutinis; Žemas/ aukštas; Vidutinė; Vidutinis.	III karta	Užsispyrimo lygis/ bendradarbiavimo lygis; Savęs įtvirtinimo lygis/ atsižvelgimas į partnerį; Konkurencijos lygis/ prisitaikymo lygis; Orientacija į sprendimą; Vengimo lygis.	Aukštas/ žemas; Vidutinis/ vidutinis; Aukštas/ žemas; Aukšta; Žemas.
Trečia šeima			Ketvirta šeima		
Elgesio ypatumai			Elgesio ypatumai		
I karta	Užsispyrimo lygis/ bendradarbiavimo lygis; Savęs įtvirtinimo lygis/ atsižvelgimas į partnerį; Konkurencijos lygis/ prisitaikymo lygis; Orientacija į sprendimą; Vengimo lygis.	Aukštas/ žemas; Aukštas/ žemas; Aukštas/ žemas; Žema; Žemas.	I karta	Užsispyrimo lygis/ bendradarbiavimo lygis; Savęs įtvirtinimo lygis/ atsižvelgimas į partnerį; Konkurencijos lygis/ prisitaikymo lygis; Orientacija į sprendimą; Vengimo lygis.	Aukštas/ žemas; Aukštas/ žemas; Aukštas/ žemas; Žema; Žemas.
II karta	Užsispyrimo lygis/ bendradarbiavimo lygis; Savęs įtvirtinimo lygis/ atsižvelgimas į partnerį; Konkurencijos lygis/ prisitaikymo lygis; Orientacija į sprendimą; Vengimo lygis.	Vidutinis/ vidutinis; Vidutinis/ vidutinis; Žemas/ aukštas; Žema; Aukštas.	II karta	Užsispyrimo lygis/ bendradarbiavimo lygis; Savęs įtvirtinimo lygis/ atsižvelgimas į partnerį; Konkurencijos lygis/ prisitaikymo lygis; Orientacija į sprendimą; Vengimo lygis.	Žemas/ aukštas; Vidutinis/ vidutinis; Žemas/ aukštas; Žema; Žemas.
III karta	Užsispyrimo lygis/ bendradarbiavimo lygis; Savęs įtvirtinimo lygis/ atsižvelgimas į partnerį; Konkurencijos lygis/ prisitaikymo lygis; Orientacija į sprendimą; Vengimo lygis.	Aukštas/ žemas; Aukštas/ žemas; Aukštas/ žemas; Aukšta; Žemas.	III karta	Užsispyrimo lygis/ bendradarbiavimo lygis; Savęs įtvirtinimo lygis/ atsižvelgimas į partnerį; Konkurencijos lygis/ prisitaikymo lygis; Orientacija į sprendimą; Vengimo lygis.	Žemas/ aukštas; Aukštas/ žemas; Vidutinis/ vidutinis; Vidutinė; Žemas.

4.2 Mąstymas konflikto situacijoje

Antroje lentelėje pateikti duomenys apima mąstymo ypatumus konfliktų tarp sutuoktinių metu. Atlikus tyrimą, pasitvirtina jau minėta autoriaus mintis, jog mąstymas konfliktų metu kinta (Recchia ir kt., 2010) Kaip aiškėja analizuojant tyrimo duomenis, konfliktinių situacijų metu visoms tiriamosioms buvo būdingas paviršutiniškas mąstymas, mąstymo šabloniškumas, reproduktyvumas. Taip pat trūko kritiškumo bei nuoseklumo, tad neretai tiek mąstymas, tiek ir pasakojimas buvo gana epizodiški, o mintys šokinėjo viena prie kitos. Minėtas paviršutiniškumas pasireiškė dideliu nereikšmingų smulkmenų akcentavimu nepereinant prie konflikto esmės. Neretai buvo tiesiog nesiklausoma kitos pusės argumentų, o pateikiami savo argumentai, net jeigu buvo žinoma, kad pastarieji gali būti ir ne iki galo tikslūs. Be to, pateikti argumentai ne visuomet tiesiogiai sėdavo su konflikto priežastimi. *„Būva, kai jau kas nepatinka, bet da nesakai, tai pradedi kabinėtis. Nu reikia ta ir tą padaryt, nu kažką, tai vieną dieną pasakai, kitą. O tada iš tokių ir prasideda, kad pasakai, nu jau. Nu, ir tada jau aš čia kabinuosi į akis“.*

Jau minėtas šabloniškumas ir reproduktyvumas taip pat buvo dažni konfliktinėse situacijose. Konfliktų metu tiriamosios buvo linkusios naudoti jau žinomus ir patikrintus konfliktų sprendimo būdus ir nebeieškoti naujų būdų, kaip spręsti susidariusią situaciją. Neretai jos vadovavosi įvairiais šablonais, nors iš ankstyvesnės patirties galėjo nuspėti, kad to paties būdo naudojimas panašioje situacijoje neduos naujo rezultato, kuris tenkintų. Nepaisant įgytos patirties, vis tiek naudodavo jau išbandytus būdus. *„<...>kaip visad susipykus paskui pastebi, kada jau geresnės nuotaikos, pasiūlai kas žinai, kad patiks - ten koks sportas ar su dviračiais išvažiuot, ar į Impulsą nueit ir tada atlyžta. O daugiau tai nežinau, nieko ten labai nedarau. Žinau, kad reiktų priežasčių ieškot, bet čia ir mūsų blogybė“.*

Konfliktų metu pastebima ir kritinio mąstymo stoka. Ji pasireiškia vos kilus konfliktinėms situacijoms. Skirtingoms tiriamosioms kritinio mąstymo stoka pasireiškė kiek skirtingai. Dalis tiriamųjų buvo linkę priimti bet kokią sutuoktinio mintį ar idėją ir ją nekritiškai įvertinti, kaip teisingą. Tiriamosios žodžiais tariant: *„vyras yra pasakęs, kad mes tai nesipykstam, tik tu kelis kartus buvai supykusi. Tai vat, man taip ir atrodo“.* Tuo tarpu, kitos dalies tiriamųjų elgesiui didelės įtakos neturėjo, net jeigu sutuoktinis argumentuotai išsakydavo priešingus argumentus pateiktiesiems. *„Jis ten kalba, šneka, bet net neklausau, ką ten šneka“.*

Remiantis tyrimo medžiaga, dar vienas tiriamųjų mąstymo konfliktų aspektas, tai nuoseklumo stoka. Ji pasireiškė ne tik konfliktų metu, tačiau ir kalbant apie juos. Ypatingai

Lentelė 2 Tiriamųjų mąstymas konfliktų metu

Mąstymas konfliktų metu			
Pirma šeima		Antra šeima	
Konflikcinės situacijos vertinimas		Konflikcinės situacijos vertinimas	
I karta	Paviršutiniškas Reproduktyvus Sulėtėjęs Šabloniškas Trūksta kritiškumo Trūksta nuoseklumo (epizodiškas)	I karta	Paviršutiniškas Reproduktyvus Skubotas Šabloniškas Trūksta kritiškumo Trūksta nuoseklumo (epizodiškas)
II karta	Paviršutiniškas Reproduktyvus Sulėtėjęs Šabloniškas Trūksta kritiškumo Trūksta nuoseklumo (epizodiškas)	II karta	Paviršutiniškas Reproduktyvus Skubotas Šabloniškas Trūksta kritiškumo Trūksta nuoseklumo (epizodiškas)
III karta	Lankstus Paviršutiniškas Reproduktyvus Sulėtėjęs Šabloniškas Trūksta kritiškumo Trūksta nuoseklumo (epizodiškas)	III karta	Lankstus Paviršutiniškas Reproduktyvus Skubotas Šabloniškas Trūksta kritiškumo Trūksta nuoseklumo (epizodiškas)
Trečia šeima		Ketvirta šeima	
Konflikcinės situacijos vertinimas		Konflikcinės situacijos vertinimas	
I karta	Paviršutiniškas Reproduktyvus Sulėtėjęs Šabloniškas Trūksta kritiškumo Trūksta nuoseklumo (epizodiškas)	I karta	Paviršutiniškas Reproduktyvus Skubotas Šabloniškas Trūksta kritiškumo Trūksta nuoseklumo (epizodiškas)
II karta	Paviršutiniškas Reproduktyvus Sulėtėjęs Šabloniškas Trūksta kritiškumo Trūksta nuoseklumo (epizodiškas)	II karta	Paviršutiniškas Reproduktyvus Skubotas Šabloniškas Trūksta kritiškumo Trūksta nuoseklumo (epizodiškas)
III karta	Lankstus Paviršutiniškas Reproduktyvus Sulėtėjęs Šabloniškas Trūksta kritiškumo Trūksta nuoseklumo (epizodiškas)	III karta	Lankstus Paviršutiniškas Reproduktyvus Skubotas Šabloniškas Trūksta kritiškumo Trūksta nuoseklumo (epizodiškas)

išryškėjo pasakojant apie stipriausią išgyventą konfliktą su situoktiniu. Tuomet neretai tapo sudėtinga surasti tinkamą žodį, buvo nuo temos peršokama prie temos, o buvusi tema pamirštama, todėl pasakojimai darėsi epizodiški ir nenuoseklūs.

Pastebėta ir keletas individualių mąstymo ypatumų. Vienas jų, tai mąstymo lankstumas. Jis pasireiškė gebėjimu priimti kito požiūrį, įsiklausyti į išdėstytus faktus. Taip pat suteikė galimybę koreguoti savo mintis, idėjas bei pergrupuoti motyvus. Įdomu pastebėti, jog minėtas lankstumas buvo būdingas tik jauniausios kartos atstovėms. Tai savo ruožtu formuoja hipotezę, jog ši reiškinį galėjo bent iš dalies lemti raidos stadija, nes pasak (Lemme, 2003) vyresniame amžiuje mąstymo lankstumas vis mažėja.

Analizuojant atskiras šeimas, pastebėta tendencija, jog vienos šeimos atstovės paprastai konfliktinėse situacijose visos pasižymi sulėtėjusiu arba pernelyg pagreitėjusiu mąstymu. Kalbėdamos apie sulėtėjusią minčių tėkmę, tiriamosios paprastai įvardino, kad „*galvoje lieka tuščia*“, „*sunku greitai reaguoti ir atsakyti*“ į situotinio teiginius arba mintis, ką reikėjo daryti, sakyti ar elgtis sugalvoję jau per vėlai, pavėluotai. Tuo tarpu kita dalis tiriamųjų įvardino priešingus išgyvenimus. Jų teigimu, konfliktinėse situacijose kildavo tiek visokių minčių, jog pastarosios tiesiog „*netilpdavo galvoje*“ ir „*atrodydavo, kad tuoj sprogs*“.

4.3 Emocijos konflikto situacijoje

Tęsiant duomenų analizę, negalima praleisti emocijų (žr. lentelė 3), kurios neabejotinai užima ypatingą vietą tiek konflikto atsiradime, eigoje, tiek ir jo sprendimo procese. Analizuojant tyrimo metu gautus duomenis, galima pastebėti, jog vienareikšmiškai visos tiriamosios įvardino vieną konfliktus apjungiančią emociją, tai - pyktis (įvardino 11 iš 11 tiriamųjų). Nors patį pyktį apibūdinti nebuvo paprasta, bet dauguma jį apibūdino, kaip „virimo“, „sprogimo“, „kunkuliavimo“ ir pan. pojūčius. Svarbu paminėti, jog nors įvertintas pyktis ir buvo išsakytas visų tiriamųjų, tačiau visoms reiškė kiek skirtingus dalykus. Visgi pagal pykčio prasmę galima išskirti dvi jo grupes. Vienos jį nukreipė situotinio atžvilgiu („*tai pats jis kaltas, nereikėjo taip daryt ir pykčių nebūt buvę*“), o kitos prisiėmė sau bei buvo linkusios pyktį internalizuoti. Vienas tokių pavyzdžių būtų pasakojimas, kai vyrui padarius klaidą remontuojant namus, moteris atsakomybę prisiėmė sau ir teigė: „*nu negaliu, aš taip supykau ant savęs, kad to nepastebėjau, nepatariau*“.

Kita universali konfliktų metu kylanti emocija, tai - liūdesys, kurią įvairiais pavidalais įvardino visos tyrime dalyvavusios moterys. Konfliktuose su situotiniu liūdesys įgudavo įvairius pavidalus. Dalis liūdesį įvardino tiesiogiai, dalis tiriamųjų jį išreiškė nusivylimu situotiniu bei santykiais. Pavyzdžiui: „*liūdna buvo, taip iš jo nesitikėjau*“. Taip pat dažnai moterims tai reiškė ir įžeidimą. Tai būdavo tais atvejais, kai konflikto metu išsakyti situotinio žodžiai privertė sudvejoti santykių tvirtumu ir tuo pat metu liūdino bei pykdė.

Dar viena iš vyravusių emocijų, kurią įvardino dauguma tiriamųjų, yra kaltė. Pastaroji dažniausiai pasireiškė arba konflikto pabaigoje, arba praėjus kiek laiko, kai pradinės emocijos

nuslūgdavo, pvz. „Paskui tai jau pagalvoji, kad gal nereikėjo rėkti, gi gražiai paprašyti galima tą patį“. Kaltės motyvas taip pat atsikartojo visose tyrime dalyvavusiose šeimose.

Lentelė 3 Tiriamųjų emocijos konfliktų metu

Emocijos konfliktų metu			
Pirma šeima		Antra šeima	
Emociniai ypatumai		Emociniai ypatumai	
I karta	Kaltė; Ilgesys; Pyktis; Liūdesys.	I karta	Kaltė; Baimė; Pyktis; Gėda.
II karta *	Liūdesys; Kaltė; Pyktis; Bejėgiškumas.	II karta	Gėda; Kaltė; Pyktis (nukreiptas į save).
III karta	Pyktis; Nusivylimas; Nepasitikėjimas; Kaltė; Liūdesys; Viltis.	III karta	Pyktis (įtūžis); Nuostaba; Džiaugsmas.
Trečia šeima		Ketvirta šeima	
Emociniai ypatumai		Emociniai ypatumai	
I karta	Nerimas; Pyktis; Liūdesys; Kaltė; Nusivylimas; Bejėgiškumas.	I karta	Kaltė; Ilgesys; Pyktis; Liūdesys; Vienatvė.
II karta	Nerimas; Baimė; Pyktis; Liūdesys.	II karta	Nerimas; Kaltė; Pyktis; Liūdesys.
III karta	Pyktis; Nusivylimas; Gėda.	III karta	Pyktis (įsiūtis); Kaltė; Liūdesys.

* - Tiriamosios emocijų raiška prislopinta. Viso pokalbio metu emocinė išraiška beveik nesikeitė, buvo labai monotoniška ir šalta.

Kitos išvardintos emocijos buvo įvardintos kur kas rečiau ir labiau įvairavo. Po tris kartus buvo paminėtos tokios emocijos, kaip gėda ir nerimas. Po kartą - viltis, nuostaba ir netgi džiaugsmas. Visgi iš įvardintų emocijų išsiskyrė ilgesys. Nors jis tiesiogiai buvo įvardintas tik du kartus vyriausios kartos atstovių, tačiau jį buvo galima jausti bendraujant su visomis minėtos kartos atstovėmis, nepriklausomai nuo to, kokie buvo santykiai su sutuoktiniu. Net ir tais kraštutiniais atvejais, kai gyvam esant sutuoktiniui buvo naudojamas smurtas tiek tiriamosios (smurtautojas sutuoktinis), tiek ir sutuoktinio atžvilgiu (smurtauti linkusi buvo tiriamoji), jam mirus buvo ne tik juntamas, bet ir išsakomas ilgesys. Minėtus jausmus viena iš tiriamųjų išreiškė tokiais žodžiais: „*kai gyvas buvo, tai bardavaus ant jo, kad geria, a dabar tai geriau jau gertų, bet gyvas būtų, padėtų*“.

Taip pat dalis tiriamųjų konfliktų metu įvardino jaučiančios bejėgiškumą. Tai bylojo apie kontrolės praradimą. „*Nieko negalėjau padaryt*“, - taip apie vyro išėjimą iš namų kalbėjo tiriamoji. Svarbu pastebėti, jog nors šį pojūtį įvardino tik pora tiriamųjų, interviu eigoje apie jį kalbėjo dauguma (11 iš 12). Šis pastebėjimas antrina Kim, Pears, Capaldi bei Owen (2009) išsakytoms mintims, kad konfliktų metu konfliktuojantiems asmenims neretai yra būdingas emocinio stabilumo ir savikontrolės praradimas. Šiuo atveju galima daryti prielaidą, jog minėtos savybės yra būdingos 11 iš 12 tiriamųjų.

4.4 Gynybos mechanizmai konflikto situacijoje

Remiantis tyrimo metu gautais duomenimis, galima išskirti dažniausiai naudojamus gynybos mechanizmus (žr. lentelė 4). Tai būtų projekcija, introjeksija, išveikimas, konfliktų nuvertinimas (būdingas pusei tiriamųjų), racionalizacija bei numatymas. Kiti gynybos mechanizmai buvo apibūdinami rečiau, tad yra specifiškesni. Po tris sykius buvo įvardinti šie gynybos mechanizmai: pernešimas, išstūmimas, idealizacija, numatymas. Po du sykius: altruizmas, skėlimas, jumoras. Rečiausiai pasitaikę gynybos mechanizmai: atvirkštinė reakcija, regresija, neigimas, prisirišimas, save įtvirtinantis elgesys. Kiek detaliau analizuojant pasireiškusius gynybos mechanizmus, galima pastebėti, jog šiame tyrime iš dalies pasitvirtina Cramer (1991) atlikto tyrimo metu gauti rezultatai, nes projekcija ir introjeksija taip pat patenka tarp vienu iš labiausiai naudojamų gynybos mechanizmų. Taip pat galima pastebėti, jog dažniau projekcija yra pasirenkamų asmenų, kurie šeimoje užima lyderiaujančią vaidmenį, tuo tarpu tos tiriamosios, kurios šeimoje užėmė pasyvesnę ar nuosaikesnę vaidmenį, dažniau buvo linkusios naudoti introjeksiją. Labai išraiškingai projekcijos ir introjeksijos mechanizmai aiškėja tiriamajai pasakojant apie tėvo išėjimą, o vėliau pratęsiant pasakojimą, kalbomis apie santykius su vyru. Iš pokalbio aiškėja, jog motinai skirtą pyktį dėl tėvo išėjimo tiriamoji nukreipia į save (introjeksija) ir kaltina save dėl nepasisekusios tėvų santuokos bei projektuoja baimę to nepakartoti į savo esamus santykius.

Kalbant apie konfliktų nuvertinimą, išsakomą konfliktų metu tokiomis frazėmis, kaip „*priežastis, tai daugiau nei juokinga*“, „*neverta dėmesio*“ bei savo veiksmų ir poelgių racionalizavimą, abu minėtus veiksnius galima interpretuoti gana įvairiai. Tad svarbu atsižvelgti į pačią situaciją, jog tiriamosios jaučiasi vienaip ar kitaip, vertinamos.

Tokiu atveju pradeda veikti ir socialinio patrauklumo mechanizmai, tad yra tokia tikimybė, kad taip paplitęs šių gynybos būdų naudojimas iš dalies galėjo būti nulemtas paties tyrimo.

Lentelė 4 Tiriamųjų konfliktų metu naudoti gynybos mechanizmai

Gynybos mechanizmai veikiančys konfliktų metu			
Pirma šeima		Antra šeima	
Stebimi gynybos mechanizmai		Stebimi gynybos mechanizmai	
I karta	Projekcija; Afekto izoliacija; Perdarymas; Nuvertinimas.	I karta	Projekcija; Išveikimas; Pasyvi agresija; Racionalizacija; Jumoras; Altruizmas; Numatymas; Skundai atsisakant pagalbos.
II karta	Introjekcija; Intelektualizavimas; Afekto izoliacija; Pasyvi agresija; Perdarymas; Slopinimas.	II karta	Išveikimas; Numatymas; Nuvertinimas; Racionalizavimas; Ištūmimas Introjekcija.
III karta	Introjekcija; Intelektualizacija; Racionalizacija; Pasyvi agresija; Altruizmas; Pernešimas.	III karta	Ištūmimas; Išveikimas; Jumoras; Racionalizavimas; Savo įtvirtinantis elgesys; Projekcija.
Trečia šeima		Ketvirta šeima	
Stebimi gynybos mechanizmai		Stebimi gynybos mechanizmai	
I karta	Nuvertinimas; Projekcija; Ištūmimas; Perdarymas; Skėlimas; Racionalizacija; Atvirkščia reakcija.	I karta	Išveikimas; Nuvertinimas; Prisirišimas; Projekcija.
II karta	Regresija; Introjekcija; Idealizacija; Slopinimas; Neigimas; Pernešimas; Skėlimas; Ištūmimas.	II karta	Išveikimas; Racionalizacija; Projekcija; Numatymas.
III karta	Nuvertinimas ; Idealizacija; Projekcija; Perdarymas; Pernešimas; Racionalizacija.	III karta	Idealizacija; Projekcija; Nuvertinimas.

Aptariant numatymą bei jo naudojimą konfliktų atveju, svarbu pastebėti, jog šis gynybos mechanizmas buvo įvardintas tik tose šeimose, kur nors vienas iš sutuoktinių smurtavo kito atžvilgiu. Pavyzdžiui, tiriamoji pasakoja: „*jau jausdavau, kai pargrįš, tai tik pamatau, kad aina, tai jau nebelaukiu, kas bus, bet pasijamu tik daiktus ir pra duris*“. Kitais atvejais

tiriamosios jo neakcentuodavo. Pereinant prie idealizavimo gynybos būdo, pradžiai svarbu pastebėti, kad jis buvo naudojamas net ir sutuoktinių, kurie naudojo jėgą tiriamosios atžvilgiu. Visgi dažniausiai šis gynybos mechanizmas tiriamųjų tarpe buvo taikomas kalbant apie šeimos asmenis, buvusius sutuoktinius, tėvus, kurie jau yra mirę. Pasakodama apie smurtauti linkusį sutuoktinį, tiriamoji prisimena, „*buva taksai puikus, darbštus žmogus ir dabar mažai jam kas prilygtų*“. Šis pastebėjimas patvirtina ir autorių Shiudzenberg (1999), De Maria (1999) išsakytus pastebėjimus, jog kalbėdami apie mirusius artimus žmones, tiriamieji yra linkę juos idealizuoti bei buvusią situaciją pateikti kur kas teigiamiau.

Vertinant rečiau įvardintus gynybos mechanizmus, ryškėja keletas tendencijų, kurios pasireiškia tik vienoje šeimoje. Pavyzdžiui, jau minėtas skėlimas pasireiškė dviejų tiriamųjų pasakojimuose. Įdomu pastebėti, jog jie pasireiškė motinos ir dukters pasakojimuose, kalbant apie tėvą ir tėvų santykius. Abi tiriamosios galėjo įvardinti tik neigiamus aspektus apie šeimą palikusį vyrą, tėvą, tuo tarpu apie motiną negalėjo įvardinti nei vieno neigiamo aspekto: „*apie motiną, tai nėra pusės blogo žodžio negaliu pasakyti*“ Tuo tarpu apie vyrą kalbanti tiriamoji sakė: „*nieką anas vertas buvą*“. Panašus reiškinys stebimas ir kalbant apie jumorą, kuris pasireiškė taip pat dviejose tos pačios šeimos kartose.

4.5 Apibendrinimas

Apjungiant jau aptartas dalis (mąstymą bei elgesį), svarbu pastebėti, jog skirtingo lygio konfliktuose, remiantis Balswick ir Balswick (2011) išskirtais keturiais konfliktų lygmenimis, reakcija tiek į konfliktą, tiek ir į sutuoktinį, kiek skiriasi. Nors išvardinti reagavimo būdai būdingi tiek reikšmingesniems, tiek ir kasdieniams konfliktams, tačiau esama esminio skirtumo tarp buitinių, rutininių konfliktų ir subjektyviai reikšmingiausių patyrimų.

Kasdienių konfliktų metu tiriamosios paprastai galėdavo pastangų ir mąstymo dėka kontroliuoti konfliktą, jo eigą. Pajutus smurto pavojų - pabėgti, pernelyg didelį įsitraukimą ir įsikarščiavimą – sustoti ir nutraukti konfliktą. Kai kuriais atvejais dar tik beprasidedant konfliktui, tiesiog pakeisti mąstymą ir, įvertinus konfliktinę situaciją kaip nereikšmingą dalyką, nepatikusį sutuoktinio elgesį tiesiog nutylėti. Tuo tarpu konfliktų, kuriuos įvardino, kaip pačius reikšmingiausius ar sunkiausius, mąstymas tapdavo nepajėgus suvaldyti išplieskusio nesutarimo.

Svarbu pastebėti, kad mažiau reikšmingų konfliktų metu konflikto objektas dažniausiai būdavo konkretus sutuoktinio elgesys ar veiksmai, kurie netenkina tiriamųjų. Tuo tarpu subjektyviai reikšmingiausi konfliktai paliesdavo jau asmenines sutuoktinio savybes bei vienas kitam tinkamumą. Konfliktui pasiekus aukščiausią tašką, daugumoje atvejų buvo paliečiama ir skyrybų tema. Ji buvo aptarta visų porų atveju ir nors daugumos priimtas sprendimas likti kartu

(11 iš 12, nors oficialiai neišsiskyrė nei viena pora, tačiau vienos poros sutuoktiniai nusprendė apsigyventi atskirai) ir toliau tęsti gyvenimą drauge, tačiau patirti išgyvenimai paliko gilius prisiminimus, kurie, kai kuriais atvejais, išsilaikė po 20 ir daugiau metų.

Nors iš pirmo žvilgsnio konfliktų kilimo priežastys buvo labai artimos kasdieniams nesutarimams dėl buitinių smulkmenų ir dauguma tiriamųjų būtent taip jas pokalbio metu ir įvardino, tačiau tos „smulkmenos“ išaugo į „rimtą“ konfliktą, kurio metu išgyventos emocijos atgijo ir interviu metu.

Aptariant naudotus gynybos mechanizmus bei tiriamųjų mąstymo pasikeitimus konfliktinėse situacijose, galima pastebėti tam tikrų dėsningumą. Tyrime pastebėta, jog tais atvejais, kai tiriamosios konfliktinėje situacijoje pasižymėdavo sulėtėjusiu mąstymu, tai naudojant įvairius gynybos mechanizmus pastarajai grupei buvo būdingesni gynybos mechanizmai pagal DSM – IV klasifikaciją priskiriami psichinius procesus stabdančių gynybų lygiui. Taip pat daugumoje atvejų naudojamos gynybos buvo primityvesnio lygio ir jų naudojama buvo daugiau. Tuo tarpu grupė tiriamųjų, kurios pasižymėjo pagreitėjusia mąstymo tėkme konfliktų metu, pasižymėjo aukštesnio adaptacinio lygio gynybų naudojimu bei mažesnių jų kiekiu.

4.6 Perdavimo iš kartos į kartą analizė

Analizuojant tyrimo rezultatus, ryškėja bendra transgeneracinio sutuoktinių konfliktų perdavimo iš kartos į kartą tendencija. Žvelgiant į žemiau pateiktus paveikslus (žr. pav. 3-6), galima pastebėti, kad jie pasiskirsto į dvi grupes. Vienoje grupėje atsiduria tos šeimos, kurių genogramose matyti nuoseklus būdingo konfliktų kilimo bei sprendimo modelio perdavimas (žr. pav. 5, pav. 6). Tuo tarpu kitose dviejose genogramose (žr. pav. 3, pav.4) atsispindi konversinis perdavimo būdas, kai panašaus modelio pasireiškimas stebimas kas antroje kartoje, o karta, įsiterpianti tarp dviejų vienodu modeliu besivadovaujančių kartų, paprastai pasižymi opoziciskomis, priešingomis savybėmis.

Būtent tai galime stebėti trečiame bei ketvirtame paveiksle, kur matyti, kad anūkė ir močiutė santykiuose su sutuoktiniais pasižymi panašiu konfliktų modeliu. Jos abi yra linkusios imtis iniciatyvos bei inicijuoti konflikto pradžią, iškelti probleminį klausimą. Tuo tarpu abiejų sutuoktiniams būdingas konfliktų vengimas bei iniciatyvos perleidimas partnerei. Visgi reiktų paminėti, kad tarp minėtų šeimos atstovių bei santykių su sutuoktiniu esama ir skirtumų. Esminis skirtumas būtų pykčio bei agresijos išraiška konfliktinių situacijų metu. Jauniausios kartos atstovė savo agresiją yra linkusi išreikšti verbaliniu pavidalu, tuo tarpu jos senelei būdingas ne tik verbalinės, bet ir fizinės agresijos išraiškos sutuoktinio atžvilgiu. Įdomu pastebėti ir tai, kad interviu metu, nors visų kartų atstovės daugiau ar mažiau užsimena apie

fizines agresijos apraiškas („motina atperdavo tėvą, ko tas geria“) ir vyriausios tiriamosios pusės sutuoktinio atžvilgiu, tačiau akcentuoja tai, jog smurto jų šeimoje nebūta, nes senelis niekuomet nebuvo pakėlęs rankos prieš žmoną. “ <...> Bet pas mus tai smurto jokio nebuvo, tete nekerštingas buvo“.

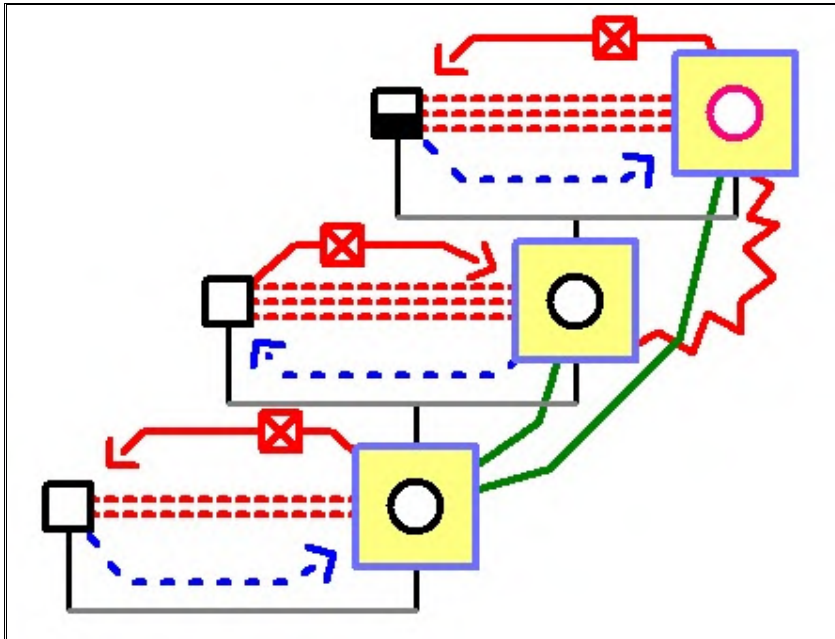

Pav. 2 Pirmos šeimos genograma

Būtent tai galime stebėti trečiame bei ketvirtame paveiksle, kur matyti, kad anūkė ir močiutė santykiuose su sutuoktiniais pasižymi panašiu konfliktų modeliui. Jos abi yra linkusios imtis iniciatyvos bei inicijuoti konflikto pradžią, iškelti probleminį klausimą. Tuo tarpu abiejų sutuoktiniams būdingas konfliktų vengimas bei iniciatyvos perleidimas partnerei. Visgi reiktų paminėti, kad tarp minėtų šeimos atstovių bei santykių su sutuoktiniu esama ir skirtumų. Esminis skirtumas būtų pykčio bei agresijos išraiška konfliktinių situacijų metu. Jauniausios kartos atstovė savo agresiją yra linkusi išreikšti verbaliniu pavidalu, tuo tarpu jos senelei būdingas ne tik verbalinės, bet ir fizinės agresijos išraiškos sutuoktinio atžvilgiu. Įdomu pastebėti ir tai, kad interviu metu, nors visų kartų atstovės daugiau ar mažiau užsimena apie fizinės agresijos apraiškas („motina atperdavo tėvą, ko tas geria“) ir vyriausios tiriamosios pusės sutuoktinio atžvilgiu, tačiau akcentuoja tai, jog smurto jų šeimoje nebūta, nes senelis niekuomet nebuvo pakėlęs rankos prieš žmoną. “ <...> Bet pas mus tai smurto jokio nebuvo, tete nekerštingas buvo“.

Svarbu aptarti ir vidurinės kartos atstovės vaidmenį konfliktų perdavime. Jau iš pirmo žvilgsnio galima pastebėti, kad jos užimama pozicija yra priešinga dukters ir motinos atžvilgiu. Sunku įvardinti tiksliai priežastis, kas galėjo nulemti priešingo modelio pasirinkimą, tačiau svarbūs aspektai išryškėja analizuojant tiriamųjų tarpusavio santykius. Šioje vietoje svarbu akcentuoti, kad antrosios kartos tiriamaoji didžiąją savo gyvenimo dalį pragyveno ne tėvų, o senelių šeimoje (dėl kokių aplinkybių, taip įvyko, tyrimo metu nepaaiškėjo, nors tiriamosios jaunesnės seserys bei brolis augo su tėvais). Jos pačios teigimu, ji santykiuose yra linkusi užimti savo močiutei būdingą vaidmenį - „*aš tai kaip močiutė labiau*“. Taip pat viso pokalbio metu akcentuoja, jog ryšys su tiesiogine šeima (tėvais, broliais, seserimis) yra kur kas šaltesnis, nei su seneliais. Tai iš dalies leidžia daryti prielaidą, jog perdavimo procesą gali lemti išmokimas stebint, kaip teigia ir socialinio išmokymo atstovai. Kartu būtų tikėtina ir prierašumo teorijos šalininkų prielaida, jog perdavimas vyksta remiantis jau ankstyvoje vaikystėje besiformuojančiu prierašumu. Akcentuotina, jog svarstant įvairias hipotezes, svarbu nepamiršti ir psichodinaminio požiūrio. Freud dar 1913 metais rašė apie ypatingą, kiekvienos moters išgyvenamą, Elektros kompleksą. Į šią aplinkybę taip pat svarbu atsižvelgti, nes viso tyrimo metu buvo juntamas nors ir neįsisąmonintas, tačiau gana stiprus pyktis motinos atžvilgiu bei kiek šiltesnis santykis su tėvu, neatsižvelgiant į jo priklausomybę nuo alkoholio.

Visgi, nepriklausomai nuo teorinės paradigmos, kuria remiantis būtų interpretuojami duomenys, matyti, jog santykiai su artimiausiais asmenimis yra vienas tų veiksnių, kurie daro įtaką transgeneraciniam konfliktų perdavimui iš kartos į kartą.

Aptariant ir ketvirtą paveikslą, pastebima labai panaši tiek pati situacija, tiek ir aplinkybės, kurios galėjusios daryti įtaką perdavimo procesui. Kaip ir pirmuoju atveju, sutampa pirmos ir trečios kartų atstovių modeliai, taikomi konfliktuose su sutuoktiniu. Šiuo atveju taip pat pastebimas tvirtesnis trečios kartos ryšys su pirmosios (vyriausios) kartos atstove, nei su motina. Visgi šiuo atveju taip pat būtina įdėmiau pažvelgti ir į antros bei pirmos (motinos ir močiutės) kartos atstovių santykius, kurie iš pirmo žvilgsnio gali nušvisti visai kita šviesa. Taigi, vidurinės kartos atstovė, atsiliepdama apie savo motiną, pateikia ypatingai teigiamą jos portretą bei negali įvardinti nei vienos jos neigiamos savybės. Santykis atrodo gan draugiškas, tačiau viso interviu metu jis atrodo kiek paviršutiniškas. Visgi pradėjus pasakoti apie tėvą ir tėvų tarpusavio santykius, pradeda aiškėti tiriamosios neįsisąmonintas pyktis motinos atžvilgiu bei kaltinimai, jog nutrūkus tėvų santykiams, moteris neteko galimybės bendrauti su tėvu, nors pastarasis ir turėjo įvairių, jos akimis, neigiamų, bruožų.

Tad, kaip ir pirmuoju atveju, pasireiškiant konversiniam konfliktų su sutuoktiniu perdavimo modeliui, išryškėja būdingas tiek vidinis, tiek ir tarpasmeninis neišspręstas konfliktas tarp abiejų opozicijų, besivadovaujančių priešingais modeliais.

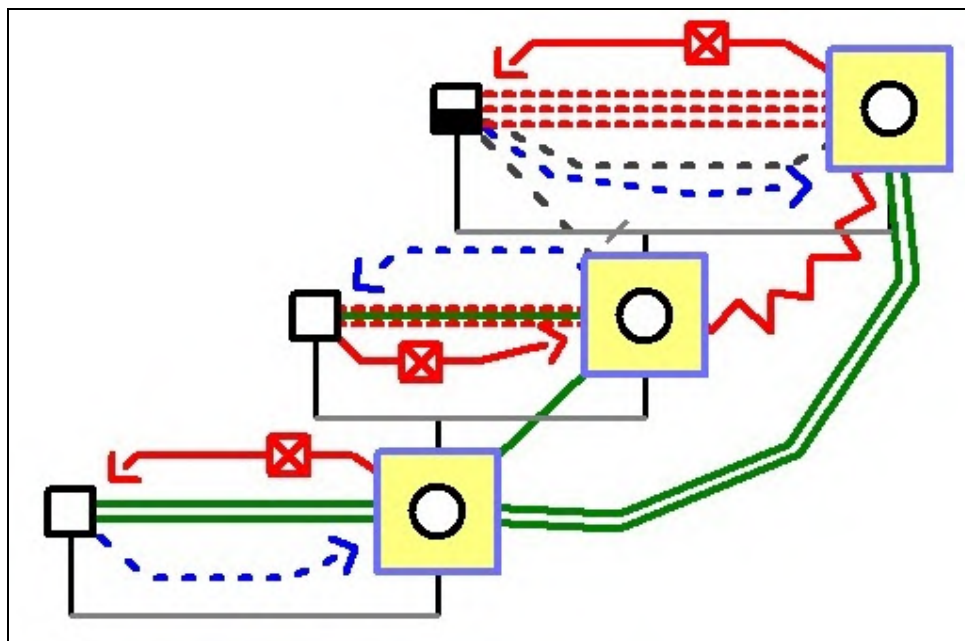

Pav. 3 Trečios šeimos genograma

Kiek kitokios tendencijos stebimos kitų dviejų šeimų atveju. Jose sutuoktinių konfliktų modelių perdavimas iš kartos į kartą vyksta tiesiogiai. Matyti, jog tiek dukra, tiek ir močiutė ar anūkė sukurtose šeimose naudojasi tais pačiais transgeneraciniais konfliktų modeliais, perduotais iš kartos į kartą. Taip pat akcentuotinas ir tvirtesnis ryšys su motina visose kartose.

Visgi išsamiau analizuojant šeimų istoriją, išryškėja netikėtų faktų. Pavyzdžiui, šeimos genogramoje pateitoje 5 paveiksle, matyti, kad pirmojoje kartoje (senelių) būta smurto šeimoje, kurį tiriamosios atžvilgiu naudojo sutuoktinis. Trečios kartos atstovė šio fakto nežinojo, nes tuo metu, kai tiriamoji jau atsimenta senelių santykius, senelis jau buvo prastos sveikatos, nebeturėjo fizinių galimybių smurtauti prieš sutuoktinę bei buvo visiškai nuo jos priklausomas. Nepaisant to, ši tiriamoji išreiškė labai priešiškas nuostatas senelio atžvilgiu. Net apibūdinant senelį, jį įvardija ne kaip senelį, o kaip „močiutės vyrą, su kuriuo ji gyveno“, nors pagal giminystės ryšius tiek senelis, tiek ir močiutė yra visiškai lygiaverčiai. Visgi svarbu pastebėti, jog nors situacija smurto atžvilgiu labai panaši šioje bei ankščiau aptartoje šeimoje, tačiau požiūrių skirtumas yra labai ryškus. Šiuo atveju, kai smurtautojas yra vyras, tai priimama labai jautriai (žinoma, tai gali lemti galimos nelygiavertės smurto pasekmės), tačiau panašiu moters smurtavimo prieš sutuoktinį atveju, jos veiksmai buvo priimami visai kitaip ir šeimos narių teigimu „šeimoje smurto nebuvo“.

Pav. 4 Antros šeimos genograma

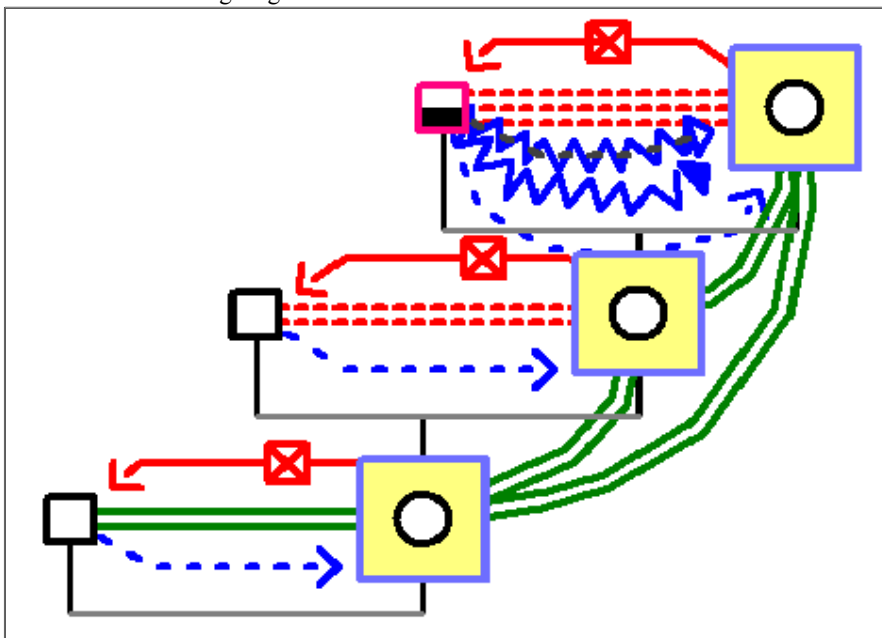

Lyginant trečiame bei šeštame paveiksluose pateiktas genogramas, galima pastebėti, jog tiek vienu, tiek ir kitu atveju būta smurto šeimoje pavyzdžių, kai smurtautoja buvo moteris, tačiau perdavimas labai skyrėsi vienu ir kitu atveju. Tad tikėtina, jog ne smurtas, kurio nors iš sutuoktinių atžvilgiu, nulėmė perdavimo proceso pasikeitimus. Analizuojant skirtumus tarp abiejų šeimose vykusių procesų, pažymėtina, jog vienas iš esminių skirtumų yra tai, kad dukra augo su tėvais, nors ir stebėjo ne visuomet tinkamą jų elgesį, tačiau tuo pat metu palaikė kur kas šiltesnį ir artimesnį santykį su šeima bei motina. Tuo tarpu jau aptartos šeimos atveju, tiriamaoji augo su seneliais, tad jos ryšys su motina buvo gana tolimas ir trapus. Įvertinus išdėstytas aplinkybes, darytina prielaida, jo perdavimo procese išskirtinę vietą gali užimti būtent santykis su motina (ar kitu reikšmingu asmeniu), kas daro įtaką, kokį modelį tiriamasis perims iš savo šeimos.

Apibendrinant dar keletą reikšmingų aspektų, svarbu pastebėti, kad didžiosios daugumos vyrų vaidmuo santykiuose su sutuoktinėmis konfliktų metu buvo labai panašus. 10 iš 12 vyrų konfliktų metu nebuvo linkę spręsti problemas ir rodyti iniciatyvą. Visi jie buvo linkę labiau stengtis, jog konfliktų visais įmanomais būdais būtų įmanoma išvengti ir nuo jų atsiriboti.

Pastebėtas ir pokario kartai (pirmos kartos atstovams) būdingas polinkis į alkoholio vartojimą. Taip teigiama remiantis tiriamųjų (4-ių iš 4-ių) teigimu, jog jų sutuoktiniai buvo priklausomi nuo alkoholio ir tai buvusi viena iš pagrindinių konfliktų priežasčių. Šios išsakytos pastabos sutuoktinių atžvilgiu visiškai sutampa ir su Kim bri kolegų (2009) atliktų tyrimų gautais duomenimis, jo pokario kartos atstovams yra kur kas didesnė tikimybė būti priklausomiems nuo psichotropinių medžiagų. Taip pat išryškėjau jau minėta diskriminacija

smurto šeimose atžvilgiu, nes šeimoje smurtavimas prieš sutuoktinį (vyrą) buvo laikomas normaliu reiškiniu, kai tuo tarpu priešingas atvejis – ne. Jo poveikis būdavo kur kas ryškesnis.

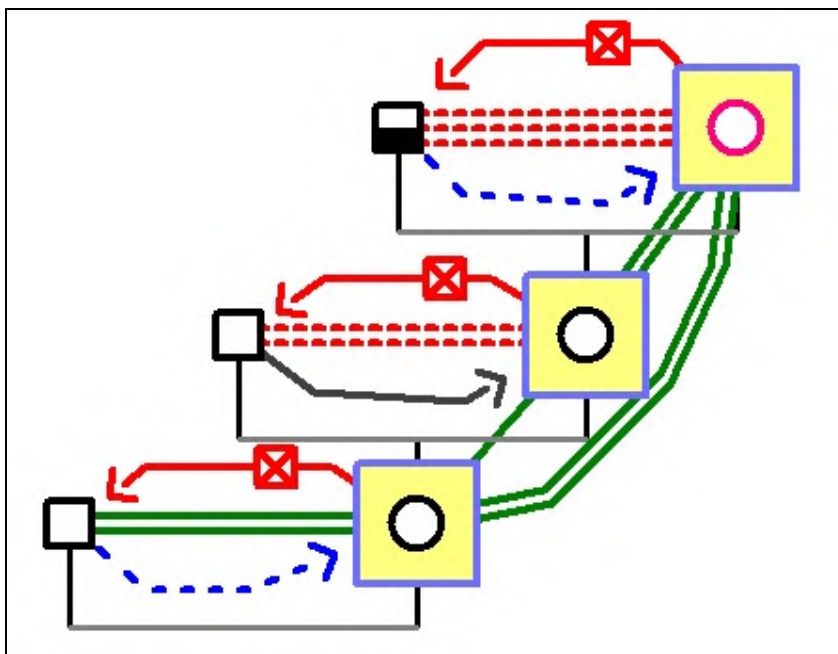

Pav. 5 Ketvirtos šeimos genograma

Galiausiai reikšminga pastebėti bendras visoms sutuoktinių šeimoms tendencijas, jog su laiku santuokos kokybė bei santykiai, bent jau iš sutuoktinių (žmonų) pusės vis prastėja. Kaip galima matyti paveiksluose, su kiekviena karta santykių vertinimas turi tendenciją vis labiau prastėti. Pavyzdžiui, pirmosios kartos atstovė savo santykius su sutuoktiniu įvardina, kaip *„nelabai kokie buvo“*, tuo tarpu jos dukra savo santykius apibūdina kiek pozityviau *„mūsų santykius vertinčiau, kaip labiau teigiamus“*, o jauniausios kartos apie santuoką kalbą, kad *„gavau tai, ko norėjau, radau, tai ko norėjau ir tai mane visiškai tenkina, bent kol kas“*. Galbūt šį reiškinį iš dalies galėtų apibūdinti Navaičio (1999) išskirti 5 šeimos vystymosi ciklai ir tuo jog visų trijų sutuoktinių poros tyrimo metu yra skirtingose ciklo dalyse, tad ir santykis yra gan skirtingas.

4.7 Tyrimo ribotumai

Be ribotumų, įvardintų metodinėje darbo dalyje, kurie tyrimą apriboja dėl pasirinktų tyrimo atlikimo ir analizės būdų, esama dar kelių ribotumų, į kuriuos būtų svarbu atkreipti dėmesį gilinant žinias transgeneracinio konfliktų perdavimo procese:

- Vienas jų būtų genetinio perdavimo faktoriaus įvertinimas. Šis tyrimas struktūriškai nebuvo pritaikytas tai matuoti, nors atlikus analizę, taptų aiškesnis genetinio faktoriaus indėlis į transgeneracinį konfliktų perdavimo procesą.
- Taip pat, taikant kokybinius tyrimo metodus, nebuvo galimybės patikrinti, ar keltos hipotezės pasitvirtintų ne tik tiriamosios imties rėmuose, tačiau būtų pritaikomos ir populiacijos mastu.
- Atliekant tolimesnius tyrimus, svarbu įvertinti ir atminties procesų įtaką tyrimui bei galimiems rezultatams, atsižvelgiant į gynybos mechanizmus (tokius kaip išstūmimas ir pan.), taip pat nepamirštant užmiršimo proceso.
- Dar vienas iš ribotumų, kurį tęsiant tyrimus būtų galima pašalinti, tai apklausiant tiriamuosius, išklausti abi konfliktų puses ir tokiu būdu įvertinti kiekvieno jų realesnį indelį konflikto metu, taip įnešant dar daugiau objektyvumo.

Išvados

Atlikus tyrimą bei apibendrinus tyrimo metu gautus rezultatus, buvo prieita prie šių išvadų:

1. Šeimyninių konfliktų su sutuoktiniu metu, moterys buvo linkusios naudoti elgesio bei konfliktų sprendimo modelius, perimtus iš kartos į kartą iš tų asmenų, su kuriais buvo užmezgusios artimiausius ir betarpiškus ryšius.
2. Emociškai menkai įtraukiančių konfliktų metu moterys buvo linkusios mąstymo bei gynybų pagalba koreguoti perimtą iš kartos į kartą elgesį.
3. Emociškai stipriausiai įtraukiančių konfliktų su sutuoktiniu metu, moterų tarpe buvo būdingas emocinis nestabilumas bei savikontrolės praradimas.
4. Afektų metu transgeneracinio turinio moterys negalėjo koreguoti, tad buvo reaguojama tiesiogiai taikant perimtą modelį.
5. Dalis šeimyninių konfliktų metu naudotų gynybos mechanizmų iš kartos į kartą persidavė tiesiogiai (visų kartų atstovės naudojo tą patį gynybos mechanizmą panašioje situacijoje), dalis - pasireiškė kas antroje kartoje (tai paaiškintina itin glaudžiu pirmosios ir trečiosios kartos ryšiu bei neišspręstais trečiosios kartos konfliktais su antrąja karta).

Santrauka lietuvių kalba

Smalinskaitė L. Transgeneracinių šeimos konfliktų analizė / Socialinės psichologijos magistro baigiamasis darbas / Vadovas doc. dr. J. Sondaitė. – Vilnius: Mykolo Romerio universitetas, Socialinės politikos fakultetas, 2012. – 56p.

Raktiniai žodžiai: *Konfliktai, transgeneracinis perdavimas, šeima, sutuoktiniai.*

Tyrimo tikslas: analizuoti trijų kartų sutuoktinių konfliktus bei jų perdavimą iš kartos į kartą.

Tyrimo dalyvavo dvylika ištekėjusių, įvairaus amžiaus moterų, iš keturių skirtingų šeimų. Duomenų rinkimui buvo naudojamas pusiau struktūruotas interviu. Duomenų analizė buvo atliekama naudojant pykčio genogramą (*anger genogram*) bei naratyviąją (*narrative*) analizę.

Tyrimo rezultatai parodė, kad šeimyninių konfliktų su sutuoktiniu metu, moterys buvo linkusios naudoti elgesio bei konfliktų sprendimo modelius, perimtus iš kartos į kartą iš tų asmenų, su kuriais buvo užmezgusios artimiausius ir betarpiškus ryšius. Emociškai menkai įtraukiančių konfliktų metu moterys buvo linkusios mąstymo bei gynybų pagalba koreguoti perimtą iš kartos į kartą elgesį. Emociškai stipriausiai įtraukiančių konfliktų su sutuoktiniu metu, moterų tarpe buvo būdingas emocinis nestabilumas bei savikontrolės praradimas. Afektų metu transgeneracinio turinio moterys negalėjo koreguoti, tad buvo reaguojama tiesiogiai taikant perimtą modelį. Dalis šeimyninių konfliktų metu naudotų gynybos mechanizmų iš kartos į kartą persidavė tiesiogiai, dalis - pasireiškė kas antroje kartoje.

SUMMARY

Smalinskaitė L. Analysis of Transgenerational Family Conflicts / Master's Work in Social psychology. Supervisor doc. dr. Jolanta Sondaitė – Vilnius: Faculty of Social Politics, Mykolo Romerio University, 2012. – 56p.

Keywords: *conflicts, transgenerational transmission, family, spouse.*

The aim of the study was to analyze conflicts between spouses across three generations and their transmission from one generation to the next.

The subjects of the study were twelve married women of various ages who were from four different families. Semi-structured interview was used for data collection. Data were analysed using the Anger Genograms and Narrative Analysis.

The results of the study showed that while solving family conflicts with a spouse, women tended to use behavior and conflict resolution models which were transmitted from generation to generation from those family members whom the subject were close to. During those conflicts, where women were less emotionally involved, the subject tended to use thinking and defense mechanisms to correct behavior that was transmitted from generation to generation. Women were characterized by emotional instability and lack of self-control in the most emotionally involving conflicts with their spouses. Women were not able to correct transgenerational transmission in affects. A part of defense mechanisms used in a family conflicts are transmitted directly; the other part skipped a generation.

Literatūra

1. Balswick JO, Balswick JK. *The Family: A Christian Perspective on the Contemporary Home*. Baker Academic; 2007.
2. Berne E. *What do you say after you say hello?* Canada: Grove Press. 1972.
3. Berne E. *Žaidimai, kuriuos žaidžia žmonės*. Vilnius: Vaga 2008.
4. Bertalanffy N. *Von General System Theory: Foundations, Development, Applications*. 1968.
5. Byng – Hall J. *Rewriting Family Scripts*. New Yourk Guilford Press.1995.
6. Bumpass, L L., *The Impact of Family Background and Early Marital Factors on Marital Disruption* , *Journal of Family Issues*, 12:1 (1991:3) p.22
7. Corsini R. J., Wedding D., *Šiuolaikinė psichoterapija*. Kaunas : Poligrafija ir informatika, 2011.
8. Cramer, P. *Anger and the use of defense mechanisms in college students*. *Journal of Personality*, 1991. 59, 39-55.
9. Creswell, John W. *Research Design: Qualitative, Quantitative, and Mixed Methods Approaches*. 3rd ed. Thousand Oaks (Calif.): SAGE Publications, 2009
10. Cummings EM, Davies PT, Campbell SB. *Developmental Psychopathology and Family Process: Theory, Research, and Clinical Implications*. Guilford Press; 2002.
11. Cummings EM, Faircloth WB, Mitchell PM, Cummings JS, Schermerhorn AC. *Evaluating a brief prevention program for improving marital conflict in community families*. *Journal of Family Psychology*. 2008;22(2):193–202.
12. Damon W, Lerner RM. *Handbook of Child Psychology: Theoretical models of human development*. John Wiley & Sons; 2006.
13. Davies PT, Cummings EM. *Marital conflict and child adjustment: An emotional security hypothesis*. *Psychological Bulletin*. 1994;116(3):387–411.
14. DeMaria R. , Weeks G., Hof L. *Focused Genograms*. New Yourk: Taylor & Francis Group 1999.
15. *DSM-IV personality disorders[Elektroninis išteklius]:visual media for college & high school classrooms*. New York (N.Y.) : Insight media, [s. d.].
16. Dolton F. *Seminario de psicoanalisis de ninos*. Espana: Vergara 2006.
17. Erel O, Burman B. *Interrelatedness of marital relations and parent-child relations: A meta-analytic review*. *Psychological Bulletin*. 1995;118(1):108–132.

18. Fincham FD. *Interparental Conflict and Child Development: Theory, Research, and Applications*. Cambridge University Press; 2001.
19. Fincham FD. Understanding the association between marital conflict and child adjustment: Overview. *Journal of Family Psychology*. 1994;8(2):123–127.
20. Fritz PAT, Slep AMS, O’Leary KD. Couple-level analysis of the relation between family-of-origin aggression and intimate partner violence. *Psychology of Violence*. 2012;2(2):139–153.
21. Gailienė I. Transakcinė analizė: žaidimų bendraujant aspektu. Šiauliai: Šiaulių universitetas 1998.
22. Garber J, Dodge KA. *The Development of Emotion Regulation and Dysregulation*. Cambridge University Press; 1991.
23. GenoPro programa [žiūrėta 2012 m. kovas 30 d.]. Prieiga per internetą: <<http://www.genopro.com/>>.
24. Giddens A. *Runaway World: How Globalisation is Reshaping our Lives*. London: Profile Books 1999.
25. Gilbert M. *The Eight Concepts of Bowen Theory*. USA:Leading Systems Press 2006.
26. Goeke-Morey MC, Cummings EM, Papp LM. Children and marital conflict resolution: Implications for emotional security and adjustment. *Journal of Family Psychology*. 2007;21(4):744–753.
27. Goldenberg I., Goldenberg H. *Family Therapy: An Overview, Seventh Edition*. USA: West Group. 2008. p. 192 – 199.
28. Gottman JM, Katz LF, Hooven C. *Meta-Emotion: How Families Communicate Emotionally*. Routledge; 1997.
29. Greff A. P. Characteristics of families that function well // *Journal of Family Issues*. 2000, vol. 21,p. 948–962.
30. Gudaitė G. *Santykis ir pokytis: tarpasmeninių ryšių gelmės, prielaidos ir psichoterapija*. Vilnius: Vilniaus universiteto leidykla 2008.
31. International Transactional analysis Association. 1999 Code concepts of transaction analysis. [žiūrėta 2010 m. kovas 30 d.]. Prieiga per internetą: < <http://www.itaanet.org/ta/CoreConcepts/CoreConcepts.htm>. >
32. Kakiuchi K. K. S. , Weeks G. R. The Occupational Transmission Genogram: Exploring Family Scripts Affecting Roles of Work and Career In Couple and Family Dynamics.// *Journal of Family Psychotherapy*, 2009, Vol. 12 p. 1 – 20.

33. Kim HK, Pears KC, Capaldi DM, Owen LD. Emotion dysregulation in the intergenerational transmission of romantic relationship conflict. *Journal of Family Psychology*. 2009;23(4):585–595.
34. Kwong MJ, Bartholomew K, Henderson AJZ, Trinke SJ. The intergenerational transmission of relationship violence. *Journal of Family Psychology*. 2003;17(3):288–301.
35. Laurinaitis E., Milašiūnas R. Psichoterapija. Vilnius: Vaistų žinios, 2008.
36. Lemme B. H. Suaugusiojo raida. Vilnius: Poligrafija ir informatika 2003.
37. Lewin K. Lauko teorija socialiniuose moksluose: rinktiniai teoriniai straipsniai. Vilnius: Vilniaus universiteto Specialiosios psichologijos laboratorija. 2007.
38. Mahalik JR, Cournoyer RJ, DeFranc W, Cherry M, Napolitano JM. Men's gender role conflict and use of psychological defenses. *Journal of Counseling Psychology*. 1998;45(3):247–255.
39. Maughan, A., Cicchetti, D. Impact of child maltreatment and interadult violence on children's emotion regulation abilities and socioemotional adjustment. *Child Development*. 2002: 73, 1525–1542
40. Minuchin S., Families and family therapy. D. Britanija: Routledge 1974 (2005).
41. Navaitis G. Lietuvos šeima: psichoterapinis aspektas. Vilnius: Tyto Alba. 1999: p. 196.
42. O'Leary KD, Smith Slep AM, O'Leary SG. Multivariate models of men's and women's partner aggression. *Journal of Consulting and Clinical Psychology*. 2007;75(5):752–764.
43. Recchia HE, Ross HS, Vickar M. Power and conflict resolution in sibling, parent–child, and spousal negotiations. *Journal of Family Psychology*. 2010;24(5):605–615.
44. Romans SE, Martin JL, Morris E, Herbison GP. Psychological Defense Styles in Women Who Report Childhood Sexual Abuse: A Controlled Community Study. *AJP*. 1999;156(7):1080–1085. Available at: [Accessed May 6, 2012].
45. Schutzenberger AA. The Ancestor Syndrome: Transgenerational Psychotherapy And The Hidden Links In The Family Tree. Canada: Routledge 1999.
46. Sieburg E. Family communication. New York: Gardner Pree. 1985.
47. Simpson JA, Collins WA, Tran S, Haydon KC. Attachment and the experience and expression of emotions in romantic relationships: A developmental perspective. *Journal of Personality and Social Psychology*. 2007;92(2):355–367.
48. Skills M.. Prediction of perceptual defense from experimental stress and susceptibility to stressors as indicated by thematic apperception. *Trauma* 1975, 40 143-151
49. Sroufe LA. *Emotional Development: The Organization of Emotional Life in the Early Years*. Cambridge University Press; 1997.

50. Stanley SM, Markman HJ, Whitton SW. Communication, conflict, and commitment: Insights on the foundations of relationship success from a national survey. *Family Process*. 2002. Available at: <http://www.highbeam.com/doc/1P3-290040831.html> [Accessed May 6, 2012].
51. Stein NL, Albro ER. The Origins and Nature of Arguments: Studies in Conflict Understanding, Emotion, and Negotiation. *Discourse Processes*. 2001;32(2):113–133.
52. Steiner H. The Response Evaluation Measure (REM-71): A New Instrument for the Measurement of Defenses in Adults and Adolescents. *American Journal of Psychiatry*. 2001;158(3):467–473. Available at: [Accessed May 6, 2012].
53. Story LB, Karney BR, Lawrence E, Bradbury TN. Interpersonal Mediators in the Intergenerational Transmission of Marital Dysfunction. *Journal of Family Psychology*. 2004;18(3):519–529.
54. Story LB, Karney BR, Lawrence E, Bradbury TN. Interpersonal Mediators in the Intergenerational Transmission of Marital Dysfunction. *Journal of Family Psychology*. 2004;18(3):519–529.
55. Šerkšnienė R. *Pakalbėkim apie šeimą*. Šeimos Santykių Institutas. Vilnius. (2005).
56. Van Doorn MD, Branje SJT, Meeus WHJ. Longitudinal transmission of conflict resolution styles from marital relationships to adolescent-parent relationships. *Journal of Family Psychology*. 2007;21(3):426–434.
57. Westerman MA, Steen EM. Revisiting conflict and defense from an interpersonal perspective: Using structured role plays to investigate the effects of conflict on defensive interpersonal behavior. *Psychoanalytic Psychology*. 2009;26(4):379–401.
58. Whitton SW, Waldinger RJ, Schulz MS, et al. Prospective associations from family-of-origin interactions to adult marital interactions and relationship adjustment. *Journal of Family Psychology*. 2008;22(2):274–286.

Priedai

Priedas 1. Antros šeimos antroji karta

Tekstas nepakeistas

1.	<i>Trumpai papasakokite apie savo senelių santuoką, jų santykius (kiek pamenate).</i>
2.	Čia iš mamos pusės?
3.	Taip, iš mamos.
4.	Atsimenu savo senelius iš dainų iš tikrųjų. Jie sutarė ir visą gyvenimą pragyveno kartu. nesiskyrė ten ir
5.	nebuvo visokių pasakymų, kad tu ten išėisi ar aš ten tavęs nebemyliu ar panašiai. Žodžiu, dirbo, bet kad tokie
6.	ypatingai švelnūs santykiai būtų, tai tikrai negalėčiau pasakyti. Nu, kad kaip vyro šeimos, ten yra jie tokie, kad ir
7.	Seni, bet vis tiek dar tą dėmesį rodo viens kitam. Mano seneliai buvo tokie paprasti be jokių tokių jausmų
8.	nereikšdavo vienas kitam. Dirbdavo, būdavo, močiutė atlikdavo moteriškus darbus. Labai rūpestinga šeiminkė
9.	tokia būdavo visada. Laukdavo, kada svečių privažiuodavo, anukų. Tikrai nuo jaunystės tokia labai šviesi vien
10.	dėl to, kad dainuodavo, senelis giedodavo. Nu va, juos gal labiausiai rišo daina. Jau susėda, kad ir kartais
11.	apsipyksta, pasisako kokį žodį, bet jeigu pradeda.. Gerai dainuoja arba giedot pradeda. Ar prisimeni, kokia tai
12.	melodija ir pradeda, tada prisijungia močiutė ir daina kažkaip suvienydavo.
13.	O sakau kartais, kad ir koks grubesnis žodis koks ar kažką sakydavo..ai.. Senelis toks ramaus būdo...ka tu čia
14.	rėkauji. Nu va tokie. Nu, o kad kažkokių baisių konfliktų, tai tikrai ne, tik vienas kitas žodis.
15.	<i>Kaip Jūsų senelių šeimose dažniausiai būdavo reaguojama į konfliktus? Kaip į konfliktus reaguodavo kiekvienas iš sutuoktinių?</i>
16.	Nu, močiutė tokia karštesnė. Nu, jinai kaip ir moteris a... tu čia toks, toks kažką. Daugiau tų žodžių pasakydavo, o
17.	senelis paprastai „nu gerai, nu eisiu aš čia į tą... medžių tašyt“, užsideda kepurę ir išeina. Kažkaip nesiveldavo į
18.	tą tokį konfliktą. Bet pavyzdžiui su svetimais žmonėm mano senelis tokią savybę turėdavo, tai teisybės
19.	siekdavo visada. Iki Vilniaus važiuodavo. Ir nenusileisdavo nei prieš pirmininką kokio kolūkio, jei jam

20.	atrodydavą, kad tikrai neteisinga kažkas. Tai kaip čia dabar taip gali būti. Ir viskas. Ir pirmininkui:“ tai čia jau
21.	paskutinis tavo žodis?“,- jis paklausė, paskutinis žodis? Nu gerai, tada aš čia nebešnekam., važiuoju Vilniun.
22.	Va iki tokio laipsnio. O su močiute kažkaip nesiveldavo iki tokio paskutinio, kad čia mano teisybė, įrodysiu ir
23.	viskas. Nu nea.. Nu, daugiau kažkaip nusileisdavą.
24.	Trumpai papasakokite apie savo tėvų santuoką, jų santykius (kiek pamenate). Kaip Jūsų tėvų šeimose
25.	<i>Kaip jūsų tėvų šeimoje dažniausiai būdavo reaguojama į konfliktus? Kaip į juos reaguodavo kiekvienas iš sutuoktinių?</i>
26.	Mano tėvų šeimoj?
27.	Taip.
28.	Nu va jau mano tėtis, tai būdavo, kaip čia pasakius. Jau stengdavosi įrodinėti savo...Jau konfliktas nesibaigdavo
29.	dainom šiaip jau..Ir kartais, jeigu būdavo pagėręs, tai ir ranką pakeldavo. Aišku, mama va stengdavosi.. Va čia
30.	jau vėl mama paveldėjo iš savo tėvo.Nu va, tą jau tokį, kad jau geriau nesimašyt po akių. Nu neaštrint visą laiką
31.	nutylėt. Ir būdavo jeigu jau išgėrė ir pamatydavo, kad jau girtas pareidavo ar kažkas. Nu taip stengdavosi
32.	apsiraminti ir nu nieko nesakyt. Ir jeigu būdavo blogos nuostatos ar ten pradeda kažką aiškinti, tai ji tiesiog tyli
33.	arba stengiasi išeit, išeina kažką kieme daro, nu vienu žodžiu. Tiesiog nesivelt į konfliktą.
34.	<i>O iš tėčio pusės?</i>
35.	Nu sakau čia viską darydavo alkoholis. Šiaip jisai ir jautrus labai, iš tikrųjų, ir labai žmonės mylėjo ,iš tikrųjų.
36.	Labai pagelbėdavo visiems. Ir prisišaukiamas žmogus labai buvo kaime. Visi va čia tai žmogus sakydavą ir jis
37.	labai mylėjo kaime žmones. Nu pavyzdžiui, ir mamai, ten moters dienos proga ir kokią dovanėlę nupirkdavo ir
38.	švelnesnį žodį pasakydavo. Nu keista, kad alkoholis jį pakeisdavą. Bet priklausydavą ir su kokia kompanija jis
39.	išgerinėja. Ir mes jau žinodavam, jeigu ten, sakykim, grįžta ten iš tokio ir tokio tai kaimyno, tai čia jau kažkas
40.	bus. Ar ten kažką šnekėdavo, ar jį pakurstydavo, bet kartais jis tikrai grįždavo toks pakankamai agresyvus.
41.	<i>O kaip tais atvejais, kai nebūdavo alkoholio, kaip tada būdavo konfliktas sprendžiamas?</i>
42.	Ai nu tai nieko.. vienas pasako, kitas pasakom o paskui sako ai nu tai gal čia taip ir yr. Arba vienas arba kitas..
43.	nu kažkurio vieno būdavo teisybė. Pasiginčija, padiskutuoja ir viskas va taip. O šiaip

	tai gal mano mama labiau
44.	tokia, kad kažką išskeldavo. Tai tas, tai va tas, tai tą čia reikia padaryti, nu žodžiu, ji išskeldavo kažką tokio. Tada
45.	jis jau savo sakydavo ir va taip tada.
46.	<i>O jei pereinant nuo Jūsų tėvų santuokos prie Jūsų santuokos, gal dabar galėtumėte trumpai papasakoti apie savo</i>
47.	<i>santuoką bei santykius su sutuoktiniu? Kaip Jūs dažniausiai reaguojate į konfliktines situacijas su sutuoktiniu?</i>
48.	KA čia apie juos, kitokie, nei tėvų atveju. Kadangi jau pas mus šeimoje, tai alkoholio nėra. Savo vyrą mačiau tik
49.	vieną kartą šiek tiek įgėrusį, kadangi draugė buvo atvažiavusi su vyru, nu ir va pasistatė ten gėrimėlių, gal tik
50.	pora taurelių išgėrė ir jam bloga pasidarė ir tuo baigėsi. Va.. aš jo girto niekada nemačiau. Niekada, nei per
51.	balių, neabsoliučiai. Jeigu tai alaus kokį bokalą tai išgeria tai tik tai tiek.
52.	<i>O kaip santykiai?</i>
53.	Nu jau smursta joks tai ne. O taip tai žodžiais apsižodžiuoji jeigu ką. Aš čia jau ta bjaurioji. Visada kažką. Nu
54.	sakykim reikia kokius darbus padaryt. Nu reikia ta ir tą padaryt, nu kažką, tai vieną dieną pasakai, kitą. O tada
55.	iš tokių ir prasideda, kad pasakai, nu jau turėjai eit. Nu ir tada jau aš čia kabinuosi į akis.
56.	Man reikia padiskutuot, išsišnekėt, išsiaiškint iki galo. O jis - ai.. ir išeina. Po teisybei, stengiasi nebedalyvaut
57.	tame pokalbyje. Ir va tas man nepatinka. Aš noriu normaliai.. Ir jis iš viso. Atvažiuoja dukra paskiau su vyru ir
58.	mes su jos vyru kažką diskutuojam. Visai nesipykstam, diskutuojam kažkokiu va klausimu. I vyras jau sako
59.	baikit čia jūs, jau čia prasideda. Ir tildo jis iš karto. O aš sakau, nu Jonai aš noriu pašnekėt. Sakau:“ mes čia visai
60.	nesipykstam“. Man įdomus jo požiūris, ką jis čia galvoja įvairiais klausimais, sakykim, kad ir darbianiai
61.	kažkokie reikalai. Man, pavyzdžiui, įdomi jo nuomonė. Aš noriu, kad ir jisai išsakytų nuomonę. Mes ir
62.	pasiginčijam, kaip čia dabar. Jisai sako“ ne ne čia taip ir taip“..Bet tai man, pavyzdžiui, patinka taip. Tai
63.	pavyzdžiui, jeigu žmonės diskutuoja, nuomonės nesutampa ar šiaip. Jis viskas, nebenori šnekėt. Ir va tas man tai
64.	nepatinka. Aš noriu šnekėt.
65.	<i>O kaip jūsų sutuoktinis? Gal galėtumėte papasakoti apie ryškiausią Jūsų išgyventą konfliktą su sutuoktiniu? Ką tuo metu jautėte? Kaip</i>
66.	<i>elgėtės? Kaip į konfliktą reagavo Jūsų sutuoktinis? Kaip jis elgėsi? Ką sakė ar darė? Kaip sprendėte konfliktą?</i>

67.	<i>Ar pavyko jį išspręsti?</i>
68.	Gėda, pavyzdžiui, dėl buitinių smulkmenų, grynai dėl buitinių. Čia net kažkada su draugėm pasijuokėm, kad
69.	jeigu nori išsiskirt su vyru, tai pradėk remontuoti ką nors. Tai va, čia būtent va dėl to. Ten buvo iš viso tokia
70.	pakankamai juokinga situacija, kaip sakant, net žmogui negali pasakyt. Ten reikėjo linoliaumo parketą po
71.	kriaukle padėt. Mes ten abu matavom, dirbom, dirbom. Ir paskui aš sakau:“Jonai, kaip mes kvailai
72.	padarėm“. Čia gi reikėjo tą linoliaumą užleist truputį, nes gi kriauklė, ar kranelis pradeda varvėt. Mes gi galėjom
73.	nu va taip į sieną (rodo rankų pagalba, kaip būtų reikėję padaryti). O kodėl mes čia taip nukirpom. Nu tikri
74.	asilai. Matavom su liniuotėm. Nu bet kokie asilai. Nu aš va taip vat. Jetus, kaip nepatiko, tik JETUS KĄ ČIA
75.	TIE. Bet jis kaip šoko. Aš tai, pavyzdžiui, pripažįstu, jeigu kvailai padariau, tai aš pati save kvaila vadinu. Tai aš
76.	ir sakau, kaip mes čia kvailai čia, tai gi reikėjo nulenkt va taip va. Ir būtų vanduo nebėgęs. Nu negaliu aš taip
77.	supykau ant savęs, kad to nepastebėjau, nepatariau, o jam čia niekaip negali įrodyti, kad mes čia kvailai
78.	kasielgėm. Nu bet ir.. Toks konfliktas didžiulis. Aš sakau, tu pripažink kad mes kvailai padarėm. NU TAI KA
79.	ČIA TU..ir jis įrodinėja, kad čia gerai. Ir toks tada konfliktas užvirė, nu aš tai buvau įsiutus. Ir laukiausi tada
80.	trečios dukros. Ir aš tada taip supykau, ir aš tada nuėjau ir visą rūsį sutvarkiau iš tų nervų. Visą rūsį – tai buvo
81.	metų darbas. Aš tada viską ten kroviau nešiau. Nu jeigu aš supyktu, tai aš tada tvarkausi. Ir kartais dar juokais
82.	sakau, jūs kas nors sunervinkit mane, kad pasitvarkyčiau, nes aš tingiu(juokiasi) vat šiandien būtent. Tai va va toks konfliktas.
83.	<i>O kaip vyras reagavo toje vietoje, ką darė, sakė?</i>
84.	Jis tada staigiai išlėkė ir jam atrodo, kad jis vistiek teisus. Gal va mane tas ir erzina, gi pasakyk, kad tikrai
85.	negerai. Nu ir tada nu ką padarysi, nu gi ne pasaulio pabaiga.
86.	<i>O kaip jūs tada jautėtės?</i> Jaučiau pyktį, nu tada buvau įsiutusi ir sakiau, kad rtikrai jau viskas, nebegaliu taip
87.	daugiau, negaliu būt su žmogum, kuris . Būtų užtekę, kad jis būtų pripažinęs, kad mes abu vienodai kvailai
88.	padarėm. Čia ne taip, kad aš jį kaltinu, tu durnas.
89.	<i>O kaip manote, ką jautė jūsų vyras?</i>
90.	Va toj vietoj aš juo niekada nesupratau. Ir va tokių situacijų čia va buvo N. Gal čia šitas toks stipriausias buvo,
91.	nu kad aš laukiaus, jautresnė buvau arba, kad jis čia dar puolė įgintis, kad čia va taip va gerai yra.
92.	Tai sakau aš čia po visko nuėjau į rūsį ir tvarkiausi nešiojau viską. O vėliau kai grįžau, nu tai ką kurį laiką
93.	nesišnekėjom. O paskui jisai sako ai.. nebesipykštam. O kitais atvejais, tai būna, kad konfliktas išsisprendžia,
94.	kai jį nutraukia kažkokia kita veikla ar kažkas paskambina ir reikai važiuot kažkur. Tai lyk išplaukia ar

95.	nukrenta lyg iš dangaus ar iš pragaro ir mes tada turim vistiek kažką kartu daryt ir nu čia vat viskas taip jau ir
96.	pasilieka. O toj situacijoj tai jis ne tai kad atsiprašė, bet nu ai nebepyk jau, nu gal ir galėjau nenukirpt. Bet tiktai gal..
97.	<i>Kaip vertinate ar visgi pavyko išspręsti nesutarimą?</i>
98.	Kad kitose situacijose vėl išlenda tokių kažkokių. Kad aš dabar jau galima sakyt apsipratus prie to. Dabar visai šalčiau reaguoju. Dabar jau taip apsišlifavome.

Priedas 2.

Pykčio perdavimo genoramose naudojami simboliai

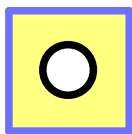

Pav. 6 Tiriamoji.



Pav. 7 Piktnaudžiavimas alkoholiu.



Pav. 8 Smurtauti linkęs sutuoktinis.



Pav. 9 Sutuoktiniai gyvena atskirai, nors nebuvo išsiskyrę.



Pav. 10 Įtampa santykiuose.



Pav. 11 Išsakytas nepasitenkinimas santykiais.



Pav. 12 Šilti santykiai

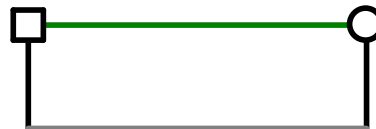

Pav. 13 Nekonfliktiški santykiai

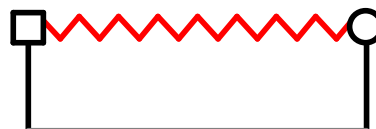

Pav. 14 Neišspręstas konfliktas.

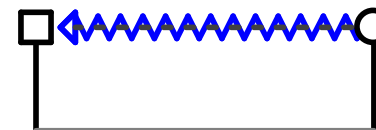

Pav. 15 Fizinė agresija.

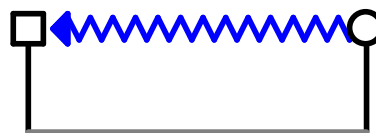

Pav. 16 Emocinė prievarta



Pav. 17 Iniciatyva konfliktų metu



Pav. 18 Atitolimas.

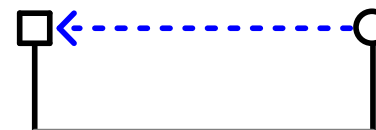

Pav. 19 Vengimas.