

VILNIAUS UNIVERSITETAS

Andžej Stankevič

TEISMINGUMAS, TAIKYTINA TEISĖ IR ĮRODINĖJIMAS CIVILINĖSE
BYLOSE DĖL NELEISTINO INFORMACIJOS SKELBIMO INTERNETE:
GALIMYBĖS IR PROBLEMAS

Daktaro disertacija
Socialiniai mokslai, teisė (01 S)

Vilnius, 2012

Disertacija ginama eksternu.

Mokslinis konsultantas:

Doc. dr. Rimantas Simaitis (Vilniaus universitetas, socialiniai mokslai, teisė –
01 S)

TURINYS

Įvadas	8
Tiriamoji problema.....	8
Darbo aktualumas.....	15
Darbo tikslas.....	16
Teisingumo problema	16
Taikytinos teisės problema	18
Įrodymų ir įrodinėjimo problema	20
Darbo uždaviniai.....	20
Darbo naujumas.....	22
Darbo reikšmė	22
Ginamieji disertacijos teiginiai.....	23
Tyrimų apžvalga	24
Lietuvoje ir užsienyje atlikti tyrimai.....	24
Disertacijos indėlis į nagrinėjamą problematiką.....	25
Darbo metodologija	26
Darbo metodologija ir metodai.....	26
Naudotų metodų patikimumo įvertinimas	28
Metodų taikymo ribos	28
Tyrimų rezultatai.....	29
1. Internetas ir teisė.....	29
1.1. Interneto įtaka pozityviajai teisei	29
1.2. Interneto reguliavimas	31
1.2.1. Revoliucionieriai: specialaus reguliavimo šalininkai	32
1.2.2. Evoliucionistai: reguliavimo nuoseklaus tobulinimo šalininkai.....	36

1.3. Pažeidimo vietos koncepcija – <i>locus delicti</i>	44
1.3.1. Informacijos išsiuntimo vieta – <i>locus actus</i>	44
1.3.2. Informacijos tranzitas	46
1.3.3. Informacijos saugojimo ir skelbimo vieta	47
1.3.4. Informacijos pasiekiamumo vieta – <i>locus damni</i>	48
2. Teisingumo nustatymo problemos ir galimybės	51
2.1. Teisingumo samprata	51
2.1.1. Teisingumo sąvoka	51
2.1.1. ES teisingumo principai.....	53
2.1.2. JAV teisingumo principai	56
2.1.3. ES ir JAV požiūrių skirtumai	63
2.1.4. Lietuvos teisingumo principai	65
2.2. Teisingumo nustatymas interneto bylose.....	68
2.2.1. Teisingumo nustatymo metodai.....	68
2.2.1.1. Tinklo voro vertinimas	69
2.2.1.2. Minimalių kontaktų vertinimas	78
2.2.1.3. <i>Zippo</i> skalė	80
2.2.1.4. Poveikio vertinimas.....	85
2.2.1.5. Veiklos kryptingumo vertinimas.....	89
2.2.1.6. Produkto išleidimas į apyvartą	93
2.2.1.7. Trijų lygių veikla.....	95
2.2.1.8. Pusiausvyros siekimas.....	96
2.2.2. Teisingumo nustatymą lengvinantys metodai	97
2.2.2.1. Tarptautinės konvencijos	97
2.2.2.2. Nepatogios teismo vietos valstybės taisyklė.....	100
2.2.2.3. Turinio filtrų įrengimas	102
2.3. Teisingumo problemų sprendimo galimybės	104
2.3.1. Kaltininko elgesio ir poveikio lokalizavimas	104
2.3.2. Teisingumo nustatymo koncepcija nacionalinėje teisėje	106
2.3.3. Nuotolinis teismo procesas	108
3. Taikytinos teisės problemos ir galimybės	111

3.1. Taikytinos teisės nustatymo samprata.....	111
3.1.1. Taikytinos teisės nustatymo sąvoka.....	111
3.1.2. ES taikytinos teisės nustatymo principai	118
3.1.3. JAV taikytinos teisės nustatymo principai	120
3.1.4. ES ir JAV požiūrių skirtumai	122
3.1.5. Lietuvos taikytinos teisės nustatymo principai.....	123
3.1.6. Taikytinos teisės nustatymo metodai.....	124
3.1.6.1. Suteiktų teisių metodas	125
3.1.6.2. Valdžios interesų metodas.....	129
3.1.6.3. Geresnės teisės metodas.....	131
3.1.6.4. Materialistinis metodas	132
3.1.6.5. Kosmopolitinis metodas.....	133
3.1.6.6. Glaudžiausių ryšių metodas	134
3.1.6.7. Teismo valstybės teisės taikymas.....	135
3.1.6.8. Daugiašališkumas.....	136
3.1.6.9. Vienašališkumas.....	137
3.2. Taikytinos teisės nustatymas interneto bylose	137
3.3. Užsienio teisės taikymo problemos.....	145
3.3.1. Užsienio teisės paieška	145
3.3.2. Užsienio teisės vertimas	147
3.3.3. Užsienio teisės aiškinimas	151
3.3.3.1. Teisės aiškinimas.....	151
3.3.3.2. Socialinės ir teisinės kultūros skirtumai.....	155
3.3.4. Užsienio teisės taikymą sunkinančios aplinkybės	158
3.3.4.1. Materialiosios ir proceso teisės dichotomija.....	158
3.3.4.2. Viešosios ir privatinės teisės dichotomija	160
3.3.4.3. Teisės ir fakto dichotomija.....	163
3.4. Taikytinos teisės problemų sprendimo galimybės	167
3.4.1. Taikytinos teisės pasirinkimo koncepcija nacionalinėje teisėje	167
3.4.2. Taikytinos teisės nustatymo teorijų modelis	168

3.4.3. Modelio pritaikymas: bylos dėl neleistino informacijos skelbimo internete	170
4. Įrodymų ir įrodinėjimo problemos ir galimybės	171
4.1. Įrodymų ir įrodinėjimo samprata.....	171
4.1.1. Įrodymo samprata	171
4.1.1.1. Įrodymai Lietuvos teisės aktuose ir literatūroje	171
4.1.1.2. Įrodymai užsienio valstybių teisės aktuose ir literatūroje	174
4.2. Elektroninio įrodymo samprata.....	180
4.2.1. Informacijos samprata	180
4.2.2. Elektroninio dokumento samprata.....	184
4.2.2.1. Sedonos principai	184
4.2.2.2. Elektroninės komercijos pavyzdinis įstatymas	187
4.2.2.3. Doktrinos įžvalgos	187
4.2.2.4. Lietuvos teisė.....	189
4.2.3. Inicatyvų dėl elektroninių įrodymų priežastys	190
4.2.4. Interneto įrodymų problemos	193
4.2.4.1. Duomenų apie praeities situaciją išsiaiškinimas	196
4.2.4.2. Atsakingų asmenų tapatybės nustatymas	199
4.2.4.3. Įrodymų rinkimas, išreikalavimas, naudojimas	204
4.2.4.4. Įrodymų patikimumas ir tikrumas	210
4.3. Įrodinėjimo problemų sprendimo galimybės	216
4.3.1. Įrodinėjimo priemonių sisteminis modelis	216
4.3.2. Elektroninių įrodinėjimo priemonių išskyrimo būtinybės paneigimas	219
4.3.3. Elektroninių įrodinėjimo priemonių problemų sprendimo koncepcija	222
Išvados.....	224
Šaltinių ir literatūros sąrašas.....	235
Teisės aktai, teisių aktų projektai ir parengiamoji medžiaga	235
Specialioji literatūra	237

Teismų praktika.....	284
Autoriaus mokslinių publikacijų disertacijos tema sąrašas	295
Priedai	296

Tik šiuolaikiška galiausiai tampa senamadiška¹.

Oscar Wilde

ĮVADAS

Tiriamoji problema

Nagrinėjant civilines bylas dėl neleistino informacijos skelbimo internete kyla daugybė teorinių ir praktinių problemų. Jos skiriasi pagal pobūdį, apimtį, svarbą, sudėtingumą, naujumą, išnagrinėjimo laipsnį². Disertacijoje tiriamos trys problemos, kurių dvi – *teismingumo* nustatymo ir *taikytinos teisės* pasirinkimo užsienio elementą turinčiose bylose – priklauso tarptautinės privatinės teisės sričiai³, o trečioji – *įrodymų ir įrodinėjimo* – civilinio proceso teisei. Pasirinkimą nulėmė kelios priežastys. Pirma, minėtos problemos bylose dėl neleistino informacijos skelbimo internete sukelia daugiausiai diskusijų⁴, o tai rodo jų aktualumą. Antra, teismų kompetencijos, teisės parinkimo ir kai kuriuos įrodinėjimo klausimus tenka spręsti pirmiausiai⁵, tad ir iššūkius nagrinėti prasminga pradėti nuo jų. Trečia,

¹ “It is only the modern that ever becomes old-fashioned.” Wilde O. Intentions. BiblioBazaar, 2008, p. 36.

² Kita vertus, kartais problemų įvairovė nepagrįstai susiaurinama iki trijų pagrindinių – jurisdikcijos, interneto paslaugų teikėjų atsakomybės ir savireguliacijos pasiūlymų sukūrimo bei įgyvendinimo. Žr. Наумов В.Б. Право и Интернет: очерки теории и практики. Москва: Книжный дом „Университет“, 2002, p. 9; Бабкин С.А. Право, применимое к отношениям, возникающим при использовании сети „Интернет“: основные проблемы. Москва: ЮрИнфоР, 2003, p. 25.

³ Kai kalbama apie privatinę tarptautinę teisę, dėmesys skiriamas, žinoma, ne baudžiamosios ar konstitucinės teisės taikymui, bet civilinėms byloms tarp privačių šalių. Žr. Constable M. Afterword: Conflicts as a Law of Laws? Law and Contemporary Problems, 343, 2008, Nr. 71, p. 344. WestLaw, <http://www.westlaw.com>, Vilnius [2009-11-25]. Tačiau disertacijoje bus atskleista, kad bylose dėl neleistino informacijos skelbimo internete riba tarp viešosios ir privatinės teisės būna vos pastebima jau vien dėl to, kad sprendžiant šias bylas dažnai būtina taikyti viešosios teisės normas. Dėl klasifikacijų, kurių nemažai esama tarptautinėje privatinėje teisėje, pažymima, kad sėkmingas teisinis skirstymas privalo turėti du požymius. Pirma, turi būti įmanoma skirstyti, žmonės turi jausti, kad skirstymas prasmingas, o skirstymo rezultatas turi būti toks pat, nepaisant kas jį atlieka. Antra, skirstymas turi „daryti skirtumą“ ir situacijos turi būti vertinamos skirtingai, atsižvelgiant į tai, kuriai kategorijai jos priklauso. Manoma, kad kai esama labai daug diskusijų dėl skirstymo, tai beveik tikrai rodo, kad skirstymas nėra sėkmingas. Arba žmonės negali vienareikšmiškai pasakyti, kaip suskirstyti į kategorijas, arba nebeatrodo, kad yra svarbu, į kurią kategoriją patenka situacijos. Žr., Kennedy D. The Stages of the Decline of the Public/Private Distinction. University of Pennsylvania Law Review, 1349, Nr. 130, 1982, p. 1349. WestLaw, <http://www.westlaw.com>, Vilnius [2011-09-16].

⁴ Patvirtina tyrimo metu surinkta medžiaga, kuri atskleidžiama aprašant tyrimo rezultatus.

⁵ Lemia civilinio proceso taisyklės. Žr., pavyzdžiui, Mikelėnas V. Tarptautinės privatinės teisės įvadas. Vilnius: Justitia, 2001, p. 17.

nurodytos problemos yra bendros visoms tyrimo dalyku esančioms byloms ir yra spręstinos kone kiekvienoje civilinėje byloje dėl neleistino informacijos skelbimo internete⁶. Su internetu susijusios teisinės problemos dažniausiai kyla dėl daugelio jame vykdomų operacijų sienas kertančios prigimties⁷, vadinasi, dažnai turi užsienio elementą. Atsižvelgiant į informacijos perdavimo, saugojimo ir skelbimo ypatumus, kiekvienu atveju būtina patikrinti, ar byloje nespręstini tarptautinės privatinės teisės klausimai. Ir priešingai, daugelis siauresnio pobūdžio problemų būdingos tik tam tikros rūšies civiliniams santykiams. Ketvirta, neteisingas teisingumo, taikytinos teisės ir įrodymų problemų sprendimas sukeltų ypač neigiamų pasekmių bylos dalyviams. Jie negalėtų tokių pasekmių protingai numatyti.

Disertacijoje apsiribojama vien tik *deliktinės* civilinės atsakomybės taikymo už neleistiną informacijos skelbimą internete bylų problemų ir galimybių nagrinėjimu. Kitaip tariant, analizės dalyku būtų tik tokie santykiai, kai tarp šalių nebuvo sutarties, kurios nevykdymas ar netinkamas vykdymas galėtų pasireikšti neleistinu informacijos skelbimu⁸. Toks ribojimas yra naudingas dėl kelių priežasčių. Pirma, informacija, žinoma, gali būti neleistinai paskelbta, nors pažeidėjas būtent sutarties pagrindu privalėjo susilaikyti nuo jos skleidimo. Tačiau šių santykių nagrinėjimo ir atitinkamai civilinės atsakomybės taikymo problemos nepriklauso nuo to, koku būdu buvo neleistinai paskelbta. Sunkumai yra bendro pobūdžio, beveik visai nespacificiški

⁶ Lemia interneto savybės, kurių svarbiausia – galimybė skleisti ir gauti informaciją nepriklausomai nuo skleidėjo ir gavėjo fizinio buvimo vietų.

⁷ Smethurst J., Reynolds B. Internet Financial Services: Is There a Wholesale Solution to a Retail Problem? *Journal of International Financial Markets*, 1, 2000, Nr. 2, p. 1. WestLaw, <http://www.westlaw.com>, Vilnius [2009-12-03].

⁸ Iš tikrųjų deliktinės ir sutartinės civilinės atsakomybės atskyrimas yra sudėtingesnis, ir tam tikrais įstatymo nustatytais atvejais deliktinė atsakomybė gali atsirasti ir esant sutartiniams santykiams: Lietuvos Respublikos civilinio kodekso 6.245 straipsnio 4 dalis. Plačiau žr.: Mikelėnas V. Civilinės atsakomybės problemos: lyginamieji aspektai. Vilnius: Justitia, 1995, p. 43-75; Mikelėnas V. Lietuvos Respublikos civilinio kodekso komentaras. Šeštoji knyga: prievolių teisė. T 1. Vilnius: Justitia, 2003, p. 335; Mizaras V. Civilinė atsakomybė. Paskaitų ciklas: metodinė medžiaga. VU TF, 2003; Калинин А.И., Малейна М.Н. (et al) Гражданское право. Часть первая. Москва: Юристъ, 1997, p. 460; Суханов Е.А. (et al). Гражданское право. Том 1. 2-е издание. Москва: Издательство БЕК, 2002, p. 434. Kita vertus, sutartinė civilinė atsakomybė nuo deliktinės tradiciškai buvo skiriamos būtent pagal sutarties buvimo faktą. Žr. bendrai, pavyzdžiui, Kelsen H. *Grynoji Teisės Teorija*. Vilnius: Eugrimas, 2002, p. 214-215.

dėl informacijos skelbimo būtent internete⁹. Antra, neįmanoma ignoruoti susiklostančios tradicijos, kai terminai *neleistina informacija* ar *neleistinas skelbimas* interneto kontekste vartojami būtent dėl deliktinių pažeidimų, kaip antai garbę, orumą, privatumą, kitas teises pažeidžiančios informacijos skelbimo, kai tarp pažeidėjo ir nukentėjusiojo nėra sutarties. Dažnai tarp šalių iki pažeidimo apskritai nebūna jokių santykių. Trečia, deliktinės civilinės atsakomybės taikymo problemos yra aktualesnės dėl internete vykstančių pažeidimų globalaus pobūdžio, informacinių technologijų raidos ir kitų aplinkybių. Atsižvelgiant į visas minėtas priežastis, šiame darbe nebus nagrinėjami atvejai, kai informacija buvo neleistina paskelbta pažeidėjo veiksmis, kuriais jis nevykdė ar netinkamai vykdė savo sutartinius įsipareigojimus. Taigi vėliau disertacijoje paprastai kalbama vien apie deliktinės civilinės atsakomybės taikymą¹⁰. Šis apribojimas yra itin reikšmingas taikytinos teisės pasirinkimo atveju, nes ši sritis reguliuojama iš esmės skirtingai, atsižvelgiant į tai, ar pažeidimas padarytas netinkamai vykdant sutartį¹¹, ar nesant sutartinių santykių. Europos Sąjungos teisėje pirmuoju atveju taikytinos teisės pasirinkimą reguliuoja 2008 m. birželio 17 d. priimtas Europos Parlamento ir Tarybos reglamentas (EB) Nr. 593/2008¹² (toliau – Roma I), jame nurodyta apimtimi pakeitęs Lietuvos Respublikos civilinio kodekso (toliau – Civilinis kodeksas) 1.37–1.42 straipsnius ir kitus nacionalinius teisės aktus, antruoju atveju – 2007 m. liepos 11 d. priimtas Europos Parlamento ir Tarybos reglamentas (EB) Nr. 864/2007¹³ (toliau – Roma II), jame nurodyta apimtimi pakeitęs Civilinio kodekso 1.43–1.47, 1.52–1.53 straipsnius ir kitas nacionalinės teisės normas.

Kartais teigiama, kad teisingumo, taikytinos teisės ir įrodinėjimo klausimus, kai ginčas vienaip ar kitaip susijęs su internetu, būtina nagrinėti

⁹ Apskritai neneigtina, kad sutartinių santykių ir sutartinės atsakomybės dėl neleistino informacijos skelbimo internete atveju taip pat kyla nemažai problemų. Žr., pavyzdžiui, Rice D. Jurisdiction in Cyberspace: Which Law and Forum Apply to Securities. *Transactions on the Internet. University of Pennsylvania Journal of International Economic Law*, 585, 2000, Nr. 21. WestLaw, <http://www.westlaw.com>, Vilnius [2005-03-04].

¹⁰ Retos išimtys bus atitinkamai aptartos.

¹¹ Суханов Е.А. (et al), išnaša 8, p. 434.

¹² OL L 177, 2008 7 4, p. 6-16.

¹³ OL L 199, 2007 7 31, p. 40-49.

vadinamosios *Interneto teisės* kontekste. Tokių pasiūlymų dvidešimtojo amžiaus dešimtame dešimtmetyje buvo daugybė ir jų esama iki šiol¹⁴. Su šia nuomone sudėtinga sutikti. Reikia pritarti manantiems, kad daugeliu atvejų *Interneto teisė* yra tiek pat tikslinga, kiek *Arklių teisė*¹⁵. Iš tiesų geriausias būdas suvokti ir tobulinti specialioms atvejams taikytiną teisę – bendrųjų taisyklių nagrinėjimas ir išgryninimas¹⁶. Tik tokia studija užtikrina nuoseklią teisės mokslo raidą, o priešingas požiūris netgi sukelia pavojų¹⁷. Todėl apibrėžtosios trys problemos disertacijoje tradiciškai, ar kaip pasakytų kritikai – senamadiškai, nagrinėjamos tarptautinės privatinės teisės ir civilinio proceso teisės kontekste. Kita vertus, specifikos neigimas, ypač turint išankstinį nusistatymą, būtų neprotingas¹⁸. Todėl stengiamasi išlaikyti pusiausvyrą ir vengti kraštutinių.

Darbe nėra nagrinėjami atskirų rūšių neleistino informacijos skelbimo internete ypatumai. Internete daromų pažeidimų rūšių yra labai daug¹⁹ ir

¹⁴ Rustad M., Koenig T. Harmonizing Cybertort Law for Europe and America. *Journal of High Technology Law*, 13, 2005, Nr. 5. WestLaw, <http://www.westlaw.com>, Vilnius [2009-02-21].

¹⁵ „Daug bylų yra susijusios su prekyba arkliais; kitos nagrinėja žmonių suspardymą arklių; daugiau susijusios su licencijavimu ir žirgų lenktynėmis, arba veterinarų vykdoma arklių priežiūra, ar prizais žirgų pasirodymuose. Bet kuri pastanga surinkti šį vėrinį į kursą „Arklių teisė“ pasmerktas paviršutiniškumui ir vienijančių principų praradimui“. Easterbrook F. *Cyberspace and the Law of the Horse*. University of Chicago Legal Forum, 207, 1996, p. 207. <http://www.law.upenn.edu/fac/pwagner/law619/f2001/week15/easterbrook.pdf> [2010-07-19].

¹⁶ „Mes visi esame tarpdalykinio diletantizmo <...> ar idėjų kryžminės sterilizacijos rizikos įkaitai“. Ten pat, p. 207.

¹⁷ Sommer J. *Against Cyberlaw*. *Berkeley Technology Law Journal*, 1145, 2000, Nr. 15, p. 1147. WestLaw, <http://www.westlaw.com>, Vilnius [2009-02-21].

¹⁸ Kas kurčias, tas kvailas (lot. *surdus absurdus*).

¹⁹ 1. Neteisingi ar melagingi pranešimai (angl. *misstatements*): sukelia žalą asmeniui, kuris pranešimus įsisąmonino ir jais pasikloviė. a. Neteisingi nerūpestingi pranešimai (angl. *negligent misstatements*); b. Faktus iškreipiantys pranešimai (angl. *misrepresentations*); c. Apgaulingi pranešimai (angl. *fraudulent misstatements, deceit*); d. Klaidinantys nurodymai (angl. *misleading or deceptive conduct*); e. Neteisinga reklama (angl. *false advertisements*). 2. Diskredituojantys pareiškimai (angl. *defamatory statements*, lot. *diffamo* – juodinu): sukelia žalą diskredituojamam asmeniui, kai trečia šalis ar jis pats pranešimą įsisąmonina. a. Įžeidimai (angl. *slander*); b. Šmeižimai (angl. *libel*); c. Žalingas melas (angl. *injurious falsehood*), užgauliojimai, kenkimai. 3. Intelektinės nuosavybės teisės pažeidimai (angl. *intellectual property wrongs*): sukelia žalą intelektinės nuosavybės teisių subjektams. a. Prekių ženklų pažeidimai (angl. *infringement of trade mark*); b. Autorystės pasisavinimai; c. Autorinės teisės saugomų kūrinių neteisėtas platinimas internete (angl. *breach of copyright by disseminating copyright material over the internet*), d. Neteisėti įrėminimai (angl. *framing*), nuorodos (angl. *linking*), paslėptos žymos (angl. *meta-tagging*); e. Konfidencialumo pažeidimai (angl. *breach of confidence*); f. Komercinių paslapčių atskleidimas (angl. *disclosure of trade secrets*). 4. Privatumo pažeidimai (angl. *violation of privacy*): žala asmeniui, kurio privatumas yra pažeistas. a. Tyčinis kišimasis (angl. *intentional intrusions*); b. Privačių duomenų atskleidimas (angl. *disclosures of private facts*); c. Piktnaudžiavimai, neteisėtas naudojimas, neteisėtas užvaldymas (angl. *misappropriation*). 5. Žalą sukėlęs neteisėtas prisijungimas prie kompiuterių: žala asmeniui, prie kurio kompiuterio prisijungta. a.

kiekvienas tam tikra prasme pasireiškia neleistinu informacijos skelbimu. Tuo tarpu ypatumų turi anaipol ne visi. Šiuos pažeidimus vienija neteisėtumas²⁰, o kartais specifiką apskritai sunku išvelgti – internetas tėra dar viena komunikacijos priemonių rūšis. Kita vertus, keletas naujų interneto sąlygotų pažeidimų neabejotinai egzistuoja. Antai įsilaužimai į kompiuterių tinklus atsirado matyt kartu su kompiuterių tinklų atsiradimu. Tačiau tokių įsilaužimų nagrinėjimas disertacijoje pažeistų pusiausvyrą – kai kurie pažeidimai būtų neišvengiamai analizuojami plačiau, nors toks dėmesio sutelkimas dėl tyrimo objekto bendrumo nebūtų pakankamai pagrįstas.

Teisės aktuose taip pat vartojama informacijos platinimo viešo naudojimo kompiuterių tinkluose sąvoka. Ji apibrėžiama kaip „informacijos pateikimas elektroninėse visuomenės informavimo priemonėse arba kituose interneto tinklapiuose, siuntimas elektroniniu paštu neapibrėžtam gavėjų skaičiui arba pagal iš anksto sudarytus sąrašus, skleidimas elektroninėse konferencijose arba pateikimas visuomenei kitokiu viešai prieinamu būdu viešo naudojimo kompiuterių tinkluose, nesvarbu, ar paslauga mokama“²¹. Šiame darbe bus nagrinėjamas tik neleistinas informacijos pateikimas interneto tinklapiuose (angl. *site*), įskaitant pateikimą konferencijose, pokalbių svetainėse, forumuose, interneto žurnaluose, dienoraščiuose, tinklaraščiuose, socialiniuose tinkluose ir kituose interneto šaltiniuose. Taigi analizuojamas vien vadinamasis pasyvus skelbimas. Pranešimų siuntimas tiesiogiai adresatui,

Kompiuteriniai įsibrovimai (angl. *hacking*); b. Virusų skleidimai (angl. *distribution of viruses*); c. Slaptas elektroninių laiškų perėmimas (angl. *interception of emails*); d. Naudojimo sąlygų pažeidimai. 6. Susierzinimą (angl. *annoyance*) keliantys veiksmai: žala asmeniui, kuriam teikiami erzinantys ar trukdantys pranešimai. Kiti pažeidimai, pavyzdžiui, netinkamų produktų pardavimas internete, sutarčių pažeidimai informacijos skelbimu internete ar jos persiuntimu elektroniniu paštu, sąmokslų vykdymas interneto diskusijose ir daugelis kitų. Ši klasifikacija, su nežymiais pakeitimais, pateikiama pagal Bigos O. Jurisdiction Over Cross-Border Wrongs on the Internet. *International and Comparative Law Quarterly*, 585, 2005, Nr. 54, p. 588-590. WestLaw, <http://www.westlaw.com>, Vilnius [2006-10-20]. Esama ir kitų klasifikacijos pasiūlymų.

²⁰ Civilinės atsakomybės prasme taip pat kalta veika, žala, jei ji atsiranda, ir priežastinis ryšys. Kita vertus, pažeidimai, susiję, pavyzdžiui, su intelektine nuosavybe, paprastai pasireiškia *kūrinių* ar kitų intelektinės nuosavybės teisės saugomu objektų, bet ne *informacijos*, kaip tokios, neteisėtu skelbimu. Todėl intelektinės nuosavybės teisių pažeidimai internete nėra disertacijos tyrimo dalykas.

²¹ Lietuvos Respublikos Vyriausybės 2003 m. kovo 05 d. nutarimas Nr. 290 dėl viešo naudojimo kompiuterių tinkluose neskelbtinos informacijos kontrolės ir ribojamos viešosios informacijos platinimo tvarkos patvirtinimo. Valstybės žinios, 2003, Nr. 24-1002.

vadinamasis aktyvus skelbimas, nėra nagrinėjamas. Jis neįtrauktas todėl, kad dėl ypatumų stokos disertacijoje yra beveik neaktualus²².

Netyla diskusijos dėl to, ar gali būti informacijos skelbimas internete prilygintas informacijos skelbimui visuomenės informavimo priemonėse. Yra keli informacijos platinimo internete ir masinių informavimo šaltinių bei visuomenės informavimo priemonių santykio problemos sprendimo būdai. Pirma, galima būtų pripažinti, kad platinimas yra tik išsiuntimas tam tikram vartotojų skaičiui. Tačiau tokia išlyga neišvengiamai būtų dirbtinė. Antra, galima būtų priskirti patį interneto tinklą visuomenės informavimo priemonių²³ kategorijai. Manytina, šis sprendimas būtų neperspektyvus, nors yra tam tikrų jo populiarėjimo požymių. Pavyzdžiui, Vokietijoje buvo priimta teisės aktų, sutapatinančių internetą su visuomenės informavimo priemonėmis²⁴. JAV ir Prancūzijos teismai savo sprendimuose, ir mokslininkai literatūroje, yra konstatavę tam tikrus interneto paslaugų teikėjų ir visuomenės informavimo priemonių atsakomybės panašumus²⁵. Rusijos teisminės institucijos prieina analogiškų išvadų dėl informacinių agentūrų²⁶. Ir vis dėlto galimybė laikyti visuomenės informavimo priemone kone kiekvieną interneto vartotoją kelia abejonių. Trečias skelbimo internete ir visuomenės

²² Net tie mokslininkai, kurie įžvelgia interneto sukeltus unikalius iššūkius teisei, paprastai pripažįsta, kad neleistinas informacijos siuntimas elektroniniu paštu vieno asmens tiesiogiai kitam asmeniui mažai tesiskiria nuo tokios informacijos perdavimo kitomis priemonėmis. Žr., pavyzdžiui, Hardy T. The Proper Legal Regime for „Cyberspace“. *University of Pittsburgh Law Review*, 993, 1994, Nr. 55, p. 1053. WestLaw, <http://www.westlaw.com>, Vilnius [2006-09-18].

²³ Plačiau apie visuomenės informavimo priemones ir jų veiklos reguliavimą Lietuvoje žr. Meškauskaitė L. Žiniasklaidos teisė. Vilnius: Teisinės informacijos centras, 2004, p. 14-54, 113-138; Jarašiūnas E. (et al) Lietuvos konstitucinė teisė: vadovėlis. Vilnius: Lietuvos teisės universiteto leidybos centras, 2001, p. 322-328.

²⁴ Meškauskaitė L., išnaša 23, p. 83.

²⁵ Amadei X. Standards of Liability for Internet Service Providers: a Comparative Study of France and the United States With a Specific Focus on Copyright, Defamation, and Illicit Content. *Cornell International Law Journal*, 189, 2001, Nr. 35, p. 193. WestLaw, <http://www.westlaw.com>, Vilnius [2005-03-04]; Wood L. Cyber-Defamation and the Single Publication Rule. *Boston University Law Review*, 895, 2001, Nr. 81, p. 913. WestLaw, <http://www.westlaw.com>, Vilnius [2009-12-03].

²⁶ Rusijos Federacijos Teismų rūmai byloje *А.М. Тулеев v. Агентство политических новостей* konstatavo, kad „[k]aip Teismų rūmams pranešė Rusijos Federacijos spaudos, televizijos, radijo ir masinių komunikacijų priemonių ministerija, *Агентство политических новостей* nėra registruota kaip visuomenės informavimo priemonė. Kartu ji aktyviai skleidžia informaciją naudodama interneto tinklą. Atsižvelgiant į *Агентство политических новостей* organizacinę-teisinę prigimtį, teismų rūmai sprendžia, kad ji yra informacinė agentūra, naudojanti kitą periodinio masinės informacijos skleidimo formą Rusijos Federacijos įstatymo „Apie visuomenės informavimo priemones“ 2 straipsnio 2 dalies prasme – interneto tinklą.“ http://www.russianlaw.net/law/cases/case_site_smi_liability.htm [2005-02-25].

informavimo priemonių santykio sprendimo būdas – naujos kartos sąvokų ir kategorijų kūrimas, kurios nesureikšmintų visuomenės informavimo priemonių²⁷ arba net panaikintų skirtumą tarp visuomenės informavimo priemonių ir kitų asmenų, bent jau internete²⁸. Kartais skiriamos visuomenės informavimo priemonės ir visuomenės informavimo šaltiniai. Prie pastarųjų tokiu atveju, priskiriamas internetas²⁹. Tokiame pasiūlyme esama nuoseklumo. Lietuvos Respublikos visuomenės informavimo įstatymas³⁰ apibrėžia visuomenės informavimo priemones kaip laikraščius, žurnalus, biuletenius ar kitus leidinius, knygas, televizijos, radijo programas, kino ar kitą garso ir vaizdo studijų produkciją, informacinės visuomenės informavimo priemonę ir kitą priemonę, kuria viešai skleidžiama informacija. Viešosios informacijos skleidėjas – visuomenės informavimo audiovizualinėmis priemonėmis paslaugos teikėjas, retransliuotojas, radijo programų transliuotojas, informacinės visuomenės informavimo priemonės valdytojas ar kitas asmuo, skleidžiantys viešąją informaciją visuomenei ir atsakantys už tos informacijos teisėtumą. Jei būtų remiamasi vien lingvistiniu įstatymo aiškinimu, bet koks internete informaciją paskelbęs asmuo galėtų būti laikomas turinčiu ryšių su visuomenės informavimo priemonės valdytoju. Tačiau abejotina, ar vien lingvistinis aiškinimas šiuo atveju yra pakankamas. Visais atvejais visuomenės informavimo priemonių ir interneto santykis yra atskiro tyrimo reikalaujantis dalykas. Disertacijoje neleistinas informacijos skelbimas internete nebus vertinamas kaip įvykdytas visuomenės informavimo priemonių valdytojų ar viešosios informacijos skleidėjų.

Galimybės ir problemos disertacijoje bus suprantamos kaip priešingos to paties reiškinių pusės. *Problema* yra teorinis ar praktinis uždavinys

²⁷ Haymov B.Б., išnaša 2, p. 77-81.

²⁸ “Atsižvelgiant į tai, kad kiti ne žurnalistų kalbos tiesioginės kreipties režimu apsaugos būdai yra ne tik nepakankami, bet taip pat žemina visuomenės informavimo priemones ir gresia pateisinti skirtingas apsaugos kategorijas, skirtumas tarp visuomenės informavimo priemonių ir ne visuomenės informavimo priemonių turi būti išrautas su šaknimis, bent jau interneto kontekste, jeigu ne bendrai”. Stafford N. Lose the Distinction: Internet Bloggers and First Amendment Protection of Libel Defendants – Citizen Journalism and the Supreme Court’s Murky Jurisprudence Blur the Line between Media and Non-Media Speakers. University of Detroit Mercy Law Review, 597, 2007, Nr. 84, p. 615-616. WestLaw, <http://www.westlaw.com>, Vilnius [2009-12-11].

²⁹ Haymov B.Б., išnaša 2, p. 70.

³⁰ Valstybės žinios, 1996, Nr. 71-1706.

reikalingas tyrimo, sprendimo³¹, o *galimybė* yra tai, kas galima, galimumas³². Disertacijoje bus nagrinėjami teisingumo, taikytinos teisės ir įrodinėjimo teoriniai ir praktiniai uždaviniai bei nustatomi tokių uždavinių sprendimai. Būtent pastarieji tyrime vadintini galimybėmis. Taigi darbe nagrinėjamos problemos, o jų sprendimo ar jo palengvinimo išdavos suprantamos kaip galimybės.

Apibendrinant aukščiau pateiktus aiškinimus, suformuotinas disertacijos tyrimo dalyko apibrėžimas. Disertacijoje nagrinėjami *užsienio elementą turinčių civilinių bylų dėl turtinės prievolės, kurios viena šalis turi teisę reikalauti atlyginti nuostolius, o kita šalis privalo juos atlyginti, kai pažeidėjas, nesant sutartinių santykių, sudarė interneto naudotojams galimybę susipažinti ar kitaip naudotis neskelbtina informacija ir šiais veiksmais padarė žalos nukentėjusiajam, teisingumo nustatymo, taikytinos teisės pasirinkimo bei įrodinėjimo problemos ir šių problemų sprendimo būdai*.

Nagrinėjamos problemos yra iš dalies išplėtos, tai yra sprendimo būdai yra žinomi, sprendimų paieška vyksta seniai, nors dažnai nėra sėkminga³³. Be kita ko, siekiama išsiaiškinti šios nesėkmės priežastis.

Darbo aktualumas

Informacinės technologijos plėtros procesai spartėja. Pasaulis ne be pagrindo vis dažniau vadinamas globaliuoju kaimu³⁴. Lūžio tašku laikytinas tarptautinių informacinių tinklų, visų pirma interneto, atsiradimas ir jų naudojimo plačioje visuomenėje pradžia. Šis reiškinys laikomas penktąja žmonijos istorijoje informacine revoliucija³⁵. Šie procesai lėmė kiekvienam

³¹ Keinys S. (et al) Dabartinės lietuvių kalbos žodynas. Lietuvių kalbos institutas. Elektroninė versija.

³² Ten pat.

³³ Apie problemų skirstymą į išvystytas ir neišvystytas žr., pavyzdžiui, Сабитов Р. Основы научных исследований: Учебное пособие. Челябинск: Челябинский государственный университет, 2002, p. 31.

³⁴ Burnstein M. Conflicts on the Net: Choice of Law in Transnational Cyberspace. Vanderbilt Journal of Transnational Law, 75, 1996, Nr. 29, p. 79. WestLaw, <http://www.westlaw.com>, Vilnius [2005-03-23].

³⁵ Po pirmosios – rašto atsiradimo, kuomet atsirado galimybė fiksuoti žinias materialinėje laikmenoje, antrosios – knygų spausdinimo pradžios, kai atsirado galimybė žinias masiškai platinti, trečiosios – elektros atsiradimo, kai atsirado galimybė perduoti informaciją per atstumą, ketvirtosios – elektroninės

asmeniui galimybę bendrauti su visu pasauliu, gauti ir perduoti pranešimus tiek apibrėžtai, tiek neapibrėžtai asmenų grupei, pasiekti per atstumą šaltinius tiek šalies viduje, tiek užsienyje. Vartotojo geografinė buvimo vieta informacijos pasiekiamumo prasme turi vis mažesnę reikšmę. Jeigu pasitvirtintų prognozės, netrukus bet kokia pasaulyje esanti informacija bus saugoma skaitmenine forma ir nemaža jos dalis bus laisvai prieinama globaliame tinkle.

Nurodytomis galimybėmis ne visuomet naudojamos teisėtai. Tinkluose atsirado informacijos, kurios skelbimas yra valstybių draudžiamas. Su šiomis problemomis teismai, pirmiausiai Jungtinėse Amerikos Valstijose (toliau – JAV arba Jungtinės Valstijos), kuriose viešųjų informacinių tinklų naudojimo plėtros šuolis prasidėjo anksčiausiai, susidūrė jau praėjusio amžiaus paskutinio dešimtmečio pradžioje. Būtent teismai, nagrinėdami kylančius ginčus, sudarė galimybę apibrėžti pagrindines ir šiuo metu neretai į įstatymus perkeltas taisykles. Todėl teisėjai iš esmės tapo įstatymų leidybos šioje srityje varikliu. Lietuvos teismai galėtų pasinaudoti pasauline praktika ir išvengti klaidų, kurios buvo daromas penktosios informacinės revoliucijos pradžioje.

Nors disertacijoje tiriamos problemos yra labai reikšmingos tiek teorijai, tiek praktikai, jos nekvestionuojamos ir dėl jų nuolat diskutuojama, iki šiol Lietuvoje šiai temai skirtų mokslo darbų nėra daug.

Darbo tikslas

Teisingumo problema

Teisės teorijoje ir praktikoje nėra sukurta taisyklių, kaip bylas paskirstyti tarp valstybių, ir kad jas tautos vienodai pripažintų. Nėra visuotinių susitarimų ar magiškos teisingumo nustatymo formulės, kuri patenkintų visus³⁶. Vieno teismo pasirinkimas ginčams, kurie susiję daugiau kaip su viena valstybe, dažnai atrodo nepagrįstas, nes kitos valstybės turi teisę nagrinėti bylą

skaičiavimo technikos atsiradimo, kai tapo galima greitai apdoroti didelius informacijos kiekius. Žr. Копылов В.А. Информационное право: учебник. Москва: Юристъ, 2005, p. 19-20.

³⁶ Zembek R. Jurisdiction and the Internet: Fundamental Fairness in the Networked World of Cyberspace. Albany Law Journal of Science and Technology, 339, 1996, Nr. 6, p. 368. WestLaw, <http://www.westlaw.com>, Vilnius [2006-10-20].

ir taikyti savo ar užsienio teisę³⁷. Kai tam tikras teismas pripažįsta savo kompetenciją ir pasirenka teisę, kitų valstybių interesai gali būti pažeisti³⁸. Todėl teisingas ir teisėtas teismo sprendimas dėl savo kompetencijos nereiškia, kad kita valstybė pagal savo nacionalinius įstatymus neturėjo teisės spręsti tos pačios bylos. Jeigu dėl vienokių ar kitokių priežasčių būtų ignoruojama nagrinėjamo ieškinio (lot. *lis pendens*) taisyklė, kitų valstybių teismai galėtų tuo pat metu imtis spręsti tą patį ginčą.

Disertacijoje neketinama siūlyti taisyklių, kaip bylas paskirstyti įvairių valstybių teismams, kurios iš esmės panaikintų kompetencijų konfliktą. Kaip ir taikytinos teisės atveju, neįmanoma sukurti paprastos, visoms valstybėms vienodai priimtinos bendros teorijos, kurios pagrindu turėtų būti išsprendžiama teisingumo problema – pernelyg skiriasi teisinės tradicijos³⁹. Šiame darbe sprendžiamas pragmatinis klausimas – kaip palengvinti užsienio elementą turinčių civilinių bylų dėl neleistino informacijos skelbimo internete priskyrimo Lietuvos teismams principų taikymą. Atlikus požiūrių, teorijų, nuomonių ir praktikos analizę, bus apibrėžti veiksniai, padedantys priimti sprendimus dėl teisminės kompetencijos bylose dėl neleistino informacijos skelbimo internete. Kita vertus, nevengiama analizės ir pasiūlymų, galinčių ateityje iš esmės pakeisti teisminį nagrinėjimą, nepaisant to, kad tokie sprendimai negalėtų būti įgyvendinami vien nacionaliniu mastu.

Taigi, disertacijos tikslas nėra naujo teisingumo problemos sprendimo būdo paieška. Priešingai, laikomasi nuomonės, kad teisės *revoliucijos* pasiūlymai turi užleisti vietą teisės *evoliucijos* idėjai⁴⁰, o tradiciniai teisingumo nustatymo principai yra aktualūs interneto amžiuje. Ši nuosaiki pozicija anaipol nėra visuotinai pripažinta, ypač tose valstybėse, kur netrūksta radikalių, įtakingų ir įtaigingų priešingą supratimą ginančių mokslininkų.

³⁷ Goldsmith J. Against Cyberanarchy. University of Chicago Law Review, 1199, 1998, Nr. 65, p. 1234. WestLaw, <http://www.westlaw.com>, Vilnius [2006-10-20].

³⁸ Ten pat.

³⁹ Žr., pavyzdžiui, Jeffrey D. Kovar, JAV teisinio patarėjo privatinei tarptautinei teisei pavaduotojo 2000 m. vasario 22 d. laišką Hagos tarptautinės privatinės teisės konferencijos generaliniam sekretoriui.

⁴⁰ Ši idėja savaime anaipol nėra neįprasta. Žr., pavyzdžiui, Barak A. Foreword: a Judge of Judging: the Role of Supreme Court in a Democracy. Harvard Law Review, 16, 2002, Nr. 116, p. 30. WestLaw, <http://www.westlaw.com>, Vilnius [2011-07-14].

Disertacijoje siekiama ne tik objektyviai ir aiškiai parodyti novatoriškus oponentų sumanymus, bet kartu įrodyti šimtmečiais taikomų teisingumo principų pranašumą ir apibrėžti jų naudojimą naujomis aplinkybėmis. Darbe bus nešališkai ištirtos svarbiausios oponuojančios ir tarpusavyje konkuruojančios pažiūros ir tuo pat metu bus apginti disertacijos pasiūlymų pranašumai.

Taikytinos teisės problema

Nagrinėdami užsienio elementą turinčias bylas teismai privalo išspręsti taikytinos teisės pasirinkimo klausimą. Tokius pačius santykius skirtingų valstybių teisė reglamentuoja nevienodai, todėl susiduria dvi ar daugiau teisės sistemų. Tai vadinama teisių konfliktu (angl. *conflict of laws*)⁴¹ arba teisių kolizija (lot. *collisio*). Kolizijai įveikti naudojami tam tikri kriterijai, kurie nurodo taikytiną teisę, bet savaime problemos neišsprendžia – daugumą jų būtina aiškinti, įrodinėti⁴² ir parinkti konkrečios bylos aplinkybėms. Dažnai pats bendriausias naudotinių kriterijų pobūdis tampa nuožmių ginčų objektu.

Pareiga pasirinkti taikytiną teisę (angl. *choice of law*)⁴³ užsienio elementą turinčioje byloje sukelia rūpesčių, kadangi rezultatas ne visuomet yra apibrėžtas ir iš anksto žinomas santykių dalyviams, o tai turi neigiamos įtakos socialinių ir ekonominių ryšių plėtrai. Dar didesnę problemą sukelia faktas, kad ne visiems santykiams vienodai gerai tinka įstatymų nustatyti taikytinos teisės pasirinkimo kriterijai.

Taikytinos teisės pasirinkimo sunkumai išryškėjo atsiradus internetui. Nors dėl globalios elektroninės erdvės, kaip bus atskleista disertacijoje, taikytinos teisės problemos esmė nepasikeitė, tačiau užsienio elementą turinčių bylų daugėja. Vadinasi, plečiasi ginčo dalyku esančių santykių įvairovė, o tai neišvengiamai lemia vis naujesnių ir sudėtingesnių situacijų atsiradimą. Jeigu

⁴¹ Dalis mokslininkų teisių konflikto pagrindo dalimi laiko, be kita ko, teisingumą. Žr., pavyzdžiui, Zaphiriou G. Basis of the Conflict of Laws: Fairness and Effectiveness. *George Mason University Law Review*, 301, 1988, Nr. 10, p. 301. WestLaw, <http://www.westlaw.com>, Vilnius [2006-09-18].

⁴² Mikelėnas V., išnaša 5, p. 107.

⁴³ „Conflict of Laws“ ir „Choice of Law“, daugelio mokslininkų nuomone, pažymi tą pačią sritį. Žr. Roosevelt K. The Myth of Choice of Law: Rethinking conflicts. *Michigan Law Review Association*, 2448, 1999, Nr. 97, p. 2449. WestLaw, <http://www.westlaw.com>, Vilnius [2009-11-25].

teisminių ginčų nevaržytų procesų sunkumai užsienio valstybėse, užsienio elementą turinčių bylų jau dabar būtų dar daugiau. Ginčo sprendimo užsienyje neapibrėžtumas ir didelės sąnaudos skatina santykių dalyvius susilaikyti ne tik nuo teismo procesų, bet ir nuo pačių tarptautinių ryšių, o tai neigiamai veikia globalizacijos procesus, dėl kurių suinteresuotos atviros ekonomikos valstybės. Todėl kyla poreikis tobulinti tarptautinės privatinės teisės taisykles ir jų praktinį taikymą – tiek nustatant teisingumą, tiek pasirenkant taikytiną teisę, tiek pripažįstant ir vykdant užsienio teismų sprendimus. Tai ypač svarbu Lietuvai, kurios politika siekiama puoselėti glaudesnius ryšius su užsienio partneriais. Internetas skatina dėmesingiau plėtoti taikytinos teisės teoriją⁴⁴, net ir nekeisdamas problemos kokybės.

Visuotinai pripažįstama, kad teisių kolizijos srityje tvyro netvarka⁴⁵. Teisių konfliktų karalystė yra niūri pelkė⁴⁶, realybės nužudyta sritis⁴⁷, visuotinė nelaimė⁴⁸, teorijų klampynė, idėjų liūnas. Internetas suvokiamas kaip greitkelis⁴⁹, platus plentas. Judėjimui šiuo keliu palengvinti siūlomi vis nauji užtvarų šalinimo būdai⁵⁰, tačiau jie visuomet būna nesėkmingi. Tai nestebina, kadangi alegoriniam greitkeliui reikalingas tvirtas pagrindas, kuris pelkėje nėra sukurtas. Tyrimu siekiama pradėti tą tvirtą pagrindą kurti. Disertacijos tikslas šioje dalyje yra palengvinti taikytinos teisės pasirinkimą, klasifikuoti teisių

⁴⁴ Pielemeier J. Choice of Law for Multistate Defamation – the State of Affairs as Internet Defamation Beckons. *Arizona State Law Journal*, 55, 2003, Nr. 35, p. 116. WestLaw, <http://www.westlaw.com>, Vilnius [2009-12-03].

⁴⁵ Roosevelt K., išnaša 43, p. 2449.

⁴⁶ Prosser W. Interstate Publication. *Michigan Law Review*, 959, 1953, Nr. 51, p. 971. Cituoja daugelis komentatorių, pavyzdžiui, Warshaw A. Uncertainty from Abroad: Rome II and Choice of Law for Defamation Claims. *Brooklyn Journal of International Law*, 269, 2006, Nr. 32, p. 302. WestLaw, <http://www.westlaw.com>, Vilnius [2009-11-25]; Roosevelt K., išnaša 43, p. 2449; Knop P., Michaels R., Riles A. International Law in Domestic Courts: A Conflict of Laws Approach. Cornell Law Faculty Working Papers, 2009. http://scholarship.law.cornell.edu/cgi/viewcontent.cgi?article=1071&context=clsops_papers [2010-07-24] ir kiti.

⁴⁷ Lawrence L. The Zones of Cyberspace *Stanford Law Review*, 1403, 1996, Nr. 48, p. 1407. WestLaw, <http://www.westlaw.com>, Vilnius [2009-12-03].

⁴⁸ Reynolds W. Legal Process and Choice of Law. *Maryland Law Review*. 1371, 1997, Nr. 56, p. 1371; WestLaw, <http://www.westlaw.com>, Vilnius [2009-11-25]; Roosevelt K., išnaša 43, p. 2449.

⁴⁹ Blavin J. Gore, Gibson, and Goldsmith: the Evolution of Internet Metaphors in Law and Commentary. *Harvard Journal of Law and Technology*, 265, 2002, Nr. 16, p. 268. WestLaw, <http://www.westlaw.com>, Vilnius [2009-12-03].

⁵⁰ Žr. bendrai Heaven C. A Proposal for Removing Road Blocks from the Information Superhighway. *Minnesota Journal of Global Trade*, 2001, Nr. 10. WestLaw, <http://www.westlaw.com>, Vilnius [2009-12-03].

kolizijų teorijas bei pasiūlyti modelį ir visą tai pritaikyti byloms dėl neleistino informacijos skelbimo internete. Taip pat stengiamasi iširti ryšį tarp teisingumo ir taikytinos teisės bylose dėl neleistino informacijos skelbimo internete ir pasiūlyti kompleksinius sprendimus.

Įrodymų ir įrodinėjimo problema

Bylose dėl neleistino informacijos skelbimo internete beveik visuomet kyla didelė įrodymų ir įrodinėjimo problema, kadangi teismui tenka susidurti su vadinamaisiais elektroniniais, arba kitaip – skaitmeniniais, įrodymais. Kaip ir teisingumo ir taikytinos teisės problemų atvejais, šiuolaikinė teisė sugeba pateikti atsakymus⁵¹, net nesant esminių pertvarkymų.

Disertacijoje siekiama nurodyti elektroninių įrodymų vietą bendroje įrodymų sistemoje, iširti įrodinėjimo priemonių visumą ir išryškinti dėsningumus, pasiūlyti koncepciją, kaip įrodymai turėtų būti surenkami, pateikiami ir naudojami bylose dėl neleistino informacijos skelbimo internete, taip pat klasifikuoti sunkumus, kylančius su interneto naudojimu susijusiose bylose.

Darbo uždaviniai

Vienas pagrindinių disertacijos uždavinių – pateikti pasiūlymus, kaip racionaliai taikyti *galiojančias* teisės normas, nuosekliai aiškinti įstatymų nuostatas dėl interneto naudojimo metu kylančių santykių, ir palengvinti praktinį normų įgyvendinimą.

Galiojančios teisės sistemos *tobulinimas* turi būti vykdomas nuosekliai, apgalvotai. Esminis pertvarkymas šiame istoriniame etape, kuomet nė viena valstybė nesugebėjo visiškai išspręsti kylančių sunkumų, laikytinas ankstyvu ir taikytinas tik kaip kraštutinė priemonė, paskutinis argumentas (lot. *ultima ratio*) tais atvejais, kai galiojančios normos iš esmės nebegali pasiekti savo tikslo. Tyrimas parodė, kad tokie atvejai nagrinėjant disertacijos dalyką yra

⁵¹ Žr., pavyzdžiui, Goode S. The Admissibility of Electronic Evidence. Review of Litigation, 1, 2009, Nr. 29, p. 63-64. WestLaw, <http://www.westlaw.com>, Vilnius [2010-07-01].

veikiau išimtis⁵², tad absoliuti dauguma darbe tiriamų problemų gali būti išspręstos tinkamai aiškinant Lietuvos ir Europos Sąjungos aktuose įtvirtintas nuostatas. Kita vertus, disertacijoje pateikti keli pasiūlymai dėl Civilinio proceso kodekso tobulinimo perspektyvų.

Taigi, disertacijos uždaviniai yra šie:

1. Susieti pažeidimo, kitokių žalą sukėlusių aplinkybių, prievolės atsiradimo ir įvykdymo, žalą sukėlusio veiksmo, žalos atsiradimo vietas su tokiomis interneto kategorijomis kaip informacijos išsiuntimas, jos tranzitas, saugojimas, skelbimas, gavimas.
2. Sukurti teisės aktuose įtvirtintų teisingumo nustatymo principų įgyvendinimo praktikoje koncepciją bylose dėl neleistino informacijos skelbimo internete.
3. Išgryninti teisingumo nustatymo ir taikytinos teisės pasirinkimo iššūkį, vienijantį visas bylas dėl neleistino informacijos skelbimo internete ir bendrą jo išsprendimo principą.
4. Pasiūlyti priemones, galinčias ateityje palengvinti teismo proceso našta užsienio asmenims.
5. Sukurti taikytinos teisės pasirinkimo taisyklių įgyvendinimo praktikoje koncepciją bylose dėl neleistino informacijos skelbimo internete.
6. Išgryninti taikytinos teisės pasirinkimo teorijų visumą ir sukurti modelį teorijoms klasifikuoti, aiškinti, plėtoti ir taikyti.
7. Atskleisti teisingumo nustatymo ir taikytinos teisės pasirinkimo ryšį bylose dėl neleistino informacijos skelbimo internete.
8. Sukurti įrodinėjimo priemonių sisteminį modelį ir nustatyti vadinamųjų elektroninių įrodymų vietą jame.
9. Nustatyti dažniausiai kylančias įrodinėjimo problemas bylose dėl neleistino informacijos skelbimo internete ir pasiūlyti jų sprendimus.

⁵² Disertacijoje oponuojama Lietuvos literatūroje kartais reiškiamai nuomonei dėl tradicinių nuostatų absoliutaus netinkamumo interneto naudojimo metu kylantiems santykiams. Iš panašaus pobūdžio darbų, tiesa, nagrinėjančių privatinės teisės reguliuojamus *sutartinius* santykius, paminėtini, pavyzdžiui: Civilka M. Elektroninėms sutartims taikytina teisė pagal ES tarptautinę privatinę teisę. Teisė, 2002, Nr. 43, p. 33; Civilka M. Jurisdikcijos kolizijos problemos elektroninėje komercijoje. Teisė, 2002, Nr. 43, p. 63.

10. Sukurti įrodymų, aktualių bylose dėl neleistino informacijos skelbimo internete, atskleidimo ir naudojimo koncepciją.

Darbo naujumas

Darbe pateikta originalaus ir naujo:

- *keturios koncepcijos* – interneto ryšio su geografinėmis vietomis, teisingumo nustatymo, taikytinos teisės pasirinkimo ir interneto įrodymų atskleidimo bei naudojimo bylose dėl neleistino informacijos skelbimo internete;
- *du pasiūlymai* – dėl bendro teisingumo nustatymo ir taikytinos teisės pasirinkimo iššūkio įveikimo bylose dėl neleistino informacijos skelbimo internete, taip pat dėl daiktinių bei rašytinių įrodymų sąvokos pakeitimo;
- *progozė* dėl įstatymų leidėjo apsisprendimo išlaikyti teisingumo ir taikytinos teisės taisyklių lankstumą;
- civilinio proceso su per atstumą jame dalyvaujančiais užsienio asmenimis *institutas*⁵³;
- taikytinos teisės pasirinkimo teorijų *erdvinis trimatis modelis*;
- įrodinėjimo priemonių *matricinė klasifikacija*;
- įrodinėjimo problemų bylose dėl neleistino informacijos skelbimo internete *keturnarė klasifikacija*;
- pastebėjimai, paaiškinimai, išvados.

Darbo reikšmė

Disertacijoje pasiūlyti *koncepcijos, modeliai* ir kiti sprendiniai yra pakankamai aiškūs ir įsimenami, kad būtų taikomi praktikoje, ir, kita vertus, pakankamai talpūs ir turiningi, kad galėtų būti naudojami teoriniuose svarstymuose bei diskusijose, nepaisant, ar jiems pritariama visiškai ar iš dalies, ar visiškai nepitariama. Todėl tikimasi, kad disertacijos rezultatai galėtų būti naudingi tarptautinės privatinės teisės ir civilinio proceso teisės

⁵³ Šis institutas buvo įtvirtintas įstatymu. Žr.: Valstybės žinios, 2011, Nr. 85-4126.

mokslo srityse, plėtojant teisingumo nustatymo, taikytinos teisės pasirinkimo ir įrodymų teorijas, taip pat teismų praktikoje, nagrinėjant bylas dėl neleistino informacijos skelbimo internete. Rezultatai taip pat galėtų būti naudingi įstatymų leidėjui, rengiančiam kai kurias įrodymų institutą patikslinančias ir nuotolinį procesą įtvirtinančias civilinio proceso kodekso pataisas.

Ginamieji disertacijos teiginiai

Pirma, teisės mokslas gali pasiūlyti apibrėžtą rezultatą užtikrinančias teisingumo nustatymo ir taikytinos teisės pasirinkimo taisykles. Tačiau dėl tam tikrų priežasčių tokie pasiūlymai užsienio elementą turinčioms byloms dėl neleistino informacijos skelbimo internete, nesant galimybės pasiekti visuotinį valstybių susitarimą, įstatymo leidėjui yra neaktualūs. Todėl menkai varžomas lankstumas yra sąmoningas valstybių pasirinkimas ir savaime nėra taisytinas blogis.

Antra, apibrėžiant prievolės atsiradimo ir vykdymo vietas nustatant teisingumą, taip pat pažeidimo vietą pasirenkant taikytiną teisę, užsienio elementą turinčiose civilinėse bylose dėl neleistino informacijos skelbimo internete technologine prasme reikšmę turi informacijos išsiuntimo, gavimo, saugojimo ir skelbimo vietos.

Trečia, atsakovo buvimas valstybėje ieškinio įteikimo metu, nuolatinės gyvenamosios vietos turėjimas, turto valdymas ar turtinių teisių priklausymas atsakovui valstybėje, šalių susitarimas yra bendrieji teisingumo nustatymo kriterijai visoms byloms, nepriklauso nuo ginčo pobūdžio ir laikytini prioritetiniais. Kai ginčo dalykas yra daiktas teismo vietos valstybėje, arba teismo vietos valstybėje atsirado ar vykdytina ginčo prievolė, bylose dėl neleistino informacijos skelbimo internete reikšmę įgyja: a) informacijos saugojimo, b) skelbimo ir c) gavimo vietos, kadangi jos sietinos su įstatymuose įtvirtintais teisingumo nustatymo principais.

Ketvirta, teismo proceso našta užsienio asmenims gali būti reikšmingai palengvinta naudojant nuotolinio dalyvavimo procese institutą⁵⁴. Nuotolinis teismo procesas galėtų išspręsti kone visas teises tarptautinio teisingumo problemas ir dalį socialinių, tačiau negalėtų išspręsti politinių, psichologinių, ekonominių ir kitokių klausimų. Tarptautinio teisingumo problema išliks tol, kol nebus išspręsta atitinkamose mokslo šakose. Šiuo metu tokio sprendimo nėra.

Penkta, nepaisant taikytinos teisės pasirinkimo teorijų įvairovės, egzistuoja jas visas vienijantys požymiai, kurie gali būti išgryninti ir panaudoti teorijoms klasifikuoti, rūšiuoti bei tobulinti.

Šešta, sprendžiant taikytinos teisės pasirinkimo klausimą bylose dėl neleistino informacijos skelbimo internete reikšmę turi informacijos: a) išsiuntimo, b) gavimo, c) saugojimo ir d) skelbimo vietos, kadangi jos sietinos su įstatymuose įtvirtintais taikytinos teisės pasirinkimo kriterijais.

Septinta, vadinamieji skaitmenine forma saugomi įrodymai neturėtų būti išskiriami kaip atskiros rūšies įrodinėjimo priemonė, nes tam nėra poreikio ar pagrindo ir tai neatitiktų esamos įrodinėjimo priemonių sistemos. Skaitmenine forma saugomų įrodymų iššūkiai turi savitumą, tačiau išsprendžiami naudojant civiliniame procese įtvirtintas įrodinėjimo priemones, ypač eksperto išvadą ir apžiūros protokolą.

Aštunta, absoliuti dauguma įrodinėjimo problemų bylose dėl neleistino informacijos skelbimo internete gali būti suskirstytos į keturias stambias grupes. Nė viena iš šių problemų grupių nėra būdinga vien tik su interneto naudojimu susijusioms byloms.

TYRIMŲ APŽVALGA

Lietuvoje ir užsienyje atlikti tyrimai

Teisingumo tarptautiniame civiliniame procese institutą, įskaitant ir interneto kontekste, nagrinėjo daugelis Lietuvos mokslininkų. Esminį teisingumo problemas tyrimą atliko prof. habil. dr. Valentinas Mikelėnas, dr.

⁵⁴ Žr. išnašą 53.

Gintautas Bužinskas, dr. Jurgita Grigienė. Profesorius Mikelėnas taip pat išsamiai nagrinėjo taikytinos teisės institutą.

Elektroninės komercijos reguliavimą, alternatyvų ginčų sprendimą, Europos Sąjungos teisingumo ir taikytinos teisės klausimus reguliuojančius teisės aktus, bendruosius interneto jurisdikcijos klausimus, nepagrįstos jurisdikcijos problemas, įrodymų ir įrodinėjimo problemas tyrė Mindaugas Civilka, Mindaugas Kiškis, Tomas Lamanuskas, Inga Martinkutė, Vytautas Mizaras, Vytautas Nekrošius, Rimantas Petrauskas, Irmantas Rotomskis, Darius Sauliūnas, Darius Štītīlis ir kiti.

Apskritai disertacijoje nagrinėjamos problemos Lietuvoje nėra pakankamai ištirtos, ir atlikti tyrimai neapėmė bylų dėl neleistino informacijos skelbimo internete.

Užsienyje minėtas problemas nagrinėjo šimtai mokslininkų, kurių darbuose daugiausiai cituojami yra Jack Goldsmith, Matthew Burnstein, Richard Zembek, Kevin Clermont, David Johnson, David Post, Ernest Lorenzen, David Cavers, Friedrich Juenger, Kevin McMunigal, Martin Redish ir kiti.

Vienas pagrindinių darbo tyrimo metodų yra lyginamasis, todėl visų mokslininkų atlikti tyrimai bus nagrinėjami pagrindinėje darbo dalyje.

Disertacijos indėlis į nagrinėjamą problematiką

Iš dalies disertacijos indėlis jau buvo atskleistas aprašant jos naujumą ir reikšmę – disertacija galėtų būti naudinga tiek teisės mokslui, tiek teismų praktikai, kadangi joje pasiūlyti nauji, originalūs problemų sprendimo modeliai, idėjos ir koncepcijos.

Nėra abejonių, kad kai kurie disertacijos teiginiai nebus vienodai priimtini visiems galimiems oponentams. Tačiau tyrimas galėtų paskatinti diskusijas, atskleisti fundamentalaus pobūdžio reiškinius ir procesus, kadangi interneto kontekstas, tarsi lakmuso popierėlis, yra puiki terpė prieštaravimams išgryninti visose nagrinėjamose srityse.

DARBO METODOLOGIJA

Darbo metodologija ir metodai

Disertacijoje naudojami sisteminis, kreipimosi, lyginamasis, dogmatinis, lingvistinis, algoritminis, modeliavimo, formalizavimo, abstrakcijos, loginis, dokumentų tyrimo, istorinis, apibendrinimo, statistinis bei kiti tyrimo metodai.

Sisteminio ir kreipimosi tyrimo metodų naudojimas pasireiškia tuo, kad temai aktualūs aspektai nagrinėjami analizuojant civilinės teisės, tarptautinės privatinės teisės, civilinio proceso teisės, viešosios tarptautinės teisės, konstitucinės teisės, baudžiamosios teisės, baudžiamojo proceso teisės ir kitų teisės šakų institutus, taip pat kitas mokslo šakas, nustatant pagrindinius dėsningumus, pasiekimus ir tarpusavio ryšius, juos tiriant ir aiškinant atsižvelgiant į jų visumą. Teisingumo institutas gerai žinomas ir kitais aspektais nagrinėjamas daugelyje teisės sričių, tarp jų – viešojoje tarptautinėje teisėje ir baudžiamojo proceso teisėje. Pastarojoje, kaip ir administracinio proceso teisėje, taip pat išsamiai tiriama įrodymų institutas, esama nemažai darbiui naudingų išvalgų. Civilinis pažeidimas, pasireiškiantis neleistinu informacijos skelbimu, glaudžiai susijęs su konstitucine ir baudžiamąja teise. Vienas iš sisteminimo būdų yra klasifikacijos, kurios apibendrina sukauptas žinias, užtikrina tinkamą sąvokų ir terminų naudojimą, pašalina mokslo kalbos dviprasmiškumą.

Lyginamajam tyrimo metodui tenka reikšminga vieta. Tiriant visas tris problemas – teisingumo, taikytinos teisės ir įrodinėjimo, atlikta užsienio valstybių ir jų susivienijimų, daugiausia Jungtinių Valstijų bei Europos Sąjungos, mokslininkų požiūrių analizė. Nagrinėjamų santykių teisinis reguliavimas niekur nėra tobulas, užsienio teismų praktika – nenuosekli, reguliavimo nacionaliniu mastu galimybės iš esmės yra ribotos. Todėl disertacijoje pagrindinis dėmesys sutelkiamas būtent teorijoms nagrinėti, tačiau nevengiama lyginti teismų praktiką, teisės aktus, valstybės įgaliotų pareigūnų nuomones.

Dogmatinis metodas naudojimas norint išreikšti pagarbą valstybių suverenitetui, ir nesant pagrindo ignoruoti svarbią medžiagą.

Lingvistinis tyrimas buvo naudotas siekiant visapusiškai išsiaiškinti ir atskleisti kai kurių svarbių disertacijos sąvokų – tokių kaip jurisdikcija ar įrodymai – reikšmę ir prasmę. Šiam tikslui buvo vertinamos ne tik specialios teisinės, bet ir bendros šių terminų reikšmės, pateiktos įvairių kalbų žodynuose.

Algoritminis, formalizavimo ir modeliavimo metodai naudojami siekiant aiškiai ir tiksliai apibrėžti reiškinius ir procesus, patogia forma perteikti tyrimo vykdymo tvarką ir pagrindines išvadas, taip pat klasifikacijoms ir koncepcijoms sukūrti ir pateikti. Ypač plačiai šie metodai taikomi tiriant taikytinos teisės pasirinkimo problematiką, išgryninant įstatymo nuostatas, teorijas ir pasiūlymus bei apibendrinant įrodinėjimo problemas, taip pat nemažai jie naudojami ir kitose darbo dalyse. Išvadoms apibrėžti ir pačiam tyrimui atlikti plačiai naudojami *logikos* metodai – indukcija ir dedukcija. Siekiant išvengti loginės klaidos – skuboto apibendrinimo – indukcinio pobūdžio išvados naudojamos tik atlikus platų tyrimą⁵⁵.

Svarbų vaidmenį atlieka *analizė ir sintezė*, kurios gali ir turi būti suprantamos kaip savarankiški tyrimo metodai. Įvairių teisės šakų institutai, taip pat reiškiniai ir veiksniai išskaidomi, vėliau sujungiami į visumą darbo temai svarbiais aspektais. Šiam tikslui kaip pagalbinis naudojamas *abstrakcijos* metodas.

Dokumentų tyrimo metodas panaudotas tiriant tarptautinių sutarčių rengimo medžiagą.

Buvo naudojami *sociologinio tyrimo* ir *statistiniai* metodai. Tyrimas buvo vykdomas analizuojant kai kurių terminų vartojimo internete ir moksliniuose leidiniuose papročius, tendencijas ir jų raidą, pavyzdžiui, tokių kaip skaitmeniniai įrodymai, elektroniniai įrodymai ar neleistinos informacijos skelbimas. Statistinis metodas padėjo geriau įvertinti tokio tyrimo rezultatus. Tie patys metodai buvo panaudoti įvertinant disertacijos problematiką

⁵⁵ Naudojamos ir kitos klaidos riziką mažinančios metodikos. Pavyzdžiui, imtis ne tik didinama, bet ir kruopščiai atrenkami pavyzdžiai. Bendrai žr.: Ивлев Ю.В. Логика для юристов. Учебник для вузов. Москва: Дело, 2000, p. 110-116.

nagrinėjančių mokslininkų citavimo šaltinius, siekiant nustatyti daugiausiai įtakos turėjusius mokslo darbus, tokiu būdu papildomai užtikrinant tyrimo išsamumą.

Nors interneto santykių egzistavimo laikotarpis nėra ilgas, reikšmingas yra *istorinis* tyrimo metodas, kadangi požiūrių, teorijų ir praktikos kaita vyksta itin sparčiai. Nagrinėjant bendrus teisingumo, taikytinos teisės ir įrodymų aspektus, dėl kurių diskutuojama šimtus ir net tūkstančius metų, istorinis metodas yra ypač svarbus.

Darbo rengimui ir teorijų vertinimams buvo naudojamas *aprosimacijos*, prisiartinimo metodas. Parengtas darbas, jo struktūra buvo kelis kartus iš esmės tobulinami, nustatant ir šalinant prieštaravimus.

Naudotų metodų patikimumo įvertinimas

Vienu metu naudojami bendrieji ir specialieji metodai didina tyrimo išsamumą, padeda geriau atskleisti visas tris disertacijoje tiriamas problemas ir užtikrinti rezultatų patikimumą.

Tyrimo taip pat panaudota specialiai sukurta programinė įranga.

Teisėje įprasti ir itin plačiai naudojami metodai, tokie kaip sisteminis, lyginamasis, istorinis ir kiti, derinami su rečiau naudojamais – algoritminiu ar formalizavimo, tokiu būdu išgryninant, tikslinant sprendimus ir leidžiant juos patikrinti, kiek tai įmanoma teisės moksle⁵⁶.

Metodų taikymo ribos

Naudojami tiek bendrieji, tiek specialieji tyrimo metodai, dauguma – taip pat žinomi už teisės mokslo ribų. Visi yra patikrinti ir patikimi, leidžia įvykdyti disertacijos uždavinius, yra pakankami rezultato patikimumui užtikrinti, ginamiesiems teiginiams pagrįsti.

⁵⁶ Šiame kontekste svarbios yra profesorius Popper išvalgos dėl mokslinių problemų sprendimo procesui taikomų reikalavimų: “[k]ai mes siūlome problemos sprendimą, mes turime stengtis tiek atkakliai, kiek galime, kad nuvertintume mūsų sprendimą, bet ne gintume jį <...> Turi būti įmanoma empirinei mokslo sistemai būti paneigta patirties”. Popper K. *The Logic of Scientific Discovery*. Routledge Classics, 2002, p. xix, 18.

TYRIMŲ REZULTATAI

1. Internetas ir teisė

1.1. Interneto įtaka pozityviajai teisei

Prieš pradėdant nagrinėti teisingumo, taikytinos teisės ir įrodinėjimo problemas būtina nustatyti santykį tarp interneto ir teisės apskritai.

Internetas – kompiuterinių ir telekomunikacinių įrenginių ir prietaisų kolektyvinė sandauga, apimanti įrenginius ir operacinę programinę įrangą, kuri apima tarpusavyje sujungtą pasaulinį tinklą, naudojami ir veikiant perdavimo kontrolės protokolo/interneto protokolo pagrindu (arba bet kokių kitų vėlesnių ar ankstesnių protokolų), leidžiančių priimti ir perduoti bet kokios prigimties ir rūšies informaciją⁵⁷. Internetas taip pat apibrėžiamas kaip paskirstyta pasaulinė žinių visuma, bazė, susidedanti iš daugelio įvairių informacijos masių (informacijos išteklių, duomenų ar žinių bazių), arba dokumentų, duomenų, tekstų, sujungtų globaliu telekomunikaciniu voratinkliu, arba tinklu⁵⁸. Teisė – tai žmonių veiklą nukreipiantis režimas; įstatymų, teismų precedentų ir teisinių principų visuma; taisyklių ir principų rinkinys ir t. t.⁵⁹ Būtina nustatyti, kokią įtaką internetas turi valstybių pozityviosios teisės sistemoms kaip teisės normų visumai ir ypač – ar esama savaiminės (lot. *eo ipso*) interneto įtakos teisei. Tuomet būtų galima atsakyti, ar ryšys tarp interneto ir teisės, įskaitant teisingumo, taikytinos teisės ir įrodinėjimo institutus, egzistuoja savaime, ar glūdi pozityviją teisę apibrėžiančiose teisės normose.

„Traktate apie žmonių prigimtį“ Hume atkreipė dėmesį, kad siekiant pereiti nuo to, kas yra, prie to, kas turėtų būti, privalu šį perėjimą deramai paaiškinti⁶⁰. Hume abejojo, kad teiginys *privalo*, gali būti gautas iš teiginio

⁵⁷ Civilka M. Europos Sąjungos asmens duomenų apsaugos internete teisinis reguliavimas. Teisė, 2003, Nr. 47, cituodamas Newton's Telecom Dictionary – The Official Dictionary of Telecommunications & the Internet (15th ed.). New York, 1999, p. 431-432.

⁵⁸ Копылов В.А., išnaša 35, p. 232.

⁵⁹ Garner B. (et al). Black's Law Dictionary. Ninth edition. West, 2009, p. 962.

⁶⁰ „Kiekvienoje moralės sistemoje, su kuriomis man iki šiol yra tekę susidurti, aš visuomet pastebėdavau, kad autorius kurį laiką įprastu būdu samprotuoja ir įrodinėja Dievo buvimą ar daro pastabas apie žmonių reikalus; ir tuomet aš staiga nustebdavau pamatęs, kad vietoj įprastų teiginių porų yra ir *nėra* [pasviręs šriftas – A.S.], aš nesurandu teiginio, kuris nebūtų susijęs su *privalo* ar *neprivalo* [pasviręs šriftas – A.S.]. Šis pokytis vos pastebimas, ir vis dėlto jis yra nepaprastai reikšmingas. Kadangi tas *privalo* ar *neprivalo* išreiškia naują santykį ar teiginį, jis būtinai turi būti pastebėtas ir paaiškintas; ir tuo pačiu metu turi būti pateiktas argumentas tam, kas atrodo kartu

yra, kitais žodžiais – ginčijo, kad privalomybė gali būti išvesta iš esamybės. Šis dėsnis buvo pavadintas Hume principu, arba Hume giljotina⁶¹. Jam pritarė daugybė žymių mąstytojų, tarp kurių paminėtini filosofai Popper⁶², Hare⁶³, Nowell-Smith⁶⁴, Poincare⁶⁵ bei teisės teoretikai Kelsen⁶⁶, Hart⁶⁷. Šiuolaikinės logikos mokslas taip pat iš esmės pripažįsta šį principą⁶⁸. Nepaisant daugybės bandymų, jis nebuvo paneigtas, o deontinėje logikoje tebuvo apeitas⁶⁹ jos pradininko Wright⁷⁰. Jeigu Hume, Popper, Kelsen ir visi jų pažiūras palaikantys mokslininkai buvo teisūs, manydami, kad perėjimas nuo aprašomųjų, arba deskriptyvių, teiginių, nusakančių, kaip yra, prie nurodomųjų, arba preskriptyvių, teiginių, nusakančių, kaip privalo būti, yra logiškai neįmanomas, tuomet internetas, kuris tėra komunikacijos priemonė, tikrovės reiškiny, kitaip tariant – esamybė, negalėtų daryti įtakos teisingumui, taikytinai teisei ir įrodymų institutui, kaip teisės normų visumai, kitokiu būdu negu per įstatymų leidėjo valią atspindinčias teisės normas arba per teisės normas aiškinančius ar pozityviają teisę kuriančius teismų sprendimus. Tarp interneto ir pozityviosios teisės riogso Hume giljotinos peilis, tad loginiais ir empiriniais ryšiais savaime, be įstatymų leidžiamosios ar teisminės valdžios pastangų, jų neįmanoma susieti.

neįmanoma, kaip šis naujas santykis gali būti išvestas iš kitų, kurie yra visiškai skirtingi“. Hume D. A Treatise of Human Nature. Reprinted from Oxford: Clarendon Press, 1896, p. 244-245.

⁶¹ Pavadinimą pirmą kartą pavartojo Max Black: Black M. The Gap Between „Is“ and „Should“. The Philosophical Review, 165, 1964, Nr. 73. <http://www.jstor.org/pss/2183334> [2011-08-15]. Žr. Paulson S., Litschewski-Paulson B. Normativity and Norms: Critical Perspectives on Kelsenian Themes. Oxford University Press, 1999, p. 366.

⁶² Aristotelian Society Proceedings. Supplementary Volume, 22, 1948, p. 154. Žr. Black M., išnaša 61, p. 165.

⁶³ Hare R. The Language of Morals. Oxford, 1952, p. 31.

⁶⁴ Nowell-Smith P. Ethics. Penguin books, 1954, p. 37, 220, 229. <http://ia700500.us.archive.org/7/items/ethics00nowe/ethics00nowe.pdf> [2011-08-13].

⁶⁵ Poincare H. Dernieres Pensees. Paris: Flammarion, 1913, p. 225. Pagal Paulson S., išnaša 61, p. 367.

⁶⁶ Kelsen H. Pure Theory of Law. New Jersey: The Lawbook Exchange, 2005, p. 4-10; Kelsen H., išnaša 8, p. 45-49.

⁶⁷ Anot komentatorių, Hart netgi pernelyg griežtai priėmė šią koncepciją. Žr., pavyzdžiui, Boos E. The Misapplication of the “Is-Ought” Distinction and the Role of Justice in Hart’s Legal Theory. SSRN, 2003. http://papers.ssrn.com/sol3/papers.cfm?abstract_id=460761 [2011-10-16]. Kita vertus, kritikai tokiais atvejais moralės normas, regis, priskiria esamybės sričiai, o tai yra abejotina.

⁶⁸ Ивин А.А., Никифоров А.Л. Словарь по логике. Москва: Туманит, 1997. <http://dic.academic.ru/dic.nsf/logic/68> [2011-08-13].

⁶⁹ Мигунова А., Микиртумова И. Логика. Учебник. Москва: Проспект, 2011.

⁷⁰ Wright von G. Deontic Logic. Mind, New Series, 60, 237, 1951. <http://www.jstor.org/pss/2251395> [2011-08-15].

Tyrimo metu nepavyko nustatyti bent kiek įtikinamų argumentų, kurie paneigtų Hume principą dėl esamybės ir privalomybės atskyrimo internetui ir teisei, todėl šiame darbe savaiminis interneto ir pozityviosios teisės ryšys nėra pripažįstamas.

1.2. Interneto reguliavimas

Nustačius, kad tarp interneto ir teisės nėra savaiminio ryšio, privalu atsakyti į klausimą, ar ryšys gali būti sukurtas, kitaip tariant – ar interneto prigimtis suteikia galimybę jį reguliuoti pozityviosios teisės normomis. Atsakymas į šį klausimą, matyt, nėra akivaizdus, kadangi dėl jo tebesitęsia nesutaikomos diskusijos.

Internetas sudarė papildomų prielaidų santykiams su užsienio elementu atsirasti⁷¹. Kartais manoma, kad užsienio elemento buvimas byloje dėl neleistino informacijos skelbimo internete gali būti dvejų aplinkybių pasekmė: fizinis informacijos įkrovimas užsienio valstybėje bei fizinis perdavimas per užsienio valstybės teritoriją⁷². Tačiau iš tikrųjų priežasčių galėtų būti daugiau. Dėl tarptautinio judėjimo laisvės, atviros visuomenės, kelionių išlaidų mažėjimo, anglų kalbos kaip tautų bendravimo priemonės (ital. *lingua franca*) įsitvirtinimo ir globalių informacinių bei socialinių tinklų plėtros dažniau susidaro tradicinės užsienio elementą sąlygojančios aplinkybės⁷³. Kibernetinė erdvė (angl. *cyberspace*)⁷⁴ leidžia asmenims veiksmingiau negu bet kada anksčiau tarsi peržengti nacionalines sienas. Todėl išryškėja teisinio pobūdžio problemos, tarp kurių yra teisingumo nustatymas⁷⁵ ir taikytinos teisės pasirinkimas. Interneto poveikį įrodymams ir įrodinėjimui rodo ypač spartus skaitmeninės informacijos paplitimas ir specifinių jos perdavimo būdų

⁷¹ Stein A. The Unexceptional Problem of Jurisdiction in Cyberspace. *International Lawyer*, 1167, 1998, Nr. 32, p. 1169. WestLaw, <http://www.westlaw.com>, Vilnius [2006-10-20].

⁷² Бабкин С.А., išnaša 2, p. 11-25.

⁷³ Priežasčių, lemiančių užsienio elemento atsiradimą, sąrašas pateiktas, pavyzdžiui, Mikelėnas V., išnaša 5, p. 15; Laužikas E., Mikelėnas V., Nekrošius V. *Civilinio proceso teisė*. T. 2. Vilnius: Justitia, 2005, p. 543.

⁷⁴ Terminas „kibernetinė erdvė“ sukurtas mokslinės fantastikos rašytojo William Gibson, aprašiusio pasaulį, kuriame žmonės savo nervų sistemas jungia prie įrenginio, leidžiančio jiems patirti dirbtinę aplinką, apibūdintą kaip konsensinė haliucinacija – kibernetinė erdvė. Žr. Gibson W. *Neuromancer*. New York: Berkeley Publishing Group, 1984.

⁷⁵ Рассолов И.М. *Право и Интернет. Теоретические проблемы*. Москва: Норма, 2003, p. 158.

atsiradimas⁷⁶. Akivaizdu, kad įstatymų leidėjas ir ypač kasdienius ginčus nagrinėjantys teismai negali likti šių procesų nuošalyje.

Teisės mokslininkai, priklausomai nuo jų požiūrio į interneto reguliavimą, neretai skirstomi į dvi grupes – reguliavimo skeptikus⁷⁷ ir nedarančius išimčių⁷⁸, arba kitaip – į revoliucionierius ir nuosaikiuosius⁷⁹. Kiekviena grupė taip pat nėra vienalytė, tačiau toks sąlyginis skirstymas yra įmanomas. Pirmajai grupei priskiriami tie mokslininkai, kurie apskritai nepripažįsta interneto reguliavimo ar reikalauja esminių teisės pakeitimų, nors tarp jų šiuo metu liko santykinai nedaug radikalių anarchistų, neigiančių bet kokio reguliavimo galimybę. Antrosios grupės atstovai linkę labiau aiškinti ir taikyti esamus teisės aktus ir teismų praktiką naujos technologijos sąlygomis ir susilaikyti nuo pernelyg greitų ir reikšmingų pakeitimų.

1.2.1. Revoliucionieriai: specialaus reguliavimo šalininkai

Reguliavimo skeptikai buvo ypač aktyvūs praeito amžiaus paskutinio dešimtmečio viduryje. Barlow, Harvardo teisės mokyklos mokslinės draugijos narys, vienas pirmųjų ryžtingai paneigė reguliavimo galimybę internete. Jo Kibernetinės erdvės nepriklausomybės deklaracija yra plačiai žinoma⁸⁰. Ji davė postūmį nuožmiai diskusijai dėl interneto vietos visuomenės gyvenime ir pozityviojoje teisėje.

Kadangi suvereni valdžia tradiciškai grindžiama būtinybe turėti teritoriją, internetas, anot interneto reguliavimo priešininkų, neatitinka šios

⁷⁶ Teismas visuomet taiko savo valstybės procesinę teisę (lot. *lex fori*), tad užsienio teisės ir doktrinos įtaka įrodinėjimui, kuris priklauso proceso teisei, yra ribota. Teismas paprastai nenagrinėja svetimos valstybės įrodinėjimo taisyklių.

⁷⁷ Goldsmith J., išnaša 37, p. 1199-1200.

⁷⁸ Keller M. Lessons for the Hague: Internet Jurisdiction in Contract and Tort Cases in the European Community and the United States. *John Marshall Journal of Computer and Information Law*, 1, 2004, Nr. 23, p. 13-14. WestLaw, <http://www.westlaw.com>, Vilnius [2006-10-20].

⁷⁹ Karniel Y., Wismonsky H. Pornography, Community and the Internet: Freedom of Speech and Obscenity on the Internet. *Rutgers Computer and Technology Law Journal*, 105, 2004, Nr. 30, p. 105-106. WestLaw, <http://www.westlaw.com>, Vilnius [2009-12-03].

⁸⁰ „Industrinio pasaulio vyriausybės, Jūs nuvargę kūnų ir plieno milžinai, o mano tėvynė – Kibernetinė erdvė, naujieji Sąmonės namai. Ateities vardu aš prašau Jūsų, kuriems viskas praeityje, netrukdyti mums. Jūs nepageidaujami tarp mūsų. Jūs neturite suverenos valdžios ten, kur mes renkamės.“ Žr. Barlow J. A Declaration of the Independence of Cyberspace, 1996. <http://homes.eff.org/~barlow/Declaration-Final.html> [2006-10-20].

sąlygos⁸¹. Internetas yra terpė, kurioje veiksmai nėra susieti su fizine vieta. To geriausias pavyzdys yra interneto tinklapis, kurio buvimo vietą sudėtinga nurodyti⁸². Savo kilme teisė siejama su tam tikra teritorine jurisdikcija ir sienas kertantys duomenų srautai sukūrė sudėtingas teisinės problemas, „išjuokino“ teisinę jurisdikciją⁸³. Taigi, mėginimai reguliuoti interneto lankytojus⁸⁴ stokoja teisėtumo⁸⁵. Interneto lankytojai nežino, kad jie kerta valstybių sienas, kas yra kita bendravimo šalis ir kur ji yra⁸⁶; nežino, kur yra tarnybinė stotis (angl. *server*), prie kurios jie prisijungę, ir jiems nereikia to žinoti, nes visa sistema yra abejinga geografinėms kompiuterių vietoms⁸⁷. O jeigu asmuo nežino, kokie įstatymai reguliuoja jo elgesį, iš jo negali būti sąžiningai reikalaujama derinti savo veiksmus su šiais įstatymais. Teigiant priešingai, kiekvienas interneto lankytojas turėtų keisti savo elgesį taip, kad jis atitiktų labiausiai varžančios valstybės įstatymus. Interneto augimo sukurti iššūkiai yra unikalūs⁸⁸, savitos rūšies (lot. *sui generis*) ir galiausiai turi būti sprendžiami įstatymų leidėjo veiksmis, pripažįstant ypatingas kibernetinės erdvės savybes⁸⁹. Nė vienas darinys negali kontroliuoti interneto⁹⁰. Teisėjai ir prisiekusieji turi susilaikyti

⁸¹ Burnstein M., išnaša 34, p. 81-82.

⁸² Rollo R. The Morass of Internet Personal Jurisdiction: It Is Time for a Paradigm Shift. *Florida Law Review*, 667, 1999, Nr. 51, p. 693-694. WestLaw, <http://www.westlaw.com>, Vilnius [2006-09-18].

⁸³ Kirby M. Legal Aspects of Transborder Data Flows. *Computer/Law Journal*, 233, 1991, Nr. 11, p. 233. WestLaw, <http://www.westlaw.com>, Vilnius [2006-09-18].

⁸⁴ Interneto *lankytojo* sąvoka plačiai naudojama įvairiuose šaltiniuose, įskaitant teisės doktriną, ir tapo įprasta, nors tėra klaidinanti metafora. Griežtąja prasme interneto neįmanoma aplankyti ar vizituoti, jį tegalima naudoti.

⁸⁵ Johnson D., Post D. Law and Borders – The Rise of Law in Cyberspace. *Stanford Law Review*, 1367, 1996, Nr. 48, p. 1375, 33 išnaša. WestLaw, <http://www.westlaw.com>, Vilnius [2006-10-20].

⁸⁶ Svantesson D. The Characteristics Making Internet Communication Challenge Traditional Models of Regulation – What Every International Jurist Should Know about the Internet. *International Journal of Law and Information Technology*, 39, 2005, Nr. 13, p. 63. WestLaw, <http://www.westlaw.com>, Vilnius [2009-12-03]. Nurodoma, kad valstybės jau ėmėsi tam tikrų veiksmų informavimui užtikrinti, įpareigodami interneto paslaugų teikėjus atskleisti lankytojams informaciją.

⁸⁷ Johnson D., Post D., išnaša 85, p. 1371.

⁸⁸ Thatch D. Personal Jurisdiction and the World-Wide Web: Bites (and Bytes) of Minimum Contacts. 143, 1997, Nr. 23, p. 176-177. WestLaw, <http://www.westlaw.com>, Vilnius [2006-09-18].

⁸⁹ Muth T. Old Doctrines on a New Frontier: Defamation and the Jurisdiction in Cyberspace. *Wisconsin Lawyer*, 10, 1995, Nr. 68, p. 56. WestLaw, <http://www.westlaw.com>, Vilnius [2006-09-18].

⁹⁰ “Kadangi internetas sujungia nepriklausomus tinklus, kurie paprasčiausiai naudoja tuos pačius duomenų perdavimo protokolus, negalima sakyti, jog bet kuri pavienė organizacija ar organizacijų grupė kontroliuoja ar gali kontroliuoti turinį, viešai prieinamą internete, arba riboja ar gali riboti kitų galimybę pasiekti viešą turinį”. *Shea v. Reno*, 930 F. Supp. 916 (S.D.N.Y. 1996), p. 926. WestLaw, <http://www.westlaw.com>, Vilnius [2010-08-10].

nuo pernelyg plataus dabartinių įstatymų taikymo kibernetinei erdvei⁹¹. Technologijos pasikeitimai yra tiek esminiai, kad sukelia teisės doktrinos reformas⁹². Žmonių bendravimo būdas virtualioje visuomenėje tam tikrais pamatiniais aspektais skiriasi nuo bendravimo būdo realiame pasaulyje⁹³. Internetas užsitarnavo aukščiausio lygio apsaugą nuo valdžios kišimosi ir laisvė priklauso nuo nevaržomų nuomonių reiškimo chaoso⁹⁴. Kitaip tariant, reguliavimo priešininkams trūksta reguliavimui būtinų prielaidų – sąsajų su fizine teritorija, informacijos apie jurisdikciją ir realios galios.

Jų nuomone, reikia atsižvelgti į sienų sąlyginį trūkumą ir patikimų geografinių rodiklių stygių internete, geografinę nepriklausomybę, apribotą kalbos priklausomybę, vienas-su-daugeliu pobūdžio ryšį, paprastą informacijos platinimą, platų naudojimą, kilnojamą pobūdį, reaktyvinę, traukimu pagrįstą kilmę, centrinės kontrolės trūkumą ir konvergenciją, nes internetas turi televizijos, radijo, telefonijos galimybių. Šios savybės suardo pusiausvyrą tarp sieną kertančių kontaktų paprastumo ir kylančių ginčų sprendimo sudėtingumo ir brangumo⁹⁵. Teisės principai verti pagarbos, bet kartais jie turėtų būti peržiūrėti⁹⁶. Šiai grupei priklausantys mokslininkai laikosi nuomonės, kad interneto atveju tokia išimtis turi būti padaryta. Anot jų, kiekvienos valstybės vienašališkas virtualios erdvės reguliavimas kliudytų kitų valstybių suvereniai galiai reguliuoti jų vietinius reikalus. Kadangi internetas neturi sienų, kiekviena valstybė gali mėginti reguliuoti elgesį internete, bet nė viena valstybė negali pretenduoti įtvirtinti savo viršenybę prieš kitas valstybes dėl

⁹¹ Branscomb A. Anonymity, Autonomy, and Accountability: Challenges to the First Amendment in Cyberspaces. *Yale Law Journal*, 1639, 1995, Nr. 104, p. 1679. WestLaw, <http://www.westlaw.com>, Vilnius [2009-12-11].

⁹² Heinrich A., Manheim K., Steele D. At the Crossroads of Law and Technology. *Loyola of Los Angeles Law Review*, 1035, 2000, Nr. 33, p. 1036. WestLaw, <http://www.westlaw.com>, Vilnius [2009-12-11].

⁹³ Ballon I. Pinning the Blame in Cyberspace: Towards a Coherent Theory for Imposing Vicarious Copyright, Trademark and Tort Liability for Conduct Occurring Over the Internet. *Hastings Communications and Entertainment Law Journal*, 729, 1996, Nr. 18, p. 732. WestLaw, <http://www.westlaw.com>, Vilnius [2009-12-11].

⁹⁴ *ACLU v. Reno*, 929 F. Supp. 824, 830 (E.D. Pa 1996), p. 883. WestLaw, <http://www.westlaw.com>, Vilnius [2010-08-10].

⁹⁵ Svantesson D., išnaša 86, p. 39-40, 44-45, 62-63.

⁹⁶ Post D. Against "Against Cyberanarchy". *Berkeley Technology Law Journal*, 1365, 2002, Nr. 17, p. 1387. WestLaw, <http://www.westlaw.com>, Vilnius [2009-12-03].

tokio reguliavimo⁹⁷. Kitaip vienos valstybės nacionaliniai įstatymai reguliuotų kitų valstybių asmenų elgesį internete, o bet kokie veiksmai turėtų būti derinami su visų pasaulio valstybių teisės normomis. Vienos jurisdikcijos poveikis būtų išplėstas ir turėtų efektą kitoms suverenioms teritorijoms. Nėra aukščiausios valdžios, bet veikia yra mažiausiai 180 valdžių ir galimai 180 taisyklių, todėl pasenę principai negali būti perkelti į naują aplinką⁹⁸. Vadinasi, deramas šių iššūkių sprendimas būtų matyt interneto reguliavimo atsisakymas.

Pirmosios grupės atstovų nuomone, kadangi fizinių sienų nėra, tradiciniai teisės principai, tokie kaip teritorinis principas autorinėje ar prekių ženklų teisėje, kibernetinėje erdvėje neveikia, nes autorių teisės ir prekių ženklai iš viso pasaulio susidurtų tarpusavyje⁹⁹. Vartotojas ne visada gali žinoti, ar nepažeidžia teisių, tad teisių pažeidimas gali būti nekaltas¹⁰⁰. Internetas turi būti suprantamas kaip visiškai kitokia vieta¹⁰¹. Egzistuoja siena tarp realaus pasaulio ir kibernetinės erdvės. Kai vartotojas prisijungia prie interneto jis žino, kad atsidūrė kitokioje vietoje¹⁰². Kadangi internetas yra visiškai kitokia vieta, jis reikalauja naujų taisyklių rinkinio¹⁰³. Dėl to, kad fizinių sienų virtualioje erdvėje nėra, tradicinė jurisdikcijos analizė netinka¹⁰⁴. Tik interneto vartotojai turi teisę valdyti internetą¹⁰⁵. Tinkamu sprendimu galėtų būti informacinės teisės (lot. *lex informatica*), virtualios erdvės prekybos teisės (lot. *lex mercatoria*) sukūrimas, jos galėtų būti taikomos netgi peržengiant savanoriškų susitarimų ribas, kol valstybės suras naujų būdų

⁹⁷ Johnson D., Post D., išnaša 85.

⁹⁸ Bari J. A Survey of the Internet Jurisdiction Universe. *New York International Law Review*, 123, 2005, Nr. 18, p. 168. WestLaw, <http://www.westlaw.com>, Vilnius [2009-12-03].

⁹⁹ Johnson D., Post D., išnaša 85, p. 1376-1377, 1380-1381.

¹⁰⁰ Chapman J. Russian Web Sites Jeopardize U.S. Users: the Dangers of Importing Copyrighted Material Over the Internet. *Hastings International and Comparative Law Review*, 267, 2006, Nr. 29, p. 282-285. WestLaw, <http://www.westlaw.com>, Vilnius [2006-10-10]. Ne visus šiame disertacijos skyriuje nurodytų argumentų autorius galima priskirti prie interneto reguliavimo „revoliucionierių“, tačiau jų nurodomi samprotavimai grindžia tikrą ar tariamą teisės revoliucijos poreikį.

¹⁰¹ Johnson D., Post D., išnaša 85, p. 1401.

¹⁰² Ten pat, p. 1379.

¹⁰³ Ten pat, p. 1387.

¹⁰⁴ Henek C. Exercises of Personal Jurisdiction Based on Internet Web Sites. *Saint John's Journal of Legal Commentary*, 139, 2000, Nr. 15, 139. WestLaw, <http://www.westlaw.com>, Vilnius [2009-12-03].

¹⁰⁵ Johnson D., Post D., išnaša 85, p. 1391.

tvarkytis su besiplečiančiais kibernetiniais pažeidimais¹⁰⁶. Interneto piliečiai egzistuoja tik elektroninio pašto, IP adresų ir interneto srities vardų pavidalu. Jie patys privalo sukurti teises institucijas ir teisės taisykles. Santykiai tarp kibernetinės erdvės įstatymų ir tam tikrų valstybių įstatymų turėtų būti grindžiami tarpusavio pagarbos, tarptautinio mandagumo principais¹⁰⁷. Leidimas kibernetinės erdvės dalyviams susikurti sau taisykles suteiktų vilties pageidaujamai plėtrai, ir galiausiai pasaulis suvoktų, kad kibernetinė erdvė meta iššūkį tradiciniam suvereniteto supratimui¹⁰⁸. Kitaip tariant, šios grupės atstovai kviečia kurti naują bendruomenę, pagrįstą naudojimusi internetu. Šios krypties atstovai pastebėjo žmonių istorijoje tokių nepriklausomų grupių pavyzdžių.

Laikui bėgant aukščiau aprašytas požiūris palapsniui prarado savo kategoriškumą, susilpnėjo ir šiuo metu nėra labai populiarus. Šalininkai atsargiau daro išvadas, jų teiginiai priartėjo ir supanašėjo su antros grupės – evoliucijos šalininkų – skelbiamomis idėjomis. Toks rezultatas, kaip bus atskleista šioje disertacijoje, yra dėsningas.

1.2.2. Evoliucionistai: reguliavimo nuoseklaus tobulinimo šalininkai

Interneto reguliavimo priešininkus kritikuoja kita mokslininkų grupė. Šie pastebi, kad interneto, kaip atskiros jurisdikcijos, nepripažino nei teismai, nei įstatymų leidėjai net pačioje interneto plėtros pradžioje¹⁰⁹. Internetą reguliuoti yra galima – valstybės, organizacijos ir privatūs asmenys jau tai daro¹¹⁰. Net be naujų taisyklių jau yra daugybė įstatymų, kuriuos valstybės gali taikyti internetui, nors interneto prigimtis ir tinkamo proceso išlygos sukelia

¹⁰⁶ Mefford A. Lex Informatica: Foundations of Law on the Internet. *Indiana Journal of Global Legal Studies*, 211, 1997, Nr. 5, p. 236-237. WestLaw, <http://www.westlaw.com>, Vilnius [2006-09-18].

¹⁰⁷ Johnson D., Post D., išnaša 85, p. 1391, 1401.

¹⁰⁸ Flaming T. The Rules of Cyberspace: Informal Law in a New Jurisdiction. *Illinois Bar Journal*, 174, 1997, Nr. 85, p. 181. WestLaw, <http://www.westlaw.com>, Vilnius [2006-09-08].

¹⁰⁹ Zeviar-Geese G. The State of the Law on Cyberjurisdiction and Cybercrime on the Internet. *Gonzaga Journal of International Law*, 3, 1997, Nr. 1. WestLaw, <http://www.westlaw.com>, Vilnius [2009-12-03].

¹¹⁰ Wu T. Cyberspace Sovereignty? – the Internet and the International System. *Harvard Journal of Law and Technology*, 647, 1997, Nr. 10, p. 665. WestLaw, <http://www.westlaw.com>, Vilnius [2006-09-18].

tam tikrus reguliavimo ribojimus¹¹¹. Dauguma teisės aktų interneto iššūkiams gali būti taikomi be didesnių sunkumų¹¹². Žalos sukėlimas internete ir sename „plytų ir cemento“ pasaulyje yra iš esmės toks pat – abiem atvejais žmonės iš vienos jurisdikcijos sąveikauja su žmonėmis iš kitos jurisdikcijos, ir internetas paveikė problemų kiekį, bet ne kokybę¹¹³. Interneto veikla pagal funkcijas tapati kitai veiklai¹¹⁴. Kibernetinė erdvė – tai ne vieta, bet įrangos, tarnybinių stočių ir kompiuterių, sujungtų komunikacijos technologijomis, visuma¹¹⁵. Technologijos yra sukurtos žmonių, ir negali primesti, koku būdu teisė turėtų valdyti susiduriančius visuomenės interesus, kylančius iš šios aplinkos¹¹⁶. Tik žmonių suvokimas sumanė magnetinę kompiuterių atmintį ir laidus, kaip naują erdvės matmenį¹¹⁷. Kitaip tariant, naudodamiesi internetu, kaip ir kitomis komunikacijos priemonėmis, žmonės bendradarbiauja tarpusavyje ir šis bendradarbiavimas gali būti reguliuojamas pozityviosios teisės įprasta tvarka.

Darant prielaidą, kad valstybė negali reguliuoti virtualios erdvės, evoliucijos atstovų nuomone, neįvertinami keletas pagrindinių valstybės galios įgyvendinimo būdų¹¹⁸. Žmonės internete šmeižia, kėsinaisi į privatumą, priekabiauja, vykdo verslo deliktus, sudaro sutartis ir jų nesilaiko, platina pornografiją, keičiasi sprogmenų gaminimo instrukcijomis, pažeidžia prekių ženklų teises, kėsinaisi į intelektines teises, vagia duomenis, išleidžia netikrus vertybinius popierius, suvaržo konkurenciją¹¹⁹. Nėra priežasčių riboti valstybės

¹¹¹ Burk D. Federalism in Cyberspace. Connecticut Law Review, 1095, 1996, Nr. 28, p. 1096-1097. WestLaw, <http://www.westlaw.com>, Vilnius [2010-08-10].

¹¹² Bick J. Why Should the Internet Be Any Different? Pace Law Review, 41, 1998, Nr. 19, p. 66. WestLaw, <http://www.westlaw.com>, Vilnius [2009-12-11].

¹¹³ Stein A., išnaša 71, p. 1191; Keller M., išnaša 78, p. 13.

¹¹⁴ Goldsmith J. The Internet and the Abiding Significance of Territorial Sovereignty. Indiana Journal of Global Legal Studies, 475, 1998, Nr. 5, p. 479. WestLaw, <http://www.westlaw.com>, Vilnius [2010-08-10].

¹¹⁵ Orians S. Exercising Personal Jurisdiction on the Internet: the Misapplication of the Asahi Metal Decision to “Cyberspace”. Ohio Northern University Law Review, 843, 1998, Nr. 24, p. 864. WestLaw, <http://www.westlaw.com>, Vilnius [2006-09-18].

¹¹⁶ Watt H. Yahoo! Cyber-Collision of Cultures: Who Regulates? Michigan Journal of International Law, 673, 2003, Nr. 24, p. 695. WestLaw, <http://www.westlaw.com>, Vilnius [2006-09-18].

¹¹⁷ Antonelli A. Applicable Law Aspects of Copyright Infringement on the Internet: What Principles should Apply? Singapore Journal of Legal Studies, 147, 2003, p. 174. WestLaw, <http://www.westlaw.com>, Vilnius [2009-12-03].

¹¹⁸ Boyle J. Foucault in Cyberspace: Surveillance, Sovereignty, and Hardwired Censors, 177, 1997, p. 204-205. WestLaw, <http://www.westlaw.com>, Vilnius [2009-11-25].

¹¹⁹ Goldsmith J., išnaša 37, p. 1202.

galią pažeidėjams ir pažeidimams, arba santykius reguliuoti kitaip vien dėl to, kad pažeidėjai naudojami internetu.

Gilinantį į interneto naudojimo pasekmes būtina susitelkti į tam tikrą teisės sritį¹²⁰. Tradicinės taikytinos teisės pasirinkimas ir pagrindiniai teisingumo principai taikomi ilgą laiką be jokių rimtų iššūkių jų teisėtumui¹²¹. Požiūris, kad suverenios valdžios jėga pagrįsta išimtinai jos teritorija, yra pasenęs¹²². Teismai seniai taiko personalinę jurisdikciją už jos teritorijos veikiantiems asmenims. Kai žmonės ir operacijos tapo judresni, teisingumo taisyklės pagrįstos vien atsakovo buvimo vieta, buvo plečiamos, ir tai atsitiko gerokai anksčiau, nei atsirado internetas¹²³. Siūlomas konstitucijų¹²⁴ ar kitų pamatinių aktų keitimas nėra būtinas¹²⁵. Išties net technologiškai neutralus šios dienos sprendimas negarantuoja būsiantis prasmingas naudojantis rytdienos technologijomis vien dėl to, kad yra technologiškai neutralus¹²⁶, tačiau technologiškai priklausomas teisės sprendimas pasens taip pat greitai, kaip ir pati technologija. Paradoksalu, bet nuožmiai peikiamas teisės atsilikimas¹²⁷ gali būti būtent pastangų palaikyti teisę technologiškai pažangią rezultatą. Dar vienu iššūkiu siauram požiūriui į

¹²⁰ Chik W. U.S. Jurisdictional Rules of Adjudication Over Business Conducted Via the Internet – Guidelines and a Checklist for the E-commerce Merchant. *Tulane Journal of International and Comparative Law*, 243, Nr. 10, p. 244-245. WestLaw, <http://www.westlaw.com>, Vilnius [2009-12-03].

¹²¹ Goldsmith J., išnaša 37.

¹²² Stein A., išnaša 71, p. 1169-1170; Mody S. National Cyberspace Regulation: Unbundling the Concept of Jurisdiction. *Stanford Journal of International Law*, 365, 2001, Nr. 37, p. 371-373. WestLaw, <http://www.westlaw.com>, Vilnius [2006-10-20].

¹²³ Stein A., išnaša 71, p. 1169.

¹²⁴ Ban K. Does the Internet Warrant a Twenty-Seventh Amendment to the United States Constitution? *Journal of Corporation Law*, 521, 1998, Nr. 23, p. 539. WestLaw, <http://www.westlaw.com>, Vilnius [2009-12-03].

¹²⁵ Teismai, net bendrosios teisės valstybėse, apskritai nėra linkę keisti teisę dėl kiekvienos komunikacijos naujovės. Žr., pavyzdžiui, Sanford B, Lorenger M. Teaching an Old Dog New Tricks: the First Amendment in an Online World. *Connecticut Law Review*, 1137, 1996, Nr. 28, p. 1170. WestLaw, <http://www.westlaw.com>, Vilnius [2009-12-03]. Pažymima, kad pastaruju metu Jungtinėse Valstijose tik kovos su terorizmu įstatymai, dėl rugsėjo 11 d. įvykių, ir bendrovių įstatymai, dėl Enron ir WorldCom skandalų, buvo priimti bent kiek skubotai. Žr. Campbell J. Protecting the Future: a Strategy for Creating Laws Not Constrained by Technological Obsolescence. *Vanderbilt Journal of Entertainment Law and Practice*, 533, 2005, Nr. 7, p. 533-534. WestLaw, <http://www.westlaw.com>, Vilnius [2009-12-03]. Kita vertus, žmonės visuomet reaguoja į garsius įvykius, todėl galima būtų teigti, kad internetui skirtiems įstatymams trūksta tik itin rezonansinės bylos.

¹²⁶ Svantesson D., išnaša 86, p. 64.

¹²⁷ Rustad M., Koenig T. Cybertorts and Legal Lag: an Empirical Analysis. *Southern California Interdisciplinary Law Journal*, 77, 2003, Nr. 13, p. 139-140. WestLaw, <http://www.westlaw.com>, Vilnius [2006-10-20].

teritorija pagrįstą jurisdikciją tapo korporacinės formos pripažinimas¹²⁸. Dėl šių dviejų raidos elementų atsirado esminė jurisdikcijos doktrinos naujovė – daugiau dėmesio skiriama atsakovo aktualiems veiksams ir tų veiksmų poveikio vietai, o ne atsakovo kūno vietai bylinėjimosi metu¹²⁹. Tarptautinėje teisėje laikomasi principų, pagal kuriuos kiekvienai tautai pripažįstama teisė reguliuoti vietinį efektą sukeliančius, bet svetur atliktus veiksmus. Vietiniai efektai, tiek pat kaip ir vietiniai veiksmai, yra pakankamas pagrindas teisiniam reguliavimui¹³⁰. Valstybei apskritai nerūpi, kad jos nustatytas reguliavimas apriboja kitų valstybių piliečių ir rezidentų elgesį. Kitaip valstybė turėtų smarkiai suvaržyti savo teisę leisti ir taikyti įstatymus, mėginant juos priderinti prie visų kitų šalių reguliavimo¹³¹. Neigiamas daugybinės jurisdikcijos reguliavimo poveikis yra bendra vienašališko tarptautinių operacijų reguliavimo pasekmė, kuri savaime yra pripažįstama ir Europoje, ir JAV¹³². Galima sutikti, kad interneto reguliavimas gali sukelti poveikį užsienyje esantiems asmenims, bet savaime tai neturėtų varžyti įstatymo leidėjo.

Veiksmų užsienyje reguliavimas ir jo sukeltas neigiamas „išsiliejimo“ efektas (angl. *spillover effects*) nėra naujas reiškinys. Šis poveikis apskritai yra neišvengiamas, tad vien dėl jo reguliavimo teisėtumu niekada nebuvo abejojama¹³³. Užsienyje atliktų, bet vietinį poveikį turinčių veiksmų reguliavimas netampa nepagrįstas vien dėl to, kad toks reguliavimas sukelia nepalankių padarinių kitoms šalims. Nacionalinis interneto reguliavimas gali sukelti daugiau neigiamų „išsiliejimo“ padarinių, negu buvo iki šiol, bet skiriasi šių padarinių laipsnis, o ne pobūdis¹³⁴. Valstybių išleisti įstatymai visada sukelia tam tikrą poveikį svetur¹³⁵. Kitaip tariant, toks poveikis įstatymo leidėjo ir teismų yra pripažįstamas, tačiau netrukdyt jurisdikcijos galias įgyventi praeityje, tad negalėtų būti kliūtimi ir interneto amžiuje.

¹²⁸ Stein A., išnaša 71, p. 1169.

¹²⁹ Ten pat, p. 1169-1170.

¹³⁰ Mody S., išnaša 122, p. 374.

¹³¹ Ten pat, p. 375.

¹³² Ten pat, p. 376-377.

¹³³ Goldsmith J., išnaša 37, p. 1210.

¹³⁴ Mody S., išnaša 122, p. 384.

¹³⁵ Ten pat.

Interneto reguliavimo skeptikai taip pat lemtingai klysta, neatkreipdami dėmesio į tai, kad internete atlikti veiksmai veikia realius žmones realiame pasaulyje¹³⁶. Nėra vietos, kuri vadintųsi *kibernetine erdve* ir skirtųsi nuo realios¹³⁷. Interneto lankytojas išties gali stokoti pranešimo, kurios valstybės teisė reguliuos jo perdavimus, bet tai savaime nepaverčia jam taikomos įsakomosios jurisdikcijos neteisėta¹³⁸. Teisės reforma nėra reikalinga, o savireguliacija paprasčiausiai nebūtų veiksminga, nes virtuali erdvė neturi įgaliojimų valdyti asmenų teisių ir pareigų¹³⁹. Rėmimasis viduramžių prekybos teise (lot. *lex mercatoria*), siekiant parodyti, jog istorijoje jau buvo autonominių reguliavimo sričių pavyzdžių, yra nepagrįstas, nes išsamesni tyrimai ir įrašai rodo, jog ir tuo metu teismai nesuteikė tarptautiniams pirkliais unikalaus statuso ar teisinės autonomijos¹⁴⁰. Taigi, istorijoje nėra tikrų pavyzdžių, kad valstybės būtų suvaržiusios savo suverenitetą dėl santykių, galinčių iš esmės paveikti žmonių teises ir pareigas.

Reguliavimo priešininkai, jo šalininkų nuomone, tiesiog nesuvokia skirtumo tarp privatinės ir viešosios teisės¹⁴¹. Kiekviena valstybė turi viešąją¹⁴² – privalomą teisę, kurios svarbiausias uždavinys – valstybės globa ir trečiųjų asmenų interesų apsauga. Skirtingai nuo privatinės teisės, viešosios teisės konfliktai negali būti paprasčiausiai išspęsti privačių asmenų sutartimis¹⁴³. Bendravimas internete dažnai veikia asmenis, kurie nėra interneto lankytojai. Todėl, netgi jei būtų pasiektas interneto vartotojų susitarimas dėl teisingumo ir taikytinos teisės, toks išankstinis (lot. *ex ante*) susitarimas negalėtų būti

¹³⁶ Mody S., išnaša 122, p. 367-368; Goldsmith J., išnaša 37.

¹³⁷ Zembek R., išnaša 36, p. 346-348. Richard Zembek išvelgia panašumų tarp deliktų neleistinu informacijos skelbimu internete – informacinės taršos, ir deliktų kenkiant aplinkai – pavojingų medžiagų taršos.

¹³⁸ Mody S., išnaša 122, p. 381.

¹³⁹ Zembek R., išnaša 36, p. 380.

¹⁴⁰ Sachs S. From St. Ives to Cyberspace: the Modern Distortion of the Medieval “Law Merchant”. *American University International Law Review*, 685, 2006, Nr. 21, p. 811. WestLaw, <http://www.westlaw.com>, Vilnius [2009-12-03].

¹⁴¹ Goldsmith J., išnaša 37, p. 1209.

¹⁴² Žr., pavyzdžiui, susirūpinimą dėl mokesčių teisės: Sawyer A. Electronic Commerce: International Policy Implications for Revenue Authorities and Governments. *Virginia Tax Review*, 73, 1999, Nr. 19, p. 74. WestLaw, <http://www.westlaw.com>, Vilnius [2009-12-03].

¹⁴³ Goldsmith J., išnaša 37, p. 1210.

taikomas tiems, kurie nėra tinklo vartotojai¹⁴⁴, nors jų teisės taip pat neretai yra pažeidžiamos pasauliniame žiniatinklyje. Todėl savo suvereniteto suvaržymas būtų neteisingas ir nesąžiningas daugelio visuomenės narių atžvilgiu, kurie dėl tokio reguliavimo stokos galėtų nukentėti.

Interneto reguliavimo priešininkai taip pat neįvertina skirtumo tarp įsakomosios ir vykdomosios jurisdikcijų¹⁴⁵. Užsienio jurisdikcijos taikymas gali būti ne toks skaudus, kaip jiems atrodo¹⁴⁶. Valstybė gali įvykdyti savo įstatymus, taip pat teismo sprendimus prieš atsakovą, kuris fiziškai yra teismo vietos valstybėje arba turi joje turto¹⁴⁷. Priversti laikytis svetimos valstybės įstatymų privatų asmenį ar mažą įmonę – „pelę“ yra kur kas sudėtingiau, negu didelę organizaciją – „dramblį“¹⁴⁸. Kai kurių valstybių įstatymai apskritai nenumato galimybės priverstinai vykdyti užsienio teismo sprendimą dėl nepiniginės prievolės¹⁴⁹. Teismai pripažįsta, kad tarpvalstybinio mandagumo taisyklės nereikalauja, ir netgi draudžia, pripažinti užsienio teismų sprendimus, jei toks pripažinimas pažeistų tos valstybės įstatymų politiką ar jos piliečių teises¹⁵⁰. Užsienio teismo sprendimo priverstinis vykdymas priklauso nuo šalies, kurioje siekiama vykdyti užsienio įstatymus, sąlygų, specifinės jos įstatymų kilmės, jos politikos ir jos pobūdžio¹⁵¹. Labai realūs yra įvairių valstybių teismų susidūrimai, kai vienas teismas atsisako pripažinti kito teismo

¹⁴⁴ Ten pat, p. 1215.

¹⁴⁵ Mody S., išnaša 122, p. 385. Kitas skirstymas – įsakomoji, sprendžiamoji, vykdomoji jurisdikcija, atitinkamai: valstybės jurisdikcija nustatyti sankcijas, teismų jurisdikcija nagrinėti ginčus, valstybės galia priversti paklusti ar bausti nepaklusnius. Žr., pavyzdžiui, August R. International Cyber-jurisdiction: a Comparative Analysis. *American Business Law Journal*, 531, 2002, Nr. 39, p. 533-534. WestLaw, <http://www.westlaw.com>, Vilnius [2006-10-20].

¹⁴⁶ „Jeigu karaliaus įsakas siekia tik tiek, kiek karaliaus kardas, tuomet didesnė interneto turinio dalis, galima būtų manyti, būtų laisva nuo bet kurio konkretaus suvereno reguliavimo“. Boyle J., išnaša 118, p. 179; Mody S., išnaša 122, p. 385-386.

¹⁴⁷ Pripažįstama, kad esama sprendimų pripažinimo ir priverstinio vykdymo kitose valstybėse sunkumų. Žr., pavyzdžiui, Svantesson D., išnaša 86, p. 64.

¹⁴⁸ Swire P. Elephants and Mice Revisited: Law and Choice of Law on the Internet. *University of Pennsylvania Law Review*, 1975, 2005, Nr. 153, p. 1978-1980. WestLaw, <http://www.westlaw.com>, Vilnius [2009-12-03].

¹⁴⁹ Žr., pavyzdžiui, tokią praktiką kritikuojantį Pham K. Enforcement of Non-Monetary Foreign Judgments in Australia. *Sydney Law Review*, 663, 2008, Nr. 30, p. 663, 690. WestLaw, <http://www.westlaw.com>, Vilnius [2009-12-03].

¹⁵⁰ Hilton et al. v. Guyot, et al., 159 U.S. 113 (1895). WestLaw, <http://www.westlaw.com>, Vilnius [2006-10-20]; Mody S., išnaša 122, p. 387.

¹⁵¹ Ten pat, p. 164-165.

sprendimą, kuris apribotų vietinių įstatymų rezidentui suteikiamas teises¹⁵². Dauguma interneto lankytojų neturi turto tuo pat metu daugelyje šalių, todėl gali nesirūpinti dėl teisingumo jiems taikymo užsienio valstybėje. O tas, kas veikia pasauliniu mastu, stambieji operatoriai, gali tiesiog pasitraukti iš reguliuojančios valstybės, jei jos įstatymai taptų pernelyg griežti¹⁵³. Kitaip tariant, pavojai, kurių siekia išvengti reguliavimo priešininkai, gali būti įveikiami naudojant kitus institutus, be kita ko – ribojant užsienio teismų sprendimų pripažinimą.

Kai technologija geriau suvokiama, ji nebemistifikuojama ir vertinama kaip priemonė, ne kaip vieta¹⁵⁴. Bendruomenės kuriamos ne tik geografiniu principu, ir tokių pavyzdžių yra daug. Valstybės kartais suteikia tam tikrą autonomiją neteritorinėms bendruomenėms, tačiau tai negali būti pritaikyta interneto vartotojams. Pastarųjų nevienija niekas, išskyrus laidus: jie neturi bendros istorijos, ideologijos, valdžios ar kultūros¹⁵⁵. Internetas nėra nuo realaus pasaulio bendruomenių, kurioms priklauso interneto vartotojai, atskirta grupė¹⁵⁶. Netgi jei kokia nors organizacija sukurtų interneto kodeksą, valstybės nepakeistų juo savo įstatymų¹⁵⁷. Reguliavimo priešininkai suvokia, kad jų siūlomas modelis yra tam tikra fikcija. Jie patys numato tam tikras savireguliacijos išimtis, kai situacija būtų susijusi su gyvybiškai svarbiais vyriausybės interesais¹⁵⁸. Reguliavimo skeptikų siūlomas sprendimas tiesiog nebūtų veiksmingas. Jurisdikcija dėl internetinių ginčų turi problemų, bet šios problemos nėra unikalios¹⁵⁹. Vadinasi, reguliavimo kritikų siūloma alternatyva yra praktiškai neįgyvendinama.

¹⁵² Boone B. Bullseye!: Why a “Targeting” Approach to Personal Jurisdiction in the E-commerce Context Makes Sense Internationally. *Emory International Law Review*, 241, 2006, Nr. 20, p. 248-249. WestLaw, <http://www.westlaw.com>, Vilnius [2006-10-20].

¹⁵³ Mody S., išnaša 122, p. 389.

¹⁵⁴ Stein A., išnaša 71, p. 1175.

¹⁵⁵ Ten pat, p. 1173.

¹⁵⁶ Sheehan K. Predicting the Future: Personal Jurisdiction for the Twenty-First Century. *University of Cincinnati Law Review*, 385, 1998, Nr. 66, p. 437. WestLaw, <http://www.westlaw.com>, Vilnius [2006-09-18].

¹⁵⁷ Stein A., išnaša 71, p. 1178.

¹⁵⁸ Johnson D., Post D., išnaša 85, p. 1383.

¹⁵⁹ Stein A., išnaša 71, p. 1189.

Teismų sprendimai taip pat rodo evoliucinio požiūrio pergalę, kadangi niekas rimtai neatsižvelgia į idėją, ar tam tikri tinklapiai ir jų valdytojų veiksmai yra už nusistovėjusios teisės ribų¹⁶⁰. Yra mažai vilties, kad valstybės gerbs kibernetinės erdvės priklausomybę, nes jau dabar reguliuoja mėnulį ir kitus dangaus kūnus, vandenynų gelmes, arktį¹⁶¹. Iš pažiūros neįveikiamas problemas valstybės laipsniškai išspręs¹⁶². Net jeigu galėtų atsirasti naujoms sąlygoms geriau tinkančių pasiūlymų, esama abejonių, kad jie bus atrasti ir pradėti naudoti, kadangi jau yra naudojami plačiu mastu veikiančys sprendimai¹⁶³. Tai reiškia, kad įstatymo leidėjas jau šiuo metu yra pažengęs gerokai toliau negu komunikacijos priemonėmis besinaudojančių žmonių santykių reguliavimas.

Jau minėta, kad pastaruoju metu ginčų dėl interneto reguliavimo galimybių gerokai sumažėjo. Savitos rūšies interneto reguliavimas siūlomas rečiau. Interneto reguliavimo galimybės taikant tradicines teisės normas arba jas tobulinant mažai kvestionuojamos. Disertacijos tyrimas parodė, kad interneto reguliavimo priešininkų sumažėjo¹⁶⁴, ir toliau mažėja. Argumentai vienas po kito peneigiami įprasto reguliavimo rėmėjų teikiamais adekvačiais paaiškinimas. Pirmosios grupės siūlomos koncepcijos yra nebrandžios, neatlaiko kritikos. Todėl ginčas tarp reguliavimo priešininkų ir šalininkų spręstinas pastarųjų naudai. Tyrimas išryškino, kad specifinis teisingumo, taikytinos teisės ir įrodymų reguliavimas su interneto naudojimu susijusiems santykiams nėra būtinas, pakanka esamas taisykles aiškinti ar minimaliai

¹⁶⁰ Reimann M. Introduction: the Yahoo! Case and Conflict of Laws in the Cyberspace. *Michigan Journal of International Law*, 663, 2003, Nr. 24, p. 665-666. WestLaw, <http://www.westlaw.com>, Vilnius [2006-09-08].

¹⁶¹ Wilske S., Schiller T. International Jurisdiction in Cyberspace: Which States May Regulate the Internet? *Federal Communications Law Journal*, 117, 1997, Nr. 50, p. 174-175. WestLaw, <http://www.westlaw.com>, Vilnius [2006-09-18].

¹⁶² Ten pat, p. 175.

¹⁶³ Gray T. Minimum Contacts in Cyberspace: the Classic Jurisdiction Analysis in a New Setting. *Journal of High Technology Law*, 85, 2002, Nr. 1, p. 99. WestLaw, <http://www.westlaw.com>, Vilnius [2006-09-18].

¹⁶⁴ Kita vertus, tai nereiškia, kad visuotinai leidžiamas bet kokio masto reguliavimas. Žr., pavyzdžiui, JAV Aukščiausiojo teismo sprendimą byloje *Reno v. ACLU*, 521 U.S. 844 (1997), p. 885. WestLaw, <http://www.westlaw.com>, Vilnius [2010-08-10]: “Saviraiškos laisvės skatinimo interesas demokratinėje visuomenėje nusveria bet kurią teorinę bet neįrodytą cenzūros naudą”.

suderinti. Dar daugiau, internetas pats gali tapti priemone kai kurioms įsisenėjusioms problemoms spręsti.

1.3. Pažeidimo vietos koncepcija – *locus delicti*

Aukščiau buvo atskleista, kad internetas tėra nauja komunikacijos rūšis ir nieko daugiau, kad jis neturi esminio poveikio nusistovėjusiems teisės principams. Tačiau globalus kompiuterių ir kitų įrenginių tinklas yra naujas informacijos sklaidos būdas, keičiantis duomenų perdavimo, skelbimo ir susipažinimo su jais metodus. Pastarieji, kaip bus atskleista žemiau, turi reikšmės tiek teisingumo klausimo sprendimui, tiek taikytinos teisės pasirinkimui, kadangi bylose dėl neleistino informacijos skelbimo internete dažnai turi būti nustatytos duomenų perdavimo, skelbimo ir informacijos žalingo poveikio geografinės vietos. Todėl interneto ir teisės santykio aptarimas nebūtų pakankamas nesant išvardytų vietų apibrėžimo.

Pažeidimo vietos (lot. *locus delicti*) nustatymas bylose dėl neleistino informacijos skelbimo internete sukelia diskusijų. Esama skirtingų požiūrių. Pirma, manoma, kad tai galėtų būti žalingo rezultato atsiradimo vieta, antra – žalą sukėlusio veiksmo vieta, trečia – kitokių žalą sukėlusiu aplinkybių vieta. Kai žala padaroma neleistinu informacijos skelbimu, įvykdyto pažeidimo vietos nustatymas, kuris ir be to gana nevienareikšmis, tampa dar sudėtingesnis. Antai Otavos ekspertų susirinkime buvo išsakyta nuomonių, kad žalą sukėlusio veiksmo vieta apskritai sunkiai gali būti nustatyta interneto kontekste¹⁶⁵. Vis dėlto siektina ją nustatyti.

1.3.1. Informacijos išsiuntimo vieta – *locus actus*

Informacijos išsiuntimas ar kitoks įkrovimas į tarnybinę stotį bylose dėl neleistino informacijos skelbimo internete paprastai yra už žalą atsakingo asmens atliekamas ir žalą sukeliantis *veiksmas*¹⁶⁶, kadangi būtent duomenų persiuntimu į tarnybinę stotį inicijuojamas žalingas informacijos skelbimas

¹⁶⁵ Kessedjian C. Electronic Commerce and International Jurisdiction. Summary of Discussions. Ottawa, 2000. <http://www.cptech.org/ecom/hague/ottawa2000sum.pdf> [2010-07-20].

¹⁶⁶ Išskyrus atvejus, kai civilinė atsakomybė taikoma interneto paslaugų teikėjui.

globaliame tinkle. Būtent šiuo būdu informacija tampa viešai prieinama ir sudaromos tiesioginės prielaidos žalai atsirasti. Pažeidėjas, siekdamas skleisti informaciją, turi ją išsiųsti į serverį, iš kurio ją gali pasiekti tinklapio lankytojai. Todėl pagrįstas būtų aiškinimas, kad žalą sukėlusio *veiksmo vieta* (lot. *locus actus; locus acti*) bylose dėl neleistino informacijos skelbimo internete yra būtent informacijos perdavimo į tarnybinę stotį, jos įkrovimo į serverį vieta.

Jau pats neleistinas informacijos įkrovimas į tinklą yra neteisėtas veiksmas, civilinėse bylose galintis reikšti civilinį deliktą. Jeigu neleistinos informacijos skelbimas sukeltų žalą, atsirastų pagrindas taikyti civilinę atsakomybę.

Baudžiamojoje teisėje yra *baigto pasikėsینimo*¹⁶⁷ sąvoka, reiškianti, jog kaltininkas atlieka viską, ką jis mano esant būtina nusikalstamai veikai įvykdyti, ir yra įsitikinęs, kad padarė visus veiksmus rezultatui pasiekti. Baudžiamosios teisės analogija šiuo atveju naudinga tuo, kad joje ypač kruopščiai atskiriami veiksmas ir žala, kadangi tam tikrais atvejais atsakomybė galima vien už veiksmą, nesant žalos¹⁶⁸. Jeigu žala neatsiranda, pavyzdžiui, dėl to, kad, įžeidimo atveju, tarnybinė stotis dėl techninio gedimo ar ryšio sutrikimo neskelbia neleistino turinio ir nedaro jo viešai prieinamu, civilinės atsakomybės paprastai neatsirastų, kadangi žala yra būtina civilinės atsakomybės sąlyga. Ir priešingai, baudžiamoji atsakomybė galėtų atsirasti net nepriklausomai nuo žalos, jei tam tikroje teisės sistemoje pats veiksmas yra nusikalstamas, arba atsakomybė numatyta vien už pasikėsینimą atlikti atitinkamą nusikalstamą veiką.

Tokiu būdu laikytina, kad pažeidėjo veiksmas yra informacijos į tarnybinę stotį įkrovimas (angl. *uploading*), o tai reiškia, kad kaltininkas veikia toje vietoje, iš kurios siunčia informaciją į tarnybinę stotį. Čia yra žalą sukėlusio veiksmo vieta. Vėliau atsakovas liaunasi veikęs. Kitų pažeidėjo

¹⁶⁷ Pavilionis V. (et al). Baudžiamoji teisė. Trečiasis pataisytas ir papildytas leidimas. Eugrimas: Vilnius, 2001, p. 251; Иногамова-Хегай Л.В. (et al). Уголовное право Российской Федерации: в 2 т. Т 1: Общая часть: Учебник. Москва: Инфра-М, 2002, p. 168-169.

¹⁶⁸ Tiesa, dažnai manoma, kad bet kuri nusikalstama veika sukelia žalą įstatymo saugomiems interesams.

veiksmų nebėra, bet yra žalą sukėlusios aplinkybės – informaciją sauganti ir platinanti tarnybinė stotis.

Informaciją atsisiunčia gavėjai, traukdami (angl. *pull*) ją iš tarnybinės stoties. Tačiau būtų nenuoseklu aiškinti, kad žalą sukelia ne pažeidėjo veiksmai įdedant neleistiną informaciją į tarnybinę stotį, bet žalą patyrusio ar kitų asmenų veiksmai susipažįstant su paskelbta informacija.

1.3.2. Informacijos tranzitas

Reikėtų atsakyti į klausimą, ar galima pripažinti valstybės teismų kompetenciją nagrinėti bylą ar taikyti valstybės teisę vien tuo pagrindu, kad per jos teritoriją tranzitu perduodama informacija. Atsakymas paprastai yra neigiamas¹⁶⁹. Tokia nuomonė grindžiama argumentais, jog informacija interneto tinkle perduodama fragmentais, perdavimui gali būti naudojami bet kurios valstybės tinklai ir maršrutas iš anksto nežinomas¹⁷⁰. Su tokia nuomone reikėtų sutikti. Valstybės jurisdikcijos nustatymas informacijos tranzitui būtų tiek pat nepagrįstas, kiek nepagrįstas yra jurisdikcijos tarptautiniam skambučiui pripažinimas, kai sujungimas įvyko per valstybės ryšio tinklus. Būtinybė nustatyti jurisdikciją kiekviename informacijos paketo maršruto etape tiesiog užblokuotų tinklo darbą. Be to, informacijos maršrutas nepriklauso nuo jos siuntėjų ir gavėjų valios, nors būtent žmogus ir jo elgesys, kaip minėta, yra teisingumo ir taikytinos teisės problemų dėmesio centre.

Kita vertus, valstybės galimybės daryti poveikį jos teritorijoje esančiai įrangai abejonių nekelia. Kiekviena valstybė gali nustatyti signalų perdavimo jos teritorijoje esančiais tinklais tvarką, perimti informaciją, bet duomenų turinys turėtų būti pripažįstamas už jos kompetencijos ribų¹⁷¹. Reikėtų sutikti su išvada, kad informacijos perdavimas per užsienio valstybės teritoriją savaimė užsienio elemento bylai nesuteikia, panašiai, kaip yra tarptautinio

¹⁶⁹ Калятин В.О. Проблемы установления юрисдикции в Интернете. Законодательство, 2001, № 5; Бабкин С.А., išnaša 2.

¹⁷⁰ Бабкин С.А., išnaša 2, p. 13-14.

¹⁷¹ Didžioje Britanijoje 2000 metais buvo priimtas *Investigatory Powers Act*, kuris leido šios šalies specialioms tarnyboms reikalauti iš interneto paslaugų teikėjų ryšio seansų ataskaitų, ir perimti pačią informaciją.

telefono skambučio sujungimo per kelių valstybių teritoriją atveju¹⁷². Neatsitiktinai dėl informacijos tranzito, kaip teisingumo ir taikytinos teisės pagrindo, nėra didesnių ginčų – toks pagrindas nėra pripažįstamas. Šis klausimas netgi nėra nuodugnai svarstomas.

1.3.3. Informacijos saugojimo ir skelbimo vieta

Interneto, kaip komunikacijos priemonės ir tinklo, būtinas elementas yra tarnybinė stotis ar kompiuteris, atliekantis jos funkcijas. Būtent serveris saugo ir skelbia informaciją. Iš tarnybinės stoties informacija tampa pasiekiamą internetu lankytojams. Todėl negalima kategoriškai paneigti, kad tam tikrais atvejais užsienio elementą turinčiose bylose dėl neleistino informacijos skelbimo internete valstybės teismų kompetencija gali būti pripažinta ir šalies teisė gali būti taikoma vien tuo pagrindu, kad informaciją skelbianti tarnybinė stotis yra toje valstybėje. Teisingumo prasme tai nebūtų akivaizdžiai nepagrįsta jau vien dėl to, kad teismo sprendimą uždrausti informacijos skelbimą galbūt tektų vykdyti tarnybinės stoties buvimo vietoje. Tuomet ieškovas galėtų paprasčiausiai siekti patikimai ir operatyviai užtikrinti, kad informacijos skelbimas būtų nutrauktas¹⁷³, net ir žinodamas apie galimybę perkelti žalingą turinį į kitą tarnybinę stotį, esančią kitoje valstybėje.

Kita vertus, tarnybinė stotis tėra įranga, kuri teisingumo ar taikytinos teisės principų prasme nedaug skiriasi nuo informaciją perduodančių laidų. Kaip minėta, informacijos tranzitas nėra pagrindas jurisdikcijai nustatyti tranzito valstybėje. Todėl tarnybinės stoties buvimo vieta neturėtų būti vienintelis pagrindas teisingumui ir juo labiau taikytinos teisės pasirinkimui, nebent byla susijusi su tarnybinės stoties vietos valstybės viešąja teise, viešuoju interesu ar esminiais teisės principais, o tai iš esmės irgi įvyksta neretai.

¹⁷² Бабкин С.А., išnaša 2, p. 17.

¹⁷³ Lietuvoje sprendžiant teisingumo klausimą, tai atitiktų valstybėje atsiradusios ar čia vykdytinos prievolės principus, o sprendžiant taikytinos teisės klausimą – kitokių žalą sukėlusiu aplinkybių kriterijų. Plačiau žr. 2 ir 3 skyrius.

Tarnybinės stoties vietoje nėra nei pažeidėjo elgesio, nei jo poveikio civilinės atsakomybės prasme. Be to, tarnybinės stoties vieta gali būti nesunkiai parinkta galimo atsakovo. Kaltininkas galėtų pasirinkti sau patogią valstybę, kurioje dėl vienokių ar kitokių priežasčių jo patraukimo civilinės atsakomybės galimybė būtų minimali¹⁷⁴. Taip pat atsirastų proga keisti vietas, naudoti konkrečiam atvejui tas šalis, kurios yra palankiausios¹⁷⁵. Tai sukurtų tam tikrą laisvą forumų rinką, leistų pažeidėjui gana nesunkiai pereiti nuo vienos valstybės teisminės ir įsakomosios jurisdikcijos, prie kitų¹⁷⁶. Vis dėlto, teismai praktikoje dažniau laikosi nuomonės, kad informacijos buvimo tarnybinėje stotyje faktas nepakankamas tam, kad galima būtų pripažinti tarnybinės stoties buvimo vietos teismų kompetenciją¹⁷⁷. Tokį požiūrį reikėtų pripažinti tinkamu.

Manytina, kad tarnybinės stoties buvimo valstybėje faktas savaime ne visais atvejais yra pakankamas tos valstybės teismų kompetencijai nustatyti, ir jos teisei taikyti. Ir vis dėlto išimtis yra įmanomos, pavyzdžiui, kai byla susijusi su viešąja teise. Taip pat neturėtų būti laikomi tinkamais sprendimai, kai teismas atsisako pripažinti savo kompetenciją tuo pagrindu, kad tarnybinė stotis yra kitoje valstybėje.

1.3.4. Informacijos pasiekiamumo vieta – *locus damni*

Tam, kad informacija būtų neleistina paskelbta internete, ji turėtų būti išsiųsta, įveikti atstumą, būti išsaugota tarnybinėje stotyje, būti joje paskelbta, tapti viešai prieinama ir, pagaliau, pasiekti gavėją. Taigi paskutinė geografinė

¹⁷⁴ Tarp pažeidėjui palankių valstybių galėtų atsirasti net labai civilizuotų šalių. Antai JAV Virdžinijos valstijoje buvo parengtas vadinamojo *Virginia Website Protection Act* projektas. Pagal jį bet kurio Virdžinijos valstijoje tam tikru būdu registruoto interneto puslapio savininkas įgautų apsaugą nuo atsakomybės, įskaitant ir civilinės, už svetainės turinį, taip pat galingas priemones nuo visų asmenų, mėginančių pažeisti puslapio valdytojo interesus. Tokiu būdu atsirastų plačios galimybės nebaudžiamai skleisti neskelbtiną informaciją. Žr. Fleishman S. Virginia Seeks to Be “Delaware for Websites”. Internet Newsletter, 1, 2000, Nr. 12. WestLaw, <http://www.westlaw.com>, Vilnius [2006-10-20].

¹⁷⁵ Рассолов И.М., išnaša 75, p. 161.

¹⁷⁶ Kita vertus, šiuo metu nėra priežasčių, dėl kurių bendruoju atveju teismo procesas Lietuvoje galėtų būti itin patogus užsienio pažeidėjui.

¹⁷⁷ Žr., pavyzdžiui, *Jewish Defense Org., Inc. v. Superior Court*, 72 Cal. App. 4th 1045, 85 Cal. Rptr. 2d 611 (2d Dist. 1999). WestLaw, www.westlaw.com, Vilnius [2010-08-10].

vieta šioje grandinėje – interneto tinklapio pasiekiamumo, informacijos gavimo vietos. Šis kriterijus, kaip pagrindas teisingumui nustatyti, ypač jei buvo įžvelgtas veiksmų kryptingumas ar viešas interesas, neretai taikomas Vokietijoje¹⁷⁸, Jungtinėje Karalystėje, Prancūzijoje, Italijoje, Švedijoje, JAV¹⁷⁹, Australijoje ir daugelyje kitų valstybių¹⁸⁰. Toks požiūris yra palaikomas teismų praktikoje, mokslininkų komentaruose, vis plačiau įtvirtinamas įstatymų leidėjų.

Viena vertus, taisyklė, jog bylų teisingumas nustatomas pagal galimybę pasiekti informaciją valstybėje, niekaip neriboja teismo kompetencijos. Tai formaliai pateisina teismo sprendimą imtis bet kurio ginčo nagrinėjimo, sudaro prielaidas kone visuotinei jurisdikcijai interneto bylose. Todėl šį kriterijų taikyti reikėtų atsargiai. Kita vertus, informacijos pasiekiamumas turi sąsajų su pažeidėjo elgesiu, rodo atsakovo ketinimus ir, svarbiausia, būtent neleistinos informacijos įsisąmoninimas ar naudojimas sukelia žalą. Taigi, informacijos pasiekimo vieta, kurioje sukliamas žalingas rezultatas, yra žalos atsiradimo vieta (lot. *locus damni*).

Kaltininkas galėtų atsisakyti skelbimo internete, galėtų naudoti ribotos prieigos tinklapius arba bent tam tikrą specialią programinę įrangą. Jei pažeidėjas nedaro nieko, jis negali būti vienareikšmiškai apsaugotas nuo kitų valstybių teismų kompetencijos ir teisės, prisiima žalos atsiradimo riziką.

Paprastai ieškovų reikalavimai turėtų apsiriboti tik ta žala, kuri patirta teismo vietos valstybėje, bet ne bet kur kitur pasaulyje. Tokį požiūrį palaikė Europos Bendrijų Teisingumo Teismas¹⁸¹, nors ši pozicija yra aršiai

¹⁷⁸ Hestermeyer H. Personal Jurisdiction for Internet Torts: Towards an International Solution? *Northwestern Journal of International Law and Business*, 267, 2006, Nr. 26, p. 282, 284-285. WestLaw, <http://www.westlaw.com>, Vilnius [2006-10-20]; Калягин В.О., išnaša 169.

¹⁷⁹ *Inset Systems, Inc. v. Instruction Set., Inc.* 937 F.Supp. 161 (D. Conn. 1996), p. 162. WestLaw, <http://www.westlaw.com>, Vilnius [2010-08-10]. Sprendime, be kita ko, konstatuota, kad „teismas prieina prie išvados, kad reklama internete yra kreipimasis pakankamo pasikartojančio pobūdžio tam, kad būtų patenkintas Konektikuto „ilgos rankos“ statuto *C.G.S. § 33-411* poskyris (c)(2), tokiu būdu nusprendžiant dėl Konektikuto valstijos „ilgos rankos“ jurisdikcijos“; Burnstein M., išnaša 34, p. 88.

¹⁸⁰ Plačiau žr. 2 ir 3 skyrius.

¹⁸¹ Europos Bendrijų Teisingumo Teismo 1995 m. kovo 7 d. sprendimas byloje *Shevill, et al. v. Alliance SA*, bylos Nr. C-68/93.

kritikuojama¹⁸². Kita vertus, Hagos tarptautinės privatinės teisės konferencijos parengtame Konvencijos dėl jurisdikcijos ir užsienio teismų sprendimų civilinėse ir komercinėse bylose preliminaraus projekto 18 straipsnio 2 dalies d punktas draudžia grįsti teisingumą vien ieškovo nuolatine gyvenamąja vieta teismo valstybėje. Ši norma atsirado dėl valstybių, siekiančių nustatyti savo jurisdikciją visiems savo piliečiams – tiek ieškovams, tiek atsakovams¹⁸³. Tačiau nagrinėjamu atveju teismų kompetencijos pagrindas yra ne ieškovo nuolatinė gyvenamoji vieta, o faktas, kad būtent šioje vietoje atsirado žala, kadangi pirmiausiai čia turėtų būti apsaugotos ieškovui svarbios vertybės, tokios kaip reputacija, orumas ar geras vardas. Visa pažeidėjo padaryta žala taip pat galėtų būti priteisiama pareiškus ieškinį atsakovo įsikūrimo vietos teismui¹⁸⁴. Žalingo rezultato atsiradimo vietos teismas visais atvejais gali uždrausti užsienio atsakovui skelbti informaciją užsienio valstybėje esančioje tarnybinėje stotyje, siekiant išvengti galinčios kilti žalos, nepaisant tokio draudimo poveikio kitoms valstybėms¹⁸⁵. Galintys kilti sprendimo įgyvendinimo sunkumai teismui neturėtų sukliudyti.

Taigi informacijos pasiekiamumo vieta bylose dėl neleistino informacijos skelbimo internete paprastai gali būti suvokiama kaip žalos atsiradimo vieta, jeigu toje vietoje žala faktiškai atsirado. Kadangi žalą patyręs asmuo paprastai privalo įrodyti nuostolių dydį, tokia taisyklė savaime neturėtų sukelti neproporcingų nepatogumų informacijos skleidėjui.

¹⁸² Vick D., Macpherson L. Anglicizing Defamation Law in the Europe Union. *Virginia Journal of International Law*, 933, 1996, Nr. 36, p. 997. WestLaw, <http://www.westlaw.com>, Vilnius [2009-12-03].

¹⁸³ Tarp tokių valstybių yra Prancūzija. Žr.: Mikelėnas V., išnaša 5, p. 17; Калятин В.О., išnaša 169; Дмитриева Г.К. (et al) *Международное частное право*. Москва: Проспект, 2004, p. 592.

¹⁸⁴ Europos Bendrijų Teisingumo Teismo 1995 m. kovo 7 d. sprendimas byloje Shevill, et al. v. Alliance SA, bylos Nr. C-68/93.

¹⁸⁵ Bigos O., išnaša 19, p. 616-617.

2. Teisingumo nustatymo problemos ir galimybės

2.1. Teisingumo samprata

2.1.1. Teisingumo sąvoka

Nustatant teisingumą būtina išsiaiškinti, kurios valstybės teismas turėtų nagrinėti bylą¹⁸⁶. Tarptautinis teisingumas suprantamas kaip įvairių valstybių teismų kompetencijos nagrinėti užsienio elementą turinčias civilines bylas atribojimas¹⁸⁷, arba teismų kompetencijai tenkančių bylų paskirstymas teismams¹⁸⁸.

Sąvokos *teisminis priklausymas* ir *jurisdikcija* nesutampa¹⁸⁹, tačiau dažnai, ypač tarptautinėje privatinėje teisėje¹⁹⁰, tiek lietuvių, tiek kitose kalbose vartojamos kaip sinonimai¹⁹¹, pakaitomis ir tai kartais tampa nesusipratimų priežastimi. Todėl vartojant *jurisdikcijos* terminą, jeigu kontekstas vienareikšmiškai nenulemia prasmės, dera pateikti tikslinančių pastabų¹⁹². Apskritai teisingumo, teisminės kompetencijos ir jurisdikcijos sąvokos nėra probleminės, nesutariama veikiau dėl apibrėžimo išgryninimo, negu dėl jų prasmės. Todėl keblumų sukelia terminų vartojimo skirtumai skirtingose teisės šakose, konteksto ar patikslinančių pastabų stoka. Disertacijoje terminas *jurisdikcija* vartojamas įvairiomis prasmėmis, priklausomai nuo konteksto, be kita ko, kaip terminų *teisingumas* arba *valstybės valdžia*, įskaitant ir valstybės teismo galią imtis nagrinėti bylą, sinonimai.

Yra kelios teisingumo nustatymo principų klasifikacijos. Vieni autoriai išskiria tris pagrindines bylų priskyrimo teismams sistemas¹⁹³. Pirma, tai romanų arba lotynų sistema ir jos pagrindu susiformavęs šalių pilietybės ar

¹⁸⁶ Laužikas E., Mikelėnas V., Nekrošius V., išnaša 73, p. 551.

¹⁸⁷ Ануфриева Л.П. (et al) Международное частное право: В 3-х т. Том 3. Трансграничные банкротства. Международный коммерческий арбитраж. Международный гражданский процесс: Учебник. Москва: Издательство БЕК, 2001, p. 301.

¹⁸⁸ Bužinskas G., Grigienė J. Teisingumas tarptautiniame civiliniame procese. Vilnius: Teisinės informacijos centras, 2007, p. 28; Гетьман-Павлова И.В. Международное частное право: Учебник. Москва: Издательство Эксмо, 2005, p. 454.

¹⁸⁹ Plačiau žr. 3.1.1.

¹⁹⁰ Гетьман-Павлова И.В., išnaša 188, p. 453.

¹⁹¹ Žr., pavyzdžiui: Mikelėnas V., išnaša 5, p. 153; Lietuvos Respublikos civilinio proceso kodekso LIX skyrius ir 787 straipsnio 1 dalis; Bužinskas G., Grigienė J., išnaša 188, p. 28-30.

¹⁹² Pavyzdžiui, žr. Bužinskas G., Grigienė J., išnaša 188, p. 30.

¹⁹³ Ануфриева Л.П. (et al), išnaša 187, p. 301-322; Дмитриева Г.К. (et al), išnaša 183, p. 592-593.

nacionalinės priklausomybės kriterijus. Pirmą kartą jis buvo įtvirtintas Prancūzijoje, Napoleono Kodekse (pranc. *Code Napoleon*). Prancūzijos teismai pareiškė esantys kompetentingi nagrinėti ginčus, kuriuose viena šalis buvo prancūzas, net ir tuo atveju, jei sandoriai buvo sudaromi su užsieniečiais ir užsienio valstybėse. Antra, germanų, vokiečių sistema ir jos pagrindu susiformavęs atsakovo gyvenamosios vietos kriterijus. Pirmą kartą buvo įtvirtintas 1877 metų Vokietijos civilinės teisenos statute (vok. *Zivilprozeordnung*) ir vėliau perimtas daugelio šalių, tiek Europoje, tiek už jos ribų, pavyzdžiui, Japonijos. Kompetencija apibrėžiama atsakovo gyvenamąja vieta, o juridiniams asmenims – centrinės administracijos buvimo vieta. Kartais teigiama, kad nepageidautina tokio kriterijaus išdava – nėra galimybės patraukti atsakomybėn asmenį, neturintį ryšio su jokia vieta. Pagaliau trečia yra bendrosios teisės sistema ir faktinio buvimo šalyje kriterijus.

Kiti komentatoriai pabrėžia skirtumus tarp jurisdikcijos *dél daikto* (lot. *in rem*) ir asmeninės ar *personalinės* (lot. *in personam*) jurisdikcijos ir mano, kad pamatinis pagrindas labiausiai paplitusiai personalinei jurisdikcijai, kuri suprantama kaip teismo galia priimti asmenį saistantį sprendimą¹⁹⁴, yra sutikimas (angl. *consent*) – tikrasis (angl. *actual*) ar numanomas (angl. *implied*)¹⁹⁵. Tikroju sutikimu laikomi verslo įsteigimas ar registravimas teismo vietos valstybėje, atvykimas į teismą ar teismo pasirinkimo išlygos priėmimas, o numanomu – teismo vietos valstybės pilietybės turėjimas, nuolatinės gyvenamosios vietos valstybėje buvimas, bendrų ar specifinių kontaktų su valstybe palaikymas¹⁹⁶. Pilietybės ir nuolatinės gyvenamosios vietos principai pagrįsti fiziniu asmens buvimu ir bendrosios teisės valstybių pripažįstami nuo senovės. Bendrųjų ir specialiųjų kontaktų kriterijai yra

¹⁹⁴ Reid A. Operationalizing the Law of Jurisdiction: Where in the World Can I Be Sued for Operating a World Wide Web Page? *Communication Law and Policy*, 227, 2003, Nr. 8, p. 228. WestLaw, <http://www.westlaw.com>, Vilnius [2006-09-18].

¹⁹⁵ Stein A. Personal Jurisdiction and the Internet: Seeing Due Process through the Lens of Regulatory Precision. *Northwestern University Law Review*, 411, 2004, Nr. 98, p. 412. WestLaw, <http://www.westlaw.com>, Vilnius [2009-12-11]. August R., išnaša 145, p. 546-548.

¹⁹⁶ August R., išnaša 145, p. 548-549.

naujesnių laikų atradimas¹⁹⁷. Taigi visų minėtų kriterijų pagrindas yra sutikimas, priešingai nuo teisingumo kriterijų baudžiamojoje teisėje, kurioje sutikimas nėra reikalingas. Baudžiamojoje teisėje teisingumas paremtas vienu ar keliais iš keturių ryšių (angl. *nexus*): teritoriniu, nacionaliniu, apsauginiu ar universaliu¹⁹⁸. Teritorinis ryšys reiškia, kad jurisdikciją nulemia vieta, kurioje padaryta veika, visa ar iš dalies. Nacionalinis ryšys vertina pilietybę arba nacionalinį žalą sukėlusio asmens pobūdį. Apsauginis ryšys suponuoja jurisdikciją, kai yra pažeisti nacionaliniai ar tarptautiniai teismo vietos valstybės interesai. Pagaliau universalus ryšys yra tuomet, kai teismas turi jurisdikciją dėl tam tikrų veikų, kurios tautų pripažįstamos visuotiniu rūpesčiu¹⁹⁹.

Laikui bėgant skirtingos sistemos dėl tarpusavio sąveikos ir gyvenimo sąlygų keitėsi. Radikalių požiūrių, tokių kaip ieškovo pilietybės principas, daugelis šalių atsisakė, o teisingumo taisyklės buvo įtvirtintos įstatymuose, arba bendrosios teisės šalių sistemose jas lėmė teismų precedentai. Kartu atsirado ir išstobulėjo daugybė teorijų, leidžiančių tam tikromis sąlygomis pritaikyti teisingumą atsakovui, turėjusiam su teismo valstybe vos vieną su ginču susijusį kontaktą.

2.1.1. ES teisingumo principai

Europos Sąjungos teisėje didžiausią reikšmę jurisdikcijai nustatyti nagrinėjant temą turi 1968 m. Briuselio konvencija dėl jurisdikcijos ir teismų sprendimų civilinėse ir komercinėse bylose vykdymo (toliau – Briuselio konvencija) ir Tarybos 2000 m. gruodžio 22 d. reglamentas 44/2001 (EC) dėl jurisdikcijos ir teismo sprendimų civilinėse ir komercinėse bylose pripažinimo ir vykdymo²⁰⁰ (toliau – Tarybos reglamentas). Tarybos reglamentas pakeitė Briuselio konvenciją visoms Europos Sąjungos narėms, išskyrus Daniją.

¹⁹⁷ Ten pat.

¹⁹⁸ Ten pat, p. 534.

¹⁹⁹ Ten pat, p. 534-543.

²⁰⁰ OL 012, 2001 m. sausio 16 d., 0001-0023 p.

Tarybos reglamentas skiria bendrąją, specialiąją ir išimtinę jurisdikcijas. Kartais išskiria daugiau šiame teisės akte įtvirtintų jurisdikcijos rūšių: bendrąją, alternatyvųją, specialųją, išimtinę, kelių tarpusavyje susijusių bylų ir sutartinę teisingumą²⁰¹. Bendroji jurisdikcija taikoma visose bylose, nebent kitaip nustato Tarybos reglamentas. Šiuo atveju vadovaujamosi bendroju principu, kad ieškovas turi kelti atsakovui ieškinį atsakovo gyvenamosios vietos valstybėje. Valstybėje narėje nuolat gyvenantiems asmenims, neatsižvelgiant į jų pilietybę, bylos turi būti keliamos tos valstybės narės teismuose²⁰². Tuo atveju, jei atsakovo nuolatinė gyvenamoji vieta yra ne valstybėje narėje, teisingumą nustato tos valstybės narės nacionalinė teisė. Taigi Tarybos reglamento bendroji taisyklė nustato bylos priklausymą atsakovo nuolatinės gyvenamosios vietos valstybės teismui. Nuolatinė gyvenamoji vieta nustatoma pagal valstybės, kurioje vyksta teismas, teisę. Lietuvoje šią sąvoką apibrėžia Civilinio kodekso²⁰³ 2.16–2.17 straipsniai²⁰⁴.

Tarybos reglamentas įtvirtina bendrojo principo išimtis. Esant specialiajai jurisdikcijai ieškovas gali pasirinkti bendros ir specialios jurisdikcijos taisykles.

Pagrindiniai aspektai, kurie galėtų būti reikšmingi šiam tyrimui, yra tokie. Pirma, valstybėje narėje nuolat gyvenančiam asmeniui kitoje valstybėje narėje byla dėl sutarties gali būti iškelta prievolės vykdymo vietos teismuose. Prievolės vykdymo vieta yra valstybėje narėje, į kurią prekės buvo arba turėtų būti pristatytos pagal sutartį, jeigu sutartis yra dėl prekių pardavimo. Jei teikiamos paslaugos, prievolės vykdymo vieta yra valstybėje narėje, kurioje paslaugos buvo arba turėtų būti suteiktos²⁰⁵. Jeigu prievolės įvykdymo vietą šalys apibrėžė sutartyje, turėtų būti paisoma sutarties.

Antra, šalys gali pasirinkti teismo valstybę. Susitarimas gali būti priimamas ar paliudijamas raštu. Susitarimas taip pat gali būti priimamas tokia forma, kuri atitinka šalių tarpusavyje nustatytą praktiką. Tarptautinės prekybos

²⁰¹ Laužikas E., Mikelėnas V., Nekrošius V., išnaša 73, p. 564.

²⁰² Tarybos reglamento 2 straipsnis.

²⁰³ Lietuvos Respublikos civilinis kodeksas. Valstybės žinios, 2000, Nr. 74-2262.

²⁰⁴ Žr., pavyzdžiui, Laužikas E., Mikelėnas V., Nekrošius V., išnaša 73, p. 564.

²⁰⁵ Tarybos reglamento 5 straipsnio 1 dalis.

arba komercijos srityje susitarimas priimamas tokia forma, kuri atitinka santykius, apie kuriuos šalys žino arba turėjo žinoti. Atsakovas gali atvykti į valstybės narės teismą, ir tai būtų pripažįstama jo sutikimu, kad bylą nagrinėtų ieškovo pasirinktas teismas, nebent atvykimo tikslas yra jurisdikcijos užginčijimas.

Trečia, Tarybos reglamentas įtvirtina itin palankias jurisdikcijos taisykles vartotojams. Vartojimo sutarčių atveju vartotojas kitai šaliai bylą gali iškelti valstybės narės, kurioje yra nuolatinė tos sutarties šalies gyvenamoji ar verslo vieta, teismuose, arba paties vartotojo nuolatinės gyvenamosios vietos teismuose. Bylą vartotojui kita sutarties šalis gali iškelti tik valstybės narės, kurioje yra vartotojo nuolatinė gyvenamoji vieta, teismuose²⁰⁶. Pakeisti šias taisykles susitarimu galima tik po to, kai kilo ginčas. Priešinę ieškinį vartojimo sutarties šalis gali pareikšti teisme, kuriame dar nebaigtas nagrinėti pagrindinis ieškinys.

Ketvirta ir disertacijai svarbiausia, kad valstybėje narėje nuolat gyvenančiam asmeniui kitoje valstybėje narėje byla dėl civilinės teisės pažeidimų, delikto arba kvazidelikto gali būti iškelta vietos, kurioje įvyko žalingas įvykis ar jis gali įvykti, teisme. Vadovaujantis Europos Bendrijų Teisingumo Teismo sprendimu²⁰⁷, vieta, kurioje atsitiko žalingas įvykis, reiškia tiek vietą, kurioje pasireiškė žala, tiek vietą, kurioje įvyko žalą sukėlus veiksmas. Žalos, padarytos nusikalstama veika, atlyginimo bylos taip pat teisingos teismui, kuriame gali būti iškelta baudžiamoji byla, jeigu šio teismo jurisdikcijai priklauso civilinės bylos. Bylos, susijusios su įmonės padalinio veikla, taip pat teisingos valstybės narės, kurioje jis veikia, teismams.

Penkta, kai yra keletas atsakovų, byla teisinga bet kurio iš jų nuolatinės gyvenamosios vietos valstybės narės teismams, jeigu reikalavimai yra tiek glaudžiai susiję, kad juos tikslinga nagrinėti kartu.

²⁰⁶ Tarybos reglamento 16 straipsnis.

²⁰⁷ Europos Bendrijų Teisingumo Teismo 1976 m. lapkričio 30 d. sprendimas byloje Bier v. Mines de Potasse d'Alsace, bylos Nr. 21/76.

Šešta, bylos pagal priešinį ieškinį, susijusį su tais pačiais faktais, kuriais grindžiamas pagrindinis ieškinys, teisingos pagrindinį ieškinį nagrinėjančiam teismui.

Septinta, išimtinę jurisdikciją, neatsižvelgiant į nuolatinę šalių gyvenamąją vietą, teismo procesuose, kurių objektas yra daiktinės teisės į nekilnojamąjį turtą arba nekilnojamojo turto nuoma, turi valstybės narės, kurioje yra turtas, teismas. Išimtinė jurisdikcija yra tuomet, kai tik tam tikros valstybės teismas turi teisę nagrinėti atitinkamą bylą.

Aukščiau buvo išvardyti pagrindiniai Tarybos reglamento nustatyti teisingumo principai, turintys bent kiek reikšmės ginčams dėl neleistino informacijos skelbimo internete. Kitos bylos, kurių teisingumą apibrėžia Tarybos reglamentas, paprastai turės kitokią ginčo priežastį, negu internete įdėta informacija, nors šiose bylose irgi gali atsirasti vienoks ar kitoks informacijos skelbimo pasauliniame tinkle faktas²⁰⁸. Net pirminė išvardytų principų peržiūra rodo, kad Europos Sąjunga stengiasi teisės aktuose įtvirtinti daugiau ar mažiau apibrėžtas teisingumo taisykles, tačiau bylose dėl neleistino informacijos skelbimo internete taikytini principai vis tiek yra pakankamai platūs. Todėl apibrėžtumo tikslas nėra pasiektas.

2.1.2. JAV teisingumo principai

JAV naudojami jurisdikcijos principai remiasi Anglijos teismų nustatytomis taisyklėmis²⁰⁹. Be minėto požiūrio, kad *sutikimas* yra visų bendrosios teisės šalių teisingumo principų pagrindas, esama ir kitų aiškinimų. Teigiama, kad teismas gali taikyti savo jurisdikciją atsakovui, kuris yra šalyje (angl. *presence*), o aiškus atsakovo sutikimas yra atskiras pagrindas²¹⁰. Buvimas šalyje gali būti suprantamas tiek kaip fizinis atsakovo

²⁰⁸ Pavyzdžiui, šalys internetu galėtų sudaryti draudimo sutartį. Internetas plinta vis greičiau ir ši komunikacijos priemonė ateityje gali būti vienaip ar kitaip naudojama kone visuose konfliktuose. Tačiau tai nereikštų, kad visų tų bylų objektu reikėtų laikyti neleistiną informacijos skelbimą internete.

²⁰⁹ Keller M., išnaša 78, p. 19.

²¹⁰ Ten pat.

buvimas net trumpalaikiais ir su ieškiniu nesusijusiais tikslais²¹¹, tiek kaip turto buvimas teismo vietos valstybėje²¹², nors pastarasis dažnai aiškinamas kaip savarankiškas ir istoriškai naudingas kriterijus²¹³. Taip pat kaip vienas pagrindinių išskiriamas atsakovo nuolatinės gyvenamosios vietos (angl. *domicile*) kriterijus. Minimimi ir sąžiningumo atsakovui, ir efektyvumo principai apskritai²¹⁴. Naujų laikų kūrinys – minimalių kontaktų principas. Visi šie principai buvo suformuoti ar detaliam nagrinėjami JAV teismų praktikoje.

Vienas pirmųjų jurisdikcijai nustatyti svarbių precedentų – JAV Aukščiausiojo Teismo išnagrinėta *Pennoyer v. Neff*²¹⁵ byla. Šioje byloje teismas nurodė ir daugeliui metų įtvirtino, kad deramas pagrindas taikyti personalinę jurisdikciją yra atsakovo sutikimas, fizinis buvimas teismo vietos valstybėje proceso metu bei gyvenamoji vieta teismo vietos valstybėje²¹⁶. Nuo to laiko teismai pažengė labai toli, įtvirtindami vis platesnius jurisdikcijos taikymo standartus.

Byloje *Philadelphia & Reading R. Co. v. McKibbin*²¹⁷ teismas sprendė, kad užsienio kompanija gali būti patraukta personalinei jurisdikcijai be sutikimo, jei ji užsiima verslu (angl. *doing business*)²¹⁸ valstijoje tokiu būdu ir mastu, kad galima daryti išvadą, jog ji yra čia. Taip buvo pripažinta galimybė taikyti jurisdikciją įmonėms, įsteigtoms už valstybės ribų.

Žinomoje ir plačiai cituojamoje byloje *International Shoe v. Washington*²¹⁹ įvyko lūžis specifinės personalinės jurisdikcijos link ir ši byla

²¹¹ Clermont K. Exorbitant Jurisdiction. *Maine Law Review*, 474, 2006, Nr. 58, p. 477. WestLaw, <http://www.westlaw.com>, Vilnius [2006-10-10].

²¹² Keller M., išnaša 78, p. 20.

²¹³ Clermont K., išnaša 211, p. 478-479.

²¹⁴ Zaphiriou G., išnaša 41, p. 303, 326.

²¹⁵ *Pennoyer v. Neff*, 95 U.S. 714 (1877). WestLaw, <http://www.westlaw.com>, Vilnius [2006-10-20].

²¹⁶ Maloney M. Specific Personal Jurisdiction and the "Arise From or Relate to" Requirement... What does It Mean? *Washington and Lee Law Review*, 1265, 1993, Nr. 50, p. 1265. WestLaw, <http://www.westlaw.com>, Vilnius [2006-10-20].

²¹⁷ *Philadelphia & Reading R. Co. v. McKibbin*, 243 U.S. 264 (1917). WestLaw, <http://www.westlaw.com>, Vilnius [2006-10-20].

²¹⁸ Clermont K., išnaša 211, p. 481.

²¹⁹ *International Shoe v. Washington*, 326 U.S. 310 (1945). WestLaw, <http://www.westlaw.com>, Vilnius [2006-10-20].

tapo jurisdikcijos pagrindu JAV dvidešimtame amžiuje²²⁰. JAV Aukščiausiojo Teismo teisėjas *Stoune* pareiškė, kad siekiant patraukti atsakovą jurisdikcijai *in personam*, kai jo nėra teismo vietos valstybės teritorijoje, tinkamam procesui (angl. *due process*) tereikia, kad jis turėtų tam tikrus *minimalius kontaktus* (angl. *minimum contacts*) su valstybe, idant ieškinio palaikymas nepažeistų tradicinio sąžiningo veikimo ir stipraus teisingumo sampratos²²¹. Šis sprendimas tapo pagrindu personalinei jurisdikcijai plačiąja prasme atsirasti, ir įkvėpė leisti toli siekiančius ar vadinamuosius „ilgos rankos“ statutus (angl. *long-arm statutes*), kurie išplėtė JAV teismų jurisdikciją nenuolatiniams gyventojams²²². Teismo pritaikytą matą vėliau pradėjo vadinti minimalių kontaktų kriterijumi (angl. *minimum contacts test*)²²³. Ši byla yra viena dažniausiai cituojamų disertacijoje tiriamoje JAV doktrinoje²²⁴.

Skirtumus tarp bendrosios ir specifinės personalinės jurisdikcijos teismas nagrinėjo *Helicopteros Nacionales De Colombia S.A. v. Hall*²²⁵ byloje²²⁶. Bendrosios (angl. *general*) personalinės jurisdikcijos pagrindu buvo laikoma trunkanti ir sisteminė (angl. *continuous and systematic*) atsakovo veikla teismo vietos valstybėje netgi tuomet, kai ieškinys nėra susijęs su šia veikla. Ir priešingai, specifinė (angl. *specific*) personalinė jurisdikcija buvo taikoma, kai atsakovo kontaktai su teismo vietos valstybe buvo pavieniai ir atsitiktiniai, bet ieškinio priežastis kilo būtent iš šių kontaktų ar yra susijusi su šiais kontaktais²²⁷.

²²⁰ Exon S. A New Shoe Is Needed to Walk Through Internet Jurisdiction. Albany Law Journal of Science and Technology, 1, 2000, Nr. 11, p. 5. WestLaw, <http://www.westlaw.com>, Vilnius [2009-09-18].

²²¹ *International Shoe v. Washington*, 326 U.S. 310 (1945). WestLaw, <http://www.westlaw.com>, Vilnius [2006-10-20].

²²² Hestermeyer H., išnaša 178, p. 275.

²²³ Keller M., išnaša 78, p. 22.

²²⁴ Ši byla minima ne mažiau kaip 79 disertacijoje naudojamuose doktrinos šaltiniuose.

²²⁵ *Helicopteros Nacionales De Colombia S.A. v. Hall*, 466 U.S. 408 (1984). WestLaw, <http://www.westlaw.com>, Vilnius [2006-10-20].

²²⁶ Žr. taip pat, pavyzdžiui, Kalow G. From the Internet to Court: Exercising Jurisdiction over World Wide Web Communication. Fordham Law Review, 2241, 1997, Nr. 65, p. 2249-2250. WestLaw, <http://www.westlaw.com>, Vilnius [2006-09-18].

²²⁷ Teismai paprastai nepripažįsta generalinės jurisdikcijos dėl internete skelbiamos ir svetur pasiekiamos informacijos. Žr., pavyzdžiui, Stravitz H. Personal Jurisdiction in Cyberspace: Something More is Required on the Electronic Stream of Commerce. South Carolina Law Review, 925, 1998, Nr. 49, p. 934-935. WestLaw, <http://www.westlaw.com>, Vilnius [2006-09-18].

Byloje *Hanson v. Denckla*²²⁸ JAV Aukščiausiasis Teismas išaiškino, kad veiksmas, kuriuo atsakovas kryptingai naudojosi privilegija vykdyti veiklą teismo vietos valstybėje, sukelia tos valstybės įstatymų naudą ir apsaugą. Byloje *Burger King Corp. v. Rudzewicz*²²⁹ teismas papildė, kad kryptingo naudojimosi (angl. *purposeful availment*)²³⁰ reikalavimas užtikrina, jog atsakovui nebūtų pritaikyta jurisdikcija išimtinai kaip atsitiktinių, aklų, silpnų kontaktų rezultatas. Tas kontaktas, kuris nustatytų atsakovo esminį ryšį (angl. *substantial connection*) su teismo vietos valstybe, pasak teismo *World-Wide Volkswagen Corp. v. Woodson*²³¹ byloje, turi būti tokio pobūdžio, kad atsakovas turėtų pagrįstai numatyti būsiantis patrauktas į teismą. Toliau tam, kad pritaikytų atsakovui specifinę personalinę jurisdikciją, teismai turi nuspręsti, ar pretenzija yra kilusi ar susijusi (angl. *arise out of or relate to*) su atsakovo kontaktais su forumu. Teismai tam naudoja du pagrindinius alternatyvius šio reikalavimo patikrinimus – „bet tam“ (angl. *but for*) ir realios tiesioginės betarpiškos priežasties (angl. *the substantive-proximate cause test*)²³². Aiškinimas „bet tam“ yra platesnis²³³ negu realios tiesioginės betarpiškos priežasties ir reiškia, kad specifinė personalinė jurisdikcija yra tinkama tuomet, kai be atsakovo veiksmų teismo vietos valstybėje ieškinio priežastis nebūtų atsiradusi. Iš esmės tai leidžia teismui plėtoti visą grandinę tarpusavyje susijusių įvykių, identifikuojant net gana tolimą sąsają. Daugelis teismų ir mokslininkų palaiko šį aiškinimą, argumentuodami, kad tik jis

²²⁸ *Hanson v. Denckla*, 357 U.S. 235 (1958). WestLaw, <http://www.westlaw.com>, Vilnius [2006-10-20].

²²⁹ *Burger King Corp. v. Rudzewicz*, 471 U.S. 462 (1985). WestLaw, <http://www.westlaw.com>, Vilnius [2006-10-20].

²³⁰ Kryptingo naudojimosi doktrinos kritikai pažymi, kad internetas atskleidė šios doktrinos trūkumus: užsienio atsakovas gali sukelti reikšmingą žalą teismo vietos valstybėje, nepriimdamas atidaus ir sąmoningo sprendimo susieti save su šia valstybe, kurio reikalauja kryptingo naudojimosi standartas. Todėl, anot komentatorių, būtinas valstybės interesų vertinimas. Žr., pavyzdžiui, Redish M. Of New Wine and Old Bottles: Personal Jurisdiction, the Internet, and the Nature of Constitutional Evolution. *Jurimetrics Journal*, 575, 1998, Nr. 38, p. 601-602. WestLaw, <http://www.westlaw.com>, Vilnius [2010-08-10].

²³¹ *World-Wide Volkswagen Corp. v. Woodson*, 444 U.S. 286 (1980). WestLaw, <http://www.westlaw.com>, Vilnius [2006-10-20].

²³² Maloney M., išnaša 216, p. 1277-1286.

²³³ Už platumą ir netikrumą šis testas, kaip, beje, ir daugelis kitų, mokslininkų kritikuojamas. Žr., pavyzdžiui, Rose F. Related Contacts and Personal Jurisdiction: the “But for” Test. *California Law Review*, 1545, 1994, Nr. 82, p. 1594. WestLaw, <http://www.westlaw.com>, Vilnius [2006-09-18].

suteikia teismui pakankamas galimybes teisingai elgtis konkrečioje byloje²³⁴. Kita vertus, nėra abejonių, kad platus aiškinimas sukelia pavojų, jog jurisdikcija atsakovui bus pritaikyta nepagrįstai. Kad taip neįvyktų, turėtų būti nustatytas trečias – pagrįstumo (angl. *reasonableness*) reikalavimas²³⁵. Taigi po to, kai bus patenkinti „kryptingo naudojimosi“ ir „kilusi ar susijusi“ reikalavimai, teismai privalo patikrinti, ar yra tenkinamas pagrįstumo kriterijus, kuris remiasi kelių faktorių analize²³⁶. Šie faktoriai JAV Aukščiausiojo Teismo buvo išvardyti minėtose *Burger King Corp. v. Rudzewicz* ir *World-Wide Volkswagen v. Woodson* bylose. Tai atsakovo našta dėl proceso, teismo vietos valstybės interesas sprendžiant ginčą, ieškovo interesas patogiai ir efektyviai apginti savo teises, tarpvalstybinės teisingumo sistemos interesas dėl efektyviausio nesutarimų sprendimo ir kelių valstybių padalyti interesai dėl tolesnės socialinės politikos²³⁷. Taigi, norėdami taikyti specifinę personalinę jurisdikciją, teismai tikrina, ar tenkinami visi trys reikalavimai – kryptingo naudojimosi teismo vietos valstybės privilegijomis, ieškinio sąsajos su atsakovo veiksmais forume ir jurisdikcijos pagrįstumo. Būtent šis trijų kriterijų – kryptingo naudojimosi, sąsajumo ir pagrįstumo – patikrinimas yra dažniausiai taikomas JAV teismuose *specifinei* personalinei jurisdikcijai nustatyti²³⁸.

Tyčinių deliktų atveju jurisdikcijai nustatyti didžiulę reikšmę turi *Calder v. Jones*²³⁹ JAV Aukščiausiojo Teismo sprendimas. Teismas nurodė, kad jurisdikcija atsakovui yra tinkama, kadangi: 1) yra tyčinis žalą sukeliantis veiksmas, 2) jis nutaikytas į teismo vietos valstybę, 3) dėl jo žala patirta forumo šalyje ir atsakovas žinojo, kad žala veikiausiai bus patirta. Šis aiškinimas doktrinoje yra žinomas kaip efektų vertinimas (angl. *effects-test*) ir turi, kaip bus atskleista toliau, tiesioginės įtakos su internetu susijusioms byloms.

²³⁴ Maloney M., išnaša 216, p. 1277-1282.

²³⁵ Ten pat, p. 1267.

²³⁶ Keller M., išnaša 78, p. 27.

²³⁷ Ten pat, p. 27.

²³⁸ Ten pat, p. 23.

²³⁹ *Calder v. Jones*, 465 U.S. 783 (1984). WestLaw, <http://www.westlaw.com>, Vilnius [2010-08-10].

Atsakomybės už nekokybiškus produktus kontekste dažnai aptariama JAV Iliojaus Aukščiausiojo Teismo byla *Gray v. American Radiator*²⁴⁰. Šis teismas pirmas²⁴¹ pareiškė, kad gamintojas, kuris teikė prekes didmeninei prekybai, jei prekės buvo trečiojo asmens parduodamos teismo vietos valstybėje, yra šios valstybės jurisdikcijos subjektas kryptingo naudojimosi doktrinos pagrindu tiek, kiek produkto pardavimą teismo vietos valstybėje galima buvo numatyti. Šis požiūris vėliau bus pavadintas prekybos srovės (angl. *the stream of commerce*) teorija. Kita vertus, minėtoje *World-Wide Volkswagen v. Woodson* byloje JAV Aukščiausiasis Teismas nusprendė, kad paprastas numatymas, jog produktas gali būti parduotas teismo vietos valstybėje, nėra pakankamas kryptingam naudojimuisi konstatuoti. Byloje *Asahi Metal Industry Co., Ltd. V. Supreme Court*²⁴² JAV Aukščiausiojo Teismo teisėja O'Connor pažymėjo, kad vertimasis verslu už JAV ribų ir paprastas suvokimas, kad produktas gali patekti į JAV rinką, „neatlaiko“ minimalių kontaktų patikrinimo ir nėra pagrindas jurisdikcijos atsakovui nustatyti. Tarptautiniu verslu besiverčiantis užsienio atsakovas turi atlikti veiksmus, kurie aiškiai rodytų, kad jo elgesys buvo nukreiptas į teismo vietos valstybę²⁴³.

Plėtodami personalinės jurisdikcijos doktriną JAV teismai neignoruoja ir tradicinių šiai valstybei būdingų teisingumo principų. Byloje *Burnham v. Superior Court of California*²⁴⁴ teismas patvirtino, kad tradicinė jurisdikcijos taisyklė – atsakovo buvimas teismo vietos valstybėje išlieka svarbus pagrindas jurisdikcijai taikyti²⁴⁵. Toks patvirtinimas neatrodė perteklinis, nes po kai kurių

²⁴⁰ *Gray v. American Radiator*, 22 Ill. 2d 432 (1961). WestLaw, <http://www.westlaw.com>, Vilnius [2010-08-10].

²⁴¹ Keller M., išnaša 78, p. 28.

²⁴² *Asahi Metal Industry Co., Ltd. V. Supreme Court*, 480 U.S. 102 (1986). WestLaw, <http://www.westlaw.com>, Vilnius [2006-10-20].

²⁴³ Ten pat, p. 103.

²⁴⁴ *Burnham v. Superior Court of California*, 495 U.S. 604 (1990). WestLaw, <http://www.westlaw.com>, Vilnius [2010-08-10].

²⁴⁵ “[V]ien fiziniu buvimu grįsta jurisdikcija sukuria tinkamą procesą, kadangi tai viena iš mūsų teisinės sistemos tęstinių tradicijų, nustatanti tinkamo proceso standartą “tradiciniame sąžiningo veikimo ir esminio teisingumo supratime“. Šis standartas buvo plėtojamas pagal *analogiją* su fiziniu buvimu ir būtų iškrypimas teigti, kad dabar jis gali būti nukreiptas prieš šį jurisdikcijos vertinimo pagrindą”. Ten pat, p. 619.

teismų sprendimų, ypač *Shaffer v. Heitner*²⁴⁶ byloje²⁴⁷, bei minimalių kontaktų doktrinos plėtojimo dėl tradicinių jurisdikcijos principų galiojimo kildavo abejonių²⁴⁸. *Shaffer* byloje JAV Aukščiausiojo Teismo teisėjas Marshall išreiškė nuomonę, kad paprastas nuosavybės turėjimas teismo vietos valstybėje nėra pakankamas pagrindas taikyti asmeniui šios valstybės jurisdikciją, nebent tas turtas yra ginčo objektas²⁴⁹. Pastaruoju atveju jurisdikciją taikyti yra galima²⁵⁰. Dvidešimtojo amžiaus pirmoje pusėje JAV Aukščiausiasis Teismas byloje *Milliken v. Meyer*²⁵¹ pripažino nuolatinės gyvenamosios vietos taisyklės galiojimą. Taip pat sulaukė patvirtinimo tradicinis atsakovo sutikimo principas, kuris gali pasireikšti tiek atvykimu į teismą, kaip tai buvo *Pennoyer v. Neff* byloje, tiek išlygos numatymu sutartyje – JAV Aukščiausiojo Teismo sprendimas byloje *M/S Bremen and Unterweser Reederei, GmbH v. Zapata Off-Shore Co*²⁵².

Personalinės jurisdikcijos doktrina išsivystė iš griežto fizinio buvimo į abstraktesnę buvimo koncepciją²⁵³, kuri pilna painių ir subjektyvių nagrinėjimų²⁵⁴. JAV teisingumo nustatymo principai yra komplekuoti ir

²⁴⁶ *Shaffer, et al. v. Heitner*, 433 U.S. 186 (1977). WestLaw, <http://www.westlaw.com>, Vilnius [2006-10-20].

²⁴⁷ “[V]alstybė, siekdama įtvirtinti jurisdikciją už jos ribų esančiam asmeniui, gali tai padaryti tik minimalių kontaktų tarp šalių, ginčijamos operacijos, ir teismo vietos valstybės pagrindu”. Ten pat, p. 220.

²⁴⁸ Keller M., išnaša 78, p. 32.

²⁴⁹ “Šios bylos nesutarimas siejamas su Delavero statutu, kuris leidžia taikyti bylai jurisdikciją areštuojant bet kurį Delavere esantį atsakovo turtą, konstitucingumu. Apeliantai ginčija, kad turto arešto statutas, taikomas šioje byloje, pažeidžia keturioliktos pataisos tinkamo proceso sąlygą, nes leidžia valstybės teismams taikyti jurisdikciją, neatsižvelgiant į pakankamų kontaktų tarp atsakovo, ginčo ir Delavero valstijos nebuvimą, ir įgalioja atsakovo turto atėmimą be atitinkamų procesinių garantijų. Mes manome esant būtina atsižvelgti tik į pirmą iš šių tvirtinimų”. *Shaffer, et al. v. Heitner*, išnaša 246, p. 189. Teismas laikė, kad “Delavero jurisdikcijos taikymas atsakovams, pagrįstas vien tik jų turto pagal įstatymą buvimu Delavere, pažeidžia Jungtinių Valstijų Konstitucijos tinkamo proceso sąlygą”.

²⁵⁰ Keller M., išnaša 78, p. 34-35.

²⁵¹ *Milliken v. Meyer*, 311 U.S. 457 (1940), p. 462. WestLaw, <http://www.westlaw.com>, Vilnius [2010-08-10].

²⁵² *M/S Bremen and Unterweser Reederei, GmbH v. Zapata Off-Shore Co.* 407 U.S. 1 (1972). WestLaw, <http://www.westlaw.com>, Vilnius [2006-10-20].

²⁵³ Klingbaum L. *Bensusan Restaurant Corp. v. King: an Erroneous Application of Personal Jurisdictional Law to Internet-Based Contacts (Using the Reasonableness Test to Ensure Fair Assertions of Personal Jurisdiction Based on Cyberspace Contacts)*. *Pace Law Review*, 149, 1998, Nr. 19, p. 193. WestLaw, <http://www.westlaw.com>, Vilnius [2006-09-18].

²⁵⁴ Orians S., išnaša 115, p. 844-845.

painūs, reikalauja esminio pertvarkymo²⁵⁵, tačiau jų sudėtingumas yra fundamentalaus pobūdžio. Šiuolaikinės technologijos gali išryškinti ir be to rimtas problemas²⁵⁶, bet nepateikia iš esmės naujų galvosūkių²⁵⁷. Pačiose JAV nesiliauna teisingumo taisyklių kritika ir esama kvietimų JAV Aukščiausiajam Teismui išgryninti personalinės jurisdikcijos klausimą²⁵⁸. Teigiama, kad būtina suvaržyti personalinės jurisdikcijos taikymą užsieniečiams, kadangi pernelyg platus ir nerūpestingas jos taikymas nesiderina su JAV konstituciniais principais ir yra ribojamas suvereniteto²⁵⁹. Tenka pritarti, kad itin platūs ir neapibrėžti aiškinimai ir vertinimai yra neatskiriamas JAV teismų taikomų teisingumo taisyklių bruožas. Tačiau byloms dėl neleistino informacijos skelbimo internete taikomos ES taisyklės didesniu apibrėžtumu taip pat nepasižymi.

2.1.3. ES ir JAV požiūrių skirtumai

Tarp JAV ir ES požiūrių į jurisdikcijos principus yra didžiulė praraja²⁶⁰. Pasak vieno komentatoriaus, konkurencija tarp Jungtinių Valstijų teismų teisės ir Europos Sąjungos formalių taisyklių reiškia pasirinkimą tarp Amerikos trokštamo individualizuoto teisingumo bei sąžiningo proceso ir Europos pageidaujamo teisinio tikrumo²⁶¹.

Tarybos reglamentas nepripažįsta „kryptingo naudojimosi“, „išleidimo į apyvartą“, „verslo vykdymo“ ir kitų teorijų, kaip bendro teisingumą

²⁵⁵ “Amerikos teisminės jurisdikcijos namai nėra vieta, kur sveiko proto žmogus, kitas nei teisininkas (jeigu nėra likęs be darbo) norėtų gyventi. Laikas renovuoti kambarius...”. Burbank S. Jurisdiction to Adjudicate: End of the Century or Beginning of the Millennium? *Tulane Journal of International and Comparative Law*, 111, 1999, Nr. 7, p. 123. WestLaw, <http://www.westlaw.com>, Vilnius [2010-08-10].

²⁵⁶ Sommer J., išnaša 17, p. 1205.

²⁵⁷ Naujos technologijos išryškinti teisingumo principai, jų taikymas ir derinimas nagrinėjami 2.2.1 skyriuje.

²⁵⁸ Floyd D., Baradaran-Robison S. Toward a Unified Test of Personal Jurisdiction in an Era of Widely Diffused Wrongs: the Relevance of Purpose and Effects. *Indiana Law Journal*, 601, 2006, Nr. 81, p. 666. WestLaw, <http://www.westlaw.com>, Vilnius [2006-10-10].

²⁵⁹ Parrish A. Sovereignty, Not Due Process: Personal Jurisdiction Over Nonresident Alien Defendants. *Wake Forest Law Review*, 1, 2006, Nr. 41, p. 59. WestLaw, <http://www.westlaw.com>, Vilnius [2006-10-10].

²⁶⁰ Žr., Kovar J., išnaša 39.

²⁶¹ Boone B., išnaša 152, p. 273-275.

nulemiančio veiksnio²⁶². ES siekia sistemos, kuri varžytų forumo laisvo pasirinkimo (angl. *forum shopping*) galimybes²⁶³. Įdomu, kad net Europos Parlamentas siūlė interneto byloms įtaką turėsiančius Tarybos reglamento pataisymus, tačiau juos Komisija atmetė, palaikydama svetima „amerikietiška koncepcija“ (angl. *American concept*)²⁶⁴. Bendra daugelio pastebima JAV teisingumo principų silpnybė apskritai ir interneto bylose konkrečiai – nuspėjamumo stoka²⁶⁵. Ją europiečiai toleruoja daug mažiau negu amerikiečiai²⁶⁶, nors teisėjo galimybė rinktis beveik visose bylose iš esmės plačiai pripažįstama²⁶⁷, o neapibrėžtumas yra neišvengiamas, nepriklausomai nuo to, kuris iš elgesio standartų nustatymo būdų yra naudojamas – precedentas ar įstatymų leidyba²⁶⁸. Tačiau tai anaipol nereiškia, kad šios teorijos negali būti nagrinėjamos, juolab kad dauguma JAV mokslininkų savo

²⁶² Puurunen T. The Judicial Jurisdiction of States over International Business-To-Consumer Electronic Commerce from the Perspective of Legal Certainty. U.C. Davis Journal of International Law and Policy, 133, 2002, Nr. 8, p. 247. WestLaw, <http://www.westlaw.com>, Vilnius [2009-12-03].

²⁶³ Silberman L. Comparative Jurisdiction in the International Context: Will the Proposed Hague Judgments Convention Be Stalled? DePaul Law Review, 319, 2002, Nr. 52, p. 328. WestLaw, <http://www.westlaw.com>, Vilnius [2006-10-20].

²⁶⁴ OL C62E, 2001 m. vasario 27 d., p. 243-275.

²⁶⁵ Chen C. United States and European Union Approaches to Internet Jurisdiction and Their Impact on E-commerce. University of Pennsylvania Journal of International Economic Law, 423, 2004, Nr. 25, p. 442. WestLaw, <http://www.westlaw.com>, Vilnius [2009-02-21].

²⁶⁶ „Amerikiečiai – bent jau Amerikos teisininkai – yra susitaikę su aukšto laipsnio teisiniu neapibrėžtumu. Teisinis neapibrėžtumas reiškia, kad teisė ne visuomet apibrėžia atsakymą į teisinį klausimą. Vadovaujantis stipriausia „neapibrėžtumo tezės“ versija, žinoma kaip „radikalus neapibrėžtumas“, teisė visuomet neišiki ir niekuomet nėra tikra, bet kuris sprendimas yra teisiškai leistinas bet kurioje byloje ir teisė yra nieko daugiau negu politika kitu vardu. Nors tik keli Amerikos teisininkai prisijungia prie radikalaus neapibrėžtumo, dauguma tikriausiai sutiktų su profesoriais Žiliumi Colemanu ir Brianu Leiteriu, kad „[t]ik paprasti piliečiai, keli teisės filosofai ir pirmakursiai teisės studentai, laikosi teisės, kaip apibrėžto dalyko, darbinės koncepcijos“. <...> Teisinis neapibrėžtumas gali valdyti amerikiečius, bet jis nepriimtinas europiečiams <...> Terminas *teisinis apibrėžtumas* [pasviręs šriftas – A.S.] nėra nežinomas Amerikoje. Bet daugiau nei prieš septyniasdešimt penkerius metus jis buvo išjuoktas ir dabar nebenaudojamas rimtuose diskursuose apie teisę“. Maxeiner J. Legal Certainty: a European Alternative to American Legal Indeterminacy. Tulane Journal of International and Comparative Law, 541, 2007, Nr. 15, p. 543-544. WestLaw, <http://www.westlaw.com>, Vilnius [2009-11-25]; Coleman J., Leiter B. Determinacy, Objectivity, and Authority. University of Pennsylvania Law Review, 549, 1993, Nr. 142, išnaša 54. WestLaw, <http://www.westlaw.com>, Vilnius [2009-11-25]. Apskritai galimybės numatyti teismo sprendimą nebuvimas yra pripažįstamas ir Lietuvoje. Pavyzdžiui, LAT CBS teisėjų kolegija 2011 m. vasario 7 d. nutartimi, civilinėje byloje V. B. v. Lietuvos Respublika, bylos Nr. 3K-3-33/2011, pažymėjo, kad „Teismo sprendimas <...> įsiteisėjo 2006 m. vasario 3 d. ir akivaizdu, kad ne tik prokuroras, bet ir niekas kitas negalėjo iki sprendimo įsiteisėjimo žinoti, koks bus priimtas sprendimas civilinėje byloje“. Todėl ciniška JAV „radikalaus neapibrėžtumo“ teorija yra tam tikra prasme patraukli, nes yra nuosekli ir savaip sąžininga.

²⁶⁷ Žr., pavyzdžiui, Hart H. Teisės samprata. Vilnius: Pradai, 1997, p. 61-62; Kelsen H., išnaša 8, p. 277-282.

²⁶⁸ Hart H., išnaša 267, p. 225. Kita vertus, reikia sutikti su nuomone, kad vertinant kraštutinumus tarp įstatymų leidybos absoliučiai susaistytos teismo diskrecijos ir visiškai laisvo vertinimo, pirmoji bus kur kas labiau apibrėžta, o antroji – kur kas lanktesnė. Žr. bendrai, Kelsen H., išnaša 8, p. 210-214.

ruožtu yra nusiteikę skeptiškai būtent dėl Europos taisyklių²⁶⁹. Visgi tokie prieštaravimai palieka labai mažai galimybių bendrajam sprendimui, nors kartu nepasiekiamas nė vienas iš tikslų. Sąžiningas procesas sunkiai įmanomas be teisinio tikrumo, o tikrumas – be sąžiningo proceso. Todėl ginčijamasi daugiau dėl metaforų ir šūkių, o pati diskusija įgauna demagogijos požymių.

2.1.4. Lietuvos teisingumo principai

Lietuvos Respublikoje teisingumui nustatyti neleistino informacijos skelbimo internete bylose svarbiausią reikšmę turi Lietuvos Respublikos civilinio proceso kodeksas²⁷⁰ (toliau – Civilinio proceso kodeksas), Tarybos reglamentas, tarptautinės daugiašalės konvencijos ir dvišalės sutartys, kuriose dalyvauja Lietuvos Respublika.

Civilinio proceso kodekso LIX skyriuje įtvirtinti tarptautinio teisingumo ginčo teisenoje nustatymo principai. Jau paties principo (lot. *principium*) sąvokos vartojimas įstatymo tekste²⁷¹ rodo, kad teisės akte nėra nustatytos išsamios, aiškiai apibrėžtos teisingumo taisyklės. Išties, apibrėžtų taisyklių Civilinio proceso kodeksas, kaip ir daugumos kitų valstybių įstatymai, nenumato. Teisingumo klausimą užsienio elementą turinčioje byloje teismas turi spręsti pasitelkęs sisteminių, loginį, istorinį ir kitokius aiškinimo metodus bei ištyręs visas bylos aplinkybes. Tačiau teismas privalo remtis įstatyme įtvirtintomis pagrindinėmis koncepcijomis.

Civilinio proceso kodekso 783, 787 straipsniuose nustatyta, kad bylos, kurios nagrinėtinos ginčo teisenai bet nepriklausančios šeimos teisinių santykių, tėvų ir vaikų teisinių santykių bei daiktinių teisinių santykių kategorijoms, yra priskirtinos Lietuvos Respublikos teismų jurisdikcijai, jeigu tenkinama viena ar daugiau šių sąlygų:

²⁶⁹ Kita vertus, esama išimčių, kuomet amerikiečių komentatoriai palankiai vertina Europos praktiką. Žr., pavyzdžiui, Juenger F. Judicial Jurisdiction in the United States and in the European Communities: a Comparison. Michigan Law Review, 1195, 1984, Nr. 82, p. 1212. WestLaw, <http://www.westlaw.com>, Vilnius [2009-11-25].

²⁷⁰ Lietuvos Respublikos civilinio proceso kodeksas. Valstybės žinios, 2002, Nr. 36-1340.

²⁷¹ Lietuvos Respublikos civilinio proceso kodekso 787 straipsnio pavadinime.

- 1) atsakovas ieškinio įteikimo metu yra Lietuvoje (CPK 787 straipsnio 1 dalies 1 punktas);
- 2) atsakovas ieškinio įteikimo metu turi Lietuvoje nuolatinę gyvenamąją vietą (CPK 787 straipsnio 1 dalies 1 punktas);
- 3) atsakovas ieškinio įteikimo metu gyvena Lietuvoje (CPK 787 straipsnio 1 dalies 1 punktas);
- 4) atsakovas Lietuvoje turi turto (CPK 787 straipsnio 1 dalies 2 punktas, CPK 783 str. 3 d.);
- 5) atsakovui Lietuvoje priklauso turtinės teisės (CPK 787 straipsnio 1 dalies 2 punktas);
- 6) ginčo dalykas yra Lietuvoje esantis daiktas (CPK 787 straipsnio 1 dalies 3 punktas),
- 7) ginčo dalykas yra Lietuvoje esantis palikimas (CPK 787 straipsnio 1 dalies 3 punktas);
- 8) ginčo dalykas yra prievolė, kuri atsirado Lietuvoje (CPK 787 straipsnio 1 dalies 3 punktas);
- 9) ginčo dalykas yra prievolė, kuri turi būti įvykdyta Lietuvoje (CPK 787 straipsnio 1 dalies 3 punktas);
- 10) turtiniai ginčai, dėl kurių sprendimo Lietuvos Respublikos teismuose šalys susitarė (CPK 787 straipsnio 2 dalis);
- 11) šalyje yra paskutinė žinoma atsakovo gyvenamoji vieta (CPK 783 straipsnio 3 dalis).

Byla nebūtų teisinga Lietuvos teismams, jei komercinės veiklos subjektai yra raštu susitarę, kad ginčai, kylantys iš sutartinių teisinių santykių, bus nagrinėjami ne Lietuvos Respublikos teismuose, ir toks susitarimas neprieštarauja Lietuvos ir užsienio valstybių įstatymams, ir suinteresuota šalis prašo susitarimo laikytis (CPK 788 straipsnis).

Bylą nagrinėjantis teismas bylos teisingumą Lietuvos teismams tikrina savo iniciatyva (CPK 782 straipsnis). Ypatingosios teisenos bylos priskiriamos Lietuvos Respublikos kompetencijai, jeigu nors vienas iš byloje dalyvaujančių asmenų yra Lietuvos Respublikos pilietis (CPK 789 straipsnis). Atsakovais

Lietuvos teismuose negali būti asmenys, turintys diplomatinį imunitetą (CPK 790 straipsnis).

Išvardyti principai taikytini ginčams dėl neleistino informacijos skelbimo internete. Kitų kategorijų byloms Civilinio proceso kodeksas nustato dar kelias taisykles²⁷². Lietuvos pasirašytose tarptautinėse sutartyse įtvirtintos skirtingos jurisdikcijos taisyklės, kuriose paprastai nėra bendrų kriterijų, išskyrus atsakovo gyvenamosios vietos ar buveinės principą²⁷³.

Akivaizdu, kad minėti principai labai platūs. Galima teigti, kad Lietuvos teismų kompetencijai įsakmiai nepaliekama tik tokių ginčų, kurie iš tiesų neturi jokio bent kiek pagrįsto ir objektyvaus ryšio su valstybe – dėl tokių bylų nagrinėjimo savo teismuose Lietuva neturi net mažiausio intereso. Todėl nacionaliniai teismai, sprenddami klausimą dėl savo kompetencijos nagrinėti tam tikrus ginčus, neturi šių principų pažeisti. Manytina, kad įstatymo leidėjo įtvirtintos nuostatos įvykdė joms iškeltą reikalavimą – realiai suteikė teismams galimybę veikti lanksčiai ir veiksmingai²⁷⁴. Tik nuo pačių teismų priklauso, kaip jie šia galimybe pasinaudos. Kita vertus, dėl lankstumo neišvengiamai atsiranda neapibrėžtumas. Kartais gali būti sunku numatyti, kur bus sprendžiamas tam tikras ginčas. Dėl taisyklių platumo komentatoriai įžvelgia, kad šie principai leidžia teismams nagrinėti bylas, neturinčias pakankamo ryšio su Lietuva²⁷⁵. Apskritai galima teigti, kad Civilinio proceso kodekse atsispindėjo daugelis užsienio šalyse naudojamų taisyklių, tačiau jos vienareikšmiškai nenurodo teismo kompetencijos klausimo išsprendimo rezultato.

Siekiant praktikoje teisingai spręsti, kokios bylos dėl neleistino informacijos skelbimo internete turi būti nagrinėjamos Lietuvoje, o kurių

²⁷² Dėl išsamesnio principų sąrašo, žr., pavyzdžiui, Laužikas E., Mikelėnas V., Nekrošius V., išnaša 73, p. 552-554.

²⁷³ Laužikas E., Mikelėnas V., Nekrošius V., išnaša 73, p. 555. Disertacijoje tarptautinės sutartys nėra nagrinėjamos dėl jų bendrąja prasme ribotos įtakos ginčams dėl neleistino informacijos skelbimo internete bei dėl disertacijos tikslo, nors tarptautinės sutartys, vadovaujantis Lietuvos Respublikos civilinio proceso kodekso 780 straipsniu, Lietuvos Respublikos Konstitucijos 138 straipsnio 3 dalimi, neabejotinai turi viršenybę prieš Lietuvos Respublikos civilinio proceso kodeksą ir būtų taikomos, jei byloje atsirastų tarptautinėse sutartyse įtvirtintos sąlygos.

²⁷⁴ Mikelėnas V., išnaša 5, p. 154.

²⁷⁵ Bužinskas G. Nepagrįstos jurisdikcijos problema tarptautiniame civiliniame procese. Teisė, 2005, Nr. 57.

geriau atsisakyti, aptartus principus būtina aiškinti. Tačiau teisės aiškinimas, kuris bus plačiau aptartas nagrinėjant užsienio teisės taikymo problemas, dažnai negali užtikrinti apibrėžto rezultato.

2.2. Teisingumo nustatymas interneto bylose

2.2.1. Teisingumo nustatymo metodai

Abipus Atlanto daugelis komentatorių, nagrinėdami teisingumo sprendimus su internetu susijusiose bylose, remiasi JAV teismų praktika. Tai, matyt, nulemta kelių aplinkybių.

Pirma, JAV teismai susidūrė su internete kilusiais konfliktais anksčiausiai. Tam turėjo įtakos sparčiausia interneto plėtra šioje valstybėje. Iki šiol didelė dalis interneto lankytojų yra Jungtinėse Valstijose, čia veikia daugybė interneto tinklapių. Todėl su internetu susijusių teismų sprendimų šioje šalyje yra daugiausiai, jų analizė yra išsamiausia, suteikia daugiau informacijos.

Antra, bendrosios teisės valstybių teisėjai yra mažiau varžomi teisės aktų taisyklių ir nevengia savo sprendimuose remtis doktrina. Todėl jų reiškiamos nuomonės yra vertingas teisinės informacijos šaltinis, ypač kai analizuojamas reiškinys yra naujas ir trūksta įstatymuose įtvirtintų jo reguliavimo nuostatų. Ir priešingai, kontinentinės teisės valstybių teismų sprendimai turi riboto precedento galią, teismai rečiau gilinasi į interneto specifiką, todėl jų analizė nėra tiek nuodugni²⁷⁶. Kontinentinės teisės valstybių teismai besąlygiškai paklūsta galiojančioms nuostatom, kurios kartais būna labai nelanksčios, o dažniausiai apskritai nutyli internetui svarbius klausimus. Kadangi teisės kūrimas formaliai nepriklauso kontinentinės teisės valstybių teismų kompetencijai, teisėjo nuomonės būna daug mažiau išraiškingos.

Trečia, teisingumo taisyklės visose bendrosios teisės šalyse yra iš esmės vienodos²⁷⁷. Todėl tikėtina, kad kitos bendrosios teisės valstybės perims

²⁷⁶ Nors yra keletas reikšmingų išimčių. Žr., pavyzdžiui, plačiai aptariamą Prancūzijos teismo sprendimą byloje *Ligue Contre la Racisme et l'Antisemitisme v. Yahoo! Inc. et Yahoo France*, Tribunal de Grande Instance de Paris.

²⁷⁷ August R., išnaša 145, p. 553.

JAV teismų išvadas²⁷⁸, ir tai neretai yra daroma. Vadinasi, JAV teismų sukurtos taisyklės tampa visų bendrosios teisės sistemos teismų sprendimų pagrindu.

Ketvirta, JAV teismų praktika suteikia daugiausiai peno diskusijoms ne tik dėl bylų įvairovės, bet taip pat ir dėl to, kad teismai interneto byloms taiko ir tradicinius teisingumo nustatymo principus, ir kuria naujus, taip sukeldami nemažą painiavą²⁷⁹. Dėsninga, kad daugelis mokslininkų stengiasi išreikšti savo požiūrį į sprendimų visumą.

Taigi akademinės visuomenės susidomėjimas JAV teismų praktika internetinėse bylose šiuo metu yra dėsningas. Todėl nemaža dalis žemiau pateiktų pasiūlymų dėl teisingumo nustatymo interneto kontekste iš dalies paremti Jungtinių Valstijų teismų praktika atitinkamose bylose.

2.2.1.1. Tinklo voro vertinimas

Požiūris, kad jurisdikcija²⁸⁰ gali būti pritaikyta visur, kur informacija, prekės ar paslaugos yra pasiekiamos, vadinamas paskirties šalies (angl. *country of destination*)²⁸¹, gavimo šalies arba interneto kontekste – tinklo voro (angl. *spider Web*) požiūriu²⁸², o intelektinės nuosavybės teisės kontekste – Bogsch teorija²⁸³. Ši koncepcija yra palanki ieškoviui, kadangi leidžia kelti ieškinį bet

²⁷⁸ Žr., pavyzdžiui, Kanados Britanijos Kolumbijos Apeliacinio teismo sprendimą byloje Braintech, Inc. v. Kostjuk, 1999, BCCA 0169. <http://www.canlii.org/bc/cas/bcca/1999/1999bccca169.html> [2006-10-20]. Šis teismas citavo Zippo sprendimą.

²⁷⁹ Harvard Law Review Association. Personal Jurisdiction – Minimum Contacts Analysis – Ninth Circuit Holds that Single Sale on Ebay Does Not Provide Sufficient Minimum Contacts with Buyer's State. *Boschetto v. Hansing*, 539 F.3D 1011 (9th Cir. 2008). Harvard Law Review, 1014, 2009, Nr. 122, p. 1014. WestLaw, <http://www.westlaw.com>, Vilnius [2009-12-03].

²⁸⁰ Šiame skyriuje aprašomos teorijos beveik analogiškai aiškinamos nagrinėjant taikytinos teisės pasirinkimo taisykles.

²⁸¹ Haines A. The Impact of the Internet on the Judgments Project: Thoughts for the Future. Hague Conference on Private International Law, 2002, http://www.hcch.net/upload/wop/gen_pd17e.pdf [2006-10-20]; Žr., pavyzdžiui, interneto bendruomenės dėmesį pritraukusį įspėjimą: "[i]spėjimas visiems interneto vartotojams ir paslaugų teikėjams. Asmenys, esantys už Minesotos ribų, kurie perduoda informaciją per internetą, žinodami, kad informacija bus platinama Minesotoje, yra Minesotos teismų jurisdikcijos subjektai už valstijos baudžiamųjų ir civilinių įstatymų pažeidimus. Minesotos generalinis prokuroras." Johnson D., Post D., išnaša 85, p. 21 išnaša.

²⁸² Burns J., Bales R. Personal Jurisdiction and the Web. *Maine Law Review*, 29, 2001, Nr. 53, p. 31-32, 40-44. WestLaw, <http://www.westlaw.com>, Vilnius [2006-10-20].

²⁸³ Mizaras V. *Autorių teisė*. I tomas. Vilnius: Justitia, 2008, p. 448.

kurioje pasaulio valstybėje, kur tinklapis yra pasiekiamas, ypač jei šioje valstybėje yra ieškovo nuolatinė gyvenamoji vieta.

„Paskirties šalies“ požiūris užtikrina didesnę žalą patyrusio asmens teisių apsaugą. Byla ne tik būtų sprendžiama ieškovo gyvenamosios vietos valstybėje, bet atsirastų didelė tikimybė, kad bus taikomi ieškovui palankūs teismo vietos valstybės įstatymai²⁸⁴. Priešinga doktrina – kilmės šalies (angl. *country of origin*), išsiuntimo šalies arba interneto kontekste – greitkelio (angl. *highway*)²⁸⁵ požiūris. Pagal šią teoriją jurisdikcija gali būti nustatoma tik valstybėje, kurioje yra perdavimo šaltinis (angl. *source of the transmission*). Doktrina lemtų silpnesnę ieškovo apsaugą. Potencialūs pažeidėjai siektų įsikurti ar įkurti tinklapius valstybėse, kuriose teisės pasirinkimo taisyklės įpareigotų kompetenciją turinčius „kilmės šalies“ teismus taikyti atsakovui palankius vietinius įstatymus²⁸⁶.

Manytina, kad paskirties ar kilmės šalių požiūris neturėtų savaime nulemti teisingumo, kadangi toks patikrinimas pernelyg atitrūktų nuo realaus pasaulio, primityvintų tikrovę, sumenkintų gyvenamosios vietos ar žalos kategorijų reikšmę, nuvertintų santykių svarbą. Tačiau dėl taikymo paprastumo, kitais praktiniais ir politiniais sumetimais šis požiūris ne tik taikomas, bet įtvirtinamas teisės aktuose, tarp jų Europos Sąjungoje.

Minėtoje *Inset Systems, Inc. v. Instruction Set, Inc.* byloje JAV Konektikuto apygardos teismas konstatavo, kad reklamos skelbimas internete yra pakankamos pasikartojančios prigimties kreipimasis, kad būtų taikoma valstijos jurisdikcija. Kitaip sakant, teismas pripažino, kad paprastas tinklapio įkūrimas internete yra pakankamas pagrindas jurisdikcijai nustatyti tinklapio valdytojui bet kurioje valstybėje, kurioje tinklapis ir informacija yra pasiekiami.

Tarybos reglamento 5 straipsnio 3 punktas nustato, kad byla dėl civilinės teisės pažeidimų, delikto arba kvazidelikto gali būti iškelta vietos, kurioje įvyko žalingas įvykis ar jis gali įvykti, teisme. Europos Bendrijų

²⁸⁴ Haines A., išnaša 281.

²⁸⁵ Burns J., Bales R., išnaša 282, p. 39-40, 44-46.

²⁸⁶ Haines A., išnaša 281.

Teisingumo Teismas byloje *Bier v. Mines de Potasse d'Alsace*²⁸⁷ konstatavo, kad vieta, kurioje atsitiko žalingas įvykis reiškia tiek vietą, kurioje pasireiškė žala, tiek vietą, kurioje įvyko žalą sukėlęs veiksmas. Neleistinos informacijos įkrovimas į kompiuterį ir susipažinimas su ja gali būti su tam tikromis išlygomis laikomi žalos pasireiškimu. Todėl galima daryti išvadą, kad Europos Sąjungoje, kuomet taikomas Tarybos reglamentas, neleistinos informacijos skelbimu internete įvykdytų deliktų bylose jurisdikcija gali būti nustatyta bet kurioje valstybėje narėje, kur tinklapis su neleistina informacija yra pasiekiamas. Panašu, kad toks požiūris sulaukia vis daugiau netiesioginių patvirtinimų. Antai Europos Bendrijų Teisingumo Teismo sprendimu byloje *Liga Portuguesa de Futebol Profissional (CA/LPFP), Bwin International Ltd. v. Departamento de Jogos da Santa Casa da Misericórdia de Lisboa*²⁸⁸ įtvirtinta, kad ūkio subjektams, įsteigtiems kitose valstybėse narėse, kur jie teisėtai teikia analogiškas paslaugas, nacionaliniais teisės aktais gali būti draudžiama minėtos valstybės narės teritorijoje internetu siūlyti azartinius lošimus, ir šis draudimas neprieštarauja Europos Bendrijų teisei. Teismas sprendė, kad pagrindinėje byloje nagrinėjamu teisės aktu apribojama garantuota laisvė teikti paslaugas, tačiau apribojimas, atsižvelgiant į ypatumus, susijusius su azartinių lošimų siūlymu internetu, gali būti laikomas pateisinamu kovos su sukčiavimu ir nusikalstamumu tikslais.

Europos Bendrijų Teisingumo Teismas sprendimu byloje *Otto Sjöberg ir Anders Gerdin v. Švedija*²⁸⁹ konstatavo, kad leistina taikyti valstybės narės teisės aktus, kuriais draudžiama šios valstybės gyventojams reklamuoti kitose valstybėse narėse privačių pelno siekiančių operatorių internetu organizuojamus azartinius lošimus. Daugelis šalių ėmėsi veiksmų prieš interneto azartinių žaidimų organizatorius, neatsižvelgdami į turinio,

²⁸⁷ Europos Bendrijų Teisingumo Teismo 1976 m. lapkričio 30 d. sprendimas byloje *Bier v. Mines de Potasse d'Alsace*, bylos Nr. 21/76.

²⁸⁸ Europos Bendrijų Teisingumo Teismo 2009 m. rugsėjo 8 d. sprendimas byloje *Liga Portuguesa de Futebol Profissional (CA/LPFP), Bwin International Ltd. v. Departamento de Jogos da Santa Casa da Misericórdia de Lisboa*, bylos Nr. C-42/07.

²⁸⁹ Europos Bendrijų Teisingumo Teismo 2010 m. liepos 8 d. sprendimas byloje *Otto Sjöberg ir Anders Gerdin v. Švedija*, bylos Nr. C-447/08 ir C-448/08.

paslaugos, prieigos teikėjų nacionalinį priklausomumą²⁹⁰. Prieigos prie užsienyje vykdomų azartinių lošimų tinklapių apribojimo keliu pasuko ir Lietuva²⁹¹, nepaisant išsakomų būgštavimų, kad azartinių lošimų srityje internete kilusių santykių įprastinis teisinis reguliavimas negali būti veiksmingas²⁹².

Itin garsus ir plačiai komentuojamas yra Prancūzijos teismo sprendimas byloje *Ligue Contre la Racisme et l'Antisemitisme v. Yahoo! Inc. et Yahoo France*²⁹³. Teismas nusprendė taikyti savo kompetenciją ir savo teisę byloje dėl nacių atmintinių daiktų pardavimo interneto aukcionuose. Komentatorių vertinimu, sprendimas pagrįstas vien aplinkybe, kad informacija yra pasiekama Prancūzijoje, taigi teismai naudojo „paskirties šalies“ doktriną. Prancūzijos teismas įpareigojo JAV veikiančią interneto paslaugų teikėją *Yahoo!* užtikrinti, kad Prancūzijos piliečiai neturėtų galimybės dalyvauti organizuojamuose aukcionuose, kuriuose yra parduodamos nacistinės relikvijos, kadangi tokius veiksmus draudžia Prancūzijos įstatymai. Atsakovo prieštaravimus, kad tai yra techniškai sudėtinga, brangu ir visais atvejais jis negalys visiškai patikimai užkirsti kelią prisijungimams iš Prancūzijos, teismas, pasitelkęs ekspertus, atmėtė²⁹⁴. Vėliau JAV Kalifornijos apygardos teismas²⁹⁵ atsisakė vykdyti tokį Prancūzijos teismo sprendimą²⁹⁶. Ši JAV teismo pozicija

²⁹⁰ Del Ninno A. Italy's New Rules Enforce the Prohibition of Online Casino Games. *Gaming Law Review*, 266, 2006, Nr. 10, p. 269-270. WestLaw, <http://www.westlaw.com>, Vilnius [2006-10-10].

²⁹¹ Žr., pavyzdžiui, Lietuvos vyriausiojo administracinio teismo teisėjų kolegijos 2007 m. sausio 26 d. nutartis, administracinėje byloje Nr. N-1-108/2007.

²⁹² Arasimavičius M. Internetinių azartinių lošimų teisinio reguliavimo problemos. *Socialinių mokslų studijos*, 299, 2009, Nr. 2(2), p. 314. http://www.mruni.eu/lt/mokslo_darbai/sms/ [2010-08-19].

²⁹³ Tribunal de Grande Instance de Paris. <http://www.juriscom.net/txt/jurisfr/cti/tgiparis20000522.htm>, http://www.legalis.net/cgi-iddn/french/affiche-jnet.cgi?droite=decisions/responsabilite/ord_tgi-paris_110800.htm [2006-10-20].

²⁹⁴ Nors sprendimas itin kontraversiškas, Prancūzijos teisėjo samprotavimai atrodo pakankamai nuoseklūs. Nei techninis sudėtingumas, nei finansinė našta nėra pakankamas pagrindas tam, kad būtų galima pateisinti pagrindinių valstybės įstatymų nevykdymą. Atkreiptinas dėmesys, kad Prancūzijos teismas neuždraudė rengti aukcionus, kuriuose parduodami nacistiniai simboliai, bet tik reikalavo apriboti galimybę pasiekti tokius aukcionus iš Prancūzijos teritorijos. Kitų šalių piliečių teisės dalyvauti tokiose varžytinėse Prancūzijos teismo sprendimu apribotos nebuvo. Lietuvos doktrinoje dėl šios diskusijos kartais laikomasi, atrodo, kiek kitokios nuomonės. Žr., pavyzdžiui, Civilka M. Elektroninės komercijos teisiniai aspektai: bendrieji klausimai. VU TF, ITC, 2002. <http://media.search.lt/GetFile.php?OID=92868&FID=269821> [2006-10-20].

²⁹⁵ *Yahoo!, Inc. v. La Ligue Contre le Racisme et L'Antisemitisme*, 169 F. Supp. 2d 1181 (N.D. Cal. 2001). WestLaw, <http://www.westlaw.com>, Vilnius [2006-10-10].

²⁹⁶ “Yahoo! prašo šio teismo deklaracijos, kad Pirmoji pataisa kliudo Jungtinėse Valstijose vykdyti Prancūzijos įsakymą, ketinantį reguliuoti jo kalbos internete turinį. Yahoo! įrodė, kad Prancūzijos

Jungtinėse Valstijose paprastai sulaukia pritarimo, tačiau analogiškas kitų valstybių elgesys sukelia pasipiktinimą²⁹⁷. Amerikos komentatoriai mano, kad Prancūzijos teismo sprendimas galėtų paskatinti daugybę neigiamų reiškinių, tokių kaip galimybė pasirinkti teismo vietą²⁹⁸, be to, neleistinai riboja JAV Konstitucijos laiduotą teisę nevaržomai skelbti savo pažiūras²⁹⁹.

Tačiau Prancūzijos *Yahoo!* teismas anaipol nebuvo vienintelis. Antai JAV Pensilvanijos apygardos teismo byloje *Twentieth Century Fox Film Corp. v. iCraveTV*³⁰⁰ atsakovas, Kanados kompanija, teikė internetu galimybę žiūrėti televizijos programas. Vartotojai turėjo nurodyti savo gyvenamojo adreso pašto kodą ir jei šis adresas būdavo ne Kanadoje, lankytojas negaudavo prieigos. Daug JAV vartotojų nurodė Kanados kodą ir prisijungė prie išteklių, kurie jų šalyje pažeisdavo autorines teises. JAV teismas pripažino savo jurisdikciją tuo pagrindu, kad lankytojas nesunkiai galėjo pasiekti neteisėtą medžiagą. Jis neatsižvelgė į aplinkybę, kad atsakovas taikėsi tik į Kanados auditoriją.

JAV Aukščiausiojo Niujorko valstijos teismo byloje *People v. Word Interactive Gaming Corp.*³⁰¹ kompanija, kuri buvo registruota Antigvoje, ten pat esančioje tarnybinėje stotyje organizavo azartinius žaidimus realiuoju laiku, tiesioginės krypties režimu (angl. *on-line*). Visi žaidėjai privalėjo nurodyti savo gyvenamąją vietą ir tiems, kurie nurodė Niujorką ar kitą valstiją, kurioje žaidimai buvo draudžiami, žaisti nebuvo leidžiama. Tačiau šis

įsakymas yra galiojantis pagal Prancūzijos teisę, kad jis gali būti įvykdytas su atgalinio galiojimo baudomis ir kad tebesanti jo vykdymo Jungtinėse Valstijose galimybė užšaldytų *Yahoo!* Pirmosios pataisos teises. *Yahoo!* taip pat įrodė, kad tikras nesutarimas tebėra, ir kad grėsmė jo konstitucinėms teisėms yra reali ir tiesioginė". Ten pat.

²⁹⁷ Schafer D. Canada's Approach to Jurisdiction over Cybertorts: *Braintech v. Kostiuik*. *Fordham International Law Journal*, 1186, 2000, Nr. 23, p. 1233. WestLaw, <http://www.westlaw.com>, Vilnius [2009-12-03].

²⁹⁸ Laprès D. Of Yahoos and Dilemmas. *Chicago Journal of International Law*, 409, 2002, Nr. 3, p. 427. WestLaw, <http://www.westlaw.com>, Vilnius [2009-12-03].

²⁹⁹ Kita vertus, dažnai pripažįstama, kad kitų šalių piliečiai situaciją galėtų matyti kiek kitaip. Cooper G. A Tangled Web We Weave: Enforcing International Speech Restrictions in Anonline World. *University of Pittsburgh Journal of Technology Law & Policy*, 2, 2007, Nr. 8. WestLaw, <http://www.westlaw.com>, Vilnius [2009-12-11].

³⁰⁰ *Twentieth Century Fox Film Corp. v. iCraveTV*, 53 U.S.P.Q.2d (BNA) 1831 (W.D. Pa. 2000). WestLaw, <http://www.westlaw.com>, Vilnius [2006-10-20].

³⁰¹ *People v. Word Interactive Gaming Corp., et. al.* 714 NYS 2 d 844 (NY Sup. Ct. 1999). WestLaw, <http://www.westlaw.com>, Vilnius [2006-10-20].

draudimas buvo nesunkiai apeinamas, nes programinė įranga, išsaugodama vartotojo pateiktą informaciją, netikrino realios geografinės vartotojo buvimo vietos. Tad leidimui žaisti vartotojui pakakdavo kaip savo buvimo vietą nurodyti valstiją, kurioje tokie žaidimai buvo leidžiami. Niujorko valstijos jurisdikcijai pripažinti teismui pakako, kad žaidėjas žaisdamas azartinį žaidimą buvo Niujorko valstijoje³⁰².

1997 metais du Vokietijos regionų teismai konstatavo konkurencijos taisyklių pažeidimus vien tuo pagrindu, kad žalinga informacija buvo pasiekama šių teismų apygardose³⁰³. Baudžiamojoje byloje Vokietija uždraudė *CompuServe* interneto paslaugų teikėjui skelbti pornografinio turinio informaciją. Nors *CompuServe* turėjo dukterinę įmonę *CompuServe Information Services, GmbH* Vokietijoje, informaciją teko šalinti, be kita ko, iš tarnybinių stočių Jungtinėse Valstijose, kadangi nebuvo galimybės apriboti jos teikimą vien Vokietijai. Kitoje baudžiamojoje byloje Vokietijos Aukščiausiasis Teismas pripažino savo jurisdikciją ir nuteisė Australijos pilietį dr. *Gerald Fredrick Toeben*³⁰⁴. Būdamas Australijoje *Toeben* neigė milijonų žydų nužudymą Antrojo pasaulinio karo metu, nors tai yra Vokietijos įstatymų uždrausta, ir skelbė šią nacių nusikaltimus neigiančią informaciją internete. Atvykęs į Vokietiją jis buvo areštuotas³⁰⁵ ir nuteistas, neatsižvelgiant į tai, kad Australijoje jo veiksmai buvo teisėti³⁰⁶.

³⁰² „Didelis sąmyšis kultų, jei šis teismas priimtų atsakovų argumentą, kad veiksmai ar sandoriai, nukreipti į Niujorko rezidentus, yra už valstijos jurisdikcijos ribų. Maža to, kad toks požiūris pakenktų gilius šaknis turinčiai valstijos politikai prieš nesankcionuotus žaidimus, jis taip pat suteiktų apsaugą nuo atsakomybės kiekvienam, kuris verčiasi internete veikla, kuri kitaip šioje valstijoje yra pažeidimas. Tarnybinei stočiai negalima leisti funkcionuoti kaip skydai nuo atsakomybės, ypač šioje byloje, kai atsakovai aktyviai siekė Niujorko, kaip vietos, kurioje jie įvykdė daugelį iš galimai neteisėtų veiksmų. Net tuo atveju, jei azartinis lošimas yra teisėtas toje vietoje, kur įnašas yra priimtas, veiksmai buvo perduoti iš Niujorko“. Ten pat. Tiesa, šioje byloje kai kurie iš žaidimo organizatorių buvo Niujorko valstijos rezidentai, tad argumentuose buvo naudota veiksmų kryptingumo teorija.

³⁰³ Landesgericht [LG] München I [Trial Court], 1997 Computer und Recht [CR], 155, 156; Landesgericht [LG] Nürnberg-Fürth [Trial Court], 1997 Computer und Recht [CR] 415, 416. Pateikiami pagal Hestermeyer H., išnaša 178, p. 283-284..

³⁰⁴ BGHZ 46, 212 (Case Az.: 1 StR 184/00) išspręsta 2000 m. gruodžio 12 d. http://www.rechtsanwaltmoebius.de/urteil/bgh_auschwitzluege.pdf [2010-07-21].

³⁰⁵ Arešto orderio vertimas į anglų kalbą pasiekiamas <http://www.ihr.org/other/990409warrant.html> [2006-10-20].

³⁰⁶ Situacija lygintina su kita, neturinčia tiesioginio ryšio su neleistinu informacijos skelbimu internete. Mokslininkas šifruotojas dr. *Dmirtij Skliarov* Rusijoje kūrė savo darbdaviui priemonę, padedančią išversti *Adobe* apsaugotą elektroninių knygų formatą į bendrą, labiau įprastą. Programa veikė tik su teisėtai įsigytais elektroninėmis knygomis. Nors tokia veikla buvo teisėta Rusijoje, ji neatitiko JAV

Italijos apeliacinis teismas pripažino savo jurisdikciją šmeižto byloje, kurioje informacija buvo įkrauta į tarnybinę stotį, esančią už Italijos ribų³⁰⁷.

Kinijos Aukščiausiasis Liaudies Teismas 2000 m. lapkričio 22 d. iš esmės išaiškino, kad tinklapio su neleistina informacija pasiekiamumas yra pakankamas jurisdikcijai taikyti bylose dėl internete vykdomų autoriinių teisių pažeidimų³⁰⁸.

Australijos Aukščiausiasis Teismas *Dow Jones & Company Inc. v. Gutnick*³⁰⁹ šmeižimo byloje pripažino jurisdikciją atsakovui, įkrovusiam informaciją tarnybinėse stotyse už Australijos ribų, kadangi neleistina informacija buvo pasiekama Australijoje. Tarp šalių kilo ginčas dėl to, kuri geografinė vieta dėl į internetą patekusios medžiagos turėtų būti laikoma jos skelbimo vieta. Atsakovas teigė, kad medžiaga buvo išleista ten, kur veikė leidėjas, tai yra JAV. Jo nuomone, tam kad skaitytojas galėtų susipažinti su medžiaga, jis turi ją pats perkelti į savo kompiuterį, bet už šį veiksma leidėjas jau neatsako, nes vartotojas nėra jo kontroliuojamas. Kūrinys paskelbiamas prieš tai, negu interesantai su juo susipažįsta. Priešingai, ieškovas tvirtino, kad straipsnis laikytinas paskelbtu ten, kur jis tapo matomas, prieinamas skaitytojui, tai yra Australijoje. Šalys plačiai aptarinėjo interneto leidėjo ir jo kliento analogiją su žmogumi, kuris aplanko biblioteką ir pasiima jam reikiamą knygą. Atsakovas tvirtino, kad ieškovas esą panašus į asmenį, kuris specialiai laukia ir skaito knygą tik tuomet, kai išvyksta į užsienį. Teismas nesutiko su bibliotekos analogija³¹⁰. Taip pat buvo svarstomos vadinamosios stūmimo ir traukimo teorijos³¹¹, kurios taip pat negali būti laikomos išsamiomis.

įstatymų, ir mokslininkas įmonės *Adobe Systems* prašymu 2001 metais buvo areštuotas Las Vegase, kai atvyko į JAV. Žr., pavyzdžiui, August R., išnaša 145, p. 564. Taip pat bendrai <http://www.freesklyarov.org/> [2010-07-23]. Todėl valstybių veiksmai, taikantys savo teisę už jos ribų veikiantiems asmenims, iš esmės nepriklauso nuo interneto atsiradimo.

³⁰⁷ Haines A., išnaša 281.

³⁰⁸ Ten pat.

³⁰⁹ *Dow Jones & Company Inc. v. Gutnick*. [2002] HCA 56 (10 December 2002), http://www.austlii.edu.au/au/cases/cth/high_ct/2002/56.html [2006-10-20].

³¹⁰ “Palyginimas, akivaizdu, nėra geras. Be to, neatsižvelgiama į tai, kad knygų pardavėjai, bibliotekos ir kiti nekalti galimybių suteikėjai paprastai bus apsaugoti nekalto skleidimo normų.” Ten pat.

³¹¹ Išsamiau žr., pavyzdžiui, Werley B. *Aussie Rules: Universal Jurisdiction Over Internet Defamation*. *Temple International and Comparative Law Journal*, 199, 2004, Nr. 18, p. 206-207. WestLaw, <http://www.westlaw.com>, Vilnius [2005-03-04].

Dėl paskirties šalies požiūrio visuomet išsakoma itin daug kritikos. Tačiau ši doktrina yra gaji ir atsispindėjo 1999 metų spalio mėnesį Hagos tarptautinės privatinės teisės konferencijos parengtame Konvencijos dėl jurisdikcijos ir užsienio teismų sprendimų civilinėse ir komercinėse bylose preliminariame projekte³¹². Galima sutikti ir su nuomone, kad būtent nebrangus ir platus skelbimas yra pagrindinis buvimo internete tikslas³¹³. Todėl svarstyti, ar skleidėjas neturėtų prisiimti su šiais privalumais susijusią riziką. Vienaip ar kitaip, šiuo metu valstybės abipus Atlanto nesivaržo taikyti šios teorijos, ypač, kai ginčas susijęs su viešuoju interesu.

Vertėtų atkreipti dėmesį į tai, kad yra skirtumas tarp laisvai prieinamo ir prenumeratos pagrindu pasiekiamo interneto tinklapių. Pastaruoju atveju informaciją skelbiantis asmuo turi daugiau galimybių reguliuoti informacijos pasiekiamumą, žinoti, kur yra informaciją gaunantys asmenys, ir tai leidžia jam apriboti prieigą prie informacijos tais atvejais, kai gresianti jurisdikcija yra jam dėl vienokių ar kitokių priežasčių nepageidautina³¹⁴. Žinoma, prenumeratorius gali sąmoningai suteikti neteisingus duomenis apie save ir šis jo nesąžiningumo faktas savaime dar nereikš, kad atsakovui nepageidautina jurisdikcija nebus pritaikyta. Dar vienas būdas apsisaugoti nuo skelbimo tam tikrose valstybėse – atitinkamos programinės įrangos naudojimas. Atkreiptinas dėmesys, kad techninės priemonės kol kas negali visiškai patikimai užtikrinti svetainės valdytojui galimybės laiku pastebėti, kad jam suteikta informacija apie geografinę vietą neatitinka tikrovės. Pagaliau tinklapių valdytojas gali paprasčiausiai neskelbti informacijos. Būtent taip pasielgė *CompuServe* po Vokietijos prokurorų pareikštų kaltinimų dėl Vokietijos įstatymų pažeidimų.

Visais atvejais informacijos pasiekiamumo vietos sąvoka nėra nauja internete, palyginti su realiuoju pasauliu. Taip yra sugretintinos praktiškai identiškos bylos, kurių pirmoji yra dėl „realiame“ pasaulyje kilusių santykių, o

³¹² Žr., Hague Conference on Private International Law, Preliminary Draft Convention on Jurisdiction and Foreign Judgments in Civil and Commercial Matters, adopted by Special Commission on 30 October 1999, amended version (nauja straipsnių numeracija).

³¹³ Klingbaum L., išnaša 253.

³¹⁴ Kohl U. Defamation on the Internet – Nice Decision, Shame About the Reasoning: Dow Jones & Co Inc. v. Gutnick. *International & Comparative Law Quarterly*, 1049, 2003, Nr. 52, p. 1056. WestLaw, <http://www.westlaw.com>, Vilnius [2006-10-20].

antroji – dėl žalos, atsiradusios skelbiant informaciją internete. Pirmojoje ieškovas buvo žinomas Rusijos veikėjas *Boris Berezovskij*. Atsakovas galimai neleistinai paskelbė ir platino informaciją, daugiausia savo žurnale JAV. Tik nedidelė popierinio leidinio tiražo dalis buvo išplatinta Anglijoje. Tačiau šis faktas nesukliudė Didžiosios Britanijos teismui pripažinti savo jurisdikciją³¹⁵. Žurnalas taip pat buvo prieinamas internete, bet to teismas nelaikė esmine aplinkybe. Antruoju atveju Australijos teismai, kurie, beje, rėmėsi Anglijos teismo išvadomis minėtoje byloje, nusprendė tą patį, tik jau grynai dėl virtualiosios erdvės³¹⁶.

Hagos tarptautinės privatinės teisės konferencijos parengto Konvencijos dėl jurisdikcijos ir užsienio teismų sprendimų civilinėse ir komercinėse bylose preliminarus projekto 10 straipsnio 1 dalies b punktas numato, kad ieškiniui kelti valstybėje, kurioje patirta žala, būtina, kad atsakovas turėtų protingai numatyti, jog jo veiksmas galėtų sukelti žalą būtent toje šalyje. Keli ekspertai suabejojo, ar atsakovas interneto byloje gali įrodyti, kad tokios galimybės neturėjo, nes atviras tinklapis yra pasiekiamas visose valstybėse. Pavyzdžiui, siūsdamas nepalankiai asmenį apibūdinančią medžiagą atsakovas gali protingai numatyti, kad informacija bus perskaityta bet kurioje pasaulio vietoje³¹⁷. Todėl norint paneigti paskirties valstybės doktriną reikalingas ryžtingas politinis sprendimas, leisiantis įtvirtinti aiškius ribojimus. Tačiau nepanašu, kad toks sprendimas artimiausioje ateityje galėtų būti priimtas.

Taigi, skirtingai nei teigia daugelis autorių, tinklapiu pasiekiamumas kaip teisingumo nustatymas ir taikytinos teisės pasirinkimo pagrindas iki šiol nėra paneigtas, netgi priešingai – sulaukia vis platesnio pripažinimo.

³¹⁵ *Berezovsky v Michaels* (2000). 1 WLR 1004, 1013 (Lord Steyn). Teisėjų nuomonės: <http://www.parliament.the-stationery-office.co.uk/pa/ld199900/ldjudgmt/jd000511/bere-1.htm> [2006-10-20].

³¹⁶ *Gutnick v Dow Jones & Co Inc* (2001). VSC 305 (28 August 2001). <http://www.austlii.edu.au/au/cases/vic/VSC/2001/305.html> [2006-10-20]; *Dow Jones & Company Inc. v Gutnick* [2002] HCA 56 (10 December 2002), http://www.austlii.edu.au/au/cases/cth/high_ct/2002/56.html [2006-10-20]. Teisėjas pareiškė, kad „[a]š asmeniškai nematau jokios tiesioginės priežasties, kodėl asmuo, kuris buvo įžeistas daugiau kaip vienoje jurisdikcijoje, jeigu tai patartina, negalėtų kelti bylos kiekvienoje iš šių jurisdikcijų.“

³¹⁷ *Kessedjian C.*, išnaša 165.

Informacijos pasiekiamumo vieta turi sąsajų su atsakovo elgesiu ir elgesio poveikiu, todėl toks pripažinimas iš dalies yra dėsningas.

2.2.1.2. Minimalių kontaktų vertinimas

Minimalių kontaktų (angl. *minimum contacts*) patikrinimas, kaip jau minėta, Jungtinėse Valstijose iš esmės turėtų būti taikomas visose bylose, kuriose nagrinėjamas specialios personalinės jurisdikcijos klausimas. Tai yra šios valstybės teismų specialios personalinės jurisdikcijos nustatymo pagrindas. Siekiant taikyti atsakovui personalinę jurisdikciją, kai jo nėra teismo vietos valstybės teritorijoje, tinkamam procesui tereikia, kad jis turėtų tam tikrų minimalių kontaktų su valstybe, kad ieškinio palaikymas nepažeistų tradicinio sąžiningo veikimo ir esminio teisingumo sampratos³¹⁸. JAV teismai dėsningai taikė šį testą su internetu susijusiose bylose³¹⁹.

JAV Minesotos apygardos teismas byloje *State of Minnesota v. Granite Gate Resorts, Inc.*³²⁰ konstatavo, kad norint protingai tikėtis būti pakviestam į teismą, vadovaujantis minimalių kontaktų doktrina turi būti keli aktai, kuriais atsakovas kryptingai naudojasi veiksmų atlikimo teismo vietos valstybėje privilegija, apimančia gaunamą naudą ir jos įstatymų apsaugą. Šioje byloje tokiu veiksmu teismas pripažino skelbimų įdėjimą į internetą ir jie buvo prieinami „24 valandas per parą, 7 dienas per savaitę, 365 dienas per metus“.

JAV apeliacinis teismas *Compuserve, Inc. v. Patterson*³²¹ byloje, taikydamas tris minimalių kontaktų doktrinos kriterijus – kryptingo naudojimosi, „kilusi ar susijusi“, ir pagrįstumo, nusprendė, kad atsakovui galioja personalinė jurisdikcija. Šioje byloje atsakovas naudojosi teismo

³¹⁸ *International Shoe v. Washington*, 326 U.S. 310 (1945). WestLaw, <http://www.westlaw.com>, Vilnius [2006-10-20].

³¹⁹ Prognozuojama, kad bėgant laikui skirtumai tarp bylų, susijusių su internetu ir nesusijusių, bus vis mažiau pastebimi. „Kai taps vis sudėtingiau atskirti internetinę veiklą nuo nesusijusios su internetu veiklos, interneto sukuriamos problemos personalinės jurisdikcijos doktrinai taps bendromis personalinės jurisdikcijos doktrinos problemomis“. Harvard Law Review Association. No Bad Puns: A Different Approach to the Problem of Personal Jurisdiction and the Internet. Harvard Law Review, 1821, 2003, Nr. 116, p. 1844. WestLaw, <http://www.westlaw.com>, Vilnius [2006-09-18].

³²⁰ *State of Minnesota v. Granite Gate Resorts, Inc.*, 1996 WL 767431 (Minn. Dist. Ct. 1996), p. 11. WestLaw, <http://www.westlaw.com>, Vilnius [2006-10-20].

³²¹ *Compuserve, Inc. v. Patterson*, 89 F.3d 1257 (6th Cir. 1996). WestLaw, <http://www.westlaw.com>, Vilnius [2006-10-20].

valstybėje esančia ieškovui priklausančia tarnybine stotimi – siuntė į ją programinę įrangą. Byloje *Krantz v. Air Line Pilots Association, International*³²² JAV Virdžinijos Aukščiausiasis Teismas atsakovui pripažino personalinę jurisdikciją, kadangi šis siuntė juodinančią medžiagą į teismo vietos valstybėje esančią kompiuterinę sistemą.

Byloje *Maritz, Inc. v. Cybergold, Inc.*³²³ teismas nusprendė, kad interaktyvaus tinklapio palaikymas ir reklamos siuntimas užsiregistravusiems lankytojams, nepriklausomai nuo jų geografinės padėties, reiškė, jog atsakovas sąmoningai siekė naudoti verslą teismo vietos valstybėje, ir ši personalinė jurisdikcija yra tinkama vadovaujantis minimalių kontaktų doktrina.

JAV Iliojaus valstijos apygardos teismas byloje *Scherr v. Abrahams*³²⁴ nutarė, kad atsakovo tinklapis buvo interaktyvus, kadangi lankytojas keitėsi su juo informacija, tačiau toks interaktyvumas savaime nėra pakankamas tenkinti minimalių kontaktų reikalavimą.

Nekelia abejonių faktas, kad neleistinas elgesys internete, tiek deliktai, tiek sutarties pažeidimai, gali būti pakankamas pagrindas teisingumui pripažinti. Minimalių kontaktų vertinimo idėja turi privalumų. Reikėtų sutikti, kad jurisdikcija yra pagrįsta, jei įvykdomi tam tikri jos pripažinimo reikalavimai, pavyzdžiui, minimalūs kontaktai. Tačiau problema yra ta, kad absoliučiai neaišku, kada minimalūs kontaktai tampa pakankami jurisdikcijai įtvirtinti³²⁵. Nors esama nuomonių, kad pirminis JAV Aukščiausiojo Teismo sprendimo *International Shoe* byloje tikslas kaip tik buvo numatomumo

³²² *Krantz v. Air Line Pilots Ass'n, Int'l*, 245 Va. 202, 427 S.E.2d 326 (Vir. Sup. 1993), p. 206-207. WestLaw, <http://www.westlaw.com>, Vilnius [2010-08-10].

³²³ *Maritz, Inc. v. Cybergold, Inc.*, 947 F. Supp. 1328 (E.D. Miss. 1996). WestLaw, <http://www.westlaw.com>, Vilnius [2006-10-20].

³²⁴ *Scherr v. Abrahams*, 1998 WL 299678, 5 (N.D. Ill. May 29, 1998). WestLaw, <http://www.westlaw.com>, Vilnius [2006-10-20].

³²⁵ Keller M., išnaša 78, p. 35-36. Atkreiptinas dėmesys, kad dėl internetinės telefonijos technologijų plėtros šalys gali nežinoti apie kitos šalies buvimo vietą net tuomet, kai bendrauja su ja žodžiu. Žr., pavyzdžiui, Citron D. *Minimum Contacts in a Bordless World: Voice Over Internet Protocol and the Coming Implosion of Personal Jurisdiction Theory*. U.C. Davis Law Review, 1481, 2006, Nr. 39, p. 1542-1543. WestLaw, <http://www.westlaw.com>, Vilnius [2009-12-03].

teisinėje sistemoje užtikrinimas³²⁶, toks tikslas, manytina, nebuvo pasiektas. Net minimalių kontaktų doktriną patobulinti siūlantys komentatoriai pripažįsta, kad šios teorijos visiškas atsisakymas ir naujos sukūrimas galimai būtų paprastesnis ir perspektyvesnis³²⁷. Todėl skeptiškas Europos šalių požiūris į pernelyg aptakias Jungtinių Valstijų teorijas yra pagrįstas, nors pačioje Europos Sąjungoje bylose dėl neleistino informacijos skelbimo internete teisinio tikrumo esama nedaug.

2.2.1.3. *Zippo* skalė

JAV Pensilvanijos apygardos teismas byloje *Zippo Mfr. Co. v. Zippo Dot Com, Inc.*³²⁸ įtvirtino naują požiūrį vertinant interneto kontaktus, kartais vadinamą kontaktų visumos teorija (angl. *totality of contacts theory*)³²⁹, bet plačiau žinomą tiesiog kaip *Zippo* vertinimas (angl. *Zippo test*). Daugelio jis pripažintas naudingu ir įtakingu³³⁰, taikytinu skirtingo pobūdžio bylose, susijusiose su interneto naudojimu, tampantis rekomendacijų interneto vartotojams pagrindu³³¹, vienu lyginamas kone su JAV Aukščiausiojo Teismo

³²⁶ Ackerman C. World-Wide Volkswagen, Meet the World Wide Web: An Examination of Personal Jurisdiction Applied to a New World, *Saint John's Law Review*, 403, 1997, Nr. 71, p. 423. WestLaw, <http://www.westlaw.com>, Vilnius [2010-08-10].

³²⁷ “Visko, ką galima surasti dabartinėje minimalių kontaktų doktrinoje, atmetimas ir pradėjimas iš naujo galėtų būti paprastesnis ir daugiau žadantis kelias prie teikiančios pasitenkinimą personalinės jurisdikcijos teorijos. Tačiau, kaip pažymėta aukščiau, Aukščiausiasis Teismas rodė mažai polinkio atsisakyti, ir tvirtą polinkį išlaikyti, naudoti ir pridėti prie sudedamųjų dalių, šiuo metu randamų nagrinėjant minimalius kontaktus”. McMunigal K. Desert, Utility, and Minimum Contacts: Toward a Mixed Theory of Personal Jurisdiction. *Yale Law Journal*, 189, 1998, Nr. 108, p. 234. WestLaw, <http://www.westlaw.com>, Vilnius [2010-08-10].

³²⁸ *Zippo Mfr. Co. v. Zippo Dot Com, Inc.* 952 F. Supp. 1119 (W.D. Pa. 1997). WestLaw, <http://www.westlaw.com>, Vilnius [2006-10-20].

³²⁹ Schulze J. Caveat E-emptor: Solutions to the Jurisdictional Problem of Internet Injury. *American Journal of Trial Advocacy*, 615, 2006, Nr. 29, p. 619. WestLaw, <http://www.westlaw.com>, Vilnius [2006-10-20].

³³⁰ Sanchez V. Taking a Byte Out of Minimum Contacts: a Reasonable Exercise of Personal Jurisdiction in Cyberspace Trademark Disputes. *UCLA Law Review*, 1671, 1999, Nr. 46, p. 1685-1686. WestLaw, <http://www.westlaw.com>, Vilnius [2009-12-03]; Waldman B. A Unified Approach to Cyber-Libel: Defamation on the Internet, A Suggested Approach. *Richmond Journal of Law and Technology*, 9, 1999, Nr. 6, p. 65. WestLaw, <http://www.westlaw.com>, Vilnius [2006-09-18].

³³¹ Cantrell M. The Taming of E-health: Asserting U.S. Jurisdiction over Foreign and Domestic WebSites. *West Virginia Law Review*, 573, 2001, Nr. 103, p. 590. WestLaw, <http://www.westlaw.com>, Vilnius [2006-09-18]; O'Loughlin E. The Times They Are A-Changin': Personal Jurisdiction in Cyberspace. *Missouri Law Review*, 623, 2001, Nr. 66, p. 647. WestLaw, <http://www.westlaw.com>, Vilnius [2009-12-11].

nuomone³³², o kitų smerkiamas³³³ kaip neatitinkantis JAV Aukščiausiojo Teismo suformuotos bendrojo teisingumo doktrinos³³⁴ bei tam tikrų jo išaiškinimų³³⁵, ir paliktinas siūlant grįžti prie tradicinių principų apskritai³³⁶ bei pamatinio minimalių kontaktų principo konkrečiai³³⁷. Aišku viena, kad šis teismo sprendimas, nepaisant palyginti neaukšto teismo statuso ir bylos naujumo, disertacijoje nagrinėjama teisingumo nustatymo klausimais interneto kontekste yra kone daugiausiai naudojamas³³⁸. Teismas *Zippo* byloje sprendė, kad interneto kontaktų kokybė ir kilmė yra pagrindiniai faktoriai jurisdikcijai nustatyti. Vienoje pusėje yra situacijos, kuomet atsakovas aiškiai užsiima verslu internete. Jeigu atsakovas turi kontaktų su užsienio jurisdikcijos subjektais, žino apie tarptautinį kontaktų pobūdį ir kontaktai apima pasikartojantį informacijos perdavimą per internetą, personalinė jurisdikcija, anot teismo, yra tinkama. Kitoje pusėje yra situacijos, kai atsakovas viso labo skelbia informaciją interneto svetainėje, kuri yra prieinama užsienio valstybėse. Pasyvus interneto puslapis tiesiog padaro informaciją prieinamą tiems, kas ja domisi, ir nėra pagrindas personalinei jurisdikcijai nustatyti. Skalės viduryje yra tiesioginės kreipties puslapiai, kuriuose vartotojas gali keisti informaciją su tarnybine stotimi. Tokiose bylose jurisdikcijos klausimas turėtų būti sprendžiamas nagrinėjant puslapyje vykstančių informacijos mainų interaktyvumo ir komercinės prigimties lygį.

³³² Daughdrill B. Poking Along in the Fast Lane on the Information Super Highway: Territorial-Based Jurisprudence in a Technological World. *Mercer Law Review*, 1217, 2001, Nr. 52, p. 1222-1223. WestLaw, <http://www.westlaw.com>, Vilnius [2009-12-03].

³³³ Traynor M., Pirri L. Personal Jurisdiction and the Internet: Emerging Trends and Future Directions. *Practising Law Institute, Patents, Copyrights, Trademarks, and Literary Property Course Handbook Series*, 93, 2002, Nr. 712, p. 113-114. WestLaw, <http://www.westlaw.com>, Vilnius [2006-09-18].

³³⁴ Eric C. General Jurisdiction and Internet Contacts: What Role, if Any, Should the Zippo Sliding Scale Test Play in the Analysis? *Fordham Law Review*, 2371, 2006, Nr. 74, p. 2421. WestLaw, <http://www.westlaw.com>, Vilnius [2006-09-08].

³³⁵ Žr., pavyzdžiui, Green J. Is Zippo's Sliding Scale a Slippery Slope of Uncertainty? A Case for Abolishing Web Site Interactivity as a Conclusive Factor in Assessing Minimum Contacts in Cyberspace. *John Marshall Law Review*, 1051, 2001, Nr. 34, p. 1077. WestLaw, <http://www.westlaw.com>, Vilnius [2006-09-18].

³³⁶ Spencer B. Jurisdiction and the Internet: Returning to Traditional Principles to Analyze Network-mediated Contacts. *University of Illinois Law Review*, 71, 2006, p. 71, 124. WestLaw, <http://www.westlaw.com>, Vilnius [2006-10-10].

³³⁷ Eric C., išnaša 334, p. 2423.

³³⁸ Ši byla minima ne mažiau kaip 75 disertacijoje naudojamuose doktrinos šaltiniuose.

Šis testas savo paprastumo ir aiškumo dėka buvo plačiai cituojamas JAV teismų bylose dėl interneto naudojimo metu kilusių santykių. Tačiau šis sprendimas, kaip jau minėta, buvo ir tebėra kritikuojamas. Dėl technologijų plėtros vis daugiau puslapių sudaro galimybę keistis informacija, tad dauguma interneto svetainių tapo interaktyvios. Todėl *Zippo* skalė nebegalėjo būti naudinga. Komentatoriai atkreipdavo dėmesį, kad tiesioginė kreiptis yra ne daugiau nei programavimo funkcija; puslapio interaktyvumas galėtų būti atsitiktinė aplinkybė, priklausanti nuo programuotojo įgūdžių ir nebūtinai atspindinti turinio teikėjo ketinimus³³⁹. Be to, šio patikrinimo rezultatai buvo sunkiai prognozuojami. Tačiau *Zippo* skalė buvo ir yra taikoma. *ALS Scan, Inc. v. Digital Service Consultants, Inc.*³⁴⁰ byloje teismas pritaikė *Zippo* modelį, pažymėdamas, kad asmuo, kuris paprasčiausiai deda informaciją į internetą, neprijungia savęs kiekvienos valstybės jurisdikcijai, kur tik elektroniniai signalai yra perduoti ir priimti. Pasyvią tinklapio prigimtį pabrėžė ir JAV devintosios apygardos Apeliacinis teismas *Cybersell, Inc. v. Cybersell, Inc.*³⁴¹ byloje, pripažindamas, kad pasyvūs veiksmai paskelbiant tinklapį pasauliniame tinkle nebuvo pagrindas teismų kompetencijai nagrinėti bylą ieškovo valstijoje.

Kita vertus, esama dėl *Zippo* kritiškų teismo precedentų. Byloje *Winfield Collection, Ltd. v. McCauley*³⁴² JAV Mičigano apygardos teismas pareiškė nesąs pasirengęs pripažinti, kad paprastas internetinio puslapio, turinčio tiesioginės kreipties savybių, palaikymas savaime nustato šio puslapio valdytojui personalinę jurisdikciją visose valstijose.

Byloje *Millennium Enterprises, Inc. v. Millennium Music L.P.*³⁴³ teismas pareiškė, kad vidutinio interaktyvumo interneto kontaktų kategoriją, kaip ji buvo apibūdinta *Zippo*, reikėtų toliau tobulinti, siekiant apimti pamatinius personalinės jurisdikcijos reikalavimus. Teismas priėjo išvados, kad atsakovai

³³⁹ Hestermeyer H., išnaša 178, p. 278.

³⁴⁰ *ALS Scan, Inc. v. Digital Service Consultants, Inc.*, 293 F.3d 707 (4th Cir. 2002). WestLaw, <http://www.westlaw.com>, Vilnius [2006-10-20].

³⁴¹ *Cybersell, Inc. v. Cybersell, Inc.* 130 F.3d 414 (9th Cir. 1997), p. 420. WestLaw, <http://www.westlaw.com>, Vilnius [2010-08-10].

³⁴² *Winfield Collection, Ltd. v. McCauley*, 105 F. Supp. 2d 746 (E.D. Mich. 2000). WestLaw, <http://www.westlaw.com>, Vilnius [2006-10-20].

³⁴³ *Millennium Enterprises, Inc. v. Millennium Music L.P.* 33 F. Supp. 2d 907 (D. Or. 1999). WestLaw, <http://www.westlaw.com>, Vilnius [2006-10-20].

negalėjo pagrįstai numatyti būti patraukti į šį teismą vien už tai, kad reklamavo savo produktus per globalinį tinklą, kuris suteikia komercinių operacijų galimybę. Nepaisant kritikos, *Zippo* ilgai taikomas daugelio teismų³⁴⁴.

Tarybos reglamento ketvirtame skirsnyje įtvirtintos nuostatos, kuriose verslas–vartotojui (angl. *business-to-customer*, *B2C*) sutartyse jurisdikcijai nustatyti reikšmę turi tik vartotojo gyvenamoji vieta. Tarybos reglamentas draudžia sudaryti išlygas dėl jurisdikcijos iki ginčo pradžios. Tokiu būdu interaktyvaus tinklapio valdymas, jei vartotojas juo naudodamasis atliktų pirkimą, būtų pakankamas jurisdikcijai nustatyti valstybėje narėje, kurioje vartotojas turi gyvenamąją vietą. Kaip pažymi komentatoriai, Europos Sąjungos valstybėje narėje gyvenamąją vietą turintis vartotojas, naudojantis bet kur esantį pirkimus atlikti leidžiantį tinklą, jei šis tinklas taip pat prieinamas toje valstybėje, kurioje jis gyvena, gali pareikšti ieškinį tinklapio valdytojui vartotojo gyvenamosios vietos valstybėje³⁴⁵. Kitaip tariant, įmonės, įsteigtos Europos Sąjungos valstybėje, gali būti traukiamos į teismą bet kurioje valstybėje narėje, kurioje nuolat gyvena vartotojas ir kurioje prieinamas interaktyvus tinklas, nepriklausomai nuo to, kur vartotojas sudarė sutartį ir ar įmonė susitelkė savo verslą toje valstybėje³⁴⁶. Tokį aiškinimą, atrodytų, palaiko ne tik Komisija, bet ir Europos Sąjungos Taryba³⁴⁷. Tarybos reglamentas iš esmės panaikina skirtumą tarp aktyvaus ir pasyvaus vartotojo – visi vartotojai įgyja specialią apsaugą³⁴⁸.

Tarybos reglamento 5 straipsnio 1 dalyje įtvirtinta nuostata, kad byla gali būti iškelta prievolės vykdymo vietos teismuose. Prievolės vykdymo vieta parduodant prekes yra valstybėje, į kurią prekės buvo arba turėtų būti pristatytos, o teikiant paslaugas – valstybėje, kurioje paslaugos buvo arba turėtų būti suteiktos. Jeigu prekės perduodamos ar paslaugos suteikiamos

³⁴⁴ Rustad M., Koenig T. Harmonizing Internet Law: Lessons from Europe. *Journal of Internet Law*, 3, 2006, Nr. 9, p. 3. WestLaw, <http://www.westlaw.com>, Vilnius [2009-12-03].

³⁴⁵ Boone B., išnaša 152, p. 277.

³⁴⁶ Debussere F. International Jurisdiction over E-Consumer Contracts in the European Union: Quid Novi Sub Sole? *International Journal of Law and Information Technology*, 344, 2002, Nr. 10, p. 366. WestLaw, <http://www.westlaw.com>, Vilnius [2006-10-20].

³⁴⁷ Bendras Komisijos ir Europos Sąjungos Tarybos pareiškimas dėl 15 ir 73 straipsnių, 2000 m. gruodžio 14 d. <http://register.consilium.eu.int/pdf/en/00/st14/14139en0.pdf> [2006-10-20].

³⁴⁸ Debussere F., išnaša 346, p. 365.

elektroniniu būdu, jurisdikcija gali būti pripažinta valstybėje narėje, kurioje atitinkama skaitmeninė informacija buvo įkrauta, kadangi būtent į šioje valstybėje esantį kompiuterį buvo „pristatytos“ prekės, ar čia „suteiktos“ paslaugos. Vadinasi, Europos Sąjungoje verslas-verslui (angl. *business-to-business, B2B*) sutartyse pardavėjas, interaktyvaus puslapio valdytojas, gali būti patrauktas į teismą bet kurioje valstybėje narėje. Todėl galima teigti, kad Europos Sąjungos reguliavimas daugeliu aspektų tam tikra prasme atitinka JAV teismo sukurtą *Zippo* pasiūlymą³⁴⁹. Vadinasi, ta pati idėja rado savo šalininkų ir naujajame, ir senajame pasaulyje.

Doktrinoje siūlomi *Zippo* skalės tobulinimai, jų autorių nuomone, turėtų geriau atitikti nūdienos aplinkybes. Pavyzdžiui, siūloma pakeisti puslapio aktyvumo kriterijų puslapio verslumu tam tikro subjekto atžvilgiu³⁵⁰. Tokiu atveju vienoje skalės pusėje būtų aiškiai komerciniai puslapiai, kitoje – nekomerciniai. Nekomercinių puslapių interaktyvumas neturėtų tapti jurisdikcijos pagrindu³⁵¹. Tačiau tam tikrais atvejais teismas galėtų nustatyti savo jurisdikciją ir šių tinklapių savininkams, jei, pavyzdžiui, jų įvykdytas deliktas atitiktų *Calder v. Jones* byloje naudotą ir internetui pritaikytą poveikio kriterijų³⁵². Šio pasiūlymo vienas pagrindinių tikslų yra užtikrinti galimybę numatyti teisingumą. Tačiau klausimas, ar šis tikslas būtų pasiektas, yra diskutuotinas jau vien dėl to, kad nėra nuspėjamas paties *Calder* poveikio patikrinimo rezultatas.

Zippo testas yra į internetą orientuotas pasiūlymas. Bet būtent ši savybė, anot kritikų, yra šio pasiūlymo trūkumas, kadangi teismai atitrūksta nuo organiško ir veiksmingo jurisprudencijos raidos proceso³⁵³. Galima sutikti, kad keičiant pamatinius teisės principus dėl atsiradusios naujos komunikacijos

³⁴⁹ Boone B., išnaša 152, p. 277. Sutartinių santykių reglamentavimas, žinoma, negali būti taikomas deliktams. Tačiau jis reikšmingas lyginamuoju aspektu.

³⁵⁰ Leitstein T. A Solution for Personal Jurisdiction on the Internet. *Louisiana Law Review*, 565, 1999, Nr. 59, p. 590. WestLaw, <http://www.westlaw.com>, Vilnius [2006-10-20].

³⁵¹ JAV komentatoriai kartais siūlo sieti specifinės personalinės jurisdikcijos taikymą su internetinio tinklapio verslumu lygiu. Žr., pavyzdžiui, Neikirk K. Squeezing Cyberspace into International Shoe: When Should Courts Exercise Personal Jurisdiction Over Noncommercial Online Speech? *Villanova Law Review*, 353, 2000, Nr. 45, p. 384-385. WestLaw, <http://www.westlaw.com>, Vilnius [2006-10-20].

³⁵² Leitstein T., išnaša 350, p. 585-586.

³⁵³ Boone B., išnaša 152, p. 266.

priemonės būtų nepagrįstai atsisakyta nuoseklaus teisės plėtojimo ir vietoj to naudojant abejotinas paviršutiniškas koncepcijas. Todėl *Zippo* pasiūlymas negalėtų tenkinti teisingumo ir sąžiningumo reikalavimų.

2.2.1.4. Poveikio vertinimas

Poveikio vertinimo (angl. *effects test*) doktrina yra kilusi iš deliktų teisės. JAV Aukščiausiasis Teismas minėtoje *Calder v. Jones*³⁵⁴ byloje nurodė, kad jurisdikcija atsakovui yra tinkama, kadangi: 1) yra tyčinis žalą sukeliantis veiksmas, 2) jis nutaikytas į teismo vietos valstybę, 3) dėl jo žala patirta forumo šalyje ir atsakovas žinojo, kad žala veikiausiai bus patirta. Ši byla taip pat yra viena labiausiai cituojamų disertacijoje tiriamoje medžiagoje³⁵⁵. Vieni komentatoriai kartais pabrėžia, kad šis požiūris *atvirai* nebuvo taikomas už šmeižimo bylų ribų³⁵⁶, kiti atkreipia dėmesį į jo taikymą prekių ženklų pažeidimo, antimonopolinėse, nesąžiningos konkurencijos bylose³⁵⁷. Testas, kuris kartais suvokiamas kaip tapatus kryptingo naudojimosi vertinimui ar kaip minimalių kontaktų nagrinėjimo dalis³⁵⁸, JAV teismų yra taikomas interneto bylose³⁵⁹, kartais su siūlomais jo ir *Zippo* deriniais³⁶⁰.

Byloje *Panavision International, L.P. v. Toepfen*³⁶¹ atsakovas registravo domeno vardus, kurie sutapo su ieškovo priklausančiais prekių ženklais, ir reikalavo iš ieškovo atlyginti už nesinaudojimą šiais vardais. JAV apeliacinis teismas nusprendė, kad atsakovui taikytina personalinė jurisdikcija, nes jo veiksmai buvo nukreipti į ieškovą, pagrindinė žala buvo patirta teismo

³⁵⁴ *Calder v. Jones*, 465 U.S. 783 (1984). WestLaw, <http://www.westlaw.com>, Vilnius [2006-10-20].

³⁵⁵ Ši byla minima ne mažiau kaip 62 disertacijoje naudojamuose doktrinos šaltiniuose.

³⁵⁶ Leitstein T., išnaša 350, p. 574.

³⁵⁷ Keller M., išnaša 78, p. 28-29.

³⁵⁸ Floyd D., Baradaran-Robison S., išnaša 258, p. 622-623.

³⁵⁹ Daughdrill B., išnaša 332, p. 1228; Falcon D. A Nice Place to Visit, But I Wouldn't Want to Litigate There: The Effects of *Cybersell v. Cybersell* on the Law of Personal Jurisdiction. *Richmond Journal of Law and Technology*, 11, 1999, Nr. 5, p. 50. WestLaw, <http://www.westlaw.com>, Vilnius [2006-09-18].

³⁶⁰ Jansen S. Oh, What a Tangled Web: the Continuing Evolution of Personal Jurisdiction Derived from Internet-based Contacts. *Missouri Law Review*, 177, 2006, Nr. 71, p. 199-203. WestLaw, <http://www.westlaw.com>, Vilnius [2006-10-10]; Salvado S. An Effective Personal Jurisdiction Doctrine for the Internet. *University of Baltimore Intellectual Property Law Journal*, 75, 2003, Nr. 12, p. 114. WestLaw, <http://www.westlaw.com>, Vilnius [2009-12-11]

³⁶¹ *Panavision International, L.P. v. Toepfen*, 141 F.3d 1316 (9th Cir. 1998). WestLaw, <http://www.westlaw.com>, Vilnius [2006-10-20].

vietos valstybėje ir atsakovas žinojo, jog žala bus patirta forume, kadangi ten yra pagrindinė ieškovo verslo vieta. Teismas pažymėjo, kad deliktų bylose atsakovui turi būti taikoma personalinė jurisdikcija tuomet, kai jo elgesys veikia teismo vietos valstybę. Kadangi atsakovas kryptingai registravo ieškovui priklausančius prekių ženklus kaip savo domenų vardus, siekdamas priversti ieškovą jam sumokėti, teismas priėjo išvados, kad ši byla atitinka visas minėtas sąlygas.

Byloje *Nissan Motor Co. v. Nissan Computer Corp.*³⁶² nustatyta, kad atsakovas įregistravo domeno vardus *nissan.com* ir *nessan.net*, sukūrė ženklą, panašų į žinomo automobilio gamintojo prekių ženklą, skelbė savo puslapyje reklamą ir nuorodas, tarp jų susijusias su automobilių gamybos verslu. Teismas nusprendė, kad atsakovas, minėtais veiksmais klaidindamas vartotojus, turėjo naudotis. Teismas rado panašumų su *Panavision* byla ir pripažino personalinę jurisdikciją, kartu ir poveikio doktrinos pagrindą.

Byloje *Blakey v. Continental Airlines, Inc.*³⁶³ teismas, nagrinėdamas poveikio doktrinos taikymą šmeižimo internete ginčuose, priėjo išvados, kad visose jo analizuotose bylose bendra yra tai, kad personalinė jurisdikcija užsienio atsakovams gali būti pritaikyta tuo pagrindu, kad jie turėjo elektroninių kontaktų, kurie buvo nukreipti į teismo vietos valstybę, kad ieškovas yra šios valstybės rezidentas ir kad pagrindinė žala buvo patirta forume. JAV Virdžinijos apygardos teismas byloje *Bochan v. La Fontaine*³⁶⁴ nusprendė, kad ieškovo reputacija dėl atsakovo pareiškimų yra pažeista pirmiausiai teismo vietos valstybėje, kurioje ieškovas buvo rezidentas.

³⁶² *Nissan Motor Co. v. Nissan Computer Corp.*, 89 F. Supp. 2d 1154 (C.D. Cal. 2000). WestLaw, <http://www.westlaw.com>, Vilnius [2006-10-20].

³⁶³ *Blakey v. Continental Airlines, Inc.*, 751 A.2d 538 (N.J. 2000). WestLaw, <http://www.westlaw.com>, Vilnius [2006-10-20].

³⁶⁴ “Bochan ir keli jo draugai iš Virdžinijos pasiekė skelbimus Virdžinijoje ir žala reputacijai dėl atsakovo veiksmy ir nepagrįstų teiginių dėl pedofilijos ir seksualinių iškrypimų, jeigu atsirado, buvo patirta pirmiausiai Virdžinijoje, kur Bochan gyvena ir dirba. Esant tokioms aplinkybėms, dėl La Fontaine ir Harrisio elgesio dominuojančių padarinių Virdžinijoje šie atsakovai galėjo protingai numatyti būsiantys įtraukti į teismo procesą šioje jurisdikcijoje”. *Bochan v. La Fontaine*, 68 F. Supp. 2d 692 (E.D. Va 1999), p. 702. WestLaw, <http://www.westlaw.com>, Vilnius [2010-08-10].

Poveikis nagrinėjamas taip pat kartu su kitais kriterijais, pavyzdžiui, su toliau aptariamu veiklos kryptingumu. Byloje *Blumenthal v. Drudge*³⁶⁵ JAV Kolumbijos apygardos teismas konstatavo, jog taikydamas į ieškovą, kuris dirba Baltuosiuose rūmuose ir gyvena Kolumbijos apygardoje, atsakovas žinojo, jog pirminis ir sukrečiantis jo teiginių efektas bus patirtas Kolumbijos apygardoje.

JAV Kalifornijos apygardos teismas byloje *California Software, Inc. v. Reliability Research, Inc.*³⁶⁶ nusprendė pripažinti personalinę jurisdikciją. Nors atsakovų pareiškimai buvo skirti tretiesiems asmenims už teismo vietos valstijos ribų, veiksmai buvo sumanyti tokiu būdu, kad žala būtų patirta forume, kadangi buvo siekiama, kad tretieji asmenys dėl ieškovą juodinančios informacijos nepirktų jo produktų.

Mokslininkai siūlo šį patikrinimą patobulinti – vertinti žalos reikšmingumą³⁶⁷. Naujas poveikio patikrinimas turėtų reikalauti nustatyti: 1) ar atsakovas atliko tyčinį veiksma, 2) ar tas veiksmas sukėlė reikšmingą žalą asmeniui, 3) ar atsakovas žinojo ar turėjo žinoti, kad dėl to veiksmo asmuo patirs žalą, taigi padarė numatomą ieškinio kėlimą dėl žalingo tokio elgesio rezultato³⁶⁸. Manoma, kad šis pasiūlymas suteiktų nuoseklumo sprendimams dėl teismo priklausymo interneto bylose. Deja, teiginys kelia abejonių. Poveikio testas savaime yra gana aptakus ir tai, kaip minėta, yra pagrindinis JAV naudojamų teisingumo nustatymo metodų trūkumas. Šiuo atveju atsiranda papildoma *reikšmingos žalos* kategorija, kuri nesuteikia vertinimui daugiau aiškumo ar nuoseklumo. Be to, žalos reikšmingumą gali būti itin sudėtinga nustatyti neišnagrinėjus bylos, tai yra toje stadijoje, kurioje sprendžiamas teismo kompetencijos klausimas.

Kai kurie komentatoriai pabrėžia, kad *Calder* pasiūlytas poveikio kriterijus geriau gali būti pritaikytas interneto bylose negu kryptingo

³⁶⁵ *Blumenthal v. Drudge*, 992 F. Supp. 44 (D.D.C. 1998), p. 57. WestLaw, <http://www.westlaw.com>, Vilnius [2010-08-10].

³⁶⁶ *California Software, Inc. v. Reliability Research, Inc.*, 631 F. Supp. 1356 (C.D. Cal. 1996), p. 1361-1362. WestLaw, <http://www.westlaw.com>, Vilnius [2010-08-10].

³⁶⁷ Leitstein T., išnaša 350, p. 585.

³⁶⁸ Ten pat.

naudojimosi patikrinimas³⁶⁹. Kiti pareiškia, kad *Calder* yra pernelyg lankstus, sukelia daug problemų, ypač kai į ginčą įtrauktos įmonės³⁷⁰. Tretieji teigia, kad jis pernelyg platus, o per plačiai užsimotas personalinės jurisdikcijos taikymas, daugybinės jurisdikcijos, reikštų interneto naudojimo išlaidų didėjimą dėl būtinybės gintis nuo kartotinių ieškinių daugelyje jurisdikcijų³⁷¹. Akivaizdu viena, kad kaip ir kitų pasiūlymų dėl teisingumo atvejais tarp teismų ir kritikų, o taip pat pačiose šiose grupėse, bendros nuomonės nėra.

Galima sutikti su komentatoriais, teigiančiais, kad ši doktrina, kaip ir minimalių kontaktų teorija, yra pernelyg neapibrėžta. Esama bylų, mažai tesiskiriančių nuo aukščiau išvardytųjų, kuriose poveikis forume nebuvo laikomas pakankamu pagrindu personalinei jurisdikcijai taikyti, kadangi buvo pasigesta atsakovų veiksmų kryptingumo į forumą ar efektų numatymo. Antai byloje *Barrett v. Catacombs Press*³⁷², ir ją citavusioje *Bailey v. Turbine Design, Inc.*³⁷³ teismų buvo konstatuota, kad paprasčiausi ieškovo teiginiai, esą jis jaučiąs atsakovo žalą sukeliančio elgesio poveikį forume, nes čia gyvena ir dirba, yra nepakankami taikyti *Calder* taisyklei. Byloje *Lofton v. Turbine Design, Inc.*³⁷⁴ JAV Misisipės apygardos teismas nerado pagrindo taikyti poveikio doktriną, nes, skirtingai nei *Calder* byloje, teismo vietos valstybė, teismo nuomone, nebuvo nei dėmesio centre, nei būtinai žalos vieta, kadangi įžeidžianti medžiaga buvo taikyta asmeniui, kuris nebuvo nei forumo rezidentas, nei ieškovas byloje. Teismas pažymėjo, kad nėra atsakovų ir teismo vietos valstybės kontaktų įrodymų ar įrodymų, kad atsakovo tinklapį pasiekė

³⁶⁹ Neikirk K., išnaša 351, p. 382.

³⁷⁰ Boone B., išnaša 152, p. 261.

³⁷¹ Burk D. Jurisdiction in a World without Borders. *Virginia Journal of Law & Technology*, 3, 1997, Nr. 1, p. 60-61. WestLaw, <http://www.westlaw.com>, Vilnius [2006-09-18].

³⁷² "Be abejo, galima numatyti, kad dalis žalos bus juntama Pensilvanijoje, nes ieškovas gyvena ir dirba čia, bet tokio numatymo nepakanka jurisdikcijai taikyti <...>. Nors mes sutinkame, kad Pensilvanijos gyventojai yra vieni iš įžeidžiančių pareiškimų gavėjų ar žiūrovų, jie yra tik dalelė kitų po visą pasaulį išsiblaškiusių interneto vartotojų, kurie yra gavę arba peržiūrėję šiuos pareiškimus <...>. Tik tvirtinimas, kad ieškovas jaučia atsakovo žalą sukėlusio elgesio poveikį forume, nes ieškovas yra jame, yra nepakankamas *Calder* taikymui". *Barrett v. Catacombs Press*, 44 F. Supp. 2d 717 (E.D. Pa. 1999), p. 731. WestLaw, <http://www.westlaw.com>, Vilnius [2010-08-10].

³⁷³ *Bailey v. Turbine Design, Inc.*, 86 F. Supp. 2d 790 (W.D. Tenn. 2000), p. 796-797. WestLaw, <http://www.westlaw.com>, Vilnius [2010-08-10].

³⁷⁴ *Lofton v. Turbine Design, Inc.*, 100 F. Supp. 2d 404 (N.D. Miss. 2000), p. 410-411. WestLaw, <http://www.westlaw.com>, Vilnius [2010-08-10].

forumo rezidentai, taip pat atsakovai neturi forume nei biuro, nei darbuotojų, nei prekybos atstovų, nevykdo čia verslo. Teismas nusprendė, kad atsakovo tinklapis yra pasyvus, taikė *Zippo* ir atsisakė pripažinti personalinę jurisdikciją atsakovui³⁷⁵.

Poveikio teismo vietos valstybėje neįžvelgė ir teismas byloje *Melvin v. Doe*³⁷⁶, nusprendęs, kad atsakovas, kuris specialiai pasirodė jurisdikcijai užginčyti, reziduoja kitoje valstijoje, nevykdo forume komercinės veiklos, teturi tik pasyvų tinklapį, todėl įžeidžiančių pranešimų padariniai, labiau tikėtina, atsiras svetur. Komercinės atsakovo veiklos forume pasigedo taip pat JAV Delavero Aukščiausiasis Teismas, byloje *Clayton v. Farb*.³⁷⁷, dėl to atsisakęs taikyti personalinę jurisdikciją juodinančią informaciją apie ieškovą internete skelbusiam pažeidėjui.

Galima apibendrinti, kad taikant *Calder* principus teisingumo klausimo sprendimo rezultatas negali būti iš anksto apibrėžtas ir palieka teismui plačią pasirinkimo laisvę.

2.2.1.5. Veiklos kryptingumo vertinimas

Veiklos kryptingumo vertinimo (angl. *targeting test*) teorija yra pripažįstama daugelio mokslininkų ir jau naudojama teismų. Anot šio patikrinimo autoriaus profesoriaus Geist³⁷⁸, sprendžiant klausimą dėl personalinės jurisdikcijos taikymo atsakovui, reikėtų nustatyti, ar interneto puslapio valdytojas nukreipė savo veiksmus į teismo vietos valstybę. Mokslininkas pasiūlė veiklos kryptingumo patikrinimo kriterijus: 1) susitarimų

³⁷⁵ Vienoje byloje esama daugelio disertacijoje aptariamų vertinimų požymių ir tai rodo, kaip persipynusios yra skirtingos doktrinos.

³⁷⁶ *Melvin v. Doe*, 1999 WL 551335, 27 Media L. Rep. (BNA) 2144 (Va. Cir. 1999). WestLaw, <http://www.westlaw.com>, Vilnius [2010-08-10].

³⁷⁷ *Clayton v. Farb*, No. 97C-10-306-WTQ, 1998 WL 283468 (Del. Super. Apr. 23, 1998), p. 1. WestLaw, <http://www.westlaw.com>, Vilnius [2010-08-10].

³⁷⁸ Žr. bendrai Geist M. Is There a There There? Toward Greater Certainty for Internet Jurisdiction. *Berkeley Technology Law Journal*, 1345, 2001, Nr. 16. WestLaw, <http://www.westlaw.com>, Vilnius [2006-10-20].

dėl jurisdikcijos naudojimas³⁷⁹, 2) technologijų taikymas, 3) tikras ar numanomas žinojimas³⁸⁰.

Pirmiausia turėjo būti tiriama, ar šalys naudojo išlygas dėl teisingumo. Susitarimu dėl jurisdikcijos tinklapio lankytojas turėtų aiškiai patvirtinti arba pats deklaruoti savo jurisdikciją³⁸¹. Jei lankytojas nepriimtų puslapio valdytojo pasiūlytos išlygos dėl jurisdikcijos arba nurodytą nepriimtina jurisdikciją, puslapio savininkas galėtų uždrausti jam naudotis savo ištekliais, tokiu būdu sumažinti riziką būti iškviestam į teismą tinklapio lankytojo valstybėje. Toliau turėjo būti tikrinama, ar tinklapio savininkas naudojo technologijas, leidžiančias nustatyti lankytojo geografinę buvimo vietą. Geografinės lankytojo padėties nustatymo programinė įranga galėtų padėti jam išvengti nepageidaujamos jurisdikcijos. Geist nurodė keletą programinės įrangos pavyzdžių – *Infospit*, *NetGeo*, *EdgeScape*, *Digital Envoy*, *Quova*³⁸². Tačiau patikrinimas sumanytas kaip neutralus technologijoms, todėl puslapio valdytojas galėtų naudoti bet kokią protingumo kriterijų atitinkančią įrangą, kuri būtų prieinama konflikto pradžios metu. Technologijas naudojantis atsakovas tokiu būdu parodytų, kad jis rūpestingai siekė vengti nepageidaujamos jurisdikcijos, bet nepasiklovė vien lankytojo pateikta savo gyvenamosios vietos deklaracija. Galiausiai turėjo būti tiriama, ar atsakovas žinojo ar privalėjo žinoti ieškovo jurisdikciją. Šis kriterijus turėjo užtikrinti, kad atsakovas neneigtų faktinio žinojimo apie lankytojo jurisdikciją, remdamasis vien formaliu išlygų ir technologijų naudojimu, jei įrodymai bylotų ką kita. Toks numanomas žinojimas, anot Geist, ypač pasitarnautų

³⁷⁹ Apie išlygas ir jų reikšmę žr., pavyzdžiui, Jaglom A. Liability On-line: Choice-of-Law and Jurisdiction on the Internet, or Who's in Charge Here? *International Law Practicum*, 66, 2003, Nr. 16, p. 68, 70. WestLaw, <http://www.westlaw.com>, Vilnius [2006-10-20].

³⁸⁰ Geist M., išnaša 378, p. 1384-1404. Panašių pasiūlymų esama ir tais atvejais, kai siekiama apriboti užsienio teisės taikymą. Žr., pavyzdžiui, Wyant M. Confronting the Limits of the First Amendment: a Proactive Approach for Media Defendants Facing Liability Abroad. *San Diego International Law Journal*, 367, 2008, Nr. 9, p. 417. WestLaw, <http://www.westlaw.com>, Vilnius [2009-12-03].

³⁸¹ Daugelio ekspertų nuomone, lankytojas turėtų būti susaistytas savo nurodymu dėl jurisdikcijos. Tik pareiškimais grįstos sistemos vienas iš trūkumų yra galimybė piktnaudžiauti. Šalis tam tikrais sumetimais galėtų nurodyti su sutartimi nesusijusią valstybę. Žr., pavyzdžiui, Kessedjian C., išnaša 165.

³⁸² Disertacijos autoriui teko naudoti pasaulyje pripažinto informacijos dėl geografinės vietos nustatymo teikėjo paslaugas. Teikiami duomenys ne visuomet atitikdavo tikrovę.

deliktų bylose, kuomet paprastai paisoma *Calder v. Jones* sprendimo. Šių trijų faktorių analizė padėtų nustatyti, ar šalys žinomai kryptingai veikė tam tikros jurisdikcijos atžvilgiu ir atitinkamai – ar atsakovui gali būti taikoma personalinė jurisdikcija³⁸³.

Profesoriaus Geist pasiūlymui pritariantys autoriai nurodo, kad tais atvejais, kai puslapio valdytojas technologijų nenaudojo lankytojo jurisdikcijai nustatyti, turėtų būti laikoma, kad puslapio valdytojas sąmoningai nenorėjo žinoti prisijungusių vartotojų geografinės buvimo vietos³⁸⁴. Aplinkybę, kad atsakovas naudojo pagrindines geografinės vietos nustatymo technologijas, siūloma preziumuoti³⁸⁵. Taip pat siūloma truputį patobulinti profesoriaus Geist požiūrį, kad jis galėtų būti naudojamas nekomercinio pobūdžio ginčams – žinojimo elementą pakeisti modifikuotu *Leitstein* poveikio tikrinimu³⁸⁶.

Kartais veiklos kryptingumo patikrinimo testas suprantamas kaip alternatyva tradicinėms teisingumo nustatymo taisyklėms, viena iš trijų teorijų. Anot šios koncepcijos šalininkų, pirma yra perdavimo, arba informacijos įkrovimo, išsiuntimo (angl. *uploading*) valstybės jurisdikcijos teorija, antroji – gavimo, arba informacijos iškrovimo, atsisiuntimo (angl. *downloading*) valstybės jurisdikcijos teorija, trečioji – valstybės, į kurios visuomenę buvo nukreipta interneto tinklapio valdytojo veikla, teorija³⁸⁷.

Europos parlamentas, kaip minėta, siūlė Tarybos reglamento pakeitimus, kurie įteisintų veiklos nukreipimo į valstybę kriterijaus naudojimą, kai yra sprendžiama dėl vartotojo valstybės jurisdikcijos vartojimo sutartyse. Komisija pasiūlymą atmėtė³⁸⁸. Kita vertus, tam tikras veiklos sąsajos veiksnys

³⁸³ Rizikai sumažinti, be išlygų sudarymo ir geografinės vietos programinės įrangos naudojimo, papildomai informacijos skleidėjams siūloma įsigyti draudimą dėl šmeižimo virtualioje erdvėje. Žr. Cooper B. The U.S. Libel Law Conundrum and the Necessity of Defensive Corporate Measures in Lessening International Internet Libel Liability. Connecticut Journal of International Law, 127, 2005, Nr. 21, p. 154. WestLaw, <http://www.westlaw.com>, Vilnius [2009-12-11].

³⁸⁴ Bales R., Van Wert S. Internet Web Site Jurisdiction. John Marshall Journal of Computer and Information Law, 21, 2001, Nr. 20, p. 52. WestLaw, <http://www.westlaw.com>, Vilnius [2006-10-20].

³⁸⁵ Ten pat.

³⁸⁶ Ten pat, p. 55.

³⁸⁷ Manolopoulos A. Raising “Cyber-borders”: the Interaction Between Law and Technology. International Journal of Law and Information Technology, 40, 2003, Nr. 11, p. 47. WestLaw, <http://www.westlaw.com>, Vilnius [2006-10-20].

³⁸⁸ OL C62E, 2001.02.27, p. 243-275.

su vartotojo valstybe, sutarčių su vartotojais požiūriu, Tarybos reglamento 15 straipsnio 1 dalies c punkte vis dėlto numatytas³⁸⁹, nors nėra aišku, kaip šis terminas turėtų būti aiškinamas³⁹⁰.

Apskritai daugelis mokslininkų palankiai vertina profesoriaus Geist pasiūlymą, manydami, kad veiklos kryptingumo vertinimo testas yra svarbus elementas, suartintis Jungtinių Valstijų ir Europos Sąjungos požiūrius į jurisdikciją ir padėsiantis pasiekti susitarimą dėl Konvencijos dėl jurisdikcijos ir užsienio teismų sprendimų civilinėse ir komercinėse bylose³⁹¹. Manoma, kad geotechnologijos gali prisidėti paverčiant internetą kažkuo, kas labiau primena mūsų sienų padalytą pasaulį³⁹². Tai būtų tam tikras trečias kelias tarp požiūrio, kad interneto kontekste jurisdikcija bet kurioje pasaulio šalyje yra numatoma, ir nuomonės, kad ji nėra nuspėjama niekur. Pavyzdžiui, JAV Šeštosios apygardos Apeliacinis teismas *United States v. Thomas*³⁹³ byloje pažymėjo, kad atsakovai turėjo galimybę slaptažodžiais apsaugoti nuo atsakomybės nepageidaujamose jurisdikcijose, apribodami prieigą jose. Tačiau kita teismų praktika leidžia suabejoti, kad profesoriaus Geist pasiūlymas galėtų iš esmės išspręsti problemą. Pavyzdžiui, minėtoje *Twentieth Century Fox Film Corp. v. iCraveTV*³⁹⁴ byloje atsakovas Kanados kompanija teikė per internetą galimybę žiūrėti televizijos programas. JAV teismas pripažino savo jurisdikciją tuo pagrindu, kad lankytojas nesunkiai galėjo pasiekti neteisėtą medžiagą, ir neatsižvelgė į tai, kad atsakovas taikėsi tik į Kanados auditoriją, ir naudojo slaptažodžiais apsaugotą tinklą³⁹⁵. Šis pasiūlymas negalėtų išspręsti

³⁸⁹ Angl. "directs such activities to that Member State".

³⁹⁰ Debussere F., išnaša 346, p. 365.

³⁹¹ Žr., pavyzdžiui, Boone B., išnaša 152, p. 288-289; Keller M., išnaša 78, p. 2, 74; Hestermeyer H., išnaša 178, p. 286-287.

³⁹² Svantesson D. Geo-Location Technologies and Other Means of Placing Borders on the "Bordless" Internet. *John Marshall Journal of Computer and Information Law*, 101, 2004, Nr. 23, p. 137. WestLaw, <http://www.westlaw.com>, Vilnius [2009-12-03]; Svantesson D. Borders on, or Borders Around – the Future of the Internet. *Albany Law Journal of Science and Technology*, 343, 2006, Nr. 16, p. 381. WestLaw, <http://www.westlaw.com>, Vilnius [2006-09-08].

³⁹³ *United States v. Thomas*, 74 F.3d 701 (6th Cir. 1996), p. 711. WestLaw, <http://www.westlaw.com>, Vilnius [2010-08-10].

³⁹⁴ *Twentieth Century Fox Film Corp. v. iCraveTV*, 53 U.S.P.Q.2d (BNA) 1831 (W.D. Pa. 2000). WestLaw, <http://www.westlaw.com>, Vilnius [2006-10-20].

³⁹⁵ Tiesa, nėra žinoma, kad šioje byloje atsakovas naudotų technologijas lankytojo buvimo vietai nustatyti. Bet komentatoriai, kaip minėta, tam tikrą technologijų naudojimą siūlo preziumuoti.

problemos jau vien dėl to, kad nepageidaujamai jurisdikcijai išvengti naudojamų priemonių pakankamumas suprantamas labai įvairiai. Todėl veiklos kryptingumo testas irgi stokoja apibrėžtumo ir tinklapio valdytojas negalės būti užtikrintas, kad nepageidaujama jurisdikcija galiausiai nebus pritaikyta. Be to, išlygos dėl jurisdikcijos ir technologijų naudojimas praranda prasmę bylose dėl neleistino informacijos skelbimo internete, kai žalą gali patirti internetu apskritai nesinaudojantis asmuo, todėl negalėjęs sudaryti jokių išlygų. Dar viena problema kryptingumui patikrinti – situacijos, kai tinklapio valdytojas apskritai neveikia kryptingai³⁹⁶. Nesunkiai gali būti įsivaizduojama situacija, kuomet neleistinos informacijos skelbėjas netaiko savo veiklos jokiame apibrėžtam asmeniui ar teritorijai. Tuomet kryptingumo jo veiksmuose paieška negalėtų būti vaisinga.

2.2.1.6. Produkto išleidimas į apyvartą

Produkto išleidimo į apyvartą (angl. *stream of commerce*) doktrinos šalininkai pirmiausiai siūlo atskirti du požiūrius. Pagal pirmąjį, minėtą tinklo voro, požiūrį jurisdikcija visur, kur pasiekiamas tinklapis, yra tinkama. Taigi, nėra vienintelės teisingos jurisdikcijos – jų yra daug, ir jos visos pagrįstos. Pagal antrąjį, vadinamąjį magistralės (angl. *highway*) požiūrį, jurisdikcija yra tinkama tik tam tikroje vietoje, nes asmuo tuo pat metu gali būti vienoje vietovėje³⁹⁷. Toliau nagrinėjami panašumai tarp tinklapio paskelbimo internete ir produkto išleidimo į rinką.

Tinklo voro ir magistralės požiūriai mokslininkų buvo sugretinti su teisėjų nuomonėmis *Asahi*³⁹⁸ byloje ir buvo įžvelgta reikšminga analogija³⁹⁹. Šioje byloje JAV Aukščiausiojo Teismo teisėjas Brennan išreiškė nuomonę, kad produkto išleidimas savaime yra pagrindas palaikyti atsakovo personalinę jurisdikciją, kai atsakovo produktai „surado kelią“ į teismo valstybę. Priešingai, teisėja O'Connor manė, kad personalinei jurisdikcijai pripažinti

³⁹⁶ Kessedjian C., išnaša 165.

³⁹⁷ Pastarasis požiūris turi savo šalininkų. Žr., pavyzdžiui, Burns J., Bales R., išnaša 282, p. 47.

³⁹⁸ *Asahi Metal Industry Co., Ltd. v. Supreme Court*, 480 U.S. 102 (1986). WestLaw, <http://www.westlaw.com>, Vilnius [2006-10-20].

³⁹⁹ Burns J., Bales R., išnaša 282, p. 47.

nepakanka produkto patekimo į rinką ir jo atsiradimo teismo vietos valstybėje, kad teisingumui reikia „kažko daugiau“ (angl. *something more*) – papildomo veiksmo, kuris rodytų atsakovo ketinimus ar tikslą aptarnauti rinką forume. Šiais papildomais veiksmais galėjo būti produkto projektavimas šalies rinkai ar reklama šalyje⁴⁰⁰.

Pastaruoju metu O'Connor nuomonės taikymas internetiniams ginčams populiarėja, ja siūloma naudotis bylose dėl neleistino informacijos skelbimo internete⁴⁰¹. Šį požiūrį, kaip ir profesoriaus Geist pasiūlymą, pradėta vadinti veiklos kryptingumo kriterijumi⁴⁰². Teismo sprendimas *Millennium*⁴⁰³ byloje laikomas šio požiūrio teisiniu pripažinimu su internetu susijusiose bylose⁴⁰⁴, bet jis nėra vienintelis. Antai byloje *Bensusan Restaurant Corp. v. King*⁴⁰⁵ ir ją citavusioje *Jewish Defense Org., Inc. v. Superior Court*⁴⁰⁶ teismai, teikdami nuorodas į *Asahi*, jurisdikcijai pripažinti reikalavo kažko daugiau, negu sukurti paprastą interneto tinklą.

Kaip pagrindiniai trūkumai nurodomi: pirma, teorijos ribotumas, nes neatsižvelgiama į interneto ir tinklapių prigimtį; antra, neatsakoma į klausimą, kada interneto puslapio sukūrimas ir palaikymas tampa pakankamu pagrindu

⁴⁰⁰ “Produkto išleidimas į apyvartą savaime nėra atsakovo veiksmas tikslingai nukreiptas į teismo vietos valstybę. Papildomas atsakovo elgesys gali rodyti ketinimą ar tikslą aptarnauti rinką teismo vietos valstybėje, pavyzdžiui, produkto projektavimas teismo vietos valstybės rinkai, reklama teismo vietos valstybėje, kanalų, teikiančių klientams nuolatinės konsultacijas teismo vietos valstybėje, įsteigimas, ar produkto rinkodara per platintoją, kuris sutiko dirbti kaip prekybos agentas teismo vietos valstybėje. Bet atsakovo suvokimas, kad išleidimas į apyvartą gali numesti ar numes produktą į teismo vietos valstybę, nepaverčia paprasto produkto išleidimo į apyvartą veiksmo tikslingai nukreiptu į teismo vietos valstybę veiksmu”. *Asahi Metal Industry Co., Ltd. V. Supreme Court*, 480 U.S. 102 (1986), p. 112. WestLaw, <http://www.westlaw.com>, Vilnius [2006-10-20].

⁴⁰¹ Gupta S. Bulletin Board Systems and Personal Jurisdiction: What Comports with Fair Play and Substantial Justice? *University of Chicago Legal Forum*, 519, 1996, p. 534. WestLaw, <http://www.westlaw.com>, Vilnius [2006-09-18]; Kalow G., išnaša 226, p. 2269.

⁴⁰² Boone B., išnaša 152, p. 288.

⁴⁰³ *Millennium Enterprises, Inc. v. Millennium Music L.P.*, 33 F. Supp. 2d 907 (D. Or. 1999). WestLaw, <http://www.westlaw.com>, Vilnius [2006-10-20].

⁴⁰⁴ Boone B., išnaša 152, p. 263.

⁴⁰⁵ “Tinklapių sukūrimas, kaip ir produkto paleidimas į apyvartą, gali būti jaučiamas visoje šalyje ar net pasaulyje, bet, be kažko daugiau, tai nėra veiksmas, tikslingai nukreiptas į forumo valstybę”. *Bensusan Restaurant Corp. v. King*, 937 F. Supp. 295 (S.D.N.Y. 1996), p. 301. WestLaw, <http://www.westlaw.com>, Vilnius [2010-08-10].

⁴⁰⁶ *Jewish Defense Org., Inc. v. Superior Court*, 72 Cal. App. 4th 1045, 85 Cal. Rptr. 2d 611 (2d Dist. 1999), p. 1060-1061. WestLaw, <http://www.westlaw.com>, Vilnius [2010-08-10].

jurisdikcijai taikyti⁴⁰⁷. Esama nuomonių, kad teisėjos O'Connor vertinimas vis dar pernelyg platus ir sukuria įmonėms interneto naudojimo kliūčių⁴⁰⁸

Kaip ir kitos aukščiau aptartos teorijos, ši nėra reikiamai apibrėžta.

2.2.1.7. Trijų lygių veikla

Personalinei jurisdikcijai nustatyti buvo pasiūlyta nagrinėti veiklos internete laipsnį⁴⁰⁹, ir tai suteikė šiam pasiūlymui panašumų su *Zippo*. Buvo sukurta trijų lygių veiklos (angl. *three-level-hierarchy*) doktrina. Iš pradžių, anot teorijos autorių, reikėjo atskirti du jau minėtus požiūrius: tinklo voro ir magistralės. Toliau, po „magistralės“ požiūrio, kaip teisingiausio, priėmimo, interneto kontaktai buvo padalyti į tris lygius. Pirmas, paprasčiausias pasyvus nardymas internete ir nardymui bei informacijos pateikimui sukurtas tinklapis. Paprastai tokia tinklapyje neturėtų vykti informacijos mainai tarp puslapio valdytojo tarnybinės stoties ir lankytojo kompiuterio. Toks interneto puslapis nėra pakankamas pagrindas išvelgti minimalius kontaktus, kryptingą naudojimąsi, taigi nėra pakankamas jurisdikcijai nustatyti. Antras lygis – prekyba turėtų sukurti paneigiamą prezumpciją, kad personalinė jurisdikcija yra tinkama. Atsakovas, interneto puslapio valdytojas, galėtų paneigti šią prezumpciją, įrodęs, kad, pirma, jis nesitikėjo, jog asmenys iš teismo vietos valstybės pirs jo puslapyje, ir to nesiekė, ir, antra, jis nežinojo, kad pirkinys nupirktas iš forumo valstybės, ir iš jo negalima buvo pagrįstai tikėtis tokio žinojimo. Trečias lygis – stambios finansinės operacijos savaime turėtų užtraukti atsakovui personalinę jurisdikciją. Tokiose bylose paprastai būna reikšmingas vartotojo ir puslapio valdytojo bendradarbiavimas, be to, stambios firmos paprastai siekia verstis veikla plačiu mastu⁴¹⁰.

Dėl šio požiūrio yra keletas priekaištų. Pirma, neįvertinamas faktas, kad tarp tinklapyje ir jį palaikančios tarnybinės stoties bei lankytojo kompiuterio visada egzistuoja interaktyvumas; antra, geografinė lankytojo buvimo vieta

⁴⁰⁷ Bales R., Van Wert S., išnaša 384, p. 31.

⁴⁰⁸ Orians S., išnaša 115, p. 865.

⁴⁰⁹ Burns J., Bales R., išnaša 282, p. 31.

⁴¹⁰ Burns J., Bales R., išnaša 282, p. 47-50.

gali būti nustatyta, pavyzdžiui, pagal lankytojo interneto paslaugų teikėjo IP adresą; trečia, taikant šį vertinimą yra sunkumų numatyti būsimą jurisdikciją⁴¹¹. Pastarasis trūkumas panaikina viltis, kad šis vertinimas gali būti plačiai pripažintas Europos valstybėse. Be to, testas suteikia nedaug naudos tais atvejais, kai nagrinėjama neleistino informacijos skelbimo internete byla, nes šie ginčai ne visuomet apskritai susiję su komercija. Kita vertus, kritika ta dalimi, kuria nurodo galimybę nustatyti geografinę lankytojo buvimo vietą pagal IP adresą, yra nepagrįsta, kadangi egzistuoja nesudėtingos technologijos, leidžiančios apeiti šiuo principu veikiančią programinę įrangą.

2.2.1.8. Pusiausvyros siekimas

Kai kurių autorių nuomone, nustatant jurisdikciją būtina siekti visų šalių ir valstybių interesų pusiausvyros (angl. *balancing*). Teismas turėtų įvertinti: a) atsakovo kontaktus, b) teismo vietos valstybės viešą interesą gauti pasaulinę informaciją interneto tinklais, c) kiekvienos valstybės interesus suteikti savo piliečiams galimybę laisvai reikšti nuomonę bei priemones naudotis šia galimybe ir d) pasaulio interesus palaikyti bendradarbiavimą be pataikavimo žemesniems engėjiškų režimų standartams⁴¹². Pusiausvyros siekimo principas išliks galioti nepaisant komunikacijos tobulinimo⁴¹³.

Ištis sunku ginčytis, kad derinant interesus reikia siekti tam tikros pusiausvyros. Bet šis požiūris turi akivaizdžių trūkumų, kurių didžiausias – jurisdikcijos numatymo stoka, ypač didelis netikrumas. Be to, yra mažai abejonių, kad teismo vertinimas dėl įvairių valstybių interesų derinimo negali būti visiškai objektyvus ir visuomet bus tiesiogiai ar netiesiogiai siekiama apginti teismo vietos valstybės interesus. Teisėjo vidinis įsitikinimas dėl to, kas yra teisinga ir kas yra pagrįsta pusiausvyra, negalėtų ignoruoti sąlygų, kuriose tas įsitikinimas susiformavo.

⁴¹¹ Bales R., Van Wert S., išnaša 384, p. 43.

⁴¹² Werley B., išnaša 311, p. 226.

⁴¹³ Mika K. Internet Jurisdictional Issues: Fundamental Fairness in a Virtual World. *Creighton Law Review*, 1169, 1997, Nr. 30, p. 1187. WestLaw, <http://www.westlaw.com>, Vilnius [2009-12-03].

2.2.2. Teisingumo nustatymą lengvinantys metodai

2.2.2.1. Tarptautinės konvencijos

Daugelis komentatorių, nepriklausomai nuo jų požiūrio į interneto reguliavimo galimybę, teigia, kad kone vienintelis patikimas būdas išspręsti teismo priklausymo problemas interneto bylose yra tarptautinių sutarčių pasirašymas⁴¹⁴ ar net specialios tarptautinės organizacijos sukūrimas⁴¹⁵. Neįmanoma vienai valstybei valdyti internetą, todėl reguliacijos pagrindas yra lankstumas ir tarptautinis bendradarbiavimas, taip pat teisinis kūrybiškumas⁴¹⁶. Skirtingų kultūrų valstybės kviečiamos parengti požiūrių vienodinimo metodus⁴¹⁷, bendradarbiauti⁴¹⁸ ir vienodinti materialiąją teisę⁴¹⁹. Siūloma kartu judėti prie bendrų standartų ir supanašėjimo⁴²⁰. Teigiama, kad geriausia būtų sujungti Europos požiūrį į jurisdikcijos klausimų sprendimą, atskleista, be kita

⁴¹⁴ Žr., pavyzdžiui, Xalabarder R. Copyright: Choice of Law and Jurisdiction in the Digital Age. Annual Survey of International and Comparative Law, 2002, Nr. 8, p. 96. Tarptautinėmis sutartimis mokslininkai taip pat ragina spręsti taikytinos teisės klausimus. Žr., pavyzdžiui, Bone S. Private Harms in the Cyber-World: the Conundrum of Choice of Law for Defamation Posed by Gutnick v. Dow Jones & Co. Washington and Lee Law Review, 279, 2005, Nr. 62, p. 337. WestLaw, WestLaw, <http://www.westlaw.com>, Vilnius [2006-10-20]. Taip pat susitarti siūloma ir interneto reguliavimo klausimais apskritai. Žr., pavyzdžiui, Mcgregor H. Law on Boundless Frontier: the Internet and International Law. Kentucky Law Journal, 967, 2000, Nr. 88, p. 986. WestLaw, <http://www.westlaw.com>, Vilnius [2006-09-18]. <http://www.westlaw.com>, Vilnius [2009-12-03]. Esama ir nuomonių, kad susitarimų dėl interneto reguliavimo nereikia, kadangi jie gali sukelti pavojų kai kurių tautų vertybėms ir kultūroms, pajungti jas galingesnių tarptautinių žaidėjų idėjoms ir teisinėms schemoms, taip pat panaikinti decentralizacijos naudą. Žr., Fifer S., Sachs M. The Price of International Free Speech: Nations Deal with Defamation on the Internet. DePaul-LCA Journal of Art and Entertainment Law, 1, 1997, Nr. 8, p. 22. WestLaw, <http://www.westlaw.com>, Vilnius [2010-08-10]; Goldsmith J., išnaša 114, p. 491.

⁴¹⁵ Beltran J. What a Local Internet Company Can Do About Legal Uncertainty in Cyberspace: a Policy Proposal on How to Deal with the International Jurisdictional, Judgment, Enforcement, and the Conflict of Law Problems Posed by the Internet. Boston College Intellectual Property & Technology Forum, 112701, 2001. WestLaw, <http://www.westlaw.com>, Vilnius [2009-12-03].

⁴¹⁶ Greer J., išnaša 416, p. 1901-1902. WestLaw, <http://www.westlaw.com>, Vilnius [2009-12-03].

⁴¹⁷ Spahn E. As Soft As Tofu: Consumer Product Defamation on the Chinese Internet. Vanderbilt Journal of Transnational Law, 865, 2006, Nr. 39, p. 910. WestLaw, <http://www.westlaw.com>, Vilnius [2009-12-03].

⁴¹⁸ Pažymima, kad būtų gerai, jei egzistuotų viršvalstybinė galia, galinti nustatyti taikytinos teisės pasirinkimo taisykles. Žr. Lorenzen E. Territoriality, Public Policy and the Conflict of Laws. Yale Law Journal, 736, 1924, Nr. 33, p. 751. WestLaw, <http://www.westlaw.com>, Vilnius [2010-08-10].

⁴¹⁹ Kelali P. Provisional Relief in Transnational Litigation in the Internet Era: What Is the US Best Interest? John Marshall Journal of Computer and Information Law, 263, 2006, Nr. 24, p. 313. WestLaw, <http://www.westlaw.com>, Vilnius [2009-12-03]; Maly H. Publish at Your Own Risk or Don't Publish at All: Forum Shopping Trends in Libel Litigation Leave the First Amendment Un-Guaranteed. Journal of Law and Policy, 883, 2006, Nr. 14, p. 938. WestLaw, <http://www.westlaw.com>, Vilnius [2006-10-20].

⁴²⁰ Salbu S. Who Should Govern the Internet? Monitoring and Supporting a New Frontier. Harvard Journal of Law and Technology, 429, 1998, Nr. 11, p. 480. WestLaw, <http://www.westlaw.com>, Vilnius [2009-12-03].

ko, Tarybos reglamente, ir Amerikos siūlomą veiklos kryptingumo patikrinimą. Taip būtų sumažinta civilinės ir bendrosios teisės tradicijų valstybių priešprieša, ir atsirastų reali galimybė parengti visuotinę konvenciją dėl teisingumo⁴²¹. Tarptautiniais susitarimais esamą komercinio arbitražo sistemą galima pritaikyti ginčams, kylantiems interneto naudojimo metu. Manoma, kad tiek nacionalinius įstatymus⁴²², tiek tarptautines sutartis⁴²³ pataisyti nėra neįmanoma⁴²⁴.

Neabejotina, kad valstybių susitarimas dėl aiškių teisingumo taisyklių būtų pageidautinas ir sveikintinas. Išties taip būtų galima išspręsti daugelį problemų, nuosekliau spręsti teisingumo klausimus. Deja, kol kas niekas, atrodo, nežino, kaip galima būtų realiai pasiekti tokio visuotinio susitarimo⁴²⁵. Hagos konferencija virto Amerikos ir Europos jurisdikcijos doktrinų kovos lauku⁴²⁶ ir, nepaisant raginimų klausimą toliau spręsti⁴²⁷ bei didžiulių pastangų, nėra jokios galimybės pasiekti susitarimo⁴²⁸. Tarptautinis konsensusas dėl personalinės jurisdikcijos standartų bylose, kylančiose dėl interneto naudojimo, lieka nepasiekiamas⁴²⁹. Kiekviena šalis turi savo tikslų ir interesų⁴³⁰.

⁴²¹ Keller M., išnaša 78, p. 74.

⁴²² Lietuvoje tai Lietuvos Respublikos komercinio arbitražo įstatymas. Valstybės žinios, 1996, Nr. 39-961.

⁴²³ Svarbiausia iš jų – Niujorko 1958 m. konvencija "Dėl užsienio arbitražų sprendimų pripažinimo ir vykdymo". Lietuvoje ratifikuota Lietuvos Respublikos Seimo nutarimu dėl 1958 metų Niujorko konvencijos dėl užsienio arbitražų sprendimų pripažinimo ir vykdymo ratifikavimo. Valstybės žinios, 1995, Nr. 10-208.

⁴²⁴ Goldsmith J., išnaša 37, p. 1230-1232.

⁴²⁵ Nuomonių ir požiūrių įvairovę Hagos tarptautinės privatinės teisės konferencijos parengto Konvencijos dėl jurisdikcijos ir užsienio teismų sprendimų civilinėse ir komercinėse bylose preliminaraus projekto kontekste gerai atspindi, pavyzdžiui, Summary of the Outcome of the Discussion in Commission II of the First Part of the Diplomatic Conference, 2001. Permanent Bureau and the Co-reporters. http://www.cptech.org/ecom/jurisdiction/Interim_text.rtf [2006-10-20].

⁴²⁶ Boone B., išnaša 152, p. 284.

⁴²⁷ Andrieux G. Declining Jurisdiction in a Future International Convention on Jurisdiction and Judgment – How Can We Benefit From Past Experiences in Conciliating the Two Doctrines of Forum Non Conveniens and Lis Pendens. Loyola of Los Angeles International and Comparative Law Review, 323, 2005, Nr. 27, p. 368-369. WestLaw, <http://www.westlaw.com>, Vilnius [2009-02-21].

⁴²⁸ Edwards L. The Scotsman, the Greek, the Mauritian Company and the Internet: Where on Earth Do Things Happens in Cyperspace? Edinburgh Law Review, 99, 2004, Nr. 8, p. 110-111. WestLaw, <http://www.westlaw.com>, Vilnius [2009-12-03].

⁴²⁹ Traynor M., Pirri L., išnaša 333, p. 95.

⁴³⁰ "Jungtinės Valstijos privalo energingai siekti savo interesų besiderant dėl Hagos daugiašalės konvencijos dėl jurisdikcijos ir teismų sprendimų pripažinimo ir vykdymo civilinėse ir komercinėse bylose". Clermont C. Jurisdictional Salvation and the Hague Treaty. Cornell Law Review, 89, 1999, Nr. 85, p. 129. WestLaw, <http://www.westlaw.com>, Vilnius [2006-09-18].

Skirtingose valstybėse pasiektas skirtingas konkuruojančių teisių balansas⁴³¹, ir nei bendrosios teisės valstybės gali susitarti⁴³², nei kontinentinės teisės valstybės gali pasiekti kompromisą net tarpusavyje. Juolab kad pasiekti šią pusiausvyrą apskritai yra itin sudėtingas uždavinys⁴³³. Tautos skirtingai suvokia, pavyzdžiui, teisės reikšti savo įsitikinimus ir teisės ginti garbę ir orumą pusiausvyrą. Konfliktą tarp šių dviejų vertybių internetas net išryškino⁴³⁴. Todėl sunku tikėtis, kad ši priešprieša gali būti išspręsta tarptautinės konvencijos dėl teismų kompetencijos pasirašymu. Galimybė, kad bendrosios teisės valstybių teismai atsisakys savo šimtmečiais formuluotų principų, kelia abejonių, kaip ir galimybė, kad Europa atsižadės teisinio tikrumo ir nuspėjamumo siekių, netgi ir tuomet, kai juos praktiškai įgyvendinti yra sunku.

Nacionaliniai teismai iš esmės galėtų vadovautis Hagos tarptautinės privatinės teisės konferencijos parengtu 1999 m. spalio 30 d. Konvencijos dėl jurisdikcijos ir užsienio teismų sprendimų pripažinimo ir vykdymo civilinėse ir komercinėse bylose preliminariuoju projektu⁴³⁵, kuris, nepasiekus valstybių susitarimo, nebuvo pasirašytas. Vėliau projektas buvo papildytas, tačiau dėl daugelio esminių nuostatų susitarti nepavyko⁴³⁶. Visgi net vadovavimasis

⁴³¹ Pavyzdžiui, privatumo ir teisės laisvai reikšti nuomonę ir skleisti informaciją pusiausvyra. Žr. Richards K. Defamation Via Modern Communication: Can Countries Preserve Their Traditional Policies? *Transnational Lawyer*, 613, 1990, Nr. 3, p. 615, 659. WestLaw, <http://www.westlaw.com>, Vilnius [2006-09-18].

⁴³² Juenger F. A Shoe Unfit for Globetrotting. *U.C. Davis Law Review*, 1027, 1995, Nr. 28, p. 1041. WestLaw, <http://www.westlaw.com>, Vilnius [2006-09-18]; Creech R. Dow Jones and the Defamatory Defendant Down Under: A Comparison of Australian and American Approaches to Libelous Language in Cyberspace. *John Marshall Journal of Computer and Information Law*, 553, 2004, Nr. 22, p. 566. WestLaw, <http://www.westlaw.com>, Vilnius [2009-12-11].

⁴³³ Tison E. Straddling the Fence: Justice Breyer's Concurrence in *Bartnicki v. Vopper* Gives Protection of Privacy and Still Manages to Protect the Press: *Bartnicki v. Vopper* 532 U.S. 514 (2001). *Southern Illinois University Law Journal*, 661, 2003, Nr. 27, p. 661, 685-686. WestLaw, <http://www.westlaw.com>, Vilnius [2009-12-11].

⁴³⁴ Horton A. Beyond Control?: the Rise and Fall of Defamation Regulation on the Internet. *Valparaiso University Law Review*, 1265, 2009, Nr. 43, p. 1314. WestLaw, <http://www.westlaw.com>, Vilnius [2009-12-03].

⁴³⁵ Žr., Hague Conference on Private International Law, Preliminary Draft Convention on Jurisdiction and Foreign Judgments in Civil and Commercial Matters, adopted by Special Commission on 30 October 1999, išnaša 312.

⁴³⁶ Summary of the Outcome of the Discussion in Commission II of the First Part of the Diplomatic Conference, 2001, išnaša 425.

Hagos tarptautinės privatinės teisės konferencijos dokumentais⁴³⁷ neapsaugos ieškovų nuo galimų problemų, siekiant, kad teismo sprendimas būtų pripažintas ir įvykdytas užsienyje. Kartais manoma, kad Hagos konvencija netgi sukeltų pavojų laisvam keitimuisi informacija, ir grėsmę taikyti daugybinę jurisdikciją bei skirtingas teises⁴³⁸. Aišku viena – tarptautinių sutarčių projektų vienašališkas taikymas taip pat negali būti tinkamas teisingumo klausimo sprendimas.

2.2.2.2. Nepatogios teismo vietos valstybės taisyklė

Vienas iš būdų spręsti su interneto naudojimu susijusių bylų jurisdikcijos problemas yra nepatogios teismo vietos valstybės (lot. *forum non conveniens*) principo taikymas⁴³⁹, nors ne visų valstybių požiūris į šią taisyklę sutampa⁴⁴⁰. Nepagrįstos jurisdikcijos doktrina gali būti taikoma teisingumui nustatyti dėl internete kilusių ginčų. Ši taisyklė suteikia teismui teisę atsisakyti nagrinėti bylą, jeigu ji neturi pakankamų ryšių su teismo vietos valstybe⁴⁴¹. Taip pat doktrina leidžia atsakovui gintis nuo ieškinio procesinėmis priemonėmis, teigiant, kad forumas yra nepatogus. Komentatoriai pareiškia, kad pakankamas teismo valstybės ir ginčo ryšys yra užtikrinamas, kai atsakovo gyvenamoji vieta yra teismo vietos valstybėje, o nukrypti nuo šios taisyklės galima tik išimtiniais atvejais, nes priešingai būtų pažeisti teisingumo, teisėtų lūkesčių ir teisinio tikrumo principai⁴⁴². Tačiau patirtis rodo, kad tokios išimtys būna dažnai, ypač kai bylos susijusios su valstybei ir viešajai teisei svarbiais klausimais.

⁴³⁷ Projektas laikomas vienu ambicingiausių rengiamų tarptautinių teisinių instrumentų. Žr., pavyzdžiui, Petkova S. The Potential Impact of the Draft Hague Convention on International Jurisdiction and Foreign Judgment in Civil and Commercial Matters on Internet-related Disputes with Particular Reference to Copyright. Intellectual Property Quarterly, 173, 2004, Nr. 2, p. 174. WestLaw, <http://www.westlaw.com>, Vilnius [2009-12-03].

⁴³⁸ Ten pat.

⁴³⁹ Barendt E. Jurisdiction in Internet Libel Cases. Penn State Law Review, 727, 2006, Nr. 110, p. 739. WestLaw, <http://www.westlaw.com>, Vilnius [2006-10-20].

⁴⁴⁰ Skiriasi net tos pačios valstybės struktūrinių vienetų pozicija. Pavyzdžiui, Teksasas uždraudė savo teismams naudoti šią taisyklę. August R., išnaša 145, p. 560.

⁴⁴¹ „Principas *forum non conveniens* reiškia paprasčiausiai, kad teismas gali priešintis savo valstybės jurisdikcijos pripažinimui net tuomet, kai ji nustatyta bendro jurisdikcijos statuto”. Gulf Oil Corp. v. Gilbert, 330 U.S. 501, 507 (1947). WestLaw, <http://www.westlaw.com>, Vilnius [2006-10-20].

⁴⁴² Bužinskas G., išnaša 275.

Apskritai nepagrįstos jurisdikcijos taisyklė praktikoje yra naudinga, bet ji turi ir neigiamų pasekmių. Tarp trūkumų įvardijama tai, jog teismai gali piktnaudžiauti savo teise atsisakyti nagrinėti bylą. Atsisakius kelioms valstybėms vienu metu, ieškovui gali būti užkirstas kelias pasinaudoti teismine gynyba. Taip pat ir atsakovas gali piktnaudžiauti savo teise pareikšti prieštaravimus, remdamasis nepatogios teismo vietos principu, ir tokiu būdu vilkinti procesą⁴⁴³.

Tam, kad teismas galėtų nuspręsti, ar turėtų būti taikoma *forum non conveniens* doktrina, jis turėtų vadovautis tam tikrais nagrinėjimo patogumo kriterijais. Jungtinių Valstijų teismai vadovaujasi šiais: sąlyginis įrodymų pasiekimo patogumas; prievartinio proceso galimybė, įtraukiant į jį nenorinčius bendrauti liudytojus; norinčių bendradarbiauti liudytojų įtraukimo į procesą kaina; daiktų apžiūros galimybė; visi kiti praktiniai klausimai, kurie daro procesą lengvą, greitą ir ekonomišką⁴⁴⁴. Neleistino informacijos skelbimo internete atveju liudytojai dažnai nereikalingi, daugelis įrodymų ir kita bylai nagrinėti reikalinga medžiaga paprastai randami pačiame tinkle. Turint omenyje dar ir faktą, kad interneto tinklapio valdytojai žino apie informacijos pasiekiamumą iš bet kurios pasaulio vietos, kartais manoma, kad interneto santykių atveju nebūtų teisinga leisti atsakovams gintis nuo ieškinio remiantis *forum non conveniens* doktrina⁴⁴⁵. Didžiosios Britanijos ir Australijos teismai paprastai atsisakydavo priimti atsakovų argumentus, kad patogesnis yra tikėtinų kaltininkų valstybių teisingumas⁴⁴⁶, turint omenyje, jog būtina vertinti abiejų šalių patogumus⁴⁴⁷. Europos Bendrijų Teisingumo Teismas

⁴⁴³ Mikelėnas V., išnaša 5, p. 162.

⁴⁴⁴ Pavyzdžiui, *Di Lella v. Lehigh Valley Railroad Co.*, 7 F.R.D. 192 (S.D.N.Y. 1947). WestLaw, <http://www.westlaw.com>, Vilnius [2006-10-20].

⁴⁴⁵ Burmeister K. Jurisdiction, Choice of Law, Copyright, and the Internet Protection: Against Framing in an International Setting. *Fordham Intellectual Property, Media and Entertainment Law Journal*. Winter Symposium, 625, 1999, Nr. 9, p. 656. WestLaw, <http://www.westlaw.com>, Vilnius [2006-10-20].

⁴⁴⁶ „Paskelbta Viktorijoje; [ieškovas] turi verslo reikalų Viktorijoje, yra jos rezidentas; jis siekia ištaisyti reputaciją Viktorijoje, ir nusprendė nereikšti ieškinių kitose vietose; neteisėtų veiksmų, kuriuose, kaip sakoma, [atsakovas] dalyvauja, įvyko daugiausia Viktorijoje.“. *Dow Jones & Company Inc. v. Gutnick*. [2002] HCA 56 (10 December 2002), p. 178. http://www.austlii.edu.au/au/cases/cth/high_ct/2002/56.html [2006-10-20].

⁴⁴⁷ Werley B., išnaša 311, p. 218.

uždraudė naudoti *forum non conveniens* taisyklę, kai buvo taikoma Briuselio konvencija⁴⁴⁸. Taigi, šią doktriną taikyti yra įmanoma, tačiau potencialūs atsakovai neturėtų pernelyg tikėtis, kad ji bus pritaikyta.

Tradicinei nepatogios jurisdikcijos doktrinai teks svarbus vaidmuo, nes teismas galės atsisakyti pripažinti savo kompetenciją, kai byla turės pernelyg silpną ryšį su teismo vietos valstybe. Šios taisyklės netaikymas internetinėse bylose, be kita ko, galėtų sukelti sunkumų vykdant teismo sprendimą užsienyje⁴⁴⁹. Tačiau taisyklė savaime nepateikia atsakymo į pagrindinį teisingumo klausimą – kurioje valstybėje turėtų būti nagrinėjama byla. Taip pat ji nesuteikia papildomų pranašumų civilinėse bylose dėl neleistino informacijos skelbimo internete.

2.2.2.3. Turinio filtrų įrengimas

Anot turinio filtrų (angl. *contents filters*) įrengimo idėją palaikančių autorių, valstybės tam tikru mastu prarado savo sienų kontrolę, nes internetas sukūrė pasaulį be sienų. Vyriausybės nori atkurti sienas⁴⁵⁰. Todėl tarptautiniuose interneto prijungimo taškuose, arba interneto paslaugų teikėjų tarnybinėse stotyse siūloma įrengti filtrus, kurie blokuotų įstatymus pažeidžiančią informaciją. Filtrai būtų keturių rūšių: blokuojantys konkretų IP adresą, domeno vardą pagal tam tikrus jame esančius žodžius, puslapį pagal tam tikrus žodžius jo tekste ir vaizdą pagal tam tikras sąlygas. Kiekviena šalis kontroliuotų savo filtrus ir taip būtų sukurtos elektroninės sienos, nes kiekviena valstybė turi teisę užtikrinti, kad jos įstatymai būtų vykdomi jos teritorijoje, jos piliečių⁴⁵¹. Be to, vienos šalies filtravimo sistema netrukdytų kitų valstybių piliečiams skelbti tai, kas leidžiama pagal jų valstybių įstatymus. Subjektai būtų laisvi skelbti viską, kas leidžiama jų valstybėse, nes jie galėtų pasikliauti

⁴⁴⁸ Europos Bendrijų Teisingumo Teismo 1994 m. birželio 29 d. sprendimas byloje Custom Made Commercial Ltd v. Stawa Metallbau GmbH, bylos Nr. C-288/92.

⁴⁴⁹ Bendrai apie teismo sprendimų įgyvendinimo iššūkius žr., pavyzdžiui, August R., išnaša 145, p. 565-566; Pham K., išnaša 149.

⁴⁵⁰ Gerlach T. Using Internet Content Filters to Create E-borders to Aid in International Choice of Law and Jurisdiction. *Whittier Law Review*, 899, 2005, Nr. 26, p. 912, 915-917. WestLaw, <http://www.westlaw.com>, Vilnius [2006-10-20].

⁴⁵¹ Ten pat, p. 912-913.

užsienio valstybių filtrais, kurie sulaikytų neleistiną informaciją nuo skelbimo tose šalyse⁴⁵². Filtravimo metodai padėtų valstybėms įgyvendinti savo įsakomąją jurisdikciją⁴⁵³. Filtravimo sistema taip pat padėtų valstybėms bendradarbiauti reguliuojant su internetu susijusius santykius⁴⁵⁴. Todėl šios idėjos šalininkams atrodo, kad interneto iššūkis būtų pašalintas.

Šios grupės atstovai pripažįsta, kad dabartinės technologijos tegali leisti tikrinti informaciją pagal tam tikrus žodžius, adresus, kitus konkrečius požymius, bet tikimasi, kad daugybinė jurisdikcija skatins filtravimo technologijų pažangą⁴⁵⁵ ir ateityje jos tiek ištobulės, kad galės apsaugoti, pavyzdžiui, išstisus darbus nuo autorinių teisių pažeidimo⁴⁵⁶. Interneto dalijimas į zonas jau vyksta tikrovėje⁴⁵⁷ ir prireikus techninės problemos bus išspręstos.

Šie lūkesčiai nebūtinai pasiteisins. Turinio filtravimo skeptikai teigia, kad šios sistemos neveiksmingos, nepatikimos, priklauso nuo įrangą valdančių specialistų, subjektyvios, diskriminuojančios, įteisinančios cenzūrą, pažeidžiamos, sukeliančios kompiuterių administravimo problemų, neteisingai orientuojančios⁴⁵⁸. Visoms šioms pastaboms reikėtų pritarti. Tačiau ne mažiau svarbi kliūtis – kad sunku būtų sukurti filtras, galinčius iš anksto nustatyti, ar tam tikras skelbimas pažeidžia, pavyzdžiui, autorines teises, kadangi kiekvienas skelbimo atvejis yra atskiro nagrinėjimo reikalaujantis dalykas. Dar menkesnės atrodytų filtrų galimybės apsaugoti asmenis šmeižimo byloje, kai vienas žodis ar žodžių derinys⁴⁵⁹ gali iš esmės pakeisti viso pranešimo prasmę. Kita vertus, tam tikrų filtrų naudojimo privalumų neabejotinai esama. Būtent

⁴⁵² Ten pat, p. 913.

⁴⁵³ Watt H., išnaša 116, p. 695.

⁴⁵⁴ Schultz T. Carving Up the Internet: Jurisdiction, Legal Orders, and the Private/Public International Law Interface. *European Journal of International Law*, 799, 2008, Nr. 19, p. 839. WestLaw, <http://www.westlaw.com>, Vilnius [2009-12-03].

⁴⁵⁵ Reidenberg J. Technology and Internet Jurisdiction. *University of Pennsylvania Law Review*, 1951, 2005, Nr. 153, p. 1974. WestLaw, <http://www.westlaw.com>, Vilnius [2006-09-08].

⁴⁵⁶ Gerlach T., išnaša 450, p. 927.

⁴⁵⁷ *Reno v. ACLU*, 521 U.S. 844 (1997), p. 890. WestLaw, <http://www.westlaw.com>, Vilnius [2010-08-10].

⁴⁵⁸ Žr., pvz., On-line Policy Group, Why Blocking Technology Can't Work, <http://www.onlinepolicy.org/outreach/blockcantwork.htm> [2006-10-20].

⁴⁵⁹ Apie žodžių vartojimą skelbimo tekste ir pavadinime žr., pavyzdžiui, King J. Defining the Internal Context for Communications Containing Allegedly Defamatory Headline Language. *University of Cincinnati Law Review*, 863, 2003, Nr. 71. WestLaw, <http://www.westlaw.com>, Vilnius [2009-12-11].

dėl to jau dabar filtrai naudojami kai kurių valstybių ir net privačių asmenų žinybiniuose tinkluose.

Pažymėtina, kad įgyvendinus šį pasiūlymą sumažėtų bylų skaičius, tačiau teisingumo problemos iš esmės išspręstos nebūtų.

2.3. Teisingumo problemų sprendimo galimybės

2.3.1. Kaltininko elgesio ir poveikio lokalizavimas

Aukščiau buvo nagrinėjami mokslininkų ir teismų sukurti bei tobulinami jurisdikcijos nustatymo principai, turintys užtikrinti valstybių teismų kompetencijos atskyrimą bylose dėl neleistino informacijos skelbimo internete. Nė vienas pasiūlymas nėra tobulas ar visuotinai pripažintas. Tokiomis sąlygomis būtų prasminga taikyti laiko patikrintus tradicinius jurisdikcijos principus, juos derinti ir aiškinti atsižvelgiant į technologijos pasiekimus⁴⁶⁰, juolab kad net novacijomis pasižymėję JAV teismai daugumoje interneto bylų pasikliauja tradiciniais metodais⁴⁶¹. Profesorius Geist, kurio darbai dėl jurisdikcijos iššūkių internete yra itin vertinami mokslininkų, pažymi, kad pasiūlymai turėtų visais atvejais atitikti bent kelias sąlygas – jie turi būti neutralūs turiniui ir technologijai⁴⁶², neturėtų suteikti pranašumo nė vienam dalyviui ar interesų grupei, nepriklausyti nuo tolesnės technologijos raidos, taip pat numatyti apibrėžtą rezultatą⁴⁶³. Būtent tradicinės teisingumo taisyklės geriausiai atitinka visas nurodytas sąlygas, išskyrus nebent apibrėžtumą, kuris, daugelio kritikų nuomone, nepasiekiamas dėl pačios teisės prigimties.

Teisingumo pagrindu turėtų išlikti atsakovo gyvenamosios vietos, fizinio buvimo ar sutikimo principai. Teismas turi teisę spręsti visas bylas, kuriose atsakovu traukiamas valstybės nuolatinis gyventojas, ir jokia technologija neturėtų pakeisti šios pagrindinės taisyklės. Kita vertus, būtų

⁴⁶⁰ Daugelio komentatorių pabrėžiama, kad teismas turi sutelkti dėmesį į bylos aplinkybes ir šalių santykius bei kontaktus, bet ne į komunikacijos priemones. Žr., pavyzdžiui, Sanchez V., išnaša 330, p. 1717.

⁴⁶¹ Frazer B. Recent Developments in Internet Law. Advocate, 29, 2006, Nr. 49, p. 29. WestLaw, <http://www.westlaw.com>, Vilnius [2006-10-10].

⁴⁶² Geist M., išnaša 378, p. 1384-1385.

⁴⁶³ Ten pat, p. 1345.

nesąžininga besąlygiškai uždrausti ieškovui kreiptis į kitų valstybių teismus. Jeigu bylą nagrinėja ne atsakovo nuolatinės gyvenamosios vietos ar turto buvimo teismas, atsižvelgiant į tai, kad fizinė vieta yra svarbiausia esant tradiciniam teisingumo nagrinėjimui⁴⁶⁴, teisingumui nustatyti internetinių deliktų bylose būtina lokalizuoti atsakovo elgesį ir šio elgesio poveikį, susieti juos su geografinėmis ribomis, įsitikinti, kad veiksmas įvyko teismo vietos valstybėje ar čia esama jo pasekmių.

Kol nebuvo globalaus komunikacijos tinklo lokalizavimas⁴⁶⁵ buvo atliekamas be gilesnės analizės, nes veika ar jos poveikio vietos dažniausiai buvo akivaizdžios. Veiksmo ar jo efekto vietos nustatymo klausimas apskritai nekildavo. Interneto eroje, lokalizavus atsakovo elgesį ir jo poveikį bei pritaikius tradicinius teisingumo principus, teismai galėtų taip pat teisingai (ar neteisingai) kaip ir anksčiau, išspręsti savo kompetencijos klausimą. Visos šį procesą lydintios problemos būdingos visoms byloms, ne tik toms, kuriose sprendžiamas neleistinas informacijos skelbimas internete. Internete daromų pažeidimų rūšių yra labai daug, pažeidimų įvairovė – didžiulė. Neįmanoma sukurti išsamaus deliktų sąrašo. Tuo tarpu ištis naujoviškų interneto kriterijų – vos keli. Galima manyti, kad teisinio interneto unikalumo nėra apskritai, ir ši priemonė nedaug tesiskiria nuo kitų telekomunikacijos rūšių. Autoriai seniai rašo apie techninės pažangos ir komunikacijos priemonių sumažintą atstumą tarp tautų⁴⁶⁶. Kaip atsiradus telegrafui, o paskui po kiekvienos naujos komunikacijos priemonės išradimo, taip ir po interneto pasirodymo komentatoriai pranašavo tautinių valstybių pabaigą, bet pranašystėms nebuvo lemta išsipildyti⁴⁶⁷. Žmonės kalbėjo apie telegrafo sukeltą informacijos revoliuciją, galimybę akimirksniu atsirasti kituose kraštuose ir bendrauti su visomis tautomis, kaupti ir platinti žinias apie informacijos voratinklį.

⁴⁶⁴ Dawson C. Creating Borders on the Internet: Free Speech, the United States, and International Jurisdiction. *Virginia Journal of International Law*, 634, 2004, Nr. 44, p. 661-662. WestLaw, <http://www.westlaw.com>, Vilnius [2009-12-03].

⁴⁶⁵ Lokalizacija – vietos, ribų nustatymas, radimas; susiejimas su vieta ar ribomis. Keinys S. (et al), išnaša 31.

⁴⁶⁶ Moses F. *International Legal Practice*. *Fordham Law Review*, 244, Nr. 4, 1935, p. 244. <http://ir.lawnet.fordham.edu/flr/vol4/iss2/4> [2011-09-10].

⁴⁶⁷ Goldsmith J., išnaša 114, p. 491.

Telegrafo tarnautojai susirinkdavo bendrauti pokalbių svetainėse, užsimegzdavo meilės romanai⁴⁶⁸. Ankstyvieji televizijos žiūrovai tikėjo Televizijos šalimi (angl. *TV land*), kol nesuvokė, kad tai nėra kitokia vieta⁴⁶⁹. Po interneto atsirado bendravimo priemonių, kurias dalis autorių laiko iš esmės naujomis informacijos platinimo formomis⁴⁷⁰. Tačiau tikrovėje internetas nesukelia unikalių jurisdikcijos problemų⁴⁷¹. Todėl teisingas požiūris būtų – nekurti naują teisę, bet kiekvienu atveju taikyti tradicines taisykles.

Bendras visų internete daromų civilinės teisės pažeidimų bruožas tėra vienas ir nesikeičiantis – tai neteisėtas ir žalą sukėlęs kaltas elgesys⁴⁷². Todėl elgesio ir jo poveikio, kaip kertinio akmens, išskyrimas yra dėsningas. Kita vertus, teisingumui visais laikais buvo svarbi vyksmo vieta. Sujungus du aspektus į vieną, ir vertinant juos kaip vienybę, dėsningai atsiranda pasiūlymas *lokalizuoti elgesį*, ir taip nebeliktų interneto iššūkio, nors nebūtų panaikinta pati teisingumo nustatymo problema.

Lokalizuojant atsakovo elgesį bylose dėl neleistino informacijos skelbimo internete, reikėtų skirti dėmesio pažeidėjo veiksmų ir jų poveikio sąryšiui su informacijos išsiuntimo, saugojimo, skelbimo ir pasiekiamumo geografinėmis vietomis.

2.3.2. Teisingumo nustatymo koncepcija nacionalinėje teisėje

Derinant pažeidimo vietos neleistino informacijos skelbimo internete bylose nustatymo koncepciją su Lietuvos teisės aktuose įtvirtintais

⁴⁶⁸ Standage T. *The Victorian Internet: The Remarkable Story of the Telegraph and the Nineteenth Century's Online Pioneers*. The Berkeley publishing group, 1998.

⁴⁶⁹ Stein A., išnaša 71. WestLaw, <http://www.westlaw.com>, Vilnius [2006-10-20].

⁴⁷⁰ Žr., pavyzdžiui, žymaus apžvalgininko Kirkpatrick samprotavimus, kad „[p]lataus masto informacijos perdavimai anksčiau buvo elektroninių visuomeninės informavimo priemonių sritis – radijo ir televizijos. Bet Facebook poveikis <...> reiškia tai, kad paprasti asmenys inicijuoja transliaciją. <...> Tai nauja telekomunikacijos forma, kaip kadaise buvo interneto komunikacijos programos, elektroninis paštas, telefonas ir telegrafas“. Kirkpatrick D. *The Facebook Effect: The Inside Story of the Company That is Connecting the World*. Simon & Schuster, New York, 2010, p. 8, 16.

⁴⁷¹ Stein A., išnaša 195, p. 411.

⁴⁷² Sąvoka „neteisėtas žalą sukėlęs kaltas elgesys“ apima visus keturis civilinės atsakomybės požymius – neteisėtumą, žalą, priežastinį ryšį, kaltą veiką.

teisingumo principais, galima suformuoti Lietuvos teismų kompetencijos klausimo sprendimo tvarką. Išskirtinos dvi aplinkybių grupės.

Pirma, *atsakovo* buvimas Lietuvoje ieškinio įteikimo metu, arba nuolatinės gyvenamosios vietos turėjimas ar gyvenimas Lietuvoje, arba turto Lietuvoje valdymas ar turtinių teisių Lietuvoje priklausymo atsakovui faktas, ar šalių susitarimas (Civilinio proceso kodekso 787 straipsnio 1 dalies 1-2 punktai, 2 dalis). Tai yra bendri principai visoms byloms, jie nepriklauso nuo ginčo pobūdžio, laikytini prioritetiniais ir byla dėl neleistino informacijos skelbimo internete, taikant šiuos principus, neturi specifikos. Ši aplinkybių grupė taikoma vienodai, kad ir kokia byla būtų nagrinėjama.

Antra, *ginčo* dalykas yra daiktas Lietuvoje arba *prievolė*, atsiradusi ar vykdytina Lietuvoje (Civilinio proceso kodekso 787 straipsnio 1 dalies 3 punktas). Šiems bendriems kriterijams atitinka tarnybinės stoties buvimo vieta ir informacijos prieinamumo faktas.

Tarnybinės stoties buvimo vieta Lietuvoje turi reikšmės sprendžiant teisingumo klausimą, kadangi sietina ir su ginčo dalyku esančio daikto buvimu, ir su prievolės atsiradimu. Pavyzdžiui, ieškovas, siekdamas nutraukti neleistinos informacijos skelbimą iš Lietuvos, privalo padaryti poveikį tarnybinei stočiai – Lietuvoje esančiam kompiuteriui. Jeigu to nepavyksta padaryti taikiai, tuomet tai įmanoma tik turint teismo sprendimą. Operatyviausiai tikslą būtų galima pasiekti, jeigu tokį sprendimą priimtų pats Lietuvos teismas, nagrinėdamas bylą dėl neleistino informacijos skelbimo internete, juolab kad bylos nagrinėjimo metu pats teismas galėtų pritaikyti laikinąsias apsaugos priemones ir taip nedelsiant nutraukti galimai neleistiną informacijos skelbimą. Nagrinėdamas šį klausimą Lietuvoje ieškovas išvengtų rizikos, kad užsienio teismo sprendimą bus atsisakyta vykdyti Lietuvoje. Be to, realus *informacijos skelbimas* sietinas su civiline prievole kompensuoti dėl to atsiradusią žalą, todėl tarnybinės stoties buvimo vieta atitinka ir kitą teisingumo nustatymo kriterijų – ginčo dalykas dėl Lietuvoje atsiradusios prievolės.

Informacijos gavimas Lietuvoje turi reikšmės sprendžiant teisingumo klausimą, kadangi gali reikšti žalos atsiradimą Lietuvoje, ypač jeigu ieškovas čia gyvena ar neleistinu informacijos skelbimu kitaip pažeidžiamos jo teisė būtent Lietuvoje. Informacijos gavimo Lietuvoje faktas, kaip pagrindas teisingumo klausimui spręsti, turi būti naudojamas atsargiai, kadangi didelė dalis internete skelbiamos informacijos be apribojimų yra prieinama Lietuvoje. Kita vertus, Lietuvos teismai neturėtų atsisakyti imtis bylos, ypač jei skelbiant informaciją pažeidžiamas viešas interesas ar nepaisoma pagrindinių Lietuvos Respublikos vertybių, neužtikrinamos konstitucinės jos gyventojų teisės, trikdoma viešoji tvarka.

2.3.3. Nuotolinis teismo procesas

Teismo procesas užsienyje vienai iš šalių sukelia daugybę nepatogumų. Todėl nepriklausomai nuo teisingumo problemos sprendimo, būtų prasminga mažinti užsienio teismo kompetencijos pripažinimo sukeltas neigiamas pasekmes ne teismo vietos valstybės asmenims, taip pat užtikrinti, kad ieškovo teisės būtų veiksmingai įgyvendinamos. Tobulėjančios informacinės technologijos bei spartėjantys informacijos perdavimo kanalai, kurie sukėlė tarptautinių ginčų bangą ir apsunkino nustatyti teisingumą, galėtų patys padėti išspręsti kilusias problemas.

Nustačius jurisdikciją užsienio atsakovui ar ieškovui keliant ieškinį užsienio valstybėje, kyla būtinybė efektyviai ginti teises svetimoje šalyje. Viena vertus, bylinėjimasis svetur kartais sukelia rimtų problemų. Pirma, procesas susijęs su nemažomis išlaidomis⁴⁷³, ypač jei teismo vietos valstybė yra toli. Antra, reikėtų laiko, jei proceso dalyvis nuspręstų dalyvauti byloje pats, ir sukeltų nemažų teisininko pasirinkimo problemų, jei atsakovas nuspręstų pasinaudoti teise turėti atstovą. Trečia, asmenims gali būti nedrašu keliauti į svetimą valstybę, ypač jei jos santvarka gauna tarptautinių priekaištų dėl demokratijos stokos, netobulų įstatymų, nepakankamo saugumo ar aukšto

⁴⁷³ LAT CBS teisėjų kolegijos 2003 m. gegužės 28 d. nutartis, civilinėje byloje *D.Gervienė v. UAB "Eura"*, Nr. 3K-3-640/2003.

korupcijos lygio. Ketvirta, pati teismo vietos valstybė gali neleisti atvykti proceso dalyviui, neišduoti jam vizos. Kita vertus, šiuolaikinė vaizdo konferencijos technika yra gana galinga, asmenų identifikavimas ir saugumo sistemos yra patikimos, o informacijos perdavimo kanalai yra didelio pralaidumo ir spartos ir gali užtikrinti kokybišką ryšį, kad proceso šalis galėtų dalyvauti teismo procese per atstumą.

Doktrinoje seniai svarstomas ir praktikoje taikomas pasiūlymas dėl alternatyvaus ginčų sprendimo (angl. *alternative dispute resolution, ADR*) tiesioginės kreipties ginčų sprendimų (angl. *online dispute resolution, ODR*) būdu. Ši sistema madinga⁴⁷⁴, greita, patogi, finansiškai efektyvi⁴⁷⁵, bet kad taptų veiksminga⁴⁷⁶, turėtų būti ir pigi, paprasta, prieinama, taip pat turėti sprendimų priverstinio vykdymo galimybes⁴⁷⁷, pageidautina – net be teismų įsikišimo⁴⁷⁸, turėti pasitikėjimą, finansavimą⁴⁷⁹. Be to, sistemai įgyvendinti prireiktų valstybės palaikymo ar sukurti centrinę koordinuojančią organizaciją⁴⁸⁰. Taigi, alternatyviems tiesioginės kreipties ginčo sprendimams keliami daug sąlygų, bet net ir jų laikantis šių sprendimų taikymas liktų ribotas, nors ir turintis savo pranašumų. Net alternatyvaus privataus ginčų

⁴⁷⁴ Gilliéron P. From Face-to-face To Screen-to-screen: Real Hope or True Fallacy? *Ohio State Journal on Dispute Resolution*, 301, 2008, Nr. 23, p. 341. WestLaw, <http://www.westlaw.com>, Vilnius [2009-12-03].

⁴⁷⁵ Lubic R. Reducing Costs and Inconveniences in International Commercial Arbitration and Other Forms of Alternative Resolution Through Online Dispute Resolution. *American Review of International Arbitration*, 504, 2004, Nr. 15, p. 516. WestLaw, <http://www.westlaw.com>, Vilnius [2009-12-03].

⁴⁷⁶ Galves F. Virtual Justice as Reality: Making the Resolution of E-commerce Disputes More Convenient, Legitimate, Efficient, and Secure. *University of Illinois Journal of Law, Technology and Policy*, 1, 2009, p. 66-67. WestLaw, <http://www.westlaw.com>, Vilnius [2009-12-03].

⁴⁷⁷ Žr., pavyzdžiui, Perrit H. Alternative Dispute Resolution for Consumer Transactions in the Borderless Online Marketplace. *Federal Trade Commission and US Department of Commerce Workshop*, 2000; Wahab M. Globalization and ODR: Dynamics of Change in E-commerce Dispute Settlement. *International Journal of Law and Information Technology*, 123, 2004, Nr. 12, p. 150. WestLaw, <http://www.westlaw.com>, Vilnius [2009-12-03].

⁴⁷⁸ Ponte L. Throwing Bad Money After Bad: Can Online Dispute Resolution (ODR) Really Deliver the Goods for the Unhappy Internet Shopper? *Tulane Journal of Technology and Intellectual Property*, 55, 2001, Nr. 3, p. 91-92. WestLaw, <http://www.westlaw.com>, Vilnius [2009-12-03]. Teigiama, kad veiksminga alternatyvių ginčų sprendimų sistema gali užbėgti už akių teisminio nagrinėjimo karui. Webb L. Brainstorming Meets Online Dispute Resolution. *American Review of International Arbitration*, 337, 2004, Nr. 15, p. 395. WestLaw, <http://www.westlaw.com>, Vilnius [2009-12-03].

⁴⁷⁹ Gilliéron P., išnaša 474, p. 341.

⁴⁸⁰ Wahab M. Globalization and ODR: Dynamics of Change in E-commerce Dispute Settlement. *International Journal of Law and Information Technology*, 123, 2004, Nr. 12, p. 150. WestLaw, <http://www.westlaw.com>, Vilnius [2009-12-03].

sprendimo šalininkai pripažįsta, kad tai tėra „pirmoji pagalba“, kol nebus surastas geresnis sprendimas⁴⁸¹; kad daug ginčų tiesiog nepatenka į privataus ginčų sprendimo sritį, ypač nesutartiniai; kad dažnai įtrauktas viešas interesas ar daroma įtaka žmonėms, nesantiems proceso šalimis⁴⁸². Todėl valstybinis teisminis nagrinėjimas visada išliks aktualus.

Disertacijoje siūlomas teismo procesas su skirtingose valstybėse esančiais proceso dalyviais neišspręs visų problemų, tačiau galėtų gerokai jas sušvelninti. Dėl savo veiksmingumo ir prieinamumo tai yra perspektyvus bylų nagrinėjimo būdas. Beliktų išspręsti technines, nors ir pakankamai reikšmingas, užduotis. Tektų keisti civilinio proceso įstatymus⁴⁸³, užtikrinti patikimą atsakovo identifikavimą⁴⁸⁴. Procesą palengvintų kelių valstybių tarpusavio suderinti veiksmai. Pavyzdžiui, galėtų būti kuriamas telekonferencijos įranga aprūpintų teismo salių tinklas. Iniciatyvos galėtų imtis ir pavienė valstybė, nors tokiu atveju būtų sudėtingiau organizuoti telekonferenciją ir būtų sunkiai prognozuojamas teismo sprendimo pripažinimas užsienio valstybėje.

Suteikus nutolusiai proceso šaliai galimybę dalyvauti teismo procese, užsienio jurisdikcijos neigiamų padarinių sumažėtų, ypač jei byloje būtų taikoma tokiam dalyviui žinoma teisė⁴⁸⁵. Tačiau nei palankios teisės pasirinkimo taisyklės⁴⁸⁶, nei telekonferencijos proceso pranašumai negalėtų visiškai kompensuoti neteisingo teisingumo klausimo sprendimo.

⁴⁸¹ Thornburg E. Fast, Cheap, and Out of Control: Lessons form the Ican Dispute Resolution Process. *Journal of Small and Emerging Business Law*, 191, 2002, Nr. 6, p. 232. WestLaw, <http://www.westlaw.com>, Vilnius [2009-12-03].

⁴⁸² Ten pat, p. 233.

⁴⁸³ Nuotolinio proceso įtvirtinimo Civilinio proceso kodekse pradžia sietina su Lietuvos Respublikos civilinio proceso kodekso pakeitimo ir papildymo įstatymu Nr. XI-1480, Valstybės žinios, 2011, Nr. 85-4126.

⁴⁸⁴ Pavyzdžiui, identifikavimą galėtų užtikrinti elektroninis parašas.

⁴⁸⁵ Nepatogios jurisdikcijos kompensavimas palankia taikytina teise nėra nauja idėja. Žr., pavyzdžiui, Haines A., išnaša 281.

⁴⁸⁶ Boone teigia, kad “[p]alankios teisės pasirinkimo taisyklės negali užmaskuoti jurisdikcijos teisės trūkumų, ypač kai pagrindinis jurisdikcijos rūpestis yra jaunų elektroninės komercijos verslų finansinis nesugebėjimas gintis nuo ieškinių užsienio šalyse“. Žr. Boone B., išnaša 152, p. 281.

3. Taikytinos teisės problemos ir galimybės

3.1. Taikytinos teisės nustatymo samprata

3.1.1. Taikytinos teisės nustatymo sąvoka

Dviejų teisės sistemų susidūrimo problemos sprendimas glūdi kolizinėse normose, kurios sudaro didžiąją tarptautinės privatinės teisės dalį⁴⁸⁷ ir yra pagrindinis jos sudėties elementas⁴⁸⁸. Kolizinio klausimo esmė – kurios valstybės teisė reguliuos santykį su užsienio elementu – teismo vietos valstybės ar valstybės, turinčios ryšį su užsienio elementu⁴⁸⁹. Nepaisant to, kad dėl tarptautinės privatinės teisės objekto prigimties, sudėties ir paties apibrėžimo esama daugybės nuomonių⁴⁹⁰ ir ji vadinama nesuprantamiausia teisės disciplina bei *niūria pelke*⁴⁹¹, dėl paties kolizinio klausimo prasmės diskusijų kyla gerokai mažiau.

Vienas reiškinių, kurį pastebi mokslininkai, kad pritaikius personalinę jurisdikciją ir išsprendus teisingumo klausimą, bent neleistino informacijos skelbimo internete bylose, daugumos valstybių teismai taiko savo teisę (lot. *lex fori*), net nenagrinėdami, ar yra pagrindas taip daryti⁴⁹², beveik automatiškai pasirinkdami ieškovo nuolatinės gyvenamosios vietos ir teismo vietos įstatymus⁴⁹³, nutylėdami patį teisės pasirinkimo klausimą (lot. *sub silentio*), neatsižvelgdami į tai, kad kai kuriais atvejais iš esmės gali egzistuoti skirtingos taikytinos teisės alternatyvos, jų nesvarstydami. Pažymima, kad šiuolaikinė teisė apskritai linkusi taikyti tos valstybės įstatymus, kurią ieškovas pasirinko ieškiniui⁴⁹⁴. Teismai apsiriboja svarstymais, ar personalinė jurisdikcija atsakovui yra tinkama, ir dažnai iš esmės neatlieka teisių konfliktų analizės,

⁴⁸⁷ Mikelėnas V., išnaša 5, p. 223.

⁴⁸⁸ Ануфриева Л.П. (et al) Международное частное право: В 3-х т. Том 1. Общая часть: Учебник. Москва: Издательство БЕК, 2001, p. 73-74.

⁴⁸⁹ Гетьман-Павлова И.В., išnaša 188, p. 55.

⁴⁹⁰ Ануфриева Л.П. (et al), išnaša 488, p. 46-52.

⁴⁹¹ “Teisių kolizijos sritis yra niūri pelkė, pilna drebančių klampynių ir apgyvendinta išsilavinusių bet ekscentriškų profesorių, keistu ir nesuprantamu žargonu samprotaujančių apie mįslingus dalykus. Paprastas teismas ar teisininkas pasimeta, kai įsivelia į ją.” Prosser W., išnaša 46, p. 971.

⁴⁹² Warshaw A., išnaša 46, išnaša 217.

⁴⁹³ Pielemeier J., išnaša 44, p. 116.

⁴⁹⁴ O'Hara E., Ribstein L. From Politics to Efficiency in Choice of Law. University of Chicago Law Review, 1151, 2000, Nr. 67, p. 1184, 1187. WestLaw, <http://www.westlaw.com>, Vilnius [2010-08-10].

kad nustatytų, ar neturi būti taikoma užsienio teisė⁴⁹⁵. Komentatoriams tenka įkalbinėti teismus netaikyti teismo vietos teisės pernelyg greitai⁴⁹⁶. Taikytinos teisės parinkimo klausimo nuvertinimui ir užsienio teisės taikymo vengimui įtakos turi keli veiksniai. Šių trukdžių kilmė yra be galo skirtinga. Vieni yra psichologinio pobūdžio, kiti susiformavo istoriškai ir sprendimui tereikia geresnio teismo bei proceso dalyvių informuotumo, tretieji – politiniai, ketvirtieji – pamatinių socialinių procesų padarinys. Žemiau atskleidžiamos kai kurios iš daugybės tokių problemų.

Pirma, istorijoje teisingumo ir taikytinos teisės klausimai apskritai nebuvo atskirti – bylą nagrinėjantys teismai taikydavo savo materialiąją teisę⁴⁹⁷. Natūralu, kad bendrosios teisės sistemos teismams gali įtaką daryti seni precedentai, kuriuose atribojimui neskiriama esminio dėmesio. Kartais manoma, kad teisės pasirinkimui tenka svarbus vaidmuo jau pasirenkant teismo vietos valstybę⁴⁹⁸. Šios problemos neįmanoma pašalinti jau vien dėl to, kad teoriškai jos apskritai neturėtų būti, bent jau tuo atveju, jeigu dėl šių dviejų klausimų savarankiškumo yra sutariama. Lietuvos doktrinoje dėl tokio sutarimo nėra abejonių. Informuotas teisėjas suvokia visuomenėje ir teismų praktikoje vykstančią santykių kaitą ir istoriniai neatitikimai tose valstybėse, kur jų buvo, turėtų būti tinkamai įvertinti. Todėl istorinis teisingumo ir taikytinos teisės klausimų subendrinimas negali būti laikomas neįveikiama užsienio teisės taikymo problema.

Antra, įtakos negali neturėti faktas, kad terminas *jurisdikcija* turi labai daug reikšmių⁴⁹⁹. Dažniausiai *jurisdikcija* teisinėje kalboje reiškia įgaliojimus, valstybės įgyvendinamus dėl asmenų, turto ar įvykių⁵⁰⁰. Net šia prasme savoka

⁴⁹⁵ Slane A. Tales, Techs, and Territories: Private International Law, Globalization, and the Legal Construction of Borderlessness of the Internet. Law and Contemporary Problems, 129, 2008, Nr. 71, p. 130. WestLaw, <http://www.westlaw.com>, Vilnius [2009-12-03].

⁴⁹⁶ Žr., pavyzdžiui, Chan Kok Yew G. Internet Defamation and Choice of Law In Dow Jones & Company Inc. v. Gutnick. Singapore Journal of Legal Studies, 483, 2003, p. 494. WestLaw, <http://www.westlaw.com>, Vilnius [2009-12-03].

⁴⁹⁷ Perritt H. Jurisdiction in Cyberspace. Villanova Law Review, 1, 1996, Nr. 41, p. 9-10. WestLaw, <http://www.westlaw.com>, Vilnius [2009-12-03].

⁴⁹⁸ Richards K., išnaša 431, p. 615.

⁴⁹⁹ Akehurst M., Malanczuk P. Šiuolaikinis tarptautinės teisės įvadas. Vilnius: Eugrimas, 2000, p. 145.

⁵⁰⁰ Tačiau net ir tai nėra neginčijama taisyklė. Pavyzdžiui, profesorius Goldsmith vartoja žodį *jurisdikciją* pakaitomis su žodžiais valstybė ir nacija. Goldsmith J., išnaša 37, 2 išnaša.

yra daugiaprasmė, nes gali reikšti įgaliojimus leisti įstatymus, teismų įgaliojimus nagrinėti ginčus, arba vykdomosios valdžios įgaliojimus⁵⁰¹. Atitinkamai skiriamos mažiausiai trys jurisdikcijos⁵⁰² – įsakomoji (įstatymų leidybos, legislatyvi), teismų kompetencijos (sprendžiamoji, teisminė)⁵⁰³, institucijų prievartos (vykdomoji)⁵⁰⁴. Būtent įsakomoji jurisdikcija glaudžiausiai susijusi su taikytina teise. Kartais apskritai manoma, kad tai kone tapatūs dalykai⁵⁰⁵, nors su tuo sutiktų ne visi⁵⁰⁶. Kadangi taikytinos teisės klausimas aptartuoju aspektu susijęs su terminu *jurisdikcija*, o pastarasis dažnai sąmoningai ar nesąmoningai sutapatinamas su teisingumu⁵⁰⁷, painiavos priežastis nekelia didesnių abejonių⁵⁰⁸. Vienodo jurisdikcijos termino suvokimo nėra ir Lietuvoje. Pavyzdžiui, atrodytų, kad dalis mokslininkų mano, jog jurisdikcijos sąvoka apima teismo priklausymo ir taikytinos teisės pasirinkimo klausimus⁵⁰⁹. Vėlgi, kaip ir istorinių tradicijų gajumo atveju, problemą pašalina jau pats aiškus ir tinkamas jos nustatymas ir suvokimas, bent jau tuo atveju, kai yra susitarimas dėl aukščiau atskleistų aplinkybių ir jos vienodai vertinamos. Lietuvoje, regis, tokio susitarimo paprastai esama. Todėl

⁵⁰¹ Akehurst M., Malanczuk P., išnaša 499, p. 145.

⁵⁰² Nors kartais skiria daug daugiau reikšmių. Žr., pavyzdžiui, Bužinskas G., Grigienė J., išnaša 188, p. 27-30.

⁵⁰³ Kartais išskiriama tik įstatymų leidžiamoji ir teisminė jurisdikcijos. Žr., pavyzdžiui, Burnstein M., išnaša 34, p. 87-88.

⁵⁰⁴ Siddiqi A. Welcome to City of Bytes? An Assessment of the Traditional Methods Employed in the International Application of Jurisdiction Over Internet Activities Including a Critique of Suggested Approaches. *New York International Law Review*, 43, 2001, Nr. 14, p. 45. WestLaw, <http://www.westlaw.com>, Vilnius [2009-12-03]; Bužinskas G., Grigienė J., išnaša 188, p. 30; August R., išnaša 145, p. 533-534.

⁵⁰⁵ “Terminija yra problema, kalbant apie tarptautinę privatinę teisę. Europiečiai dažnai mini jurisdikciją [(angl. *jurisdiction*)], o amerikiečiai – teisminę jurisdikciją [(angl. *adjudicative jurisdiction*)] ar personalinę jurisdikciją [(angl. *personal jurisdiction*)]. Europiečiai dažnai mini teisių konfliktą [(angl. *conflict of laws*)], o amerikiečiai – įsakomąją jurisdikciją [(angl. *prescriptive jurisdiction*)] ar teisių pasirinkimą [(angl. *choice of law*)]. Dauguma amerikiečių vartoja terminą „teisių konfliktas“ nurodydami ištisą tarptautinės privatinės teisės sritį”. Perritt H. The Internet Is Changing the Public International Legal System. *Kentucky Law Journal*, 885, 2000, Nr. 88, išnaša 26. WestLaw, <http://www.westlaw.com>, Vilnius [2010-08-10]; Siddiqi A., išnaša 504, p. 56.

⁵⁰⁶ Sommer J., išnaša 17, p. 1205.

⁵⁰⁷ Žr., pavyzdžiui, svarstymus apie Roma II, kaip jurisdikciją reguliuojantį aktą. Jaglom A., išnaša 379, p. 69.

⁵⁰⁸ Pavyzdžiui, jurisdikcija kai kurių autorių suprantama kaip apimanti teisingumą, taikytinos teisės ir teismo sprendimų įgyvendinimo klausimus. Žr. Stein A., išnaša 71, p. 1167.

⁵⁰⁹ Kiškis M., Petrauskas R., Rotomskis I., Šttilis D. Teisės informatikos ir informatikos teisė. Vilnius: MRU leidybos centras, 2006, p. 62, 64-65.

ir termino *jurisdikcija* daugiareikšmiškumas, nors neabejotinai sukelia tam tikros painiavos, savaime negalėtų stabdyti užsienio teisės taikymo.

Trečia, viešosios tarptautinės teisės specialistai, atkreipdami dėmesį į trijų įgaliojimų grupių – įgaliojimus leisti įstatymus, nagrinėti ginčus, ir vykdyti valdžią – atskyrimo svarbą, visgi ypač pabrėžia būtinybę atskirti teisminę ir vykdomąją jurisdikciją⁵¹⁰, laikydami įsakomąją jurisdikciją, matyt, santykinai mažiau reikšminga arba savaime suprantama. Pastaroji tuoj pat nuvertinama, susiaurinant jurisdikcijos konfliktą iki galimybės asmenį teisti ir nubausti skirtingose valstybėse, o veiksmui taikytinos teisės klausimas nutylimas⁵¹¹ ir minimas tik eksteritorialusis teisės galiojimas⁵¹². Taip taikytinos teisės klausimas tarytum tampa antraeilium – veikiausiai dėl to, kad dėl teismo vietos valstybės teisės taikymo tokiais atvejais net nekyla abejonių. Ši problema yra subtilesnė negu dvi aukščiau minėtos, o taikytinos teisės klausimo viešojoje tarptautinėje teisėje nuvertinimas apskritai nėra tiesiogiai susijęs su tarptautine privačiąja teise. Tačiau kaip ir aukščiau nurodytais atvejais ši problema sprendžiama, jeigu to reikia, remiantis žiniomis.

Ketvirta, esama nuomonių, kad teisingumo ir taikytinos teisės klausimai glaudžiai, o kartais neatskiriamai, susiję⁵¹³ ir jų ne tik nebūtina, bet ir nederėtų atriboti⁵¹⁴. Skirtingai nei istorinio subendrinimo atveju, ši pozicija pasirenkama sąmoningai. Vadinasi, suplakta teisingumo ir taikytinos teisės analizė turi tam tikrą teorinį ir loginį pagrindą. Tas tikras ar tariamas analizės bendrumas, kaip jis bebūtų vertinamas, yra užsienio teisės taikymą apsunkinantis veiksnys, kadangi teismas ir be to yra linkęs visuomet taikyti *lex fori*. Matyt, šis fenomenas labiau reiškia ne problemą, bet apgalvotą teisinės politikos pasirinkimą. Nors Lietuvoje pripažinta, kad bylos teisingumui neturi įtakos taikytina materialinė teisė, todėl teismas negali atsisakyti priimti

⁵¹⁰ Akehurst M., Malanczuk P., išnaša 499, p. 145.

⁵¹¹ Ten pat, p. 153.

⁵¹² Ten pat, p. 154.

⁵¹³ Kur A. Applicable Law: an Alternative Proposal for International Regulation – the Max-Planck Project on International Jurisdiction and Choice of Law. Brooklyn Journal of International Law, 951, 2005, Nr. 30, p. 957. WestLaw, <http://www.westlaw.com>, Vilnius [2009-12-03].

⁵¹⁴ Sedler R. Law Beyond Borders: Jurisdiction in an Era of Globalization. Introduction to the Symposium. Wayne Law Review, 1065, 2005, Nr. 51, p. 1094. WestLaw, <http://www.westlaw.com>, Vilnius [2009-02-21].

ieškinio, motyvuodamas tuo, kad šalių santykiams reikia taikyti ne Lietuvos, o užsienio valstybės teisę⁵¹⁵, tokį požiūrį be išlygų palaikytų ne visos valstybės. Antai JAV komentatoriai teigia, kad tam tikrais atvejais būtų nepagrįsta atsisakyti nagrinėti bylą, jei teismas nuspręstų, kad jo teisė turi būti taikoma⁵¹⁶. Teigiama, kad apskritai pirmiausiai nagrinėtina jurisdikcija nurodyti (angl. *jurisdiction to prescribe*) ir, jeigu ši yra, tuomet turi būti tiriamos jurisdikcija teisti (angl. *jurisdiction to adjudicate; adjudicative jurisdiction; judicial jurisdiction*) ir jurisdikcija įgyvendinti (angl. *jurisdiction to enforce*); jos visos trys dažnai tarpusavyje yra susijusios ir grindžiamos panašiais svarstymais⁵¹⁷. Kadangi *jurisdikcija nurodyti* reiškia, kad materialiniai teismo vietos valstybės įstatymai taikytini konkrečioms asmenims ir aplinkybėms⁵¹⁸, vadinasi, jų siūloma veiksmų seka iš esmės skiriasi nuo priimtosios Lietuvoje. Tačiau net ir Lietuvoje kartais pripažįstama, kad ginčą nagrinėjančios institucijos pasirinkimas netiesiogiai lemia ir taikytiną teisę⁵¹⁹. Todėl griežtai atskirti, ko pagrįstai reikalaujama, yra sunku. Ir visgi Lietuvoje įprasta pozicija – kad šie du klausimai turėtų būti atskirti. Todėl įstatymo leidėjas ir teismai yra apsisprendę ir, kol ši pozicija nepasikeitė, problemų dėl to neturėtų kilti. Vien teisingumo ir taikytinos teisės taisyklių panašumas, kai jo esama, neturėtų trukdyti taikyti užsienio teisę.

Penkta, nemažai įtakos taikytinos teisės klausimui nuvertinti turi aplinkybė, kad taikytinos teisės pasirinkimo taisyklės nėra parengtos spręsti konfliktams tarp skirtingų valstybių viešosios teisės ir net konfliktams tarp valstybių privatinės teisės, turinčios viešojo aspekto⁵²⁰. Nacionalinės kolizinės normos suteikia užsienio privatinei teisei eksteritorialumo poveikį, bet viešosios teisės normų teritorinis pobūdis visuotinai pripažintas. Kita vertus,

⁵¹⁵ Lietuvos Aukščiausiojo Teismo teisėjų senato 2000 m. gruodžio 21 d. nutarimas Nr. 28, dėl Lietuvos Respublikos teismų praktikos, taikant tarptautinės privatinės teisės normas, 17 punktas.

⁵¹⁶ Sedler R., išnaša 514, p. 1094.

⁵¹⁷ Rice D. Problems in Running a Global Internet Business: Complying with Laws of Other Countries. Practising Law Institute, 11, 2004, Nr. 797, p. 23. WestLaw, <http://www.westlaw.com>, Vilnius [2005-03-04].

⁵¹⁸ Ten pat.

⁵¹⁹ Bužinskas G., Grigienė J., išnaša 188, p. 44.

⁵²⁰ Knop K., Michaels R., Riles A. Transdisciplinary Conflict of Laws. Foreword. Law and Contemporary Problems, 1, 2008, Nr. 71, p. 5. WestLaw, <http://www.westlaw.com>, Vilnius [2009-02-03].

pastaruoju metu pastebima šios taisyklės atsisakymo tendencija, visų pirma dėl viešosios teisės normų, turinčių įtakos privatinei teisei. Bet ir tokiu atveju jos paprastai taikomos tarptautinių sutarčių, o ne nacionalinės teisės pagrindu, bent jau kai kuriose valstybėse⁵²¹. Tačiau daugybė privatinės teisės normų dažnai susijusios su svarbiausiomis žmogaus teisėmis, kurios dėsningai įtvirtintos valstybių konstitucijose. Vadinasi, bent iš dalies jos priklauso viešosios teisės sričiai. Skirtingai nei visų aukščiau aprašytų problemų atvejais, šis veiksnys yra itin galinga kliūtis taikyti užsienio teisę ir iki šiol nėra adekvataus sprendimo. Gali būti ieškoma priemonių, kurios sušvelnintų problemą, bet šiuo metu ji negali būti išspręsta iš esmės. Viešosios ir privatinės teisės atribojimas, kaip ir kitos žinomos ir tarptautinei privatinei teisei įtaką turinčios neišspręstos dichotomijos, tarp jų – materialiosios ir procesinės teisės, fakto ir teisės klausimų – yra rimta užsienio teisės taikymo problema.

Šešta, teismai yra labai jautrūs dėl rizikos, kad jų sprendimai bus neteisingi, nes sprenddami užsienio teisės klausimus jie stokoja unikalios ekspertizės, kurią gali turėti tik užsienio teismai⁵²². Kitaip tariant, teismui sudėtinga taikyti užsienio teisę dėl psichologinių priežasčių⁵²³. Teismai dažniausiai taiko savo teisę nenagrinėdami taikytinos teisės klausimo paprasčiausiai dėl to, kad savo teisę gali būti pritaikyta⁵²⁴. Natūralu, kad taip darydami teismai neskiria dėmesio alternatyvoms. Problema yra veikiau ne teisinio, bet psichologinio pobūdžio. Ji vertintina kaip vienas iš pagrindinių užsienio teisės taikymo trukdžių. Visgi, nors jos realaus egzistavimo negalima paneigti, priemonės jai spręsti pirmiausia galėtų siūlyti psichologai ir sociologai, glaudžiai bendradarbiaudami su teisininkais.

Septinta, esama materialiosios teisės pasirinkimo sunkumų, susijusių su kolizijos taisyklėmis. Tarp tokių problemų yra vadinamosios santykio

⁵²¹ Гетьман-Павлова И.В., išnaša 188, p. 55-56.

⁵²² Hellstadius A., Meier-Ewert W. Jurisdiction and Choice of Law in Intellectual Property Matters – Perspectives for the Future (EU and Worldwide). Sweet & Maxwell Limited and Contributors, 313, 2005, Nr. 36, p. 320. WestLaw, <http://www.westlaw.com>, Vilnius [2009-02-21].

⁵²³ Mikelėnas V., išnaša 5, p. 24.

⁵²⁴ Berman P. Towards a Cosmopolitan Vision of Conflict of Laws: Redefining Governmental Interests in a Global Era. University of Pennsylvania Law Review, 1819, 2005, Nr. 153, p. 1823. WestLaw, <http://www.westlaw.com>, Vilnius [2006-09-08].

išskaidymo, šalutinio santykio, gražinimo ir kitos. Tačiau šie klausimai nėra nagrinėjami šiame darbe, kadangi jie nesusiję išimtinai ar daugiausiai su civilinėmis bylomis dėl neleistino informacijos skelbimo internete. Visgi tai nereiškia, kad šios problemos yra mažiau svarbios ar nereikalingos tyrėjų dėmesio.

Aštunta, teismai susiduria su užsienio teisės paieškos, vertimo ir aiškinimo sunkumais. Manoma, kad teisėjai yra dažnai klaidingai linkę suvokti užsienio teisę kaip gana panašią į vietinę ir užsienio nuostatoms suteikti paprastas prasmes⁵²⁵. Teisėjai suranda vietinės ir užsienio teisės sąlygų klaidingų atitikmenų. Komentatoriai pažymi, kad dažnai taip daroma nesąmoningai ir kad teisėjai yra linkę rasti tai, ko ieško šiame „troškimų tenkinimo saviapgaulės procese“⁵²⁶. Užsienio teisės paieška, jos vertimas į teismo vietos valstybės kalbą ir aiškinimas – ypač rimtos užsienio teisės taikymo problemos.

Devinta, teisingumo nustatymo ir taikytinos teisės pasirinkimo deliktų bylose taisyklės turi panašių kriterijų. Dėsninga, kad beveik tie patys principai, aptarti sprendžiant teisminės kompetencijos klausimus – teritorinis, pilietybės, efekto ir kiti, minimi ir taikytinos teisės kontekste⁵²⁷. Todėl sprendami dėl teisingumo, teismai, matyt, tam tikra prasme apsisprendžia ir dėl taikytinos teisės, nepaisant aplinkybės, kad šie du klausimai teorijoje turėtų būti griežtai skiriami.

Atsižvelgiant į išdėstytus argumentus, galima manyti, kad nemaža dalis užsienio teisės taikymo problemų yra susijusios su teisingumo ir taikytinos teisės atribojimo sunkumais. Ir nors teoriškai atskiriant teisingumo ir taikytinos teisės klausimus nekyla didesnių problemų, teismų praktikoje taikytinos teisės klausimas, ypač bylose dėl neleistino informacijos skelbimo internete, yra nuvertintas. Tačiau tai jokiu būdu netrukdo nagrinėti valstybių

⁵²⁵ Adler A. Translating & Interpreting Foreign Statutes. Michigan Journal of International Law, 37, 1997, Nr. 19, p. 39. WestLaw, <http://www.westlaw.com>, Vilnius [2011-08-23].

⁵²⁶ Ten pat.

⁵²⁷ Siddiqi A., išnaša 504, p. 56-61.

įstatymuose ir teisės aktuose nustatytus bei teismų naudojamus taikytinos teisės nustatymo principus.

Literatūroje išskiriamos dvi plačios teisių konfliktų doktrinos – teorinė, kurios šalininkai, daugiausia kontinentinės teisės valstybių mokslininkai, siūlydami teisių konfliktų sprendimo taisykles vadovaujasi tam tikrais išankstiniais principais, ir pozityvi – kurios siekėjai, daugiausia bendrosios teisės valstybėse, nagrinėja galiojančias taisykles, mėgindami jas susisteminti⁵²⁸. Europos ir Amerikos taikytinos teisės taisyklės žemiau aprašytos išsamiau.

3.1.2. ES taikytinos teisės nustatymo principai

Doktrinoje siūlomi gana išsamūs šiuolaikinei tarptautinei teisei žinomų taikytinos teisės nustatymo principų sąrašai⁵²⁹. Tarp šių principų yra nemažai naudotinių bylose dėl neleistino informacijos skelbimo internete: delikto padarymo vietos teisė (lot. *lex loci delicti commissi*), žalos atsiradimo vietos teisė (lot. *lex loci damni*), teismo vietos valstybės teisė (lot. *lex fori*) ir kiti. Europoje taisyklės perkeliamos į teisės aktus ir taip tampa privalomos.

Europos Sąjungoje Roma II nustatė, kad pagrindinė nesutartinėms prievolėms taikytinos teisės pasirinkimo taisyklė yra *lex loci damni* – taikoma tos šalies teisė, kurioje atsirado žala, neatsižvelgiant į tai, kurioje šalyje įvyko žalą sukėjęs įvykis ar atsirado netiesioginių to įvykio padarinių. Šalims palikta galimybė susitarti dėl taikytinos teisės po žalos atsiradimo arba iki žalos atsiradimo, jeigu visi dalyviai yra verslininkai, tačiau tokių susitarimų laisvė yra apribota. Roma II apibrėžė specialias taisykles prievolėms dėl netinkamos kokybės produktų. Kadangi dalis mokslininkų informaciją laiko produktu, kiti – paslauga, treči – produktu ar paslauga priklausomai nuo aplinkybių, ketvirti – savitos rūšies reiškiniu⁵³⁰, šios kolizinės taisyklės prievolėms dėl netinkamos kokybės produktų taip pat gali būti aktualios byloms dėl neleistino

⁵²⁸ Lorenzen E., išnaša 418, p. 736; Cavers D. A Critique of the Choice-of-Law Problem. Harvard Law Review, 173, 1933, Nr. 47, p. 173. WestLaw, <http://www.westlaw.com>, Vilnius [2010-08-10].

⁵²⁹ Mikelėnas V. Civilinė teisė. Bendroji dalis: vadovėlis (moksl. red. Vytautas Mizaras). Vilnius: Justitia, 2009, p. 180-182.

⁵³⁰ Civilka M. Skaitmeniniai produktai: prekės ar paslaugos? VU TF, 2001.

informacijos skelbimo internete. Romoje II nepamiršti nei nesąžiningos konkurencijos, nei intelektinės nuosavybės taikytinos teisės pasirinkimo klausimai. Tačiau *lex loci damni*, būdamas daug siauresnis principas negu *lex loci delicti commissi*, visgi aiškiai nenurodo pasirinktinės teisės interneto kontekste. Teismai prieina prie išvadų, jog žala atsiranda kone visur, kur pasiekama internete paskelbta informacija, vadinasi – visame pasaulyje.

Valstybės narės yra skirtingų pažiūrų dėl tam tikroms nesutartinėms prievolėms taikytinos teisės⁵³¹. Bene daugiausiai diskusijų sukelia nesutartinės prievolės, atsirandančios dėl privataus gyvenimo ir asmeninių teisių pažeidimo. Pasiūlymai yra labai įvairūs – nuo lanksčių glaudžiausio ryšio taisyklių, atsižvelgiančių į skelbimo kalbą, turinio kryptingumą, operacijų ar skaitytojų kiekį, iki leidėjų teisės ginančių skelbimo ar redakcinės kontrolės valstybės teisės taikymo principų. Valstybės narės nesugebėjo susitarti⁵³², todėl Roma II netaikoma minėtoms byloms, nors būtent šmeižiantys ir įžeidžiantys pranešimai yra vieni iš labiausiai internete paplitusių pažeidimų⁵³³ ir būtent tokie dažniausiai yra ginčai dėl neleistino informacijos skelbimo internete. Todėl šiuo atveju naudotinas Civilinis kodeksas, nustatantis plačią *lex loci delicti commissi* taisyklę ir leidžiantis ieškovui pasirinkti net tos valstybės teisę, kurioje buvo *kitokių žalą sukėlusių aplinkybių*. Įvertinus dargi abstraktų glaudžiausio ryšio principą, įtvirtintą tiek Civiliniame kodekse, tiek Romoje II, aiškių taisyklių akivaizdžiai pasigendama. Todėl nuomonė, esą kontinentinės tradicijos valstybėse užtikrinamas būsimojo teismo sprendimo apibrėžtumas, nagrinėjamu atveju stokoja pagrindo.

⁵³¹ Mizaras V. Tarptautinės privatinės teisės vienodinimo Europos Sąjungoje rezultatai: Roma I ir Roma II. Justitia, 2008.

⁵³² Smith G. Here, There, or Everywhere? Cross-border Liability on the Internet. Computer and Telecommunications Law Review, 41, 2007, Nr. 13, p. 49. WestLaw, <http://www.westlaw.com>, Vilnius [2009-02-21].

⁵³³ Mann R., Roberts B. Cyberlaw: a Brave New World. Dickinson Law Review, 305, 2001, Nr. 106, p. 365. WestLaw, <http://www.westlaw.com>, Vilnius [2009-02-03].

3.1.3. JAV taikytinos teisės nustatymo principai

JAV mokslininkai kritikuoja Romą II, pažymėdami, kad jos sukurtas režimas siekia suvienodinti taikytinos teisės taisykles⁵³⁴, tačiau suteikia mažai informacijos apie teisių koliziją, kaip tokią, o daugiau – apie Europos integracijos poreikius⁵³⁵. Taikytinos teisės vienodinimo tikslas suprantamas kaip vienodo sprendimo priėmimas bylose, neatsižvelgiant į teismo vietą. Vienodinimas turi garantuoti bylų galutinių rezultatų nuoseklumą, suvaržyti nepagrįstą ir laisvą teismo vietos pasirinkimą (angl. *forum shopping*)⁵³⁶, o tai, be kita ko, daroma dėl teismo vietos valstybės palankios teisės⁵³⁷, užtikrinti žmonių lūkesčių įgyvendinamą. Tačiau toks siekis daugelio mokslininkų atmetamas kaip nerealus. Pažymima, kad vienodinimo tikslas buvo susijęs su teritorinėmis doktrinomis, kurių trūkumai tapo akivaizdūs ir todėl vienodinimas prarado pagrindą. Taikytinos teisės taisyklės tapo sudėtingesnės, tarptautinių ryšių padaugėjo, todėl lankstesnės doktrinos pakeitė *lex loci delicti commissi*. Kritikų nuomone, su vienodiniu susijęs formalizmas siūlo neadekvačius atsakymus į taikytinos teisės klausimus ir trukdo teismams naudoti teisę kaip teisingumo bei socialinės politikos įrankį. Neišvengiamai stiprėja taikytinos teisės pasirinkimo vienašališkumo koncepcijos dėl įstatymo leidėjo siekio taikyti viešąją teisę ir užtikrinti jautrių grupių, tokių kaip vartotojai ir darbuotojai, apsaugą, nepaisant teritorinių ryšių. Be to, vienodinimo tikslas apskritai nesuderinamas su bylinėjimosi realijomis, tad yra ne daugiau negu tuščias troškimas⁵³⁸. Visiško sprendimų nuspėjamumo ir vienodumo negalima tikėtis net toje pačioje valstybėje, o skirtingose valstybėse

⁵³⁴ Warshaw A., išnaša 46, p. 277, 291.

⁵³⁵ Fentiman R. Choice of Law in Europe: Uniformity and Integration. Tulane Law Review Assotiation, 2021, 2008, Nr. 82, p. 2021, 2050-2051. WestLaw, <http://www.westlaw.com>, Vilnius [2009-11-25].

⁵³⁶ Beje, ne visi komentatoriai sutinka, kad laisvas teismo vietos pasirinkimas yra blogis. Žr., pavyzdžiui, Bassett D. The Forum Game. North Carolina Law Review, 333, 2006, Nr. 84, p. 395. WestLaw, <http://www.westlaw.com>, Vilnius [2009-02-21].

⁵³⁷ McMahon M. Defamation Claims in Europe: a Survey of the Legal Armory. Communications Lawyer, 24, 2002, Nr. 19, p. 24. WestLaw, <http://www.westlaw.com>, Vilnius [2009-12-03]. Mokslininkai jau nagrinėja reiškinį, kai Jungtinė Karalystė tampa pageidaujama teismo vieta ieškovams bylose prieš JAV spaudą. Žr., pavyzdžiui, Balin R., Handman L., Reid E. Libel Tourism and the Duke' Manservant – an American Perspective. European Human Rights Law Review, 303, 2009, Nr. 3, p. 303.

⁵³⁸ Fentiman R., išnaša 535, p. 2022-2023, 2032.

tai neįmanoma. Tikėtina, kad duomenys apie užsienio teisę yra neišsamūs⁵³⁹. Tuo atveju, kai teismui tenka taikyti užsienio teisę ir duomenis apie ją teikia pačios šalys bei ekspertai, nes būtina žinoti autentiškas užsienio teisės sistemos prielaidas, vienodumo sudėtinga tikėtis, išskyrus primityviausius atvejus, kuomet bylos apskritai sunkiai būtų keliamos teisme. Todėl teismams tenka taikyti užsienio teisę netgi žinant, kad užsienio teismas nepalaikytų jų sprendimo⁵⁴⁰. Be to, pažymima, kad materialinės teisės vienodinimas tarp valstybių negali apimti visų santykių, negali būti begalinis⁵⁴¹. Vienodos globalios teisės sukūrimas būtų praktiškai ir neįtikėtinas, ir nepageidautinas⁵⁴². Tarptautinis susitarimas dėl taikytinos teisės, kaip ir susitarimas dėl teisingumo, būtų sveikintinas, bet jis nerealus⁵⁴³. Reikia pripažinti, kad bent dalis išsakytų argumentų yra pagrįsti. Aukščiau jau buvo atskleista, kad dėl skirtingų valstybių tradicijų susitarimas dėl universalių taisyklių dažnai nepasiekiamas. Be to, kaip bus atskleista toliau, net vienodas supratimas savaime yra sunkiai pasiekiamas, kadangi skirtingų valstybių teisininkai net tapačias nuostatas supranta skirtingai.

Atsisakant JAV įprastų lanksčių taikytinos teisės doktrinų, pernelyg formalizuojant procesą, anot Jungtinių Valstijų metodų šalininkų, teismams priskiriama labiau administracinė negu teisingumo vykdymo funkcija, nors teismų teisė spręsti ginčus savo nuožiūra, teismų diskrecija, yra legalus ir veiksmingas įrankis. Europos Bendrijų Teisingumo Teismas byloje *Andrew Owusu v. Villa Holidays Bal-Inn Villas ir kt.*⁵⁴⁴, kurioje buvo svarstomas teisingumo klausimas ir paneigta galimybė atisakyti nagrinėti bylą dėl to, kad

⁵³⁹ Ten pat, 2032-2033.

⁵⁴⁰ Ten pat, p. 2032.

⁵⁴¹ Богуславский М.М. Международное частное право. Учебник. 3-е издание. Москва: Юристь, 1998, p. 80.

⁵⁴² Berman P., išnaša 524, p. 1881.

⁵⁴³ Krotoszynski R. Defamation in the Digital Age: Some Comparative Law Observations on the Difficulty of Reconciling Free Speech and Reputation in the Emerging Global Village. *Washington and Lee Law Review* 339, 2005, Nr. 62, p. 350. WestLaw, <http://www.westlaw.com>, Vilnius [2009-02-21]; Denaro J. Choice of Law Problems Posed by the Internet and by Satellite Broadcasting. *Tulane Journal of Technology and Intellectual Property*, 1, 1999, Nr. 1, p. 16. WestLaw, <http://www.westlaw.com>, Vilnius [2009-12-03].

⁵⁴⁴ Europos Bendrijų Teisingumo Teismas 2005 m. kovo 1 d. sprendimas byloje *Andrew Owusu v. Villa Holidays Bal-Inn Villas ir kt.*, bylos Nr. C-281/02.

kitoje valstybėje ją nagrinėti priimtinau, komentatorių nuomone, parodė, kad teismas net ne tik vedamas integracijos poreikių, bet ir siekia administracinio vaidmens⁵⁴⁵. Pažymima, kad teisinis tikrumas ir paprastumas reikalauja griežtų taisyklių, kurios neužtikrina, kad bus pasiekti politikos ir teisingumo tikslai ar bus tenkinami šalių lūkesčiai – viso labo teisė bus paprastesnė⁵⁴⁶. Roma II, pasak jos kritikų, pernelyg nukrypo į tikrumo užtikrinimą ir prarado progą įgauti kodifikacijos pranašumą⁵⁴⁷. Amerikiečių pasirinkimas – lankstesnės ir laisvesnės taikytinos teisės doktrinos⁵⁴⁸, kurios Europoje nėra naujos ir nežinomos, bet dažnai atmetamos arba naudojamos kaip paskutinė alternatyva, kai negali būti panaudotos apibrėžtos taisyklės. Tačiau bylose dėl neleistino informacijos skelbimo internete lankstumą tenka pasitelkti gerokai dažniau negu įprasta.

3.1.4. ES ir JAV požiūrių skirtumai

Jau buvo minėta, kad ES ir JAV požiūrių į teisingumą kertinis skirtumas – apibrėžtumas (nuspėjamumas, tikrumas), kurio esą primygtinai reikalauja europiečiai ir neigia kaip nerealų siekį amerikiečiai. Amerikos mokslininkai Europai siūlo JAV taikytinos teisės koncepcijas, ypač valdžios interesų metodą, ir judėjimą link JAV materialinės teisės standartų, teigdami, kad kitaip ši sritis liks „niūri pelkė“⁵⁴⁹. Tačiau mažai abejonių, kad pelkės metaforą sukūręs profesorius Prosser buvo nusivylęs būtent pernelyg plačiomis teorijomis, kurios palieka galimybę abstraktiems samprotavimams. Nėra pagrindo manyti, kad JAV materialinės teisės standartai yra pranašesni.

Amerikiečiai yra susitaikę su teisiniu netikrumu, tačiau nepanašu, kad su juo norėtų taikytis Europa⁵⁵⁰. Teisinis tikrumas yra vienas bendrujų Europos

⁵⁴⁵ Fentiman R., išnaša 535, p. 2046.

⁵⁴⁶ Ten pat, p. 2048.

⁵⁴⁷ Symeonides S. Roma II and Torts Conflicts: a Missed Opportunity. American Journal of Comparative Law, 173, 2008, Nr. 56, p. 173. WestLaw, <http://www.westlaw.com>, Vilnius [2009-12-03].

⁵⁴⁸ Plačiau nagrinėjamos 3.1.6. skyriuje.

⁵⁴⁹ Warsaw A., išnaša 46, p. 309.

⁵⁵⁰ Maxeiner J., išnaša 266, p. 541-545.

Sąjungos teisinių principų⁵⁵¹. Europos Žmogaus Teisių Teismas savo sprendimuose taip pat reikalauja, kad teisė būtų iš anksto numatoma, pakankamai apibrėžta, kad asmuo, jei reikia, gavęs atitinkamą patarimą, galėtų priimtiniu laipsniu numatyti padarinius, kuriuos tam tikras veiksmas gali sukelti⁵⁵². Be to, juodinimo bylose sutarimo dėl taikytinos teisės principų nėra pačiose JAV⁵⁵³. Dalis JAV mokslininkų siūlo taikytinos teisės taisykles ir kodifikavimą vietoj laisvesnių metodų⁵⁵⁴, atkreipia dėmesį į aklavietę, į kurią pateko Amerikos teisių konfliktų mokslas, per daug linkęs nagrinėti valstybių interesus⁵⁵⁵. Tačiau tiek, kiek tai susiję su neleistinu informacijos skelbimu internete, Roma II anaipol nesuteikia tokio formalumo ir aiškumo, kuris jai nepelnytai priskiriamas. Todėl tolesnė taikytinos teisės teorijos raida tokia pat aktuali Europai kaip ir Amerikai.

3.1.5. Lietuvos taikytinos teisės nustatymo principai

Civilinio kodekso 1.43 straipsnis nurodo taisykles, kaip turėtų būti nustatoma taikytina teisė bylose dėl *padarytos žalos* atlyginimo.

Pirma, taikoma valstybės, kurioje yra *abiejų* šalių nuolatinė gyvenamoji vieta, teisė (lot. *lex domicilii*). Šalių gyvenamosioms vietoms esant skirtingose valstybėse antra, taikoma teismo vietos valstybės teisė (lot. *lex fori*), jei dėl to šalys susitarė. Jeigu šalys nesusitarė, tuomet, trečia, taikoma tos valstybės

⁵⁵¹ Puurunen T. The Judicial Jurisdiction of States Over International Business-to-Consumer Electronic Commerce from Perspective of Legal Certainty. U.C. Davis Journal of International Law and Policy, 133, 2002, Nr. 8, p. 140. WestLaw, <http://www.westlaw.com>, Vilnius [2009-12-03].

⁵⁵² Žr., pavyzdžiui, Europos Žmogaus Teisių Teismo 2000 m. kovo 28 d. sprendimą, byloje Baranowski v. Poland, bylos Nr. 28358/95, p. 52; Europos Žmogaus Teisių Teismo 2000 m. liepos 31 d. sprendimą, byloje Jėčius v. Lithuania, bylos Nr. 34578/97, p. 56; Europos Žmogaus Teisių Teismo 2006 m. birželio 08 d. sprendimą, byloje Korchuganova v. Russia, bylos Nr. 75039/01, p. 47.

⁵⁵³ Pielemeier J., išnaša 44, p. 116.

⁵⁵⁴ Wiegand S. Fifty Conflict of Laws “Restatements”: Merging Judicial Discretion and Legislative Endorsement. Louisiana Law Review, 1, 2004, Nr. 65, p. 18, 46. WestLaw, <http://www.westlaw.com>, Vilnius [2009-12-03]. Kiti komentatoriai pažymi, kad Australijoje ir Kanadoje įstatymų leidėjas palieka spręsti taikytinos teisės klausimą teismams. Žr. Blom J. Whither Choice of Law? A Look at Canada and Australia. Willamette Journal of International Law and Dispute Resolution, 211, 2004, Nr. 12, p. 239. WestLaw, <http://www.westlaw.com>, Vilnius [2009-12-03].

⁵⁵⁵ Juenger F. American Conflicts Scholarship and the New Law Merchant. Vanderbilt Journal of Transnational Law, 487, 1995, Nr. 28, p. 499-501. WestLaw, <http://www.westlaw.com>, Vilnius [2010-08-10].

teisė, kurią pasirinko nukentėjęs asmuo. Tačiau jo galimybė rinktis apribota. Jis *gali pasirinkti* vieną iš trijų variantų:

- a) valstybės, kurioje padarytas žalą sukėlęs veiksmas (lot. *lex loci actus*), arba
- b) valstybės, kurioje buvo kitokių žalą sukėlusią aplinkybių, arba
- c) valstybės, kurioje atsirado žala (lot. *lex loci damni*).

Jeigu minėtų kriterijų nustatyti neįmanoma, tuomet, ketvirta, taikoma tos valstybės teisė, su kuria žalos atlyginimo byla labiausiai susijusi.

Nors atrodytų, jog pasirinkimas gerokai apribotas, iš tikrųjų visiškai apibrėžtumas yra tik tuomet, kai abiejų šalių nuolatinė gyvenamoji vieta yra toje pačioje valstybėje⁵⁵⁶ arba šalys susitarė dėl teismo vietos valstybės teisės taikymo. Kitais atvejais galimybės gana plačios pasirinkti teisę bet kurios valstybės, su kuria ginčas dėl neleistino informacijos skelbimo internete bent kiek susijęs. Veikia ribojama, nors visiškai nepašalinama, žalos patyrusio asmens piktnaudžiavimo galimybė. Ypač imli yra žalos atsiradimo vietos sąvoka, kuri įtvirtinta Romoje II kaip pagrindinė nesutartinėms prievolėms taikytinos teisės pasirinkimo taisyklė. Taip pat plačią prasmę turi labiausiai susijusios valstybės principas.

3.1.6. Taikytinos teisės nustatymo metodai

Kaip spręsti taikytinos teisės konfliktus, pasiūlymų yra nepaprastai daug. Vieni mokslininkai mano, kad yra keturios fundamentalios savarankiškos taikytinos teisės pasirinkimo teorijos – teismo valstybės teisės taikymo, daugiašališkumo, visašališkumo ir materializmo, o kitos tėra mišiniai, pasiskolinę šio bei to iš pagrindinių požiūrių⁵⁵⁷. Antrieji išvelgia mažiausiai tris – suteiktų teisių, vietinės teisės, glaudžiausių ryšių teorijas ir išskiria vienašališkumą bei daugiašališkumą, kurių santykis su kitomis teorijomis

⁵⁵⁶ Žinoma, nežiūrint, kad kartais gali kilti nuolatinės gyvenamosios vietos nustatymo problema.

⁵⁵⁷ Juenger F. The Need for Comparative Approach to Choice of Law Problems. *Tulane Law Review*, 1309, 1999, Nr. 73, p. 1319. WestLaw, <http://www.westlaw.com>, Vilnius [2009-11-25].

plačiai nekomentuojamas⁵⁵⁸. Tretieji teigia, kad tikrosios gryniosios teorijos yra penkios – tradicinė, glaudžiausių kontaktų, valdžios interesų, Leflar požiūris ir *lex fori*⁵⁵⁹. Ketvirtieji įsitikinę, kad pagrindinių teisių kolizijos doktrinų esama keturių – suteiktų teisių, valdžios interesų, materializmo ir kosmopolitanizmo⁵⁶⁰. Penktieji sutinka, kad yra keturios teorijos, bet tai yra suteiktų teisių, valdžios interesų, geresnės teisės, glaudžiausio ryšio⁵⁶¹.

Sąrašą galima tęsti – daugelis mokslininkų siūlo savo teorijų klasifikacijas ir teikia pasiūlymus kaip patobulinti metodus. Vyraujančioms teorijoms nustatyti būtų svarstyti statistinių metodų naudojimas, tačiau žinant, kad kiekvienas apžvalgininkas teorijų esmę supranta savitai, pirmajam požiūriui nustatyti būtų ribota, nes būtų sudėtinga patikimai nustatyti, ką gi būtent turėjo omenyje tą pačią teoriją, atrodytų, palaikantys autoriai.

Disertacijoje nagrinėjamos dažniausiai siūlomos teorijos. Pažymėtina, kad dauguma jų yra beviltiškai persipynusios su kitomis. Šiame darbe bus pasiūlytas klasifikavimas, kuris turi tapti savotišku kelrodžiu alegorinės pelkės vandenyse. Tokio klasifikavimo išraiška – trimatis erdvinis modelis.

3.1.6.1. Suteiktų teisių metodas

Manoma, kad teritorialumo (angl. *territorialism*), arba kitaip – teisėtai suteiktų teisių⁵⁶² (angl. *vested rights*), teorija JAV yra pirminis požiūris⁵⁶³ į teisių konfliktų sprendimą.

Šiuolaikinėje istorijoje autorystė, nors tiksliau būtų vadinti iškėlimu, Anglijoje priskiriama Dicey⁵⁶⁴, Jungtinėse Valstijose – Beale⁵⁶⁵, nors šios

⁵⁵⁸ Žr., bendrai, Dodge W. Extraterritoriality and Conflict-of-Laws Theory: an Argument for Judicial Unilateralism. Harvard International Law Journal, 101, 1998, Nr. 39. WestLaw, <http://www.westlaw.com>, Vilnius [2009-11-25].

⁵⁵⁹ Gaumer C. Conflicts, the Constitution, and the Internet. Illinois Bar Journal, 502, 1998, Nr. 86, p. 502. WestLaw, <http://www.westlaw.com>, Vilnius [2009-12-03].

⁵⁶⁰ Berman P., išnaša 524, p. 1839-1868.

⁵⁶¹ Green S. Interstate Intercourse: How Modern Assisted Reproductive Technologies Challenge the Traditional Realm of Conflicts of Laws. Wisconsin Journal of Law, Gender & Society, 25, 2009, Nr. 24, p. 87. WestLaw, <http://www.westlaw.com>, Vilnius [2009-11-25].

⁵⁶² Nors kartais šie du požiūriai išskiriami. Žr., pavyzdžiui, Dodge W., išnaša 558, p. 123.

⁵⁶³ Berman P., išnaša 524, p. 1840; Green S., išnaša 561, p. 87.

⁵⁶⁴ Reynolds W., išnaša 48, išnaša 25.

taisyklės neabejotinai buvo laikomasi gerokai iki šiuolaikiškų valstybių susikūrimo. Pagrindinė idėja – kad valstybės galia yra aukščiausia jos teritorijoje ir jokia kita valstybė negali įgyvendinti čia savo valdžios. Todėl įstatymai neturi poveikio jokiai asmeniui, daiktui ar veiksmui už valstybės, išleidusios įstatymą, ribų. Pagrindinis dėmesys suteikiamas esminio akto fizinei, geografiniai vietai. Pagrindinė užduotis yra nustatyti tą vietą, kurioje kilo teisė, ir įstatymą, kuris ją sukūrė. Teismas privalo nustatyti, kokia teisės sritis įtraukta, atskirti materialinę ir procesinę teisę. Toliau, pritaikydamas tam tikras taisykles aplinkybių visumai, teismas turi priskirti atvejį konkrečiai teritorijai⁵⁶⁶. Taigi pirmaeilis klausimas – „kur suteiktos teisės?“.

Teritorinė teorija priskiriama prie vadinamųjų daugiašalių⁵⁶⁷ (angl. *multilateral*), kurios skatina prireikus taikyti užsienio valstybės teisę.

Kritikai nurodo, kad teorijos šalininkai priversti daryti pernelyg daug išimčių iš pagrindinės taisyklės; sudėtinga atskirti, kada turėtų būti taikoma pagrindinė taisyklė, o kada išimtys; tektų ignoruoti svarbius neteritorinius veiksmus; teismai priversti vis tiek nusižengti šiai taisyklei jau vien dėl to, kad visada taikoma teismo valstybės procesinė teisė⁵⁶⁸. Pažymima, kad jeigu tarptautinė bendruomenė būtų gerai organizuota ir valstybės teisė griežtai apsiribotų jos teritorija, o kiekviena situacija būtų aiškiai nukreipta į tam tikrą vienintelę vietą ir persidengimas niekada nevyktų, būtų paprasta nustatyti, kur teisės ir pareigos buvo suteiktos, ir taikytinos teisės problema automatiškai būtų išspręsta be tolesnio nagrinėjimo ir diskusijų⁵⁶⁹. Išties šis taikytinos teisės nustatymo metodas nestokoja problemų.

⁵⁶⁵ Berman P., išnaša 524, p. 1839; Beale, Joseph H. A Treatise on the Conflict of Laws. Three volumes. New York: Baker, Voorhis & Co., 1935; Cheshire, North & Fawcett. Private International Law. 14th edition. Oxford University Press, New York, 2008, p. 24.

⁵⁶⁶ Green S., išnaša 561, p. 88.

⁵⁶⁷ Dodge W., išnaša 558, p. 123.

⁵⁶⁸ Berman P., išnaša 524, p. 1841-1844.

⁵⁶⁹ Mehren Von A. Special Substantive Rules for Multistate Problems: Their Role and Significance in Contemporary Choice of Law Methodology, Harvard Law Review Association, 347, 1974, Nr. 88, p. 353. WestLaw, <http://www.westlaw.com>, Vilnius [2009-11-25].

Teritorinis principas yra tarsi chameleonas⁵⁷⁰, nes skirtingomis aplinkybėmis gali turėti skirtingų apraiškų ir reikšti skirtingų įstatymų parinkimą. Pagrindinis klausimas, kuri teisė turi būti pritaikyta, kai pažeidimas įvyko keliose valstybėse, apskritai lieka bemaž neišspręstas⁵⁷¹, kadangi kaip papildoma tokiu atveju naudotina glaudžiausio ryšio doktrina⁵⁷² yra labai abstrakti ir netgi visiškai bejėgė, kai ginčo ryšys su keliomis valstybėmis yra vienodas. Galima įsivaizduoti situaciją, kuomet ginčas susijęs su keliomis šalimis idealiai simetriškai ir tuomet glaudžiausia teisė negali būti nustatyta. Taigi neatsitiktinai manoma, kad teritorinio principo kilmė slepia tikruosius sprendimų pagrindus šioje srityje ir stabdo tarptautinės privatinės teisės vystymąsi⁵⁷³. Teritorinis principas apunkina viso ginčo susiejimą su viena jurisdikcija⁵⁷⁴, kai ginčas turi ryšių su daugiau kaip viena teritorija. Išsakoma abejonių, kad teritoriškumas apskritai yra teisės principas ir kad jis neturėtų būti priskirtas idėjos kategorijai⁵⁷⁵. Ši mintis atrodo labai patraukli. Esama aiškinimų, kad netgi prie griežtų teritorinių principų priskiriamas apsaugos vietos teisės (lot. *lex protectionis*) principas gali būti naudojamas šiuolaikinėje tarptautinėje privatinėje teisėje be sugrįžimo prie „pasenusių“ teritoriškumo sąvokų⁵⁷⁶, o tai laikytina jo paneigimu ar bent rimtu jo esmės pakeitimu kritikų sąmonėje.

Manytina, kad teritorinis principas sukelia problemų dėl tokių priešasčių. Pirma, šiuolaikinėje globalioje visuomenėje socialiniai santykiai dažnai įgauna tarptautinį pobūdį, todėl tas pats ginčas gali turėti glaudų ryšį su

⁵⁷⁰ Dinwoodie G. Developing a Private International Intellectual Property Law: the Demise of Territoriality? *William and Mary Law Review*, 711, 2009, Nr. 51, p. 724-725. WestLaw, <http://www.westlaw.com>, Vilnius [2011-05-28].

⁵⁷¹ Fronlich A. Copyright Infringement in the Internet Age – Primetime for Harmonized Conflict-of-laws Rules? *Berkeley Technology Law Journal*, 851, 2009 Nr. 24, p. 896. WestLaw, <http://www.westlaw.com>, Vilnius [2011-05-28].

⁵⁷² Glaudžiausio ryšio metodas nagrinėjamas 3.1.6.3 skyriuje.

⁵⁷³ Dinwoodie G., išnaša 570, p. 724-725.

⁵⁷⁴ Dinwoodie G., Dreyfuss R., Kur A. The Law Applicable to Secondary Liability in Intellectual Property Cases. *New York University Journal of International Law & Politics*, 201, 2009, Nr. 42, p. 204. WestLaw, <http://www.westlaw.com>, Vilnius [2011-05-28].

⁵⁷⁵ Berge J. The Territoriality Principle and Intellectual Property. CEJEC WP-2010/6. http://www.cejec.eu/wp-content/uploads/2010/06/berge_en-wp-cejec-2010_6.pdf [2011-06-07].

⁵⁷⁶ Eechoud Van M. *Choice of Law in Copyright and Related Rights: Alternatives to the Lex Protectionis*. Kluwer Law International, 2003, p. 13.

daugiau kaip viena teritorija. Klasikinis teritorinis principas negali nulemti vieno pasirinktino įstatymo, nes koks bebūtų pasirinkimas ir jo aiškinimas, bent vienai valstybei būtų taikoma svetima teisė ir teritorinis principas būtų pažeistas.

Antra, bylų dėl neleistino informacijos skelbimo internete šerdis yra deliktas, o deliktas, kaip manoma, susijęs tiek su veiksmu, tiek su žala, tiek su kitomis vertintinomis aplinkybėmis, kurios dažnai atsiranda skirtingose valstybėse. Kaip minėta, įmanoma įsivaizduoti situaciją, kuomet ryšiai su keliomis valstybėmis būtų idealiai vienodi – simetriški.

Trečia, teritorinis principas iš esmės nukreipia teisės pasirinkimo sprendimą į kitus principus. Pateiktini pavyzdžiai. Pirmas, jeigu yra veiksmas, kurį reikalaujama nutraukti ar kurį siekiama pripažinti neteisėtu, natūralu, jei būtų taikoma veiksmo vietos valstybės teisė (lot. *lex loci actus*). Antras, jeigu teismo vietos valstybės teisė pripažintų eksteritorinę savo teisės galią nagrinėjamam santykiui, tuomet teismas pritaikytų *lex fori* ir tai kitai valstybei galiotų teismo vietos valstybės teisė. Tokia situacija nebūtų neįprasta, ypač jeigu teisinis santykis vienaip ar kitaip turėtų įtakos teismo vietos valstybės viešiesiems interesams, būtų susijęs jos konstitucine, baudžiamąja, konkurencijos ar kita viešąja teise. Trečias teritorinio principo taikymo pavyzdys, reiškiantis kitokios kolizinės normos naudojimą – jeigu teisės pažeidimo metu atsirastų žala ir jos atlyginimo būtų reikalaujama. Tokiu atveju žalos atlyginimo būtų galima reikalauti pagal žalos atsiradimo vietos teisę (lot. *lex loci damni*). Ketvirtas – jeigu būtų siekiama nutraukti tebesitęsiantį pažeidimą, o pažeidėjas jau negalėtų jam daryti įtakos, nes nebeatlieka veiksmų ir (ar) negali atlikti pažeidimą nutraukiančių veiksmų. Tuomet būtų spręstinas klausimas dėl vyksmo vietos įstatymo taikymo – pažeidžiantį turinį saugančios įrangos buvimo vietos teisė (lot. *lex loci situs*), ar pan. Nėra neįmanomas atsakovui priklausančio daikto buvimo vietos teisės taikymas – tas pats *lex loci situs*, jeigu ieškovas reikalautų priteisti tą daiktą iš atsakovo dėl šio įvykdyto teisės pažeidimo. Penktas pavyzdys, jeigu pažeidėjas skirtingose valstybėse vykdytų nuoseklius besikartojančius pažeidžiančius veiksmus ir

būtų siekiama ne tik nutraukti tokius veiksmus, bet ir užkirsti jiems kelią ateityje. Matyt klausimą iš esmės būtų leistina spręsti pagal pažeidėjo nuolatinės gyvenamosios vietos (lot. *lex domicilii*) ar valstybės, kurios pilietis jis yra, teisę (lot. *lex patriae*), nes tos valstybės turi didžiausią faktinę įtaką atsakovui, ir toms valstybėms tikslingiausia būtų reikalauti apsaugos. Kaip teritorinio principo išdavą ir rezultatą galima taip pat įsivaizduoti tinkamos teisės (lot. *lex conveniens*), kūrinio kilmės vietos teisės (lot. *lex loci originis*), išsiuntimo vietos teisės (lot. *lex loci expeditionis*), paskirties vietos teisės (lot. *lex loci destinationis*) ir kitų kolizinių taisyklių taikymą, ir visa tai – nepažeidžiant visaapimančio, visur esančio, visagalio teritorinio principo. Todėl tradicinio teritorinio principo įtvirtinimas veikiau yra problemos vengimas, o ne jos sprendimas, nes savaime ši taisyklė negali nurodyti taikytinos teisės.

Taigi, teritorinio principo nepakankamumas nekelia abejonių ir trūkumus nurodantys kritikai yra teisūs. Tačiau net pripažįstant metodo ydas, artimiausioje ateityje jis išliks reikšmingas taikytinos teisės taisyklių kūrimui ir jų praktiniam įgyvendinimui jau vien dėl to, kad valstybės galia iki šiol yra aukščiausia būtent jos teritorijoje. Nesiveliant į diskusijas dėl prigimtinių teisių ir eksteritorialumo, būtent valstybės aktai sukuria teisinį pagrindą asmenų interesams tos valstybės teritorijoje ginti.

3.1.6.2. Valdžios interesų metodas

Valdžios interesų (angl. *governmental interest*)⁵⁷⁷, dar vadinamo parapiniu⁵⁷⁸ (angl. *parochialism*), metodo pradininku Jungtinėse Valstijose laikomas Currie⁵⁷⁹. Profesorius Currie, būdamas teisinio realizmo šalininkas, argumentuoja, kad teisės pasirinkimas turi būti nukreiptas į politinius tikslus. Turi būti nagrinėjama aktuali teisė ir teismas privalo nustatyti, kada valdžia turi interesą, kad jos teisė būtų pritaikyta⁵⁸⁰. Kai valdžia mano turinti interesą

⁵⁷⁷ Žr., bendrai, Dodge W., išnaša 558.

⁵⁷⁸ Berman P., išnaša 524, p. 1845-1852.

⁵⁷⁹ Ten pat, p. 1839; Currie B. *Selected Essays on the Conflict of Laws*. William S Hein & Co, 1990.

⁵⁸⁰ Green S., išnaša 561, p. 88-89.

byloje, jos teisė turi būti taikoma visuomet, nepriklausomai nuo tarpvalstybinio įvykių pobūdžio. Todėl teismo valstybės teisės taikymui suteikiamas aiškus prioritetas. Jeigu vienintelė valstybė suinteresuota, kad būtų pritaikyta jos teisė, tai būtų netikras konfliktas ir taikytina tos vienintelės suinteresuotos valstybės teisė. Pastaruoju atveju nėra tikrosios teisių kolizijos⁵⁸¹. Jeigu suinteresuota daugiau kaip viena valstybė, tuomet būtų tikra teisių kolizija ir būtų taikoma *lex fori*. Preziumuojama, kad suinteresuota yra teismo vietos valstybė ir taikoma teismo valstybės teisė⁵⁸². Valstybės interesai negali būti pajungti daugiašališkumo tikslui, o vienodumo negalima pasiekti visais atvejais⁵⁸³.

Kritikai pagrįstai pažymi, kad teismai yra nepajėgūs pasverti skirtingų valstybių interesus byloje ir nuspręsti, kurie vyrauja. Tai yra politinė funkcija ir ji neturi būti priskirta teismams demokratinėje visuomenėje. Pažymima, kad galiausiai šio požiūrio įgyvendinimas priklausys nuo to, kaip bus apibrėžtas valdžios interesas. Praktikoje Currie supranta tokį interesą labai siaurai – ar konkrečios teisės taikymas padės valstybės piliečiui laimėti bylą. Tačiau toks požiūris būtų naudingas tik trumpam laikui. Valstybės gali turėti ir kitų reikšmingų interesų, ne tik jos piliečio laimėjimas. Be to, neaišku, kodėl turi būti žiūrima būtinai į pilietybę, o ne į teritoriją ar kitokius svarbius veiksnius, ir kodėl galima iš anksto manyti, kad interesas savaime yra teisėtas⁵⁸⁴.

Išties toks atviras politinių tikslų priskyrimas teismui negali būti visiems priimtinas. Teisūs kritikai, manantys, kad šis pasiūlymas iš esmės išprovokavo teisių kolizijos srities krizę. Jokie kosmetiniai taisymai, tokie kaip pasiūlymas taikyti tos valstybės teisę, kurios interesai labiausiai nukentėtų netaikymo atveju⁵⁸⁵, negali iš esmės pakeisti situacijos.

Manytina, kad dėl šios teorijos negali nekilti rimtų abejonių. Metodas pernelyg savanaudiškas, pernelyg diskutuotinas moralės požiūriu, kad jį būtų

⁵⁸¹ Currie B. (et al.) Comments on Babcock v. Jackson, a Recent Development in Conflict of Laws, 1963. Aktualios ištraukos prieinamos <http://books.google.lt> [2009-11-28].

⁵⁸² Kramer L. Interest Analysis and the Presumption of Forum Law. University of Chicago Law Review, 1989, p. 1302-1305. WestLaw, <http://www.westlaw.com>, Vilnius [2009-11-25].

⁵⁸³ Dodge W., išnaša 558, p. 117-118.

⁵⁸⁴ Berman P., išnaša 524, p. 1852.

⁵⁸⁵ Žr. bendrai apie santykinio pablogėjimo (angl. *comparative impairment*) doktriną: Baxter W. Choice of Law and the Federal System. Stanford Law Review, 1963. WestLaw, <http://www.westlaw.com>, Vilnius [2009-12-03].

galima vienareikšmiškai palaikyti. Be to, jame glūdintis principas dažniausiai nėra naudingas mažosioms valstybėms, kurios siekia interesų pusiausvyros su didžiosiomis ir neturi rimtų su morale nesusijusių svertų savo teisėms užtikrinti. Kita vertus, jei pasaulyje įsigalėtų ši teorija ir dalis valstybių ją taikytų praktikoje, visos kitos valstybės irgi turėtų būti pasirengusios ją naudoti.

3.1.6.3. Geresnės teisės metodas

Geresnės teisės (angl. *better law*) metodas, kitaip žinomas jo įkūrėjo profesoriaus Leflar vardu ir teismų pavadintas pasirinkimui darančių įtaką veiksnių (angl. *choice influencing factors*)⁵⁸⁶ metodu, reikalauja penkių faktorių analizės⁵⁸⁷. Nors vertintinų faktorių pasiūlyta įvairių, tačiau šalininkai ir siekėjai daugiausia dėmesio skyrė taikomos teisės kokybei, kitus keturis – rezultatų apibrėžtumą, tarpvalstybinės tvarkos palaikymą, teisinių užduočių supaprastinimą, teismo vietos valstybės valdžios interesų pažangą – ignoravo ar nagrinėjo labai mažai⁵⁸⁸.

Profesoriaus Leflar idealu laikomas materializmas⁵⁸⁹ disertacijoje nagrinėjamas atskirame poskyryje, kadangi nepavyko nustatyti, kad šie du metodai mokslininkų būtų kildinami vienas iš kito. Tačiau tarp jų neabejotinai yra glaudus ryšys, kadangi ir geresnės teisės metodas ir materialistinis⁵⁹⁰ siekia sukurti geresnę materialinę teisę. Materialistiniam metodui taikoma kritika visiškai tinka ir geresnės teisės metodui.

⁵⁸⁶ Green S., išnaša 561, p. 89.

⁵⁸⁷ Reed A. The Anglo-American Revolution in Tort Choice of Law Principles: Paradigm Shift or Pandora's Box? *Arizona Journal of International and Comparative Law*, 867, 2001, Nr. 18, p. 892. WestLaw, <http://www.westlaw.com>, Vilnius [2009-12-03]; Gaumer C., išnaša 559, p. 504.

⁵⁸⁸ Ruhl G. Methods and Approaches in Choice of Law: an Economic Perspective. *Tulane Law Review*, 801, 2006, Nr. 24, p. 827. WestLaw, <http://www.westlaw.com>, Vilnius [2009-11-25].

⁵⁸⁹ Reed A., išnaša 587, p. 876.

⁵⁹⁰ Ruhl G., išnaša 588, p. 819-820.

3.1.6.4. Materialistinis metodas

Dalis mokslininkų nusprendė, kad reikalingas tam tikras kompromisas tarp ginče dalyvaujančių valstybių teisių⁵⁹¹. Autoriai pasisakė už teisę, kuri būtų pačių teisėjų kuriama, plėtojama ir taikoma bylose, į kurias įtrauktos kelios valstybės. Teisėjams interneto šmeižimo bylose siūloma pradėti nuo „tuščios knygos“ ir sukurti federalinę teisę taip, kaip kadaise Anglijos bendrąją teisę⁵⁹². Manoma, kad tokiu būdu pavyktų išvengti taikytinos teisės pasirinkimo problemos. Metodui buvo suteiktas materializmo (angl. *substantivism*) pavadinimas. Nurodoma ir jo priešingybė – pasirinkimas (angl. *selectivism*)⁵⁹³, kai tiesiog pasirenkama užsienio valstybės ar vietinė teisė.

Ši idėja buvo palaikyta daugybės autorių. Pavyzdžiui, šį požiūrį buvo siūloma naudoti intelektinės nuosavybės bylose⁵⁹⁴. Pastebėta, kad teismai dažnai sukuria taisykles, užuot jas rinkdami⁵⁹⁵. Pažymima, kad norminiai aktai paprastai kuriami vidaus santykiams ir tuo metu retai atsižvelgiama į tarptautinių konfliktų ir elgesio buvimą; į tai, kad tarptautinių santykių dalyviai turėtų atsižvelgti į daugiau nei vienos šalies teisės aktus, ir į tai, kad pats faktas, jog ginčas yra tarptautinis, reiškia, kad įtraukiami interesai skiriasi nuo grynai vidinių⁵⁹⁶.

Kritikai nurodo, kad šis metodas reikalauja, jog teisėjai sukurtų tarptautinę ar hibridinę teisę, o tam, savo ruožtu, reikėtų neeilinio kūrybiškumo ir kiltų abejonių dėl demokratijos principų laikymosi. Naudojant šį metodą didėja neapibrėžtumas, nes teismo sprendimas būtų sunkiai nuspėjamas. Be to, šis metodas susitelkia daugiau į teisės esmę negu į tam tikrus kriterijus, kurie galėtų būti svarbūs tinkamoms normoms pasirinkti. Todėl nutylima diskusija

⁵⁹¹ Žr., bendrai, Mehren Von A., išnaša 569.

⁵⁹² Faucher J. Let the Chips Fall Where They May: Choice of Law in Computer Bulletin Board Defamation Cases. U.C. Davis Law Review, 1045, 1993, Nr. 26, p. 1070. WestLaw, <http://www.westlaw.com>, Vilnius [2006-09-08].

⁵⁹³ Ruhl G., išnaša 588, p. 815-820.

⁵⁹⁴ Dinwoodie G. A New Copyright Order: Why National Courts Should Create Global Norms. University of Pennsylvania Law Review, 469, 2000, Nr. 149, p. 580. WestLaw, <http://www.westlaw.com>, Vilnius [2009-11-25].

⁵⁹⁵ Ten pat, p. 548.

⁵⁹⁶ Ten pat, p. 475-476.

dėl tam tikrų teisės sistemų įtakos bylai ir teisingumo klausimas atidžiau nesprendžiamas⁵⁹⁷.

Manytina, jog tokį metodą būtų sunku taikyti kontinentinės teisės valstybėse, taip pat ten, kur valdžios padalijimo principas suvokiamas ypač griežtai, nes teismų galimybės teisėkūros srityje yra ribotos.

3.1.6.5. Kosmopolitinis metodas

Kosmopolitinis požiūris (angl. *cosmopolitanism*) teigia, kad žmonės turi ryšį su visų rūšių vietomis, įskaitant daugelį tų, kuriose niekada nebuvo⁵⁹⁸. Kosmopolitizmo idėja komentatorių priskiriama stoikams. Romėnų filosofas Seneka teigė, kad kiekvienas iš mūsų apsigyvena dviejose bendruomenėse – vietinėje bendruomenėje, kurioje mes gimėme, ir žmonių pažiūrų ir troškimų bendruomenėje, kuri tikrai yra didelė ir bendra, ir kurios ribas matuojame pagal saulę⁵⁹⁹. Kosmopolitinė koncepcija taikytinos teisės pasirinkimo prasme pripažįsta žmonių daugybės šaknis teritorinių ir neteritorinių bendruomenių įvairovėje. Iš teismų reikalaujama įžvelgti įvairių sistemų saitus su tam tikru ginču. Teisėjai, suvokiantys save susijungusio vidinių ir tarptautinių normų tinklo dalimi, sugebės plėtoti teisę, kuri atspindės kosmopolitinę realybę⁶⁰⁰. Egzistuojantys modeliai, tiek taikytinos teisės, tiek teisingumo, nesiderina su socialinės reikšmės klausimais⁶⁰¹.

Naują postūmį šiam metodui suteikė būtent atsiradęs internetas.

Šalininkai pripažįsta, kad šis modelis turi kitų teorijų elementų⁶⁰². Tačiau manytina, kad problema yra ne tiek ta, kad tai yra skirtingų požiūrių kratinys, o ta, jog idėja yra tiek abstrakti, kad šios veikia filosofinės nei teisinės, koncepcijos praktinis taikymas būtų pernelyg sudėtingas, o rezultatas

⁵⁹⁷ Berman P., išnaša 524, p. 1854-1855.

⁵⁹⁸ Cheah C., Robbins B. *Cosmopolitics: Thinking and Feeling Beyond the Nation*. University of Minnesota Press, 1998. Aktualios ištraukos prieinamos <http://books.google.lt> [2009-11-29].

⁵⁹⁹ Seneca L. *To Serenus on Leisure*. <http://theagora.info/stoic/leisure.html> [2009-11-29]. Nussbaum M. *Patriotism and Cosmopolitanism*. Boston Review. <http://bostonreview.net/BR19.5/nussbaum.html> [2009-11-25].

⁶⁰⁰ Berman P., išnaša 524, p. 1861.

⁶⁰¹ Berman P. *The Globalization of Jurisdiction*. University of Pennsylvania Law Review, 311, 2002, Nr. 151, p. 544. WestLaw, <http://www.westlaw.com>, Vilnius [2009-11-25].

⁶⁰² Berman P., išnaša 524, p. 1864.

itin neapibrėžtas. Be to, šis metodas taip pat kritikuotinas dėl pernelyg didelio teismų dalyvavimo teisėkūroje.

3.1.6.6. Glaudžiausių ryšių metodas

Mokslininkai, būdami nepatenkinti nei teritoriniu taikytinos teisės pasirinkimu, nei valdžių interesų principu, pasiūlė glaudžiausio ryšio (angl. *most significant relationship*) doktriną⁶⁰³. Metodas JAV paplito po to, kai buvo panaudotas teismų, iš pradžių sutartiniams santykiams, o vėliau – ir deliktams⁶⁰⁴. Kalbant apie sąsają su deliktais, pažymima, kad pasirenkant taikytiną įstatymą apskritai konkuruoja dvi pagrindinės doktrinos – *lex loci delicti* ir glaudžiausio ryšio⁶⁰⁵. Pirmoji aiškina kaip reikalaujanti taikyti teisę tos valstybės, kurioje buvo atliktas paskutinis veiksmas, kuris buvo būtinas žalai atsirasti. Ji kritikuojama dėl nelankstumo, tačiau pažymima, kad glaudžiausio ryšio doktrina nėra labai nutolusi nuo *lex loci delicti*, dažnai jų taikymo rezultatai sutampa, tačiau tuo pat metu teismui leidžiama lanksčiau įvertinti kiekvienos konkrečios bylos aplinkybes.

JAV buvo numatyti specialūs faktoriai, kurie padėtų teismams nuspręsti, kurios valstybės teisė turėtų būti taikoma, ar vienos valstybės teisės taikymas kitoje valstybėje įvykusiems įvykiams atitinka teisingumo sampratą. Tarp tokių faktorių yra tarptautinės sistemos ir valstijų sistemos poreikiai, pagrįsta teismo vietos valstybės politika, pagrįsta suinteresuotų valstybių politika, pagrįstų lūkesčių gynimas, pagrindinė politika konkrečios teisės šakos srityje, vienodas, tikras ir numatomas rezultatas, paprastumas nustatant ir taikant teisę. Taip pat esama daug susijusių aplinkybių, į kurias turėtų būti atsižvelgiama taikant šiuos faktorius deliktų bylose, būtent: vieta, kur įvyko žala; vieta, kur įvyko žalą sukėlęs veiksmas; šalių gyvenamoji vieta, nacionalinė priklausomybė, verslo vieta; vieta, kur sukcentruoti santykiai tarp šalių, jeigu tokie apskritai

⁶⁰³ Žr. bendrai Cheatham E., Reese W. Choice of the Applicable Law. Columbia Law Review, 959, 1952, Nr. 52. WestLaw, <http://www.westlaw.com>, Vilnius; Morris J. The Proper Law of a Tort. Harvard Law Review, 881, 1951, Nr. 64. WestLaw, <http://www.westlaw.com>, Vilnius.

⁶⁰⁴ Dodge W., išnaša 558, p. 119.

⁶⁰⁵ Beall C. The Scientological Defenestration of Choice-of-Law Doctrines for Publication Torts on the Internet. John Marshall Journal of Computer and Information Law, 361, 1997, Nr. 15, p. 365-366. WestLaw, <http://www.westlaw.com>, Vilnius [2005-03-04].

buvo⁶⁰⁶. Tačiau ir šie faktoriai nenustato visiškai vienareikšmiškų ribų ir taikytinos teisės nustatymo procesas, remiantis glaudžiausio ryšio doktrina, visada atliekamas tik konkrečiai bylai.

Požiūris kritikuojamas dėl didelio lankstumo ir mažos pagalbos teismams. Neišvengiama lankstumo pasekmė yra teisės pasirinkimo rezultato neapibrėžtumas. Pripažįstama, kad šis daugelio šalių įstatymuose įtvirtintas metodas yra laikinas ir pereinamasis⁶⁰⁷. Visgi tariamas laikinumas neabejotinai užsitęsė ir šiuo metu, atrodytų, tolygių alternatyvų jam yra nedaug.

3.1.6.7. Teismo valstybės teisės taikymas

Šis principas siejamas su graikų valstybių-miestų teise – kiekvienas miestas taikė *lex fori*⁶⁰⁸. Tam tikrais atvejais teismai visuomet taiko savo valstybės teisę, pavyzdžiui, viešąją teisę – antimonopolinius, baudžiamuosius ir kitus įstatymus. Kone tradiciniu išimtinai forumo teisės taikymo pavyzdžiu laikoma proceso teisė. Teismai dažnai negalėtų taikyti užsienio proceso teisės techniškai dėl teismo vietos valstybės teismų sistemos nepritaikomumo (nėra tam tikrų institutų, skiriasi instancijų sistema ir t. t.).

Vadinasi, išimtinai *lex fori* taikymas nėra toks retas reiškinys, kaip daugeliui atrodo, ir šis metodas dažnai išskiriamas kaip savarankiškas.

Manoma, kad JAV pradžia sukūrė Niujorko apygardos teismo precedentas byloje *Guinness v. Miller*⁶⁰⁹, kurioje teisėjas Hand pareiškė, kad teismas negali taikyti jokios kitos teisės, bet tik savo paties valstybės. Reikšminga yra profesoriaus Cook įtaka⁶¹⁰.

⁶⁰⁶ Davis P. The Defamation of Choice-of-Law in Cyberspace: Countering the View That the Restatement (Second) of Conflict of Laws is Inadequate to Borderless Reaches of the Intangible Frontier. *Federal Communications Law Journal*, 339, 2002, Nr. 54, p. 346-347. WestLaw, <http://www.westlaw.com>, Vilnius [2005-03-04]; Green S., išnaša 561, p. 89-90.

⁶⁰⁷ Dodge W., išnaša 558, p. 120, cituodamas Reese W. *American Trends in Private International Law: Academic and Judicial Manipulation of Choice of Law Rules in Tort Cases*. *Vanderbilt Law Review*, 1980.

⁶⁰⁸ Ruhl G., išnaša 588, p. 804.

⁶⁰⁹ *Guinness v. Miller*, 291 F. 770 (S.D.N.Y. 1923). WestLaw, <http://www.westlaw.com>, Vilnius [2009-12-03].

⁶¹⁰ Cavers D. The Two "Local law" Theories. *Harvard Law Review*, 822, 1950, Nr. 63, p. 822. WestLaw, <http://www.westlaw.com>, Vilnius [2009-12-03].

Šis metodas kartais sutapatinamas su vienašališkumo ir valdžios interesų metodais. Tačiau pastarasis, esant valstybės interesui, neneigia galimybės taikyti užsienio teisę, ir net palaiko jos taikymą, kai teismo vietos valstybė neturi intereso taikyti savąją⁶¹¹.

Manytina, kad jei pavyktų iš esmės palengvinti teismo proceso užsienio valstybėje dalyviams sukeltus nepatogumus⁶¹² ir būtų naudojami tam tikri saugikliai, nuoseklesniam teismo vietos valstybės teisės taikymui, kaip taikytinos teisės pasirinkimo principui, ateityje atsirastų gerokai daugiau prielaidų.

3.1.6.8. Daugiašališkumas

Daugiašališkumo (angl. *multilateralism*) atsiradimas siejamas su italų valstybių-miestų tradicijomis – jie taikydavo vieno iš įtrauktų miestų teisę⁶¹³. Kitur autorystė priskiriama vokiečių teisės filosofui von Savigny⁶¹⁴.

Daugiašališkumo tikslas – išimtinis taikytinos teisės pasirinkimas. Naudojant šį metodą, siekiama vienodų bylos rezultatų, neatsižvelgiant į tai, kur ji nagrinėjama, taip pat norima panaikinti teismo vietos laisvo pasirinkimo galimybę, šalinant tokio parinkimo privalumus⁶¹⁵. Dažnai mokslininkai šio metodo nesiūlo kaip savarankiško, o daugiašališkumo ar vienašališkumo savybes priskiria kitiems metodams.

Kritikai nurodo, kad teismai yra prastai pasirengę taikyti šį metodą, paliekama reguliavimo spragų⁶¹⁶. Manytina, kad daugiašališkumo koncepcijai teisinėmis vertybėmis grįstame pasaulyje nėra tinkamų alternatyvų. Kita vertus, dėl daugiašališkumo sampratos daugiareikšmiškumo šiuo metu jam išties sunkiai tinka savarankiškos teorijos pavadinimas – daugelis kitų teorijų gali būti vertinamos kaip palaikančios daugiašališkumo siekį ar jį atmetančios.

⁶¹¹ Žr., pavyzdžiui, Dodge W., išnaša 558; Berman P., išnaša 524.

⁶¹² Disertacijoje siūlomas vienas iš būdų tai padaryti – nuotolinis teismo procesas.

⁶¹³ Ruhl G., išnaša 588, p. 805.

⁶¹⁴ Dodge W., išnaša 558, p. 108.

⁶¹⁵ Juenger F., išnaša 557, p. 1316.

⁶¹⁶ Dodge W., išnaša 558, p. 105.

3.1.6.9. Vienašališkumas

Bendrajai prasme vienašališkumas (angl. *unilateralism*) suprantamas kaip vienašališkų veiksmų atlikimas, nepaisant išorinio palaikymo ar abipusiškos sąveikos⁶¹⁷. Šalininkai teigia, kad vienašališkumas yra gero metodo blogas vardas⁶¹⁸. Vienašališkumas suprantamas taip, kad kiekviena valstybė turėtų taikyti teisę savo nuožiūra, paprastai – savo valstybės teisę, nesirūpindama, kad kita valstybė irgi galėtų taikyti savo teisę toje byloje. Teigiama, kad tarptautinė sistema veiks geriausiai jeigu bus priimtas vienašališkas požiūris. Pirma, šis būdas turėtų ištaisyti nepakankamo reguliavimo (angl. *underregulation*) spragas. Antra, šis būdas, esą, vienintelis paskatins tarptautines derybas dėl taikytinos teisės⁶¹⁹.

Kritikų nuomone, toks metodas yra neveiksmingas ir brangus⁶²⁰, priešingai nei atrodo iš pirmo žvilgsnio. Pabrėžiama, kad susirūpinimas dėl teisinio imperializmo gali būti toks pat svarbus, kaip ir susirūpinimas dėl karinio, politinio ar kultūrinio imperializmo⁶²¹. Be to, vienašališkumas yra abejotinas moralės ir tarpvalstybinės pagarbos bei mandagumo prasmėmis. Jo įgyvendinimu suinteresuotos didesnę galią pasaulyje turinčios valstybės.

3.2. Taikytinos teisės nustatymas interneto byloje

Atsižvelgiant į aptartą aplinkybę, kad teigiamai dėl savo kompetencijos nagrinėti bylą apsisprendę teismai skiria mažai dėmesio taikytinos teisės pasirinkimui, ir neišanalizavę taiko teismo vietos teisę, diskusijų dėl teisės, susijusios su neleistinu informacijos skelbimu internete, yra gerokai mažiau negu svarstymų dėl jurisdikcijos. Be to, dažniausiai šie svarstymai apsiriboja viešosios teisės sritimi. Tačiau priežastis ne ta, kad šis klausimas yra mažiau aktualus, bet veikiau ta, kad taikytinos teisės aptarimas, kaip bebūtų keista, paslėptas ar ištirpsta diskusijose dėl teisingumo.

⁶¹⁷ Merriam-Webster's Online Dictionary. <http://www.merriam-webster.com/dictionary/Unilateralism> [2009-12-05].

⁶¹⁸ Dodge W., išnaša 558, p. 106, 168-169.

⁶¹⁹ Ten pat, p. 152.

⁶²⁰ Ruhl G., išnaša 588, 814-815.

⁶²¹ Berman P., išnaša 524, p. 1879-1880.

Interneto santykių kūrimosi pradžioje, kaip minėta, buvo ypač daug manančiųjų, kad tradicinės taikytinos teisės taisyklės yra visiškai netinkamos⁶²². Esama dviejų grupių argumentų. Pirma, buvo pabrėžiamas faktas, kad internete nėra sienų tarp valstybių. Buvo teigiama, kad interneto globalumas, sienų nebuvimas visiškai pažeidžia tradicinius principus, yra tam tikras iššūkis tradicinių įstatymų gyvybingumui. Buvo svarstoma, kaip žalos vieta, veiksmų vieta ir net nacionalinis priklausomumas turi būti suprantami virtualios erdvės sąlygomis. Interneto vartotojai net nesuvokia, kad atlikdami vienokius ar kitokius veiksmus kerta politines sienas⁶²³. Tačiau kritikai negali nurodyti, kuo konkrečiai internetas yra unikalus, kad taikytinos teisės taisyklės taptų visiškai netinkamos⁶²⁴. Faktas, kad jokie neįveikiamas skirtumas nėra, ypač akivaizdus, kai lyginami skelbimai internete ir informacijos neleistinas skelbimas tradiciniais būdais, bet tarptautinėmis „realaus“ pasaulio priemonėmis ir tarptautiniu mastu. Panašiai laikraščio leidėjas, neleistinai publikuodamas informaciją, suvokia, kad jis gali pažeisti asmenų teises kitoje valstybėje, ir todėl neturėtų teigti, kad jis negalėjo numatyti, jog iš esmės gali būti pritaikytas nukentėjusiojo valstybės įstatymas⁶²⁵. Antros grupės argumentai yra ta pati tradicinių taikytinos teisės taisyklių pasirinkimo kritika, tik užmaskuota, nukreipta į pasirinkimą virtualioje erdvėje. Šios rūšies

⁶²² Davis P., išnaša 606, p. 340.

⁶²³ Burnstein M., išnaša 34, p. 94-95.

⁶²⁴ „Kaip susijusius faktorius reikia suprasti tarptautinėje virtualiojoje erdvėje? Daug svarbiau, kaip tokios sąvokos kaip žalos vieta, žala sukėlusio veiksmo vieta, nacionalinė priklausomybė turėtų būti apibrėžiamos tinklų pasaulyje?“. Burnstein M., išnaša 34. Į šiuos klausimus disertacijoje jau buvo atsakyta. Atrodytų, šiandien mažai kam kyla abejonių, jog žala atsiranda ir veiksmai atliekami ne virtualioje, bet realioje erdvėje net ir tais atvejais, kai pažeidėjas tokiai žalai sukelti naudoja internetą. Samprotaujama, kad „neutralūs vandenys konceptualia prasme yra labai panašūs į virtualiąją erdvę. Kaip ir teritorija, kurios sieną kerta laivas, nepriklauso nė vienos valstybės išimtinai jurisdikcijai, taip ir vartotojas virtualioje erdvėje įeina į suvereniteto neturinčią sritį, kuri nepriklauso nė vienos valstybės išimtinai jurisdikcijai“. Burnstein M., išnaša 34, p. 103. Tačiau tokie svarstymai nėra pagrįsti ir yra nesuderinami su šiuolaikinės teisės principais. Būtų neteisinga teigti, kad valstybės teritorijoje esantis ir čia veikiantis interneto vartotojas yra už jos jurisdikcijos ribų ir nevaržomas įstatymų. Tuo pat metu, jei jis pažeidžia kitų valstybių asmenų teises, įmanoma jį patraukti atsakomybėn pagal šių šalių įstatymus. Kartu pastebėtina, kad Burnstein ir visi kiti analogišką poziciją aktyviai gynę autoriai paskatino labai naudingas teisės mokslui diskusijas ir jų įnašas į doktriną yra svarbesnis negu daugelio jų kritikų. Nepaisant to, po 15 metų raidos šios teorijos turėtų būti atmetos. Kaip teisingai pažymėjo profesorius Froomkin, „[v]ien todėl, kad naudojate kompiuterį, nereiškia, jog neturite laikytis įstatymų“.

⁶²⁵ Tai, kad „medžiaga skelbiama interneto laikraščio interneto puslapyje, nedaro jokios įtakos laikraščio numatymui <...> individo reputacija pažeidžiama nepriklausomai nuo to, ar kas nors nerūpestingai jį žeidžia virtualioje ar realioje erdvėje“: Davis P., išnaša 606, p. 355.

argumentai kyla ne dėl virtualios erdvės reguliavimo unikalumo, kaip tokio, bet dėl nepasitenkinimo tradiciniais įstatymais. Šis nepasitenkinimas tampa senos diskusijos atnaujinimo priežastimi. Pavyzdžiui, minima, kad kol byla pasieks teismą, žala jau gali būti seniai padaryta, taip pat, kad vieno paneigimo visiškai nepakanka tam, kad būtų galima bent kiek ištaisyti neleistinos informacijos paskelbimo internete sukeltą žalą. Tačiau esmė yra ta, kad vien tik greitųjų komunikacijos tinklų sukūrimas šiuo atveju negali nulemti būtinybės keisti taikytinos teisės taisykles. Arba, pavyzdžiui, teigiama, kad galiojantys įstatymai neįvertina aplinkybės, jog privatus asmuo gali pats paskelbti paneigimus neribotam respondentų kiekiui. Tokiu būdu pats asmuo, kuriam padaroma žala, neva gali būti tarsi paneigimą skelbianti visuomenės informavimo priemone. Tačiau tarp šio fakto ir taikytinos teisės taisyklių ryšys yra sunkiai išvelgtinas. Pagaliau sakoma, kad šalys įgauna ypatingų galimybių sąmoningai ir nesąžiningai pasirinkti jurisdikciją ar taikytiną teisę. Tačiau kaip ir tarptautinių informacijos priemonių atveju, paskelbimas virtualioje erdvėje nesukuria naujų problemų, kokybiškai jų nekeičia ir net papildomai neapsunkina. Jurisdikcijos, kartu ir taikytinos teisės, pasirinkimo galimybės egzistavo ir seniau.

Jeigu bylai dėl neleistino informacijos skelbimo internete būtų taikomas teritorinis principas, valstybės įstatymai galėtų visiems asmenims, esantiems tos valstybės teritorijoje, neatsižvelgiant į jų pilietybę ar kitas aplinkybes, nes visuomet egzistuoja geografinė vieta ar vietos, su kuriomis siejamas konkrečios informacijos turinys. Jeigu būtų naudojamas pilietybės principas, soverenas galėtų taikyti savo įstatymus savo piliečiams, net esantiems už jo ribų. Valstybė nurodytų, ką jos piliečiai turi ar neturi daryti, todėl nebūtų svarbu, kur konkrečiai informacija buvo išsiųsta ar gauta. Kai taikomas efektų principas, valstybė gali reguliuoti tam tikrą veiklą už jos ribų, jei ji sukelia padarinių jos teritorijoje, ir tokių pavyzdžių, bent jau viešosios teisės srityje dėl antimonopolinių, vertybinių popierių, azartinių žaidimų, vaikų apsaugos nuo

seksualinio turinio ir kitų įstatymų yra gana daug žinoma⁶²⁶. Nereikėtų stebėtis, jei tokių pavyzdžių atsirastų dar daugiau.

Dauguma bendrosios teisės valstybių teismų, užuot interneto naudojimo metu kilusiems santykiams kurę naują teisę ir naujas taisykles, sėkmingai naudoja senus taikytinos teisės pasirinkimo principus⁶²⁷. Vadinasi, teisėjai interneto naudojimo metu kilusiuose ginčiuose, bent jau taikytinos teisės srityje, neįžvelgia naujų aspektų, verčiančių pakeisti požiūrį į tradicinius principus ar į jų tinkamumą interneto amžiui. Kita vertus, taikytinos teisės principai Jungtinėse Valstijose ir kitose bendrosios teisės valstybėse, kaip jau buvo atskleista, ir be interneto pakankamai neapibrėžti. Todėl jų taikymas internetui situacijos iš esmės nekeičia.

Dėl minėtų priežasčių, taip pat remiantis teorine analize, manytina, kad atsisakyti tradicinių taisyklių nėra protinga. Be to, joms nėra ir realių alternatyvų. Visų valstybių susitarimas suvienodinti taikytinos teisės principus yra siektinas, bet labai tolimas tikslas, o suvereniteto suteikimas internetui – apskritai utopinė idėja. Pagrįstai kritikuojama ir kibernetinės teisės (lot. *lex cyberalty*) kūrimo galimybė⁶²⁸, kurią iki šiol dalis mokslininkų vis dėlto palaiko.

Šmeižimas ir kitoks juodinimas, kuris dažnai skleidžiamas internete, yra savitas pažeidimas, susijęs, viena vertus, su visuomenės interesu turėti teisę išreikšti nuomonę bei teisę būti informuotam ir, antra vertus, su visuomenės narių orumo ir reputacijos apsauga⁶²⁹. Teisės pasirinkimą šiose bylose riboja konstitucijos⁶³⁰. Tokios bylos yra susijusios su viešuoju interesu ir viešąja teise, kadangi ginamos vertybės neabejotinai yra konstitucinio lygio. Jau vien dėl šios priežasties teismai ne tik dėsningai atsisako pripažinti užsienio teismų

⁶²⁶ Siddiqi A., išnaša 504, p. 57-60; Blakesley C. Wings for Talons: the Case for the Extraterritorial Jurisdiction Over Sexual Exploitation of Children Through Cyberspace. *Wayne Law Review*, 109, 2004, Nr. 50, p. 159. WestLaw, <http://www.westlaw.com>, Vilnius [2009-12-03].

⁶²⁷ Beall C., išnaša 605, p. 363; Davis P., išnaša 606, p. 362.

⁶²⁸ Beall C., išnaša 605, p. 361-362.

⁶²⁹ Vick D., išnaša 182, p. 998-999; Schaffner J. Protection of Reputation Versus Freedom of Expression: Striking a Manageable Compromise in the Tort of Defamation. *Southern California Law Review*, 433, 1990, Nr. 63, p. 485-486. WestLaw, <http://www.westlaw.com>, Vilnius [2010-08-10].

⁶³⁰ Pielemeier J. Constitutional Limitations on Choice of Law: the Special Case of Multistate Defamation. *University of Pennsylvania Law Review*, 381, 1985, Nr. 133, p. 439-440. WestLaw, <http://www.westlaw.com>, Vilnius [2010-08-10].

sprendimus, kurie prieštarauja vietinės viešosios teisės normoms, tačiau atsisako ir taikyti užsienio valstybių teisę. Pavyzdžiui, byloje *Ellis v. Time, Inc.*, 26 *Media L. Rep.*⁶³¹ teismas atsisakė taikyti Anglijos difamacijos teisę, nes teismo nuomone, pastaroji neatitinka pirmosios JAV Konstitucijos pataisos.

Pasirenkant teisę, kaip ir teisingumo nustatymo atveju, svarbus jau minėtas Australijos Aukščiausiojo Teismo sprendimas *Dow Jones & Company Inc* byloje⁶³² – ne tiek dėl situacijos unikalumo, kiek dėl to, jog sulaukė itin didelio atgarsio ir prieštarūnų vertinimų. Nagrinėjant atsiliepimus ir komentarus nebelieka abejonių, kad dabartinėmis sąlygomis neleistinai informaciją skelbiantis asmuo privalo atsižvelgti ne tik į savo valstybės teisę, bet ir asmenų, kurių teisės neleistinai skelbdamas informaciją jis gali pažeisti, nacionalinę teisę. Teismas pateikia išsamius savo nuomonę grindžiančius argumentus⁶³³, su kuriais dažnai negalima nesutikti. Šalies, kurioje padarytas neleistinas veiksmas, įstatymų taikymas, teismo nuomone, reikėtų, kad pažeidėjui būtų taikomos švelniausios normos, ir pagaliau įtvirtintų JAV teisinio reguliavimo hegemoniją visiems santykiams dėl informacijos skelbimo internete. Tai taip pat paskatintų tam tikrą informacijos platintojų migraciją į švelniausios teisės šalį ir kitų valstybių griežtesnes teises normas padarytų beprasmiškas. Be to, kultų grėsmė, kad panašus reguliavimas būtų vėliau taikomas ne tik interneto santykiams. Todėl Australijos Aukščiausiasis Teismas pareiškė interneto leidėjams, kad jie turi būti atidūs dėl to, kur jie skleidžia žinias, ir neturėtų stebėtis, jei užsienio teismai nustatytų jiems savo jurisdikciją ir taikytų savo valstybės teisę⁶³⁴. Žinoma, oponentų Jungtinėse Valstijose Australijos teismas neįtikino. Australijos teismams buvo išsakytas

⁶³¹ “JAV teismai turi taikyti Konstituciją atitinkančias teisės normas, neatsižvelgiant į tai, kur tariamas teisės pažeidimas įvyko. Tarptautinio mandagumo principai nurodo kitaip: kitos tautos įstatymų pripažinimas yra Jungtinių Valstijų pasirinkimas, o ne pareiga.”. *Ellis v. Time, Inc.*, 26 *Media L. Rep. BNA* 1225 (D.D.C. 1997), p. 13. WestLaw, <http://www.westlaw.com>, Vilnius [2010-08-10].

⁶³² Ši byla nagrinėjama tiek pat ir taikytinos teisės prasme. Žr., pavyzdžiui, bendrai, Mansfield A. *Cyber-Libeling the Glitterati: Protecting the First Amendment for Internet Speech*. *Vanderbilt Journal of Entertainment and Technology Law*, 897, 2007, Nr. 9. WestLaw, <http://www.westlaw.com>, Vilnius [2009-12-03].

⁶³³ “[G]ina mažą žmogų leisdami jam pateikti ieškinį užsienio kompanijai namuose, taikant teismo vietos valstybės teisę”. *Kohl U.*, išnaša 314, p. 1055.

⁶³⁴ *Werley B.*, išnaša 311, p. 199-200.

linkėjimas suvokti, kad „internetas yra kažkas daugiau negu nauja televizijos rūšis“⁶³⁵. Vis dėlto, matyt, nėra ypač blogai, jei žinodamas, kad gali būti pritaikyta užsienio valstybės teisė, informaciją skelbiantis asmuo gerai įvertins riziką, ir pasvers informacijos apie užsienio asmenį paskelbimo kainą. Jei ši nuostata gerai išsaknytų visuomenės ir jos narių sąmonėje, daugelis problemų išnyktų savaime. Tarptautiniai informacijos platintojai galėtų patys imtis priemonių apriboti savo išplatintos informacijos pasiekiamumą ir tokiu būdu susiaurinti taikytinos teisės bei jurisdikcijos įvairovę. Tačiau nereikia tikėtis, kad savo Konstitucijos Pirmąją pataisą ginantys amerikiečiai su tokiu požiūriu sutiks.

Įdomu, kad nepaisant Australijos teismams išsakomos kritikos, pačių JAV teismai įžeidimų byloje, net ir susijusiose su interneto naudojimu, taip pat taiko ieškovo valstybės teisę. Pavyzdžiui, byloje *Wells v. Liddy*⁶³⁶ JAV ketvirtosios apygardos apeliacinis teismas nusprendė taikyti ieškovo nuolatinės gyvenamosios vietos teisę, pripažindamas, kad skelbimas internete yra daugybinės publikacijos pavyzdys. Bylose *Isuzu Motors Ltd. v. Consumers Union*⁶³⁷ ir *Hitchcock v. Woodside Literary Agency*⁶³⁸ JAV Kalifornijos ir Niujorko apygardos teismai atitinkamai taikė ieškovų gyvenamosios ir verslo vietos teisę, motyvuodami, kad žala patirta būtent ten, neatsižvelgdami į faktą, jog informacija buvo paskelbta internete. Dažnai minimi JAV Virdžinijos teismo sprendimas byloje *Religious Technology Center v. Lerma*⁶³⁹ bei JAV

⁶³⁵ Kohl U., išnaša 314, p. 1058.

⁶³⁶ “Yra taikytina Luizianos teisė [šioje byloje], kadangi skelbimas iš pasaulinio tinklo svetainės yra kitas daugybinės difamacijos pavyzdys. Taigi, atsižvelgiant į mūsų nagrinėjamą ankstesniojoje dalyje, mes taikome Velso [ieškovo] teisę”. *Wells v. Liddy*, 186 F.3d 505 (4th Cir. 1999), p. 530. WestLaw, <http://www.westlaw.com>, Vilnius [2010-08-10].

⁶³⁷ “Niujorkas iš tikrųjų yra valstija, kurioje atsakovai gyvena ir kurioje tariamai šmeižikiškos pastabos buvo išreikštos. Tačiau dėl to, kad Kalifornija yra valstija, kurioje ieškovai dirbo ir gyveno, kai įvyko operacijos, tai yra valstija, kurioje žala ieškovų reputacijai, jei tokia apskritai buvo, įvyko.”. *Isuzu Motors Ltd. v. Consumers Union*, 12 F. Supp. 2d 1035 (C.D. Cal. 1998), p. 1044. WestLaw, <http://www.westlaw.com>, Vilnius [2010-08-10].

⁶³⁸ “Taigi bendrosios teisės reikalavimams taikomos vietos, kurioje įvyko deliktas, teisė, kuri yra ten, kur ieškovo žala įvyko. <...> (“vieta, kurioje žala buvo sukelta, yra delikto vieta”). *Hitchcock* patyrė savo tariamą žalą Merilende, todėl jokių reikalavimų pagal Niujorko materialinę teisę negali būti pareikšta”. *Hitchcock v. Woodside Literary Agency*, 15 F. Supp. 2d 246 (E.D.N.Y. 1998), p. 251-252. WestLaw, <http://www.westlaw.com>, Vilnius [2010-08-10].

⁶³⁹ *Religious Technology Center v. Lerma*. 908 F. Supp. 1353 (E. D. Va. 1995). WestLaw, <http://www.westlaw.com>, Vilnius [2005-03-23].

Kolorado teismo sprendimas byloje *Religious Technology Center v. F.A.C.T. Net, Inc.*⁶⁴⁰. Pirmojoje iš šių bylų teismas pritaikė Virdžinijos valstijos įstatymą, neatsižvelgdamas į tai, kad ieškovo, kuris įrodinėjo, jog paviešinta jo komercinė paslaptis ir pažeista autorinė teisė, pagrindinė verslo vieta buvo Kalifornijoje. Pažymėtina, jog tai buvo padaryta nepaisant aiškios nuostatos, kad ieškovo nuolatinė gyvenamoji arba verslo vieta yra vienintelis svarbiausias kriterijus, pagal kurį turėtų būti nustatoma, kokia teisė turėtų būti taikoma. *Religious Technology Center v. F.A.C.T. Net, Inc.* byloje Kolorado teismas taikė Kolorado Vieningą komercinių paslapčių aktą (angl. *Uniform Trade Secrets Act*), užuot taikydamas Kalifornijos įstatymus. Teismas visiškai neanalizavo, kodėl Kolorado įstatymai labiau tinkami nei Kalifornijos.

Jungtinėse Valstijose pretenzijų dėl analogiškų priešasčių turima ne tik Australijos, bet ir Prancūzijos teismams dėl *Yahoo!* bylos. Jungtinių Valstijų komentatoriai kviečia valstybes keisti savo įstatymus, juos priderinant prie Amerikos⁶⁴¹. Dėsninga, kad pačių JAV įstatymų keitimas, juos derinant prie kitų, paprastai nesvarstomas. Kaip ir įžeidimo bylose, JAV teismai taiko savo valstybės viešąją teisę daugelyje kitų sričių. Pavyzdžiui, pripažįstama, kad JAV vertybinių popierių prekybos taisyklės, kurios nesiderina su užsienio įstatymais, miginama taikyti virtualiai erdvei jų nesušvelninant⁶⁴². Komentatoriai taip pat neįžvelgia internete nieko, kas verstų iš esmės nukrypti nuo JAV azartinių lošimų federalinės politikos⁶⁴³. Turint omenyje, kad amerikiečiai tiki, kad azartinių lošimų skatinamos socialinės ligos nusveria jų pramoginę naudą⁶⁴⁴, jie laiko pagrįstu, jog užsienyje esantiems tinklapiams gali

⁶⁴⁰ *Religious Technology Center v. F.A.C.T. Net, Inc.* 901 F. Supp. 1519 (D. Colo. 1995). http://www.loundy.com/CASES/RTC_v_FACTnet.html [2005-03-05].

⁶⁴¹ Žr., pavyzdžiui, primygtinį pasiūlymą Prancūzijai keisti jos baudžiamąjį kodeksą. Okoniewski E. *Yahoo!, Inc. v. Licra: the French Challenge to Free Expression on the Internet*. *American University International Law Review*, 295, 2002, Nr. 18, p. 330-331. WestLaw, <http://www.westlaw.com>, Vilnius [2009-12-03].

⁶⁴² Karmel R. *Regulatory Initiatives and the Internet: a New Era of Oversight for the Securities and Exchange Commission*. *NYU Journal of Legislation and Public Policy*, 33, 2002, Nr. 5, p. 33-34. WestLaw, <http://www.westlaw.com>, Vilnius [2009-12-03].

⁶⁴³ Keller B. *The Game's the Same: Why Gambling in Cyberspace Violates Federal Law*. *Yale Law Journal*, 1569, 1999, Nr. 108, p. 1609. WestLaw, <http://www.westlaw.com>, Vilnius [2009-12-03]; Gottfried J. *The Federal Framework for Internet Gambling*. *Richmond Journal of Law and Technology*, 26, 2004, Nr. 10, p. 101. WestLaw, <http://www.westlaw.com>, Vilnius [2009-12-03].

⁶⁴⁴ Keller B., išnaša 643, p. 1569.

būti taikomi jų federaliniai įstatymai, kadangi ir praeityje jie buvo sėkmingai taikomi ankstesniais nuotolinių komunikacijų metodais organizuotiems žaidimams ir internetas tėra instrumentas tradiciniam nusikaltimui įvykdyti⁶⁴⁵. Komentatoriai šia prasme išvelgia interneto ironiją – tai, kas buvo sumanyta kaip anarchiška, liberali, demokratizacijos technologija, gali padaryti pasaulį daug mažiau demokratišką⁶⁴⁶.

Ne toks radikalus pasiūlymas yra globalių interneto kompanijų prisiderinimas prie regiono situacijos⁶⁴⁷, nustatant kalbos, turinio ir stiliaus parametrus, panašiai, kaip jau seniai daro tarptautiniai reklamos, filmų, televizijos programų, įrašų gamintojai, ir mainais reikalaujant iš tų valstybių liautis siekti turinio kontrolės ir savo įstatymų taikymo už jų ribų esančių tarnybinių stočių ir portalų turiniui⁶⁴⁸. Tačiau tarptautinių kompanijų prisiderinimas prie valstybių viešosios politikos niekaip neišspręs problemų, kai yra taikoma viešoji ar glaudžiai su viešąja susijusi privatinė teisė ir skelbime dalyvauja privatūs asmenys.

Teismai sprendžia, kad nederėtų ignoruoti internete skelbiamos informacijos kryptingumo, tikslingumo, jos pritaikomumo konkrečios šalies ar šalių vartotojams. Toks požiūris, pavyzdžiui, buvo įtvirtintas Škotijos teismo byloje *Bonner Media Limited v. Greg Lloyd Smith and Kestrel Tradinfg Corporation*⁶⁴⁹.

⁶⁴⁵ Ten pat, p. 1607.

⁶⁴⁶ Froomkin M. The Empire Strickes Back. Chicago-Kent Law Review, 1101, 1998, Nr. 73, p. 1114. WestLaw, <http://www.westlaw.com>, Vilnius [2006-09-18].

⁶⁴⁷ Kas jau dabar faktiškai vyksta, pavyzdžiui, Kinijoje.

⁶⁴⁸ Eko L. New Medium, Old Free Speech Regimes: the Historical and Ideological Foundations of French & American Regulation of Bias-motivated Speech and Symbolic Expression on the Internet. Loyola of Los Angeles International and Comparative Law Review, 69, 2006, Nr. 28, p. 126-127. WestLaw, <http://www.westlaw.com>, Vilnius [2009-12-03].

⁶⁴⁹ *Bonner Media Limited v. Greg Lloyd Smith and Kestrel Tradinfg Corporation*. A1334/02, 2002. <http://www.scotcourts.gov.uk/opinionsv/dru2606.html> [2005-03-05]. Teismas pareiškė: „manytina, kad asmuo, kuris patalpina savo svetainę gali būti vertinamas kaip potencialiai galintis įvykdyti pažeidimą bet kurioje šalyje, kur svetainė gali būti matoma, kitaip tariant, bet kurioje pasaulio valstybėje. Tai dar nereiškia, visgi, kad jis pažeidžia bet kurios šalies įstatymus. Akivaizdu, kad absoliuti svetainių dauguma bus visiškai neįdomi daugiau ne vienoje šalyje, ar mažoje jų grupėje. Aš manau, kad svetainė neturėtų būti vertinama kaip turinti pažeidimo padarinių bet kokioje šalyje, kur ji vargu ar sukeltų reikšmingą interesą. Toks rezultatas gali būti nesunkiai pasiektas kategorišku principo *de minimis non curat praetor* pareiškimu; jeigu svetainės įtaka konkrečioje šalyje tinkamu būdu įvertinta kaip nereikšminga, joks deliktas nebuvo ten įvykdytas. Sprendžiant ar svetainės įtaka yra nereikšminga, derėtų, mano nuomone, nagrinėti tiek svetainės turinį kaipo tokį, tiek komercinį ar kitokį kontekstą, kuriame veikia svetainė.”.

Išties, nekyla abejonių, kad teismai interneto santykiams yra linkę taikyti vietinę teisę. Taip jie pasielgė *Dow Jones, Yahoo!* ir daugelyje kitų garsių ir mažiau žinomų bylų. Tačiau skirtingai nei mano dalis komentatorių⁶⁵⁰, teismai turi tokį polinkį visose bylose, nepaisant ar internetas naudojamas, ir ar santykiai yra glaudžiai susiję su bylos nagrinėjimo teritorija. Ir problema, kaip minėta, sudaro ne tik tai, kad skirtumas tarp teisingumo ir taikytinos teisės daugelio mokslininkų vertinamas kaip labai neaiškus⁶⁵¹. Problemą sukelia užsienio teisės taikymo klausimai ir politiniai valstybės interesai.

Buvo nemažai būgštavimų, ar vis dėlto internetas išties netaptų pagrindu keisti tradicines taikytinos teisės taisykles⁶⁵². Tačiau praktika iki šiol tokių abejonių nepatvirtino.

3.3. Užsienio teisės taikymo problemos

3.3.1. Užsienio teisės paieška

Norėdamas pritaikyti užsienio valstybės teisę, bylą nagrinėjantis teismas, visų pirma, turėtų ją surasti – nustatyti atitinkamus teisės šaltinius, identifikuoti visas reikšmę turinčias ir su byla susijusias teisės nuostatas. Nors iš teisėjų reikalaujama, kad jie išmanytų savo teisę, iš jų negali būti tikimasi, kad jie žino užsienio teisę⁶⁵³. Todėl negalima laikyti šio uždavinio įprastu, o jo vykdymo – savaime suprantamu.

Teisės paieška bendrosios ir kontinentinės teisės valstybėse skiriasi. Bendrosios teisės valstybėse būtina nagrinėti teismų sprendimus, naudoti jų santraukas, rinkinius ir lenteles, dalykines rodykles ir citavimo knygas, papildomas pastabas⁶⁵⁴. Teisės paieška kontinentinės teisės valstybėse – ieškoti

⁶⁵⁰ Krotoszynski R. Defamation in the Digital Age: Some Comparative Law Observations on the Difficulty of Reconciling Free Speech and Reputation in the Emerging Global Village. *Washington and Lee Law Review*, 339, 2005, Nr. 62, p. 342. WestLaw, <http://www.westlaw.com>, Vilnius [2009-02-21].

⁶⁵¹ Kunke C. Comment, Rome II and Defamation: Will the Tail Wag the Dog? *Emory International Law Review*, 1733, 2005, Nr. 19, p. 1743. WestLaw, <http://www.westlaw.com>, Vilnius [2009-12-03].

⁶⁵² Žr. bendrai Beall C., išnaša 605.

⁶⁵³ Nussbaum A. The Problem of Proving Foreign Law. *Yale Law Journal*, 1018, 1941, Nr. 50, p. 1018-1019. WestLaw, <http://www.westlaw.com>, Vilnius [2011-09-16].

⁶⁵⁴ Moses F., išnaša 466, p. 257.

įstatymų ir kitų teisės aktų taikytinų nuostatų, kurios paprastai skelbiamos oficialiuose leidiniuose ir privačiuose valstybės nepatvirtintuose leidiniuose, o jeigu klausimas lieka neaiškus – naudoti komentarus, teismo sprendimus⁶⁵⁵. Neįvertinus visų teisės ir teisės mokslo šaltinių, nepavyktų patikimai nuspręsti, kokio sudėtingumo teisinis klausimas kilo byloje. Todėl papildoma doktrinos paieška yra neabejotinai privaloma tiek bendrosios, tiek kontinentinės teisės valstybėse.

Vadinasi, ir bendrosios, ir civilinės teisės tradicijos šalyse teisės paieška nėra paprastas uždavinys – tenka vertinti teisės aktus, nagrinėti skirtingas jų redakcijas, parengiamuosius darbus, programas, komentarus, doktriną, teismų sprendimus ir kitus informaciją turinčius teisės ir teisės mokslo šaltinius. Neišnagrinėjus išsamiai visos susijusios medžiagos, negali būti įsitikinęs, kad svarbi informacija nebuvo praleista. Savo šalies teisės atveju šiuos informacijos srautus vis dar galima suvaldyti – nuolat atnaujinant žinias, pasirenkant siauresnę specializaciją, ar bent naudojant specialias duomenų bazes ir sudėtingus paieškos įrankius, tačiau užsienio teisės atveju, net jeigu teisėjas moka tą užsienio kalbą⁶⁵⁶, praktiškai tai tampa beveik neįmanoma. Jeigu ieškotinais šaltiniais būtų pripažįstami su teisės aktų išleidimu susiję dokumentai, o dėl kontekstinio teisės aiškinimo jie privalo būti tokiais pripažįstami, taip pat jei būtų privalu ieškoti teisės literatūros, tuomet dar vienas esminis skirtumas tarp užsienio normatyvinių faktų ir vietinių normatyvinių faktų paieškos nekeltų abejonių – pastarųjų tikrinimo galimybės didesnės ir šaltiniai patikimesni⁶⁵⁷. Todėl artimiausiu metu užsienio teisės paieška jokia būdu negalės prilygti vietinės teisės paieškai – pirmosios kokybę neišvengiamai bus daug prastesnė.

Tačiau neretai užsienio teisės paieškos užduotis pernelyg supaprastinama, ar net suprimityvinama. Antai bendrosios teisės valstybių teisininkai pervertina atsakymų į teisės klausimus paieškos įstatymuose

⁶⁵⁵ Moses F., išnaša 466, p. 257.

⁶⁵⁶ Apie kalbos vartojimo neapibrėžtumą ir kylančias vertimo problemas žiūrėkite žemiau.

⁶⁵⁷ Bachand F. The "Proof" of Foreign Normative Facts Which Influence Domestic Rules. *Osgoode Hall Law Journal*, 269, 2005, Nr. 43, p. 276. WestLaw, <http://www.westlaw.com>, Vilnius [2011-08-23].

paprastumą⁶⁵⁸. Tačiau net jeigu visus atsakymus galėtų pateikti vien įstatymai, net ir tokiu atveju dėl daugybės specialių terminų ir sąvokų, nukreipiančių nuostatų, ir ypač – paslėptai nukreipiančių, kuomet tekste nėra nuorodos, jog būtina ieškoti tam tikrų sąvokų prasmės ir atskleidimo kituose teisės aktuose, svetimos kontinentinės tradicijos valstybės teisės nuostatų paieška yra nepaprastai sudėtinga procedūra. Gerai neišmanydamas tam tikros valstybės įstatymų niekas negali būti tikras, kad visos nuostatos išties yra surastos, o teisininką gali suklaidinti netgi kitokia įstatymų struktūra⁶⁵⁹ ar forma. Todėl tikėtis, kad užsienio teisininkas galės taip pat sėkmingai ieškoti užsienio teisės, ir kelti jam tuos pačius kvalifikacinius užsienio teisės paieškos reikalavimus būtų neprotinga.

Apibendrinant tai, kas buvo pasakyta, negalima daryti išvados, kad teisėjai dažnai savarankiškai galėtų ieškoti užsienio teisės šaltinių, o juose – teisės nuostatas. Valstybės neretai skiria įgaliotas institucijas, kurios teikia informaciją apie vietinę teisę užsienio teismams, arba priešingai – steigia įstaigas, kurios teikia savo teismams informaciją apie užsienio teisę⁶⁶⁰. Jeigu tokių institucijų nėra, nagrinėjantis teisėjas nesusipažinęs su užsienio teise ar net nemoka užsienio kalbos, bylos dalyviai nesurenka informacijos apie užsienio teisę ir nėra galimybės skirti byloje ekspertizę⁶⁶¹, tuomet užsienio teisės turinys veikiausiai liks nežinomas. Įpareigojimas per iš anksto apibrėžtus terminus nustatyti užsienio teisės nuostatas netgi tuomet, kai nėra tokią paieškos funkciją atliekančių vietinių ar užsienio institucijų, nėra galimybės pasitelkti proceso dalyvių ar ekspertų, o teisėjas nemoka ir neturi mokėti atitinkamos užsienio kalbos, vertintinas kaip neįgyvendinamas uždavinys.

3.3.2. Užsienio teisės vertimas

Žodžiai netobulai atspindi mintis. Daugelis filosofų, filologų, sociologų ir teisininkų pabrėžia šią akivaizdžią ir papildomų paaiškinimų

⁶⁵⁸ Moses F., išnaša 466, p. 258.

⁶⁵⁹ Ten pat.

⁶⁶⁰ Nussbaum A., išnaša 653, p. 1028.

⁶⁶¹ Tokia galimybė iš dalies apribota tais atvejais, kai konkrečioje byloje užsienio teisės turinys laikomas teisės, o ne fakto, klausimu.

nereikalaujančią aplinkybę. Problema apsunkena faktas, kad kiekvienas turi savitą žinių ir patirties visumą ir tapatūs žodžiai paskiriems žmonėms gali reikšti skirtingus dalykus.

Tam tikra prasme kiekvienas komunikacijos aktas yra vertimo aktas⁶⁶². Asmuo stengiasi žodžiais išreikšti savo mintis taip, kad jos taptų suprantamos pašnekovui ar skaitytojui. Tačiau netikslaus suvokimo rizika išlieka nepaisant visų atsargumo priemonių – žmogus tiesiog negali atsiriboti nuo savo žinių ir patirties. Netikslumo rizika padidėja keleriopai, kai žodžiai verčiami į kitą kalbą⁶⁶³. Vertėjas susiduria su mažiausiai dviem problemomis. Pirmą, dvi kalbos niekuomet tiksliai neatitinka viena kitos, ir antra – esama vertimo spąstų⁶⁶⁴, pavyzdžiui, kai vienodai tariami žodžiai skirtingose kalbose turi kitokią prasmę⁶⁶⁵. Prasmė priklauso nuo konteksto, arba daugiau negu vien nuo teksto, todėl tapati frazė skirtingame kontekste gali reikšti skirtingus dalykus⁶⁶⁶. Pavyzdžiui, verčiant prancūzų *contrat* į anglų *contract*, vertėjas turi pasirinkti vieną iš galimybių: 1) nurodyti dalį neatitikimų išnašose, 2) pamėginti surasti bendrus principus ar vertybes prancūzų ir anglų teisinėse sistemoje, paaiškinti skirtumų priežastis ir gajumą, 3) sukurti naują žodį, 4) atsakyti versti ar 5) ignoruoti netikslumą ir laikyti terminus identiškais⁶⁶⁷. Literatūroje pateikiama daugybė kitų pavyzdžių, kai panašūs ar net tapatūs žodžiai skirtingose kalbose turi skirtingą ar net priešingą reikšmę⁶⁶⁸. Net tose pačiose kalbose, bet skirtinguose dialektuose, tų pačių žodžių reikšmė gali skirtis. Pavyzdžiui, teigiama, jog klaidinga manyti, kad žodis *consideration* turi tą pačią reikšmę Konektikute ir Anglijoje, ar kad žodis *jurisprudencia* turi vienodą koncepciją Ispanijoje ir Meksikoje⁶⁶⁹. Pažymima, kad netgi tuomet,

⁶⁶² Adler A., išnaša 525, p. 55.

⁶⁶³ Moses F., išnaša 466, p. 248.

⁶⁶⁴ Tarpkalbiniai homonimai, paronimai ir kiti lingvistiniai spąstai.

⁶⁶⁵ Adler A., išnaša 525, p. 46. Žodžiai, turintys vienodas šaknis, bet reiškiančius skirtingus dalykus, apibrėžiami terminu „netikri draugai“ (pranc. *faux amis*). Bendrai žr., pavyzdžiui, Rosenthal S. *French Faux Amis: The Combined Book*. Wheatmark, 2009.

⁶⁶⁶ Lessig L. Fidelity in Translation. *Texas Law Review*, 1165, 1993, Nr. 71, p. 1175. WestLaw, <http://www.westlaw.com>, Vilnius [2011-09-16].

⁶⁶⁷ Schroth P. Legal Translation. *American Journal of Comparative Law*, Nr. 34, 1986, p. 58. Cituojama pagal Adler A., išnaša 525, p. 49.

⁶⁶⁸ Moses F., išnaša 466, p. 249-253.

⁶⁶⁹ Schroth P., išnaša 667, p. 53. Cituojama pagal Adler A., išnaša 525, p. 47.

kai koncepcijos sutampa visiškai ar iš dalies, dažnai nedviprasmiška lingvistinė išraiška po vertimo būna prarasta⁶⁷⁰. Jeigu bent iš dalies sutiktume su čia atskleistais samprotavimais, tuomet absoliučiai tikslus sudėtingo teisinio teksto vertimas turėtų būti pripažintas neįmanomu. Originaliame tekste neišvengiamai bus dviprasmybių, o kitoje kalboje jos neišvengiamai turės kitokį atspalvį, arba atsiras dviprasmybių, kurių nebuvo pirminiame variante. Galima tik priartėti prie absoliutaus atitikimo, jeigu vertimas yra tobulas, tačiau sudėtingais atvejais visiškas atitikmuo yra nepasiekiamas.

Vertimas yra kompleksinė ir kūrybinė veikla⁶⁷¹. Esama skirtingų nuomonių, kaip reikia elgtis tuomet, kai kūrybiškumas nėra pageidaujamas ir siekiama kuo tiksliau perteikti verčiamo teksto prasmę. Vieni mano, kad geriausia, kas gali būti pasiūlyta teisinių tekstų vertėjui, tai sukurti šiek tiek neįprastą žodyną ir dėstymo stilių, kad būtų galima išlaikyti atstumą ir palaikyti skaitytojo įtarumą⁶⁷². Reikia sutikti, kad tokiu atveju skaitytojas nebežinos, ar tikrai supranta turinį. Miglotas vertimas nesukeltų pasitikėjimo, ir galop būtų nepasiektas vertimo tikslas. Kažin ar teisėjo įtarumas dėl tinkamo vertimo yra gero vertimo požymis. Todėl suprantama ir priešinga nuomonė, kad galutinė versija turi būti parengta žmogaus, kuris nemoka kitos kalbos, tik tą, į kurią verčiama, ir rezultate – galutiniame tekste – neturėtų būti tos kalbos teisininkui svetimų elementų⁶⁷³. Manytina, kad tokiu atveju rezultatas taip pat negali prilygti originalui, nes nėra paaiškinama, kur dingsta originalioje kalboje buvę svetimi elementai, jeigu jų nelieka išverstame tekste. Taigi, ir tokiu atveju vertimo tikslas nėra pasiekiamas.

Kalba yra daugiau nei žodžiai – tai idealai, viltys, prietarai – kitas pasaulis; ir kai atstumas iki to kito pasaulio didėja, suprasti jį tampa vis sudėtingiau⁶⁷⁴. Vertimas reikalauja artimo pažinimo ir atitikimo, tai yra abiejų kalbų kultūroje pasijusti tarsi „namie“, ieškoti prasmės atitikimo dviejuose

⁶⁷⁰ Cituodamas Rablel Ernst, Moses F., išnaša 466, p. 248.

⁶⁷¹ Adler A., išnaša 525, p. 45.

⁶⁷² Schroth P., išnaša 667, p. 58. Cituojama pagal Adler A., išnaša 525, p. 49.

⁶⁷³ McKenzie J., Sarabia A. The Pleading and Proof of Alien Law. *Tulane Law Review*, 1956, Nr. 30, p. 367. Cituojama pagal Adler A., išnaša 525, p. 49. WestLaw, <http://www.westlaw.com>, Vilnius [2011-08-23].

⁶⁷⁴ Lessig L., išnaša 657, p. 1266.

pažįstamuose kontekstuose⁶⁷⁵. Galbūt dėl šios priežasties atvejai, kai apie užsienio teisę rašantys autoriai neskaito ta užsienio kalba surašytų šaltinių, vertinami skeptiškai⁶⁷⁶, kadangi „pasijusti tarsi namie“ nemokant kalbos būtų sunku.

Manytina, kad atsikratyti vertimo kūrybiškumo, jį supaprastinti, mechanizuoti šiuo metu mokslui žinomomis priemonėmis yra neįmanoma. Vadinasi, vertėjas kartais neišvengiamai įgauna galingesnę poziciją negu galutinis aiškintojas – teisininkas, nes jau vertimo procese vertėjas aiškina dviejų sistemų prasmę⁶⁷⁷ ir ieško jų atitikmens. Tokia išvada laikytina nuoseklią, kadangi daugeliu aspektų teisinis vertimas yra teisinio aiškinimo specialus atvejis⁶⁷⁸, o teisinis aiškinimas – be galo sudėtinga, nuolat diskusijas kelianti problema. Todėl vertėjas, kuriam tenka pagrindinis vaidmuo šiame atitikmens paieškos procese, yra pirmas užsienio teisės aiškintojas. Jis išverčia, išaiškina skaitytojui, ką turėjo omenyje originalaus teksto kūrėjai.

Apibendrinant tenka daryti išvadą, kad šiuolaikiniam mokslui nėra žinoma būdų, kaip užtikrinti originalaus ir išversto tekstų tapatumą. Kvalifikuotas vertėjas turi galimybę išvengti visų lingvistinių spąstų, tačiau jis negali nei suvienodinti dviejų kalbų struktūros, nei dviejų visuomenių socialinės ir teisinės kultūros, nei sąvokų ir koncepcijų. Jis tegali priartinti tą kitą pasaulį, tačiau ne daugiau. Todėl vertimas liks kūrybine veikla netgi verčiant teisinius tekstus. O tai reiškia, kad jau vertimo metu neišvengiamai pradedamas teisės aiškinimo procesas ir kad užsienio teisės aiškinyje faktiškai visuomet dalyvauja vertėjas.

⁶⁷⁵ Cituodamas Lessig, Adler A., išnaša 525, p. 46.

⁶⁷⁶ Ewald W. Comparative Jurisprudence (I): What Was It Like to Try a Rat? University of Pennsylvania Law Review, 1889, 1995, Nr. 143, p. 1895. WestLaw, <http://www.westlaw.com>, Vilnius [2011-09-16].

⁶⁷⁷ Adler A., išnaša 525, p. 50.

⁶⁷⁸ Ten pat, p. 55.

3.3.3. Užsienio teisės aiškinimas

3.3.3.1. Teisės aiškinimas

Užsienio teisės aiškinimą apunkina tai, kad apskritai teisės aiškinimo problema nėra išspręsta⁶⁷⁹. Kaip taikliai pažymi Kelsen, „[t]aip, kaip aiškinimu negalima iš konstitucijos išvesti vienintelių teisingų įstatymų, lygiai taip pat negalima aiškinimu iš įstatymo išvesti vienintelių teisingų teismo sprendimų“⁶⁸⁰. Šiai nuomonei reikėtų pritarti.

Teismo vykdomas teisės taikymas iš esmės yra jos kūrimas⁶⁸¹, o taikymas neatsiejamai yra susijęs su aiškinimu. Vadinasi, teismo vykdomas užsienio teisės aiškinimas yra arba politinė funkcija, jeigu užsienio teisę taikantis teismas kurtų savo teisę, arba neaiškios prigimties veikla, jeigu būtų manoma, jog kuriama užsienio teisė, nes teismas aiškiai stokatų įgaliojimų ją kurti.

Neišsprendus teisės aiškinimo problemos, nesusitarus dėl teismo sprendimo prigimties, rimtai nagrinėti užsienio teisės taikymo ir aiškinimo problemas yra pernelyg skubota. Tačiau šiame skyriuje visgi bus mėginama tai daryti, ignoruojant atskleistas pamatines kliūtis.

Esama skirtingų teisės aiškinimo paradigimų ir klasifikacijų. Pavyzdžiui, literatūroje skiriamos trys pagrindinės įstatymų aiškinimo teorijos – pabrėžiant įstatymo leidėjo ketinimą (angl. *intentionalism*), tikslą (angl. *purposivism*) ir įstatymo tekstą (angl. *textualism*)⁶⁸². Kai kurie autoriai teisės aktų aiškinimo istoriją apibūdina kaip nuolatinę kovą tarp tekstinės ir kontekstinės metodologijos⁶⁸³, tokiu būdu susiaurindami koncepcijas iki dviejų pagrindinių, sujungdami leidėjo ketinimo ir tikslo aiškinimą į vieną kontekstinio aiškinimo kategoriją. Tačiau tikrovėje aiškinimo teorijų yra nepalyginamai daugiau ir jas

⁶⁷⁹ Žr. plačias žemiau atskleistas diskusijas dėl teisės aiškinimo, taip pat trumpą bet įtikinamą Kelsen apžvalgą dėl teisės aiškinimo. Kelsen H., išnaša 8, p. 277-282.

⁶⁸⁰ Ten pat, p. 280.

⁶⁸¹ „[K]iekvienas teisinis aktas kartu yra ir aukštesnės normos taikymas, ir žemesnės normos kūrimas <...> ir tik <...> nustatyto prievartos akto vykdymas yra individualiųjų normų taikymas, pats nesuponuojantis normos sukūrimo“ Ten pat, p. 200; „[T]eismo sprendimas yra teisėkūros proceso tęsinys“ Ten pat, p. 203.

⁶⁸² Eskridge W., Frickey P. *Statutory Interpretation as Practical Reasoning*. *Stanford Law Review*, 321, Nr. 42, 1990, p. 322. WestLaw, <http://www.westlaw.com>, Vilnius [2011-09-16].

⁶⁸³ Adler A., išnaša 525, p. 41.

būtų sudėtinga sutalpinti į tekstinio-kontekstinio aiškinimo rėmus. Kiekviena iš koncepcijų turi savo šalininkų, įsitikinusių jos pagrįstumu. Žemiau paminėtinos tik kelios paradigmos.

Pirmosios grupės atstovai teigia, kad įstatymo tekstas turi išlikti pagrindinis aiškinimo šaltinis, kadangi asmenys remiasi būtent juo⁶⁸⁴. Jie tvirtina, kad šiuolaikinis aiškintojas beveik neturi galimybės visiškai ir tiksliai atkurti praeities supratimus⁶⁸⁵ ir todėl siekis išsiaiškinti įstatymo leidėjo sumanymą yra beviltiškas. Tekstinis aiškinimas daugiau dėmesį skiria tekstui negu teksto autoriui⁶⁸⁶. Istoriniai įrašai beveik niekuomet neatskleidžia, kodėl kiekvienas įstatymo leidybos institucijos narys balsavo tam tikru būdu, o aiškinama paprastai įprasto ketinimo pagrindu, bet ne faktinio⁶⁸⁷. Kalbėti apie įstatymo tikslą taip pat yra nenuoseklu, nebent turimas omenyje sandoris tarp naudos siekiančių grupių ir perrinkimo siekiančio įstatymo leidėjo, nes įstatymo leidėjas draskomas skirtingų tikslų⁶⁸⁸. Galima būtų pritarti šios grupės atstovams, kad tekstinis aiškinimas turi nemažai privalumų. Netgi pageidautina, kad būtų gerai teisės normas suprasti apskritai be aiškinimo⁶⁸⁹. Sutinkant su Wittgenstein, kad „[v]iskas, kas gali būti pasakyta, gali būti pasakyta aiškiai“⁶⁹⁰, įstatymą visuomet būtų galima surašyti taip, kad atsakymas į teisės klausimą būtų aiškus vien iš jo teksto. Tokiu atveju pakaktų tekstinio aiškinimo arba aiškinimo nereikėtų apskritai, nes kiekvienam protingam žmogui būtų aiškus tiek įstatymo tekstas, tiek įstatymo leidėjo tikslas ir ketinimas. Tačiau taip pat yra mažai abejonių, kad įstatymo leidėjas kartais sąmoningai kalba dviprasmiškai ar tekstas tiesiog nepateikia atsakymo į

⁶⁸⁴ Eskridge W., Frickey P. Law as Equilibrium. Harvard Law Review, 26, 1994, Nr. 108, p. 57. WestLaw, <http://www.westlaw.com>, Vilnius [2011-09-16].

⁶⁸⁵ Eskridge W., Frickey P., išnaša 682, p. 330.

⁶⁸⁶ Taylor G. Structural Textualism. Boston University Law Review, 321, 1995, Nr. 75, p. 327. WestLaw, <http://www.westlaw.com>, Vilnius [2011-09-16].

⁶⁸⁷ Eskridge W., Frickey P., išnaša 682, p. 326.

⁶⁸⁸ Ten pat, p. 341.

⁶⁸⁹ "[J]eigu taikant taisyklę reikia svarstyti jos prasmę, tokiu atveju taisyklė negali būti elgesio vedliu taip, kaip įsipareigojimas teisės viršenybei, atrodo, reikalauja." Dorf M. Legal Indeterminacy and Institutional Design. New York University Law Review, 875, 2003, Nr. 78, p. 877. WestLaw, <http://www.westlaw.com>, Vilnius [2010-08-10].

⁶⁹⁰ Wittgenstein L. Tractatus Logico-Philosophicus. London: Kegan Paul, Trench, Trubner & Co., 1922, p. 45. <http://www.gutenberg.org/files/5740/5740-pdf.pdf> [2011-09-27].

byloje kilusį klausimą. Taip yra ne tik dėl techninio pobūdžio kliūčių, kurių galima išvengti teoriškai, nors neįmanoma pašalinti praktikoje, bet dėl fundamentalių reiškinių, nes įstatymo tekstas atstovaujamosios demokratijos sąlygomis tėra politinis kompromisas. Vadinasi, tekstinis aiškinimas iš esmės negali atlikti tos funkcijos, kurios iš jo tikisi šios paradigmos šalininkai.

Tekstiniam aiškinimui oponuoja antroji – pirminio ketinimo teorijos grupė⁶⁹¹. Šios grupės atstovai tvirtina, kad tekstinio aiškinimo teorija neįvertina, kad teksto prasmei gali didelę įtaką daryti kontekstas⁶⁹². Tekstinis aiškinimas, jų nuomone, pernelyg supaprastina įstatymo prasmę; tekstas gali valdyti aiškinimą tik tuomet, kai savaime pasiūlo išsamią ir pagrįstai apibrėžiamą reikšmę; tačiau kalba jau savo prigimtimi yra neapibrėžta ir joje esama politinių skirtingiems aiškinimams imlių terminų⁶⁹³. Originalaus ketinimo teorijos teigia, kad teisės aiškintojui yra žinomos įstatymo leidėjo ar konstitucijos autorių subjektyvios pažiūros, ir teismai turi laikyti jas įsakmėmis⁶⁹⁴. Reikia sutikti, kad kontekstinis aiškinimas – tikslo ir ketinimo nagrinėjimas visuomet gali pateikti vienokį ar kitokį atsakymą. Problema ta, kad iš to paties teksto, remiantis tokiu aiškinimu, galima gauti du priešingus rezultatus. Tai negali tenkinti, nes teismų dalyvavimas teisinėje politikoje nedera su valdžios padalijimo principo idealais.

Trečiosios paradigmos atstovai mano, kad bendros aiškinimo teorijos, naudojamos kiekviena skyriumi, patiria nesėkmę, jos visos turi tų pačių silpnybių – visos grindžiamos diskutuotinomis prielaidomis apie aiškinimo ir įstatymo leidybos proceso prigimtį; nė viena negali sistemingai pateikti apibrėžtų rezultatų „sunkiose bylose“, o tai pakerta jų pretenzijas į objektyvumą; nors kiekviena teorija grindžiama svarbiomis vertybėmis, į kurias turi būti atsižvelgiama aiškinant įstatymus, nė viena neįtikina, kad jos vertybių rinkinys yra toks svarbus, kad nereikia įtraukti visų kitų⁶⁹⁵. Nė vienas

⁶⁹¹ Taylor G., išnaša 686, p. 330.

⁶⁹² Eskridge W., Frickey P., išnaša 682, p. 342.

⁶⁹³ Ten pat, p. 341.

⁶⁹⁴ Taylor G., išnaša 686, p. 330.

⁶⁹⁵ Eskridge W., Frickey P., išnaša 682, p. 322, 324.

iš trijų inkarų – ketinimas, tikslas, tekstas – negali paneigti dviejų kitų⁶⁹⁶. Komentatoriai pažymi, kad praktikai naudoja eklektišką įstatymo aiškinimo būdą: aplinkybes, kuriose jis buvo priimtas, įstatymo leidybos istoriją, bendrą teisinę aplinką, susijusias įstatymo nuostatas, sveiką protą, gerą politiką; mokslininkai – kurdami bendras teorijas; pastarasis būdas yra klaidingas, o eklektiška metodologija – teisinga, natūralesnė ir naudingesnė ir todėl turi būti teisėjų naudojama⁶⁹⁷. Įstatymo aiškinimas skirtingose bylose veikia skirtingai⁶⁹⁸. Teismas vertina tekstinius, istorinius, raidos „įrodymus“ ir lengvose bylose visi šie „įrodymai“ suka viena kryptimi, stiprina vienas kitą; sunkiose – suka skirtingomis kryptimis; teismas vertina tiek kiekvieno svorį, tiek įtikinamumą palyginti su kitais⁶⁹⁹. Reikia sutikti, kad nurodyti argumentai yra svarūs. Įstatymo leidėjas paprastai neapriboja teismo, kokias priemones pasirinkti įstatymui aiškinti. Kuo daugiau skirtingų argumentų apsvarsto teismas, aiškindamas teisę, kuo daugiau teorijų naudoja, tuo geriau atliekamas aiškinimas. Todėl nėra pagrindo mėginti apsiriboti vienu ar kitu aiškinimo būdu, kai galima pasitelkti visus.

Tačiau, kaip minėta, aiškinimo teorijų įvairovė neapsiriboja aukščiau išvardytomis. Pavyzdžiui, esama mokslininkų, kurie pabrėžia šiuolaikinės demokratinės visuomenės siekius ir žvelgia į teismą kaip į tų siekių įgyvendinimo garantą. Prie istorinių fundamentalių aiškinimo tikslų priskiriama pagarba demokratiniam principams, suderinamumas su nuspėjamomis taisyklėmis, ištikimybė teisės taisyklėms tarptautiniuose santykiuose ir tam tikrų kategorijų taisyklių vienodinimas⁷⁰⁰. Dėl demokratijos užtikrinimo, kaip teismo funkcijos, sutinka ir garsūs praktikuojantys teisėjai⁷⁰¹. Pabrėžiama būtinybė pačiame teismo sprendime siekti pusiausvyros, nes, pavyzdžiui, stabilumas be kaitos yra išsigimimas, o kaita be stabilumo yra

⁶⁹⁶ Ten pat, p. 325.

⁶⁹⁷ Ten pat, p. 321.

⁶⁹⁸ Ten pat, p. 322.

⁶⁹⁹ Komentatoriai įkvėpimo sėmėsi iš Aristotelio darbų, kad galėtų pasakyti, kas yra teisinga konkrečiose bylose, netgi be bendros teorijos, kas yra teisinga. Aristotle. *Nicomachean Ethics*. 6 knyga, 5-11 skyriai. <http://classics.mit.edu/Aristotle/nicomachaen.html> [2011-08-25]; Eskridge W., Frickey P., išnaša 682, p. 322-323.

⁷⁰⁰ Bachand F., išnaša 657, p. 276.

⁷⁰¹ Barak A., išnaša 40, p. 36.

anarchija⁷⁰². Tačiau savarankišką politiką, siekiančią, pavyzdžiui, užtikrinti demokratiją ar vienodinimą, vykdamasis teismas atlieka daug daugiau, negu paprastą įstatymo aiškinimą. Todėl teismo vertybinė orientacija gali būti teisinga ar net neišvengiama ir būtina, bet būtų keblu ją sieti su teisės aiškinimu, kadangi aiškintojo vaidmuo paprastai yra gerokai kuklesnis.

Nėra abejonų, kad aiškinimo teorijų vardinamas galėtų būti tęsiamas – jų susirinktų be galo daug. Tačiau disertacijoje pagrindas tam tikroms išvadoms jau yra. Tenka pripažinti, kad kiekviena iš nurodytų teorijų turi privalumų ir trūkumų. Teisės aiškinimui tik konkrečios bylos aplinkybėms nuo Aristotelio laikų taip ir neatsirado alternatyvos. Kad ir kokia aiškinimo teorija būtų naudojama, aiškinimo pagrįstumo neįmanoma verifikuoti⁷⁰³ jokiais objektyviomis priemonėmis, nebent tokia būtų laikoma teismų instancinė sistema, kuri neabejotinai ne visuomet yra patikima. Todėl aiškinimo teorijoms sunkiai taikytina mokslo, bent jau – teisės mokslo, kategorija. Tai konstatavus, belieka sutikti, kad eklektiškas aiškinimas šiuo metu negali būti pakeistas, nors tokia išvada anaipol neteikia pasitenkinimo.

3.3.3.2. Socialinės ir teisinės kultūros skirtumai

Be atskleistų teisės aiškinimo problemų, aiškinant *užsienio* teisę atsiranda papildomų sunkumų. Vienas tokių – socialinės ir teisinės kultūros skirtumai.

Apie kultūros skirtumus buvo kalbėta nagrinėjant užsienio teisės vertimo problemas. Tačiau ne mažiau sunkumų atsiranda užsienio teisės aiškinimo metu. Užsienio teisės aiškinimo problemos kyla dėl skirtumų kultūrinėje aplinkoje – teisinių⁷⁰⁴ ir socialinių.

Kaip teisingai pažymėjo Deak, „[l]ygiai kaip gilios jūros žuviai gali būti sudėtinga įvertinti sūraus vandens skonį, taip ir teisininkui gali būti sudėtinga

⁷⁰² Barak A., išnaša 40, p. 29.

⁷⁰³ Ta prasme, kaip šį terminą supranta įžymus mokslo filosofas Popper. Žr. pavyzdžiui, Popper K., išnaša 56.

⁷⁰⁴ Moses F., išnaša 466, p. 244.

objektyviai įvertinti teisinę sistemą, kurioje jis išaugo⁷⁰⁵. Augdami tam tikroje kultūrinėje aplinkoje žmonės įgyja tam tikras pažiūras ir joks protas negali atsiriboti nuo šios patirties⁷⁰⁶. Problema išvelgiama ne tiek dėl to, kad gali būti stokojama gyvenimo užsienyje patirties, bet veikiau todėl, kad vietinė patirtis gali būti nepagrįstai pritaikyta, užuot pritaikius užsienio, ir sprendimas būtų priimtas vadovaujantis neteisingomis prielaidomis⁷⁰⁷. Vadinasi, kultūros skirtumai ypač apsunkina aiškinimą, kadangi neleidžia tinkamai įvertinti užsienio teisės ypatumų.

Vienas iš ryškiausių kultūrinių skirtumų pavyzdžių – bendrosios ir kontinentinės teisės tradicijų nesutapimas. Daugelio pastebima bendrosios teisės sistemos silpnybė – nuspėjamumo stoka, kurią europiečiai toleruoja daug mažiau negu amerikiečiai⁷⁰⁸, nors teisėjo galimybė rinktis beveik visose bylose iš esmės plačiai pripažįstama⁷⁰⁹, o neapibrėžtumas yra neišvengiamas nepaisant to, kuris iš elgesio standartų nustatymo būdų yra naudojamas – precedentas ar įstatymų leidyba⁷¹⁰. Europos Žmogaus Teisių Teismas, kaip minėta, savo sprendimuose reikalauja, kad teisė būtų iš anksto numatoma, pakankamai apibrėžta, kad asmuo, jei reikia, naudodamasis atitinkamu patarimu, galėtų priimtinu laipsniu numatyti pasekmes, kurias tam tikras veiksmas gali sukelti. Tačiau visuotinai žinoma, kad visiško teisės apibrėžtumo nesama ir Europoje.

Komentatoriai pažymi, kad kontinentinės teisės valstybėse teisinė literatūra yra stabilizatorius bei teismų sprendimų prognozavimo priemonė⁷¹¹ ir veikia kaip inkaras, kai įstatymai įtvirtina tik bendrus principus ir teisėjai nėra varžomi precedento⁷¹². Šiose valstybėse teisėjai gali nagrinėti įstatymo leidėjo parengiamuosius ir kitus istorinius dokumentus, kad išsiaiškintų įstatymo leidėjo ketinimus, nors ši teisė beveik paneigta angliškai kalbantiems

⁷⁰⁵ Deak F. Place of the Case in the Common and the Civil Law. Tulane Law Review, Nr. 8, 1934, p. 334. <http://heinonline.org> [2011-09-11].

⁷⁰⁶ Moses F., išnaša 466, p. 247.

⁷⁰⁷ Ten pat, p. 246.

⁷⁰⁸ Maxeiner J., išnaša 266, p. 543-544; Coleman J., Leiter B., išnaša 266.

⁷⁰⁹ Žr., pavyzdžiui, Hart H., išnaša 267, p. 61-62; Kelsen H., išnaša 8, p. 277-282.

⁷¹⁰ Hart H., išnaša 267, p. 225.

⁷¹¹ Moses F., išnaša 466, p. 266.

⁷¹² Bent jau tokiu pat mastu, kaip bendrosios teisės valstybėse. Žr., Moses F., išnaša 466, p. 263.

teisėjams⁷¹³. Kontinentinės teisės valstybėse taisyklių kodifikavimas, precedentų nesaistymas bet tradicinis susilaikymas naudotis šia privilegija, kritinė literatūra, daranti įtakos teismų sprendimams ir veikiama jų įtakos, ne tik supaprastino teisininkų darbą, bet ir pagerino sprendimų numatymą ir pasirengimą netikėtumams⁷¹⁴. Nors po šių išvalgų surašymo praėjo nemažai laiko, ir bendrosios bei kontinentinės tradicijos valstybės artėja viena prie kitos, vis dėlto reikšmingi kultūriniai skirtumai neabejotinai išliko. Jie ir toliau trukdo svetimos kultūros valstybės teisės aiškinimui.

Ne mažesni priekaištai išsakomi bendrosios teisės valstybėms. Mokslininkai pastebi, kad precedentai tampa nesuvaldomi dėl jų kiekio⁷¹⁵. Pastebimas netikėtas bendrosios teisės plėtros panašumas su romėnų teisės plėtra, bet ne civilinės teisės, kuri prasidėjo tuomet, kai romėnų teisė jau buvo išsivysčiusi⁷¹⁶. Tuo pagrindu spėjama, kad bendrosios teisės tobulėjimas turi pasibaigti jos kodifikavimu, kaip atsitiko su romėnų teise. Todėl bendrosios teisės valstybės kviečiamos kodifikuoti teisę, nes priešingai teisės istorija taptų anomaline⁷¹⁷. Tačiau kol toks kodifikavimas neįvyko, privalu vadovautis precedentais valdant iššūkį dėl didelio jų kiekio ir turint omenyje, kad bendrąją teisę taikančiam teisėjui nėra prieinamos visos šiuolaikiškos priemonės, turinčios tikslą palengvinti sprendimą. Todėl kontinentinės teisės tradicijos teisėjui bendrosios teisės sistema kultūros požiūriu išliks svetima.

Teisės skirtumai praktikų nėra pakankamai įvertinti. Antai tarp Amerikos teisininkų yra gajus mitas, kad kontinentinės teisės valstybių įstatymai iš esmės yra romėnų teisė ir todėl daugiau ar mažiau panašūs⁷¹⁸. Neretai iliuzijų dėl bendrosios teisės vienodumo turi ir kontinentinės tradicijos šalių teisininkai. Kadangi abu požiūriai yra klaidingi, būtina kaskart įvertinti teisinės kultūros skirtumus, kurių esama nemažai. Vakarų kontinentinės teisės

⁷¹³ Gutteridge H. Comparative View of the Interpretation of Statute Law. Tulane Law Review, 8, 1933, Nr. 1, p. 19.

⁷¹⁴ Moses F., išnaša 466, p. 266.

⁷¹⁵ Ten pat, p. 267.

⁷¹⁶ Maine J. Ancient Law. London: J.M.Dent & Sons, 1917, p. 40. <http://www.gutenberg.org/ebooks/22910> [2011-09-12]; Moses F., išnaša 466, išnašos 43, 88.

⁷¹⁷ Moses F., išnaša 466, p. 267.

⁷¹⁸ Ewald W., Sarabia A., išnaša 676, p. 1987; Moses F., išnaša 466, p. 253.

istorija buvo sukurta dviejų jėgų: viena, germanų migracijos, kita – nebegyvos romėnų teisės galios – taip atsirado tūkstančiai įvairių tipų derinių ir tuzinas atskirų sistemų išgyveno⁷¹⁹. Todėl kontinentinės tradicijos valstybių teisė neabejotinai skiriasi. Net jeigu santykinai savarankiškų sistemų neskaičiuojama šimtais ir jų kiekis neprilygsta valstybių skaičiui, taikant užsienio teisę šis nežymus įvairovės sumažinimas mažai padėtų, kadangi užsienio teisės turinį svarbu išsiaiškinti konkrečiai, bet ne ją preziumuojant. Todėl kiekvienos valstybės teisę privalu vertinti kaip savarankišką, o kultūriniai skirtumai ypač apsunkins kokybiškai ją aiškinti.

3.3.4. Užsienio teisės taikymą sunkinančios aplinkybės

3.3.4.1. Materialiosios ir proceso teisės dichotomija

Apžvelgus bendrąsias teisės aiškinimo problemas ir išnagrinėjus aiškinimui trukdančius kultūros skirtumus, prasminga įvertinti tris dichotomijas, kurios neišvengiamai lydi ir apsunkina užsienio teisės taikymą. Pirmą jų – materialiosios ir procesinės teisės priešingybė. Jos tinkamas sprendimas dėl konkrečios teisės nuostatos yra svarbus jau vien dėl to, kad taikytinos teisės klausimas apskritai kyla tik dėl materialiosios teisės⁷²⁰.

Teisės skirstymą į materialiąją ir proceso pirmas pasiūlė, matyt, Bentham⁷²¹. Tačiau tokiu skirstymu buvo skubama suabejoti, kritikų gretose buvo ne mažiau garsus Austin⁷²². Nepaisant skeptiško požiūrio, skirstymo šalininkų pastangomis, visų pirma Hollando⁷²³, ši klasifikacija teisės teorijoje

⁷¹⁹ Huebner R. (et al). The Continental Legal History Series. History of Germanic Private Law. Boston: Little, Brown, and Company, 1918, p. ix. <http://www.archive.org/details/historyofgermani00hubn> [2011-09-11].

⁷²⁰ Mikelėnas V., išnaša 5, p. 112.

⁷²¹ Bentham J. The Works. Vol. 2. Edinburgh: William Tait, 1843. http://oll.libertyfund.org/?option=com_staticxt&staticfile=show.php%3Ftitle=1921&chapter=113490&layout=html#a_2338626 [2011-09-24].

⁷²² „[S]kirtumas tarp materialios ir procesinės teisės <...> negali būti pagrindas teisingam atskyrimui“. Austin J., Campbell R. Lectures on Jurisprudence, or, the Philosophy of Positive Law. Vol. 2. New Jersey: The Lawbook Exchange, 2005, p. 592. Skirtingi leidimai <http://www.archive.org/details/lecturesonjuris02austgoog> [2011-09-24].

⁷²³ Holland T. The Elements of Jurisprudence. 11th edition. Oxford: Stevens & Sons, 1910, p. 89. <http://www.archive.org/details/elementsofjurisp00holluoft> [2011-09-24].

tapo įprasta⁷²⁴. Tačiau abejonių dėl tokio skirstymo išliko. Pavyzdžiui, Salmond suvokė materialiąją teisę kaip suteikiančią teises, o procesinę – kaip suteikiančią priemones, kitaip tariant – kaip *jus* ir *remedium*; tačiau turėdamas omenyje, kad esama procesinių teisių arba materialaus pobūdžio priemonių, manė, jog toks skirstymas yra neleistinas⁷²⁵. Jis teigė, kad procesinė teisė yra susijusi su reikalais pačiame teisme, materialioji – už proceso ribų, tačiau atkreipė dėmesį, jog yra daug procesinių taisyklių, kurios visiškai ar iš dalies atitinka materialiosios teises taisykles⁷²⁶. Netrūkdavo kritikų, kurie apskritai neigė tokį skirstymą⁷²⁷ ir abejojo galimybe nubrėžti aiškia ribą tarp materialiosios ir procesinės teisių, kadangi jokios iš anksto nustatytos linijos tarp jų nėra⁷²⁸.

Taigi yra kelios nuomonės: pirma, kad skirtumas yra aiškus; antra, kad jis aiškus teorijoje, bet sudėtingas praktikoje; trečia, kad skirtumo nėra; ketvirta, kad daug problemų patenka į „pilkąją zoną“⁷²⁹. Kiekviena iš tokių nuomonių gali būti ginama. Apskritai, reikia pritarti Lewis, manančiam, kad „[m]es matome, kaip viena po kitos kategorijos, kurios pradžioje atrodė griežtai apibrėžtos, susilieja ir kaip kiekviena analizuojama klasifikacija rodo, jog įsivaizduojama riba buvo paimta atsitiktinai“⁷³⁰. Kitaip tariant, nuosekli analizė gali kvestionuoti kone kiekvieną klasifikaciją, bent jau socialiniame moksle. Tačiau jeigu skirstymas yra praktine prasme svarbus, jeigu jis „daro skirtumą“, tuomet toks ribų neaiškumas savaime neturėtų užkirsti kelio klasifikacijai naudoti. Kita vertus, gali būti samprotaujama, kad jeigu skirstymas tarptautinėje privatinėje teisėje naudojamas tik tam tikrų teisės normų netaikymui pateisinti, kai joms taikyti nėra pamatinių teorinių ir praktinių kliūčių, kažin ar jis yra prasmingas.

⁷²⁴ Kocourek A. Substance and Procedure. Fordham Law Review, 157, X, 1941, Nr. 2, p. 158. <http://ir.lawnet.fordham.edu/flr/vol10/iss2/1> [2011-09-11].

⁷²⁵ Salmond J. Jurisprudence. 2 edition. London: Stevens & Haynes, 1907, p. 443.

⁷²⁶ Ten pat, p. 444-445.

⁷²⁷ Pavyzdžiui, Chamberlayne C. The Modern Law of Evidence. Vol. V. London: Sweet & Maxwell, 1916, par. 3548. <http://www.archive.org/details/cu31924020154351> [2011-09-25].

⁷²⁸ Cheshire, North & Fawcett, išnaša 565, p. 78.

⁷²⁹ Kocourek A., išnaša 724, p. 160-161.

⁷³⁰ Lewis G. The Anatomy of Science. London: Yale university press, 1926, p. 178. <http://www.archive.org/details/anatomyofscience00lewi> [2011-09-25].

Civilinės teisės valstybėse riba tarp materialiosios ir proceso teisės gerokai ryškesnė negu anglo-saksų šalyse⁷³¹. Vadinasi, bendrąją teisę taikančiam kontinentinės teisės teismui tektų ieškoti skirtumo, kurio neapibrėžia taikoma teisė. Tai yra papildoma kliūtis gerai išaiškinti užsienio teisę, net ir turint omenyje, kad skirstymą teisėjas gali ir turi atlikti vadovaudamasis *lex fori*.

Net ši trumpa apžvalga rodo aplinkybę, kad skirtumas tarp materialiosios ir proceso teisės praktikoje nėra nei visuotinai pripažįstamas, nei lengvai nustatomas. Tačiau „amžina tiesa“ yra ta, kad bet kurioje tarptautinės privatinės teisės sistemoje skirtumas tarp materialiosios ir proceso teisės privalo būti padarytas, kadangi visi procesiniai klausimai sprendžiami išimtinai teismo vietos teisės pagrindu⁷³². Tokią poziciją griežtai išreiškia dauguma mokslininkų. Todėl užsienio teisę taikantis teismas neišvengiamai susiduria su rimtu iššūkiu, kadangi jau vien dėl praktinių priežasčių, pavyzdžiui, kad nėra atitinkamų procesinių institutų, o dažnai – ir tiesiogiai įpareigojančių teisės aktų nuostatų, teismas negali ir neturi taikyti užsienio procesinės teisės. Nesant aiškios takoskyros tarp materialiosios ir proceso teisės, teismo svarstymai konkrečioje byloje, regis, neturi alternatyvų. Tačiau toks nustatymas nereikštų, kad riba išties pagrįsta kokiais nors visuotinai pripažintais kriterijais, išskyrus bendriausias *jus* ir *remedium* idėjines kategorijas. Kitaip tariant, nors galima surasti nuostatų, aiškiai priskiriamų materialiajai ar proceso teisei, visuomet išliks tokių, kurias galima priskirti abiem.

3.3.4.2. Viešosios ir privatinės teisės dichotomija

Ne mažiau svarbus yra viešosios ir privatinės teisės atskyrimo klausimas, kadangi paprastai taikoma tik privatinė užsienio teisė⁷³³. Kaip jau buvo minėta, taikytinos teisės pasirinkimo taisyklės nėra parengtos spręsti konfliktus tarp skirtingų valstybių viešosios teisės, ir net konfliktus tarp

⁷³¹ Moses F., išnaša 466, p. 259.

⁷³² Cheshire, North & Fawcett, išnaša 565, p. 75.

⁷³³ Mikelėnas V., išnaša 5, p. 116.

valstybių privatinės teisės, turinčios viešųjų aspektų, kadangi ji neatskiriamai susijusi su viešosios teisės įstatymais, įskaitant ir pačią konstituciją.

Atskiros viešosios teisės idėjos kilo kartu su suverenumo teorijomis XVI-XVII amžiuose⁷³⁴ ir nuo to laiko diskusijos tik aštrėjo. Yra kelios diskusijų kryptys, kurios yra svarbios šiam darbui. Pirma, ar skirtumas tarp privatinės ir viešosios teisės apskritai egzistuoja, nes jeigu jis neegzistuoja, tuomet teisių konfliktui negali turėti jokios reikšmės. Daugybė mokslininkų išvelgia šį skirtumą, tačiau ne mažiau teisės teoretikų, tokių kaip Pound, Cook, Hohfeld, Hale, Corbin, Seavey, Cohen, Llewelyn, pasisakė prieš prielaidas, esančias šio atskyrimo pagrindu, atmesdami idėją, kad privatinė teisė gali būti neutrali ir apolitiška⁷³⁵. Šios grupės atstovų nuomone, skirtumas tarp privatinės ir viešosios teisės apskritai neegzistuoja ir privati galia yra viešųjų įstatymų padarinys⁷³⁶. Reikia pripažinti, kad tokiuose samprotavimuose esama racionalaus grūdo.

Antra, jeigu šis skirstymas egzistuoja, ar jis turi būti vertinamas sprendžiant teisių konflikto problemą? Vieni pažymi, kad viešosios teisės netaikymo praktika išplėtotą teismų – tiek bendrosios teisės, tiek civilinės teisės valstybėse⁷³⁷. Teismai taiko privatinę užsienio teisę, bet atsisako taikyti viešąją užsienio teisę⁷³⁸. Valstybės, šios grupės mokslininkų nuomone, turi sulaužyti viešosios teisės tabu – pradėti ją taikyti⁷³⁹. Viešosios teisės taikymą draudžiančiai taisyklei sulaužyti būtini teisės aktai, tarptautinės sutartys, kadangi teismų galimybės šioje srityje yra ribotos⁷⁴⁰. Nėra priežasčių palaikyti viešojo-privataus skirtumą privatinėje tarptautinėje teisėje ir teismai turi vertinti užsienio viešąją teisę lygiai taip pat, kaip vertina užsienio privatinę

⁷³⁴ Horwitz M. The History of the Public/Private Distinction. *University of Pennsylvania Law Review*, 1423, 1982, Nr. 130, p. 1423. WestLaw, <http://www.westlaw.com>, Vilnius [2011-09-16].

⁷³⁵ Ten pat, p. 1426.

⁷³⁶ Alexander L. The Public/Private Distinction and Constitutional Limits on Private Power. *Constitutional Commentary*, 361, 1993, Nr. 10, p. 377. WestLaw, <http://www.westlaw.com>, Vilnius [2011-09-16].

⁷³⁷ Dodge W. Breaking the Public Law Taboo. *Harvard International Law Journal*, 161, 2002, Nr. 43, p. 165. WestLaw, <http://www.westlaw.com>, Vilnius [2011-09-16].

⁷³⁸ Ten pat, p. 161.

⁷³⁹ Ten pat, p. 163.

⁷⁴⁰ Ten pat, p. 234.

teisę, kaip tinkamą teisių konflikto objektą⁷⁴¹. Kiti mokslininkai, priešingai, teigia, kad tradicinis viešosios teisės tabu principas turi būti atgaivintas⁷⁴², nes nepakankamai įvertintas. Bet kuri vietinė taisyklė, sukurta viešiesiems interesams ginti, turi turėti pirmenybę prieš nesuderinamą užsienio taisyklę⁷⁴³. Reikia pritarti pozicijai, kad viešosios teisės netaikymas vien tuo pagrindu, kad ji priklauso viešajai teisei, kai nėra kitų teorinių ir praktinių jos taikymo kliūčių, nebūtų pateisintinas.

Be viešosios ir privatinės teisės skirstymo, papildomai siūlomas skirstymas tarp privalomo ir neprivalomo – dispozityviosios ir imperatyviosios teisės, teigiant, kad privalomi viešieji įstatymai būtinai turi patekti į viešosios teisės tabu, o visa privatinė teisė – privaloma ar ne – neturi⁷⁴⁴. Tačiau ir ši pozicija nėra nepriekaištinga, kadangi tam tikrais atvejais atsisakymas taikyti vietinės teisės imperatyvams prieštaraujančią užsienio teisę turi galias šaknis ir prasmę. Beje, daugeliu atvejų tarp imperatyvios privatinės teisės ir viešosios teisės būtų įžvelgiamas pakankamai glaudus ryšys, tad jų atribojimas sukeltų savarankiškų problemų.

Reikia sutikti su nuomone, kad viešojo ir privataus dichotomija yra susijusi su fundamentaliais politinės teorijos ir moralinės filosofijos klausimais⁷⁴⁵. Galimybė rimtai atskirti viešąjį nuo privataus bet kokiais aprašymo, paaiškinimo ar pateisinimo tikslais⁷⁴⁶ yra prarasta. Kitaip tariant, išties vyksta privatinės ir viešosios teisės konvergencija⁷⁴⁷, arba ji yra jau

⁷⁴¹ Dodge W. The Public-Private Distinction in the Conflict of Laws. *Duke Journal of Comparative & International Law*, 371, Nr. 18, 2008, p. 393-394. WestLaw, <http://www.westlaw.com>, Vilnius [2011-09-16].

⁷⁴² McConnaughay P. Reviving the “Public Law Taboo” in *International Conflict of Laws*. *Stanford Journal of International Law*, 255, 1999, Nr. 35, p. 257-258. WestLaw, <http://www.westlaw.com>, Vilnius [2011-09-16].

⁷⁴³ Cheshire, North & Fawcett, išnaša 565, p. 121.

⁷⁴⁴ McConnaughay P., išnaša 742, p. 311.

⁷⁴⁵ Mnookin R. The Public/Private Dichotomy: Political Disagreement and Academic Repudiation. *University of Pennsylvania Law Review*, 1429, 1982, Nr. 130, p. 1440. WestLaw, <http://www.westlaw.com>, Vilnius [2011-09-16].

⁷⁴⁶ Kennedy D. The Stages of the Decline of the Public/Private Distinction. *University of Pennsylvania Law Review*, 1349, Nr. 130, 1982, p. 1357. WestLaw, <http://www.westlaw.com>, Vilnius [2011-09-16].

⁷⁴⁷ Mikelėnas V., išnaša 5, p. 31, 116.

įvykusi. Todėl Lietuvoje įtvirtintas draudimas atsisakyti taikyti užsienio teisę vien dėl to, kad ji yra viešoji⁷⁴⁸, visiškai pateisintinas.

Kita vertus, aiškumas kaipmat dingsta, kai užsienio teisė – viešoji ar privatinė – pradeda prieštarauti vietinei viešajai teisei. Abejotina, kad tokiu atveju teismas dažnai turi galimybę netaikyti *lex fori*, tad pritaikius viešosios tvarkos doktriną⁷⁴⁹, vadinamąją *ordre public*, arba vadovaujantis įpareigojimu taikyti imperatyviasias normas, viešosios teisės konflikto atveju būtų taikoma teismo vietos teisė. Vadinasi, viešoji užsienio teisė gali būti laisvai taikoma tuomet, kai nėra jai prieštaraujančios vietinės viešosios teisės⁷⁵⁰, kurios taikymu būtų suinteresuota⁷⁵¹ teismo vietos valstybė, kitaip tariant – paprastai tik tuomet, kai nėra tikrosios teisių kolizijos. Todėl skirtumas tarp viešosios ir privatinės teisės, kad ir kaip būtų gaila, užsienio teisės taikymui yra toks pat aktualus kaip kadaise, tačiau ne dėl to, kad jo taikymas reikšmingai sumažina teisių konflikto problemą.

3.3.4.3. Teisės ir fakto dichotomija

Svarstymai dėl užsienio teisės priskyrimo fakto ar teisės kategorijai nėra vien teoriniai. Nuo jų sprendimo priklauso, ar teisėjas turi taikyti užsienio teisę savo iniciatyva; ar turi reikalauti, kad šalis ją įrodytų; ar leidžiama kasacija aukščiausiajam teismui dėl užsienio teisės pažeidimo⁷⁵²; ar būtina teisės turinio nustatymui pasitelkti ekspertus ir kiti klausimai. Kaip ir bet koku anksčiau

⁷⁴⁸ Lietuvos Respublikos civilinio kodekso 1.10 straipsnio 2 dalis. Valstybės žinios, 2000, Nr. 74-2262.

⁷⁴⁹ Mikelėnas V., išnaša 5, p. 36. Beje, pagrįstai gali būti įžvelgiamas ryšys tarp atsisakymo taikyti užsienio teisės dėl imperatyviųjų *lex fori* nuostatų ir *ordre public*, nors ne kiekviena imperatyvi norma reiškia viešąją tvarką. Žr. Mikelėnas V., išnaša 5, p. 129, 132.

⁷⁵⁰ Tam tikra prasme, Lietuvos Respublikos civilinio kodekso 1.11 straipsnio 1-2 dalys. Valstybės žinios, 2000, Nr. 74-2262. Kita vertus, būtų neprotinga netaikyti vietinei viešajai teisei prieštaraujančios užsienio viešosios teisės net ir tuomet, kai toks taikymas yra racionalus. Pavyzdžiui, abejotina, kad sprendžiant civilinę bylą dėl kelių eismo įvykio padarytos žalos Didžiojoje Britanijoje, būtų prasminga taikyti Lietuvos kelių eismo taisykles, nes toks taikymas neretai reikštų absurdiško sprendimo priėmimą.

⁷⁵¹ Skeptiškai vertintinas skatinimas nagrinėti valstybės interesus civilinėse bylose, tačiau tai neretai daroma užsienio teismų praktikoje, tad nėra priežasčių Lietuvos teismams elgtis kitaip.

⁷⁵² Dolinger J. Application, Proof, and Interpretation of Foreign Law: a Comparative Study in Private International Law. Arizona Journal of International & Comparative Law, 225, 1995, Nr. 12, p. 226. WestLaw, <http://www.westlaw.com>, Vilnius [2011-08-23].

nagrinētu klausimu, dėl užsienio teisės priskyrimo teisei ar faktui esama daug diskusijų.

Vieni teigia, kad užsienio teisė vis dėlto yra teisė. Žinoma, jeigu užsienio teisė būtų laikoma teisės klausimu, principas *jura novit curia* (liet. teismas žino teisę) turėtų didesne ar mažesne apimtimi išlikti, nepaisant to, kokia teisė – vietinė ar užsienio – yra taikoma. Antrieji įsitikinę, kad iš teisėjų negali būti tikimasi, jog jie išmano užsienio teisę, todėl jos turinį reikalaujama įrodyti⁷⁵³, o kadangi įrodymai paprastai susiję su faktais, taip teisę pradedama laikyti fakto klausimu⁷⁵⁴. Yra sutaikančių nuomonių, kad skirtumas tarp teisės ir fakto yra susitarimo reikalas⁷⁵⁵, nors anaipol ne visi su tuo sutinka⁷⁵⁶. Jeigu skirtumas tėra apsisprendimo reikalas, tuomet valstybės galėtų pasirinkti, kaip vertinti užsienio teisę, atsižvelgdamos į kiekvieno varianto privalumus ir trūkumus. Iš esmės taip ir yra daroma. Siūloma vienais atvejais užsienio teisę laikyti teisės klausimu, pavyzdžiui, kai teismas privalo taikyti užsienio teisę savo iniciatyva, kitais – fakto klausimu, pavyzdžiui, kai dėl užsienio teisės taikymo sulygo proceso dalyviai. Iš esmės toks principas šiuo metu įtvirtintas Lietuvoje⁷⁵⁷. Vadovaujantis Lietuvos Aukščiausiojo Teismo metodine medžiaga⁷⁵⁸, užsienio teisės turinio nustatymas yra fakto, o ne teisės klausimas, bet tik tais atvejais, kai užsienio teisė taikoma šalių iniciatyva. Kai teismas užsienio teisę taiko *ex officio*, tai yra teisės klausimas⁷⁵⁹. Reikia manyti, kad toks reglamentavimas labiausiai naudingas ir taikytinas praktikoje, nors teoriškai nėra visiškai nuoseklus.

Doktrinoje pateikiama apibendrinimų, kad dauguma kontinentinės teisės valstybių laiko užsienio teisę teisės klausimu, nors ypatingu; bendrosios teisės

⁷⁵³ Stone P. *The Conflict of Laws*. London: Longman, 1995, p. 6.

⁷⁵⁴ Nussbaum A., išnaša 653, p. 1018-1019.

⁷⁵⁵ Lawson G. *Proving the Law*. *Northwestern University Law Review*, 859, 1992, Nr. 86, p. 863. WestLaw, <http://www.westlaw.com>, Vilnius [2011-09-16].

⁷⁵⁶ Friedman R. *Standards of Persuasion and the Distinction Between Fact and Law*. *Northwestern University Law Review*, 906, 1992, Nr. 86, p. 917. WestLaw, <http://www.westlaw.com>, Vilnius [2011-09-16].

⁷⁵⁷ Lietuvos Respublikos civilinio kodekso 1.12 straipsnis. Valstybės žinios, 2000, Nr. 74-2262.

⁷⁵⁸ Lietuvos Aukščiausiojo Teismo teisėjų senato 2000 m. gruodžio 21 d. nutarimas Nr. 28, dėl Lietuvos Respublikos teismų praktikos, taikant tarptautinės privatinės teisės normas, 8 punktas;

⁷⁵⁹ Lietuvos Respublikos teismų praktikos, taikant tarptautinės privatinės teisės normas, apibendrinimo apžvalgos 3.4 punktas.

valstybės – fakto klausimu⁷⁶⁰, nors savitos rūšies⁷⁶¹. Nors tokį požiūrį būtų sudėtinga vadinti tikslu, tokiu atveju užsienio teisės priskyrimą teisei ar faktams lemtų teisės sistema, kuri yra tam tikroje valstybėje.

Skiriasi ir nuomonės dėl užsienio teisės turinio įrodinėjimo taisyklių, kai įrodinėjimas yra būtinas. Pats klausimas apie teisės įrodinėjimui taikytinus standartus sukėlė nemažai diskusijų ir pripažįstamas esminiu⁷⁶². Išties nuo sprendimo priklauso teismo proceso vyksmas, tad jo svarbos nuvertinti nederėtų.

Pirma, teigiama, kad teisės aiškinimui reikalingas faktų nustatymas, tačiau šie faktai vadinami įstatymų leidybos faktais (angl. *legislative facts*), nors tradicinės įrodinėjimo taisyklės sukurtos teisminių faktų (angl. *adjudicative facts*) aiškinimuisi⁷⁶³. Jeigu tokia nuomonė būtų pagrįsta, tuomet užsienio teisės turiniui įrodyti reikėtų savitos rūšies įrodinėjimo taisyklių.

Antra, manoma, kad visi pozityvistiniai teisės teiginiai yra teiginiai apie faktą, o įrodinėjimo standartai yra iš esmės tie patys ir teisė gali būti įrodinėjama procese lygiai kaip įprastas faktas, tad neatsitiktinai užsienio teisė daugeliu tikslų laikoma fakto klausimu⁷⁶⁴. Teigiama, nors įtikinamai nepagrindžiant, kad aiškinant užsienio teisę kaip faktą ir ribojant teisėjo vaidmenį, didinamas proceso sąžiningumas⁷⁶⁵. Pozityviesiems teiginiams apie teisę siūloma taikyti sąsajumo ir leistinumo reikalavimus (angl. *admissibility, significance, magnitude*)⁷⁶⁶, nors su pasiūlymu sulyginti teisės ir fakto įrodinėjimo standartus sutinka ne visi⁷⁶⁷. Jeigu šios pozicijos atstovai teisūs, tuomet visos įrodinėjimo taisyklės tinka tiek faktui, tiek teisei įrodyti.

Esama ir praktine prasme svarbių nuomonių, kad teismai privalo laikyti, jog užsienio teisė yra tapati vietinei ir suinteresuotos šalys privalo įrodyti

⁷⁶⁰ Dolinger J., išnaša 752, p. 225.

⁷⁶¹ Cheshire, North & Fawcett, išnaša 565, p. 113.

⁷⁶² Friedman R., išnaša 756, p. 917.

⁷⁶³ Davis K. An Approach to Problems of Evidence in the Administrative Process. *Harvard Law Review*, 364, Nr. 55, 1942, p. 402-403. WestLaw, <http://www.westlaw.com>, Vilnius [2010-09-16].

⁷⁶⁴ Lawson G., išnaša 755, p. 860-861.

⁷⁶⁵ Bachand F., išnaša 657, p. 275.

⁷⁶⁶ Lawson G., išnaša 755, p. 874.

⁷⁶⁷ Alexander L. Proving the Law: Not Proven. *Northwestern University Law Review*, 905, Nr. 86, 1992, p. 914-915. WestLaw, <http://www.westlaw.com>, Vilnius [2011-09-16].

priešingai, o patyrus nesėkmę, būtų taikoma vietinė teisė⁷⁶⁸. Tokio reguliavimo taip pat esama ir Lietuvoje⁷⁶⁹.

Reikia manyti, kad yra teisūs manantieji, jog faktų ir teisės įrodinėjimui tinka tos pačios taisyklės, kadangi įrodinėjimo priemonių įvairovė yra pakankamai apibrėžta ar net išsami⁷⁷⁰. Todėl nėra aišku, ką būtent turi omenyje autoriai, manantys, jog naudotinos kitos įrodinėjimo taisyklės.

Jeigu užsienio teisė pripažįstama fakto klausimu, nėra jokių apribojimų jos turinui išsiaiškinti pasitelkti ekspertus⁷⁷¹. Ekspertai gali būti kviečiami tiek vykdant užsienio teisės paiešką, tiek atliekant jos vertimą į teismo vietos kalbą, tiek aiškinant teisę. Akivaizdu, kad liudytojas negali kalbėti apie teisės klausimą kaip apie faktą ir tegali išreikšti savo nuomonę; tačiau toks liudytojas privalo būti ekspertas, su praktine patirtimi⁷⁷². Atrodytų, kad jeigu ekspertas stokoja kvalifikacijos, jam neturėtų būti leidžiama teikti išvadą, nors ir labai įtikinamai ji skambėtų.

Manoma, kad užsienio teisė turi būti aiškinama ją lyginant su *lex fori*⁷⁷³. Amerikos teisme geriau, jeigu užsienio teisės ekspertas cituotų teismo sprendimą, o ne doktriną, nors pastaroji gali būti svaresnė jo valstybėje negu atsitiktinis teismo sprendimas, o cituojant doktriną, geriau nurodyti jos įtikinamąją galią⁷⁷⁴. Vis dėlto neatrodo tikslinga riboti ekspertą, kaip būtent jis turėtų atskleisti užsienio teisės turinį. Veikiau jo metodai turėtų būti patikimi, o išvados – aiškios.

Reikia sutikti, kad teisėjas, kaip ir bet kuriuo atveju, turi vertinti eksperto teikiamų paaiškinimų turinį. Gerai žinoma, kad šalių samdyti ekspertai veikiausiai prieštarauja vienas kitam⁷⁷⁵, o tai itin nepageidaujama kalbant apie teisę, ypač kai manoma, jog aiškinimo rezultatas yra iš anksto nulemtas įstatymo leidėjo. Jeigu ekspertas teikia įtarimą keliančius

⁷⁶⁸ Cheshire, North & Fawcett, išnaša 565, p. 112.

⁷⁶⁹ Lietuvos Respublikos civilinio kodekso 1.12 straipsnio 3 dalis. Valstybės žinios, 2000, Nr. 74-2262.

⁷⁷⁰ Plačiau žr. 4 skyrių.

⁷⁷¹ Kita vertus, esama svarių nuomonių, kad užsienio teisė yra išimtis, kai atsakymams į teisės klausimus atsakyti gali būti pasitelkti ekspertai. Žr., pavyzdžiui, Mikelėnas V., išnaša 5, p. 94-95.

⁷⁷² Cheshire, North & Fawcett, išnaša 565, p. 115.

⁷⁷³ Moses F., išnaša 466, p. 268.

⁷⁷⁴ Moses F., išnaša 466, p. 269-270.

⁷⁷⁵ Nussbaum A., išnaša 653, p. 1030.

paaiškinimus apie užsienio teisę, teisėjas sprendžia, ar priimti tokią nuomonę⁷⁷⁶, netgi ir tuomet, kai formaliai ekspertas yra tinkamos kvalifikacijos. Jeigu tokia taisyklė galioja faktinėms aplinkybėms nustatyti, tai juo labiau galioja teisės turiniui atskleisti.

Apibendrinant reikia daryti išvadą, kad Lietuvoje įtvirtintas reguliavimas, kai vienais atvejais užsienio teisė laikoma teisės klausimu, kitais – fakto klausimu, o teismui nepavykus nustatyti užsienio teisės turinio arba užsienio teise besiremiančiai šaliai nepavykus jo įrodyti, taikoma vietinė teisė, atitinka šios dienos poreikius. Kartu pastebėtina, kad dėl iki šiol nepaneigto Hume principo, įtvirtinusio griežtą teisės ir fakto atskyrimą⁷⁷⁷, ir Kelsen įžvalgų, pagrindusių teisės taikymo proceso vientisumą⁷⁷⁸, toks požiūris galėtų būti laikomas nenuosekliu.

3.4. Taikytinos teisės problemų sprendimo galimybės

3.4.1. Taikytinos teisės pasirinkimo koncepcija nacionalinėje teisėje

Apibendrinant derėtų išskirti sąvokas, kurių aiškinimas bylose dėl neleistino informacijos skelbimo internete gali susidurti su papildomais sunkumais, ir atskleisti kriterijų naudojimo galimybes.

Pirma, sprendžiant bylas dėl neleistino informacijos skelbimo internete, kaip ir bet kokias bylas dėl padarytos žalos atsirandančioms prievolėms, Lietuvoje taikoma valstybės, kurioje yra *abiejų* šalių nuolatinė gyvenamoji vieta, teisė (lot. *lex domicilii*). Jeigu šalių gyvenamosios vietos yra skirtingose valstybėse, tuomet, antra, taikoma teismo vietos valstybės teisė (lot. *lex fori*), jei dėl to šalys susitarė. Internetas neturi įtakos nei *lex domicilii*, nei *lex fori* taikymui, nes komunikacija neveikia nei gyvenamosios, nei teismo vietos sąvokų prasmės.

⁷⁷⁶ Miner R. The Reception of Foreign Law in the U.S. Federal Courts. American Journal of Comparative Law, 581, 1995, Nr. 43, p. 588. WestLaw, <http://www.westlaw.com>, Vilnius [2011-08-23].

⁷⁷⁷ Hume D., išnaša 60, p. 244-245.

⁷⁷⁸ Kelsen pagrįstai pažymėjo, kad „kiekvienas teisinis aktas kartu yra ir aukštesnės normos taikymas, ir žemesnės normos kūrimas <...> ir tik <...> nustatyto prievartos akto vykdymas yra individualiųjų normų taikymas, pats nesuponuojantis normos sukūrimo“. Kelsen H., išnaša 8. p. 200. Todėl siekis laikyti fakto klausimu privalomą elgesį nustatančią užsienio teisę susiduria su tam tikru loginiu prieštaravimu.

Jeigu šalys gyvena skirtingose valstybėse ir nesusitarė dėl teismo vietos teisės taikymo, tuomet, trečia, taikoma tos valstybės teisė, kurią pasirinko nukentėjęs asmuo. Tačiau jo galimybė rinktis, kaip ir visais kitais atvejais, yra apribota. Jis *gali pasirinkti* vieną iš trijų variantų:

- a) valstybės, kurioje padarytas žala sukėlęs veiksmas (lot. *lex loci actus*), atitinkamai – bylose dėl neleistino informacijos skelbimo internete tai būtų informacijos išsiuntimo ar tarnybinės stoties vietos valstybė;
- b) valstybės, kurioje buvo kitokių žala sukėlusiu aplinkybių, atitinkamai – interneto kontekste – tarnybinės stoties vietos valstybė;
- c) valstybės, kurioje atsirado žala (lot. *lex loci damni*), atitinkamai – tarnybinės stoties vietos ar informacijos gavimo vietos valstybė.

Valstybės, su kuria ginčas labiausiai susijęs, sąvoka tiesiogiai nesietina su informacijos perdavimo priemonėmis. Todėl šiuo atveju derėtų vadovautis bendromis taisyklėmis, kartu atsižvelgiant, kurioje valstybėje yra tarnybinės stoties buvimas, informacijos išsiuntimo ir atsiuntimo vietos, kokie yra pažeidėjo valios kryptingumas ir žala padariusio ir ją patyrusio asmenų nacionalinė priklausomybė.

3.4.2. Taikytinos teisės nustatymo teorijų modelis

Daugybės taikytinos teisės pasirinkimo metodų ir jų atšakų buvimas vertintinas kaip objektyvi tikrovė, kurioje būtina sukurti aiškius orientyrus.

Apibendrinant atliktą tyrimą, galima išskirti tris vyraujančias pagrindines koncepcines teorijų ašis. Pirma, tai teisių kolizijos įveikimo būdo ašis, arba *lex fori* (F) ir *lex causae* (C) dichotomija. Antra, tai interesų vertinimo ašis, arba *vienašališkumo* (V) ir *daugiašališkumo* (D) dichotomija. Pagaliau trečia, tai teisės pobūdžio ašis, arba *materialumo* (M) ar *pasirinkimo* (P) dichotomija. Jeigu nurodytas ašis jų centruose sujungtume statmenai ir perkeltume į trimatę erdvę, gautume erdvinį taikytinos teisės teorijų modelį, naudotiną kaip kelrodis kolizinių metodų įvairovėje. Modelis leidžia nurodyti kiekvienos teorijos vietą trimatėje sistemoje.

Modelyje yra šešios pagrindinės kryptys: F (teismo vietos valstybės teisė; lot. *lex fori*) ir priešinga C (priežasties teisė; lot. *lex causae*); V (vienašališkumas; angl. *unilateralism*) ir priešinga D (daugiašališkumas; angl. *multilateralism*); M (materialumas; angl. *substantivism*) ir priešinga P (pasirinkimas; angl. *selectivism*). Galimas bet koks kryptių derinys, išskyrus teisine ir geometrine prasme neįmanomą dichotomijų kraštutinybių sujungimą.

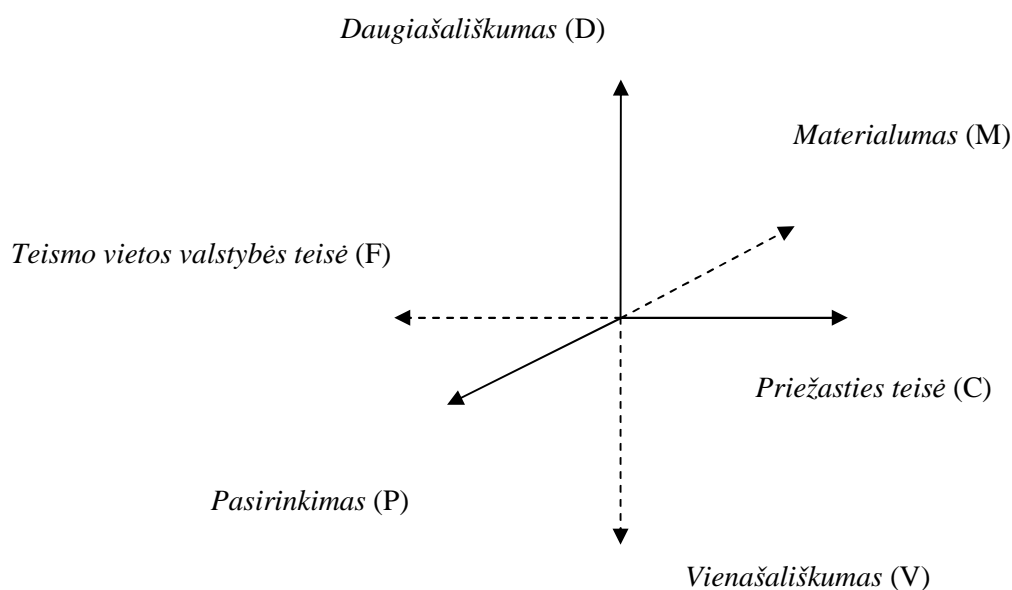

Trimatis erdvinis taikytinos teisės teorijų modelis

Kiekvienas modelis yra tik supaprastintas realybės scheminis atvaizdas. Todėl šis, kaip ir kiti, turi ribotumą. Neabejotina ir natūralu, kad atsiras modelio kritikų. Antai nesutiktų manantieji, kad *vienašališkumas* savaime nulemia *lex fori*, o *daugiašališkumas* – *lex causae* taikymą. Tačiau jiems prieštarautų teigiantys, kad *vienašališkumo* pagrindu galima taikyti *lex causae*, jei tai būtų naudinga teismo valstybei. Pažymėtina, kad išsprendus teisingumo klausimus, palengvinus proceso šalių nuotolinį bylinėjimąsi, galimi valstybių susitarimai, abipusiškumo pagrindu įgalinantys taikyti *lex fori*. Be to, proceso teisė, taip pat daugeliu atvejų – kita viešoji teisė, jau dabar visuomet yra *lex fori*.

Net jei tam tikras derinys būtų neįmanomas, o tokiai išvadai nėra pagrindo, tai nesugriautų pačios siūlomos sistemos. Dėsninga, kad tam tikri modelio plotai apima daugiau teorijų negu kiti. Viena iš modelio paskirčių būtų ir yra išsiaiškinti vyraujančias teorijas. Visi aukščiau aprašyti taikytinos teisės nustatymo metodai puikiai išsidėsto modelyje. Kokias koordinates turi kiekvienas iš jų, priklauso ne tik nuo teorijos kaip tokios, tačiau ir nuo konkretaus mokslininko ginamos teorijos versijos, kadangi daugelis komentatorių tas pačias teorijas suvokia savitai.

3.4.3. Modelio pritaikymas: bylos dėl neleistino informacijos skelbimo internete

Turint trimatį erdvinį taikytinos teisės teorijų modelį, į klausimą, kokios teorijos labiau tinka civilinėse bylose dėl neleistino informacijos skelbimo internete, atsakyti daug paprasčiau.

Užsienio teismų praktika bylose dėl neleistino informacijos skelbimo internete rodo, kad teisėjai svetimos valstybės teisę dažnai ignoruoja savo pačios naudai. Ir visgi tokia praktika nėra sveikintina. Todėl pirmoji koordinatė turėtų būti „C“ (*lex causae*). Interesų įvertinimo tendencija pasaulyje krypta į daugiašališkumo pusę, taigi antroji koordinatė būtų „D“ (daugiašališkumas). Materialinės teisės kūrimas nebūdingas kontinentinės teisės valstybės teismams. Visais atvejais specialios taisyklės neturėtų būti kuriamos sunkiai apčiuopiamai vienadienei interneto teisei. Vadinasi, trečioji koordinatė turėtų būti „P“ (pasirinkimas). Taigi ieškomos taikytinos teisės teorijos koordinatės byloms dėl neleistino informacijos skelbimo būtų C-D-P.

4. Įrodymų ir įrodinėjimo problemos ir galimybės

4.1. Įrodymų ir įrodinėjimo samprata

4.1.1. Įrodymo samprata

Skirtingai nei teisingumo ir taikytinos teisės atvejais, kur nepaisant keliamų problemų ir jų sprendimų įvairovės didesnių ginčų dėl paties dalyko apibrėžimo nesama⁷⁷⁹, o diskutuojama dėl problemų sprendimo būdų, įrodymo sąvoka savaime yra kontroversiška. Todėl įrodinėjimo prasme problemine laikytina ne tik geriausios teorijos paieška⁷⁸⁰; teisėje nėra net vieningos paties *įrodymo* koncepcijos⁷⁸¹, nėra išankstinio įrodymo apibrėžimo⁷⁸². Sunkumas ne tik tas, kad nesutariama dėl neapibrėžto, bet bendro požiūrio išgryninimo, bet ir tas, kad stokojama įrodymo, kaip bazinės idėjos, vienodo supratimo⁷⁸³. Norint tuo įsitikinti, pakanka išnagrinėti valstybių teisės aktuose įtvirtintas įrodymų sąvokas ir literatūroje pateikiamus samprotavimus.

4.1.1.1. Įrodymai Lietuvos teisės aktuose ir literatūroje

Lietuvos įstatymų leidėjas pateikia oficialų įrodymo apibrėžimą, nustatydamas, kad įrodymai civilinėje byloje yra bet kokie faktiniai duomenys, kuriais remdamasis teismas įstatymų nustatyta tvarka konstatuoja, kad yra aplinkybių, pagrindžiančių šalių reikalavimus bei atsikirtimus, ir kitokių aplinkybių, turinčių reikšmės bylai teisingai išspręsti, arba kad jų nėra⁷⁸⁴. Duomenys nustatomi šalių ir trečiųjų asmenų paaiškinimais, liudytojų

⁷⁷⁹ Praktikoje yra gana rimtų problemų dėl jurisdikcijos sąvokos daugiareikšmiškumo. Vis dėlto, jei aptariama pati jurisdikcijos sąvoka ir nurodomos visos jos reikšmės, sutarimas daugiau ar mažiau sugrįžta. Pats būna tuomet, jei jurisdikcijos sąvoka naudojama be apibrėžimo ir be aiškaus konteksto.

⁷⁸⁰ Tokia paieška kol kas nesėkminga. Kaip teisingai pažymėjo profesorius Walton, „[s]ukurti ir įvertinti įrodymų teoriją yra ypač keblu, kadangi teorijos įvertinimui jūs naudojate, matyt, įrodymą už ar prieš teoriją.“ Walton D. A Pragmatic Model of Legal Disputation. *Notre Dame Law Review*, 711, 1998, Nr. 73, p. 714. WestLaw, <http://www.westlaw.com>, Vilnius [2010-07-01].

⁷⁸¹ Howe S. Untangling Competing Conceptions of “Evidence”. *Loyola of Los Angeles Law Review*, 1199, 1997, Nr. 30, p. 1199. WestLaw, <http://www.westlaw.com>, Vilnius [2010-07-01].

⁷⁸² Allen R. Factual Ambiguity and a Theory of Evidence. *Northwestern University Law Review*, 604, 1994, Nr. 88, p. 629. WestLaw, <http://www.westlaw.com>, Vilnius [2010-07-01]. Vienareikšmiškos įrodymų sampratos nėra ir kituose moksluose. Žr., pavyzdžiui, Ивин А.А. Логика. Учебное пособие. Издание 2-е, Москва: Издательство „Знание“, 1998, p. 118-119.

⁷⁸³ Howe S., išnaša 781, p. 1199.

⁷⁸⁴ Lietuvos Respublikos civilinio proceso kodekso 177 straipsnio 1 dalis. Valstybės žinios, 2002, Nr. 36-1340.

parodymais, rašytiniais įrodymais, daiktiniais įrodymais, apžiūrų protokolais ir ekspertų išvadomis, nuotraukomis, vaizdo ir garso įrašais bei kitomis įrodinėjimo priemonėmis⁷⁸⁵. Vadinasi, įstatyme įtvirtinta, kad įrodymai yra duomenys, kurie nustatomi, be kita ko, įrodymais – rašytiniais ir daiktiniais⁷⁸⁶, kitaip tariant, kad įrodymai yra tam tikrais įrodymais nustatomi duomenys⁷⁸⁷. Nors įstatymas nustato, kad rašytiniai ir daiktiniai įrodymai yra įrodinėjimo priemonės, toks reglamentavimas apsunkina tikslaus terminų vartojimo praktinę užduotį.

Lietuvos Aukščiausiojo Teismo metodinėje medžiagoje formuojama įrodymų, kaip civilinei bylai reikšmingų, nustatytomis priemonėmis ir tvarka gautų faktinių duomenų koncepcija⁷⁸⁸.

Literatūroje esama įrodymų, kurie yra kaip duomenų, informacijos, žinių apie faktus⁷⁸⁹ ir kaip priemonių, padedančių aplinkybėms, sudarančioms įrodinėjimo dalyką, tapti žinomomis⁷⁹⁰, apibrėžimai. Galima rasti ir įrodymų kaip tam tikrus reikalavimus atitinkančių įrodymų definicijų⁷⁹¹. Atkreipiamas dėmesys, kad įstatymų leidėjas pabrėžia dvi tarpusavyje neatsiejamai susijusias įrodymų dalis – jų turinį (faktinius duomenis) ir jų formą (įrodinėjimo priemones, iš kurių gaunama byloje reikalinga informacija, bei tvarką, kurios reikia laikytis renkant, pateikiant ir tiriant įrodymus)⁷⁹². Įrodymo samprata taip pat atskleidžiama nurodant ir išaiškinant jo požymius. Pažymima, kad

⁷⁸⁵ Lietuvos Respublikos civilinio proceso kodekso 177 straipsnio 2 dalis. Valstybės žinios, 2002, Nr. 36-1340.

⁷⁸⁶ „Įrodymai civilinėje byloje yra bet kokie faktiniai duomenys <...> nustatomi šiomis priemonėmis <...> rašytiniais įrodymais, daiktiniais įrodymais...”. Lietuvos Respublikos civilinio proceso kodekso 177 straipsnio 1-2 dalys.

⁷⁸⁷ Derinant sąvokas ir laikantis įstatymo raidės, tarsi būtų leistina naudoti sąvokas *daiktiniai duomenys* ar *rašytiniai duomenys*. Kažin, ar šios sąvokos turėtų prasmę.

⁷⁸⁸ „[I]rodymai – civilinei bylai reikšmingi faktiniai duomenys, gauti CPK 177 straipsnio 2 ir 3 dalyse išvardytomis įrodinėjimo priemonėmis ir šio Kodekso bei kitų įstatymų ir norminių aktų nustatyta tvarka“ Lietuvos Aukščiausiojo Teismo Senato 2004 m. gruodžio 30 d. nutarimu Nr. 51 dėl Lietuvos Respublikos civilinio proceso kodekso normų, reglamentuojančių įrodinėjimą, taikymo teismų praktikoje.

⁷⁸⁹ Mikelėnas V. Civilinio proceso teisė. I tomas. Vadovėlis. Vilnius: Justitia, 2003, p. 450. Nurodant tarp požymių: Lietuvos Respublikos civilinio proceso kodekso komentaras. Antras tomas. Vilnius: Justitia, 2005, p. 12.

⁷⁹⁰ Mikelėnas V., išnaša 789, p. 450.

⁷⁹¹ „Įrodymais pripažįstami tik įstatymo nustatyta procesine tvarka gauti, pateikti, surinkti, ištirti ir įvertinti įrodymai“ Driukas A., Valančius V. Civilinis procesas: teorija ir praktika. II tomas. Vadovėlis. Vilnius: Teisinės informacijos centras, 2006, p. 606.

⁷⁹² Ten pat, p. 619.

įrodymai yra duomenys apie faktus, sudarančius įrodinėjimo dalyką, kad egzistuoja įrodymų turinio ryšys su faktais, sudarančiais įrodinėjimo dalyką, kad gaunant, teikiant, tiriant, vertinant informaciją būtina laikytis įstatymo nustatytos tvarkos, kad įrodinėjimo priemonės turėtų būti leistinos⁷⁹³.

Taip pat iki Civilinio proceso kodekso atitinkamo pakeitimo buvo priimta manyti, kad įstatymo yra įtvirtintas baigtinis įrodinėjimo priemonių sąrašas: šalių ir trečiųjų asmenų paaiškinimai, liudytojų parodymai, rašytiniai įrodymai, daiktiniai įrodymai, apžiūrų protokolai, ekspertų išvados, nuotraukos, vaizdo ir garso įrašai⁷⁹⁴, nors šiuo metu įstatymas jau įtvirtina atvirą įrodinėjimo priemonių sąrašą. Dėl įrodinėjimo priemonių sąrašo baigtinumo sutikdavo ir kiti autoriai⁷⁹⁵.

Baudžiamojo proceso teisėje kaltinamojo, įtariamojo, liudytojo ir nukentėjusiojo parodymai, ekspertizės aktas, specialisto išvada, daiktai, dokumentai laikomi įrodymų rūšimis⁷⁹⁶.

Civilinio proceso kodekso II dalies XIII skyriaus aštuntasis skirsnis pavadintas „Kiti įrodymai“, nors šiame skyriuje aiškiai kalbama apie kitas įrodinėjimo priemones ir neminima jokia kitokia faktinių aplinkybių, turinčių reikšmės bylai, koncepcija. Civilinio proceso kodekso 220 straipsnyje nurodoma, kad „[n]uotraukos, vaizdo ir garso įrašai, pateikti teismui kaip įrodymai“, nors minėti daiktai tėra įrodinėjimo priemonės.

Apibendrinant tenka konstatuoti, kad Civilinio proceso kodekse įžvelgtini tautologijos, dalyko aiškinimo tuo pačiu dalyku (lot. *idem per idem*) požymiai, kuriuos sušvelnina bei išgrynina teismų praktikoje ir literatūroje teikiami tikslinimai. Teisingo žodžių vartojimo reikšmė negali būti pervertinta⁷⁹⁷. Nėra abejonių, kad ir teorijai, ir praktikai yra labai svarbu, kokią

⁷⁹³ Mikelėnas V., išnaša 789, p. 450-458; Driukas A., Valančius V., išnaša 791, p. 606; Lietuvos Respublikos civilinio proceso kodekso komentaras, išnaša 789, p. 12.

⁷⁹⁴ Driukas A., Valančius V., išnaša 791, p. 618-619.

⁷⁹⁵ Sauliūnas D. (et al) Informacinių technologijų teisė. Vilnius: NVO teisės institutas, 2004, p. 190; Lietuvos Respublikos civilinio proceso kodekso komentaras, išnaša 789, p. 12.

⁷⁹⁶ Goda G., Kazlauskas M., Kuconis P. Baudžiamojo proceso teisė. Vilnius: Teisinės informacijos centras, 2005, p. 189.

⁷⁹⁷ Žymiausi teisės teoretikai pabrėžia tikslaus terminų vartojimo svarbą ir būtų neapdairu su jais nesutikti. Žr., pavyzdžiui, Hart H., išnaša 267, p. 35.

prasmę žodžiams suteikia juos vartojantys asmenys. Todėl tam tikras įrodymų sąvokos vartojimo nenuoseklumas turi neigiamų pasekmių teisės raidai.

4.1.1.2. Įrodymai užsienio valstybių teisės aktuose ir literatūroje

Įrodymų sąvokos apibrėžimo problemų esama daugelyje valstybių. Pradėtina nuo teisės aktų apžvalgos, kadangi juose paprastai įtvirtintas vienoks ar kitoks atitinkamos valstybės mokslininkų kompromisas ir terminijos vartojimas turėtų būti tiksliausias.

Dažnai užsienio valstybių teisės aktai apskritai nepateikia įrodymų apibrėžimo, arba tenumato tik tam tikrą įrodymų sąrašą. Antai JAV Įrodymų federalinių taisyklių⁷⁹⁸ 401 straipsnis apibrėžia, kas yra susijęs įrodymas (angl. *relevant evidence*) tačiau nenurodo, kas yra įrodymas kaip toks⁷⁹⁹. Todėl tokiam apibrėžime įtvirtinta ne paties įrodymo sąvoka, o sąsajumo principas. JAV prisiekusiesiems „bukai ir tautologiškai“⁸⁰⁰ aiškinama, kad įrodymai yra liudijimai (angl. *testimony*) ir eksponatai (angl. *exhibit*)⁸⁰¹ gauti kaip įrodymai. Nelabai naudingi įrodymo apibrėžimo prasme yra ir atskirų valstijų teisės aktai. Pavyzdžiui, Kalifornijos įrodymų kodekso⁸⁰² 140 straipsnis įrodymą apibrėžia kaip liudijimus, raštus, materialinius objektus ir kitus daiktus, pateiktus turint tikslą įrodyti fakto buvimą ar nebuvimą.

Albanijos civilinio proceso kodekso 11 straipsnis lakoniškai numato, kad įrodymai – tai duomenys, gauti kodekso nustatyta tvarka ir patvirtinantys ar paneigiantys reikalavimus ar atsikirtimus⁸⁰³. Įstatyme minimi ekspertai, liudytojai, rašytinė medžiaga, šalių prisipažinimai, asmenų, daiktų, vietos apžiūra, bandymai⁸⁰⁴.

⁷⁹⁸ Federal Rules of Evidence. http://afcca.law.af.mil/content/afcca_data/cp/us_federal_rules_of_evidence_2006.pdf [2010-06-26].

⁷⁹⁹ Blinka D. Ethics, Evidence, and the Modern Adversary Trial. *Georgetown Journal of Legal Ethics*, 1, 2006, p. 20. WestLaw, <http://www.westlaw.com>, Vilnius [2010-07-01].

⁸⁰⁰ Ten pat.

⁸⁰¹ Verčiant žodį *exhibit*, tradicinis *daiktinio įrodymo* vertimas nevertojamas sąmoningai.

⁸⁰² Kalifornijos įrodymų kodeksas. <http://www.leginfo.ca.gov/cgi-bin/calawquery?codesection=evid&codebody=&hits=20> [2010-07-02].

⁸⁰³ Albanijos Respublikos civilinio proceso kodeksas. http://www.coe.int/T/E/Legal_Affairs/Legal_cooperation/Legal_professionals/Enforcement_Agents/3_Information_from_member_states/Civil%20Procedure%20Code%20Albania.pdf [2010-06-30].

⁸⁰⁴ Ten pat, 225-291 straipsniai.

Lenkijoje civilinio proceso kodekso 227 straipsnis įrodymo dalyku laiko faktus, turinčius esminę reikšmę bylai. Įrodymo apibrėžimo pasigendama, bet kodekse numatyti yra dokumentai, liudytojų parodymai, ekspertų ataskaita, apžiūra, šalių paaiškinimai, kiti įrodymai⁸⁰⁵. Sąrašas neišsamus, tačiau vardijami pavyzdžiai.

Armėnijos civilinio proceso kodekso 47 straipsnis numato rašytinius įrodymus, daiktus, ekspertų išvadas, liudytojų parodymus ir šalių paaiškinimus. Įrodymu pripažįstama informacija, atitinkanti kodekso reikalavimus⁸⁰⁶.

Kinija, kaip ir dauguma kitų valstybių, neturi bendro įrodymų kodekso, bet normos atitinkamai yra įtvirtintos baudžiamojo proceso kodekse, civilinio proceso kodekse ir administracinio proceso kodekse⁸⁰⁷. Taisyklės daugiausia yra Aukščiausiojo liaudies teismo aiškinimai⁸⁰⁸. Kinijos civilinio proceso įstatyme įrodymai skirstomi į dokumentinius įrodymus (angl. *documentary evidence*), daiktinius įrodymus (angl. *material evidence*), garso-vaizdo medžiagą, liudytojų parodymus, šalių pareiškimus, ekspertų išvadas ir apžiūros įrašus. Nei įstatyme, nei Aukščiausiojo liaudies teismo išleistoje nuomonėje dėl įstatymo nėra įrodymo apibrėžimo. Vartojama baudžiamojo proceso įstatyme esanti sąvoka, kuri įrodymu vadina visus faktus, kurie įrodo tikras aplinkybes byloje⁸⁰⁹.

Japonijoje išskiriami liudytojų parodymai, šalių paaiškinimai, eksperto parodymai, dokumentiniai įrodymai, apžiūra⁸¹⁰.

Serbijos civilinio proceso kodekso 220 straipsnis įpareigoja šalis pateikti faktus ir pasiūlyti įrodymus, kurie palaikytų jų reikalavimus ir sukeltų

⁸⁰⁵ Lenkijos Respublikos civilinio proceso kodeksas. <http://www.prawniki-online.eu/wzory%20pism/K.P.C.pdf> [2010-06-29].

⁸⁰⁶ Armėnijos Respublikos civilinio proceso kodeksas. http://www.parliament.am/law_docs/070898HO247eng.pdf?lang=eng [2010-06-30].

⁸⁰⁷ Zwierny P. Burden of Proof: Developments in Modern Chinese Evidence Rules. *Tulsa Journal of Comparative and International Law*, 419, 2003, Nr. 10, p. 420. WestLaw, <http://www.westlaw.com>, Vilnius [2010-07-01].

⁸⁰⁸ Ten pat, p. 422.

⁸⁰⁹ Zhang N. Recent Trends in Evidence Law in China and the New Evidence Scholarship. *Law, Probability & Risk*, 103, 2010, Nr. 9, p. 112. WestLaw, <http://www.westlaw.com>, Vilnius [2010-07-01]; Zwierny P., išnaša 807, p. 426.

⁸¹⁰ Kojima T. Japanese Civil Procedure in Comparative Law Perspective. *University of Kansas Law Review*, 687, 1998, Nr. 46, p. 707-708. WestLaw, <http://www.westlaw.com>, Vilnius [2010-07-01].

abejonių dėl kitos šalies pareiškimų ir įrodymų, o 220 straipsnis į įrodymų sąvoką įtraukia visus su byla susijusius faktus. Serbijos civilinio proceso kodekso 227-261 straipsniai numato apžiūrą, dokumentus, liudytojus ir ekspertus⁸¹¹.

Čekijos civilinio proceso kodeksas numato pavyzdinį įrodymų sąrašą – liudytojų apklausą, ekspertų nuomones, dokumentinius ir daiktinius įrodymus, notarinčius arba vykdytojų įrašus, apžiūrą⁸¹².

Rusijos civilinio proceso kodekso 55 straipsnio 1 dalis įrodymais vadina įstatymo nustatyta tvarka gautus duomenis apie faktus, kuriais remiantis teismas nustato aplinkybių, pagrindžiančių šalių reikalavimus ar atsikirtimus, taip pat kitų aplinkybių, turinčių reikšmės bylos teisingam nagrinėjimui ir išsprendimui, buvimą ar nebuvimą. Kodeksas skiria šalių paaiškinimus, liudytojų ir trečiųjų šalių parodymus, rašytinius įrodymus, daiktinius įrodymus⁸¹³, garso ir vaizdo įrašus, eksperto išvadą⁸¹⁴.

Prancūzijos civilinio kodekso 1315-1 straipsnis numato dokumentinius įrodymus, žodinius įrodymus, prezumpcijas, pripažinimus, priesaikas⁸¹⁵.

Užsienio teisės aktų analizė suponuoja, kad įrodymai valstybių teisėkūroje dažniausiai suprantami kaip duomenys apie faktus (Lietuvos, Albanijos, Armėnijos, Rusijos) turinčius reikšmės bylai. Kartu nurodomas tam tikras sąrašas, kuriame paprastai yra bylos dalyvių paaiškinimai, daiktai, raštai, liudijimai, eksperto dokumentai ir apžiūra. Sąrašo elementai, Lietuvoje laikomi įrodinėjimo priemonėmis, kitur dažnai vadinami įrodymais (Kalifornija, Lenkija, Čekija) ypač, kai kalbama apie rašytinius ar dokumentinius (angl. *documentary evidence, written evidence*; rus. *письменные доказательства*) įrodymus (Japonija, Prancūzija). Esama įrodymų prilyginimo faktams (Serbija, Kinija).

⁸¹¹ Serbijos Respublikos civilinio proceso kodeksas. http://www.mpravde.gov.rs/images/22__civil_procedure_code.pdf [2010-06-30].

⁸¹² Čekijos Respublikos civilinio proceso kodeksas. <http://zakony-online.cz/?s22&q22=all> [2010-06-29].

⁸¹³ Atkreiptinas dėmesys į sąvokos *įrodymas* vartojimą apibrėžiant įrodymus.

⁸¹⁴ Rusijos Federacijos civilinio proceso kodeksas. <http://www.roskodeks.ru/> [2010-06-29].

⁸¹⁵ Prancūzijos Respublikos civilinis kodeksas. http://www.lexinter.net/ENGLISH/civil_code.htm [2010-06-29].

Įrodymas skirtingiems žmonėms reiškia skirtingus dalykus⁸¹⁶. Todėl nenuostabu, kad mokslininkų aiškinimų yra nemažai ir labai įvairių. Tenka sutikti, kad skirtingi įrodymų apibrėžimai auga it hidros galvos⁸¹⁷.

Vieni autoriai įrodymui apibrėžti naudoja žodynus, o tai iš esmės yra nuoseklu, ieškodami mažiausiai diskusijų keliančių definicijų. Pavyzdžiui, cituojamas *Black's law dictionary*, kuriame įrodymas apibrėžiamas kaip, be kita ko, „kolektyvinė dalykų masė, ypač liudijimai ir daiktai, pateikti teismui tam tikrame ginče“⁸¹⁸, ir daroma išvada, kad „įrodymas yra kažkas, kas sąmoningai pateikta teismui, vadovaujantis įrodymų taisyklėmis“⁸¹⁹. Laikomas svarbiu *Merriam-Webster's Collegiate Dictionary* aiškinimas, kuriame įrodymas yra „kažkas, kas remia įrodytumą: liudijimas; konkrečiai kažkas, kas teisėtai pateikta teismui išsiaiškinti reikalo tiesą“⁸²⁰. Žodis *kažkas* įrodymui apibrėžti vartojamas ir minėtame *Black's law* žodyne⁸²¹, ir tai skatina atsargumą ieškant įrodymo apibrėžimo.

Kiti atkreipia dėmesį, kad įrodymas kilęs iš lotynų *evidentia*, kuris pradžioje reiškė aiškumą, ryškumą, bet vėliau buvo siejamas su ženklais, žymėmis, liudijimais ir panašiai, kas darė kažką kitą aiškų ir ryškų⁸²². Manoma, kad tradiciškai teisiniai įrodymai skirstomi į parodymus, rašytinę medžiagą ir daiktus⁸²³.

⁸¹⁶ Pritariant istorikui R. Winks, Kiely T. The Houses of Deceits: Science, Forensic Science, and Evidence an Introduction to Forensic Evidence. *Land and Water Law Review*, 397, 2000, Nr. 35, p. 454. WestLaw, <http://www.westlaw.com>, Vilnius [2010-07-01].

⁸¹⁷ Harvard Law Review Association. Shifting Burdens of Proof in Employment Discrimination Litigation., *Harvard Law Review*, 1579, 1996, p. 1584. WestLaw, <http://www.westlaw.com>, Vilnius [2010-07-01].

⁸¹⁸ Garner B. (et al), išnaša 59, p. 635.

⁸¹⁹ Samuel M. Focus on Batson: Let the Cameras Roll. *Brooklyn Law Review*, 95, 2008, Nr. 74, p. 129. WestLaw, <http://www.westlaw.com>, Vilnius [2005-03-04].

⁸²⁰ Brennan M. Interpreting the Phrase “Newly Discovered Evidence”: May Previously Unavailable Exculpatory Testimony Serve as the Basis for a Motion for a New Trial Under Rule 33? *Fordham Law Review*, 1095, 2008, Nr. 77, p. 1143. WestLaw, <http://www.westlaw.com>, Vilnius [2010-07-01].

⁸²¹ Garner B. (et al), išnaša 59, p. 635.

⁸²² Schmidt R. The Influence of the Legal Paradigm on the Development of Logic. *South Texas Law Review*, 367, 1999, Nr. 40, p. 397. WestLaw, <http://www.westlaw.com>, Vilnius [2010-07-01].

⁸²³ Ten pat.

Grupė mokslininkų pabrėžia formalų procesinį įrodymo požymį, konstatuodami, kad tai „duomu, kuris tampa teismo proceso įrašų dalimi“⁸²⁴.

Vyksta diskusija dėl to, ar pagalbinės priemonės (angl. *aids*) yra įrodymas. Pripažįstama, kad formaliai tik demonstraciniai eksponatai (angl. *demonstrative exhibit*), bet ne demonstracinės pagalbinės priemonės (angl. *demonstrative aid*) yra įrodymai, bet siūloma naudoti abu, maksimizuojant įrodinėjimo efektyvumą⁸²⁵.

Dalis autorių argumentuoja, kad teisininkai paprastai suvokia įrodymus kaip tam tikrus šaltinius, iš kurių kyla informacija – liudytojų pareiškimai, šalių pateikti daiktai, šalių sutarimai, teisėjo pareiškimai dėl visuotinai žinomų faktų. Kiti veiksniai, remiantis keturių šaltinių koncepcija, gali turėti įtakos, tačiau tai nėra įrodymai⁸²⁶. Problema tokiu atveju kyla dėl to, kad laikomasi dvilypės įrodymų koncepcijos. Iš vienos pusės dominuoja keturių šaltinių koncepcija, iš kitos pusės žmonės veikiami minties, kad įrodymas apima visą teisėtą informaciją, kuri sukuria faktines išvadas. Jeigu galima pasirinkti, veikiau reikėtų pasilikti prie pastarosios⁸²⁷. Tačiau tas poslinkis platesnės koncepcijos link yra neįtikėtinas⁸²⁸.

Įrodinėjimo priemonė ir įrodymas kartais suprantama kaip tapatus dalykas⁸²⁹.

Kai kurie mokslininkai pripažįsta, kad išimtiniais atvejais patys faktai gali būti įrodymais, bet nepaaiškina, kokie tie išimtiniai atvejai yra⁸³⁰. Kiti griežtai nesutinka, kad galima tapatinti įrodymus ir faktus, kadangi faktai

⁸²⁴ Reed T. Evidentiary Failures: a Structural Theory of Evidence Applied to Hearsay Issues. *American Journal of Trial Advocacy*, 353, 1994, Nr. 18, p. 364. WestLaw, <http://www.westlaw.com>, Vilnius [2010-07-01].

⁸²⁵ Young R., Susser S. Effective Use of Demonstrative Exhibits and Demonstrative Aids. *Michigan Bar Journal*, 1538, 2000, Nr. 79, p. 1538, 1541. WestLaw, <http://www.westlaw.com>, Vilnius [2010-07-01].

⁸²⁶ Howe S., išnaša 781, p. 1200.

⁸²⁷ Ten pat, p. 1246.

⁸²⁸ Ten pat, p. 1247.

⁸²⁹ Жогин Н.В. (et al). Теория доказательств в советском уголовном процессе. изд. 2-е исправленное и дополненное. Москва: Юридическая литература, 1973. Lietuvoje dažniau sutapatinamos sąvokos „įrodymų šaltinis“ ir „įrodinėjimo priemonė“. Žr., pavyzdžiui, Mikelėnas V., išnaša 789, p. 453.

⁸³⁰ Смушкин А.Б., Суркова Т.В., Черникова О.С. Гражданский процесс. Учебное пособие. Москва: Омега-Л, 2008.

dažniausiai yra kito nei teismo procesas laikotarpio, ir jau vien dėl to juos surinkti ir pateikti teismui dalyviai niekaip negali⁸³¹. Faktai buvo praeityje ar yra dabartyje, bet už teismo nagrinėjimo ribų (erdvės rėmai) ir nepriklausomai nuo jo (laiko rėmai). Todėl teismo dalyviai gali naudoti tik žinias apie faktus, tai yra informaciją apie juos, bet ne pačius faktus⁸³². Problemų kyla dėl to, kad kartais sąvokos sukeičiamos, ir žmonės naudoja žinias, o jiems atrodo, kad naudoja pačius faktus⁸³³. Negalima surinkti ir pateikti teismui realaus pasaulio faktus, bet tik duomenis apie juos⁸³⁴. Su tokiais argumentais būtų sudėtinga nesutikti.

Grupė komentatorių įsitikinę, kad įrodymai turėtų būti suprantami dviem prasmėmis: siaurąja – būtent kaip įrodymai, o pastarieji – kaip faktiniai duomenys, plačiąja – kaip įrodymų (ir jų šaltinių) bei procesinių veiksmų (kaip būdo juos gauti) vienybė⁸³⁵. Apskritai vienybės idėja yra labai populiari, ypač tarp Rusijos mokslininkų. Įrodymai suprantami kaip faktinių duomenų ir procesinio šaltinio⁸³⁶, kaip turinio ir formos⁸³⁷, faktinių duomenų ir procesinių įrodinėjimo priemonių⁸³⁸, informacijos ir informacijos šaltinių⁸³⁹ vienybės.

Skiriami taip pat įrodymų šaltiniai ir įrodymų laikmenos. Įrodymų turiniu laikomi faktiniai duomenys, gauti iš tinkamų šaltinių, o jų materialinis pagrindas yra jau ne pats šaltinis, kuris yra informacijos impulsas, bet dirbtinai sukurta procesinė laikmena. Todėl tarp faktinių duomenų ir jų procesinės laikmenos yra vienybė⁸⁴⁰.

Argumentuojama, kad šaltinis ir faktiniai duomenys pavieniui nėra įrodymai. Pabrėžiama būtent vienybė, ir neteisingu laikomas bet koks atotrūkis ar dvejybė. Pažymima, kad šaltinis ir faktiniai duomenys kiekvienas atskirai

⁸³¹ Викут М.А. (et al) Гражданский процесс России: Учебник. Москва: Юристъ, 2004, р. 172.

⁸³² Осокина Г.Л. Курс гражданского судопроизводства России. Общая часть. Учебное пособие. Томск: Издательство Томского университета, 2002, р. 540.

⁸³³ Ten pat.

⁸³⁴ Ten pat.

⁸³⁵ Белкин А. Р. Теория доказывания в уголовном судопроизводстве. Москва: Норма, 2007, р. 23.

⁸³⁶ Жогин Н.В. (et al), išnaša 829.

⁸³⁷ Викут М.А. (et al), išnaša 831, р. 173.

⁸³⁸ Осокина Г.Л., išnaša 832, р. 541.

⁸³⁹ Ten pat, р. 542.

⁸⁴⁰ Тертышник В.М., Слинько С.В. Теория доказательств: Учебное издание. Харьков: Арсис, 1998.

neturi abiejų reikalavimų įrodymui – leistinumui ir sąsajumui⁸⁴¹. Pastaroji idėja patraukli dėl paprastumo. Įrodinėjimo priemonė gali būti leistina ar neleistina, tačiau jai išties sunkiai tinka sąsajumo kategorija, nes kalbant apie įrodinėjimo priemones bendrai – liudytojų parodymus, daiktus, ekspertų išvadas ir kita, jos visos gali būti vadinamos susijusiomis. Visgi duomenims apie faktus taikytini abu reikalavimai – tiek sąsajumo, nes gali būti susiję arba nesusiję, tiek leistinumui, nes yra duomenys, kurie neleistini civiliniame procese, nesvarbu, kaip yra gauti, pavyzdžiui, valstybinė paslaptis. Todėl faktiniams duomenims leistinumui ir sąsajumo reikalavimai, skirtingai nei mano minėti autoriai, taikomi vienu metu.

Tarp senesnių įrodymų apibrėžimų yra labai lakoniškų: įrodymai – tai liudytojų teisme pareiškimai, teisme parengti dokumentai⁸⁴².

Taigi, nuomonių esama įvairių. Galima sutikti su autoriais, kurie nurodo, kad įrodymai yra, visų pirma, duomenys apie faktus, informacija, kuriai keliami tam tikri reikalavimai. Kita vertus, įrodinėjimo priemonės arba informacijos gavimo šaltiniai yra neatskiriama įrodymo sąvokos dalis, todėl yra rimtas pagrindas išvelgti šių dviejų įrodymo elementų neatskiriamumą, kitaip tariant – vienybę, nors formaliai vien informacija gali turėti visas įrodymams doktrinoje priskiriamas savybes.

4.2. Elektroninio įrodymo samprata

4.2.1. Informacijos samprata

Aukščiau atskleista, kad bemaž visuotiniu sutarimu vienas iš dviejų įrodymo elementų yra duomenys apie faktus, informacija. Būtent informacijos įtvirtinimo būdas vadinamuosiuose elektroniniuose šaltiniuose, elektroninėse laikmenose arba, dar kitaip – elektroniniuose įrodymuose⁸⁴³, sukelia daugybę

⁸⁴¹ Жогин Н.В. (et al), išnaša 829.

⁸⁴² Cituodamas Stephen: Thayer J. Judicial Notice and the Law of Evidence. Harvard Law Review, 285, 1890, Nr. 3, p. 312. WestLaw, <http://www.westlaw.com>, Vilnius [2010-07-01].

⁸⁴³ Apskritai sąvoka “elektroninis įrodymas” laikytina netikslia, tad nevartotina. Tačiau ji jau plačiai vartojama ir nepanašu, kad šį procesą būtų galima pažaboti. Pavyzdžiui, 2010 m. liepos 01 d. Westlaw duomenų bazėje buvo 1087 straipsniai, vartojantys “elektroninio įrodymo” (angl. *electronic evidence*) sąvoką, ir 541 straipsnis, vartojantis skaitmeninio įrodymo (angl. *digital evidence*) sąvoką. Google paieškos sistema aptinka šių sąvokų naudojimą atitinkamai 143 tūkst. kartų ir 134 tūkst. kartų.

diskusijų. Be to, duomenys apie faktus – informacija yra svarbiausias, ir net vienintelis būtinas, įrodymo elementas. Todėl pradžioje išsiaiškintina informacijos sąvoka.

Dabartinės lietuvių kalbos žodynas, minėta, nurodo, kad informacija – tai žinios, paaiškinimai, arba specialiai kaupiamos, laikomos ir perduodamos žinios. Žinios ten pat apibrėžiamos kaip pranešimas apie įvykius, apie reikalus, naujiena, informacija arba žinojimas, dispozicija⁸⁴⁴. Civilinio proceso įstatymai specialaus informacijos apibrėžimo paprastai nepateikia. Todėl be bendrosios informacijos sąvokos reikšmės jos kilmei nustatyti vartotinos informacijos teorijos išvalgos⁸⁴⁵. Sutiktina, kad perkelti mokslinį įrodymo apibrėžimą iš kitų sričių kritiškai neapsvarsčius būtų neprotinga⁸⁴⁶, todėl disertacijoje perkėlimas bus visapusiškai išnagrinėtas ir atsargus.

Skirtingų profesijų ir skirtingose srityse dirbantys žmonės informaciją apibrėžia skirtingai. Tikriausiai tai neturėtų stebinti. Antai elektronikos inžinieriai nagrinėja atskirų įrangos dalių talpumą ir ryšį tarp jų, lingvistai siekia suprasti, kaip informacija perduodama kalba, matematikai ir kompiuterių specialistai nagrinėja procesus, kuriais programinė įranga įvedamą informaciją transformuoja į išvedamą, ir šio proceso savybes⁸⁴⁷. Teisininkus, matyt, visų pirma domina informacijos pateikimas ir vertinimas teisme, jos naudojimas kaip vieno iš dviejų įrodymo elementų.

Informacijos teorija skelbia, kad informacija yra nemateriali esybė, kurią naudojant galima aprašyti realias (materialines), virtualines (tikėtinas) ir sampratines esybes. Informacija – netikrumo priešingybė⁸⁴⁸. Informacijos gavimas lydimas netikrumo sumažėjimo, todėl informacijos kiekį galima

Vadinamųjų elektroninių įrodymų kilmė nėra tiesioginis disertacijos nagrinėjimo dalykas, todėl šios sąvokos netobulumas svarstomas tik tiek, kiek būtina atliekant tyrimą.

⁸⁴⁴ Keinys S. (et al), išnaša 31.

⁸⁴⁵ Tai buvo bandoma daryti ir anksčiau, žr., pavyzdžiui, Жогин Н.В. (et al), išnaša 829.

⁸⁴⁶ Weissenberger G. Making Sense of Extrinsic Act Evidence: Federal Rule of Evidence. Iowa Law Review, 579, 1985, Nr. 70, p. 614. WestLaw, <http://www.westlaw.com>, Vilnius [2010-07-01].

⁸⁴⁷ Losee R. A Discipline Independent Definition of Information. Journal of the American Society for Information Science, 1999. <http://www.ils.unc.edu/~losee/book5.pdf> [2010-06-29].

⁸⁴⁸ Лидовский В.В. Теория информации. Москва, 2003, p. 10.

matuoti pašalinto netikrumo kiekiu, tai yra entropija⁸⁴⁹. Teismo procese taip pat siekiama pašalinti netikrumą.

Informacijos teorijoje išskiriami du informacijos tipai – analoginė (ištisinė) ir skaitmeninė (diskretinė). Skaitmeninė informacija yra patogesnė apdoroti, todėl pageidautina analoginę informaciją transformuoti į skaitmeninę, nors praktikoje dažnai sutinkama būtent analoginė⁸⁵⁰. Elektroniniuose šaltiniuose informacija įtvirtinama skaitmeniniu būdu.

Informacija visuomet perduodama per fizinių procesų seriją. Tam tikri žinojimo procesai gali vykti smegenyse, tačiau perduodamas pranešimas keliauja į tikslą vienu ar keliais skirtingais fiziniais metodais⁸⁵¹. Komunikacijos procese žinios užkoduojamos, tuomet užkoduojamos frazės, fonemos. Informacijos priėmimo metu procesas vyksta atvirkštine tvarka – iškoduojamos fonemos, frazės ir žinios⁸⁵². Perdavimo kanalas – tai informacijos perdavimo aplinka, triukšmas – tai trukdžiai perdavimo kanale informacijos perdavimo metu, kodavimas – diskretinės informacijos transformavimas šifravimu, suspaudimu, triukšmo apsauga⁸⁵³. Visi kanalai yra lydimi triukšmo⁸⁵⁴. Informacijos perdavimo klaidos atsiranda būtent dėl triukšmo, taip pat dėl kodavimo ir dekodavimo klaidų⁸⁵⁵. Triukšmo esama visur. Telefono linijos lydimos persidengiančių pokalbių triukšmo, priėmimo ir išsiuntimo įranga iškraipo ir prideda triukšmo perduodamam signalui; DNR yra veikiamas mutacijų ir žalos; Galileo siuntėjas veikiamas foninės radiacijos nuo žemės ir kosminių šaltinių; diskasukio, kuriame informacija saugoma vienetų ir nulių pavidalu, gali vėliau būti neįmanoma atidaryti, nes medžiagos fragmentas gali prarasti atitinkamas savybes, tad visais atvejais yra tikimybė, kad gautas pranešimas skirsis nuo išsiųstojo⁸⁵⁶. Pamatinė komunikacijos problema – tai atgaminimas viename taške, tiksliai arba apytiksliai, pranešimo, kuris pateiktas

⁸⁴⁹ Стратонович Р.Л. Теория информации. Москва: Советское радио, 1975, p. 10.

⁸⁵⁰ Лидовский В.В., išnaša 848, p. 7.

⁸⁵¹ Losee R. išnaša 847.

⁸⁵² Ten pat.

⁸⁵³ Лидовский В.В., išnaša 848, p. 10.

⁸⁵⁴ MacKay D. Information Theory, Inference, and Learning Algorithms. Cambridge University Press, 2003, p. 3. <http://www.inference.phy.cam.ac.uk/itprnn/book.pdf> [2010-06-29].

⁸⁵⁵ Лидовский В.В., išnaša 848, p. 10.

⁸⁵⁶ MacKay D., išnaša 854.

kitame taške⁸⁵⁷. Triukšmo sumažinimas – itin svarbi teisingo įrodinėjimo prielaida, todėl skaitmeninė informacija dėl patikimesnio perdavimo įrodymų prasme tam tikrais aspektais turi pranašumą, nors informacijos pavertimas skaitmenine savaime problemos neišsprendžia, jeigu prieš tai nebuvo tinkamai nustatytas ir pašalintas triukšmas.

Nedera painioti informacijos atskleidimo bei jos aiškinimo ir informacijos kaip tokios⁸⁵⁸. Daugeliui, kas dirba su kiekybiniais informacijos modeliais techninėse disciplinose, susirūpinimas dėl prasmės išeina už tradicinės matematinės informacinės teorijos ribų, ir komunikacijos inžinieriai retai susimasto dėl informacijos prasmės⁸⁵⁹. Teismo proceso metu yra svarbūs abu aspektai. Tačiau informacijos turinys vadinamuosiuose elektroniniuose įrodymuose, ir visuose kituose, iš esmės nesiskiria. Skiriasi tik informacijos saugojimo ir perdavimo būdas.

Informacinė aplinka gali būti suprantama kaip natūrali, kai informacija pateikiama naudojantis žodžiais, gestais, arba dirbtinė – simboliais, ženklais, raštais. Internetas yra dirbtinės informacinės aplinkos dalis⁸⁶⁰. Internetu neįmanoma perduoti nei prekių, nei pinigų. Vienintelis dalykas, dėl kurio galimi grynai interneto santykiai – informacija⁸⁶¹. Tačiau teismui teikiama informacija visuomet bus įdėta į tam tikrą materialiąją laikmeną, todėl įrodymų koncepcijos internetas negali suardyti. Internete paskelbtą informaciją liudytojas gali perteikti teismui žodžiais. Tokiu atveju informacijos „laikmena“ pripažintini liudytojo parodymai arba, priklausomai nuo pasirinktos įrodinėjimo priemonės sampratos, parodymų atspindys protokole ar įrašė, o nešėju – pats liudytojas,

Informacijos pagaminimo, apdorojimo, saugojimo, dauginimo, perdavimo ir platinimo metu atliekami tam tikri veiksmai, dėl kurių gali

⁸⁵⁷ Shannon C. A Mathematical Theory of Communication. The Bell System Technical Journal, 1948. <http://cm.bell-labs.com/cm/ms/what/shannonday/shannon1948.pdf> [2010-06-29].

⁸⁵⁸ Stonier T. Information and the Internal Structure of the Universe. Berlin: Springer Verlag, 1990. Cituoja Losee R., išnaša 847.

⁸⁵⁹ Losee R., išnaša 847.

⁸⁶⁰ Рассолов И.М., išnaša 75, p. 112.

⁸⁶¹ Бабкин С.А., išnaša 2, p. 4. Nors yra ir kitokia nuomonė, kad mokėjimai vis dėlto gali būti vykdomi internete. Pavyzdžiui, Sauliūnas D. (et al), išnaša 795, p. 385.

atsirasti žalos. Informacijos gavimo ir vartojimo metu žalos patiriama. Todėl skaitmeninė informacija yra centrinė kategorija, kertinis akmuo bylose dėl neleistino informacijos skelbimo internete. Disertacijos tyrimui svarbi yra nustatyta aplinkybė, kad esama fundamentalių priežasčių, dėl kurių skaitmeninė informacija įrodinėjimo prasme turi pranašumą. Kita vertus, galiausiai elektroniniuose šaltiniuose saugoma medžiaga nebūtinai buvo skaitmeninė viso informacijos perdavimo proceso metu.

4.2.2. Elektroninio dokumento samprata

4.2.2.1. Sedonos principai

Plačiausiai žinomas skirtumų tarp popierinių ir elektroninių dokumentų apibendrinimas įtvirtintas, matyt, vadinamuose *Sedonos principuose*⁸⁶². Skirtumai rūšiuojami į šešias kategorijas.

Pirma, apimtis ir dauginimas. Manoma, kad elektroninių dokumentų yra daugiau negu popierinių, jie kopijuojami greičiau, jų skaičius daug sparčiau auga.

Antra, išlaikymas. Atsikratyti elektroninių dokumentų yra sudėtingiau. Terminas „sunaikintas“ elektroniniams dokumentams dažnai nereiškia negrįžtamo praradimo.

Trečia, dinaminis, keičiamas turinys. Kompiuterinė informacija turi dinaminį turinį, kuris suplanuotas būti keičiamas, kartais net be žmonių įsikišimo. Daugybė elektroninių dokumentų niekuomet nebūna galutinai užbaigti. Dar daugiau, pats prisijungimo prie dokumento veiksmas dažnai keičia dokumento turinį.

Ketvirta, meta-duomenys. Elektroniniai dokumentai turi informacijos, įrašytos paties kompiuterio, skirtos padėti kompiuteriui ar vartotojui saugoti ir

⁸⁶² The Sedona Principles: Best Practices Recommendations & Principles for Addressing Electronic Document Production (January 2004 Version) <http://www.thesedonaconference.org/dltForm?did=SedonaPrinciples200401.pdf> [2010-06-22].

išlaikyti dokumentą vėlesniam naudojimui. Daugybė meta-duomenų nėra pasiekiami vartotojui įprastu būdu⁸⁶³.

Penkta, priklausomumas nuo aplinkos ir nusidėvėjimas. Elektroniniai dokumentai gali tapti nesuvokiamais ir neįskaitomais, kai atskiriami nuo aplinkos. Greita informacinių technologijų kaita sukuria unikalius iššūkius elektroniniams dokumentams išsaugoti.

Šešta, sklaida ir tinkamumas paieškai. Elektroniniai dokumentai gali būti išskirstyti į daugybę saugojimo vietų. Elektroninių dokumentų kilmė nustatoma daug sudėtingiau. Elektroninių dokumentų paieška vykdoma daug paprasčiau ir greičiau, naudojant automatinius metodus.

Sedonos principus kartais siūloma naudoti kaip pagrindą kuriant ar iš naujo įvertinant civilinio proceso taisykles⁸⁶⁴. Tačiau diskutuotina pati civilinio proceso taisyklių keitimo būtinybė – bent jau aprašyti principai jos įtikinamai nepagrindžia. Žemiau atskleidžiami šią nuomonę pagrindžiantys argumentai.

Pirma, nėra aišku, kaip dokumentų apimtis ir dauginimo sparta gali nulemti poreikį keisti civilinio proceso taisykles. Dauginimo greitis ir potencialių įrodinėjimo priemonių gausa tik padidina įrodinėjimo galimybes.

Antra, terminas „sunaikintas“ nereiškia negrįžtamo praradimo netgi popieriniam dokumentui. Plačiausiai žinomas yra Rytų Vokietijos Stazi tarnybos (vok. *Ministerium für Staatssicherheit*) sąlyginai sunaikintų dokumentų atkūrimas⁸⁶⁵. Jeigu dokumentas naudojant atitinkamas priemones yra atkuriamas, vadinasi, sunaikintas iš tikrųjų nebuvo. Valstybių įstatymuose gali būti tam tikros specifikos dėl nesėkmingai naikintų dokumentų. Pavyzdžiui, Albanijos civilinio proceso kodekso 246 straipsnis, kuriuo reglamentuojami rašytiniai įrodymai, aiškiai pritaikytas popierinei formai, kadangi numato draudimą pateikti į gabalus suplėšytus rašytinius įrodymus: jie

⁸⁶³ Skaitmenine forma saugomų duomenų kiekio augimą, naikinimo problemą, papildomų popierinėje formoje neatspausdintų duomenų buvimą ir manipuliavimo galimybes pabrėžia ir kiti autoriai. Žr., pavyzdžiui, Chung C., Byer D. The Electronic Paper Trail: Evidentiary Obstacles to Discovery and Admission of Electronic Evidence. Boston University Journal of Science and Technology Law, 5, 1998, Nr. 4, p. 10-25. WestLaw, <http://www.westlaw.com>, Vilnius [2010-08-10].

⁸⁶⁴ Gleisner W. Electronic Evidence in the 21st Century. Wisconsin Lawyer, 11, 2004, Nr. 77, p. 50. WestLaw, <http://www.westlaw.com>, Vilnius [2009-12-11].

⁸⁶⁵ Žr., pavyzdžiui, Himmelreich C. Piecing Together Germany's Shredded Stasi. Time Business, 2010. Files <http://www.time.com/time/business/article/0,8599,1983287,00.html> [2010-08-12].

neturi būti įplėšyti, užgesinti, turėti įbraižymų ar papildomų tarpų tarp eilučių, kurios rodytų trynimo požymius⁸⁶⁶. Tokiais atvejais nesėkmingai mėgintas sunaikinti elektroninis dokumentas, jeigu apskirtai būtų priimtas, tikėtina, būtų vertinamas pagal panašias taisykles. Kita vertus, egzistuoja daugybė specialių programinių priemonių, leidžiančių negrižtamai sunaikinti elektroninį dokumentą.

Trečia, diskutuotinas pats neužbaigtumas, kaip elektroninio dokumento požymio unikalumas. Popieriniai dokumentai taip pat dažnai būna neužbaigti, o jų įprasta rengimo trukmė neturėtų iš esmės skirtis jau vien dėl to, kad abiejų tipų dokumentus rengia žmogus. Užbaigto popierinio dokumento papildymas, skirtingai nei elektroninio, dažnai akivaizdus. Tačiau tai nėra taisyklė – abiem atvejais dokumento užbaigtumui ir papildymo faktams nustatyti būtinos specialios mokslo žinios, o kartais tai nustatyti apskirtai yra neįmanoma, pavyzdžiui, jei popierinis dokumentas susideda iš atskirų, fiziškai nesujungtų dalių.

Ketvirta, meta-duomenys išlieka ir popieriuje, ir vartotojui įprastu būdu jie taip pat nepasiekiami. Tiriamas popierius gali atskleisti dokumento rengimo laiką, rašiusį asmenį, jo psichologinę būklę, rengimo aplinkybes ir pan.

Penkta, atskirtas nuo aplinkos gali tapti nesuvokiamu bei neįskaitomu tiek elektroninis, tiek popieriuje surašytas dokumentas, jeigu naudojamos atitinkamos technologijos. Jos popieriniams dokumentams nesenoje istorijoje buvo plačiai taikomos, pavyzdžiui, siekiant paslėpti cenzūruojamą susirašinėjimą. Perskaitymui buvo būtina naudoti atitinkamą cheminį reagentą (pieną, aliejų ar kitą), kuriuo apdorojus popierių, ženklai išryškėdavo ir žmogus juos galėdavo perskaityti įprastu būdu.

Šešta, popierinis dokumentas taip pat gali būti iš kelių ar kelių tūkstančių dalių, saugomų skirtingose vietose. Paieška elektroniniame dokumente išties spartesnė, bet šios savybės įtaka civiliniam procesui yra ribota. Be to, atitinkamos technologijos gali suteikti paieškos tekste galimybes ir popieriniam dokumentui.

⁸⁶⁶ Albanijos Respublikos civilinio proceso kodeksas, išnaša 803.

Todėl *Sedonos principuose* nurodyti elektroninių dokumentų ypatumai yra arba apskritai abejotini, arba nesusiję su įrodymais civilinio proceso prasme.

4.2.2.2. Elektroninės komercijos pavyzdinis įstatymas

UNCITRAL Elektroninės komercijos pavyzdinio įstatymo⁸⁶⁷ (toliau – Elektroninės komercijos pavyzdinis įstatymas) 9 straipsnis draudžia riboti taikyti duomenų pranešimą kaip įrodinėjimo priemonę teisme vien tik dėl to, kad tai duomenų pranešimas, jeigu tai geriausias įrodymas, kurio buvo galima pagrįstai tikėtis iš jį pateikiančio asmens. Elektroninės komercijos pavyzdinio įstatymo 8 straipsnis nustato, kad kai įstatymas reikalauja originalios formos, šis reikalavimas laikytinas įvykdytu, jei vientisumas patikimai užtikrintas nuo to laiko, kai jis pirmą kartą buvo sukurtas galutine forma, ir kad būtų galima parodyti jame esančią informaciją, o 6 straipsnis nustato, kad kai įstatymas reikalauja rašytinės formos, šis reikalavimas laikytinas įvykdytu, jei duomenų pranešimo informacija užfiksuota forma, tinkama tolesniam naudojimui. Elektroninės komercijos pavyzdinio įstatymo nuostatos laikytinos nuosekliomis ir dėsningomis. Jos specialiai nepabrėžia elektroninių dokumentų specifikos ar ypatumų, bet priešingai – siekia užtikrinti technologinio neutralumo principą ir užkirsti kelią elektroninės ar bet kurios kitos formos diskriminacijai.

4.2.2.3. Doktrinos įžvalgos

Esama nuomonių, kad siekiai sutalpinti elektronine forma saugomą informaciją į dabartinius civilinio proceso rėmus yra analogiški sunkumui, su kuriuo susiduriama, bandant įkišti kvadratinį kaištį į apvalią skylę⁸⁶⁸. Vienas problemos sprendimo būdų, anot komentatorių, yra procesinių įstatymų

⁸⁶⁷ UNCITRAL Model Law on Electronic Commerce with Guide to Enactment. http://www.uncitral.org/pdf/english/texts/electcom/05-89450_Ebook.pdf [2010-06-30].

⁸⁶⁸ Curreri S. Defining “Document” in the Digital Landscape of Electronic Discovery. *Loyola of Los Angeles Law Review*, 1541, 2005, Nr. 38, p. 1568. WestLaw, <http://www.westlaw.com>, Vilnius [2009-12-11].

esminis keitimas⁸⁶⁹. Tačiau tai nėra vienintelė išeitis ir net nėra tinkamas sprendimas apskritai. Terminų abstraktumas yra labiau pragmatinis būdas sujungti atskirus dokumento ir elektronine forma saugomos informacijos sąvokas į vieną viską apimančią⁸⁷⁰. Sunku nesutikti su šia nuomone, tačiau daugelyje šalių, taip pat ir Lietuvoje, terminija jau yra pakankamai lanksti, nors ne visuomet nuosekli. Pernelyg smulkmenišką reguliavimo problema kyla, visų pirma, bendrosios teisės valstybėse – jų itin išplėtotose ir detaliose įrodymų taisyklėse. Kaip bebūtų, skaitmenine forma saugomus įrodymus naudoti teismo procese neabejotinai leistina⁸⁷¹ jau šiuo metu. Įrodinėjimo normos gali senti ir sensta. Kai kurios teisės aktų nuostatos nebeatitinka poreikių, kai kurios – net lenkia. Tačiau įrodinėjimo teisės normos ne tiek griežtai apriboja įrodinėjimo procesą, kad galėtų užkirsti kelią naujiems įrodinėjimo būdams atsirasti ir įsigalėti. Tokios išvados buvo daromos net tuomet, kai elektroninės formos įsigalėjimas negalėjo būti numatytas⁸⁷².

Kartais popieriniam dokumentui priskiriamos tokios savybės: užtikrina, kad visi jį gali perskaityti; lieka nepakeistas bėgant laikui; leidžia reprodukciją; įgalina duomenų tikrumą parašo dėka; užtikrina, kad dokumentas būtų prieinamas teismams. Pripažįstama, kad šias funkcijas gali atlikti ir elektroniniai įrašai, nors ir ne kiekvienas duomenų pranešimas atlieka visas popierinio dokumento funkcijas⁸⁷³. Su nuomone, kad ne kiekvienas elektroninis dokumentas turi visas minėtas savybes, galima sutikti⁸⁷⁴ papildant, kad ir ne kiekvienas popieriuje surašytas dokumentas gali atlikti visas šias funkcijas. Pavyzdžiui, tekstas gali būti toks smulkus, neaiškus ar pažeistas, kad jį perskaityti be specialios įrangos būtų neįmanoma.

⁸⁶⁹ Redish M. Electronic Discovery and the Litigation Matrix. Duke Law Journal, 561, 2001, Nr. 51, p. 626. WestLaw, <http://www.westlaw.com>, Vilnius [2009-12-11].

⁸⁷⁰ Curreri S., išnaša 868, p. 1568-1569.

⁸⁷¹ Murphy D. The Discovery of Electronic Data in Litigation: What Practitioners and Their Clients Need to Know. William Mitchell Law Review, 1825, 2001, Nr. 27, p. 1861. WestLaw, <http://www.westlaw.com>, Vilnius [2009-12-11].

⁸⁷² Žr., pavyzdžiui, Жогин Н.В. (et al), išnaša 829.

⁸⁷³ Civilka M. UNCITRAL EK įstatymas. ITC, Regija, 2002. www.itc.tf.vu.lt/mokslas/uncitral.ppt [2010-06-30].

⁸⁷⁴ Aplinkybė, kad elektroniniai ir popieriniai dokumentai civilinio proceso prasme neturi esminių skirtumų, jau buvo atskleista 4.2.2.1 skyriuje.

Nurodoma, kad saugus elektroninis parašas turi tokią pat galią kaip ir parašas rašytiniuose dokumentuose ir yra leistinas kaip įrodinėjimo priemonė teisme⁸⁷⁵. Šiai nuomonei taip pat būtina pritarti. Tačiau tokio teiginio pagrindu tarsi darytina išvada, kad nepasirašyti elektroniniu paštu išsiųsti elektroniniai duomenys įrodymais nelaikytini. Sutinkant su tuo, kad saugiu elektroniniu parašu patvirtintas dokumentas yra leistina įrodinėjimo priemonė, technologijų pažanga ir besikeičiančios socialinės sąlygos verčia svarstyti, ar saugiu elektroniniu parašu nepasirašyti dokumentai tikrai negalėtų būti naudojami teismo procese. Dokumento tikrumas galėtų būti patikrintas įstatymo nustatyta tvarka, o dėl įrodinėjimo vertės visais atvejais sprendžia teismas.

Saugiu elektroniniu parašu nepasirašytų dokumentų netiesioginis palyginimas su tokiais leistinumo sąlygos pažeidimais, kaip slaptas įsibrovimas į asmens gyvenamąsias patalpas, slaptas klausymasis, fotografavimas ir pan.⁸⁷⁶, būtų gana griežtas. Todėl siūlymas palikti teismui spręsti, ar šiuolaikinėmis informacinėmis priemonėmis ir kitokiomis technologijomis užfiksuota informacija yra įrodymas⁸⁷⁷, yra teisingas ir sveikintinas.

4.2.2.4. Lietuvos teisė

Lietuvoje nėra specialaus teisės akto, apibrėžiančio elektroninio dokumento teisinį statusą⁸⁷⁸. Kartais abejojama, ar elektroninis dokumentas išties laikytinas rašytiniu. Manytina, kad tokio pobūdžio abejonės nėra pagrįstos. Nė viena iš Dabartinės lietuvių kalbos žodyne⁸⁷⁹ pateiktų žodžių *dokumentas*, *rašytinis* ar *raštas* reikšmių nesuponuoja aiškinimo, kad minimos žinios, ženklų sistema turi būti pateiktos būtinai popieriuje kaip pirminėje laikmenoje. Įstatymas jau dabar yra neutralus – elektroninės formos nediskriminuoja. Civilinio proceso kodeksas nustatė, kad rašytiniai įrodymai – tai dokumentai, dalykinio ir asmeninio susirašinėjimo medžiaga, kitokie raštai,

⁸⁷⁵ Mikelėnas V., išnaša 789, p. 454.

⁸⁷⁶ Ten pat, p. 454-455.

⁸⁷⁷ Ten pat, p. 455.

⁸⁷⁸ Svarbu skirti elektroninio dokumento ir elektroninio parašo teisinį reguliavimą. Pastarajam skirtas Lietuvos Respublikos elektroninio parašo įstatymas. Valstybės žinios, 2000, Nr. 61-1827.

⁸⁷⁹ Keinys S. (et al), išnaša 31.

kuriose yra duomenų apie aplinkybes, turinčias reikšmės bylai. Elektroninis dokumentas visiškai atitinka pateiktą apibrėžimą, tad minėtos dvejonės stokoja realaus pagrindo⁸⁸⁰. Nevertėtų spręsti nesnančios problemos. Kita vertus, sąvokų prasmė visada nemaža dalimi priklausė ir priklausys nuo aiškinimo.

Elektroninio dokumento originalo pateikimo teismui problemą Lietuvoje siūloma spręsti pateikiant išspausdintą elektroninio duomenų pranešimo variantą, esant reikalui ir teismo pageidavimui, patvirtintą išspausdinusio asmens parašu, ir laikant tai originalu. Teigiama, kad šis dokumentas autentiškai atitinka elektroninį duomenų pranešimą ir pateikiamas autentiška forma, taigi turėtų būti akcentuojamas būtent išspausdinto varianto originalumas⁸⁸¹. Neapibrėžtumo neigiamam poveikiui eliminuoti taip pat mėginama taikyti Civilinio proceso kodekso 202 straipsnį⁸⁸², kuris numato rašytinio įrodymo kopijos, kai originalas nėra išlikęs, teisinį statusą. Bet toks pasiūlymas neatrodo visiškai įtikinamai. Manytina, jog minėtas straipsnis skirtas kitokiems santykiams reguliuoti, o analogijos taikymas šiuo atveju yra diskutuotinas.

4.2.3. Iniciatyvų dėl elektroninių įrodymų priežastys

Manytina, yra kelios pagrindinės mokslininkų iniciatyvų dėl civilinių taisyklių keitimo jas detalizuojant ir įtraukiant elektroninių įrodymų sąvoką priežastys. Tarp svarbiausių išskirtinos bendrosios teisės valstybių įrodinėjimo tradicijų ypatumai, prisiekusiųjų instituto specifiška ten, kur toks institutas naudojamas, ir nepasitikėjimas teismais tose valstybėse, kuriose ginčų rezultatas yra ypač neapibrėžtas.

Pirma, bendrosios teisės valstybėse vienas pagrindinių įrodymo instituto ypatumų yra sudėtingas, painus, istoriškai susiklostęs taisyklių ir išimčių,

⁸⁸⁰ Šiame kontekste pastebėtina, kad aiškinimas kad „elektroniniais duomenimis galime laikyti visus duomenis, kurie sukurti, saugomi ir perduodami nepopierine forma“ (Sauliūnas D. (et al), išnaša 795, p. 189) yra diskutuotinas. Nepritartina žodžių *popierinis* ir *elektroninis*, kaip antonimų, vartojimui, jų priešinimui. Matyt, nekyla abejonių, kad raštas, pateiktas kitokia nei elektronine forma, nebūtinai pateiktas popieriuje.

⁸⁸¹ Lamanaukas T. Elektroniniai duomenys kaip įrodinėjimo priemonė civiliniame procese. <http://www.itc.tf.vu.lt/mokslas/justitia2.doc> [2005-03-18].

⁸⁸² Sauliūnas D. (et al), išnaša 795, p. 194.

nusakančių ne kaip įrodymai turi būti vertinami, bet kaip jais naudotis, mišinys⁸⁸³. Pabrėžiamas praktikos elementas, nurodant, jog įrodymų teisė – tai veikiau patirties išdava negu logikos ir negalima išvengti būtinybės remtis šia patirtimi⁸⁸⁴. Europos procesinės teisės sistemos privalumas, palyginti su Amerikos, pasireiškia tuo, kad racionaliai naudojamos teisininkų lėšos ir pastangos, mainais už nedidelį teisėjų pastangų padidėjimą, turint omenyje, kad dauguma ginčų vyksta dėl palyginti nedidelių sumų, be didelių iššūkių viešajam interesui, tarp privačių šalių, dėl privačių teisių⁸⁸⁵. Tokios sistemos funkcionavimui užtikrinti būtinas didesnis įstatymų lankstumas ir aukštesnis abstraktumo laipsnis. Todėl pernelyg didelis įrodinėjimo taisyklių detalumas nėra pageidautinas, nes sudėtingos ir painios procedūros neabejotinai didina procesų išlaidas. Vadinasi, išsamesnis ir sudėtingesnis įrodinėjimo instituto reglamentavimas turėtų daugiau trūkumų negu privalumų.

Antra, manoma, kad yra glaudus ryšys tarp įrodymų taisyklių platumo bei išsamumo iš vienos pusės, ir prisiekusiųjų sistemos – iš kitos⁸⁸⁶. Šiuo klausimu neatsitiktinai vyksta gilūs svarstymai⁸⁸⁷. Tačiau su tokia nuomone sutinka ne visi, kiti teigia, kad abu vertintojai – tiek profesionalūs teisininkai, tiek prisiekusieji – turi būti saistomi griežtų taisyklių⁸⁸⁸. Bendrosios teisės valstybėse kartais manoma, kad tol, kol viena iš šalių nepateiks teismui prieštaravimų dėl kitos šalies teikiamų duomenų, nagrinėjimas apskritai vyksta be jokių taisyklių⁸⁸⁹, ir kad teisėjas neturi automatiškai užkirsti kelio duomenims pateikti, bet turi laukti, kol viena iš šalių pasiskųs dėl jų ydingumo⁸⁹⁰. Abejojama, kad artimiausioje ateityje įrodymų taisyklės

⁸⁸³ Cituodamas N.N.Polianskij Жогин Н.В. (et al), išnaša 829.

⁸⁸⁴ Thayer J. A Preliminary Treatise on Evidence at the Common Law. Book Review, Yale Law Journal, 216, 1899, Nr. 8, p. 216. WestLaw, <http://www.westlaw.com>, Vilnius [2010-07-01].

⁸⁸⁵ Kötz H. Civil Justice Systems in Europe and the United States. Duke Journal of Comparative and International Law, 61, 2003, Nr. 13, p. 77. WestLaw, <http://www.westlaw.com>, Vilnius [2010-07-01].

⁸⁸⁶ Damaska M. The Jury and the Law of Evidence: Real and Imagined Interconnections. Law, Probability & Risk, 255, 2006, p. 255. WestLaw, <http://www.westlaw.com>, Vilnius [2010-07-01].

⁸⁸⁷ Schauer F. On the Supposed Jury Dependence of Evidence Law. University of Pennsylvania Law Review, 165, 2006, Nr. 155, p. 165. WestLaw, <http://www.westlaw.com>, Vilnius [2010-07-01].

⁸⁸⁸ Damaska M., išnaša 886, p. 255.

⁸⁸⁹ Reed T., išnaša 824, p. 365.

⁸⁹⁰ Ten pat, p. 364.

dramatiškai keisis⁸⁹¹, bet manoma, kad faktų įrodinėjimas ir prisiekusiųjų vertinimas gali nepaprastai pasikeisti dėl technologinės pažangos⁸⁹². Visgi neatrodo, kad tokia nuomonė yra pakankamai pagrįsta.

Trečia, nepasitikėjimas teismais mažina šalių pasiryžimą pasikliauti įrodinėjimo logika ir skatina ieškoti formalizuotų argumentų⁸⁹³. Tačiau tol, kol nėra priemonių įrodomosios reikšmės kiekiniam įvertinimui, statistinis tyrimas yra ne tik apsunkintas dėl begalinės įrodymų įvairovės, bet ir netikslus⁸⁹⁴. Būgštavimai, kad laisvo įrodymų vertinimo principas gali peraugti į teisėjų savivalę, turi tam tikrą pagrindą. Išties matavimas siaurąja šio žodžio prasme suteikia sprendimams daugiau objektyvumo ir mažiau politiškumo⁸⁹⁵, todėl įrodymų įrodomosios reikšmės kiekybinė išraiška neabejotinai praverstų, jeigu ji būtų įmanoma⁸⁹⁶. Tačiau primygtinis siūlymas atsigręžti būtent į formaliąją įrodinėjimo teoriją, ieškoti joje racionalaus grūdo⁸⁹⁷, nėra nei teisingas, nei tikslus, nei realus. Laisvo įrodymų vertinimo principas yra įtvirtintas daugumos valstybių įstatymuose ir šiuo metu neturi realių alternatyvų. Teismų neobjektyvumo problemas būtina spręsti kitais metodais, kurių svarbiausi – užtikrinti tikrą teismų ir teisėjų nepriklausomumą, teisėjų kvalifikaciją ir proceso skaidrumą.

Dar viena priežastis, dėl kurios siekiama keisti civilinio proceso taisykles, galėtų būti nepakankamas techninių problemų, kartu ir jų sprendimo būdų, išmanymas. Tačiau technologijai pritaikyti pakeitimai pasmerkti būti paviršutiniški, ir net žalingi, kadangi teisės aktų taikymas negalės pavyti

⁸⁹¹ Mosteller R. Evidence History, the New Trace Evidence, and Rumblings in the Future of Proof. Ohio State Journal of Criminal Law, 523, 2006, p. 540-541. WestLaw, <http://www.westlaw.com>, Vilnius [2010-07-01].

⁸⁹² Ten pat, p. 541. WestLaw, <http://www.westlaw.com>, Vilnius [2010-07-01].

⁸⁹³ Аверина Ю.А. Теория формальных доказательств и судебное правоприменение. Правоведение, 2006, Nr. 5, p. 233-242. <http://www.law.edu.ru/magazine/article.asp?magID=5&magNum=2&magYear=2006&articleID=1250444> [2010-06-28].

⁸⁹⁴ Жогин Н.В. (et al), išnaša 829.

⁸⁹⁵ Spitzer D. Transforming Performance Measurement: Rethinking the Way We Measure and Drive Organizational Success. New York: Amacom, 2007, p. 149. Gana pagrįstai pažymima, kad „žmonėms faktiškai patinka matavimai ir netgi patinka būti matuojamiems, tačiau jiems nepatinka būti teisiamiems (ang. *judged*), ypač subjektyvių nuomonių pagrindu“. Ten pat, p. 16.

⁸⁹⁶ “[N]eįmanoma išmatuoti socialinių reiškinių bent kiek prilygstant moksliniam tikslumui”. Sveiby K., Armstrong C. Learn to Measure to Learn! Opening Key Note Address IC Congress Helsinki, 2004.

⁸⁹⁷ Аверина Ю.А., išnaša 893, p. 233-242.

technologijos tobulėjimo spartos. Daugelis elektroninio duomenų perdavimo ir saugojimo klausimų, kurie prieš keletą metų neturėjo atsakymų, šiuo metu gali būti techninės ekspertizės objektu. Todėl dabartiniai Lietuvos ir daugumos kitų nagrinėtų valstybių įstatymai gali būti puikiai taikomi skaitmenine forma saugomiems įrodymams ir jau šiuo metu jie yra technologiškai neutralūs.

4.2.4. Interneto įrodymų problemos

Elektroninių duomenų, galinčių būti įrodymais, kiekis itin sparčiai, net eksponentiškai, auga⁸⁹⁸ ir augs ateityje⁸⁹⁹. Teismai susiduria su didžiule skaitmenine forma saugomų įrodymų įvairove, esama daug skirtingų jų rūšiavimų. Pavyzdžiui, byloje *Kleiner v. Burns*⁹⁰⁰ teismas konstatavo, kad kompiuterizuota ir kita elektroniniu būdu įrašoma informacija apima balso pranešimus ir failus (angl. *voice mail messages and files*), atsarginius balso pašto failus (angl. *backup voice mail files*), elektroninius pranešimus ir failus (angl. *e-mail messages and files*), atsarginius elektroninių pranešimų failus (angl. *backup e-mail files*), sunaikintų elektroninių pranešimų failus (angl. *deleted e-mails*), duomenų failus (angl. *data files*), programinius failus (angl. *program files*), atsarginius ir archyvinčius įrašus (angl. *backup and archival tapes*), laikinus failus (angl. *temporary files*), sistemos istorijos failus (angl. *system history files*), interneto puslapio informaciją, išsaugotą tekstiniame, grafiniame ar garso formate (angl. *web site information stored in textual, graphical or audio format*), interneto puslapio sisteminių įrašų bylas (angl. *web site log files*), spartinimui saugomus failus (angl. *cache files*), slapukus (angl. *cookies*), bet jais neapsiriboja, apima ir kitą elektroniniu būdu įrašytą

⁸⁹⁸ Murphy D., išnaša 871, p. 1825-1826; Boyd T. The Information Black Hole: Managing the Issues Arising From the Increase in Electronic Data Discovery in Litigation. *Vanderbilt Journal of Entertainment Law and Practice*, 323, 2005, Nr. 7, p. 323. WestLaw, <http://www.westlaw.com>, Vilnius [2009-12-11]; Baron J. (et al) The Sedona Conference Commentary on Achieving Quality in the E-Discovery Process. *Sedona Conference Journal*, 299, 2009, Nr. 10, p. 300, 305. WestLaw, <http://www.westlaw.com>, Vilnius [2009-12-11]; Wallace P. What Every Attorney Needs to Know about Electronic Technology. *Florida Bar Journal*, 22, 2008, Nr. 82, p. 30. WestLaw, <http://www.westlaw.com>, Vilnius [2009-12-11]

⁸⁹⁹ Marcus R. Only Yesterday: Reflections on Rulemaking Responses to E-Discovery. *Fordham Law Review*, 1, 2004, Nr. 73, p. 10-11. WestLaw, <http://www.westlaw.com>, Vilnius [2010-07-01].

⁹⁰⁰ *Kleiner v. Burns*. No. 00-2160, 48 Fed. R. Serv. 3d 644 2000 WL 1909470 (D.Kan. 2000). WestLaw, <http://www.westlaw.com>, Vilnius [2005-03-23].

informaciją. Teismas taip pat pažymėjo, kad tokio pobūdžio įrodymus pateikianti šalis turi imtis visų protingų priemonių užtikrinti, jog pateiks visus failus, kurie galėtų suteikti informacijos apie sunaikintus duomenis.

JAV Masačūsetso Aukščiausiasis Teismas byloje *Linnen v. A.H. Robins Co.*⁹⁰¹ priskyrė dokumentų sąvokai plačią prasmę, apimančią vidinius užrašus priminimui, korespondenciją, ataskaitas, pareiškimus, diagramas, grafikus, sąrašus, projektus, metmenis, santraukas, rinkinius, taip pat apimančią bet kurios rūšies ar tipo bet kurį įrašą ar informacijos kompiliaciją, kad ir kaip pagamintą, padarytą, perdarytą ar laikomą, ranka ar bet kuriuo elektroniniu, fotografiniu, magnetiniu, optiniu, mechaniniu, kompiuteriniu ar bet kuriuo kitu procesu ar technologija. Teismas nusprendė, kad dokumentas gali turėti formą bet kurios laikmenos, kurioje informacija gali būti saugoma, įskaitant, be apribojimų, kompiuterinę atmintį, kompiuterinį diską, juostą, popierių, nuotrauką, juostos įrašus, vaizdo įrašus ar vaizdo diskus. Byloje *Pueblo of Laguna v. United States*⁹⁰² JAV Federalinių pretenzijų teismas į dokumento, duomenų sąvoką, be kita ko, įtraukė informaciją, kuri padeda nustatyti medžiagos tapatumą, vietą ar ryšį, tokią kaip rinkmenų aprašai, rinkmenų aplankai, indeksai, meta-duomenys⁹⁰³.

Literatūroje vieni komentatoriai išskiria liekamuosius, migruojančius, sisteminius, perkeltus, atsarginius, laikinius, veidrodinius, interneto, neatidėliojamus pranešimus ir kitus duomenis⁹⁰⁴. Kiti mokslininkai elektroninius įrodymus skirsto į tris dideles grupes⁹⁰⁵. Pirmoji, tai viduje sukuriami dokumentai, kurie būna penkių skirtingų lygių – aktyvieji, kopijų, archyviniai, liekamieji ir paslėptieji duomenys⁹⁰⁶. Antroji – tai vidinė ir išorinė komunikacija. Pagaliau trečioji – tai interneto prieiga, ir interneto naudojimo

⁹⁰¹ *Linnen v. A.H. Robins Co.*, No. 97-2307, 1999 WL 462015 (Mass. Super. Ct. June 16, 1999), p. 2. WestLaw, <http://www.westlaw.com>, Vilnius [2010-07-01].

⁹⁰² *Pueblo of Laguna v. United States*, 60 Fed. Cl. 133 (2004), p. 143. WestLaw, <http://www.westlaw.com>, Vilnius [2005-03-04].

⁹⁰³ Bendrai apie meta-duomenų teisinius aspektus, žr., pavyzdžiui, Himmelrich N. Metadata: Data about Data. *Maryland Bar Journal*, 34, 2010, Nr. 43. WestLaw, <http://www.westlaw.com>, Vilnius [2010-07-01].

⁹⁰⁴ Curreri S., išnaša 868, p. 1555.

⁹⁰⁵ Redish M., išnaša 869, p. 583.

⁹⁰⁶ Ten pat, p. 588.

metu išliekanti informacija, kuri skirstoma į slaptus spartinimui skirtus failus (angl. *cache files*), lankymo istoriją fiksuojančius failus (angl. *history files*) ir pačių tinklapių savininkų registrus (angl. *log files*)⁹⁰⁷. Tretieji autoriai išskiria kitas tris grupes – duomenų failus, dar skiriamus į aktyvius, archyvinus, rezervinius ir liekamuosius, elektroninį paštą, foninę informaciją (angl. *background information*)⁹⁰⁸. Ketvirtieji nurodo keturias elektroninių duomenų rūšis – aktyvius, klonuotus, rezervinius ir liekamuosius, kurių kiekvienas sukelia unikalius įrodymų atskleidimo iššūkius⁹⁰⁹. Penktieji irgi išvelgia keturių rūšių elektroninius duomenis – aktyvius, tinklo ir personalinių kompiuterių kietųjų diskų duomenis, kompiuterines atsargines juostas ir sunaikintus duomenis⁹¹⁰. Esama daugybė kitų skaitmeninių įrodymų rūšių ir klasifikacijų.

Elektroniniu būdu išsaugota informacija tampa vis dažnesne įrodinėjimo priemone teismo procese. Manoma, kad artimiausiu metu visa informacija daugelyje šalių bus saugoma elektronine forma, todėl jos reikšmė teismo procese tik didės. Kalbant apie skaitmeniniu būdu sutvarkytą informaciją turima omenyje ne vien įprasta informacija, tam tikri pranešimai, bet ir operacinės sistemos, kurios kontroliuoja ir valdo pagrindines kompiuterio funkcijas, taikomojo pobūdžio programas, naudojamas tiesiogiai vartotojo, kompiuterio generuojamus informacijos modulius ir kitas informacijos formas, kurios išlieka kompiuterio atmintyje ar kitokiose laikmenose⁹¹¹.

Procesine prasme išskiriamos trys įrodymų grupės, kurios gali ir turi būti naudojamos įrodinėjant pažeidimų, susijusių su interneto naudojimu,

⁹⁰⁷ Redish M., išnaša 869, p. 588.

⁹⁰⁸ Murphy D., išnaša 871, p. 1827-1830.

⁹⁰⁹ Miller S., Randall S. A Primer on Electronic Discovery for the General Practitioner. *Arkansas Lawyer*, 16, 2004, Nr. 39, p. 16. WestLaw, <http://www.westlaw.com>, Vilnius [2009-12-11].

⁹¹⁰ Meyer C., Wrapsir K. E-discovery: Preparing Clients for (and Protecting Them Against) Discovery in the Electronic Information Age. *William Mitchell Law Review*, 939, 2000, Nr. 26, p. 945. WestLaw, <http://www.westlaw.com>, Vilnius [2010-08-10].

⁹¹¹ Burke F. The Discoverability of Computerized Information. *American Law Institute-American Bar Association*, 205, 2004, Nr. 63, p. 212. WestLaw, <http://www.westlaw.com>, Vilnius [2005-03-04].

faktus. Tai rašytiniai įrodymai, daiktiniai įrodymai ir eksperto išvada⁹¹². Lietuvos teisėje nederėtų pamiršti ir apžiūros protokolo sąvokos bei reikšmės.

Ši trumpa apžvalga rodo, kad skirtingų nuomonių dėl interneto įrodymų kilmės, rūšiavimo, naudojimo ir svarbiausių jų sukeltų iššūkių netrūksta. Todėl buvo nuspręsta nagrinėti daug diskusijų keliančius teismų sprendimus, siekiant nustatyti svarbiausias praktikoje kylančias problemas. Tyrimas atskleidė, kad neatsižvelgiant į skaitmenine forma saugomų įrodymų įvairovę, bylų dėl neleistino informacijos skelbimo internete proceso dalyviai ir teismai susiduria su keturiomis pagrindinėmis problemomis: a) duomenų apie praeties situaciją išsiaiškinimo, b) atsakingų asmenų tapatybės nustatymo, b) įrodymų surinkimo, išreikalavimo bei naudojimo, ir c) jų patikimumo užtikrinimo. Visi išnagrinėti užsienio teismų sprendimai, kuriuose buvo sprendžiami interneto įrodymų iššūkiai, patenka į vieną ar daugiau iš šių keturių kategorijų.

Nė viena iš nurodytų problemų nėra būdinga išimtinai internetui, tačiau jų sprendimas interneto kontekste turi ypatumų, todėl gali ir turi būti nagrinėjamas.

4.2.4.1. Duomenų apie praeties situaciją išsiaiškinimas

Informacija internete tokiu pavidalu, kuriuo ją gauna vartotojas, gali būti niekur nefiksuojama kaip vientisas objektas. Kiekvienas kompiuterio failas, kuris įkrautas į internetą, turi savo unikalų adresą sudarytą iš srities vardo (angl. *domain name*) ir nuorodos į katalogą, kuriame jis yra įdėtas. Informacija, kurią mato vartotojas savo kompiuterio ekrane, skiriasi nuo fiziškai tarnybinės stoties atmintyje saugomos informacijos⁹¹³. Vartotojo matomas rezultatas gali būti kuriamas iš daugelio fragmentų, kurie saugomi skirtingose tarnybinėse stotyse ir skirtingose šalyse. Tokiu atveju atskiri fragmentai skyrium negali pateikti jokios prasmingos informacijos⁹¹⁴. Tai lemia, be kita ko, duomenų apie praeties situaciją išsiaiškinimo sunkumus.

⁹¹² Ивлев А. Web-страница как источник доказательств в арбитражном процессе. <http://www.russianlaw.net/law/netlaw/articles/paper05.htm> [2005-02-25].

⁹¹³ Наумов В.Б., išnaša 2, p. 223.

⁹¹⁴ Бабкин С.А., išnaša 2, 2003, p. 4.

Išskiriami trys klausimai, į kuriuos būtina pirmiausiai pateikti atsakymus tiriant internete paskelbtą informaciją: kas realiai buvo interneto puslapyje, ar pateikiamas įrodymas tiksliai tai atspindi ir, jeigu atsakymai į pirmus du klausimus yra teigiami, ar turinys sietinas su svetainės savininku⁹¹⁵. Šis testas buvo naudojamas teismų⁹¹⁶.

Pirmiesiems dviem klausimams išspręsti JAV literatūroje siūlomos ir teismų praktikoje naudojamos, be kita ko, interneto archyvavimo tarnybinės stotys⁹¹⁷. Pažymėtina, kad pats interneto archyvavimo legalumas intelektinių teisių turėtojams kelia abejonių, nors teismai nelinkę tenkinti tokių ieškinių⁹¹⁸. Kita vertus, interneto archyvai gali būti naudingi daugelyje situacijų, gali taupyti laiką ir išteklius vykdant tyrimą, būti naudingi teikiant prašymus dėl įrodymų pateikimo ar paneigiant liudytojų parodymus⁹¹⁹. Skirtumas tarp archyvuoto ir einamojo internetinio puslapio tam tikru laipsniu yra klaidinantis, kadangi struktūriniu lygiu abu yra vienodi⁹²⁰. Kodas ir interneto naršyklė veikia išvien. Skaitmeniniai ropliai, tokie kaip *Alexa* ar *Googlebot*, naudoja tapačią technologiją. Šia prasme tinklapis, dabartinis ar archyvuotas, yra kopija, pagaminta iš originalaus HMTL failo⁹²¹. Manoma, kad interneto archyvavimo mašinos teismų turi būti vertinamos kaip tinkama įrodinėjimo priemonė.

⁹¹⁵ Joseph G. Internet and Email Evidence. *Computer and Internet Lawyer*, 17, 2002, Nr. 19, p. 17. WestLaw, <http://www.westlaw.com>, Vilnius [2005-03-16]; Eltgroth D. Best Evidence and the Wayback Machine: Toward a Workable Authentication Standard for Archived Internet Evidence. *Fordham Law Review*, 181, 2009, Nr. 78, p. 191. WestLaw, <http://www.westlaw.com>, Vilnius [2009-12-11].

⁹¹⁶ Žr., pavyzdžiui, JAV Merilendo apygardos teismo sprendimą, byloje *Lorraine v. Markel Am. Ins. Co.*, 241 F.R.D. 534 (D. Md. 2007), p. 555. WestLaw, <http://www.westlaw.com>, Vilnius [2010-07-01].

⁹¹⁷ Žr. bendrai, Eltgroth D., išnaša 915.

⁹¹⁸ Bendrai, žr., pavyzdžiui, JAV Pensilvanijos apygardos teismo sprendimą, *Healthcare Advocates, Inc. v. Harding, Early, Follmer & Frailey*, 497 F. Supp. 2d 627 (E.D. Pa. 2007). WestLaw, <http://www.westlaw.com>, Vilnius [2010-07-01]; *Field v. Google*, 412 F. Supp. 2d 1106 (D. Nev. 2006). WestLaw, <http://www.westlaw.com>, Vilnius [2010-07-01]; Grimmelmann J. The Structure of Search Engine Law. *Iowa Law Review*, 1, 2007, Nr. 93, p. 27-28. WestLaw, <http://www.westlaw.com>, Vilnius [2010-07-01]; Bolin R. Locking Down the Library: How Copyright, Contract, and Cybertrespass Block Internet Archiving. *Hastings Communications and Entertainment Law Journal*, 1, 2006, Nr. 29. WestLaw, <http://www.westlaw.com>, Vilnius [2010-07-01].

⁹¹⁹ Fagan M. "Can You Do a Wayback on That?" The Legal Community's Use of Cached Web Pages in and out of Trial. *Boston University Journal of Science and Technology Law*, 46, 2007, Nr. 13, p. 73. WestLaw, <http://www.westlaw.com>, Vilnius [2010-07-01].

⁹²⁰ Eltgroth D., išnaša 915, p. 198.

⁹²¹ Ten pat, p. 211.

Pateiktini keli atskleistų problemų ir jų sprendimo galimybių pavyzdžiai teismų praktikoje. JAV Ilinojaus apygardos teismas byloje *Telewizja Polska USA, Inc. v. Echostar Satellite Corp., No.*⁹²² atmetė prašymą uždrausti naudoti interneto archyvavimo medžiagą, nurodęs, kad ieškovas nepateikė jokių įrodymų, kad archyvas yra nepatikimas ar šališkas. Ir priešingai, Byloje *Paris Glove of Can., Ltd. v. SBC/Sporto Corp.*⁹²³ JAV Prekių ženklų teismo ir apeliacijos valdyba nusprendė, kad duomenų bazė, kuri yra interneto archyvas, savaime nepatvirtina savo pačios tikrumo, todėl nėra pagrindo ją laikyti istorinių įrašų tinklapiuose patvirtinimu. Tokiu būdu teismų nuomonės dėl galimybės naudoti interneto archyvavimo priemones nėra vienodos. Kita vertus, Lietuvoje tokių griežtų standartų įrodinėjimo priemonėms nėra. Todėl archyvinių duomenų bazių turinio pripažinimas įrodymais galėtų įvykti sklandžiai, nors tai nebūtinai reiškia, kad šių įrodymų reikšmė bus labai įvertinta.

Susirūpinimas dėl archyvuotos medžiagos tikslumo, galimybės keisti informacijos turinį ir nenoras priskirti archyvuotą medžiagą turinio teikėjui yra suprantami. Tačiau panašių problemų, sprendžiant įrodymų tikslumo, patikimumo ir vertinimo apskritai klausimus, kyla dažnai. Vienas iš literatūroje svarstomų pasiūlymų – spręsti šį klausimą panašiai, kaip sprendžiamas kopijos kokybės klausimas, ir tuomet archyvuoto turinio tikrumas galėtų būti nustatytas lygiai kaip ir tinklapio dabartinis turinys, ir taip archyvavimas būtų naudingas procese⁹²⁴. Toks požiūris iš esmės laikytinas nuosekliu, tik vertėtų papildyti, kad archyvavimo priemonėmis išsaugotas turinys turi būti vertinamas kaip bet koks įrodymas apskritai, prireikus įrodymo patikimumui įvertinti pasitelkus ekspertus.

Atskleisti praeities situaciją tais atvejais, kai jos išlaikymu teismo proceso dalyvis specialiai nepasirūpino, visuomet yra sunku. Kuo daugiau laiko praeina nuo įvykių iki teismo proceso, tuo sudėtingiau yra surinkti

⁹²² *Telewizja Polska USA, Inc. v. Echostar Satellite Corp., No. 02- 3293*, 2004 WL 2367740 (N.D. Ill. 2004), p. 6. WestLaw, <http://www.westlaw.com>, Vilnius [2010-07-01].

⁹²³ *Paris Glove of Can., Ltd. v. SBC/Sporto Corp.*, 84 U.S.P.Q.2d 1856, 2007 WL 2422997 (T. T.A.B. 2007), p. 3. WestLaw, <http://www.westlaw.com>, Vilnius [2010-07-01].

⁹²⁴ Eltgroth D., išnaša 915, p. 214-215.

duomenis apie praeities faktus. Aplinkybė, kad bylose dėl neleistino informacijos skelbimo internete proceso dalyviai gali pasitelkti interneto archyvavimo medžiagą, reiškia ne problemą, bet papildomą galimybę.

4.2.4.2. Atsakingų asmenų tapatybės nustatymas

Internetu skelbiama informacija gali būti rūšiuojama pagal jos santykį su tinklapio savininku. Pirma, tai galėtų būti paties tinklapio savininko įdėta informacija; antra, kitų asmenų svetimame tinklapyje įdėta informacija turint savininko sutikimą ir trečia – kitų asmenų įdėta informacija be savininko leidimo⁹²⁵. Kai informacijos skleidėjas nėra tinklapio savininkas, pastarasis apie paskelbtą informaciją tam tikrą laiką gali net nežinoti, ypač kai nėra įpareigotas kontroliuoti skelbiamų duomenų turinį. Kadangi tinklapyje skelbiama informacija nebūtinai susijusi su jo savininku, kuris gali būti net nežinomas, nustatyti skelbiančio asmens statusą⁹²⁶ ne visuomet yra lengva užduotis⁹²⁷. Todėl išskyla informaciją paskelbusio asmens tapatybės nustatymo problema.

Atsakingo asmens tapatybės nustatymas yra bendroji civilinės atsakomybės praktinio taikymo problema, kurią išspręsti paprastai būtina prieš pateikiant civilinį ieškinį, nes ieškovas privalo pasirinkti atsakovą. Ji aktuali ir tuo atveju, kai atsakomybė taikoma už neleistiną informacijos skelbimą internete⁹²⁸, ypač atsižvelgiant į svarbų tikslą apsaugoti teisę anonimiškai skelbti informaciją⁹²⁹, interneto lankytojų privatumą ir būgštavimus dėl

⁹²⁵ Joseph G., išnaša 915, p. 17.

⁹²⁶ Literatūroje įstatymų leidėjas kviečiamas išgryninti skirtumus tarp interneto paslaugų teikėjo, interneto vartotojo ir informacijos turinio teikėjo. Žr. Magee R., Lee T. Information Conduits or Content Developers? Determining Whether News Portal Should Enjoy Blanket Immunity From Defamation Suits. *Communication Law and Policy*, 369, 2007, Nr. 12, p. 403. WestLaw, <http://www.westlaw.com>, Vilnius [2009-12-11].

⁹²⁷ Dėl šios priežasties pasiūlymai šmeižimo aukai ikiteismine tvarka bendrauti su tinklapio valdytoju, kad būtų pašalintas neleistinas turinys, kaip tai siūlo kai kurie komentatoriai (žr., pavyzdžiui, Hyland A. The Taming of the Internet: a New Approach to Third-Party Internet Defamation. *Hastings Communications and Entertainment Law Journal*, 79, 2008, Nr. 31, p. 125. WestLaw, <http://www.westlaw.com>, Vilnius [2009-12-11]) ne visuomet praktiškai įgyvendinamas.

⁹²⁸ Рассолов И.М., išnaša 75, p. 205; Kotuby C. International Anonymity: the Hague Conventions on Service and Evidence and Their Applicability to Internet-Related Litigation. *Journal of Law and Commerce*, 103, 2000, Nr. 20, p. 103-104. WestLaw, <http://www.westlaw.com>, Vilnius [2009-12-11].

⁹²⁹ Žr., pavyzdžiui, JAV Aukščiausiojo Teismo sprendimą byloje McIntyre v. Ohio Elections Comm'n. Teismas sprendė, kad „[p]agal mūsų Konstituciją, anoniminis polemizavimas nėra žalinga, nesąžininga

neleistinos privačios informacijos rinkimo bei atskleidimo⁹³⁰, net ir turint naudingą tikslą patraukti kaltininką atsakomybėn⁹³¹. Nežinant atsakovo, ieškovui kartais net sunku apsispręsti, ar apskritai verta pradėti teismo procesą⁹³². Be to, tenka rasti pusiausvyrą tarp, viena vertus, galimybės nevaržomai ir anonimiškai reikšti savo nuomonę bei skelbti informaciją ir, kita vertus, būti apsaugotam nuo šmeižimo⁹³³ ar nuo kitų internete vykdomų pažeidimų⁹³⁴.

Teismai ne visada palaiko prašymus padėti atskleisti interneto naudotojų tapatybę. Antai *Quad/Graphics, Inc. v. Southern Adirondack Library Sys.*⁹³⁵

praktika, bet kilni propagavimo ir skirtingų nuomonių išreiškimo tradicija“. *McIntyre v. Ohio Elections Comm'n*, 514 U.S. 334 (1995), p. 357. WestLaw, <http://www.westlaw.com>, Vilnius [2010-08-10].

⁹³⁰ Žr. pavyzdžiui, Kumayama K. A Right to Pseudonymity. *Arizona Law Review*, 427, 2009, Nr. 51, p. 464. WestLaw, <http://www.westlaw.com>, Vilnius [2009-12-11]; Lansing P., Halter M. Internet Advertising and Right to Privacy Issues. *University of Detroit Mercy Law Review*, 181, 2003, Nr. 80, p. 198. WestLaw, <http://www.westlaw.com>, Vilnius [2005-03-04]; Lehman A. E-mail in the Workplace: Question on Privacy, Property, or Principle? *CommLaw Conspectus*, 99, 1997, Nr. 5, p. 112. WestLaw, <http://www.westlaw.com>, Vilnius [2009-12-11]; Cuijpers C. ICT and Employer-Employee Power Dynamics: a Comparative Perspective of United States' and Netherlands' Workplace Privacy in Light of Information and Computer Technology Monitoring and Positioning of Employees. *John Marshall Journal of Computer and Information Law*, 37, 2007, Nr. 25, p. 74-75. WestLaw, <http://www.westlaw.com>, Vilnius [2009-12-11]; Cavico F. Invasion of Privacy in the Private Employment Sector: Tortious and Ethical Aspects. *Houston Law Review*, 1263, 1993, Nr. 30, p. 1345-1346. WestLaw, <http://www.westlaw.com>, Vilnius [2009-12-11]; Weinberg A. These Cookies Won't Crumble – Yet: the Corporate Monitoring of Consumer Internet Activity, In *Re DoubleClick Inc. Privacy Litigation*, 154 F. Supp. 2d 497 (S.D.N.Y. 2001). *Temple Environmental Law and Technology Journal*, 33, 2002, Nr. 21, p. 68. WestLaw, <http://www.westlaw.com>, Vilnius [2009-12-11]. Kita vertus, siūlomos tam tikros išimties viešiesiems resursams. Žr., pavyzdžiui, Benoliel D. Law, Geography, and Cyberspace: the Case of On-Line Territorial Privacy. *Cardozo Arts and Entertainment Law Journal*, 125, 2005, Nr. 23, p. 193-196. WestLaw, <http://www.westlaw.com>, Vilnius [2009-12-11]. Kai kurie autoriai pabrėžia abi problemas – tiek privatumo apsaugą, tiek galimybes, prisidengiant anonimiškumu, daryti žalą. Žr., pavyzdžiui, Richards D. Posting Personal Information on the Internet: a Case for Changing the Legal Regime Created by § 230 of the Communications Decency Act. *Texas Law Review*, 1321, 2007, Nr. 85, p. 1321, 1357. WestLaw, <http://www.westlaw.com>, Vilnius [2009-12-11].

⁹³¹ Shah M. The Case for a Statutory Suppression Remedy to Regulate Illegal Private Party Searches in Cyberspace. *Columbia Law Review*, 250, 2005, Nr. 105, p. 250, 277-278. WestLaw, <http://www.westlaw.com>, Vilnius [2005-03-04].

⁹³² Lewis E. Unmasking “Anon12345”: Aplying an Appropriate Standard When Private Citizen Seek the Identity of Anonymous Internet Defamation Defendants. *University of Illinois Law Review*, 947, 2009, p. 953-954. WestLaw, <http://www.westlaw.com>, Vilnius [2009-12-11].

⁹³³ Žr., pavyzdžiui, Chilson J. Unmasking John Doe: Setting a Standard for Discovery in Anonymous Internet Defamation Cases. *Virginia Law Review*, 389, 2009, Nr. 95, p. 433. WestLaw, <http://www.westlaw.com>, Vilnius [2009-12-11].

⁹³⁴ Pavyzdžiui, nuo autorių teisių pažeidimo. Mtima L. Whom the Gods Would Destroy: Why Congress Prioritized Copyright Protection Over Internet Privacy in Passing the Digital Millennium Copyright Act. *Rutgers Law Review*, 627, 2009, Nr. 61, p. 703-704. WestLaw, <http://www.westlaw.com>, Vilnius [2009-12-11].

⁹³⁵ “Jeigu šis prašymas būtų tenkintas, durys būtų atviros panašioms paklausimams, pavyzdžiui, tėvų, kurie nori žinoti, ką jų vaikai skaito ar mato “internetė” ar “bibliotekoje be sienų”, arba sutuoktinio,

byloje teismas atsisakė atskleisti tam tikrų ieškovo darbuotojų duomenis, būgštaudamas, kad tai netaptų paskata prašymams dėl interneto naudotojų tapatybės atskleidimo. Tam tikrais atvejais šmeižimui išvengti ar neigiamoms pasekmėms sumažinti siūloma rengti sutartis su galimais juodinančios informacijos skleidėjais⁹³⁶, kad vėliau būtų lengviau surinkti būtiną informaciją. Bet tai tėra siauro taikymo sprendimai. Net baudžiamosiose bylose interneto naudojimo duomenų surinkimas nėra neribotas⁹³⁷ ir mokslininkų sutarimo dėl privatumo apimties internete nėra pasiekta⁹³⁸. Informacijos skelbėjų anonimiškumas dėsningai didėja, vadinasi, mažėja ieškovo galimybės juos susekti teisėtomis priemonėmis, o tai dar labiau skatina pažeidėjų nerūpestingumą, kad skelbiama informacija atitiktų tikrovę⁹³⁹. Todėl dėsninga, kad kartais ieškovams, kai tai leidžia valstybės teisė⁹⁴⁰, tenka teikti ieškinius anoniminiams atsakovams, tikintis proceso metu nustatyti kaltininkų tapatybę⁹⁴¹, ar net teikti ieškinius vien dėl tam tikrų asmenų tapatybės nustatymo⁹⁴². Tokia praktika teismų vis dėlto kartais pripažįstama⁹⁴³, nors

norinčio žinoti, kokios rūšies informaciją vyras ar žmona peržiūri viešojoje bibliotekoje". *Quad/Graphics, Inc. v. Southern Adirondack Library Sys.*, 174 Misc.2d 291, 664 N.Y.S.2d 225 (Sup. Ct. 1997), p. 228. WestLaw, <http://www.westlaw.com>, Vilnius [2010-08-10].

⁹³⁶ Goldring O., Hamblin A. Think Before You Click: Online Anonymity Does Not Make Defamation Legal. *Hofstra Labor and Employment Law Journal*, 383, 2003, Nr. 20, p. 418. WestLaw, <http://www.westlaw.com>, Vilnius [2009-12-11].

⁹³⁷ Žr., pavyzdžiui, Horn G. Online Searches and Offline Challenges: the Chilling Effect, Anonymity and the New FBI Guidelines. *New York University Annual Survey of American Law*, 735, 2005, Nr. 60, p. 755-756. WestLaw, <http://www.westlaw.com>, Vilnius [2009-12-11].

⁹³⁸ DeVries V. Protecting Privacy in the Digital Age. *Berkeley Technology Law Journal*, 283, 2003, Nr. 18, p. 309-311. WestLaw, <http://www.westlaw.com>, Vilnius [2009-12-11].

⁹³⁹ McCormick B., Rudlin A. Zapped in Cyberspace. *Mar trial*, 32, 2002, Nr. 38, p. 32. WestLaw, <http://www.westlaw.com>, Vilnius [2009-12-03].

⁹⁴⁰ Paprastai ikiteisminis procesas civilinėse bylose labiau siejamas su bendrosios teisės valstybėmis. Žr., pavyzdžiui, Kotuby C., išnaša 928, p. 121.

⁹⁴¹ Strickland C. Applying *McIntyre v. Ohio Elections Commission* to Anonymous Speech on the Internet and the Discovery of John Doe's Identity. *Washington and Lee Law Review*, 1537, 2001, Nr. 58, p. 1546-1547. WestLaw, <http://www.westlaw.com>, Vilnius [2009-12-11]; Lewis E., išnaša 932, p. 954. JAV teismuose šio amžiaus pradžioje ieškiniai jau buvo pateikti tūkstančiams anoniminių atsakovų – interneto vartotojų, tad buvo sukurta ne pelno organizacija, *John Does Anonymous Foundation*, teikianti pagalba tokiems asmenims. Žr. Ekstrand V. Unmasking Jane and John Doe: Online Anonymity and the First Amendment. *Communication Law and Policy*, 405, 2003, Nr. 8, p. 417. WestLaw, <http://www.westlaw.com>, Vilnius [2009-12-11].

⁹⁴² Sobel D. The Process that "John Doe" is Due: Addressing the Legal Challenge to Internet Anonymity. *Virginia Journal of Law & Technology*, 3, 2000, Nr. 5, p. 15. WestLaw, <http://www.westlaw.com>, Vilnius [2010-08-10].

⁹⁴³ *Columbia Insurance Co. v. seescandy.com*, 185 F.R.D. 573 (N.D. Cal. 1999), p. 580-581. WestLaw, <http://www.westlaw.com>, Vilnius [2010-08-10].

komentatoriai siekia didesnės interneto vartotojų anonimiškumo apsaugos⁹⁴⁴. Tačiau teismai palaiko prašymus dėl tapatybės atskleidimo tik esant tam tikroms sąlygoms. Pavyzdžiui, *In re Subpoena Duces Tecum to America Online, Inc.*⁹⁴⁵ byloje teismas pažymėjo, kad teisėjas turi įpareigoti bylos šalimi nesantį interneto paslaugų teikėją suteikti informaciją dėl abonentų tapatybės tik jei teismas patenkintas įrodymais, jog šalies paklausimas dėl atskleidimo yra teisėtas, jei yra geras pagrindas tikėti, kad šalis gali būti baustino elgesio auka toje jurisdikcijoje, kurioje pareikštas ieškinys, ir jei tapatybės informacija yra būtina reikalavimui nagrinėti.

Technine prasme informacijos įdėjimas į internetą ir jos gavimas iš esmės gali būti atliekami anonimiškai. Šiuolaikinės technologijos paprastai leidžia nustatyti fizinę vietą, iš kurios buvo perduoti duomenys, jeigu pažeidėjas nesiėmė specialių susiekimą apsunkinančių priemonių. Tačiau patikimai identifikuoti konkretų fizinį asmenį, kuris paskelbė duomenis, vien perdavimo seanso metu fiksuojamos techninės informacijos pagrindu neįmanoma. Kita vertus, pats informacijos turinys gali netiesiogiai nurodyti jos autorių.

Pažymėtina, kad anonimiškai gali veikti tik vartotojas – interneto paslaugų teikėjas visuomet gali būti nustatytas. Tačiau negalima atmesti galimybės, jog gali būti įmanomos technologijos, kurios leistų veikti anonimiškai net interneto paslaugų teikėjams⁹⁴⁶.

Dauguma pasaulio žmonių turi teorinę galimybę gauti informaciją iš interneto, taip pat ją įdėti. Be to, informaciją galima siųsti tiesiogiai konkrečiam vartotojui. Perduodant informaciją konkrečiam vartotojui, neįmanoma patikimai nustatyti, kurioje geografinėje vietoje informacija bus gauta⁹⁴⁷. Sprendžiant, ar informaciją paskelbė tam tikras asmuo, reikšmės gali turėti: įrodymai, kad asmuo naudojo tam tikrą slapyvardį dalyvaudamas diskusijose apskritai ar toje konkrečioje pokalbių svetainėje; kad kai buvo

⁹⁴⁴ Sobel D., išnaša 942, p. 22.

⁹⁴⁵ *In re Subpoena Duces Tecum to America Online, Inc.*, No. 40570, 2000 WL 1210372 (Va. Cir. Jan. 31, 2000), p. 8. WestLaw, <http://www.westlaw.com>, Vilnius [2010-08-10].

⁹⁴⁶ Бабкин С.А., išnaša 2, p. 7.

⁹⁴⁷ Ten pat, p. 8.

organizuotas susitikimas su slapyvardžiu pasivadinusiu asmeniu, atvyko tas asmuo; kad slapyvardžiu pasivadinęs asmuo sutapatino save su asmeniu pokalbių svetainėje ar kitaip, ypač jei toks sutapatinimas buvo siejamas su unikaliais duomenimis, tokiais kaip adresas ar elektroninio pašto adresas; kad asmuo disponavo informacija, kuri buvo suteikta slapyvardžiu pasivadinusiam asmeniui; kad informacija yra iš asmens kompiuterio kietojo disko ir rodo, jog asmuo vartojo tą slapyvardį, ir daugelis kitų požymių.

Byloje *United States v. Jackson*⁹⁴⁸ JAV apeliacinis teismas konstatavo, kad ieškovė turėtų įrodyti, kad rasistinio pobūdžio pranešimai išties buvo įdėti į tinklapį jų savininkų, bet ne pačios ieškovės, kuri buvo įgudusi kompiuterio vartotoja. Natūralu, kad problema yra itin aštri, kai neleistina informacija dedama į tinklapius, į kuriuos lankytojams savarankiškai leidžiama įkelti pranešimus.

Lietuvos civilinis procesas nenumato galimybės pateikti ieškinį anonimiam atsakovui. Tačiau iki ieškinio pateikimo civilinis ieškovas turi ribotas galimybes sužinoti atsakovo tapatybę, kadangi informacija disponuojantis interneto paslaugų teikėjas veikiausiai jos neatskleis. Norėdamas įveikti šį užburtą ratą, ieškovas galėtų pateikti ieškinį pačiam interneto paslaugų teikėjui, o vėliau, teismo proceso metu išreikalavus duomenis apie tikrojo pažeidėjo tapatybę, atsižvelgdamas į situaciją, pakeisti atsakovą arba įtraukti kaltininką papildomu atsakovu.

Tačiau disertacijos tyrimui svarbiau yra tai, kad visos šiame skyriuje išnagrinėtos problemos nėra būdingos išimtinai internetui. Priešingai, būtent interneto technologijos ir priemonės, duomenų perdavimo metu automatiškai renkamos informaciją, palengvino skelbiančių asmenų tapatybės nustatymą, o įstatymo leidėjai ir teismai suskubo pasirūpinti privatumo apsauga, kuri vėl apribojo tapatybės nustatymo galimybes.

⁹⁴⁸ *United States v. Jackson*, 208 F.3d 633 (7th Cir. 2000), p. 638. WestLaw, <http://www.westlaw.com>, Vilnius [2010-07-01].

4.2.4.3. Įrodymų rinkimas, išreikalavimas, naudojimas

Bylose dėl neleistino informacijos skelbimo internete kyla įrodymų rinkimo⁹⁴⁹, išreikalavimo⁹⁵⁰, naudojimo bei vertinimo problemų. Tai nėra netikėta, kadangi lygiai tokių pačių problemų kyla visose kitose bylose.

Daugeliu atvejų paprasčiau yra užkirsti kelią pažeidimui, negu vėliau šalinti pažeidimo padarinius. Jei žalingam įvykiui nepavyko užbėgti už akių, pravartu būtų iš anksto pasirūpinti įrodymais, kurių reiktų teismo proceso metu⁹⁵¹. Pavyzdžiui, įrodymų, kurių galėtų prireikti nagrinėjant busimas autorių teisių pažeidimo bylas, išankstinio užtikrinimo būdai nurodomi tokie: objekto fiksavimas ir popierinio pavidalo išplatimas; objekto deponavimas; programų ir duomenų bazių registravimas; kreipimasis į ekspertus; kreipimasis į interneto paslaugų teikėjus su prašymu užfiksuoti informaciją, o kartu informaciją dėl kreipimosi; notaro (teismo antstolių) paslaugų naudojimas; skaitmeninių informacijos apsaugos priemonių naudojimas⁹⁵². Kai kurios šios priemonės gali būti naudojamos neleistino informacijos skelbimo internete bylose. Siūloma taip pat aktyviai kaupti, išlaikyti ir kurti susijusią informaciją pačiose organizacijose, kad būtų išvengta teismų sankcijų⁹⁵³.

Tarnybinė stotis ir kiti kompiuteriai su juose esančia informacija turėtų būti laikomi daiktiniais įrodymais. Tačiau sudėtingesnis klausimas yra tokių įrodymų užtikrinimas⁹⁵⁴. JAV teismai atsisakydavo imtis pernelyg drastiškų įrodymo užtikrinimo veiksnių. Pavyzdžiui, teismas netenkino ieškovo prašymo dėl visų atsakovų tarnybinių stočių veidrodinių kopijų pagaminimo *Positive Software Solutions, Inc. v. New Century Mortgage Corporation*⁹⁵⁵ byloje;

⁹⁴⁹ Рассолов И.М., išnaša 75, p. 205.

⁹⁵⁰ Atsižvelgiant į tai, kad didesnė dalis verslo dokumentų saugoma elektronine forma ir daugelis iš jų niekuomet nebuvo atspausdinti, ir nėra pasiekiami savarankiškai kitai proceso šaliai, ypatingą reikšmę įgyja šios informacijos išsaugojimas, atskleidimas ir išreikalavimas. Žr. bendrai, pavyzdžiui, Crist M. Preserving the Duty to Preserve: the Increasing Vulnerability of Electronic Information. *South Carolina Law Review*, 7, 2006, Nr. 58. WestLaw, <http://www.westlaw.com>, Vilnius [2009-12-11].

⁹⁵¹ Nepasirūpinus tuo iš anksto, tektų papildomai spręsti 4.2.4.1 skyriuje nagrinėtą iššūkį.

⁹⁵² Наумов В.Б., išnaša 2, p. 219.

⁹⁵³ Fliegel J. Electronic Discovery in Large Organizations. *Richmond Journal of Law and Technology*, 7, 2009, Nr. 15, p. 64. WestLaw, <http://www.westlaw.com>, Vilnius [2009-12-11].

⁹⁵⁴ Ивлев А., išnaša 912.

⁹⁵⁵ *Positive Software Solutions, Inc. v. New Century Mortgage Corporation*. 259 F. Supp. 2d 561 (N.D. Texas, 2003). WestLaw, <http://www.westlaw.com>, Vilnius [2010-08-10].

atsisakė imtis radikalių priemonių visų įprastų techninių laikinų failų naikinimo procedūroms uždrausti, remiantis tik ieškovo prielaidomis, kad kartu gali būti sunaikinta svarbi informacija, kaip tai buvo *Madden v. Wyeth*⁹⁵⁶ byloje; atsisakė fizinio kompiuterio apžiūros veiksmo *Medical Billing Consultants, Inc. v. Intelligent Medical Objects, Inc.*⁹⁵⁷ byloje, nutaręs, kad nėra jokio pagrindo manyti, kad ne visi duomenys buvo pateikti, o atsakovų padėtis tokiais teismo veiksmais būtų nepagrįstai apsunkinta. JAV Kolumbijos apygardos teismas byloje *Bethea v. Comcast*⁹⁵⁸ netenkino ieškovo prašymo leisti jam patekti į atsakovo patalpas ir patikrinti jo kompiuterių sistemas vien dėl to, kad jis tiki, kad atsakovas slepia atskleistiną informaciją. Ir priešingai, byloje *Ford Motor Co.*⁹⁵⁹ teismas nusprendė, kad apygardos teismas pažeidė savo kompetenciją, leisdamas neribotą tiesioginę prieigą prie atsakovo duomenų bazių, tačiau pažymėjo, kad tam tikros rūšies tiesioginė prieiga gali būti leistina tam tikrais atvejais. Byloje *Giardina v. Lockheed Martin Corp.*⁹⁶⁰ teismas įpareigojo atsakovą atsakyti į užklausą pateikti sąrašą su darbu nesusijusių interneto tinklapių, kurie atsakovo darbuotojų buvo aplankyti per tam tikrą laikotarpį. JAV Apeliacinis teismas byloje *First USA Bank v. PayPal, Inc.*⁹⁶¹ leido tiesiogiai patikrinti buvusio atsakovo vadovo nešiojamąjį kompiuterį, leisdamas ekspertams padaryti kompiuterio kietojo disko kopiją, ir nustatyti bet kuriuos susijusius dokumentus. JAV Kanzaso apygardos teismas byloje *Super Film of Am., Inc. v. UCB Films, Inc.*⁹⁶² pažymėjo, kad prieš įpareigodamas pateikti dokumentus, teismas turi nustatyti, kad šalis turi teisę, galią ar kompetenciją gauti nurodytus dokumentus. Byloje *Antioch v.*

⁹⁵⁶ *Madden v. Wyeth*. No. 3-03-CV-0167-R, 2003 WL 21443404 (N.D. Tex., 2003). WestLaw, <http://www.westlaw.com>, Vilnius [2010-08-10].

⁹⁵⁷ *Medical Billing Consultants, Inc. v. Intelligent Medical Objects, Inc.* No. 01-C-9148, 2003 WL 1809465 (N.D. Ill., 2003). WestLaw, <http://www.westlaw.com>, Vilnius [2010-08-10].

⁹⁵⁸ *Bethea v. Comcast*, 218 F.R.D. 328 (D.D.C. 2003), p. 330.

⁹⁵⁹ *Ford Motor Co.*, 345 F.3d, 1315 (Cir. App. 2003). p. 1316-1317. WestLaw, <http://www.westlaw.com>, Vilnius [2010-08-10].

⁹⁶⁰ *Giardina v. Lockheed Martin Corp.*, No. Civ.A. 2-1030, 2003 WL 1,338,826 (E.D. La. Mar. 14, 2003).

⁹⁶¹ *First USA Bank v. PayPal, Inc.*, 76 Fed. Appx. 935 (Fed. Cir. 2003), p. 936. WestLaw, <http://www.westlaw.com>, Vilnius [2010-07-01].

⁹⁶² *Super Film of Am., Inc. v. UCB Films, Inc.*, 219 F.R.D. 649 (D. Kan. 2004), p. 653. WestLaw, <http://www.westlaw.com>, Vilnius [2010-07-01].

*Scrapbook Borders, Inc.*⁹⁶³ teismas tenkino ieškovo prašymą leisti neutraliam nepriklausomam ekspertui padaryti atsakovo kompiuterių kietųjų diskų veidrodines kopijas, kad vėliau, kai prireiks vienokių ar kitokių dokumentų, ekspertas, remdamasis atsakovo nurodymais, visus susijusius failus galėtų surasti. Ekspertų pasitelkimas apskritai dažnai būna sėkmingas. Pavyzdžiui, kompiuterių ekspertas JAV Apeliaciniam teismui byloje *R.S. Creative, Inc. v. Creative Cotton, Ltd.*⁹⁶⁴ atskleidė panaikintos rinkmenos pavadinimą ir datą, turėjusius reikšmės byloje.

Duomenys gali būti teikiami įvairiais formatais. Atkreiptinas dėmesys, kad formatas, kuriuo informacija paprastai palaikoma, nebūtinai bus prieinamas protingam kitos proceso šalies naudojimui. Todėl tais atvejais, kai formatas yra originalus, bet jis sukeltų sunkumų proceso dalyviams, proceso dalyvis turėtų imtis veiksmų padaryti formatą prieinamą kitai šaliai⁹⁶⁵. JAV Pensilvanijos apygardos teismas byloje *Nat'l Union Elec. Corp. v. Matsushita Elec. Indus. Co.*⁹⁶⁶, kai atsakovas sutiko atlyginti išlaidas, įpareigojo ieškovą iš naujo paleisti programą, kuri sutvarko duomenis. Nors atsakovas turėjo atspausdintą medžiagą, tačiau teigė, kad jos analizė be kompiuterio būtų sudėtinga, o pačiam atsakovui pagaminti programą brangiai kainuotų. Bylose *Zubulake v. UBS Warburg*⁹⁶⁷ ir *Rowe Entm't, Inc. v. William Morris Agency, Inc.*⁹⁶⁸ teismai įpareigojo atsakovus pagaminti jų atsargines duomenų juostas vienu iš nurodytų protokolų. Byloje *United States v. First Data*⁹⁶⁹ JAV Kolumbijos apygardos teismas įpareigojo pagaminti elektroninius dokumentus

⁹⁶³ *Antioch Co. v. Scrapbook Borders, Inc.*, 210 F.R.D. 645 (D.Minn.2002). WestLaw, <http://www.westlaw.com>, Vilnius [2010-07-01].

⁹⁶⁴ *R.S. Creative, Inc. v. Creative Cotton, Ltd.*, 89 Cal. Rptr. 2d 353 (Ct. App. 1999), p. 356-357. WestLaw, <http://www.westlaw.com>, Vilnius [2005-03-04].

⁹⁶⁵ Kroll V. Default Production of Electronically Stored Information Under the Federal Rules of Civil Procedure: the Requirements of Rule 34 (B). *Hastings Law Journal*, 221, 2007, Nr. 59, p. 239-240. WestLaw, <http://www.westlaw.com>, Vilnius [2009-12-11].

⁹⁶⁶ *Nat'l Union Elec. Corp. v. Matsushita Elec. Indus. Co.*, 494 F. Supp. 1257 (E.D. Pa. 1980), p. 1258-1259. WestLaw, <http://www.westlaw.com>, Vilnius [2010-07-01].

⁹⁶⁷ *Zubulake v. UBS Warburg*, 217 F.R.D. 309 (S.D.N.Y. 2003), p. 313-315. WestLaw, <http://www.westlaw.com>, Vilnius [2010-07-01].

⁹⁶⁸ *Rowe Entm't, Inc. v. William Morris Agency, Inc.*, 205 F.R.D. 421 (S.D.N.Y. 2002), p. 428-429. WestLaw, <http://www.westlaw.com>, Vilnius [2010-07-01].

⁹⁶⁹ *United States v. First Data*, 287 F. Supp. 2d 69 (D.D.C. 2003), p. 71. WestLaw, <http://www.westlaw.com>, Vilnius [2005-03-04].

originaliu ar abipusiškai suderintu formatu. Svarbu, kad šalis apsispręstų, kokio formato pageidauja duomenų – pirminio, duomenų vaizdo ar atspausdintų kopijų⁹⁷⁰. Vieni iš jų yra tinkami tekstinei paieškai, kiti – ne. Pastarieji gali tapti sąlyginai tinkamais naudojant OCR technologiją⁹⁷¹. JAV Niujorko apygardos teismas byloje *Anti-Monopoly, Inc. v. Hasbro, Inc.*⁹⁷² konstatavo, kad atsakovas, kuris turėjo popierinės medžiagos kopijas, privalo atskleisti ir elektroninę informaciją, ir jam gali būti privalu sukurti kompiuterinę programą, kuri surinktų reikiamus duomenis iš jo informacinės sistemos. Tokiu būdu teismai rado būdą išvengti nesąžiningos proceso šalies piktnaudžiavimų ir greičiau bei ekonomiškiau siekti proceso tikslų. Tačiau apsaugotinas ir kitas proceso dalyvis, iš kurio informacijos reikalaujama. Pavyzdžiui, JAV Kalifornijos apygardos teismas *Paramount Pictures Corp. v. Replay TV*⁹⁷³ byloje nusprendė, kad šalis negali būti priversta sukurti naują dokumentą, bet tik pagaminti jau esantį.

Praktikoje kyla problemų, kai nesant parengtos tikslios metodikos, kaip turėtų elgtis atsakingi asmenys (pavyzdžiui, teismo antstoliai), kai interneto tinkle fiksuojamas įvykdyto paskelbimo faktas, esančių dokumentų turinys ir jų gavimo laikas, ir tokiu būdu gaunami įrodymai⁹⁷⁴. Tokio pobūdžio problemų mažės kuriant ir tobulinant naudotinas metodikas.

Kaip ir atsakingų asmenų tapatybės nustatymo atveju, kyla aštrus įrodymų surinkimo teisėtumo klausimas. Nors neteisėtai surinkti įrodymai neatitinka leistinumo reikalavimo, ir paprastai teismai jų nepripažįsta, yra tikėtinas tam tikros išimties dėl skaitmenine forma saugomų įrodymų⁹⁷⁵. Visgi manytina, kad bet kurios išimties turėtų būti retos ir naudojamos tik tuomet, kai tai neišvengiama.

⁹⁷⁰ Curreri S., išnaša 868, p. 1550.

⁹⁷¹ Ten pat, p. 1576-1577.

⁹⁷² *Anti-Monopoly, Inc. v. Hasbro, Inc.* No. 94 Civ. 2120, 1995 WL 649934 (S.D.N.Y. 1995). <http://cyber.law.harvard.edu/digitaldiscovery/library/process/antimonopoly.html> [2005-03-11].

⁹⁷³ *Paramount Pictures Corp. v. Replay TV*, CV 01-9358, 2002 WL 32,151,632, (C.D. Cal. 2002), p. 2.

⁹⁷⁴ Хаумов В.Б., išnaša 2, p. 236.

⁹⁷⁵ Sivalingam S. *Suing Based on Spyware? Admissibility of Evidence Obtained From Spyware in Violation of Federal and State Wiretap Laws*. *Shidler Journal of Law, Commerce & Technology*, 9, 2007, Nr. 3. WestLaw, <http://www.westlaw.com>, Vilnius [2009-12-11].

Įrodymų surinkimui užsienyje yra naudinga 1970 m. Hagos konvencija dėl įrodymų rinkimo užsienio šalyse civilinėse ir komercinėse bylose, kurios galimas praktinis taikymas svarstomas, be kita ko, netgi siekiant atsakovų tapatybės atskleidimo iki civilinės bylos iškėlimo, nors toks konvencijos taikymas yra apribotas⁹⁷⁶.

Informacijos apdorojimo, nagrinėjimo, analizės prasme elektronine forma saugomi duomenys, kaip jau buvo minėta, reikšmingai praverčia. Pavyzdžiui, tampa galimi automatiniai skaitmeninės informacijos apdorojimo metodai⁹⁷⁷. Todėl šia prasme skaitmenine forma saugomi įrodymai pranašesni už kitus.

Tirdami įrodymus teismai gali drąsiau naudoti esamus institutus. Antai byloje *U.S. EEOC v. E.I. DuPont de Nemours & Co.*⁹⁷⁸ JAV Luizianos apygardos teismas konstatavo, kad teismui pateiktas eksponatas turi interneto srities, iš kurios lentelė yra atspausdinta, vardą ir spausdinimo datą. Teisėjas pats prisijungė prie tinklapio, naudodamas nurodytą srities vardą, ir patvirtino, kad atspausdintas tinklapis yra nurodytoje vietoje. Teismas taip pat nurodė, kad puslapis yra vyriausybės interneto tinklapyje ir yra savaime patvirtinantis tikrumą. Ši byla yra geras pavyzdys, kaip teismas gali naudoti apžiūrą ten, kur toks institutas yra pripažįstamas.

Byloje *United States v. Tucker*⁹⁷⁹ JAV Jutos apygardos teismas failus, skirtus internetui spartinti, jų fizinį buvimą kietajame diske, laikė įrodymu, kad asmuo lankėsi tam tikruose tinklapiuose. Išties šiuo atveju kompiuterio atmintyje liko tam tikrų vartotojo veiksmų pėdsakų, lygiai taip pat, kai tokių pėdsakų išliekama įprastų daiktų naudojimo atvejais.

Teismo procese turėtų būti visaip užkertamas kelias įrodymų atskleidimo piktnaudžiavimams. JAV Niudžersio apygardos teismas byloje

⁹⁷⁶ Žr., bendrai, Kotuby C., išnaša 928, p. 120-128.

⁹⁷⁷ Pavyzdžiui, "Booleano paieška, koncepcinė paieška, metaduomenų filtrai, kalba grįsti metodai naudojant ontologijas, statistiniai grupavimo būdai ir kiti patentuoti metodai". Baron J. (et al), išnaša 898, p. 319.

⁹⁷⁸ *U.S. EEOC v. E.I. DuPont de Nemours & Co.*, No. 03-1605, 2004 WL 2347559 (E.D. La. Oct. 18, 2004), p. 2. WestLaw, <http://www.westlaw.com>, Vilnius [2010-07-01].

⁹⁷⁹ *United States v. Tucker*, 150 F. Supp. 2d 1263 (D. Utah 2001), p. 1265. WestLaw, <http://www.westlaw.com>, Vilnius [2010-07-01].

*Mosaid Techs., Inc. v. Samsung Elecs. Co.*⁹⁸⁰ nutarė, kad nors ieškovas, prašydamas iš atsakovo pateikti medžiagą, nenaudojo žodžio „elektroninis paštas“, tačiau jis plačiai apibrėžė žodį dokumentas, apimančią be apribojimų spausdintą medžiagą, kitus duomenų rinkinius, laiškus, korespondenciją, aplankų pastabas, vidinį bendravimą, ataskaitas ir t. t. Atsakovas nepasiūlė sąžiningo paaiškinimo, kodėl elektroninis paštas nepateko į dokumento sąvoką, nes pagaliau kiekvienas protingas bylininkas elektroninį paštą suprastų kaip laišką, korespondenciją. Be to, atsakovas savo argumentuose naudojo sąvokas elektroninio pašto korespondencija, elektroninio pašto bendravimas ir žinojo, kad elektroninio pašto atskleidimo gali būti prašoma, kadangi pats savo ruožtu to prašė.

Teismai nagrinėja skaitmenine forma saugomų įrodymų sunaikinimo atvejus, kurių būna tiek pat, kiek ir paprastų⁹⁸¹, nors naikintojas, bent jau bendrosios teisės valstybėse, rizikuoja dėl šių veiksmų susidurti su jam nepalankių faktų prezumpcija⁹⁸². Šis teisės principas yra žinomas ir kontinentinės teisės valstybėse⁹⁸³, todėl elektroninių įrodymų neišsaugojimas gali būti visur vienodai pavojingas. Elektroninių įrodymų atvejų problema įgyja naujų atspalvių, kadangi duomenų sunaikinimas skaitmeninės informacijos laikmenoje dažnai nereiškia negrįžtamo sunaikinimo. JAV Indianos apygardos teismas byloje *Simon Property Group L.P. v. mySimon, Inc.*⁹⁸⁴, JAV Minesotos apygardos teismas byloje *Antioch Co. v. Scrapbook Borders, Inc.*⁹⁸⁵, JAV Merilendo apygardos teismas byloje *Thompson v. United States Dep't of Hous. & Urban Dev.*⁹⁸⁶ nusprendė, kad sunaikintas, kai kalbama

⁹⁸⁰ *Mosaid Techs., Inc. v. Samsung Elecs. Co.*, 348 F. Supp. 2d 332 (D.N.J. 2004), p. 336-337. WestLaw, <http://www.westlaw.com>, Vilnius [2010-07-01].

⁹⁸¹ Eng K. Spoliation of Electronic Evidence. Boston University Journal of Science and Technology Law, 13, 1999, Nr. 5, p. 16. WestLaw, <http://www.westlaw.com>, Vilnius [2009-12-11].

⁹⁸² Ten pat, p. 4.

⁹⁸³ *Contra spoliatorem* prezumpcija yra pripažįstama ir Lietuvoje. Žr., pavyzdžiui, LAT CBS teisėjų kolegijos 2010 m. birželio 14 d. nutartis, civilinėje byloje UAB „Telegausa“ v. UAB „Tele2“, bylos Nr. 3K-3-176/2010.

⁹⁸⁴ *Simon Property Group L.P. v. mySimon, Inc.*, 194 F.R.D. 639, 640 (S.D. Ind. 2000), p. 640. WestLaw, <http://www.westlaw.com>, Vilnius [2010-07-01].

⁹⁸⁵ *Antioch Co. v. Scrapbook Borders, Inc.*, 210 F.R.D. 645 (D.Minn.2002), p. 652. WestLaw, <http://www.westlaw.com>, Vilnius [2010-07-01].

⁹⁸⁶ *Thompson v. United States Dep't of Hous. & Urban Dev.*, 219 F.R.D. 93 (D. Md. 2003), p. 97. WestLaw, <http://www.westlaw.com>, Vilnius [2010-07-01].

apie elektroninius įrašus, nebūtinai reiškia negrįžtamą ištrynimą, ir sunaikintas elektroninis paštas gali būti išreikalautas. JAV Kalifornijos apygardos teismas byloje *Playboy Enters., Inc. v. Welles*⁹⁸⁷ nutarė, kad ieškovui reikia pasiekti atsakovo kompiuterio kietąjį diską, kadangi atsakovo veiksmai sunaikinant elektroninį paštą, užkirto kelią šiai informacijai, kaip dokumentui, pateikti. Tokie pat sprendimai teismų būtų priimami ir tais atvejais, kai būtų negalutinai sunaikinti; po to pagal galimybes atkuriami bet kokie kiti duomenys. Įstatymai ir teismai negali reikalauti neįmanomo, todėl neturėtų būti įsakoma pateikti faktiškai sunaikintus duomenis.

Visi aukščiau aprašyti atvejai rodo, kad skaitmenine forma saugomi įrodymai teismų praktikoje tapo įprasti, yra renkami, išreikalaujami, naudojami ir vertinami teismo procesuose net nesant specialių jiems pritaikytų teisės aktų. Gausi skaitmeninė medžiaga⁹⁸⁸ palengvino įrodinėjimą, užuot jį apsunkinusi, nes suteikė naujų duomenų rinkimo ir naudojimo galimybių. Dėl išaugusios tirtinos medžiagos kiekio ir padidėjusių technologinių galimybių proceso dalyviai susiduria su rimtais nepatogumais ir yra priversti patirti nemažų išlaidų, tačiau tai nėra elektroninės formos įrodymų pasekmė.

4.2.4.4. Įrodymų patikimumas ir tikrumas

Manoma, kad viena iš civilinės atsakomybės taikymo problemų interneto kontekste yra įrodymų leistinumas ir patikimumas⁹⁸⁹. Teigiama, kad elektroninių duomenų autentiškumo patvirtinimas yra sudėtingesnis negu popierinių dokumentų dėl išaugusios elektroniškai saugomos informacijos klastojimo galimybės⁹⁹⁰. Tačiau tai nereiškia, kad skaitmenine forma saugomų įrodymų tikrumas apskritai negali būti patikrintas⁹⁹¹. Teismų įtarumas dėl

⁹⁸⁷ *Playboy Enters., Inc. v. Welles*, 60 F. Supp. 2d 1050 (S.D. Cal. 1999), p. 1053. WestLaw, <http://www.westlaw.com>, Vilnius [2010-07-01].

⁹⁸⁸ Šiuolaikinės organizacijos kaupia daug duomenų, kadangi IT sistemos leidžia joms tai daryti, nors duomenų kokybė ne visuomet yra gera. Žr., pavyzdžiui, Spitzer D., išnaša 895, p. 90.

⁹⁸⁹ Рассолов И.М., išnaša 75, p. 205.

⁹⁹⁰ Curreri S., išnaša 868, p. 1587.

⁹⁹¹ Esama įvairių būdų skaitmenine forma saugomų įrodymų tikrumui užtikrinti. Žr., pavyzdžiui, Parry Z. Digital Manipulation and Photographic Evidence Defrauding the Courts One Thousand Words at a Time. *University of Illinois Journal of Law, Technology and Policy*, 175, 2009, p. 201-202. WestLaw, <http://www.westlaw.com>, Vilnius [2010-07-01].

naujų technologijų nėra naujas reiškinys. Istorinė nuotraukų ir elektroninių įrodymų įsitvirtinimo analizė rodo tam tikrus panašumus. Pradžioje teismai nuotraukas priimdavo labai įtariai, reikalaujavo kartu liudijimo to, kas darė nuotrauką, taip pat ekspertų, galinčių paaiškinti technologinius aspektus, išvadų⁹⁹². Antai JAV Konektikuto Aukščiausiasis Teismas *Cunningham v. Fair Haven & Westvill R. Co.*⁹⁹³ byloje itin skeptiškai vertino nuotraukas, o JAV Niudžersio Aukščiausiasis Teismas *State v. Simon*⁹⁹⁴ byloje atmetė kaip įrodymus garso įrašus. Vėliau teismai taikė garso ir vaizdo medžiagai itin didelius reikalavimus, kaip, pavyzdžiui, garso medžiagos patikrinimas septyniais žingsniais *United States v. McKeever*⁹⁹⁵ byloje, ir vaizdo medžiagos patikrinimas aštuoniais žingsniais *Barham v. Nowell*⁹⁹⁶ byloje. Tačiau bėgant laikui reikalavimai švelnėjo ir panašių tendencijų reikia tikėtis ir dėl skaitmenine forma saugomų įrodymų.

Kompiuteriniai duomenys, naudojami kaip įrodymai teisme, turi būti papildomai patikrinti dėl jų autentiškumo, tikslumo, kuris galėtų būti netinkamas, be kita ko, dėl programinių ar duomenų fiksavimo klaidų, ar klaidų, atsiradusių dėl elektros išjungimo. Tas, kas remiasi kompiuteriniais įrodymais, turi pareigą įrodyti ir duomenų tikslumą, kuriam nustatyti gali prireikti eksperto. JAV manoma esant keliems pagrindiniams skaitmenine forma saugomų įrodymų tikrumo patvirtinimo būdams – asmens, turinčio žinių, liudijimai⁹⁹⁷ ir paties įrodymo skiriamieji požymiai⁹⁹⁸, tačiau, priklausomai nuo elektroninio įrodymo rūšies, gali būti dar keli specifiniai⁹⁹⁹.

⁹⁹² Eltgroth D., išnaša 915, p. 188.

⁹⁹³ „Visuotinai žinoma, kad dėl tokių priešasčių kaip menininko įgūdžių stoka, arba netinkamos priemonės ar medžiagos, arba sąmoninga ir sumani manipuliacija, nuotrauka gali būti ne tik neteisinga, bet pavojingai klaidinanti“. *Cunningham v. Fair Haven & Westvill R. Co.*, 43 A. 1047 (Conn. 1899), p. 1049. WestLaw, <http://www.westlaw.com>, Vilnius [2010-08-10].

⁹⁹⁴ „Mes nežinome bylų, ir advokatai jų nemini, kuriose tariamo pokalbio fonografo įrašas buvo pripažintas jo įrodymu bendrosios teisės teisme. Viena gera priešastis gali būti ta, kad jis negali būti kryžminės apklausos dalyku nustatant, ar visas pokalbis buvo atkurtas“. *State v. Simon*, 174 A. 867 (N.J. Sup. Ct. 1934), p. 872. WestLaw, <http://www.westlaw.com>, Vilnius [2010-08-10].

⁹⁹⁵ *United States v. McKeever*, 169 F. Supp. 426 (S.D.N.Y. 1958), p. 430. WestLaw, <http://www.westlaw.com>, Vilnius [2010-08-10].

⁹⁹⁶ *Barham v. Nowell*, 138 So. 2d 493 (Miss. 1962), p. 495. WestLaw, <http://www.westlaw.com>, Vilnius [2010-08-10].

⁹⁹⁷ JAV Įrodymų federalinių taisyklių 901 straipsnio b dalies 1 punktą – „Žinių turinčio liudytojo parodymai. – Parodymai, kad medžiaga yra tai, kas teigiama ji yra“.

Taip pat reikšmingas yra byloje dalyvaujančio vartotojo kompiuterio naudojimo įgūdžių lygis, ypač jei vartotojas įtariamas galimu įrodymų suklastojimu¹⁰⁰⁰.

Nemažą reikšmę įrodymų ir įrodinėjimo klausimui turi vadinamoji skaitmenine forma saugomų įrodymų originalo problema. Daugumos valstybių teismams paprastai turi būti pateikiamas dokumento originalas, o informacija, kurią mato vartotojas savo ekrane, kaip jau buvo minėta, nėra identiška tai, kuri saugoma tarnybinėje stotyje. Iš esmės interneto tinklapio kopija, kuri yra išspausdinta ar išsaugota elektroninės formos, yra kopijos kopija. Tai kopija to, ką atspindi vaizduoklio ekrane interneto programa. Kartais manoma, kad idealu būtų, jei pats teismas galėtų teismo posėdžio metu apžiūrėti vaizduoklio ekrane pateikiamą vaizdą ir laikyti tai, ką rodo kompiuteris, originalu, o byloje saugoti atspausdintą kopiją. Manoma, kad tai, ar pasinaudos teismas tokiu būdu, priklauso tik nuo teisėjo pažangumo¹⁰⁰¹. Paneigti tokio veiksmų būdo nagrinėjant įrodymus nederėtų. Tačiau jis negali būti laikomas vieninteliu ar prioritetiniu.

Tačiau koks bebūtų reglamentavimas, skaitmenine forma saugomų įrodymų vertinimas, kaip ir kitais atvejais, turi būti atliekamas tik nagrinėjant konkrečią bylą. Tokių vertintinų aplinkybių pavyzdinis sąrašas galėtų būti toks: laikotarpis, kuris praėjo po duomenų paskelbimo interneto tinklapyje; ar patvirtina kiti asmenys, kad taip pat matė tuos pačius duomenis; ar duomenys vis dar yra interneto tinklapyje, kad teismas galėtų juos įvertinti; ar panašaus pobūdžio duomenys paprastai skelbiami šiame interneto tinklapyje; ar tinklapio valdytojas skelbė tuos pačius duomenis kur nors kitur visus ar iš dalies; ar kiti skelbė tuos pačius duomenis visus ar iš dalies; ir ar buvo skelbiami tie patys duomenys kitų, kurie nurodytų kaip šaltinį nagrinėjamą interneto tinklapį¹⁰⁰².

⁹⁹⁸ JAV Įrodymų federalinių taisyklių 901 straipsnio b dalies 4 punktas – “Skiriamieji požymiai ir pan. – Išvaizda, turinys, esmė, vidinė struktūra ir kiti skiriamieji požymiai, nagrinėjami kartu su aplinkybėmis”.

⁹⁹⁹ Goode S., išnaša 51, p. 9.

¹⁰⁰⁰ United States v. Jackson. 208 F. 3d 633 (7th Cir. 2000). WestLaw, <http://www.westlaw.com>, Vilnius [2005-03-23].

¹⁰⁰¹ Ивлев А., išnaša 912.

¹⁰⁰² Joseph G., išnaša 915, p. 18.

Elektroninės komercijos pavyzdinio įstatymo 9 straipsnio 2 dalis numato duomenų pranešimų vertinimo kriterijus: būdo, kuriuo duomenų pranešimas buvo sukurtas, saugomas, persiųstas, patikimumas; informacijos vientisumo, nekintamumo išlaikymą užtikrinančio būdo patikimumas; būdas, kuriuo buvo nurodytas duomenų pranešimo kūrėjas; bet kuris kitas atitinkamas faktorius.

Negalima atmesti liudytojo parodymų naudojimo galimybės. Tiesa, šiuo atveju, be įprastų pavojų, jog liudytojas gali sąmoningai sakyti netiesą ar klysti, reikia turėti omenyje, kad jo matyti duomenys galėjo būti neteisingai pakrauti į kompiuterį, galėjo įvykti perdavimo klaida, duomenys galėjo būti modifikuoti, paveikti virusų ir pan.

Nustatyti elektroninių duomenų pakeitimus gali būti labai sudėtinga, bet tai nereiškia, kad elektroniniai duomenys nėra leistinas įrodymas, nes beveik viskas gali būti suklastota ir elektroniniai duomenys nėra šiuo požiūriu ku nors ypatingi. Tačiau tai įpareigoja teisėją, sprendžiant dėl įrodymo patikimumo, apgalvotai vertinti visas aplinkybes.

Kaip minėta, į klausimą, kas yra elektroninio dokumento originalas, buvo ir yra atsakoma įvairiai. Pavyzdžiui, originalu kartais laikomos visos elektroninio dokumento kopijos, kurios pasirašytos elektroniniu parašu. Elektroninės komercijos pavyzdinio įstatymo 8 straipsnis siūlo, kad originalumo sąlyga laikoma įgyvendinta tuomet, kai yra patikimi informacijos integralumo duomenys nuo to laiko, bei informacija pirmą kartą buvo galutinai parengta duomenų pranešimo ar bet kokia kita forma ir, atsiradus reikalui pademonstruoti informaciją, ji gali būti pateikta asmeniui, kuriam ji privalo būti pateikta. Plačiau originalumo sąvoka nagrinėjama Elektroninės komercijos pavyzdinio įstatymo komentare. Kita įdomi iniciatyva yra originalo, dublikato ir kopijos sąvokų išskyrimo įtvirtinimas. Tokiu atveju, elektroniniu pavidalu saugomo dokumento originalu siūloma laikyti pirmąjį laiko prasme įrašą elektroninėje laikmenoje, jeigu yra nuoroda, kad tai yra originalas. Dublikatu laikomi visi vėlesni pagal laiką įrašai, kurie yra autentiški pagal turinį originalui, jei yra nuorodos, kad tai yra dublikatai. Kopijos yra visi

dokumentai, kurie perrašyti nuo originalo ar dublikato į kitą informacijos laikmeną, yra autentiški pagal turinį, ir turi nuorodas, kad tai yra kopijos¹⁰⁰³.

Byloje *State v. Cook*¹⁰⁰⁴ JAV Ohajo apeliacinis teismas sprendė, kad veidrodinio atsakovo kietojo disko vaizdo kopija buvo tinkamai patvirtinta ir yra leistina teismui. Teismas nurodė, kad veidrodinio vaizdo kūrimo procesas nėra sudėtingas, tereikalauja laidu sujungti originalų ir reprodukuojamą diskus. Tuomet kompiuteris paima originalaus kietojo disko turinį ir perkelia į reprodukuojamą diską. Reprodukcija ir veidrodinis diskas daromi tokiu būdu, kad originalus diskas nėra teršiamas¹⁰⁰⁵.

Byloje *Perfect 10, Inc. v. Cybernet Ventures, Inc.*¹⁰⁰⁶ JAV Kalifornijos apygardos teismas konstatavo, kad turint omenyje, jog spausdinta kompiuterinė medžiaga (angl. *printouts*) yra vienintelis praktiškas būdas skundžiamiesiems pareiškimams pateikti teismui, papildomos liudijančio asmens deklaracijos pakanka daikto tikrumui patvirtinti. JAV Kalifornijos apygardos teismas byloje *In re Homestore.com, Inc. Sec.Litig.*¹⁰⁰⁷ ir jo praktiką palaikęs JAV Floridos apygardos teismas byloje *St. Luke's Cataract & Laser Institute v. Sanderson*¹⁰⁰⁸ konstatavo, jog atspausdinti tinklo puslapiai neturi patikimumo ženklų savaiminiam jo tikrumo patvirtinimui, todėl yra reikalingi žinančių asmenų pareiškimai ar rašytiniai parodymai, pavyzdžiui, tinklapio tvarkytojo.

Byloje *Novak v. Tucows, Inc., No.*¹⁰⁰⁹ JAV Rytų Niujorko apygardos teismas nusprendė, kad pareiškėjas stokoja asmeninių žinių, todėl negali

¹⁰⁰³ Hayмов В.Б., išnaša 2, p. 229-230.

¹⁰⁰⁴ *State v. Cook*, 777 N.E.2d 882 (Ohio Ct. App. 2002), p. 886. WestLaw, <http://www.westlaw.com>, Vilnius [2010-07-01].

¹⁰⁰⁵ Lietuvoje apsaugos nuo tyrimo taršos taisyklės nėra paisoma, bet tai neužkerta kelio priimti apkaltinamuosius nuosprendžius. Disertacijos autoriui teko konsultuoti pareiškėjo atstovus jiems rašant skundą Europos Žmogaus Teisių Teismui byloje, kurioje Lietuvos teismai ignoravo kompiuterių kietųjų diskų tyrimo taisyklių pažeidimą, nepaisant šį faktą patvirtinančios eksperto išvados. Galutinis sprendimas priimtas LAT BBS teisėjų kolegijos 2009 m. gruodžio 15 d. nutartimi, baudžiamojoje byloje Nr. 2K-538/2009.

¹⁰⁰⁶ *Perfect 10, Inc. v. Cybernet Ventures, Inc.*, 213 F.Supp.2d 1146 (C.D.Cal.2002), p. 1154. WestLaw, <http://www.westlaw.com>, Vilnius [2010-07-01].

¹⁰⁰⁷ *In re Homestore.com, Inc. Sec.Litig.*, 347 F.Supp.2d 769 (C.D.Cal.2004), p. 782. WestLaw, <http://www.westlaw.com>, Vilnius [2010-07-01].

¹⁰⁰⁸ *St. Luke's Cataract & Laser Institute v. Sanderson*, 2006 WL 1320242 (M.D.Fla.), p. 2. WestLaw, <http://www.westlaw.com>, Vilnius [2010-07-01].

¹⁰⁰⁹ *Novak v. Tucows, Inc., No. 06-CV-1909* (E.D.N.Y., 2007), p. 7. <http://pub.bna.com/ctlr/06cv1909.pdf> [2010-07-06].

patvirtinti atspausdintų interneto tinklapių, ypač jei spausdinta naudojant interneto archyvavimo įrangą. Panašiai nutarė ir JAV Kalifornijos apygardos teismas byloje *Wady v. Provident Life & Accident Ins. Co. of Am.*¹⁰¹⁰. Jis palaikė atsakovo prieštaravimą ieškovo prašymui pateikti medžiagą, kadangi ieškovas stokoja žinių, nes nepalaiko tinklapio, nekuria dokumentų ar neatsako už jų tikslumą.

Byloje *Bray v. Bi-State Dev. Corp.*¹⁰¹¹ JAV Misūrio apeliacinis teismas konstatavo, kad techninės ar mokslinės bendruomenės programinės įrangos naudojimas ar pasitikėjimas ja laikomas pakankamu įrodyti programinės įrangos tikslumą.

JAV Vajomingo Aukščiausiasis Teismas byloje *Adams v. State*¹⁰¹² pareiškė, kad liudytojas patvirtino, jog pokalbių registravimo svetainės eksponatai yra tikslios šalių bendravimo kopijos, taigi jos yra arba originalai, arba tinkamai patvirtinti nuorašai. Patikrinimas, ar atvaizdas atitinka tikrąjį šalių bendravimą, buvo prisiekusiųjų užduotis, tad teismas nerado taisyklių pažeidimo.

*Broderick v. State*¹⁰¹³ byloje JAV Teksaso apeliacinis teismas laikė, kad kompiuterio kietojo disko kopijos pateikimas yra tinkamas. Teismas pažymėjo, kad ekspertas paliudijo, jog duomenų kopija tiksliai atkartoja disko turinį, ir paaiškino sukūrimo metodus.

Kartais internete randami įrodymai atmetami. Tačiau kažin ar toks požiūris yra teisingas. Apskritai kritinis vertinimas netgi sveikintinas, tačiau jis neturi peraugti į totalinę elektronine forma saugomų duomenų leistinumo neigimą. Visose aukščiau nurodytose bylose teismas rasdavo ar nurodydavo vienokias ar kitokias galimybes elektroninių duomenų tikrumo patvirtinti.

¹⁰¹⁰ *Wady v. Provident Life & Accident Ins. Co. of Am.*, 216 F. Supp. 2d 1060 (C.D. Cal. 2002), p. 1064. <http://www.westlaw.com>, Vilnius [2010-07-01].

¹⁰¹¹ *Bray v. Bi-State Dev. Corp.*, 949 S.W.2d 93, 97 (Mo. Ct. App. 1997), p. 98. WestLaw, <http://www.westlaw.com>, Vilnius [2010-07-01].

¹⁰¹² *Adams v. State*, 117 P.3d 1210 (Wyo. 2005), p. 1218. WestLaw, <http://www.westlaw.com>, Vilnius [2010-07-01].

¹⁰¹³ *Broderick v. State*, 35 S.W.3d 67 (Tex. App. 2000), p. 79. WestLaw, <http://www.westlaw.com>, Vilnius [2010-07-01].

Tačiau *St. Clair v. Johnny's Oyster & Shrimp, Inc.*¹⁰¹⁴ byloje, o vėliau byloje *Barbour v. Head*¹⁰¹⁵, JAV Teksaso apygardos teismas nusprendė, kad iš interneto gauta informacija yra savo kilme neverta pasitikėjimo (angl. *inherently untrustworthy*). Toks kraštutinis požiūris skaitmeninės informacijos amžiuje nėra perspektyvus, neatitinka visuomenės poryčių ir poreikių.

Manytina, baudžiamajame procese įrodymų patikimumas pabrėžiamas dėl poreikio grįsti sprendimą tik labai patikimais įrodymais. Kita vertus, civiliniame procese, net kontinentinės teisės valstybėse, pripažįstama, kad sprendimas priimamas remiantis tikėtinumo taisykle, todėl reikalavimai įrodymui baudžiamosiose ir civilinėse bylose skiriasi. Tačiau daugelis mokslininkų, ypač tų valstybių, kuriose yra bendros įrodymų taisyklės, įrodymų klausimus nagrinėja neatsižvelgdami į teisės šakų skirtumus, todėl įrodymų patikimumui nepagrįstai iškelė pernelyg aukštus reikalavimus. Reikia pripažinti, kad absoliutus patikimumas paprastai nepasiekiamas. Konstatavus šią aplinkybę, paaiškėtų, kad įrodymų patikimumo ir tikrumo užtikrinimas bylose dėl neleistino informacijos skelbimo internete neturi esminių skirtumų.

4.3. Įrodinėjimo problemų sprendimo galimybės

4.3.1. Įrodinėjimo priemonių sisteminis modelis

Lietuvos teisėje įtvirtinta įrodymų, kaip duomenų, turinčių reikšmės bylai ir gautų nurodytomis įrodinėjimo priemonėmis, sąvoka pripažintina tinkama. Tačiau siekiant teisinių terminų vartojimo tikslumo, įrodinėjimo priemonių pavadinimuose įrodymo sąvoka neturėtų būti vartojama.

¹⁰¹⁴ „Tuo metu kai kurie žiūri į internetą kaip į inovacinę komunikacijų variklį, teismas atsargiai ir vangiai vertina jį, kaip vieną didelį gaudų, insinuacijų ir dezinformacijos katalizatorių. Kad nešvelnintų žodžių, teismas kartoja, kad šis vadinamasis tinklas nesuteikia būdų patikrinti tariamų teiginių, kuriais ieškovas nori remtis atsakydamas į atsakovo prašymą, tikrumo. Nėra būdų, kaip ieškovas galėtų įveikti prezumpciją, kad informacija, kurią jis rado internete, yra savo kilme neverta pasitikėjimo. Bet kas gali įdėti bet ką į internetą. Nė viena svetainė nepatikrinta dėl tikslumo ir niekas iš ten esančio nėra sutvirtinta priesaika arba net nėra nepriklausomo vertinimo dalykas, nes nėra esminių dokumentų. Be to, teismas neturi jokių iliuzijų, kad įsilaužėliai gali suklastoti bet kurios svetainės turinį, bet kurioje vietoje, bet kuriuo laiku. Dėl šių priežasčių, bet kuris įrodymas, gautas iš interneto, yra beveik niekas, net taikant liberaliausią gaudų šalinimo taisyklių, esančių *Fed. R. Evid 807*, aiškinimą”. *St. Clair v. Johnny's Oyster & Shrimp, Inc.* 76 F. Supp. 2d 773 (S.D. Tex. 1999), p. 774-775. WestLaw, <http://www.westlaw.com>, Vilnius [2010-08-10].

¹⁰¹⁵ *Barbour v. Head*, 178 F. Supp. 2d 758 (S.D. Tex. 2001), p. 760. WestLaw, <http://www.westlaw.com>, Vilnius [2010-07-01].

Daiktai ir asmenys yra duomenų apie faktus materialiniai šaltiniai, laikmenos, nešėjai. Fundamentaliąja prasme iš esmės tai yra išsamus sąrašas – bylai spręsti reikalinga informacija gali išlikti arba materialiniuose objektuose, arba žmonių atmintyje¹⁰¹⁶. Teismo pažinimo pagrindu dažnai laikoma atspindėjimo teorija¹⁰¹⁷. Tie, kurie vadovaujasi šia teorija, teigia, kad tarpusavyje sąveikaujantys materialūs pasaulio objektai yra atsispindintys ir atspindintys. Atsispindintys veikia kitą objektą, taigi atsispindi. Atspindintys yra objektai yra veikiami pirmųjų objektų, taigi, atspindi. Tokiu būdu susiformuoja atspindėjimo šaltinio ir jo rezultato ryšys. Kiekvienas įvykis palieka pėdsakus dviejų rūšių terpėje – žmonių atmintyje ar materialinėje aplinkoje¹⁰¹⁸. Kadangi rezultatas ar pėdsakas yra ne kas kita, o informacija apie objektą, atspindėjimo teorija neatsitiktinai kartais vadinama informacijos teorija. Teisminis faktų pažinimas vykdomas ieškant, analizuojant ir vertinant teisinių faktų pėdsakus¹⁰¹⁹. Šia prasme teismo procese pakanka pateikti, surinkti, išreikalauti reikšmę turinčius daiktus, atskleisti tarp jų esančius informacinius ryšius ir pagrįsti teismo procesui reikšmę turinčių faktų buvimą ar nebuvimą.

Visos literatūroje aprašytos ir įvairių valstybių teisės aktuose įtvirtintos įrodinėjimo priemonės savo kilme yra arba daiktai, arba liudijimai. Kitų įrodinėjimo priemonių išskyrimas remiasi tam tikrais teismo proceso patogumu, racionalumu ar panašiais poreikiais. Nauja įrodinėjimo priemonės rūšis išskyrima tuomet, kai tai padeda geriau siekti proceso tikslų.

¹⁰¹⁶ Tam tikra prasme žmogaus smegenys irgi yra materialus objektas, daiktas, kuriame įtvirtinta informacija. Jeigu būtų išstobulintos technologijos, leidžiančios žmonių smegenyse esančią informaciją išgauti tiesiogiai ir betarpiškai, nepriklausomai nuo žmogaus valios ir apeinant jo sąmonę, fundamentali informacijos laikmena liktų viena – daiktas, tam tikra materija. Kita vertus, asmens liudijimo, matyt, niekuomet nebus atsisakyta, nors seniai pripažįstama, kad žmogaus sąmonė gali smarkiai paveikti faktų aprašymą (žr., pavyzdžiui, Wellman F. The Art of Cross-Examination. New York: The Macmillan Company, 1908, p. 140. <http://www.archive.org/details/artcrossexamina01wellgoog> [2011-09-01])

¹⁰¹⁷ Коваленко А.Г., Мохов А.А., Филиппов П.М. (et al) Гражданский процесс. Учебник. Москва: Контракт, Инфра-М, 2008, p. 40.

¹⁰¹⁸ Тертышник В.М., Слинько С.В., išnaša 840.

¹⁰¹⁹ Осокина Г.Л., išnaša 832, p. 538-539.

Daiktai¹⁰²⁰ yra grynoji įrodinėjimo priemonė, kaip ir liudijimai – liudytojų parodymai.

Šalių ir trečiųjų asmenų paaiškinimai savo kilme yra liudijimai, liudytojų parodymų atitikmuo. Esminis procesinis skirtumas – paaiškinimus teikiančio asmens procesinis statusas ir suinteresuotumas byloje, taip pat dėstomų aplinkybių pobūdis. Tačiau fiziškai informacijos pateikimo teismui būdas nesiskiria. Šalių ir trečiųjų asmenų paaiškinimų, kaip įrodinėjimo priemonės, išskyrimas yra pagrįstas proceso logika ir tikslais.

Rašytinė medžiaga¹⁰²¹ suponuoja materialaus pasaulio daikto – laikmenos buvimą, todėl iš esmės tėra daiktas, kuriame tam tikrais ženklais įtvirtinta informacija. Faktas, kad naują kokybę tokiam daiktui – popieriui, metalui, medžiui, plastmasei, diskasukui, optiniam diskui ar kitai medžiagai – suteikė žmogus¹⁰²², fiziškai paveikdamas ir perkeldamas į ją savo mintis, nepanaikina rašto fizinio nešėjo – materialinės laikmenos – kilmės. Rašytinėje medžiagoje dominuoja daikto pradai. Atskiros įrodinėjimo priemonės rūšies išskyrimas šiuo atveju yra galimas, kadangi daiktas perteikia informaciją ypatingu būdu – raidžių, skaičių, simbolių ar kitų ženklų forma ir informacija į laikmeną dažniausiai būna įkelta asmens valios veiksmis, yra minčių ir valios atspindys.

Apžiūros metu daiktai apžiūrimi jų buvimo vietoje. Apžiūros protokolas tarsi pakeičia daiktą. Bylai išspręsti reikalingos informacijos pirminis šaltinis išlieka pats daiktas ar daiktai, o protokolas tėra tarpininkas tarp į bylą nepateikto daikto ir bylos, tam tikra fikcija, dirbtinis elementas. Todėl įrodymo prasme skirtumas tarp daikto ir apžiūros protokolo yra sutartinis. Šios

¹⁰²⁰ *Daiktinio įrodymo sąvokos* vartojimas yra įprastas Lietuvoje, žinomas ar vartojamas daugelyje užsienio valstybių, pirmiausia Rusijoje ir jos teisę perimančiose šalyse. Tačiau ar *daiktinio įrodymo sąvoka* reikalinga yra diskutuotina, nes prisideda prie *idem per idem* rūšies problemos atsiradimo. Vietoj jos gali būti prasminga vartoti *daikto sąvoką*.

¹⁰²¹ Sąvokos *rašytinis įrodymas*, kaip ir *daiktinis įrodymas*, vartojimas yra nepageidautinas.

¹⁰²² Įmanoma situacija, kuomet raštas būtų sukurtas žmogui tiesiogiai nedalyvaujant, nors diskutuotina, ar tai būtų rašytinė medžiaga įrodinėjimo priemonės prasme.

įrodinėjimo priemonės išskyrimas dėl specifikos yra pagrįstas, specifika literatūroje nagrinėjama¹⁰²³.

Eksperto išvada – tai asmens, turinčio specialių mokslo, medicinos, meno, technikos ar amato žinių, nuomonė, perkelta į materialinę laikmeną – ekspertizės aktą. Savo kilme eksperto išvada yra liudijimas. Išskyrimas į atskirą įrodinėjimo priemonę yra tikslingas.

Nuotraukos, vaizdo ir garso įrašai teismui pateikiami materialiuose šaltiniuose – popieriuje, juostose, diskuose. Todėl informacijos laikmena yra daiktas. Išskyrimas kartais sukelia tam tikrų diskusijų, tačiau apskritai yra galimas.

<i>Daiktai</i>	<i>Stiprus pradas</i>	Garso ir vaizdo medžiaga, apžiūra	Rašytinė medžiaga
	<i>Silpnas pradas</i>		Eksperto išvada
		<i>Silpnas pradas</i>	<i>Stiprus pradas</i>
		<i>Liudijimai</i>	

Įrodinėjimo priemonių matrica

Pasiūlytos išvados ir klasifikacija gali būti pateikti įrodinėjimo priemonių matricoje.

4.3.2. Elektroninių įrodinėjimo priemonių išskyrimo būtinybės paneigimas

Elektroninės įrodinėjimo priemonės gali būti visuose keturiuose aukščiau pateiktos matricos kvadratuose, priklausomai nuo jų turinio. Tačiau skaitmeninę informaciją saugančios materialinės laikmenos yra ne kas kita, bet daiktai.

¹⁰²³ Keele L. When Mohammed Goes to the Mountain: the Evidentiary Value of a View. *Indiana Law Journal*, 1091, 2005, Nr. 80, p. 1118. WestLaw, <http://www.westlaw.com>, Vilnius [2010-07-01].

Elektroninių įrodinėjimo priemonių ar, juolab, vadinamųjų *elektroninių įrodymų* išskyrimas į savarankišką įrodinėjimo priemonių rūšį nėra nei pasaulyje plačiai praktikuojamas, nei būtinas. Dar daugiau, jis būtų savo koncepcija žalingas. Nei literatūroje, nei teismų praktikoje tyrimo metu nerasta svarių elektroninių įrodinėjimo priemonių išskyrimo būtinumą pagrindžiančių argumentų. Priešingai, darytina išvada, kad toks išskyrimas stokotų prasmės.

Pirma, žemiau lentelėje parodyta, kad jau dabar dauguma įprastų įrodinėjimo priemonių turi skaitmeninius analogus. Skaitmenine forma saugomų įrodymų išskyrimas jau vien dėl šios priežasties būtų labai apsunkintas, ir neturėtų prasmės. Be to, vis aktyvesnis technologijų skverbimasis į teismo procesą¹⁰²⁴ gali pakeisti elektroninės ir neelektroninės aplinkos sampratą ir ribas, nors ir dabar termino *elektroninis* naudojimas teisės moksle neretai nėra tikslus.

<i>Įrodinėjimo priemonės</i>	<i>Skaitmeniniai įrodinėjimo priemonių atitikmenys</i>
Daiktai	Daiktai su įrašyta skaitmenine informacija (pavyzdžiui, sukurta automatiškai, be tiesioginio žmogaus dalyvavimo)
Rašytinė medžiaga	Skaitmenine forma įrašyta rašytinė medžiaga
Liudytojų parodymai	-
Šalių ir trečiųjų asmenų paaiškinimai	-
Eksperto išvada	Eksperto išvada dėl daiktų, kuriuose įrašyta skaitmeninė informacija, ar dėl skaitmenine forma įrašytos rašytinės medžiagos; skaitmenine forma

¹⁰²⁴ Žr., pavyzdžiui, De Sario N. Merging Technology with Justice: How Electronic Courtrooms Shape Evidentiary Concerns. *Cleveland State Law Review*, 57, 2002-2003, Nr. 50, p. 72. WestLaw, <http://www.westlaw.com>, Vilnius [2009-08-10].

	pateikta eksperto išvada
Apžiūros protokolas	Apžiūros protokolas dėl daiktų, kuriuose įrašyta skaitmeninė informacija, ar dėl skaitmenine forma įrašytos rašytinės medžiagos ar vaizdų, formuojamų skaitmeninės informacijos pagrindu, ir pan.
Garso ir vaizdo medžiaga	Garso ir vaizdo medžiaga įrašyta skaitmenine forma

Įrodinėjimo priemonių skaitmeniniai atitikmenys

Antra, teismo procese bylos dalyviai ir teisėjas įrodymuose esančiai informacijai suvokti naudoja savo regėjimą¹⁰²⁵ ir klausą¹⁰²⁶. Žmogus gali matyti, girdėti, užuosti kvapą, pajusti skonį, paliesti¹⁰²⁷, tačiau trijų pastarųjų informacijos suvokimo būdų teisėjas paprastai betarpiškai nenaudoja. Prireikus kvapui, skoniui ir paviršiaus ypatybėms nustatyti pasitelkdamas ekspertus. Elektronine forma saugomos informacijos žmogus tiesiogiai, naudodamasis tik savo pojūčiais, be įrangos pažinti negali – nei magnetinės, dėl atitinkamo pojūčio stokos ir smegenų ypatybių, nei optinės – dėl regėjimo ir smegenų ypatybių. Pavyzdžiui, žmogus negali tiesiogiai pamatyti šviesos ir tamsos, kurias optiniame diske užfiksuoja lazerinė įranga, vėliau konvertuoja į elektroninį signalą ir po to – į žmogaus suvokiamus vaizdą ar garsą.

Trečia, pati *elektroninių įrodymų* sąvoka kelia rimtų abejonių dėl jos naudojimo. Jei įrodymas yra turinio ir formos vienybė, tuomet terminas *elektroniniai įrodymai*, mažiausiai, yra netikslus, kadangi sietinas vien tik su

¹⁰²⁵ Teisėjas skaito tekstą – rašytinę medžiagą, eksperto išvadą; apžiūri objektus – daiktus, vaizdo įrašus, vietą.

¹⁰²⁶ Teisėjas klausia asmenų kalbas – šalių, trečiųjų asmenų, liudytojų, eksperto; perklauso garso įrašus, daiktų skleidžiamus garsus.

¹⁰²⁷ Šiuolaikinis mokslas skiria ir daugiau būdų, kuriais žmogus gauna informaciją iš supančios aplinkos.

įrodinėjimo priemone, tai yra vien su įrodymo forma, nes *elektroninės žinios* yra sunkiai įsivaizduojama esybė.

4.3.3. Elektroninių įrodinėjimo priemonių problemų sprendimo koncepcija

Elektroninių įrodinėjimo priemonių problemos turėtų būti sprendžiamos pasitelkiant esamas įrodinėjimo priemones – eksperto išvadą, apžiūros protokolą, liudijimus, taip pat nagrinėjant pačios teikiamos informacijos ar materialinių laikmenų specifinius požymius, kurie gali patvirtinti duomenų tikrumą. Jeigu teisme šalims leidžiama pateikti paaiškinimus ir tai laikoma tinkama įrodinėjimo priemone, tai nėra daug prasmės riboti, kad būtų pateikta kitaip šalių surinkta ar užfiksuota informacija. Dėl elektroninių įrodymų įrodomosios vertės, vadovaujantis laisvo įrodymų vertinimo principu, visais atvejais spręs teismas.

Besikeičiančios technologijos būtinai pavers technologijomis grįsta teise pasenusia¹⁰²⁸. Todėl svarbiau, negu kada nors anksčiau, teisininkams ir teismams atsakingai naudoti stulbinantį teismo mokslo potencialą¹⁰²⁹, ypač jei teismas apgalvotai ir neperdėtai griežtai¹⁰³⁰ vertins eksperto išvadas. Neatsitiktinai pastebima, kad pastaruoju metu teismų bylos užverstos ekspertų liudijimų¹⁰³¹. Tai bendroji ir dėsninga tendencija¹⁰³². Juolab kad teismų ekspertų galimybės susitelkti į įrodinėjimo problemas gerokai išaugo. Ribiniai mokslai, kaip teismo medicina, teismo psichologija, atsiranda tuomet, kai įrodinėjimo procesas gana dažnai remiasi tam tikra žinių sritimi. Teismo

¹⁰²⁸ Campbell J., išnaša 125, p. 547.

¹⁰²⁹ Kiely T., išnaša 816, p. 453.

¹⁰³⁰ Teismai kviečiami į ekspertų liudijimus žiūrėti liberaliau ir jų nešalinti vien dėl to, kad jie neatitinka individualių teismo patikimumo standartų. Žr. Golanski A. Judicial Scrutiny of Expert Testimony in Environmental Tort Litigation. *Pace Environmental Law Review*, 399, 1992, Nr. 9, p. 474. WestLaw, <http://www.westlaw.com>, Vilnius [2009-12-11].

¹⁰³¹ Underwood R. Evaluating Scientific and Forensic Evidence. *American Journal of Trial Advocacy*, 149, 2000, Nr. 24, p. 149. WestLaw, <http://www.westlaw.com>, Vilnius [2010-07-01].

¹⁰³² Esama net pasiūlymų rinkti prisiekusiuosius iš ekspertų. Žr., pavyzdžiui, Bertelsen K. From Specialized Courts to Specialized Juries: Calling for Professional Juries in Complex Civil Litigation. *Suffolk Journal of Trial and Appellate Advocacy*, 1, 1998, Nr. 3, p. 34-35. WestLaw, <http://www.westlaw.com>, Vilnius [2009-12-11].

ekspertizės mokslų skaičiuojama jau per du šimtus¹⁰³³. Tačiau teismo procesas remiasi daug platesniu gamtos, technikos ir kitų mokslų sričių sąrašu – kartais teisėjui tenka susidurti su meteorologija, elektrotechnika, metalurgija, ryšiais ir t. t. Tokio epizodinio susidūrimo, žinoma, nepakanka naujam mokslui atsirasti¹⁰³⁴. Tačiau jei atsirastų poreikis, kitų mokslų pagalba įrodinėjimo procese galėtų būti itin ženkli. Todėl skaitmenine forma saugomiems įrodymams atskleisti būtina pasitelkti ekspertą. Problemą spręstų tas, kas ją sukūrė – techniniai mokslai. Prognozuotina, jog teismo informacinių technologijų ribinis mokslas teismo procese bus naudojamas vis dažniau.

Kitas tinkamai neišnaudotas skaitmenine forma saugomos, ypač internete neleistinai paskelbtos, informacijos atskleidimo būdas – platesnis apžiūros protokolų, kaip įrodinėjimo priemonės, naudojimas. Internete paskelbtos ar vis dar tebeskelbiamos informacijos peržiūrai, jos turinio išsiaiškinimui apžiūros protokolai puikiai tinka.

¹⁰³³ Schinkel M. Forensic Economics in Competition Law Enforcement. *Journal of Competition Law & Economics*, 1, 2008, Nr. 4, p. 2. WestLaw, <http://www.westlaw.com>, Vilnius [2009-12-11].

¹⁰³⁴ Жогин Н.В. (et al), išnaša 829.

IŠVADOS

1. Tarp interneto ir pozityviosios teisės nėra savaiminio ryšio, tačiau jį kuria įstatymo leidėjas teisės normose ir teismai sprendimuose. Todėl sprendžiant teisingumo, taikytinos teisės ir įrodinėjimo problemas civilinėse bylose dėl neleistino informacijos skelbimo internete tradiciniai principai gali ir turi būti taikomi. Teisės aktai ir teismų praktika turėtų tobulėti laipsniškai, derinant pozityviąją teisę su visuomenės raida, ir internetui ši taisyklė taikytina tiek pat, kiek bet kuriai kitai technologijai ar bendravimo priemonei.

2. Apibrėžiant pažeidimo vietą (lot. *locus delicti*) civilinėse bylose dėl neleistino informacijos skelbimo internete teisine-technologine prasme reikšmę turi: a) *informacijos išsiuntimo* vieta, kuri laikytina žalą sukėlusio veiksmo vieta (lot. *locus actus*), b) *informacijos gavimo* vieta, kuri laikytina žalos vieta (lot. *locus damni*), taip pat c) informaciją saugančios ir skelbiančios *tarnybinės stoties* vieta, kuri priskirtina kitokių žalą sukėlusių aplinkybių vietos kategorijai.

3. Visuotinai pripažintas skirtumas tarp JAV ir ES požiūrių į teisingumo nustatymą ir taikytinos teisės pasirinkimą civilinėse bylose dėl neleistino informacijos skelbimo internete – tariamas pirmenybės suteikimas lankstumui ar teisiniam tikrumui – neegzistuoja. Europos Sąjungoje nagrinėjamoje srityje lankstumas nėra labiau suvaržytas, o rezultato numatymas nėra paprastesnis negu Jungtinėse Valstijose. Teisingumo nustatymo ir taikytinos teisės pasirinkimo sprendimo apibrėžtumas civilinėse bylose dėl neleistino informacijos skelbimo internete gali būti pasiektas arba reikšmingai ribojant teismų kompetenciją, arba reikšmingai ją išplečiant, bet svarbiausia – nustatant apibrėžtus ir nelanksčius bylų paskirstymo teismams kriterijus. Nė vienas iš šių sprendimų nacionaliniams įstatymų leidėjams nėra priimtinas, kadangi nesant valstybių susitarimo vienašališkas jų laikymasis prieštarautų valstybių interesams. Todėl beveik nevaržomas teismų lankstumas ir kaip pasekmė –

rezultato numatymo stoka yra sąmoningo įstatymų leidėjo pasirinkimo išdava. Teisės mokslas gali pasiūlyti apibrėžtą rezultatą užtikrinančias teisingumo nustatymo ir taikytinos teisės pasirinkimo taisykles, tačiau dėl nurodytų priežasčių tokie pasiūlymai civilinėms byloms dėl neleistino informacijos skelbimo internete yra neaktualūs ir numatomoje ateityje yra pasmerkti būti ignoruojami.

4. Nagrinėjant teismų sprendimuose ir doktrinoje sukurtus gausius alternatyvius teisingumo nustatymo pasiūlymus civilinėse bylose dėl neleistino informacijos skelbimo internete, galėtų būti išgrynintos vos kelios pagrindinės idėjos, papildančios tradicinius principus. Sprendžiant dėl teismų kompetencijos šiose bylose, paprastai vertinami interneto tinklapių interaktyvumas, verslumas ir faktinis poveikis, taip pat skelbėjo veiklos kryptingumas, žinojimas apie ryšį su teismo vietos valstybe, technologijų naudojimas geografinėi lankytojų vietai nustatyti, susitarimų su nukentėjusiuoju buvimas. Visi nurodyti kriterijai, viena vertus, yra nepakankami teisingumo klausimui spręsti, kita vertus, jie tėra tam tikrų tradicinių principų atspindys. Teisingumo nustatymo problemą bylose dėl neleistino informacijos skelbimo internete tikslinga spręsti ne kuriant specialias internetui pritaikytas taisykles, kurios iki šiol buvo nesėkmingos, bet taikant tradicinius principus, atsižvelgiant į vykstančius socialinius ir technologinius pasikeitimus. Tradicinių teisingumo principų taikymas nepaneigia, ir net reikalauja, šiuolaikinių techninių priemonių naudojimo ginčo šalių ketinimams, sąžiningumui, siekiam, išlygoms dėl teisingumo, geografinėi buvimo vietai nustatyti.

5. Tradicinių teisingumo principų taikymą palengvintų atsakovo elgesio ir elgesio poveikio *lokalizavimas*. Lokalizuojant atsakovo elgesį bylose dėl neleistino informacijos skelbimo internete, be kita ko, tikslinga skirti dėmesio pažeidėjo veiksmų ir jų poveikio ryšiui su informacijos išsiuntimo, saugojimo, skelbimo ir pasiekiamumo vietomis.

6. Teisingumo nustatymui Lietuvoje reikšmę turi dvi aplinkybių grupės. Pirma – *atsakovo* buvimas valstybėje ieškinio įteikimo metu, nuolatinės gyvenamosios vietos turėjimas ar gyvenimas joje, turto valdymas, turtinių teisių priklausymo atsakovui faktas, atsakovo sutikimas. Tai yra bendri principai visoms byloms, jie nepriklauso nuo ginčo pobūdžio, laikytini prioritetiniais ir byla dėl neleistino informacijos skelbimo internete šiuo atveju neturi specifikos. Antra aplinkybių grupė, kai *ginčo* dalykas yra daiktas teismo vietos valstybėje, arba čia ginčo prievolė atsirado ar vykdytina. Šiems kriterijams atitinka tarnybinės stoties buvimo vieta ir informacijos pasiekiamumo faktas.

7. Nepaisant sąžiningo teisingumo nustatymo svarbos, sprendžiant dėl globalizacijos gausėjančius ginčus tarp skirtingų valstybių asmenų, reikšmingą vaidmenį gali ir turi atlikti garso ir vaizdo perdavimo bei asmens tapatybės nustatymo technologijos, sukūrusios prielaidas nuotoliniam teismo procesui. Suteikus užsienio asmeniui galimybę dalyvauti teismo procese nuotoliniu būdu naudojant vaizdo ir garso perdavimo technologijas, neigiami bylos nagrinėjimo padariniai užsienio asmenims sumažėtų.

8. Užsienio teismų praktikoje civilinėse bylose dėl neleistino informacijos skelbimo internete taikytinos teisės pasirinkimas yra nuvertintas, dažnai sprendžiamas neatskiriamai nuo teisingumo nustatymo ar nesprendžiamas apskritai, nors teoriniu lygmeniu teisingumo ir taikytinos teisės klausimų atskyrimas yra aiškus ir didesnių diskusijų nekelia. Tam įtakos turi istorinis teisingumo ir taikytinos teisės klausimų bendrumas, jurisdikcijos sąvokos daugiareikšmiškumas, taikytinos teisės pasirinkimo problemos nutylėjimas viešojoje teisėje, teisės pasirinkimo taisyklių nepritaikomumas viešajai teisei, teisingumo nustatymo ir taikytinos teisės pasirinkimo kriterijų panašumas, glaudus teisingumo ir taikytinos teisės klausimų sprendimo ryšys, kolizijos

taisyklių iššūkiai, psichologiniai sunkumai, taip pat užsienio teisės paieškos, vertimo ir aiškinimo problemos.

9. Istorinio teisingumo ir taikytinos teisės pasirinkimo bendrumo problemos neįmanoma pašalinti jau vien dėl to, kad teoriškai jos apskritai neturėtų būti. Informuotas teisėjas suvokia visuomenėje ir teisėje vykstančius procesus, tad istoriniai neatitikimai privalo būti tinkamai įvertinti. Todėl istorinis teisingumo ir taikytinos teisės klausimų subendrinimas negali būti laikomas užsienio teisės taikymo kliūtimi. Jurisdikcijos sąvokos daugiareikšmiškumo problemą pašalina jau pats tinkamas jos įvardijimas ir suvokimas, bent jau tuo atveju, kad yra susitarimas dėl termino vartojimo. Todėl termino *jurisdikcija* daugiaprasmiškumas, nors neabejotinai sukelia tam tikros painiavos, savaime negalėtų apsunkinti užsienio teisės taikymo. Taikytinos teisės pasirinkimo nutylėjimo viešojoje teisėje padarinių sprendimas užtikrinamas jau vien žinojimu. Suplakta teisingumo ir taikytinos teisės analizė turi tam tikrą teorinį ir loginį pagrindą, tačiau šis reiškinys labiau rodo ne problemą, bet sąmoningą teisinės politikos pasirinkimą. Lietuvoje pripažįstama, kad šie du klausimai turėtų būti atskirti, tad kol nepasikeitė įstatymų leidėjo ir teismų pozicija, problemų dėl to neturėtų kilti. Taisyklių panašumas taip pat neturėtų trukdyti taikyti užsienio teisę.

10. Taikytinos teisės pasirinkimo taisyklių nepritaikymas konfliktams spręsti tarp valstybių viešosios teisės yra ypač didelė kliūtis taikyti užsienio teisę, iki šiol neturinti adekvataus sprendimo. Tegali būti ieškoma priemonių, kurios sušvelnintų problemą, bet šiuo metu šio klausimo negalima išspręsti iš esmės. Tačiau tai yra teisinės politikos problema, todėl jos sprendimas išeina už siaurai suprantamo teisės mokslo ribų.

11. Teismui priskirtas įpareigojimas per ribotus terminus savarankiškai surasti užsienio teisės šaltinius netgi tuomet, kai nėra paieškos funkciją vykdančių vietinių ar užsienio institucijų, nėra galimybės pasitelkti proceso

dalyvių ar ekspertų, ir kai teisėjas nemoka ir neturi mokėti atitinkamos užsienio kalbos, vertintinas kaip neįgyvendinamas uždavinys. Absoliučiai tikslus sudėtingo teisinio teksto vertimas į kitą kalbą taip pat yra neįmanomas. Galima priartėti prie absoliutaus atitikmens, jeigu vertimas yra tobulas, tačiau sudėtingais atvejais visiškai atitikmuo yra nepasiekiamas. Šiuolaikiniam mokslui nėra žinoma būdų, kaip patikimai užtikrinti originalaus ir išversto tekstų tapatumą. Kvalifikuotas vertėjas turi galimybę išvengti visų lingvistinių spąstų, tačiau jis negali nei suvienodinti dviejų kalbų struktūros, nei dviejų visuomenių socialinės ir teisinės kultūros, nei vartojamų sąvokų ir koncepcijų. Vertimas išliks kūrybinė veikla netgi verčiant teisinius tekstus, ir jau vertimo metu neišvengiamai pradedamas teisės aiškinimo procesas.

12. Daugelis teisės aiškinimo teorijų turi privalumų ir trūkumų, tačiau teisės aiškinimui tik konkrečios bylos aplinkybėms neatsirado alternatyvos. Kad ir kokia aiškinimo teorija būtų naudojama, aiškinimo pagrįstumo neįmanoma verificuoti jokiais objektyviomis mokslo priemonėmis. Teismų instancinė sistema dėl savo prigimties tokia priemone nelaikytina. Todėl teisės aiškinimo teorijoms sunkiai taikytina mokslo, bent jau teisės mokslo, kategorija. Eklektiškas aiškinimas šiuo metu negali būti pakeistas joku kitu. Kuo daugiau skirtingų argumentų apsvarsto teismas, aiškindamas teisę, kuo daugiau teorijų naudoja, tuo kokybiškesnis aiškinimas yra atliekamas. Nėra pagrindo apsiriboti vienu ar kitu aiškinimo būdu, kai galima pasitelkti visus.

13. Jau vien dėl praktinių priežasčių, tokių kaip atitinkamų procesinių institutų nebuvimo, o dažnai – ir tiesiogiai įpareigojančių teisės aktų nuostatų, teismas negali ir neturi taikyti užsienio procesinės teisės. Nesant aiškios takoskyros tarp materialiosios ir proceso teisės, *ad hoc* teismo svarstymai konkrečioje byloje neturi alternatyvų.

14. Lietuvos teisėje įtvirtintas draudimas atsisakyti taikyti užsienio teisę vien dėl to, kad ji yra viešoji, yra pateisintinas. Kita vertus, teismas dažnai

neturi galimybės netaikyti *lex fori*, kai užsienio viešoji teisė prieštarauja vietinei viešajai teisei. Civilinėse bylose dėl neleistino informacijos skelbimo internete viešąją ir privatinę teisę atskirti yra itin sunku, kadangi privatinės teisės normos šioje srityje yra persipynusios ir net grįstos konstitucinės, baudžiamosios ir kitų viešosios teisės šakų principais ir normomis. Turint omenyje, kad valstybės paprastai be išlygų siekia įgyvendinti savo viešąją teisę, neatsižvelgdamos į kitoms valstybėms jų sprendimais daromą poveikį, teisingumo ir taikytinos teisės klausimų nagrinėjimas tarptautinės privatinės teisės kontekste civilinėse bylose dėl neleistino informacijos skelbimo internete susiduria su daugybe problemų. Visuotinis valstybių susitarimas dėl teisingumo ir taikytinos teisės neleistino informacijos skelbimo internete kontekste yra mažai tikėtinas. Pritaikius viešosios tvarkos doktriną arba vykdant įpareigojimą taikyti imperatyviają teisę, viešosios teisės tikrojo konflikto atveju būtų taikoma teismo vietos teisė. Viešoji užsienio teisė gali būti laisvai taikoma tik tuomet, kai nėra jai prieštaraujančios vietinės viešosios teisės, kurios taikymu būtų suinteresuota teismo vietos valstybė, kitaip tariant – paprastai tik tuomet, kai nėra tikrosios teisių kolizijos.

15. Lietuvoje įtvirtintas reguliavimas, kuomet vienais atvejais užsienio teisės turinys laikomas teisės klausimu, kitais – fakto klausimu, o teismui nepavykus nustatyti užsienio teisės turinio, ar užsienio teise besiremiančiai šaliai nepavykus jo įrodyti, taikoma vietinė teisė atitinka šiuolaikinius poreikius, nors nėra visiškai nuoseklus.

16. Iš esmės visos priešasties teisės (lot. *lex causae*) taikytinos teisės pasirinkimo taisyklės grindžiamos teritoriniu (teritorialumo) principu. Jau pati vietos teisės (lot. *lex loci*) sąvoka skatina rinkti tam tikrą vietą ir jos įstatymą, todėl teritorijos ir vietos pabrėžimas savaime neturi gilios prasmės. Tarptautinės privatinės teisės raidos metu buvo rasta būdų, kaip lanksčiau parinkti teisę netgi taikant teritorinį principą. Tapo įprasta vertinti ne tik veiksmo vietą (lot. *locus actus*), bet ir veiksmo poveikio, plačiąja prasme, vietą

(lot. *locus effectus*) bei daugybę susijusių aplinkybių. Taip įstatymo taikymas už jį paskelbusio suvereno teritorijos ribų faktiškai seniai tapo norma. Kartais pats įstatymo leidėjas tiesiogiai įpareigoja savo valstybės teismus taikyti savo šalies įstatymą užsienyje vykstantiems santykiams. Kadangi teritorinis principas teoriškai ir praktiškai gali reikšti *lex loci delicti*, *lex loci actus*, *lex loci damni*, *lex loci protectionis*, *lex loci situs*, *lex fori*, *lex domicilii*, *lex patriae*, *lex loci laboris*, *lex loci originis*, *lex loci destinationis*, *lex loci expeditionis* ir daugybės kitų kolizinių taisyklių taikymą, šis kolizinis principas vargu ar gali būti laikomas taisykle. Veikiau jis turėtų būti suprantamas kaip koncepcija, idėja, metafora, kviečianti teismus nenukrypti nuo suteiktų teisių teorijos. Teritorinis principas savaime nenurodo vietos, kurios įstatymas turi būti taikomas, bet skatina ieškoti įstatymo, kuris saugo pažeistą teisę. Tačiau būtent įstatymų persidengimas sudaro teisių konfliktų problemos esmę, todėl toks nurodymas savaime yra bejėgis. Teismas visais atvejais atvirai netaikytų jokio *lex causae*, kuris nesuteikia teisės, kitaip tariant – netaikytų įstatymo, kuris nereguliuoja santykių. Visur vykstančio pažeidimo atveju, kas paprastai atsitinka civilinėse bylose dėl neleistino informacijos skelbimo internete, nėra teorinių priežasčių, dėl kurių vienoje byloje negalėtų būti taikomi daugelio valstybių įstatymai, sprendžiant reikalavimus, susijusius su kiekviena iš tų valstybių. Ištikimumas teritoriniam principui įpareigotų elgtis būtent taip. Vienintelės glaudžiausios ar kitu pagrindu parinktos teisės naudojimas reikštų, kad net savarankiškiems santykiams bus atvirai taikoma svetimos valstybės teisė. Akivaizdu, kad daugybės teisių taikymo našta taptų bemaž nepakeliama, o sprendimo vidinis suderinamumas keltų rūpesčių. Todėl pragmatiniais sumetimais keliolikos teisių taikymas netenkintų. Ir visgi tokia galimybė svarstyтина, nes ši našta galėtų būti perkeliama proceso dalyviams ir pagaliau – pralaimėjusiai šaliai, o tai skatintų rūpestingumą tiek keliant reikalavimus, tiek juos ginčijant, taip pat stimuliuotų susitarimus dėl taikytinos teisės, jeigu jie būtų leisti.

17. Taikytinos teisės pasirinkimui užsienio elementą turinčiose civilinėse bylose dėl neleistino informacijos skelbimo internete būtina teisingai įveikti teisių kolizijos problemą. Teisės aktai tokioms byloms nenurodo visiškai apibrėžtų teisės pasirinkimo taisyklių, todėl teismai privalo vadovautis bendraisiais principais. Mokslininkų požiūriai į teisės pasirinkimą drastiškai skiriasi. Sukurta daugybė teorijų, kurių trūkumus nurodo ne tik kritikai, bet ir patys kūrėjai. Todėl doktrinos naudojimo uždavinys praktikoje yra sunkus. Siūlytinas teisių kolizijos teorijų sisteminimas, metodų klasifikavimas naudojant erdvinį trimatį taikytinos teisės teorijų modelį, turintį tris ašis – teisių kolizijos įveikimo būdo ašį, arba *lex fori* (F) ir *lex causae* (C) dichotomija abscisėje, interesų vertinimo ašį, arba *vienašališkumo* (V) ir *daugiašališkumo* (D) dichotomija ordinatėje, bei taikomos teisės pobūdžio ašį, arba *materialumo* (M) ir *pasirinkimo* (P) dichotomija aplikatėje. Siūlomas modelis leidžia nurodyti kiekvienos teorijos vietą trimatėje sistemoje. Daugumos teorijų esminiai principai gali būti aprašyti nurodytomis šešiomis kategorijomis, todėl modelio taikymo sritis yra labai plati – nuo tolesnių diskusijų nuoseklumo užtikrinimo iki taikytinos teisės pasirinkimo konkrečioje byloje palengvinimo. Esant įprastoms sąlygoms, užsienio elementą turinčiose civilinėse bylose dėl neleistino informacijos skelbimo internete tinkamos taikytinos teisės teorijos vieta modelyje būtų C-D-P.

18. Sprendžiant bylas dėl neleistino informacijos skelbimo internete, kaip ir bet kokias kitas bylas dėl padarytos žalos atsirandančių prievolių, Lietuvoje bendruoju atveju taikoma valstybės, kurioje yra *abiejų* šalių nuolatinė gyvenamoji vieta, teisė (lot. *lex domicilii*). Jeigu šalių gyvenamosios vietos yra skirtingose valstybėse, tuomet taikoma teismo vietos valstybės teisė (lot. *lex fori*), jei dėl to šalys susitarė. Internetas neturi įtakos nei *lex domicilii*, nei *lex fori* taikymui, nes komunikacija neveikia nei gyvenamosios, nei teismo vietos sąvokų prasmės. Jeigu šalys gyvena skirtingose valstybėse ir nesusitarė dėl teismo vietos teisės taikymo, tuomet taikoma tos valstybės teisė, kurią pasirinko nukentėjęs asmuo. Tačiau jo galimybė rinktis, kaip ir visais kitais

atvejais, yra apribota. Jis gali pasirinkti vieną iš trijų variantų: valstybės, kurioje padarytas žalą sukėlęs veiksmas, teisę (lot. *lex loci actus*), atitinkamai bylose dėl neleistinos informacijos skelbimo tai būtų informacijos išsiuntimo ar tarnybinės stoties vietos valstybė; valstybės, kurioje buvo kitokių žalą sukėlusiu aplinkybių, teisę, atitinkamai – tarnybinės stoties vietos valstybė; ir valstybės, kurioje atsirado žala, teisę (lot. *lex loci damni*), atitinkamai – tarnybinės stoties vietos ar informacijos gavimo vietos valstybė. Valstybės, su kuria ginčas labiausiai susijęs, sąvoka, tiesiogiai nesietina su informacijos perdavimo priemonėmis. Todėl šiuo atveju derėtų vadovautis bendromis taisyklėmis ir atsižvelgti į tai, kurioje valstybėje yra tarnybinės stoties buvimo, informacijos išsiuntimo ir atsiuntimo vietos, koks yra pažeidėjo valios kryptingumas ir kokia yra žalą padariusio ir patyrusio asmenų nacionalinė priklausomybė.

19. Visos šiuolaikiniame teismo procese naudojamos įrodinėjimo priemonės savo kilme yra arba daiktai, arba liudijimai. Šalių ir trečiųjų asmenų paaiškinimai yra liudijimai, liudytojų parodymų atitikmuo. Rašytinė medžiaga suponuoja materialaus pasaulio dalyko – laikmenos buvimą, todėl iš esmės tai daiktas, kuriame tam tikrais ženklais įtvirtinta informacija. Apžiūros metu daiktai apžiūrimi jų buvimo vietoje ir apžiūros protokolas tarsi pakeičia daiktą. Bylai išspręsti reikalingos informacijos pirminiu šaltiniu išlieka daiktas ar daiktai, o protokolas tėra tarpininkas tarp į bylą nepateikto daikto ir proceso – lygiai taip pat, kaip įrašai protokole pakeičia liudytojų parodymus. Eksperto išvada – tai asmens, turinčio specialių mokslo, medicinos, meno, technikos ar amato žinių, nuomonė, perkelta į materialinę laikmeną, todėl eksperto išvada savo kilme yra liudijimas. Nuotraukos, vaizdo ir garso įrašai teismui pateikiami materialiuose šaltiniuose – popieriuje, juostose, diskuose ir kitose laikmenose. Todėl šios įrodinėjimo priemonės tėra daiktai. Visos kitos civiliniame procese naudotinos įrodinėjimo priemonės taip pat bus arba daiktai, arba liudijimai, todėl atviras įrodinėjimo priemonių sąrašas negali nei apsunkinti, nei

palengvinti proceso. Daiktinius įrodymus prasminga vadinti tiesiog daiktais, o rašytinius įrodymus – rašytine medžiaga.

20. Civilinio proceso kodekse įtvirtintų įrodinėjimo priemonių – šalių ir trečiųjų asmenų paaiškinimų, liudytojų parodymų, rašytinės medžiagos, daiktų, apžiūros protokolų, ekspertų išvadų, nuotraukų, vaizdo ir garso įrašų – išskyrimas, pagrįstas proceso tikslais, yra dėsningas. Vadinamųjų *elektroninių įrodymų* kaip atskiros įrodinėjimo priemonės išskyrimas nėra nei pagrįstas, nei būtinas, nei tikslingas, o pats elektroninio įrodymo terminas, nors plačiai paplitęs, nėra sėkmingas. Elektroninio įrodymo sąvoka paprastai suponuoja informacijos saugojimą skaitmenine forma, tačiau nenusako, ar šios informacijos sukūrimo metu įvyko bent viena transformacija iš analoginės.

21. Tarp popierinių ir elektroninių dokumentų nėra neįveikiamų skirtumų, turinčių reikšmės civiliniam procesui – abiejų rūšių dokumentai gali būti išlaikyti ar sunaikinti, turėti užbaigtą ar dinaminį turinį, turėti meta-duomenų, būti priklausomi nuo aplinkos, dėvėtis, būti sudaryti iš vienos ar daugybės dalių, o jų skirtinga apimtis, paieškos patogumas ar dauginimo sparta yra su civiliniu procesu tiesiogiai nesusijusios savybės. Galimybė pakeisti informacijos saugojimo formą – iš analoginės į skaitmeninę ir atvirkščiai – įmanoma tiek procese, tiek už jo ribų. Skirtumai tarp šių informacijos saugojimo formų teismo procese negalėtų būti tiek esminiai, kad reikalautų keisti civilinio proceso įstatymus. Yra kelios pagrindinės mokslininkų iniciatyvų keisti civilines taisykles, jas detalizuojant ir įtraukiant elektroninio įrodymo sąvoką, priežastys. Iš svarbiausių išskirtinos bendrosios teisės valstybių įrodinėjimo tradicijų ypatumai, prisiekusiųjų instituto specifika ten, kur jis naudojamas, ir nepasitikėjimas teismais valstybėse, kuriose ginčų rezultatas yra ypač neapibrėžtas. Pirmosios dvi priežastys Lietuvoje yra neaktualios. Būgštavimai, kad laisvas įrodymų vertinimas peraugs į teisėjų savivalę, turi tam tikrą pagrindą, tačiau pasiūlymai atsigręžti į formaliąją įrodinėjimo teoriją, ieškoti joje racionalumo, nėra nei teisingi, nei tikslingi, nei

realūs. Laisvo įrodymų vertinimo principas įtvirtintas daugumos šalių įstatymuose ir neturi rimtų alternatyvų tol, kol nėra visuotinai pripažintų įrodomosios vertės kiekinio matavimo metodikų. Neteisingo įrodymų vertinimo problemas tikslinga spręsti kitais metodais, kurių svarbiausi – tikrojo teismų ir teisėjų nepriklausomumo, teisėjų kvalifikacijos ir proceso skaidrumo užtikrinimas.

22. Nepaisant bylų dėl neleistino informacijos skelbimo internete įvairovės, proceso dalyviai ir teismai dažniausiai susiduria viso labo su keturiomis pagrindinėmis įrodinėjimo problemomis: a) duomenų apie praeities situaciją išsiaiškinimo, b) atsakingų asmenų tapatybės nustatymo, c) įrodymų surinkimo, išreikalavimo bei naudojimo, d) įrodymų patikimumo užtikrinimo. Nė viena iš šių problemų nėra būdinga išimtinai internetui. Skaitmenine forma saugomi įrodymai teismo procese naudotini priklausomai nuo jų turinio ir pateikimo formos kaip rašytinė medžiaga, daiktai, nuotraukos, garso ir vaizdo įrašai. Skaitmenine forma saugomų įrodymų tikrumui patvirtinti ir turiniui atskleisti plačiau naudotini liudytojų parodymai, eksperto išvados ir apžiūros protokolai. Taip pat tirtini įrodymų požymiai, galintys savaime patvirtinti jų tikrumą. Interneto kontekste duomenų apie praeities situaciją išsiaiškinimo, atsakingų asmenų tapatybės nustatymo, įrodymų surinkimo, išreikalavimo, tyrimo, vertinimo, patikimumo ir tikrumo užtikrinimo problemų sprendimas nėra sunkesnis nei kitais atvejais. Skaitmenine forma saugomos informacijos gausa, esamos automatinio informacijos rinkimo ir apdorojimo priemonės dažnai net palengvina įrodinėjimą. Dėl informacinių technologijų raidos ir jų sudėtingumo yra tikėtinas ribinio mokslo – teismo informacinių technologijų – naudojimo teismų procesuose reikšmės didėjimas.

ŠALTINIŲ IR LITERATŪROS SĄRAŠAS

Teisės aktai, teisių aktų projektai ir parengiamoji medžiaga

1. Albanijos Respublikos civilinio proceso kodeksas. http://www.coe.int/T/E/Legal_Affairs/Legal_co-operation/Legal_professionals/Enforcement_Agents/3_Information_from_member_states/Civil%20Procedure%20Code%20Albania.pdf [2010-06-30].
2. Armėnijos Respublikos civilinio proceso kodeksas. http://www.parliament.am/law_docs/070898HO247eng.pdf?lang=eng [2010-06-30].
3. Bendras Komisijos ir Europos Sąjungos Tarybos pareiškimas dėl 15 ir 73 straipsnių, 2000 m. gruodžio 14 d. <http://register.consilium.eu.int/pdf/en/00/st14/14139en0.pdf> [2006-10-20].
4. Čekijos Respublikos civilinio proceso kodeksas. <http://zakony-online.cz/?s22&q22=all> [2010-06-29].
5. Europos Parlamento ir Tarybos 2007 m. liepos 11 d. reglamentas (EB) Nr. 864/2007 (Roma II). OL L 199, 2007 7 31, p. 40-49.
6. Europos Parlamento ir Tarybos 2008 m. birželio 17 d. reglamentas (EB) Nr. 593/2008 (Roma I). OL L 177, 2008 7 4, p. 6-16.
7. JAV federalinės įrodymų taisyklės. http://afcca.law.af.mil/content/afcca_data/cp/us_federal_rules_of_evidence_2006.pdf [2010-06-26].
8. Hagos tarptautinės privatinės teisės konferencija. Preliminary Draft Convention on Jurisdiction and Foreign Judgments in Civil and Commercial Matters, adopted by Special Commission on 30 October 1999, amended version. <http://www.kentlaw.edu/perritt/conflicts/hagueoct.html> [2006-10-20].
9. JAV Virdžinijos tinklalapių apsaugos aktas. Projektas.
10. Jungtinės Karalystės tyrimo galios aktas, 2000.
11. Kalifornijos įrodymų kodeksas. <http://www.leginfo.ca.gov/cgi-bin/calawquery?codesection=evid&codebody=&hits=20> [2010-07-02].
12. Lenkijos Respublikos civilinio proceso kodeksas. <http://www.prawniki-online.eu/wzory%20pism/K.P.C.pdf> [2010-06-29].

13. Lietuvos Respublikos civilinio proceso kodeksas. Valstybės žinios, 2002, Nr. 36-1340.
14. Lietuvos Respublikos civilinis kodeksas. Valstybės žinios, 2000, Nr. 74-2262.
15. Lietuvos Respublikos elektroninio parašo įstatymas. Valstybės žinios, 2000, Nr. 61-1827.
16. Lietuvos Respublikos komercinio arbitražo įstatymas. Valstybės žinios, 1996, Nr. 39-961.
17. Lietuvos Respublikos Konstitucija. Valstybės žinios, 1992-11-30, Nr. 33-1014.
18. Lietuvos Respublikos Seimo nutarimas dėl 1958 metų Niujorko konvencijos dėl užsienio arbitražų sprendimų pripažinimo ir vykdymo ratifikavimo. Valstybės žinios, 1995, Nr. 10-208.
19. Lietuvos Respublikos visuomenės informavimo įstatymas. Valstybės žinios, 1996, Nr. 71-1706.
20. Lietuvos Respublikos Vyriausybės 2003 m. kovo 05 d. nutarimas Nr. 290 dėl viešo naudojimo kompiuterių tinkluose neskelbtinos informacijos kontrolės ir ribojamos viešosios informacijos platinimo tvarkos patvirtinimo. Valstybės žinios, 2003, Nr. 24-1002.
21. Niujorko 1958 m. konvencija "Dėl užsienio arbitražų sprendimų pripažinimo ir vykdymo".
22. Pavyzdynis elektroninės komercijos įstatymas. http://www.uncitral.org/pdf/english/texts/electcom/05-89450_Ebook.pdf [2010-06-30].
23. Prancūzijos Respublikos civilinis kodeksas. http://www.lexinter.net/ENGLISH/civil_code.htm [2010-06-29].
24. Rusijos Federacijos civilinio proceso kodeksas. <http://www.roskodeks.ru/> [2010-06-29].
25. Serbijos Respublikos civilinio proceso kodeksas. http://www.mpravde.gov.rs/images/22__civil_procedure_code.pdf [2010-06-30].

26. Tarybos 2000 m. gruodžio 22 d. reglamentas 44/2001 (EC) dėl jurisdikcijos ir teismo sprendimų civilinėse ir komercinėse bylose pripažinimo ir vykdymo. OL 012, 2001 01 16, 1-23 p.
27. Tarybos 2000 m. gruodžio 22 d. reglamento 44/2001 pataisymai. OL C62E, 2001 02 27, p. 243-275.

Specialioji literatūra

1. Ackerman C. World-Wide Volkswagen, Meet the World Wide Web: An Examination of Personal Jurisdiction Applied to a New World, Saint John's Law Review, 403, 1997, Nr. 71. WestLaw, <http://www.westlaw.com>, Vilnius [2010-08-10].
2. Adler A. Translating & Interpreting Foreign Statutes. Michigan Journal of International Law, 37, 1997, Nr. 19. WestLaw, <http://www.westlaw.com>, Vilnius [2011-08-23].
3. Akehurst M., Malanczuk P. Šiuolaikinis tarpatutinės teisės įvadas. Eugrimas: Vilnius, 2000.
4. Alexander L. The Public/Private Distinction and Constitutional Limits on Private Power. Constitutional Commentary, 361, 1993, Nr. 10. WestLaw, <http://www.westlaw.com>, Vilnius [2011-09-16].
5. Allen R. Factual Ambiguity and a Theory of Evidence. Northwestern University Law Review, 604, 1994, Nr. 88. WestLaw, <http://www.westlaw.com>, Vilnius [2010-07-01].
6. Amadei X. Standards of Liability for Internet Service Providers: a Comparative Study of France and the United States With a Specific Focus on Copyright, Defamation, and Illicit Content. Cornell International Law Journal, 189, 2001, Nr. 35. WestLaw, <http://www.westlaw.com>, Vilnius [2005-03-04].
7. Andrieux G. Declining Jurisdiction in a Future International Convention on Jurisdiction and Judgment – How Can We Benefit From Past Experiences in Conciliating the Two Doctrines of Forum Non Conveniens and Lis Pendens. Loyola of Los Angeles International and

- Comparative Law Review, 323, 2005, Nr. 27. WestLaw, <http://www.westlaw.com>, Vilnius [2009-02-21].
8. Antonelli A. Applicable Law Aspects of Copyright Infringement on the Internet: What Principles should Apply? Singapore Journal of Legal Studies, 147, 2003. WestLaw, <http://www.westlaw.com>, Vilnius [2009-12-03].
 9. Arasimavičius M. Internetinių azartinių lošimų teisinio reguliavimo problemos. Socialinių mokslų studijos, 299, 2009, Nr. 2(2). http://www.mruni.eu/lt/mokslo_darbai/sms/ [2010-08-19].
 10. Aristotelian Society Proceedings. Supplementary Volume, 22, 1948.
 11. Aristotle. Nicomachean Ethics. 6 knyga. <http://classics.mit.edu/Aristotle/nicomachaen.html> [2011-08-25]
 12. August R. International Cyber-jurisdiction: a Comparative Analysis. American Business Law Journal, 531, 2002, Nr. 39. WestLaw, <http://www.westlaw.com>, Vilnius [2006-10-20].
 13. Austin J., Campbell R. Lectures on Jurisprudence, or, the Philosophy of Positive Law. Vol. 2. New Jersey: The Lawbook Exchange, 2005. Leidimai <http://www.archive.org/details/lecturesonjuris02austgoog> [2011-09-24].
 14. Bachand F. The "Proof" of Foreign Normative Facts Which Influence Domestic Rules. Osgoode Hall Law Journal, 269, 2005, Nr. 43. WestLaw, <http://www.westlaw.com>, Vilnius [2011-08-23].
 15. Bales R., Van Wert S. Internet Web Site Jurisdiction. John Marshall Journal of Computer and Information Law, 21, 2001, Nr. 20. WestLaw, <http://www.westlaw.com>, Vilnius [2006-10-20].
 16. Balin R., Handman L., Reid E. Libel Tourism and the Duke's Manservant – an American Perspective. European Human Rights Law Review, 303, 2009, Nr. 3.
 17. Ballon I. Pinning the Blame in Cyberspace: Towards a Coherent Theory for Imposing Vicarious Copyright, Trademark and Tort Liability for Conduct Occurring Over the Internet. Hastings Communications and

- Entertainment Law Journal, 729, 1996, Nr. 18. WestLaw, <http://www.westlaw.com>, Vilnius [2009-12-11].
18. Ban K. Does the Internet Warrant a Twenty-Seventh Amendment to the United States Constitution? *Journal of Corporation Law*, 521, 1998, Nr. 23. WestLaw, <http://www.westlaw.com>, Vilnius [2009-12-03].
 19. Barak A. Foreword: a Judge of Judging: the Role of Supreme Court in a Democracy. *Harvard Law Review*, 16, 2002, Nr. 116. WestLaw, <http://www.westlaw.com>, Vilnius [2011-07-14].
 20. Barendt E. Jurisdiction in Internet Libel Cases. *Penn State Law Review*, 727, 2006, Nr. 110. WestLaw, <http://www.westlaw.com>, Vilnius [2006-10-20].
 21. Bari J. A Survey of the Internet Jurisdiction Universe. *New York International Law Review*, 123, 2005, Nr. 18. WestLaw, <http://www.westlaw.com>, Vilnius [2009-12-03].
 22. Barlow J. A Declaration of the Independence of Cyberspace, 1996. <http://homes.eff.org/~barlow/Declaration-Final.html> [2006-10-20].
 23. Baron J. (et al) The Sedona Conference Commentary on Achieving Quality in the E-Discovery Process. *Sedona Conference Journal*, 299, 2009, Nr. 10. WestLaw, <http://www.westlaw.com>, Vilnius [2009-12-11].
 24. Bassett D. The Forum Game. *North Carolina Law Review*, 333, 2006, Nr. 84. WestLaw, <http://www.westlaw.com>, Vilnius [2009-02-21].
 25. Baxter W. Choice of Law and the Federal System. *Stanford Law Review*, 1963. WestLaw, <http://www.westlaw.com>, Vilnius [2009-12-03].
 26. Beale J. A Treatise on the Conflict of Laws. Three volumes. New York: Baker, Voorhis & Co., 1935.
 27. Beall C. The Scientological Defenestration of Choice-of-Law Doctrines for Publication Torts on the Internet. *John Marshall Journal of Computer and Information Law*, 361, 1997, Nr. 15. WestLaw, <http://www.westlaw.com>, Vilnius [2005-03-04].

28. Beltran J. What a Local Internet Company Can Do About Legal Uncertainty in Cyberspace: a Policy Proposal on How to Deal with the International Jurisdictional, Judgment, Enforcement, and the Conflict of Law Problems Posed by the Internet. Boston College Intellectual Property & Technology Forum, 112701, 2001. WestLaw, <http://www.westlaw.com>, Vilnius [2009-12-03].
29. Benoliel D. Law, Geography, and Cyberspace: the Case of On-Line Territorial Privacy. Cardozo Arts and Entertainment Law Journal, 125, 2005, Nr. 23. WestLaw, <http://www.westlaw.com>, Vilnius [2009-12-11].
30. Bentham J. The Works. Vol. 2. Edinburgh: William Tait, 1843. http://oll.libertyfund.org/?option=com_staticxt&staticfile=show.php%3Ftitle=1921&chapter=113490&layout=html#a_2338626 [2011-09-24].
31. Berge J. The Territoriality Principle and Intellectual Property. CEJEC WP-2010/6. http://www.cejec.eu/wp-content/uploads/2010/06/berge_en-wp-cejec-2010_6.pdf [2011-06-07].
32. Berman P. The Globalization of Jurisdiction. University of Pennsylvania Law Review, 311, 2002, Nr. 151. WestLaw, <http://www.westlaw.com>, Vilnius [2009-11-25].
33. Berman P. Towards a Cosmopolitan Vision of Conflict of Laws: Redefining Governmental Interests in a Global Era. University of Pennsylvania Law Review, 1819, 2005, Nr. 153. WestLaw, <http://www.westlaw.com>, Vilnius [2006-09-08].
34. Bertelsen K. From Specialized Courts to Specialized Juries: Calling for Professional Juries in Complex Civil Litigation. Suffolk Journal of Trial and Appellate Advocacy, 1, 1998, Nr. 3. WestLaw, <http://www.westlaw.com>, Vilnius [2009-12-11].
35. Bick J. Why Should the Internet Be Any Different? Pace Law Review, 41, 1998, Nr. 19. WestLaw, <http://www.westlaw.com>, Vilnius [2009-12-11].

36. Bigos O. Jurisdiction Over Cross-Border Wrongs on the Internet. *International and Comparative Law Quarterly*, 585, 2005, Nr. 54. WestLaw, <http://www.westlaw.com>, Vilnius [2006-10-20].
37. Black M. The Gap Between „Is“ and „Should“. *The Philosophical Review*, 165, 1964, Nr. 73. <http://www.jstor.org/pss/2183334> [2011-08-15].
38. Blakesley C. Wings for Talons: the Case for the Extraterritorial Jurisdiction Over Sexual Exploitation of Children Through Cyberspace. *Wayne Law Review*, 109, 2004, Nr. 50. WestLaw, <http://www.westlaw.com>, Vilnius [2009-12-03].
39. Blavin J. Gore, Gibson, and Goldsmith: the Evolution of Internet Metaphors in Law and Commentary. *Harvard Journal of Law and Technology*, 265, 2002, Nr. 16. WestLaw, <http://www.westlaw.com>, Vilnius [2009-12-03].
40. Blinka D. Ethics, Evidence, and the Modern Adversary Trial. *Georgetown Journal of Legal Ethics*, 1, 2006. WestLaw, <http://www.westlaw.com>, Vilnius [2010-07-01].
41. Blom J. Whither Choice of Law? A Look at Canada and Australia. *Willamette Journal of International Law and Dispute Resolution*, 211, 2004, Nr. 12. WestLaw, <http://www.westlaw.com>, Vilnius [2009-12-03].
42. Boyd T. The Information Black Hole: Managing the Issues Arising From the Increase in Electronic Data Discovery in Litigation. *Vanderbilt Journal of Entertainment Law and Practice*, 323, 2005, Nr. 7. WestLaw, <http://www.westlaw.com>, Vilnius [2009-12-11].
43. Boyle J. Foucault in Cyberspace: Surveillance, Sovereignty, and Hardwired Censors, 177, 1997. WestLaw, <http://www.westlaw.com>, Vilnius [2009-11-25].
44. Bolin R. Locking Down the Library: How Copyright, Contract, and Cybertrespass Block Internet Archiving. *Hastings Communications and*

- Entertainment Law Journal, 1, 2006, Nr. 29. WestLaw, <http://www.westlaw.com>, Vilnius [2010-07-01].
45. Bone S. Private Harms in the Cyber-World: the Conundrum of Choice of Law for Defamation Posed by *Gutnick v. Dow Jones & Co.* Washington and Lee Law Review, 279, 2005, Nr. 62. WestLaw, WestLaw, <http://www.westlaw.com>, Vilnius [2006-10-20].
46. Boone B. Bullseye!: Why a “Targeting” Approach to Personal Jurisdiction in the E-commerce Context Makes Sense Internationally. Emory International Law Review, 241, 2006, Nr. 20. WestLaw, <http://www.westlaw.com>, Vilnius [2006-10-20].
47. Boos E. The Misapplication of the “Is-Ought” Distinction and the Role of Justice in Hart’s Legal Theory. SSRN, 2003. http://papers.ssrn.com/sol3/papers.cfm?abstract_id=460761 [2011-10-16].
48. Branscomb A. Anonymity, Autonomy, and Accountability: Challenges to the First Amendment in Cyberspaces. Yale Law Journal, 1639, 1995, Nr. 104. WestLaw, <http://www.westlaw.com>, Vilnius [2009-12-11].
49. Brennan M. Interpreting the Phrase “Newly Discovered Evidence”: May Previously Unavailable Exculpatory Testimony Serve as the Basis for a Motion for a New Trial Under Rule 33? Fordham Law Review, 1095, 2008, Nr. 77. WestLaw, <http://www.westlaw.com>, Vilnius [2010-07-01].
50. Burbank S. Jurisdiction to Adjudicate: End of the Century or Beginning of the Millennium? Tulane Journal of International and Comparative Law, 111, 1999, Nr. 7. WestLaw, <http://www.westlaw.com>, Vilnius [2010-08-10].
51. Burk D. Federalism in Cyberspace. Connecticut Law Review, 1095, 1996, Nr. 28. WestLaw, <http://www.westlaw.com>, Vilnius [2010-08-10].

52. Burk D. Jurisdiction in a World without Borders. *Virginia Journal of Law & Technology*, 3, 1997, Nr. 1. WestLaw, <http://www.westlaw.com>, Vilnius [2006-09-18].
53. Burke F. The Discoverability of Computerized Information. *American Law Institute-American Bar Association*, 205, 2004, Nr. 63. WestLaw, <http://www.westlaw.com>, Vilnius [2005-03-04].
54. Burmeister K. Jurisdiction, Choice of Law, Copyright, and the Internet Protection: Against Framing in an International Setting. *Fordham Intellectual Property, Media and Entertainment Law Journal*. Winter Symposium, 625, 1999, Nr. 9. WestLaw, <http://www.westlaw.com>, Vilnius [2006-10-20].
55. Burns J., Bales R. Personal Jurisdiction and the Web. *Maine Law Review*, 29, 2001, Nr. 53. WestLaw, <http://www.westlaw.com>, Vilnius [2006-10-20].
56. Burnstein M. Conflicts on the Net: Choice of Law in Transnational Cyberspace. *Vanderbilt Journal of Transnational Law*, 75, 1996, Nr. 29. WestLaw, <http://www.westlaw.com>, Vilnius [2006-10-20].
57. Bužinskas G. Nepagrįstos jurisdikcijos problema tarptautiniame civiliniame procese. *Teisė*, 2005, Nr. 57.
58. Bužinskas G., Grigienė J. *Teisingumas tarptautiniame civiliniame procese*. Vilnius: Teisinės informacijos centras, 2007.
59. Campbell J. Protecting the Future: a Strategy for Creating Laws Not Constrained by Technological Obsolescence. *Vanderbilt Journal of Entertainment Law and Practice*, 533, 2005, Nr. 7. WestLaw, <http://www.westlaw.com>, Vilnius [2009-12-03].
60. Cantrell M. The Taming of E-health: Asserting U.S. Jurisdiction over Foreign and Domestic WebSites. *West Virginia Law Review*, 573, 2001, Nr. 103. WestLaw, <http://www.westlaw.com>, Vilnius [2006-09-18].

61. Cavers D. A Critique of the Choice-of-Law Problem. *Harvard Law Review*, 173, 1933, Nr. 47. WestLaw, <http://www.westlaw.com>, Vilnius [2010-08-10].
62. Cavers D. The Two "Local law" Theories. *Harvard Law Review*, 822, 1950, Nr. 63. WestLaw, <http://www.westlaw.com>, Vilnius [2009-12-03].
63. Cavico F. Invasion of Privacy in the Private Employment Sector: Tortious and Ethical Aspects. *Houston Law Review*, 1263, 1993, Nr. 30. WestLaw, <http://www.westlaw.com>, Vilnius [2009-12-11].
64. Chamberlayne C. *The Modern Law of Evidence*. Vol. V. London: Sweet & Maxwell, 1916. <http://www.archive.org/details/cu31924020154351> [2011-09-25].
65. Chan Kok Yew G. Internet Defamation and Choice of Law In *Dow Jones & Company Inc. v. Gutnick*. *Singapore Journal of Legal Studies*, 483, 2003. WestLaw, <http://www.westlaw.com>, Vilnius [2009-12-03].
66. Chapman J. Russian Web Sites Jeopardize U.S. Users: the Dangers of Importing Copyrighted Material Over the Internet. *Hastings International and Comparative Law Review*, 267, 2006, Nr. 29. WestLaw, <http://www.westlaw.com>, Vilnius [2006-10-10].
67. Cheah C, Robbins B. *Cosmopolitics: Thinking and Feeling Beyond the Nation*. University of Minnesota Press, 1998.
68. Cheatham E., Reese W. Choice of the Applicable Law. *Columbia Law Review*, 959, 1952, Nr. 52. WestLaw, <http://www.westlaw.com>, Vilnius.
69. Chen C. United States and European Union Approaches to Internet Jurisdiction and Their Impact on E-commerce. *University of Pennsylvania Journal of International Economic Law*, 423, 2004, Nr. 25. WestLaw, <http://www.westlaw.com>, Vilnius [2009-02-21].
70. Cheshire, North & Fawcett. *Private International Law*. 14th edition. New York: Oxford University Press, 2008.

71. Chik W. U.S. Jurisdictional Rules of Adjudication Over Business Conducted Via the Internet – Guidelines and a Checklist for the E-commerce Merchant. *Tulane Journal of International and Comparative Law*, 243, 2002, Nr. 10. WestLaw, <http://www.westlaw.com>, Vilnius [2009-12-03].
72. Chilson J. Unmasking John Doe: Setting a Standard for Discovery in Anonymous Internet Defamation Cases. *Virginia Law Review*, 389, 2009, Nr. 95. WestLaw, <http://www.westlaw.com>, Vilnius [2009-12-11].
73. Chung C., Byer D. The Electronic Paper Trail: Evidentiary Obstacles to Discovery and Admission of Electronic Evidence. *Boston University Journal of Science and Technology Law*, 5, 1998, Nr. 4. WestLaw, <http://www.westlaw.com>, Vilnius [2010-08-10].
74. Citron D. Minimum Contacts in a Bordless World: Voice Over Internet Protocol and the Coming Implosion of Personal Jurisdiction Theory. *U.C. Davis Law Review*, 1481, 2006, Nr. 39. WestLaw, <http://www.westlaw.com>, Vilnius [2009-12-03].
75. Civilka M. Elektroninems sutartims taikytina teisė pagal ES tarptautinę privatinę teisę. *Teisė*, 2002, Nr. 43.
76. Civilka M. Elektroninės komercijos teisiniai aspektai: bendrieji klausimai. VU TF, ITC, 2002. <http://media.search.lt/GetFile.php?OID=92868&FID=269821> [2006-10-20].
77. Civilka M. Europos Sąjungos asmens duomenų apsaugos internete teisinis reguliavimas. *Teisė*, 2003, Nr. 47.
78. Civilka M. Jurisdikcijos kolizijos problemos elektroninėje komercijoje. *Teisė*, 2002, Nr. 43.
79. Civilka M. Skaitmeniniai produktai: prekės ar paslaugos? VU TF, 2001.
80. Civilka M. UNCITRAL EK įstatymas. ITC, Regija, 2002. www.itc.tf.vu.lt/mokslas/uncitral.ppt [2010-06-30].

81. Clermont C. Jurisdictional Salvation and the Hague Treaty. *Cornell Law Review*, 89, 1999, Nr. 85. WestLaw, <http://www.westlaw.com>, Vilnius [2006-09-18].
82. Clermont K. Exorbitant Jurisdiction. *Maine Law Review*, 474, 2006, Nr. 58. WestLaw, <http://www.westlaw.com>, Vilnius [2006-10-10].
83. Coleman J., Leiter B. Determinacy, Objectivity, and Authority. *University of Pennsylvania Law Review*, 549, 1993, Nr. 142. WestLaw, <http://www.westlaw.com>, Vilnius [2009-11-25].
84. Constable M. Afterword: Conflicts as a Law of Laws? *Law and Contemporary Problems*, 343, 2008, Nr. 71. WestLaw, <http://www.westlaw.com>, Vilnius [2009-11-25].
85. Cooper B. The U.S. Libel Law Conundrum and the Necessity of Defensive Corporate Measures in Lessening International Internet Libel Liability. *Connecticut Journal of International Law*, 127, 2005, Nr. 21. WestLaw, <http://www.westlaw.com>, Vilnius [2009-12-11].
86. Cooper G. A Tangled Web We Weave: Enforcing International Speech Restrictions in Anonline World. *University of Pittsburgh Journal of Technology Law & Policy*, 2, 2007, Nr. 8. WestLaw, <http://www.westlaw.com>, Vilnius [2009-12-11].
87. Creech R. Dow Jones and the Defamatory Defendant Down Under: A Comparison of Australian and American Approaches to Libelous Language in Cyberspace. *John Marshall Journal of Computer and Information Law*, 553, 2004, Nr. 22. WestLaw, <http://www.westlaw.com>, Vilnius [2009-12-11].
88. Crist M. Preserving the Duty to Preserve: the Increasing Vulnerability of Electronic Information. *South Carolina Law Review*, 7, 2006, Nr. 58. WestLaw, <http://www.westlaw.com>, Vilnius [2009-12-11].
89. Cuijpers C. ICT and Employer-Employee Power Dynamics: a Comparative Perspective of United States' and Netherlands' Workplace Privacy in Light of Information and Computer Technology Monitoring and Positioning of Employees. *John Marshall Journal of Computer and*

- Information Law, 37, 2007, Nr. 25. WestLaw, <http://www.westlaw.com>, Vilnius [2009-12-11].
90. Curreri S. Defining “Document” in the Digital Landscape of Electronic Discovery. *Loyola of Los Angeles Law Review*, 1541, 2005, Nr. 38. WestLaw, <http://www.westlaw.com>, Vilnius [2009-12-11].
91. Currie B. (et al.) *Comments on Babcock v. Jackson, a Recent Development in Conflict of Laws*, 1963.
92. Currie B. *Selected Essays on the Conflict of Laws*. William S Hein & Co, 1990.
93. Damaska M. The Jury and the Law of Evidence: Real and Imagined Interconnections. *Law, Probability & Risk*, 255, 2006. WestLaw, <http://www.westlaw.com>, Vilnius [2010-07-01].
94. Daughdrill B. Poking Along in the Faste Lane on the Information Super Highway: Territorial-Based Jurisprudence in a Technological World. *Mercer Law Review*, 1217, 2001, Nr. 52. WestLaw, <http://www.westlaw.com>, Vilnius [2009-12-03].
95. Davis K. An Approach to Problems of Evidence in the Administrative Process. *Harvard Law Review*, 364, Nr. 55, 1942. WestLaw, <http://www.westlaw.com>, Vilnius [2010-09-16].
96. Davis P. The Defamation of Choice-of-Law in Cyberspace: Countering the View That the Restatement (Second) of Conflict of Laws is Inadequate to Borderless Reaches of the Intangible Frontier. *Federal Communications Law Journal*, 339, 2002, Nr. 54. WestLaw, <http://www.westlaw.com>, Vilnius [2005-03-04].
97. Dawson C. Creating Borders on the Internet: Free Speech, the United States, and International Jurisdiction. *Virginia Journal of International Law*, 634, 2004, Nr. 44. WestLaw, <http://www.westlaw.com>, Vilnius [2009-12-03].
98. De Sario N. Merging Technology with Justice: How Electronic Courtrooms Shape Evidentiary Concerns. *Cleveland State Law Review*,

- 57, 2002-2003, Nr. 50. WestLaw, <http://www.westlaw.com>, Vilnius [2009-08-10].
99. Deak F. Place of the Case in the Common and the Civil Law. *Tulane Law Review*, Nr. 8, 1934. <http://heinonline.org> [2011-09-11].
100. Debussere F. International Jurisdiction over E-Consumer Contracts in the European Union: Quid Novi Sub Sole? *International Journal of Law and Information Technology*, 344, 2002, Nr. 10. WestLaw, <http://www.westlaw.com>, Vilnius [2006-10-20].
101. Del Ninno A. Italy's New Rules Enforce the Prohibition of Online Casino Games. *Gaming Law Review*, 266, 2006, Nr. 10. WestLaw, <http://www.westlaw.com>, Vilnius [2006-10-10].
102. Denaro J. Choice of Law Problems Posed by the Internet and by Satellite Broadcasting. *Tulane Journal of Technology and Intellectual Property*, 1, 1999, Nr. 1. WestLaw, <http://www.westlaw.com>, Vilnius [2009-12-03].
103. DeVries V. Protecting Privacy in the Digital Age. *Berkeley Technology Law Journal*, 283, 2003, Nr. 18. WestLaw, <http://www.westlaw.com>, Vilnius [2009-12-11].
104. Dinwoodie G. Developing a Private International Intellectual Property Law: the Demise of Territoriality? *William and Mary Law Review*, 711, 2009, Nr. 51. WestLaw, <http://www.westlaw.com>, Vilnius [2011-05-28].
105. Dinwoodie G. A New Copyright Order: Why National Courts Should Create Global Norms. *University of Pennsylvania Law Review*, 469, 2000, Nr. 149. WestLaw, <http://www.westlaw.com>, Vilnius [2009-11-25].
106. Dinwoodie G., Dreyfuss R., Kur A. The Law Applicable to Secondary Liability in Intellectual Property Cases. *New York University Journal of International Law & Politics*, 201, 2009, Nr. 42. WestLaw, <http://www.westlaw.com>, Vilnius [2011-05-28].

107. Dodge W. Breaking the Public Law Taboo. *Harvard International Law Journal*, 161, 2002, Nr. 43. WestLaw, <http://www.westlaw.com>, Vilnius [2011-09-16].
108. Dodge W. Extraterritoriality and Conflict-of-Laws Theory: an Argument for Judicial Unilateralism. *Harvard International Law Journal*, 101, 1998, Nr. 39. WestLaw, <http://www.westlaw.com>, Vilnius [2009-11-25].
109. Dolinger J. Application, Proof, and Interpretation of Foreign Law: a Comparative Study in Private International Law. *Arizona Journal of International & Comparative Law*, 225, 1995, Nr. 12. WestLaw, <http://www.westlaw.com>, Vilnius [2011-08-23].
110. Dorf M. Legal Indeterminacy and Institutional Design. *New York University Law Review*, 875, 2003, Nr. 78. WestLaw, <http://www.westlaw.com>, Vilnius [2010-08-10].
111. Driukas A., Valančius V. *Civilinis procesas: teorija ir praktika. II tomas. Vadovėlis*. Vilnius: Teisinės informacijos centras, 2006.
112. Eechoud Van M. *Choice of Law in Copyright and Related Rights: Alternatives to the Lex Protectionis*. Kluwer Law International, 2003.
113. Easterbrook F. Cyberspace and the Law of the Horse. *University of Chicago Legal Forum*, 207, 1996. <http://www.law.upenn.edu/fac/pwagner/law619/f2001/week15/easterbrook.pdf> [2010-07-19].
114. Edwards L. The Scotsman, the Greek, the Mauritian Company and the Internet: Where on Earth Do Things Happens in Cyperspace? *Edinburgh Law Review*, 99, 2004, Nr. 8. WestLaw, <http://www.westlaw.com>, Vilnius [2009-12-03].
115. Eko L. New Medium, Old Free Speech Regimes: the Historical and Ideological Foundations of French & American Regulation of Bias-motivated Speech and Symbolic Expression on the Internet. *Loyola of Los Angeles International and Comparative Law Review*, 69, 2006, Nr. 28. WestLaw, <http://www.westlaw.com>, Vilnius [2009-12-03].

116. Ekstrand V. Unmasking Jane and John Doe: Online Anonymity and the First Amendment. *Communication Law and Policy*, 405, 2003, Nr. 8. WestLaw, <http://www.westlaw.com>, Vilnius [2009-12-11].
117. Eltgroth D. Best Evidence and the Wayback Machine: Toward a Workable Authentication Standard for Archived Internet Evidence. *Fordham Law Review*, 181, 2009, Nr. 78. WestLaw, <http://www.westlaw.com>, Vilnius [2009-12-11].
118. Eng K. Spoliation of Electronic Evidence. *Boston University Journal of Science and Technology Law*, 13, 1999, Nr. 5. WestLaw, <http://www.westlaw.com>, Vilnius [2009-12-11].
119. Eric C. General Jurisdiction and Internet Contacts: What Role, if Any, Should the Zippo Sliding Scale Test Play in the Analysis? *Fordham Law Review*, 2371, 2006, Nr. 74. WestLaw, <http://www.westlaw.com>, Vilnius [2006-09-08].
120. Eskridge W., Frickey P. Law as Equilibrium. *Harvard Law Review*, 26, 1994, Nr. 108. WestLaw, <http://www.westlaw.com>, Vilnius [2011-09-16].
121. Eskridge W., Frickey P. Statutory Interpretation as Practical Reasoning. *Stanford Law Review*, 321, Nr. 42, 1990. WestLaw, <http://www.westlaw.com>, Vilnius [2011-09-16].
122. Ewald W. Comparative Jurisprudence (I): What Was It Like to Try a Rat? *University of Pennsylvania Law Review*, 1889, 1995, Nr. 143. WestLaw, <http://www.westlaw.com>, Vilnius [2011-09-16].
123. Exon S. A New Shoe Is Needed to Walk Through Internet Jurisdiction. *Albany Law Journal of Science and Technology*, 1, 2000, Nr. 11. WestLaw, <http://www.westlaw.com>, Vilnius [2009-09-18].
124. Fagan M. "Can You Do a Wayback on That?" The Legal Community's Use of Cached Web Pages in and out of Trial. *Boston University Journal of Science and Technology Law*, 46, 2007, Nr. 13. WestLaw, <http://www.westlaw.com>, Vilnius [2010-07-01].

125. Falcon D. A Nice Place to Visit, But I Wouldn't Want to Litigate There: The Effects of *Cybersell v. Cybersell* on the Law of Personal Jurisdiction. *Richmond Journal of Law and Technology*, 11, 1999, Nr. 5. WestLaw, <http://www.westlaw.com>, Vilnius [2006-09-18].
126. Faucher J. Let the Chips Fall Where They May: Choice of Law in Computer Bulletin Board Defamation Cases. *U.C. Davis Law Review*, 1045, 1993, Nr. 26. WestLaw, <http://www.westlaw.com>, Vilnius [2006-09-08].
127. Fentiman R. Choice of Law in Europe: Uniformity and Integration. *Tulane Law Review Assotiation*, 2021, 2008, Nr. 82. WestLaw, <http://www.westlaw.com>, Vilnius [2009-11-25].
128. Fifer S., Sachs M. The Price of International Free Speech: Nations Deal with Defamation on the Internet. *DePaul-LCA Journal of Art and Entertainment Law*, 1, 1997, Nr. 8. WestLaw, <http://www.westlaw.com>, Vilnius [2010-08-10].
129. Flaming T. The Rules of Cyberspace: Informal Law in a New Jurisdiction. *Illinois Bar Journal*, 174, 1997, Nr. 85. WestLaw, <http://www.westlaw.com>, Vilnius [2006-09-08].
130. Fleishman S. Virginia Seeks to Be "Delaware for Websites". *Internet Newsletter*, 1, 2000, Nr. 12. WestLaw, <http://www.westlaw.com>, Vilnius [2006-10-20].
131. Fliegel J. Electronic Discovery in Large Organizations. *Richmond Journal of Law and Technology*, 7, 2009, Nr. 15. WestLaw, <http://www.westlaw.com>, Vilnius [2009-12-11].
132. Floyd D., Baradaran-Robison S. Toward a Unified Test of Personal Jurisdiction in an Era of Widely Diffused Wrongs: the Relevance of Purpose and Effects. *Indiana Law Journal*, 601, 2006, Nr. 81. WestLaw, <http://www.westlaw.com>, Vilnius [2006-10-10].
133. Frazer B. Recent Developments in Internet Law. *Advocate*, 29, 2006, Nr. 49. WestLaw, <http://www.westlaw.com>, Vilnius [2006-10-10].

134. Friedman R. Standards of Persuasion and the Distinction Between Fact and Law. *Northwestern University Law Review*, 906, 1992, Nr. 86. WestLaw, <http://www.westlaw.com>, Vilnius [2011-09-16].
135. Frohlich A. Copyright Infringement in the Internet Age – Primetime for Harmonized Conflict-of-laws Rules? *Berkeley Technology Law Journal*, 851, 2009 Nr. 24. WestLaw, <http://www.westlaw.com>, Vilnius [2011-05-28].
136. Froomkin M. <http://209.85.229.132/search?q=cache:PQRuBSGAD1QJ:news.cnet.com/2009-1023-255774-2.html+just+because+you%27re+using+a+computer+doesn%27t+mean+you+don%27t+have+follow+the+law+Froomkin&cd=1&hl=lt&ct=clnk&gl=lt> [2009-11-23].
137. Froomkin M. The Empire Strickes Back. *Chicago-Kent Law Review*, 1101, 1998, Nr. 73. WestLaw, <http://www.westlaw.com>, Vilnius [2006-09-18].
138. Galves F. Virtual Justice as Reality: Making the Resolution of E-commerce Disputes More Convenient, Legitimate, Efficient, and Secure. *University of Illinois Journal of Law, Technology and Policy*, 1, 2009. WestLaw, <http://www.westlaw.com>, Vilnius [2009-12-03].
139. Gaumer C. Conflicts, the Constitution, and the Internet. *Illinois Bar Journal*, 502, 1998, Nr. 86. WestLaw, <http://www.westlaw.com>, Vilnius [2009-12-03].
140. Geist M. Is There a There There? Toward Greater Certainty for Internet Jurisdiction. *Berkeley Technology Law Journal*, 1345, 2001, Nr. 16. WestLaw, <http://www.westlaw.com>, Vilnius [2006-10-20].
141. Gerlach T. Using Internet Content Filters to Create E-borders to Aid in International Choice of Law and Jurisdiction. *Whittier Law Review*, 899, 2005, Nr. 26. WestLaw, <http://www.westlaw.com>, Vilnius [2006-10-20].

142. Garner B. (et al). Black's Law Dictionary. Ninth edition. West, 2009.
143. Gibson W. Neuromancer. New York: Berkeley Publishing Group, 1984.
144. Gilliéron P. From Face-to-face To Screen-to-screen: Real Hope or True Fallacy? Ohio State Journal on Dispute Resolution, 301, 2008, Nr. 23. WestLaw, <http://www.westlaw.com>, Vilnius [2009-12-03].
145. Gleisner W. Electronic Evidence in the 21st Century. Wisconsin Lawyer, 11, 2004, Nr. 77. WestLaw, <http://www.westlaw.com>, Vilnius [2009-12-11].
146. Goda G., Kazlauskas M., Kuconis P. Baudžiamojo proceso teisė. Vilnius: Teisinės informacijos centras, 2005.
147. Golanski A. Judicial Scrutiny of Expert Testimony in Environmental Tort Litigation. Pace Environmental Law Review, 399, 1992, Nr. 9. WestLaw, <http://www.westlaw.com>, Vilnius [2009-12-11].
148. Goldring O., Hamblin A. Think Before You Click: Online Anonymity Does Not Make Defamation Legal. Hofstra Labor and Employment Law Journal, 383, 2003, Nr. 20. WestLaw, <http://www.westlaw.com>, Vilnius [2009-12-11].
149. Goldsmith J. Against Cyberanarchy. University of Chicago Law Review, 1199, 1998, Nr. 65. WestLaw, <http://www.westlaw.com>, Vilnius [2006-10-20].
150. Goldsmith J. The Internet and the Abiding Significance of Territorial Sovereignty. Indiana Journal of Global Legal Studies, 475, 1998, Nr. 5. WestLaw, <http://www.westlaw.com>, Vilnius [2010-08-10].
151. Goode S. The Admissibility of Electronic Evidence. Review of Litigation, 1, 2009, Nr. 29. WestLaw, <http://www.westlaw.com>, Vilnius [2010-07-01].
152. Gottfried J. The Federal Framework for Internet Gambling. Richmond Journal of Law and Technology, 26, 2004, Nr. 10. WestLaw, <http://www.westlaw.com>, Vilnius [2009-12-03].

153. Gray T. Minimum Contacts in Cyberspace: the Classic Jurisdiction Analysis in a New Setting. *Journal of High Technology Law*, 85, 2002, Nr. 1. WestLaw, <http://www.westlaw.com>, Vilnius [2006-09-18].
154. Green J. Is Zippo's Sliding Scale a Slippery Slope of Uncertainty? A Case for Abolishing Web Site Interactivity as a Conclusive Factor in Assessing Minimum Contacts in Cyberspace. *John Marshall Law Review*, 1051, 2001, Nr. 34. WestLaw, <http://www.westlaw.com>, Vilnius [2006-09-18].
155. Green S. Interstate Intercourse: How Modern Assisted Reproductive Technologies Challenge the Traditional Realm of Conflicts of Laws. *Wisconsin Journal of Law, Gender & Society*, 25, 2009, Nr. 24. WestLaw, <http://www.westlaw.com>, Vilnius [2009-11-25].
156. Greer J. If the Shoe Fits: Reconciling the International Shoe Minimum Contacts Test with the Anticybersquatting Consumer Protection Act. *Vanderbilt Law Review*, 1861, 2008, Nr. 61. WestLaw, <http://www.westlaw.com>, Vilnius [2009-12-03].
157. Grimmelmann J. The Structure of Search Engine Law. *Iowa Law Review*, 1, 2007, Nr. 93. WestLaw, <http://www.westlaw.com>, Vilnius [2010-07-01].
158. Gupta S. Bulletin Board Systems and Personal Jurisdiction: What Comports with Fair Play and Substantial Justice? *University of Chicago Legal Forum*, 519, 1996. WestLaw, <http://www.westlaw.com>, Vilnius [2006-09-18].
159. Gutteridge H. Comparative View of the Interpretation of Statute Law. *Tulane Law Review*, 8, 1933, Nr. 1.
160. Haines A. The Impact of the Internet on the Judgments Project: Thoughts for the Future. *Hague Conference on Private International Law*, 2002, http://www.hcch.net/upload/wop/gen_pd17e.pdf [2006-10-20].

161. Hardy T. The Proper Legal Regime for „Cyberspace“. University of Pittsburgh Law Review, 993, 1994, Nr. 55. WestLaw, <http://www.westlaw.com>, Vilnius [2006-09-18].
162. Hare R. The Language of Morals. Oxford, 1952.
163. Hart H. Teisės samprata. Vilnius: Pradai, 1997.
164. Harvard Law Review Association. No Bad Puns: A Different Approach to the Problem of Personal Jurisdiction and the Internet. Harvard Law Review, 1821, 2003, Nr. 116. WestLaw, <http://www.westlaw.com>, Vilnius [2006-09-18].
165. Harvard Law Review Association. Personal Jurisdiction – Minimum Contacts Analysis – Ninth Circuit Holds that Single Sale on Ebay Does Not Provide Sufficient Minimum Contacts with Buyer’s State. *Boschetto v. Hansing*, 539 F.3D 1011 (9th Cir. 2008). Harvard Law Review, 1014, 2009, Nr. 122. WestLaw, <http://www.westlaw.com>, Vilnius [2009-12-03].
166. Heaven C. A Proposal for Removing Road Blocks from the Information Superhighway. Minnesota Journal of Global Trade, 2001, Nr. 10. WestLaw, <http://www.westlaw.com>, Vilnius [2009-12-03].
167. Heinrich A., Manheim K., Steele D. At the Crossroads of Law and Technology. Loyola of Los Angeles Law Review, 1035, 2000, Nr. 33. WestLaw, <http://www.westlaw.com>, Vilnius [2009-12-11].
168. Hellstadius A., Meier-Ewert W. Jurisdiction and Choice of Law in Intellectual Property Matters – Perspectives for the Future (EU and Worldwide). Sweet & Maxwell Limited and Contributors, 313, 2005, Nr. 36. WestLaw, <http://www.westlaw.com>, Vilnius [2009-02-21].
169. Henek C. Exercises of Personal Jurisdiction Based on Internet Web Sites. Saint John's Journal of Legal Commentary, 139, 2000, Nr. 15. WestLaw, <http://www.westlaw.com>, Vilnius [2009-12-03].
170. Hestermeyer H. Personal Jurisdiction for Internet Torts: Towards an International Solution? Northwestern Journal of International Law

- and Business, 267, 2006, Nr. 26. WestLaw, <http://www.westlaw.com>, Vilnius [2006-10-20].
171. Himmelreich C. Piecing Together Germany's Shredded Stasi. Time Business, 2010. Files<http://www.time.com/time/business/article/0,8599,1983287,00.html> [2010-08-12].
172. Himmelrich N. Metadata: Data about Data. Maryland Bar Journal, 34, 2010, Nr. 43. WestLaw, <http://www.westlaw.com>, Vilnius [2010-07-01].
173. Hyland A. The Taming of the Internet: a New Approach to Third-Party Internet Defamation. Hastings Communications and Entertainment Law Journal, 79, 2008, Nr. 31. WestLaw, <http://www.westlaw.com>, Vilnius [2009-12-11].
174. Holland T. The Elements of Jurisprudence. 11th edition. Oxford: Stevens & Sons, 1910. <http://www.archive.org/details/elementsofjurisp0/holluoft> [2011-09-24].
175. Horn G. Online Searches and Offline Challenges: the Chilling Effect, Anonymity and the New FBI Guidelines. New York University Annual Survey of American Law, 735, 2005, Nr. 60. WestLaw, <http://www.westlaw.com>, Vilnius [2009-12-11].
176. Horton A. Beyond Control?: the Rise and Fall of Defamation Regulation on the Internet. Valparaiso University Law Review, 1265, 2009, Nr. 43. WestLaw, <http://www.westlaw.com>, Vilnius [2009-12-03].
177. Horwitz M. The History of the Public/Private Distinction. University of Pennsylvania Law Review, 1423, 1982, Nr. 130. WestLaw, <http://www.westlaw.com>, Vilnius [2011-09-16].
178. Howe S. Untangling Competing Conceptions of "Evidence". Loyola of Los Angeles Law Review, 1199, 1997, Nr. 30. WestLaw, <http://www.westlaw.com>, Vilnius [2010-07-01].

179. Huebner R. (et al). The Continental Legal History Series. History of Germanic Private Law. Boston: Little, Brown, and Company, 1918. <http://www.archive.org/details/historyofgermani00hubn> [2011-09-11].
180. Hume D. A Treatise of Human Nature. Reprinted from Oxford: Clarendon Press, 1896.
181. Young R., Susser S. Effective Use of Demonstrative Exhibits and Demonstrative Aids. Michigan Bar Journal, 1538, 2000, Nr. 79. WestLaw, <http://www.westlaw.com>, Vilnius [2010-07-01].
182. Jaglom A. Liability On-line: Choice of Law and Jurisdiction on the Internet, or Who's in Charge Here? International Law Practicum, 66, 2003, Nr. 16. WestLaw, <http://www.westlaw.com>, Vilnius [2006-09-08].
183. Jaglom A. Liability On-line: Choice-of-Law and Jurisdiction on the Internet, or Who's in Charge Here? International Law Practicum, 66, 2003, Nr. 16. WestLaw, <http://www.westlaw.com>, Vilnius [2006-10-20].
184. Jansen S. Oh, What a Tangled Web: the Continuing Evolution of Personal Jurisdiction Derived from Internet-based Contacts. Missouri Law Review, 177, 2006, Nr. 71. WestLaw, <http://www.westlaw.com>, Vilnius [2006-10-10].
185. Jarašiūnas E. (et al) Lietuvos konstitucinė teisė: vadovėlis. Vilnius: Lietuvos teisės universiteto leidybos centras, 2001.
186. Johnson D., Post D. Law and Borders – The Rise of Law in Cyberspace. Stanford Law Review, 1367, 1996, Nr. 48. WestLaw, <http://www.westlaw.com>, Vilnius [2006-10-20].
187. Joseph G. Internet and Email Evidence. Computer and Internet Lawyer, 17, 2002, Nr. 19. WestLaw, <http://www.westlaw.com>, Vilnius [2005-03-16].
188. Juenger F. A Shoe Unfit for Globetrotting. U.C. Davis Law Review, 1027, 1995, Nr. 28. WestLaw, <http://www.westlaw.com>, Vilnius [2006-09-18].

189. Juenger F. American Conflicts Scholarship and the New Law Merchant. *Vanderbilt Journal of Transnational Law*, 487, 1995, Nr. 28. WestLaw, <http://www.westlaw.com>, Vilnius [2010-08-10].
190. Juenger F. Judicial Jurisdiction in the United States and in the European Communities: a Comparison. *Michigan Law Review*, 1195, 1984, Nr. 82. WestLaw, <http://www.westlaw.com>, Vilnius [2009-11-25].
191. Juenger F. The Need for Comparative Approach to Choice of Law Problems. *Tulane Law Review*, 1309, 1999, Nr. 73. WestLaw, <http://www.westlaw.com>, Vilnius [2009-11-25].
192. Kalow G. From the Internet to Court: Exercising Jurisdiction over World Wide Web Communication. *Fordham Law Review*, 2241, 1997, Nr. 65. WestLaw, <http://www.westlaw.com>, Vilnius [2006-09-18].
193. Karmel R. Regulatory Initiatives and the Internet: a New Era of Oversight for the Securities and Exchange Commission. *NYU Journal of Legislation and Public Policy*, 33, 2002, Nr. 5. WestLaw, <http://www.westlaw.com>, Vilnius [2009-12-03].
194. Karniel Y., Wismonsky H. Pornography, Community and the Internet: Freedom of Speech and Obscenity on the Internet. *Rutgers Computer and Technology Law Journal*, 105, 2004, Nr. 30. WestLaw, <http://www.westlaw.com>, Vilnius [2009-12-03].
195. Keele L. When Mohammed Goes to the Mountain: the Evidentiary Value of a View. *Indiana Law Journal*, 1091, 2005, Nr. 80. WestLaw, <http://www.westlaw.com>, Vilnius [2010-07-01].
196. Keinys S. (et al) Dabartinės lietuvių kalbos žodynas. Lietuvių kalbos institutas. Elektroninė versija.
197. Kelali P. Provisional Relief in Transnational Litigation in the Internet Era: What Is the US Best Interest? *John Marshall Journal of Computer and Information Law*, 263, 2006, Nr. 24. WestLaw, <http://www.westlaw.com>, Vilnius [2009-12-03].

198. Keller B. The Game's the Same: Why Gambling in Cyberspace Violates Federal Law. *Yale Law Journal*, 1569, 1999, Nr. 108. WestLaw, <http://www.westlaw.com>, Vilnius [2009-12-03].
199. Keller M. Lessons for the Hague: Internet Jurisdiction in Contract and Tort Cases in the European Community and the United States. *John Marshall Journal of Computer and Information Law*, 1, 2004, Nr. 23. WestLaw, <http://www.westlaw.com>, Vilnius [2006-10-20].
200. Kelsen H. *Pure Theory of Law*. New Jersey: The Lawbook Exchange, 2005.
201. Kelsen H. *Grynoji Teisės Teorija*. Vilnius: Eugrimas, 2002.
202. Kennedy D. The Stages of the Decline of the Public/Private Distinction. *University of Pennsylvania Law Review*, 1349, Nr. 130, 1982. WestLaw, <http://www.westlaw.com>, Vilnius [2011-09-16].
203. Kessedjian C. *Electronic Commerce and International Jurisdiction. Summary of Discussions*. Ottawa, 2000. <http://www.cptech.org/ecom/hague/ottawa2000sum.pdf> [2010-07-20].
204. Kiely T. The Houses of Deceits: Science, Forensic Science, and Evidence an Introduction to Forensic Evidence. *Land and Water Law Review*, 397, 2000, Nr. 35. WestLaw, <http://www.westlaw.com>, Vilnius [2010-07-01].
205. King J. Defining the Internal Context for Communications Containing Allegedly Defamatory Headline Language. *University of Cincinnati Law Review*, 863, 2003, Nr. 71. WestLaw, <http://www.westlaw.com>, Vilnius [2009-12-11].
206. Kirby M. Legal Aspects of Transborder Data Flows. *Computer/Law Journal*, 233, 1991, Nr. 11. WestLaw, <http://www.westlaw.com>, Vilnius [2006-09-18].
207. Kirkpatrick D. *The Facebook Effect: The Inside Story of the Company That is Connecting the World*. Simon & Schuster, New York, 2010.

208. Kiškis M., Petrauskas R., Rotomskis I., Šttilis D. Teisės informatikos ir informatikos teisė. Vilnius: MRU leidybos centras, 2006.
209. Klingbaum L. *Bensusan Restaurant Corp. v. King: an Erroneous Application of Personal Jurisdictional Law to Internet-Based Contacts (Using the Reasonableness Test to Ensure Fair Assertions of Personal Jurisdiction Based on Cyberspace Contacts)*. *Pace Law Review*, 149, 1998, Nr. 19. WestLaw, <http://www.westlaw.com>, Vilnius [2006-09-18].
210. Knop K., Michaels R., Riles A. *Transdisciplinary Conflict of Laws. Foreword*. *Law and Contemporary Problems*, 1, 2008, Nr. 71. WestLaw, <http://www.westlaw.com>, Vilnius [2009-02-03].
211. Knop P., Michaels R., Riles A. *International Law in Domestic Courts: A Conflict of Laws Approach*. Cornell Law Faculty Working Papers, 2009. http://scholarship.law.cornell.edu/cgi/viewcontent.cgi?article=1071&context=clsops_papers [2010-07-24].
212. Kocourek A. *Substance and Procedure*. *Fordham Law Review*, 157, X, 1941, Nr. 2. <http://ir.lawnet.fordham.edu/flr/vol10/iss2/1> [2011-09-11].
213. Kohl U. *Defamation on the Internet – Nice Decision, Shame About the Reasoning: Dow Jones & Co Inc. v. Gutnick*. *International & Comparative Law Quarterly*, 1049, 2003, Nr. 52. WestLaw, <http://www.westlaw.com>, Vilnius [2006-10-20].
214. Kojima T. *Japanese Civil Procedure in Comparative Law Perspective*. *University of Kansas Law Review*, 687, 1998, Nr. 46. WestLaw, <http://www.westlaw.com>, Vilnius [2010-07-01].
215. Kotuby C. *International Anonymity: the Hague Conventions on Service and Evidence and Their Applicability to Internet-Related Litigation*. *Journal of Law and Commerce*, 103, 2000, Nr. 20. WestLaw, <http://www.westlaw.com>, Vilnius [2009-12-11].

216. Kötz H. Civil Justice Systems in Europe and the United States. *Duke Journal of Comparative and International Law*, 61, 2003, Nr. 13. WestLaw, <http://www.westlaw.com>, Vilnius [2010-07-01].
217. Kovar J. 2000 m. vasario 22 d. laiškas Hagos tarptautinės privatinės teisės konferencijos generaliniam sekretoriui.
218. Kramer L. Interest Analysis and the Presumption of Forum Law. *University of Chicago Law Review*, 1989. WestLaw, <http://www.westlaw.com>, Vilnius [2009-11-25].
219. Kroll V. Default Production of Electronically Stored Information Under the Federal Rules of Civil Procedure: the Requirements of Rule 34 (B). *Hastings Law Journal*, 221, 2007, Nr. 59. WestLaw, <http://www.westlaw.com>, Vilnius [2009-12-11].
220. Krotoszynski R. Defamation in the Digital Age: Some Comparative Law Observations on the Difficulty of Reconciling Free Speech and Reputation in the Emerging Global Village. *Washington and Lee Law Review*, 339, 2005, Nr. 62. WestLaw, <http://www.westlaw.com>, Vilnius [2009-02-21].
221. Kumayama K. A Right to Pseudonymity. *Arizona Law Review*, 427, 2009, Nr. 51. WestLaw, <http://www.westlaw.com>, Vilnius [2009-12-11].
222. Kunke C. Comment, Rome II and Defamation: Will the Tail Wag the Dog? *Emory International Law Review*, 1733, 2005, Nr. 19. WestLaw, <http://www.westlaw.com>, Vilnius [2009-12-03].
223. Kur A. Applicable Law: an Alternative Proposal for International Regulation – the Max-Planck Project on International Jurisdiction and Choice of Law. *Brooklyn Journal of International Law*, 951, 2005, Nr. 30. WestLaw, <http://www.westlaw.com>, Vilnius [2009-12-03].
224. Lamanauskas T. Elektroniniai duomenys kaip įrodinėjimo priemonė civiliniame procese. <http://www.itc.tf.vu.lt/mokslas/justitia2.doc> [2005-03-18].

225. Lansing P., Halter M. Internet Advertising and Right to Privacy Issues. *University of Detroit Mercy Law Review*, 181, 2003, Nr. 80. WestLaw, <http://www.westlaw.com>, Vilnius [2005-03-04].
226. Laprès D. Of Yahoos and Dilemmas. *Chicago Journal of International Law*, 409, 2002, Nr. 3. WestLaw, <http://www.westlaw.com>, Vilnius [2009-12-03].
227. Laužikas E., Mikelėnas V., Nekrošius V. *Civilinio proceso teisė*. T. 2. Vilnius: Justitia, 2005.
228. Lawrence L. The Zones of Cyberspace *Stanford Law Review*, 1403, 1996, Nr. 48. WestLaw, <http://www.westlaw.com>, Vilnius [2009-12-03].
229. Lawson G. Proving the Law. *Northwestern University Law Review*, 859, 1992, Nr. 86. WestLaw, <http://www.westlaw.com>, Vilnius [2011-09-16].
230. Lehman A. E-mail in the Workplace: Question on Privacy, Property, or Principle? *CommLaw Conspectus*, 99, 1997, Nr. 5. WestLaw, <http://www.westlaw.com>, Vilnius [2009-12-11].
231. Leitstein T. A Solution for Personal Jurisdiction on the Internet. *Louisiana Law Review*, 565, 1999, Nr. 59. WestLaw, <http://www.westlaw.com>, Vilnius [2006-10-20].
232. Lessig L. Fidelity in Translation. *Texas Law Review*, 1165, 1993, Nr. 71. WestLaw, <http://www.westlaw.com>, Vilnius [2011-09-16].
233. Lewis E. Unmasking “Anon12345”: Applying an Appropriate Standard When Private Citizen Seek the Identity of Anonymous Internet Defamation Defendants. *University of Illinois Law Review*, 947, 2009. WestLaw, <http://www.westlaw.com>, Vilnius [2009-12-11].
234. Lewis G. *The Anatomy of Science*. London: Yale university press, 1926. <http://www.archive.org/details/anatomyofscience00lewi> [2011-09-25].

235. Lietuvos Respublikos civilinio proceso kodekso komentaras. Antras tomas. Vilnius: Justitia, 2005.
236. Lorenzen E. Territoriality, Public Policy and the Conflict of Laws. *Yale Law Journal*, 736, 1924, Nr. 33. WestLaw, <http://www.westlaw.com>, Vilnius [2010-08-10].
237. Losee R. A Discipline Independent Definition of Information. *Journal of the American Society for Information Science*, 1999. <http://www.ils.unc.edu/~losee/book5.pdf> [2010-06-29].
238. Lubic R. Reducing Costs and Inconveniences in International Commercial Arbitration and Other Forms of Alternative Resolution Through Online Dispute Resolution. *American Review of International Arbitration*, 504, 2004, Nr. 15. WestLaw, <http://www.westlaw.com>, Vilnius [2009-12-03].
239. MacKay D. *Information Theory, Inference, and Learning Algorithms*. Cambridge University Press, 2003. <http://www.inference.phy.cam.ac.uk/itprnn/book.pdf> [2010-06-29].
240. Magee R., Lee T. Information Conduits or Content Developers? Determining Whether News Portal Should Enjoy Blanket Immunity From Defamation Suits. *Communication Law and Policy*, 369, 2007, Nr. 12. WestLaw, <http://www.westlaw.com>, Vilnius [2009-12-11].
241. Maine J. *Ancient Law*. London: J.M.Dent & Sons, 1917. <http://www.gutenberg.org/ebooks/22910> [2011-09-12].
242. Maly H. Publish at Your Own Risk or Don't Publish at All: Forum Shopping Trends in Libel Litigation Leave the First Amendment Un-Guaranteed. *Journal of Law and Policy*, 883, 2006, Nr. 14. WestLaw, <http://www.westlaw.com>, Vilnius [2006-10-20].
243. Maloney M. Specific Personal Jurisdiction and the "Arise From or Relate to" Requirement... What does It Mean? *Washington and Lee Law Review*, 1265, 1993, Nr. 50. WestLaw, <http://www.westlaw.com>, Vilnius [2006-10-20].

244. Mann R., Roberts B. Cyberlaw: a Brave New World. Dickinson Law Review, 305, 2001, Nr. 106. WestLaw, <http://www.westlaw.com>, Vilnius [2009-02-03].
245. Manolopoulos A. Raising “Cyber-borders”: the Interaction Between Law and Technology. International Journal of Law and Information Technology, 40, 2003, Nr. 11. WestLaw, <http://www.westlaw.com>, Vilnius [2006-10-20].
246. Mansfield A. Cyber-Libeling the Glitterati: Protecting the First Amendment for Internet Speech. Vanderbilt Journal of Entertainment and Technology Law, 897, 2007, Nr. 9. WestLaw, <http://www.westlaw.com>, Vilnius [2009-12-03].
247. Marcus R. Only Yesterday: Reflections on Rulemaking Responses to E-Discovery. Fordham Law Review, 1, 2004, Nr. 73. WestLaw, <http://www.westlaw.com>, Vilnius [2010-07-01].
248. Maxeiner J. Legal Certainty: a European Alternative to American Legal Indeterminacy. Tulane Journal of International and Comparative Law, 541, 2007, Nr. 15. WestLaw, <http://www.westlaw.com>, Vilnius [2009-11-25].
249. McConaughay P. Reviving the “Public Law Taboo” in International Conflict of Laws. Stanford Journal of International Law, 255, 1999, Nr. 35. WestLaw, <http://www.westlaw.com>, Vilnius [2011-09-16].
250. McCormick B., Rudlin A. Zapped in Cyberspace. Mar trial, 32, 2002, Nr. 38. WestLaw, <http://www.westlaw.com>, Vilnius [2009-12-03].
251. Mcgregor H. Law on Boundless Frontier: the Internet and International Law. Kentucky Law Journal, 967, 2000, Nr. 88. WestLaw, <http://www.westlaw.com>, Vilnius [2006-09-18].
252. McKenzie J., Sarabia A. The Pleading and Proof of Alien Law. Tulane Law Review, 1956, Nr. 30.

253. McMahon M. Defamation Claims in Europe: a Survey of the Legal Armory. *Communications Lawyer*, 24, 2002, Nr. 19. WestLaw, <http://www.westlaw.com>, Vilnius [2009-12-03].
254. McMunigal K. Desert, Utility, and Minimum Contacts: Toward a Mixed Theory of Personal Jurisdiction. *Yale Law Journal*, 189, 1998, Nr. 108. WestLaw, <http://www.westlaw.com>, Vilnius [2010-08-10].
255. Mefford A. Lex Informatica: Foundations of Law on the Internet. *Indiana Journal of Global Legal Studies*, 211, 1997, Nr. 5. WestLaw, <http://www.westlaw.com>, Vilnius [2006-09-18].
256. Mehren Von A. Special Substantive Rules for Multistate Problems: Their Role and Significance in Contemporary Choice of Law Methodology, *Harvard Law Review Association*, 347, 1974, Nr. 88. WestLaw, <http://www.westlaw.com>, Vilnius [2009-11-25].
257. Meyer C., Wraspir K. E-discovery: Preparing Clients for (and Protecting Them Against) Discovery in the Electronic Information Age. *William Mitchell Law Review*, 939, 2000, Nr. 26. WestLaw, <http://www.westlaw.com>, Vilnius [2010-08-10].
258. Merriam-Webster's Online Dictionary. <http://www.merriam-webster.com/dictionary/Unilateralism> [2009-12-05].
259. Meškauskaitė L. Žiniasklaidos teisė. Vilnius: Teisinės informacijos centras, 2004.
260. Mika K. Internet Jurisdictional Issues: Fundamental Fairness in a Virtual World. *Creighton Law Review*, 1169, 1997, Nr. 30. WestLaw, <http://www.westlaw.com>, Vilnius [2009-12-03].
261. Mikelėnas V. Civilinė teisė. Bendroji dalis: vadovėlis (moksl. red. Vytautas Mizaras). Vilnius: Justitia, 2009.
262. Mikelėnas V. Civilinės atsakomybės problemos: lyginamieji aspektai. Vilnius: Justitia, 1995.
263. Mikelėnas V. Civilinio proceso teisė. I tomas. Vadovėlis. Vilnius: Justitia, 2003.

264. Mikelėnas V. Lietuvos Respublikos civilinio kodekso komentaras. Šeštoji knyga: prievolių teisė. T 1. Vilnius: Justitia, 2003.
265. Mikelėnas V. Tarptautinės privatinės teisės įvadas. Vilnius: Justitia, 2001.
266. Miller S., Randall S. A Primer on Electronic Discovery for the General Practitioner. *Arkansas Lawyer*, 16, 2004, Nr. 39. WestLaw, <http://www.westlaw.com>, Vilnius [2009-12-11].
267. Miner R. The Reception of Foreign Law in the U.S. Federal Courts. *American Journal of Comparative Law*, 581, 1995, Nr. 43. WestLaw, <http://www.westlaw.com>, Vilnius [2011-08-23].
268. Mizaras V. Autorių teisė. I tomas. Vilnius: Justitia, 2008.
269. Mizaras V. Civilinė atsakomybė. Paskaitų ciklas: metodinė medžiaga. VU TF, 2003.
270. Mizaras V. Tarptautinės privatinės teisės vienodinimo Europos Sąjungoje rezultatai: Roma I ir Roma II. Justitia, 2008.
271. Mnookin R. The Public/Private Dichotomy: Political Disagreement and Academic Repudiation. *University of Pennsylvania Law Review*, 1429, 1982, Nr. 130. WestLaw, <http://www.westlaw.com>, Vilnius [2011-09-16].
272. Mody S. National Cyberspace Regulation: Unbundling the Concept of Jurisdiction. *Stanford Journal of International Law*, 365, 2001, Nr. 37. WestLaw, <http://www.westlaw.com>, Vilnius [2006-10-20].
273. Morris J. The Proper Law of a Tort. *Harvard Law Review*, 881, 1951, Nr. 64. WestLaw, <http://www.westlaw.com>, Vilnius.
274. Moses F. International Legal Practice. *Fordham Law Review*, 244, Nr. 4, 1935. <http://ir.lawnet.fordham.edu/flr/vol4/iss2/4> [2011-09-10].
275. Mosteller R. Evidence History, the New Trace Evidence, and Rumblings in the Future of Proof. *Ohio State Journal of Criminal Law*, 523, 2006. WestLaw, <http://www.westlaw.com>, Vilnius [2010-07-01].

276. Mtima L. Whom the Gods Would Destroy: Why Congress Prioritized Copyright Protection Over Internet Privacy in Passing the Digital Millennium Copyright Act. *Rutgers Law Review*, 627, 2009, Nr. 61. WestLaw, <http://www.westlaw.com>, Vilnius [2009-12-11].
277. Murphy D. The Discovery of Electronic Data in Litigation: What Practitioners and Their Clients Need to Know. *William Mitchell Law Review*, 1825, 2001, Nr. 27. WestLaw, <http://www.westlaw.com>, Vilnius [2009-12-11].
278. Muth T. Old Doctrines on a New Frontier: Defamation and the Jurisdiction in Cyberspace. *Wisconsin Lawyer*, 10, 1995, Nr. 68. WestLaw, <http://www.westlaw.com>, Vilnius [2006-09-18].
279. Neikirk K. Squeezing Cyberspace into International Shoe: When Should Courts Exercise Personal Jurisdiction Over Noncommercial Online Speech? *Villanova Law Review*, 353, 2000, Nr. 45. WestLaw, <http://www.westlaw.com>, Vilnius [2006-10-20].
280. Newton's Telecom Dictionary – The Official Dictionary of Telecommunications & the Internet (15th ed.). New York, 1999.
281. Nowell-Smith P. Ethics. Penguin books, 1954. <http://ia700500.us.archive.org/7/items/ethics00nowe/ethics00nowe.pdf> [2011-08-13].
282. Nussbaum A. The Problem of Proving Foreign Law. *Yale Law Journal*, 1018, 1941, Nr. 50. WestLaw, <http://www.westlaw.com>, Vilnius [2011-09-16].
283. Nussbaum M. Patriotism and Cosmopolitanism. *Boston Review*. <http://bostonreview.net/BR19.5/nussbaum.html> [2009-11-25].
284. O'Hara E., Ribstein L. From Politics to Efficiency in Choice of Law. *University of Chicago Law Review*, 1151, 2000, Nr. 67. WestLaw, <http://www.westlaw.com>, Vilnius [2010-08-10].
285. Okoniewski E. Yahoo!, Inc. v. Licra: the French Challenge to Free Expression on the Internet. *American University International Law*

- Review, 295, 2002, Nr. 18. WestLaw, <http://www.westlaw.com>, Vilnius [2009-12-03].
286. O'Loughlin E. The Times They Are A-Changin': Personal Jurisdiction in Cyberspace. *Missouri Law Review*, 623, 2001, Nr. 66. WestLaw, <http://www.westlaw.com>, Vilnius [2009-12-11].
287. On-line Policy Group, Why Blocking Technology Can't Work, <http://www.onlinepolicy.org/outreach/blockcantwork.htm> [2006-10-20].
288. Orians S. Exercising Personal Jurisdiction on the Internet: the Misapplication of the Asahi Metal Decision to "Cyberspace". *Ohio Northern University Law Review*, 843, 1998, Nr. 24. WestLaw, <http://www.westlaw.com>, Vilnius [2006-09-18].
289. Parrish A. Sovereignty, Not Due Process: Personal Jurisdiction Over Nonresident Alien Defendants. *Wake Forest Law Review*, 1, 2006, Nr. 41. WestLaw, <http://www.westlaw.com>, Vilnius [2006-10-10].
290. Parry Z. Digital Manipulation and Photographic Evidence Defrauding the Courts One Thousand Words at a Time. *University of Illinois Journal of Law, Technology and Policy*, 175, 2009. WestLaw, <http://www.westlaw.com>, Vilnius [2010-07-01].
291. Paulson S., Litschewski-Paulson B. *Normativity and Norms: Critical Perspectives on Kelsenian Themes*. Oxford University Press, 1999.
292. Pavilionis V. (et al). *Baudžiamoji teisė. Trečiasis pataisytas ir papildytas leidimas*. Eugrimas: Vilnius, 2001.
293. Perritt H. *Alternative Dispute Resolution for Consumer Transactions in the Borderless Online Marketplace*. Federal Trade Commission and US Department of Commerce Workshop, 2000.
294. Perritt H. Jurisdiction in Cyberspace. *Villanova Law Review*, 1, 1996, Nr. 41. WestLaw, <http://www.westlaw.com>, Vilnius [2009-12-03].

295. Perritt H. The Internet Is Changing the Public International Legal System. *Kentucky Law Journal*, 885, 2000, Nr. 88. WestLaw, <http://www.westlaw.com>, Vilnius [2010-08-10].
296. Petkova S. The Potential Impact of the Draft Hague Convention on International Jurisdiction and Foreign Judgment in Civil and Commercial Matters on Internet-related Disputes with Particular Reference to Copyright. *Intellectual Property Quarterly*, 173, 2004, Nr. 2. WestLaw, <http://www.westlaw.com>, Vilnius [2009-12-03].
297. Pham K. Enforcement of Non-Monetary Foreign Judgments in Australia. *Sydney Law Review*, 663, 2008, Nr. 30. WestLaw, <http://www.westlaw.com>, Vilnius [2009-12-03].
298. Pielemeier J. Choice of Law for Multistate Defamation – the State of Affairs as Internet Defamation Beckons. *Arizona State Law Journal*, 55, 2003, Nr. 35. WestLaw, <http://www.westlaw.com>, Vilnius [2009-12-03].
299. Pielemeier J. Constitutional Limitations on Choice of Law: the Special Case of Multistate Defamation. *University of Pennsylvania Law Review*, 381, 1985, Nr. 133. WestLaw, <http://www.westlaw.com>, Vilnius [2010-08-10].
300. Poincare H. *Dernieres Pensees*. Paris: Flammarion, 1913.
301. Ponte L. Throwing Bad Money After Bad: Can Online Dispute Resolution (ODR) Really Deliver the Goods for the Unhappy Internet Shopper? *Tulane Journal of Technology and Intellectual Property*, 55, 2001, Nr. 3. WestLaw, <http://www.westlaw.com>, Vilnius [2009-12-03].
302. Popper K. *The Logic of Scientific Discovery*. Routledge Classics, 2002.
303. Post D. Against “Against Cyberanarchy”. *Berkeley Technology Law Journal*, 1365, 2002, Nr. 17. WestLaw, <http://www.westlaw.com>, Vilnius [2009-12-03].
304. Prosser W. Interstate Publication. *Michigan Law Review*, 959, 1953, Nr. 51.

305. Puurunen T. The Judicial Jurisdiction of States Over International Business-to-Consumer Electronic Commerce from Perspective of Legal Certainty. *U.C. Davis Journal of International Law and Policy*, 133, 2002, Nr. 8. WestLaw, <http://www.westlaw.com>, Vilnius [2009-12-03].
306. Redish M. Electronic Discovery and the Litigation Matrix. *Duke Law Journal*, 561, 2001, Nr. 51. WestLaw, <http://www.westlaw.com>, Vilnius [2009-12-11].
307. Redish M. Of New Wine and Old Bottles: Personal Jurisdiction, the Internet, and the Nature of Constitutional Evolution. *Jurimetrics Journal*, 575, 1998, Nr. 38. WestLaw, <http://www.westlaw.com>, Vilnius [2010-08-10].
308. Reed A. The Anglo-American Revolution in Tort Choice of Law Principles: Paradigm Shift or Pandora's Box? *Arizona Journal of International and Comparative Law*, 867, 2001, Nr. 18. WestLaw, <http://www.westlaw.com>, Vilnius [2009-12-03].
309. Reed T. Evidentiary Failures: a Structural Theory of Evidence Applied to Hearsay Issues. *American Journal of Trial Advocacy*, 353, 1994, Nr. 18. WestLaw, <http://www.westlaw.com>, Vilnius [2010-07-01].
310. Reese W. American Trends in Private International Law: Academic and Judicial Manipulation of Choice of Law Rules in Tort Cases. *Vanderbilt Law Review*, 1980.
311. Reid A. Operationalizing the Law of Jurisdiction: Where in the World Can I Be Sued for Operating a World Wide Web Page? *Communication Law and Policy*, 227, 2003, Nr. 8. WestLaw, <http://www.westlaw.com>, Vilnius [2006-09-18].
312. Reidenberg J. Technology and Internet Jurisdiction. *University of Pennsylvania Law Review*, 1951, 2005, Nr. 153. WestLaw, <http://www.westlaw.com>, Vilnius [2006-09-08].

313. Reimann M. Introduction: the Yahoo! Case and Conflict of Laws in the Cyberspace. *Michigan Journal of International Law*, 663, 2003, Nr. 24. WestLaw, <http://www.westlaw.com>, Vilnius [2006-09-08].
314. Reynolds W. Legal Process and Choice of Law. *Maryland Law Review*, 1371, 1997, Nr. 56. WestLaw, <http://www.westlaw.com>, Vilnius [2009-11-25].
315. Rice D. Jurisdiction in Cyberspace: Which Law and Forum Apply to Securities. *Transactions on the Internet. University of Pennsylvania Journal of International Economic Law*, 585, 2000, Nr. 21. WestLaw, <http://www.westlaw.com>, Vilnius [2005-03-04].
316. Rice D. Problems in Running a Global Internet Business: Complying with Laws of Other Countries. *Practising Law Institute*, 11, 2004, Nr. 797. WestLaw, <http://www.westlaw.com>, Vilnius [2005-03-04].
317. Richards D. Posting Personal Information on the Internet: a Case for Changing the Legal Regime Created by § 230 of the Communications Decency Act. *Texas Law Review*, 1321, 2007, Nr. 85. WestLaw, <http://www.westlaw.com>, Vilnius [2009-12-11].
318. Richards K. Defamation Via Modern Communication: Can Countries Preserve Their Traditional Policies? *Transnational Lawyer*, 613, 1990, Nr. 3. WestLaw, <http://www.westlaw.com>, Vilnius [2006-09-18].
319. Rollo R. The Morass of Internet Personal Jurisdiction: It Is Time for a Paradigm Shift. *Florida Law Review*, 667, 1999, Nr. 51. WestLaw, <http://www.westlaw.com>, Vilnius [2006-09-18].
320. Roosevelt K. The Myth of Choice of Law: Rethinking conflicts. *Michigan Law Review Association*, 2448, 1999, Nr. 97. WestLaw, <http://www.westlaw.com>, Vilnius [2009-11-25].
321. Rose F. Related Contacts and Personal Jurisdiction: the “But for” Test. *California Law Review*, 1545, 1994, Nr. 82. WestLaw, <http://www.westlaw.com>, Vilnius [2006-09-18].

322. Rosenthal S. French Faux Amis: The Combined Book. Wheatmark, 2009.
323. Ruhl G. Methods and Approaches in Choice of Law: an Economic Perspective. *Tulane Law Review*, 801, 2006, Nr. 24. WestLaw, <http://www.westlaw.com>, Vilnius [2009-11-25].
324. Rustad M., Koenig T. Cybertorts and Legal Lag: an Empirical Analysis. *Southern California Interdisciplinary Law Journal*, 77, 2003, Nr. 13. WestLaw, <http://www.westlaw.com>, Vilnius [2006-10-20].
325. Rustad M., Koenig T. Harmonizing Cybertort Law for Europe and America. *Journal of High Technology Law*, 13, 2005, Nr. 5. WestLaw, <http://www.westlaw.com>, Vilnius [2009-02-21].
326. Rustad M., Koenig T. Harmonizing Internet Law: Lessons from Europe. *Journal of Internet Law*, 3, 2006, Nr. 9. WestLaw, <http://www.westlaw.com>, Vilnius [2009-12-03].
327. Sachs S. From St. Ives to Cyberspace: the Modern Distortion of the Medieval "Law Merchant". *American University International Law Review*, 685, 2006, Nr. 21. WestLaw, <http://www.westlaw.com>, Vilnius [2009-12-03].
328. Salbu S. Who Should Govern the Internet? Monitoring and Supporting a New Frontier. *Harvard Journal of Law and Technology*, 429, 1998, Nr. 11. WestLaw, <http://www.westlaw.com>, Vilnius [2009-12-03].
329. Salmond J. *Jurisprudence*. 2 edition. London: Stevens & Haynes, 1907.
330. Salvado S. An Effective Personal Jurisdiction Doctrine for the Internet. *University of Baltimore Intellectual Property Law Journal*, 75, 2003, Nr. 12. WestLaw, <http://www.westlaw.com>, Vilnius [2009-12-11].
331. Samuel M. Focus on Batson: Let the Cameras Roll. *Brooklyn Law Review*, 95, 2008, Nr. 74. WestLaw, <http://www.westlaw.com>, Vilnius [2005-03-04].

332. Sanchez V. Taking a Byte Out of Minimum Contacts: a Reasonable Exercise of Personal Jurisdiction in Cyberspace Trademark Disputes. *UCLA Law Review*, 1671, 1999, Nr. 46. WestLaw, <http://www.westlaw.com>, Vilnius [2009-12-03].
333. Sanford B, Lorenger M. Teaching an Old Dog New Tricks: the First Amendment in an Online World. *Connecticut Law Review*, 1137, 1996, Nr. 28. WestLaw, <http://www.westlaw.com>, Vilnius [2009-12-03].
334. Sauliūnas D. (et al) *Informacinių technologijų teisė*. Vilnius: NVO teisės institutas, 2004.
335. Sawyer A. Electronic Commerce: International Policy Implications for Revenue Authorities and Governments. *Virginia Tax Review*, 73, 1999, Nr. 19. WestLaw, <http://www.westlaw.com>, Vilnius [2009-12-03].
336. Schafer D. Canada's Approach to Jurisdiction over Cybertorts: *Braintech v. Kostiuk*. *Fordham International Law Journal*, 1186, 2000, Nr. 23. WestLaw, <http://www.westlaw.com>, Vilnius [2009-12-03].
337. Schaffner J. Protection of Reputation Versus Freedom of Expression: Striking a Manageable Compromise in the Tort of Defamation. *Southern California Law Review*, 433, 1990, Nr. 63. WestLaw, <http://www.westlaw.com>, Vilnius [2010-08-10].
338. Schauer F. On the Supposed Jury Dependence of Evidence Law. *University of Pennsylvania Law Review*, 165, 2006, Nr. 155. WestLaw, <http://www.westlaw.com>, Vilnius [2010-07-01].
339. Schinkel M. Forensic Economics in Competition Law Enforcement. *Journal of Competition Law & Economics*, 1, 2008, Nr. 4. WestLaw, <http://www.westlaw.com>, Vilnius [2009-12-11].
340. Schmidt R. The Influence of the Legal Paradigm on the Development of Logic. *South Texas Law Review*, 367, 1999, Nr. 40. WestLaw, <http://www.westlaw.com>, Vilnius [2010-07-01].

341. Schroth P. Legal Translation. *American Journal of Comparative Law*, Nr. 34, 1986.
342. Schultz T. Carving Up the Internet: Jurisdiction, Legal Orders, and the Private/Public International Law Interface. *European Journal of International Law*, 799, 2008, Nr. 19. WestLaw, <http://www.westlaw.com>, Vilnius [2009-12-03].
343. Schulze J. Caveat E-emptor: Solutions to the Jurisdictional Problem of Internet Injury. *American Journal of Trial Advocacy*, 615, 2006, Nr. 29. WestLaw, <http://www.westlaw.com>, Vilnius [2006-10-20].
344. Sedler R. Law Beyond Borders: Jurisdiction in an Era of Globalization. Introduction to the Symposium. *Wayne Law Review*, 1065, 2005, Nr. 51. WestLaw, <http://www.westlaw.com>, Vilnius [2009-02-21].
345. Seneca L. To Serenus on Leisure. <http://theagora.info/stoic/leisure.html> [2009-11-29].
346. Shah M. The Case for a Statutory Suppression Remedy to Regulate Illegal Private Party Searches in Cyberspace. *Columbia Law Review*, 250, 2005, Nr. 105. WestLaw, <http://www.westlaw.com>, Vilnius [2005-03-04].
347. Sheehan K. Predicting the Future: Personal Jurisdiction for the Twenty-First Century. *University of Cincinnati Law Review*, 385, 1998, Nr. 66. WestLaw, <http://www.westlaw.com>, Vilnius [2006-09-18].
348. Shannon C. A Mathematical Theory of Communication. *The Bell System Technical Journal*, 1948. <http://cm.bell-labs.com/cm/ms/what/shannonday/shannon1948.pdf> [2010-06-29].
349. Shifting Burdens of Proof in Employment Discrimination Litigation. Harvard Law Review Association, *Harvard Law Review*, 1579, 1996, Nr. 109. WestLaw, <http://www.westlaw.com>, Vilnius [2010-07-01].

350. Siddiqi A. Welcome to City of Bytes? An Assessment of the Traditional Methods Employed in the International Application of Jurisdiction Over Internet Activities Including a Critique of Suggested Approaches. *New York International Law Review*, 43, 2001, Nr. 14. WestLaw, <http://www.westlaw.com>, Vilnius [2009-12-03].
351. Silberman L. Comparative Jurisdiction in the International Context: Will the Proposed Hague Judgments Convention Be Stalled? *DePaul Law Review*, 319, 2002, Nr. 52. WestLaw, <http://www.westlaw.com>, Vilnius [2006-10-20].
352. Sivalingam S. Suing Based on Spyware? Admissibility of Evidence Obtained From Spyware in Violation of Federal and State Wiretap Laws. *Shidler Journal of Law, Commerce & Technology*, 9, 2007, Nr. 3. WestLaw, <http://www.westlaw.com>, Vilnius [2009-12-11].
353. Symeonides S. *Roma II* and Torts Conflicts: a Missed Opportunity. *American Journal of Comparative Law*, 173, 2008, Nr. 56. WestLaw, <http://www.westlaw.com>, Vilnius [2009-12-03].
354. Slane A. Tales, Techs, and Territories: Private International Law, Globalization, and the Legal Construction of Borderlessness of the Internet. *Law and Contemporary Problems*, 129, 2008, Nr. 71. WestLaw, <http://www.westlaw.com>, Vilnius [2009-12-03].
355. Smethurst J., Reynolds B. Internet Financial Services: Is There a Wholesale Solution to a Retail Problem? *Journal of International Financial Markets*, 1, 2000, Nr. 2. WestLaw, <http://www.westlaw.com>, Vilnius [2009-12-03].
356. Smith G. Here, There, or Everywhere? Cross-border Liability on the Internet. *Computer and Telecommunications Law Review*, 41, 2007, Nr. 13. WestLaw, <http://www.westlaw.com>, Vilnius [2009-02-21].
357. Sobel D. The Process that "John Doe" is Due: Addressing the Legal Challenge to Internet Anonymity. *Virginia Journal of Law & Technology*, 3, 2000, Nr. 5. WestLaw, <http://www.westlaw.com>, Vilnius [2010-08-10].

358. Sommer J. Against Cyberlaw. Berkeley Technology Law Journal, 1145, 2000, Nr. 15. WestLaw, <http://www.westlaw.com>, Vilnius [2009-02-21].
359. Spahn E. As Soft As Tofu: Consumer Product Defamation on the Chinese Internet. Vanderbilt Journal of Transnational Law, 865, 2006, Nr. 39. WestLaw, <http://www.westlaw.com>, Vilnius [2009-12-03].
360. Spencer B. Jurisdiction and the Internet: Returning to Traditional Principles to Analyze Network-mediated Contacts. University of Illinois Law Review, 71, 2006. WestLaw, <http://www.westlaw.com>, Vilnius [2006-10-10].
361. Spitzer D. Transforming Performance Measurement: Rethinking the Way We Measure and Drive Organizational Success. New York: Amacom, 2007.
362. Stafford N. Lose the Distinction: Internet Bloggers and First Amendment Protection of Libel Defendants – Citizen Journalism and the Supreme Court’s Murky Jurisprudence Blur the Line between Media and Non-Media Speakers. University of Detroit Mercy Law Review, 597, 2007, Nr. 84. WestLaw, <http://www.westlaw.com>, Vilnius [2009-12-11].
363. Standage T. The Victorian Internet: The Remarkable Story of the Telegraph and the Nineteenth Century's Online Pioneers. The Berkeley publishing group, 1998.
364. Stein A. Personal Jurisdiction and the Internet: Seeing Due Process through the Lens of Regulatory Precision. Northwestern University Law Review, 411, 2004, Nr. 98. WestLaw, <http://www.westlaw.com>, Vilnius [2009-12-11].
365. Stein A. The Unexceptional Problem of Jurisdiction in Cyberspace. International Lawyer, 1167, 1998, Nr. 32. WestLaw, <http://www.westlaw.com>, Vilnius [2006-10-20].
366. Stone P. The Conflict of Laws. London: Longman, 1995.

367. Stonier T. Information and the Internal Structure of the Universe. Berlin: Springer Verlag, 1990.
368. Stravitz H. Personal Jurisdiction in Cyberspace: Something More is Required on the Electronic Stream of Commerce. South Carolina Law Review, 925, 1998, Nr. 49. WestLaw, <http://www.westlaw.com>, Vilnius [2006-09-18].
369. Strickland C. Applying McIntyre v. Ohio Elections Commission to Anonymous Speech on the Internet and the Discovery of John Doe's Identity. Washington and Lee Law Review, 1537, 2001, Nr. 58. WestLaw, <http://www.westlaw.com>, Vilnius [2009-12-11].
370. Summary of the Outcome of the Discussion in Commission II of the First Part of the Diplomatic Conference, 2001. Permanent Bureau and the Co-reporters. http://www.cptech.org/ecom/jurisdiction/Interim_text.rtf [2006-10-20].
371. Svantesson D. Borders on, or Borders Around – the Future of the Internet. Albany Law Journal of Science and Technology, 343, 2006, Nr. 16. WestLaw, <http://www.westlaw.com>, Vilnius [2006-09-08].
372. Svantesson D. Geo-Location Technologies and Other Means of Placing Borders on the “Bordless” Internet. John Marshall Journal of Computer and Information Law, 101, 2004, Nr. 23. WestLaw, <http://www.westlaw.com>, Vilnius [2009-12-03].
373. Svantesson D. The Characteristics Making Internet Communication Challenge Traditional Models of Regulation – What Every International Jurist Should Know about the Internet. International Journal of Law and Information Technology, 39, 2005, Nr. 13. WestLaw, <http://www.westlaw.com>, Vilnius [2009-12-03].
374. Sveiby K., Armstrong C. Learn to Measure to Learn! Opening Key Note Address IC Congress Helsinki, 2004.
375. Swire P. Elephants and Mice Revisited: Law and Choice of Law on the Internet. University of Pennsylvania Law Review, 1975, 2005, Nr. 153. WestLaw, <http://www.westlaw.com>, Vilnius [2009-12-03].

376. Taylor G. Structural Textualism. *Boston University Law Review*, 321, 1995, Nr. 75. WestLaw, <http://www.westlaw.com>, Vilnius [2011-09-16].
377. Teisinės informacijos centro diskusija „Dėl neleistinos informacijos skelbimo internete”. <http://www.infolex.lt/portal/start.asp?act=disk&fwd=komentarai%2Easp%3FdiskID%3D17720%26view%3D1&groupID=1> [2005-03-04].
378. Thayer J. A Preliminary Treatise on Evidence at the Common Law. Book Review, *Yale Law Journal*, 216, 1899, Nr. 8. WestLaw, <http://www.westlaw.com>, Vilnius [2010-07-01].
379. Thayer J. Judicial Notice and the Law of Evidence. *Harvard Law Review*, 285, 1890, Nr. 3. WestLaw, <http://www.westlaw.com>, Vilnius [2010-07-01].
380. Thatch D. Personal Jurisdiction and the World-Wide Web: Bites (and Bytes) of Minumum Contacts. 143, 1997, Nr. 23. WestLaw, <http://www.westlaw.com>, Vilnius [2006-09-18].
381. The Sedona Principles: Best Practices Recommendations & Principles for Addressing Electronic Document Production (January 2004 Version) <http://www.thesedonaconference.org/dltForm?did=SedonaPrinciples200401.pdf> [2010-06-22].
382. Thornburg E. Fast, Cheap, and Out of Control: Lessons form the Icanm Dispute Resolution Process. *Journal of Small and Emerging Business Law*, 191, 2002, Nr. 6. WestLaw, <http://www.westlaw.com>, Vilnius [2009-12-03].
383. Tison E. Straddling the Fence: Justice Breyer’s Concurrence in *Bartnicki v. Vopper* Gives Protection of Privacy and Still Manages to Protect the Press: *Bartnicki v. Vopper* 532 U.S. 514 (2001). *Southern Illinois University Law Journal*, 661, 2003, Nr. 27. WestLaw, <http://www.westlaw.com>, Vilnius [2009-12-11].
384. Traynor M., Pirri L. Personal Jurisdiction and the Internet: Emerging Trends and Future Directions. Practising Law Institute,

- Patents, Copyrights, Trademarks, and Literary Property Course Handbook Series, 93, 2002, Nr. 712. WestLaw, <http://www.westlaw.com>, Vilnius [2006-09-18].
385. Underwood R. Evaluating Scientific and Forensic Evidence. American Journal of Trial Advocacy, 149, 2000, Nr. 24. WestLaw, <http://www.westlaw.com>, Vilnius [2010-07-01].
386. Vick D., Macpherson L. Anglicizing Defamation Law in the Europe Union. Virginia Journal of International Law, 933, 1996, Nr. 36. WestLaw, <http://www.westlaw.com>, Vilnius [2009-12-03].
387. Wahab M. Globalization and ODR: Dynamics of Change in E-commerce Dispute Settlement. International Journal of Law and Information Technology, 123, 2004, Nr. 12. WestLaw, <http://www.westlaw.com>, Vilnius [2009-12-03].
388. Waldman B. A Unified Approach to Cyber-Libel: Defamation on the Internet, A Suggested Approach. Richmond Journal of Law and Technology, 9, 1999, Nr. 6. WestLaw, <http://www.westlaw.com>, Vilnius [2006-09-18].
389. Wallace P. What Every Attorney Needs to Know about Electronic Technology. Florida Bar Journal, 22, 2008, Nr. 82. WestLaw, <http://www.westlaw.com>, Vilnius [2009-12-11].
390. Walton D. A Pragmatic Model of Legal Disputation. Notre Dame Law Review, 711, 1998, Nr. 73. WestLaw, <http://www.westlaw.com>, Vilnius [2010-07-01].
391. Warshaw A. Uncertainty from Abroad: Rome II and Choice of Law for Defamation Claims. Brooklyn Journal of International Law, 269, 2006, Nr. 32. WestLaw, <http://www.westlaw.com>, Vilnius [2009-11-25].
392. Watt H. Yahoo! Cyber-Collision of Cultures: Who Regulates? Michigan Journal of International Law, 673, 2003, Nr. 24. WestLaw, <http://www.westlaw.com>, Vilnius [2006-09-18].

393. Webb L. Brainstorming Meets Online Dispute Resolution. *American Review of International Arbitration*, 337, 2004, Nr. 15. WestLaw, <http://www.westlaw.com>, Vilnius [2009-12-03].
394. Weinberg A. These Cookies Won't Crumble – Yet: the Corporate Monitoring of Consumer Internet Activity, In *Re DoubleClick Inc. Privacy Litigation*, 154 F. Supp. 2d 497 (S.D.N.Y. 2001). *Temple Environmental Law and Technology Journal*, 33, 2002, Nr. 21. WestLaw, <http://www.westlaw.com>, Vilnius [2009-12-11].
395. Weissenberger G. Making Sense of Extrinsic Act Evidence: Federal Rule of Evidence. *Iowa Law Review*, 579, 1985, Nr. 70. WestLaw, <http://www.westlaw.com>, Vilnius [2010-07-01].
396. Wellman F. *The Art of Cross-Examination*. New York: The Macmillan Company, 1908. <http://www.archive.org/details/artcross-examina01wellgoog> [2011-09-01].
397. Werley B. Aussie Rules: Universal Jurisdiction Over Internet Defamation. *Temple International and Comparative Law Journal*, 199, 2004, Nr. 18. WestLaw, <http://www.westlaw.com>, Vilnius [2006-10-20].
398. Wiegand S. Fifty Conflict of Laws “Restatements”: Merging Judicial Discretion and Legislative Endorsement. *Louisiana Law Review*, 1, 2004, Nr. 65. WestLaw, <http://www.westlaw.com>, Vilnius [2009-12-03].
399. Wilde O. *Intentions*. BiblioBazaar, 2008.
400. Wilske S., Schiller T. International Jurisdiction in Cyberspace: Which States May Regulate the Internet? *Federal Communications Law Journal*, 117, 1997, Nr. 50. WestLaw, <http://www.westlaw.com>, Vilnius [2006-09-18].
401. Wittgenstein L. *Tractatus Logico-Philosophicus*. London: Kegan Paul, Trench, Trubner & Co., 1922. <http://www.gutenberg.org/files/5740/5740-pdf.pdf> [2011-09-27].

402. Wyant M. Confronting the Limits of the First Amendment: a Proactive Approach for Media Defendants Facing Liability Abroad. *San Diego International Law Journal*, 367, 2008, Nr. 9. WestLaw, <http://www.westlaw.com>, Vilnius [2009-12-03].
403. Wood L. Cyber-Defamation and the Single Publication Rule. *Boston University Law Review*, 895, 2001, Nr. 81. WestLaw, <http://www.westlaw.com>, Vilnius [2009-12-03].
404. Wright von G. Deontic Logic. *Mind, New Series*, 60, 237, 1951. <http://www.jstor.org/pss/2251395> [2011-08-15].
405. Wu T. Cyberspace Sovereignty? – the Internet and the International System. *Harvard Journal of Law and Technology*, 647, 1997, Nr. 10. WestLaw, <http://www.westlaw.com>, Vilnius [2006-09-18].
406. Xalabarder R. Copyright: Choice of Law and Jurisdiction in the Digital Age. *Annual Survey of International and Comparative Law*, 2002, Nr. 8.
407. Zaphiriou G. Basis of the Conflict of Laws: Fairness and Effectiveness. *George Mason University Law Review*, 301, 1988, Nr. 10. WestLaw, <http://www.westlaw.com>, Vilnius [2006-09-18].
408. Zembek R. Jurisdiction and the Internet: Fundamental Fairness in the Networked World of Cyberspace. *Albany Law Journal of Science and Technology*, 339, 1996, Nr. 6. WestLaw, <http://www.westlaw.com>, Vilnius [2006-10-20].
409. Zeviar-Geese G. The State of the Law on Cyberjurisdiction and Cybercrime on the Internet. *Gonzaga Journal of International Law*, 3, 1997, Nr. 1. WestLaw, <http://www.westlaw.com>, Vilnius [2009-12-03].
410. Zhang N. Recent Trends in Evidence Law in China and the New Evidence Scholarship. *Law, Probability & Risk*, 103, 2010, Nr. 9. WestLaw, <http://www.westlaw.com>, Vilnius [2010-07-01].
411. Zwier P. Burden of Proof: Developments in Modern Chinese Evidence Rules. *Tulsa Journal of Comparative and International Law*,

- 419, 2003, Nr. 10. WestLaw, <http://www.westlaw.com>, Vilnius [2010-07-01].
412. Аверина Ю.А. Теория формальных доказательств и судебное правоприменение. Правоведение, 2006, Nr. 5. <http://www.law.edu.ru/magazine/article.asp?magID=5&magNum=2&magYear=2006&articleID=1250444> [2010-06-28].
413. Ануфриева Л.П. (et al) Международное частное право: В 3-х т. Том 1. Общая часть: Учебник. Москва: Издательство БЕК, 2001.
414. Ануфриева Л.П. (et al) Международное частное право: В 3-х т. Том 3. Трансграничные банкротства. Международный коммерческий арбитраж. Международный гражданский процесс: Учебник. Москва: Издательство БЕК, 2001.
415. Бабкин С.А. Право, применимое к отношениям, возникающим при использовании сети «Интернет»: основные проблемы. Москва: ЮрИнфоР, 2003.
416. Белкин А.Р. Теория доказывания в уголовном судопроизводстве. Москва: Норма, 2007.
417. Богуславский М.М. Международное частное право. Учебник. 3-е издание. Москва: Юристъ, 1998.
418. Викут М.А. (et al) Гражданский процесс России: Учебник. Москва: Юристъ, 2004.
419. Гетьман-Павлова И.В. Международное частное право: Учебник. Москва: Издательство Эксмо, 2005.
420. Дмитриева Г.К. (et al) Международное частное право. Москва: Проспект, 2004.
421. Жогин Н.В. (et al). Теория доказательств в советском уголовном процессе. изд. 2-е исправленное и дополненное. Москва: Юридическая литература, 1973.
422. Ивин А.А. Логика. Учебное пособие. Издание 2-е. Москва: Издательство „Знание“, 1998.

423. Ивин А.А., Никифоров А.Л. Словарь по логике. Москва: Туманит, 1997. <http://dic.academic.ru/dic.nsf/logic/68> [2011-08-13].
424. Ивлев А. Web-страница как источник доказательств в арбитражном процессе. <http://www.russianlaw.net/law/netlaw/articles/paper05.htm> [2005-02-25].
425. Ивлев Ю.В. Логика для юристов. Учебник для вузов. Москва: Дело, 2000.
426. Иногамова-Хегай Л.В. (et al). Уголовное право Российской Федерации: в 2 т. Т 1: Общая часть: Учебник. Москва: Инфра-М, 2002.
427. Калпин А.И., Малеина М.Н. (et al) Гражданское право. Часть первая. Москва: Юристъ, 1997.
428. Калятин В.О. Проблемы установления юрисдикции в Интернете. Законодательство, 2001, Nr. 5.
429. Коваленко А.Г., Мохов А.А., Филиппов П.М. (et al) Гражданский процесс. Учебник. Москва: Контракт, Инфра-М, 2008.
430. Копылов В.А. Информационное право: учебник. Москва: Юристъ, 2005.
431. Лидовский В.В. Теория информации. Москва, 2003.
432. Мигунова А.И., Микиртумова И.Б. Логика. Учебник. Москва: Проспект, 2011.
433. Наумов В.Б. Право и Интернет: очерки теории и практики. Москва: Книжный дом „Университет“, 2002.
434. Осокина Г.Л. Курс гражданского судопроизводства России. Общая часть. Учебное пособие. Томск: Издательство Томского университета, 2002.
435. Рассолов И.М. Право и Интернет. Теоретические проблемы. Москва: Норма, 2003.

436. Сабитов Р.А. Основы научных исследований: Учебное пособие. Челябинск: Челябинский государственный университет, 2002.
437. Смушкин А.Б., Суркова Т.В., Черникова О.С. Гражданский процесс. Учебное пособие. Москва: Омега-Л, 2008.
438. Стратонович Р.Л. Теория информации. Москва: Советское радио, 1975.
439. Суханов Е.А. (et al). Гражданское право. Том 1. 2-е издание. Москва: Издательство БЕК, 2002.
440. Тертышник В.М., Слинько С.В. Теория доказательств: Учебное издание. Харьков: Арсис, 1998.

Teismų praktika

1. ACLU v. Reno, 929 F. Supp. 824, 830 (E.D. Pa 1996). WestLaw, <http://www.westlaw.com>, Vilnius [2010-08-10].
2. Adams v. State, 117 P.3d 1210 (Wyo. 2005). WestLaw, <http://www.westlaw.com>, Vilnius [2010-07-01].
3. ALS Scan, Inc. v. Digital Service Consultants, Inc, 293 F.3d 707 (4th Cir. 2002). WestLaw, <http://www.westlaw.com>, Vilnius [2006-10-20].
4. Anti-Monopoly, Inc. v. Hasbro, Inc. No. 94 Civ. 2120, 1995 WL 649934 (S.D.N.Y. 1995). <http://cyber.law.harvard.edu/digitaldiscovery/library/process/antimonopoly.html> [2005-03-11].
5. Antioch Co. v. Scrapbook Borders, Inc., 210 F.R.D. 645 (D.Minn.2002). WestLaw, <http://www.westlaw.com>, Vilnius [2010-07-01].
6. Asahi Metal Industry Co., Ltd. v. Supreme Court, 480 U.S. 102 (1986). WestLaw, <http://www.westlaw.com>, Vilnius [2006-10-20].
7. Bailey v. Turbine Design, Inc., 86 F. Supp. 2d 790 (W.D. Tenn. 2000). WestLaw, <http://www.westlaw.com>, Vilnius [2010-08-10].

8. *Barbour v. Head*, 178 F. Supp. 2d 758 (S.D. Tex. 2001). WestLaw, <http://www.westlaw.com>, Vilnius [2010-07-01].
9. *Barham v. Nowell*, 138 So. 2d 493 (Miss. 1962). WestLaw, <http://www.westlaw.com>, Vilnius [2010-08-10].
10. *Barrett v. Catacombs Press*, 44 F. Supp. 2d 717 (E.D. Pa. 1999). WestLaw, <http://www.westlaw.com>, Vilnius [2010-08-10].
11. *Bensusan Restaurant Corp. v. King*, 937 F. Supp. 295 (S.D.N.Y. 1996). WestLaw, <http://www.westlaw.com>, Vilnius [2010-08-10].
12. *Berezovsky v Michaels* (2000). 1 WLR 1004, 1013 (Lord Steyn), opinions <http://www.parliament.the-stationery-office.co.uk/pa/ld199900/ldjudgmt/jd000511/bere-1.htm> [2006-10-20].
13. *Bethea v. Comcast*, 218 F.R.D. 328 (D.D.C. 2003).
14. *Blakey v. Continental Airlines, Inc.*, 751 A.2d 538 (N.J. 2000). WestLaw, <http://www.westlaw.com>, Vilnius [2006-10-20].
15. *Blumenthal v. Drudge*, 992 F. Supp. 44 (D.D.C. 1998). WestLaw, <http://www.westlaw.com>, Vilnius [2010-08-10].
16. *Bochan v. La Fontaine*, 68 F. Supp. 2d 692 (E.D. Va 1999). WestLaw, <http://www.westlaw.com>, Vilnius [2010-08-10].
17. *Bonner Media Limited v. Greg Lloyd Smith and Kestrel Tradinf g Corporation*. A1334/02, 2002. <http://www.scotcourts.gov.uk/opinionsv/dru2606.html> [2005-03-05].
18. *Braintech, Inc. v. Kostiuk*, 1999, BCCA 0169. <http://www.canlii.org/bc/cas/bcca/1999/1999bcca169.html> [2006-10-20].
19. *Bray v. Bi-State Dev. Corp.*, 949 S.W.2d 93, 97 (Mo. Ct. App. 1997). WestLaw, <http://www.westlaw.com>, Vilnius [2010-07-01].
20. *Broderick v. State*, 35 S.W.3d 67 (Tex. App. 2000). WestLaw, <http://www.westlaw.com>, Vilnius [2010-07-01].
21. *Burger King Corp. v. Rudzewicz*, 471 U.S. 462 (1985). WestLaw, <http://www.westlaw.com>, Vilnius [2006-10-20].

22. Burnham v. Superior Court of California, 495 U.S. 604 (1990). WestLaw, <http://www.westlaw.com>, Vilnius [2010-08-10].
23. Calder v. Jones, 465 U.S. 783 (1984). WestLaw, <http://www.westlaw.com>, Vilnius [2010-08-10].
24. California Software, Inc. v. Reliability Research, Inc., 631 F. Supp. 1356 (C.D. Cal. 1996). WestLaw, <http://www.westlaw.com>, Vilnius [2010-08-10].
25. Cybersell, Inc. v. Cybersell, Inc. 130 F.3d 414 (9th Cir. 1997). WestLaw, <http://www.westlaw.com>, Vilnius [2010-08-10].
26. Clayton v. Farb, No. 97C-10-306-WTQ, 1998 WL 283468 (Del. Super. Apr. 23, 1998). WestLaw, <http://www.westlaw.com>, Vilnius [2010-08-10].
27. Columbia Insurance Co. v. seescandy.com, 185 F.R.D. 573 (N.D. Cal. 1999). WestLaw, <http://www.westlaw.com>, Vilnius [2010-08-10].
28. CompuServe, Inc. v. Patterson, 89 F.3d 1257 (6th Cir. 1996). WestLaw, <http://www.westlaw.com>, Vilnius [2006-10-20].
29. Cunningham v. Fair Haven & Westvill R. Co., 43 A. 1047 (Conn. 1899). WestLaw, <http://www.westlaw.com>, Vilnius [2010-08-10].
30. Di Lella v. Lehigh Valley Railroad Co., 7 F.R.D. 192 (S.D.N.Y. 1947). WestLaw, <http://www.westlaw.com>, Vilnius [2006-10-20].
31. Dow Jones & Company Inc. v. Gutnick. [2002] HCA 56 (10 December 2002). http://www.austlii.edu.au/au/cases/cth/high_ct/2002/56.html [2006-10-20].
32. Ellis v. Time, Inc., 26 Media L. Rep. BNA 1225 (D.D.C. 1997). WestLaw, <http://www.westlaw.com>, Vilnius [2010-08-10].
33. Europos Bendrijų Teisingumo Teismo 1976 m. lapkričio 30 d. sprendimas byloje Bier v. Mines de Potasse d'Alsace, bylos Nr. 21/76.
34. Europos Bendrijų Teisingumo Teismo 1994 m. birželio 29 d. sprendimas byloje Custom Made Commercial Ltd v. Stawa Metallbau GmbH, bylos Nr. C-288/92.

35. Europos Bendrijų Teisingumo Teismo 1995 m. kovo 7 d. sprendimas byloje Shevill, et al. v. Alliance SA, bylos Nr. C-68/93.
36. Europos Bendrijų Teisingumo Teismo 2005 m. kovo 1 d. sprendimas byloje Andrew Owusu v. Villa Holidays Bal-Inn Villas ir kt., bylos Nr. C-281/02.
37. Europos Bendrijų Teisingumo Teismo 2009 m. rugsėjo 8 d. sprendimas byloje Liga Portuguesa de Futebol Profissional, Bwin International Ltd v. Departamento de Jogos da Santa Casa da Misericórdia de Lisboa, bylos Nr. C-42/07.
38. Europos Bendrijų Teisingumo Teismo 2010 m. liepos 8 d. sprendimas, bylos Nr. C-447/08 ir C-448/08.
39. Europos Žmogaus Teisių Teismo 2000 m. kovo 28 d. sprendimas, byloje Baranowski v. Poland, bylos Nr. 28358/95.
40. Europos Žmogaus Teisių Teismo 2000 m. liepos 31 d. sprendimas, byloje Jėčius v. Lithuania, bylos Nr. 34578/97.
41. Europos Žmogaus Teisių Teismo 2006 m. birželio 08 d. sprendimas, byloje Korchuganova v. Russia, bylos Nr. 75039/01.
42. Field v. Google, 412 F. Supp. 2d 1106 (D. Nev. 2006). WestLaw, <http://www.westlaw.com>, Vilnius [2010-07-01].
43. First USA Bank v. PayPal, Inc., 76 Fed. Appx. 935 (Fed. Cir. 2003). WestLaw, <http://www.westlaw.com>, Vilnius [2010-07-01].
44. Ford Motor Co., 345 F.3d, 1315 (Cir. App. 2003). WestLaw, <http://www.westlaw.com>, Vilnius [2010-08-10].
45. Gerald Fredrick Toeben, arešto orderio vertimas į anglų kalbą <http://www.ihr.org/other/990409warrant.html> [2006-10-20].
46. Gerald Fredrick Toeben, BGHZ 46, 212 (Case Az.: 1 StR 184/00) išspręsta 2000 m. gruodžio 12 d. http://www.rechtsanwaltmoebius.de/urteil/bgh_auschwitzluege.pdf [2010-07-21].
47. Giardina v. Lockheed Martin Corp., No. Civ.A. 2-1030, 2003 WL 1,338,826 (E.D. La. Mar. 14, 2003).

48. Gray v. American Radiator, 22 Ill. 2d 432 (1961). WestLaw, <http://www.westlaw.com>, Vilnius [2010-08-10].
49. Guinness v. Miller, 291 F. 770 (S.D.N.Y. 1923). WestLaw, <http://www.westlaw.com>, Vilnius [2009-12-03].
50. Gulf Oil Corp. v. Gilbert, 330 U.S. 501, 507 (1947). WestLaw, <http://www.westlaw.com>, Vilnius [2006-10-20].
51. Gutnick v. Dow Jones & Co Inc (2001). VSC 305 (28 August 2001). <http://www.austlii.edu.au/au/cases/vic/VSC/2001/305.html> [2006-10-20].
52. Hanson v. Denckla, 357 U.S. 235 (1958). WestLaw, <http://www.westlaw.com>, Vilnius [2006-10-20].
53. Healthcare Advocates, Inc. v. Harding, Early, Follmer & Frailey, 497 F. Supp. 2d 627 (E.D. Pa. 2007). WestLaw, <http://www.westlaw.com>, Vilnius [2010-07-01].
54. Helicopteros Nacionales De Colombia S.A. v. Hall, 466 U.S. 408 (1984). WestLaw, <http://www.westlaw.com>, Vilnius [2006-10-20].
55. Hilton et al. v. Guyot, et al., 159 U.S. 113 (1895). WestLaw, <http://www.westlaw.com>, Vilnius [2006-10-20].
56. Hitchcock v. Woodside Literary Agency, 15 F. Supp. 2d 246 (E.D.N.Y. 1998). WestLaw, <http://www.westlaw.com>, Vilnius [2010-08-10].
57. In re Homestore.com, Inc. Sec.Litig., 347 F.Supp.2d 769 (C.D.Cal.2004). WestLaw, <http://www.westlaw.com>, Vilnius [2010-07-01].
58. In re Subpoena Duces Tecum to America Online, Inc., No. 40570, 2000 WL 1210372 (Va. Cir. Jan. 31, 2000). WestLaw, <http://www.westlaw.com>, Vilnius [2010-08-10].
59. Inset Systems, Inc. v. Instruction Set., Inc. 937 F.Supp. 161 (D. Conn. 1996). WestLaw, <http://www.westlaw.com>, Vilnius [2010-08-10].
60. International Shoe v. Washington, 326 U.S. 310 (1945). WestLaw, <http://www.westlaw.com>, Vilnius [2006-10-20].

61. *Isuzu Motors Ltd. v. Consumers Union*, 12 F. Supp. 2d 1035 (C.D. Cal. 1998). WestLaw, <http://www.westlaw.com>, Vilnius [2010-08-10].
62. *Yahoo!, Inc. v. La Ligue Contre le Racisme et L'Antisemitisme*, 169 F. Supp. 2d 1181 (N.D. Cal. 2001). WestLaw, <http://www.westlaw.com>, Vilnius [2006-10-10].
63. *Jewish Defense Org., Inc. v. Superior Court*, 72 Cal. App. 4th 1045, 85 Cal. Rptr. 2d 611 (2d Dist. 1999). WestLaw, <http://www.westlaw.com>, Vilnius [2010-08-10].
64. *Kleiner v. Burns*. No. 00-2160, 48 Fed. R. Serv. 3d 644 2000 WL 1909470 (D.Kan. 2000). WestLaw, <http://www.westlaw.com>, Vilnius [2005-03-23].
65. *Krantz v. Air Line Pilots Ass'n, Int'l*, 245 Va. 202, 427 S.E.2d 326 (Vir. Sup. 1993). WestLaw, <http://www.westlaw.com>, Vilnius [2010-08-10].
66. Landesgericht [LG] München I [Trial Court], 1997 Computer und Recht [CR], 155, 156.
67. Landesgericht [LG] Nürnberg-Fürth [Trial Court], 1997 Computer und Recht [CR] 415, 416.
68. LAT BBS teisėjų kolegijos 2009 m. gruodžio 15 d. nutartis, baudžiamojame byloje Nr. 2K-538/2009.
69. LAT CBS teisėjų kolegijos 2003 m. gegužės 28 d. nutartis, civilinėje byloje D.Gervienė v. UAB "Eura", bylos Nr. 3K-3-640/2003.
70. LAT CBS teisėjų kolegijos 2010 m. birželio 14 d. nutartis, civilinėje byloje UAB „Telegausa“ v. UAB „Tele2“, bylos Nr. 3K-3-176/2010.
71. LAT CBS teisėjų kolegijos 2011 m. vasario 7 d. nutartis, civilinėje byloje V. B. v. Lietuvos Respublika, bylos Nr. 3K-3-33/2011.
72. Lietuvos Aukščiausiojo Teismo Senato 2000 m. gruodžio 21 d. nutarimas Nr. 28, dėl Lietuvos Respublikos teismų praktikos, taikant tarptautinės privatinės teisės normas.
73. Lietuvos Aukščiausiojo Teismo Senato 2004 m. gruodžio 30 d. nutarimas Nr. 51 dėl civilinio proceso kodekso normų, reglamentuojančių įrodinėjimą, taikymo teismų praktikoje.

74. Lietuvos vyriausiojo administracinio teismo teisėjų kolegijos 2007 m. sausio 26 d. nutartis, administracinėje byloje Nr. N-1-108/2007.
75. Ligue Contre la Racisme et l'Antisemitisme v. Yahoo! Inc. et Yahoo France, Tribunal de Grande Instance de Paris.
76. Linnen v. A.H. Robins Co., No. 97-2307, 1999 WL 462015 (Mass. Super. Ct. June 16, 1999). WestLaw, <http://www.westlaw.com>, Vilnius [2010-07-01].
77. Lofton v. Turbine Design, Inc., 100 F. Supp. 2d 404 (N.D. Miss. 2000). WestLaw, <http://www.westlaw.com>, Vilnius [2010-08-10].
78. Lorraine v. Markel Am. Ins. Co., 241 F.R.D. 534 (D. Md. 2007). WestLaw, <http://www.westlaw.com>, Vilnius [2010-07-01].
79. M/S Bremen and Unterweser Reederei, GmbH v. Zapata Off-Shore Co. 407 U.S. 1 (1972). WestLaw, <http://www.westlaw.com>, Vilnius [2006-10-20].
80. Madden v. Wyeth. No. 3-03-CV-0167-R, 2003 WL 21443404 (N.D. Tex., 2003). WestLaw, <http://www.westlaw.com>, Vilnius [2010-08-10].
81. Maritz, Inc. v. Cybergold, Inc., 947 F. Supp. 1328 (E.D. Miss. 1996). WestLaw, <http://www.westlaw.com>, Vilnius [2006-10-20].
82. McIntyre v. Ohio Elections Comm'n, 514 U.S. 334 (1995). WestLaw, <http://www.westlaw.com>, Vilnius [2010-08-10].
83. Medical Billing Consultants, Inc. v. Intelligent Medical Objects, Inc. No. 01-C-9148, 2003 WL 1809465 (N.D. Ill., 2003). WestLaw, <http://www.westlaw.com>, Vilnius [2010-08-10].
84. Melvin v. Doe, 1999 WL 551335, 27 Media L. Rep. (BNA) 2144 (Va. Cir. 1999). WestLaw, <http://www.westlaw.com>, Vilnius [2010-08-10].
85. Millennium Enterprises, Inc. v. Millennium Music L.P., 33 F. Supp. 2d 907 (D. Or. 1999). WestLaw, <http://www.westlaw.com>, Vilnius [2006-10-20].
86. Milliken v. Meyer, 311 U.S. 457 (1940). WestLaw, <http://www.westlaw.com>, Vilnius [2010-08-10].

87. Mosaid Techs., Inc. v. Samsung Elecs. Co., 348 F. Supp. 2d 332 (D.N.J. 2004). WestLaw, <http://www.westlaw.com>, Vilnius [2010-07-01].
88. Nat'l Union Elec. Corp. v. Matsushita Elec. Indus. Co., 494 F. Supp. 1257 (E.D. Pa. 1980). WestLaw, <http://www.westlaw.com>, Vilnius [2010-07-01].
89. Nissan Motor Co. v. Nissan Computer Corp., 89 F. Supp. 2d 1154 (C.D. Cal. 2000). WestLaw, <http://www.westlaw.com>, Vilnius [2006-10-20].
90. Novak v. Tucows, Inc., No. 06-CV-1909 (E.D.N.Y., 2007). <http://pub.bna.com/ctrl/06cv1909.pdf> [2010-07-06].
91. Panavision International, L.P. v. Toeppen, 141 F.3d 1316 (9th Cir. 1998). WestLaw, <http://www.westlaw.com>, Vilnius [2006-10-20].
92. Paramount Pictures Corp. v. Replay TV, CV 01-9358, 2002 WL 32,151,632, (C.D. Cal. 2002).
93. Paris Glove of Can., Ltd. v. SBC/Sporto Corp., 84 U.S.P.Q.2d 1856, 2007 WL 2422997 (T. T.A.B. 2007). WestLaw, <http://www.westlaw.com>, Vilnius [2010-07-01].
94. Pennoyer v. Neff, 95 U.S. 714 (1877). WestLaw, <http://www.westlaw.com>, Vilnius [2006-10-20].
95. People v. Word Interactive Gaming Corp., et. al. 714 NYS 2 d 844 (NY Sup. Ct. 1999). WestLaw, <http://www.westlaw.com>, Vilnius [2006-10-20].
96. Perfect 10, Inc. v. Cybernet Ventures, Inc., 213 F.Supp.2d 1146 (C.D.Cal.2002). WestLaw, <http://www.westlaw.com>, Vilnius [2010-07-01].
97. Philadelphia & Reading R. Co. v. McKibbin, 243 U.S. 264 (1917). WestLaw, <http://www.westlaw.com>, Vilnius [2006-10-20].
98. Playboy Enters., Inc. v. Welles, 60 F. Supp. 2d 1050 (S.D. Cal. 1999). WestLaw, <http://www.westlaw.com>, Vilnius [2010-07-01].
99. Positive Software Solutions, Inc. v. New Century Mortgage Corporation. 259 F. Supp. 2d 561 (N.D. Texas, 2003). WestLaw, <http://www.westlaw.com>, Vilnius [2010-08-10].

100. Pueblo of Laguna v. United States, 60 Fed. Cl. 133 (2004). WestLaw, <http://www.westlaw.com>, Vilnius [2005-03-04].
101. Quad/Graphics, Inc. v. Southern Adirondack Library Sys., 174 Misc.2d 291, 664 N.Y.S.2d 225 (Sup. Ct. 1997). WestLaw, <http://www.westlaw.com>, Vilnius [2010-08-10].
102. R.S. Creative, Inc. v. Creative Cotton, Ltd., 89 Cal. Rptr. 2d 353 (Ct. App. 1999). WestLaw, <http://www.westlaw.com>, Vilnius [2005-03-04].
103. Religious Technology Center v. F.A.C.T. Net, Inc. 901 F. Supp. 1519 (D. Colo. 1995). http://www.loundy.com/CASES/RTC_v_FACT_net.html [2005-03-05].
104. Religious Technology Center v. Lerma. 908 F. Supp. 1353 (E. D. Va. 1995). WestLaw, <http://www.westlaw.com>, Vilnius [2005-03-23].
105. Reno v. ACLU, 521 U.S. 844 (1997). WestLaw, <http://www.westlaw.com>, Vilnius [2010-08-10].
106. Rowe Entm't, Inc. v. William Morris Agency, Inc., 205 F.R.D. 421 (S.D.N.Y. 2002). WestLaw, <http://www.westlaw.com>, Vilnius [2010-07-01].
107. Rusijos Federacijos Teismų rūmų sprendimas byloje A.M. Тулеев v. Агентство политических новостей. http://www.russianlaw.net/law/cases/case_site_smi_liability.htm [2005-02-25].
108. Scherr v. Abrahams, 1998 WL 299678, 5 (N.D. Ill. May 29, 1998). WestLaw, <http://www.westlaw.com>, Vilnius [2006-10-20].
109. Shaffer, et al. v. Heitner, 433 U.S. 186 (1977). WestLaw, <http://www.westlaw.com>, Vilnius [2006-10-20].
110. Shea v. Reno, 930 F. Supp. 916 (S.D.N.Y. 1996). WestLaw, <http://www.westlaw.com>, Vilnius [2010-08-10].
111. Simon Property Group L.P. v. mySimon, Inc., 194 F.R.D. 639, 640 (S.D. Ind. 2000). WestLaw, <http://www.westlaw.com>, Vilnius [2010-07-01].

112. *St. Clair v. Johnny's Oyster & Shrimp, Inc.* 76 F. Supp. 2d 773 (S.D. Tex. 1999). WestLaw, <http://www.westlaw.com>, Vilnius [2010-08-10].
113. *St. Luke's Cataract & Laser Institute v. Sanderson*, 2006 WL 1320242 (M.D.Fla.). WestLaw, <http://www.westlaw.com>, Vilnius [2010-07-01].
114. *State of Minnesota v. Granite Gate Resorts, Inc.*, 1996 WL 767431 (Minn. Dist. Ct. 1996). WestLaw, <http://www.westlaw.com>, Vilnius [2006-10-20].
115. *State v. Cook*, 777 N.E.2d 882 (Ohio Ct. App. 2002). WestLaw, <http://www.westlaw.com>, Vilnius [2010-07-01].
116. *State v. Simon*, 174 A. 867 (N.J. Sup. Ct. 1934). WestLaw, <http://www.westlaw.com>, Vilnius [2010-08-10].
117. *Super Film of Am., Inc. v. UCB Films, Inc.*, 219 F.R.D. 649 (D. Kan. 2004). WestLaw, <http://www.westlaw.com>, Vilnius [2010-07-01].
118. *Telewizja Polska USA, Inc. v. EchoStar Satellite Corp.*, No. 02-3293, 2004 WL 2367740 (N.D. Ill. 2004). WestLaw, <http://www.westlaw.com>, Vilnius [2010-07-01].
119. *Thompson v. United States Dep't of Hous. & Urban Dev.*, 219 F.R.D. 93 (D. Md. 2003). WestLaw, <http://www.westlaw.com>, Vilnius [2010-07-01].
120. Tribunal de Grande Instance de Paris. <http://www.juriscom.net/txt/jurisfr/cti/tgiparis20000522.htm>, http://www.legalis.net/cgi-iddn/french/affiche-jnet.cgi?droite=decisions/responsabilite/ord_tgi-paris_110800.htm [2006-10-20].
121. *Twentieth Century Fox Film Corp. v. iCraveTV*, 53 U.S.P.Q.2d (BNA) 1831 (W.D. Pa. 2000). WestLaw, <http://www.westlaw.com>, Vilnius [2006-10-20].
122. *U.S. EEOC v. E.I. DuPont de Nemours & Co.*, No. 03-1605, 2004 WL 2347559 (E.D. La. Oct. 18, 2004). WestLaw, <http://www.westlaw.com>, Vilnius [2010-07-01].

123. United States v. First Data, 287 F. Supp. 2d 69 (D.D.C. 2003).
WestLaw, <http://www.westlaw.com>, Vilnius [2005-03-04].
124. United States v. Jackson, 208 F.3d 633 (7th Cir. 2000).
WestLaw, <http://www.westlaw.com>, Vilnius [2010-07-01].
125. United States v. McKeever, 169 F. Supp. 426 (S.D.N.Y. 1958).
WestLaw, <http://www.westlaw.com>, Vilnius [2010-08-10].
126. United States v. Thomas, 74 F.3d 701 (6th Cir. 1996). WestLaw,
<http://www.westlaw.com>, Vilnius [2010-08-10].
127. United States v. Tucker, 150 F. Supp. 2d 1263 (D. Utah 2001).
WestLaw, <http://www.westlaw.com>, Vilnius [2010-07-01].
128. Wady v. Provident Life & Accident Ins. Co. of Am., 216 F.
Supp. 2d 1060 (C.D. Cal. 2002). <http://www.westlaw.com>, Vilnius
[2010-07-01].
129. Wells v. Liddy, 186 F.3d 505 (4th Cir. 1999). WestLaw,
<http://www.westlaw.com>, Vilnius [2010-08-10].
130. Winfield Collection, Ltd. v. McCauley, 105 F. Supp. 2d 746
(E.D. Mich. 2000). WestLaw, <http://www.westlaw.com>, Vilnius [2006-
10-20].
131. World-Wide Volkswagen Corp. v. Woodson, 444 U.S. 286
(1980). WestLaw, <http://www.westlaw.com>, Vilnius [2006-10-20].
132. Zippo Mfr. Co. v. Zippo Dot Com, Inc. 952 F. Supp. 1119 (W.D.
Pa. 1997). WestLaw, <http://www.westlaw.com>, Vilnius [2006-10-20].
133. Zubulake v. UBS Warburg, 217 F.R.D. 309 (S.D.N.Y. 2003).
WestLaw, <http://www.westlaw.com>, Vilnius [2010-07-01].

AUTORIAUS MOKSLINIŲ PUBLIKACIJŲ DISERTACIJOS TEMA SĄRAŠAS

1. Stankevič A. Teisingumo nustatymas užsienio elementą turinčiose bylose dėl neleistinos informacijos skelbimo internete. Teisė. Mokslo darbai, 2008, Nr. 66(2), p. 71-83.
2. Stankevič A. Teisių kolizijos teorijos neleistinos informacijos skelbimo internete kontekste: greitkelis pelkėje. Verslo ir teisės aktualijos, 2009, Nr. 4, p. 232-249.

PRIEDAI

I. Teisingumas

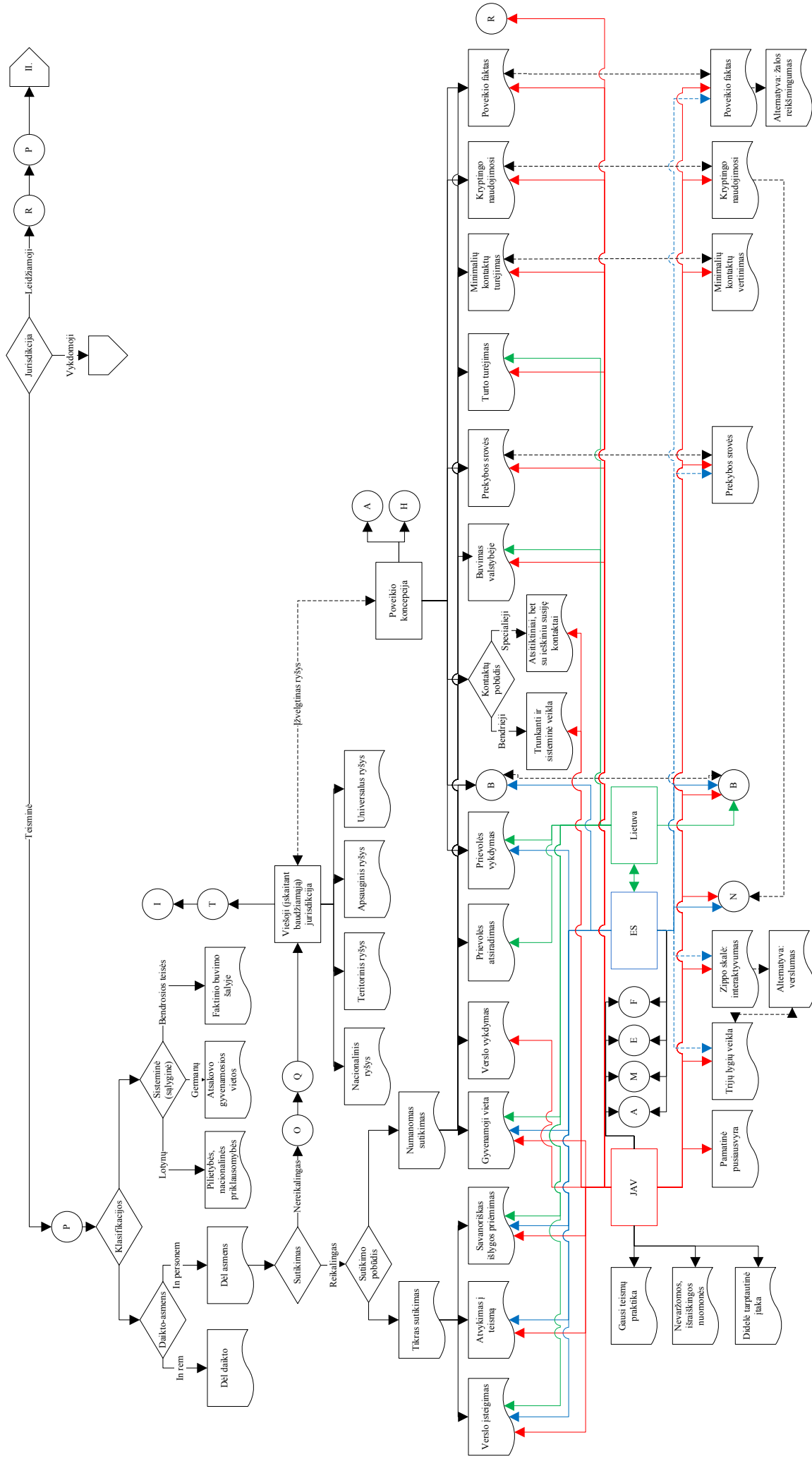

II. Taikytina teisė

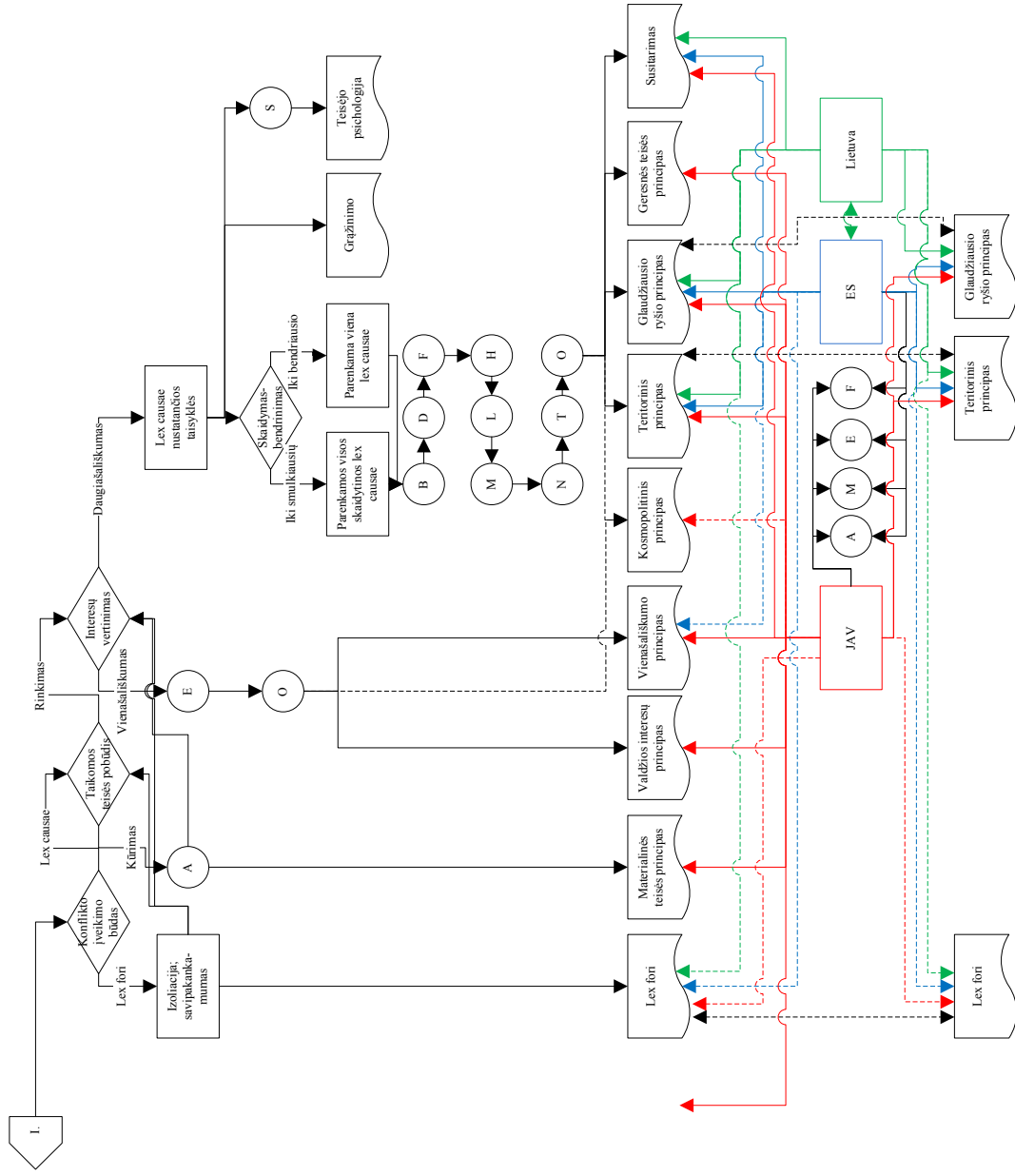

III. Įrodymai ir įrodinėjimas

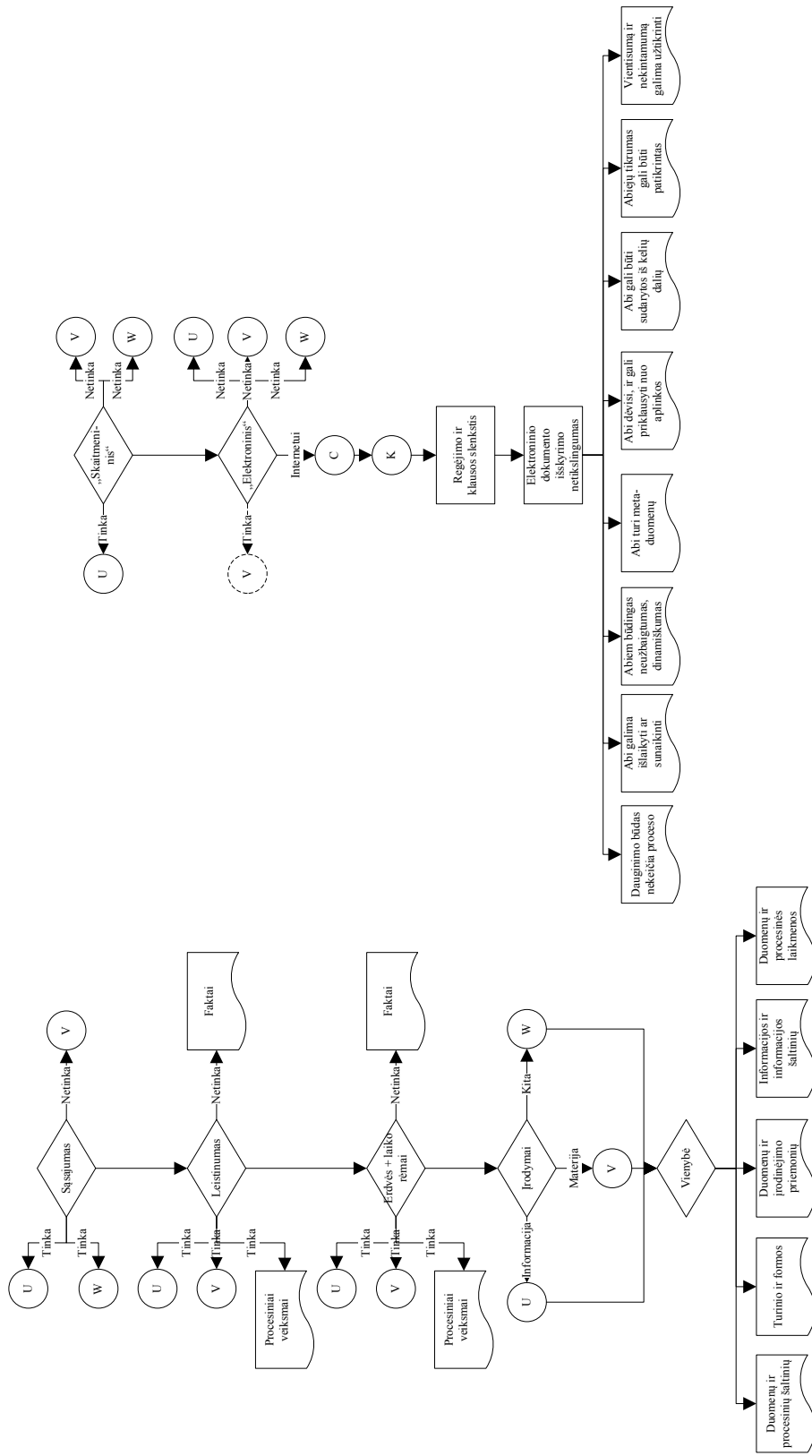

IV. Teisingumas, taikytina teisė ir įrodinėjimas aktualiose bylose

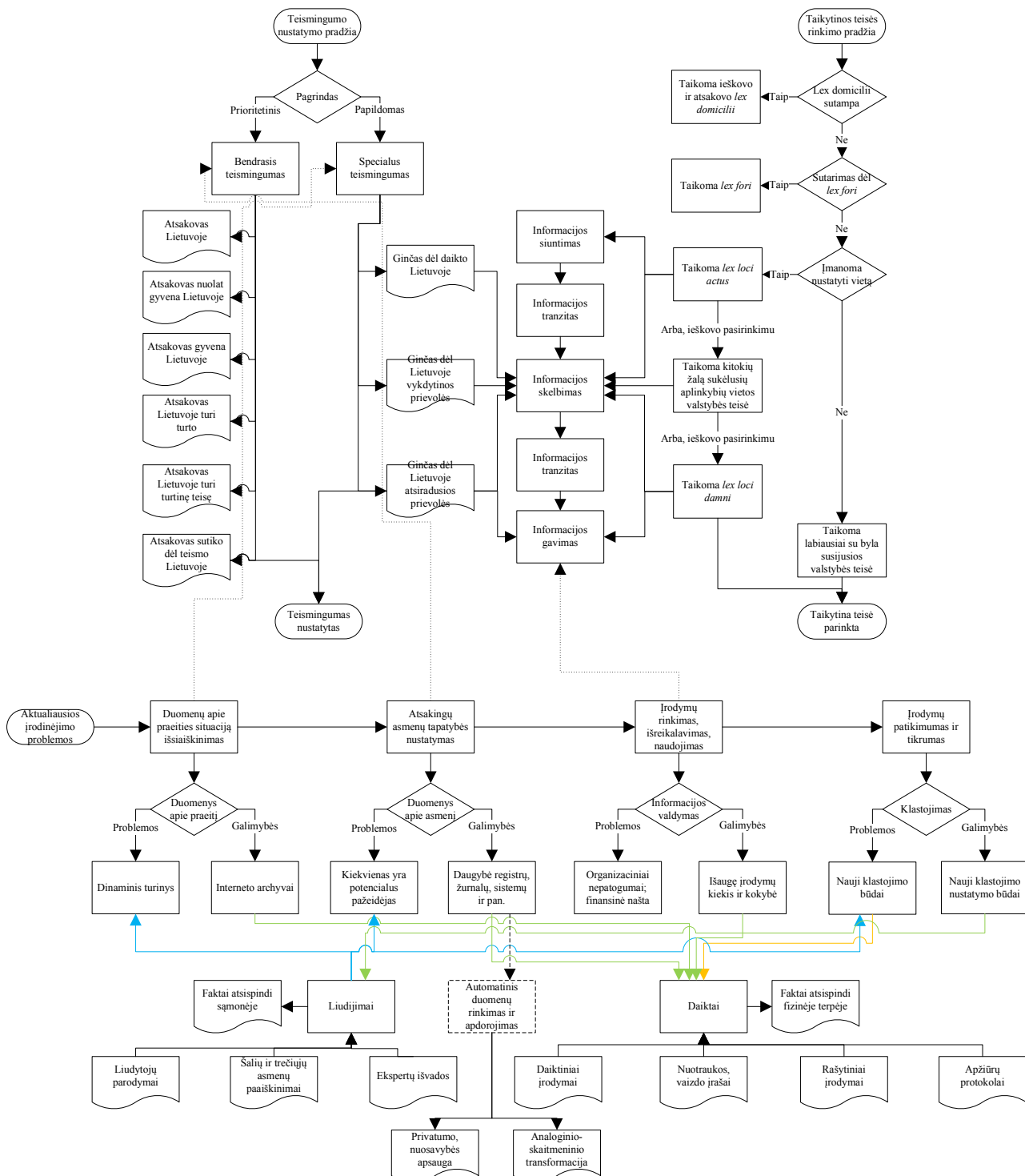

V. A-K

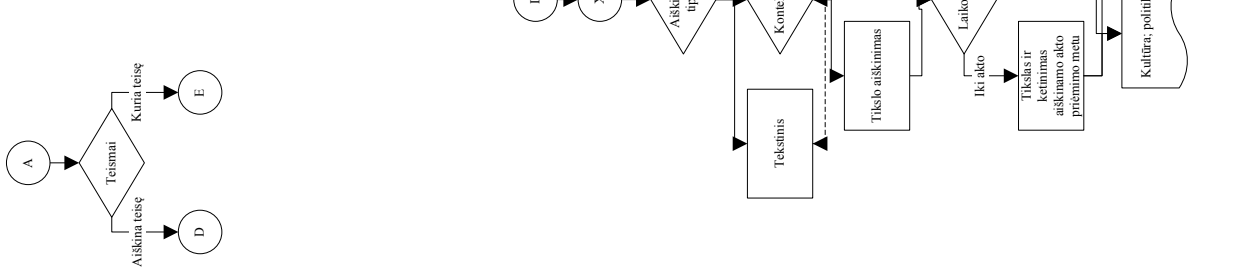
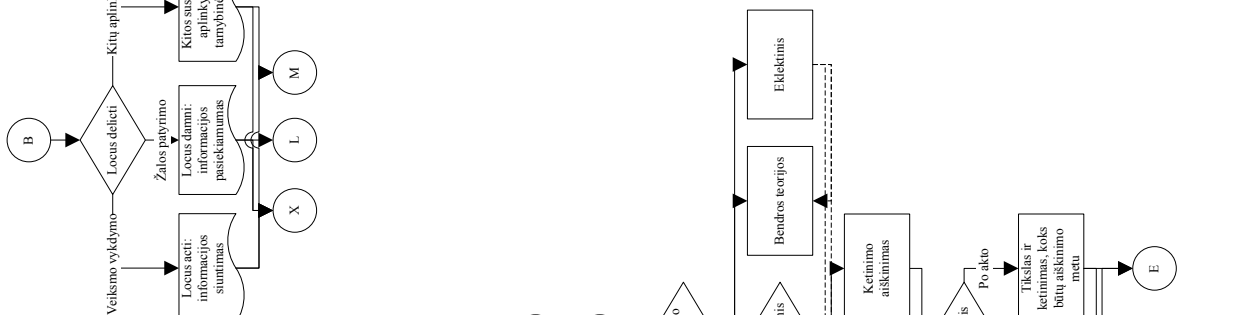
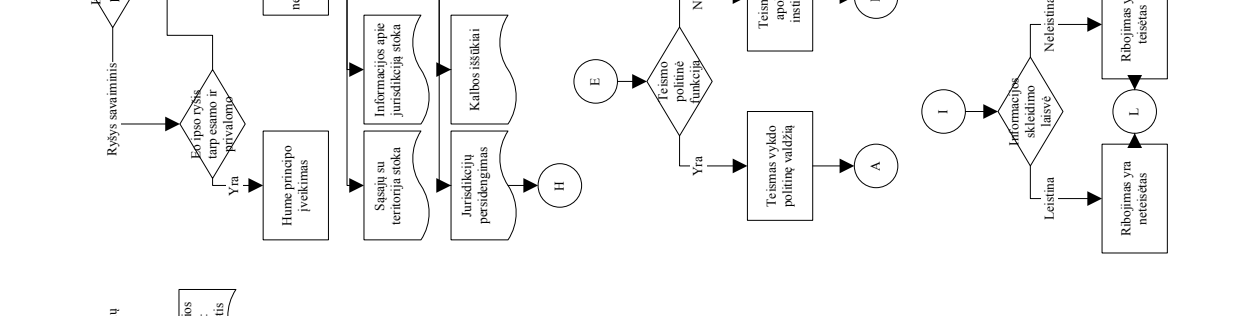
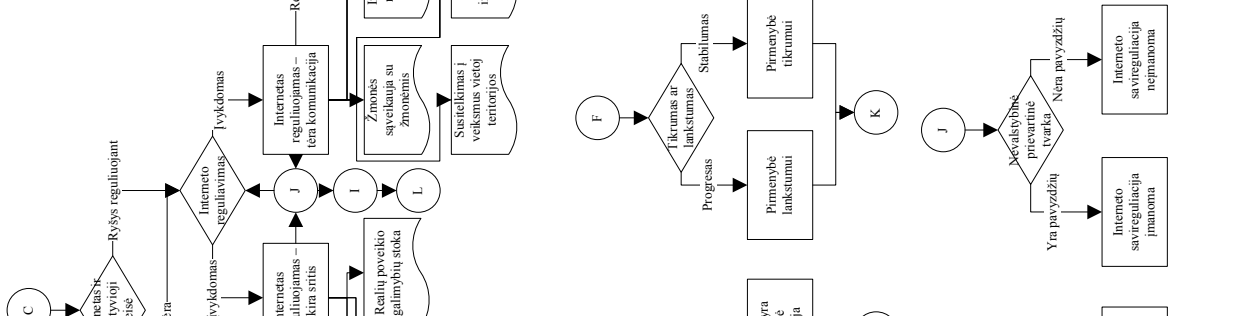
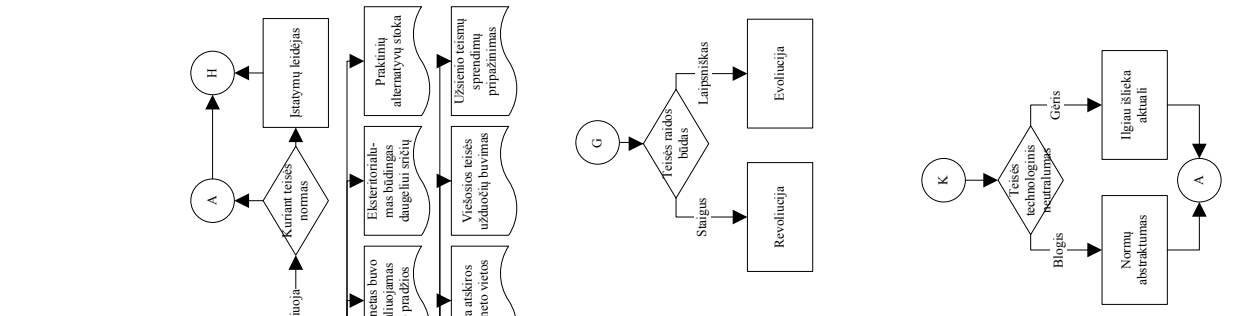
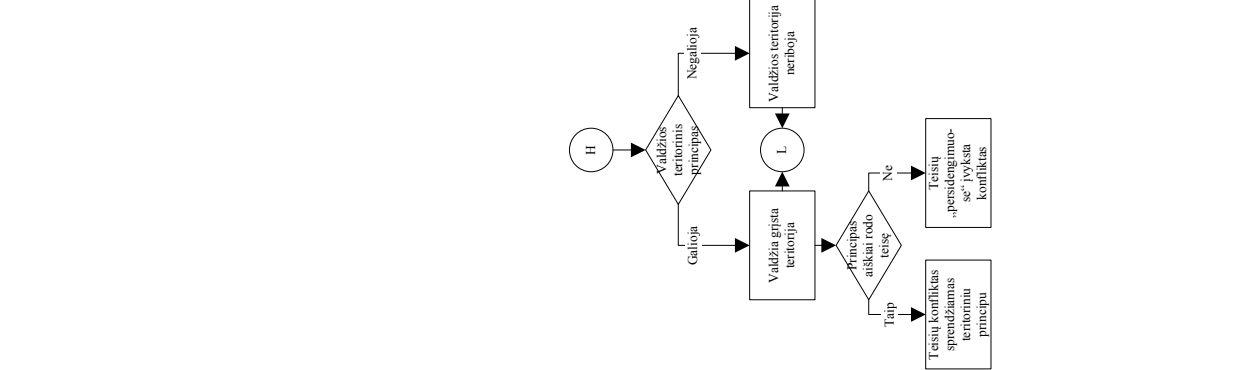
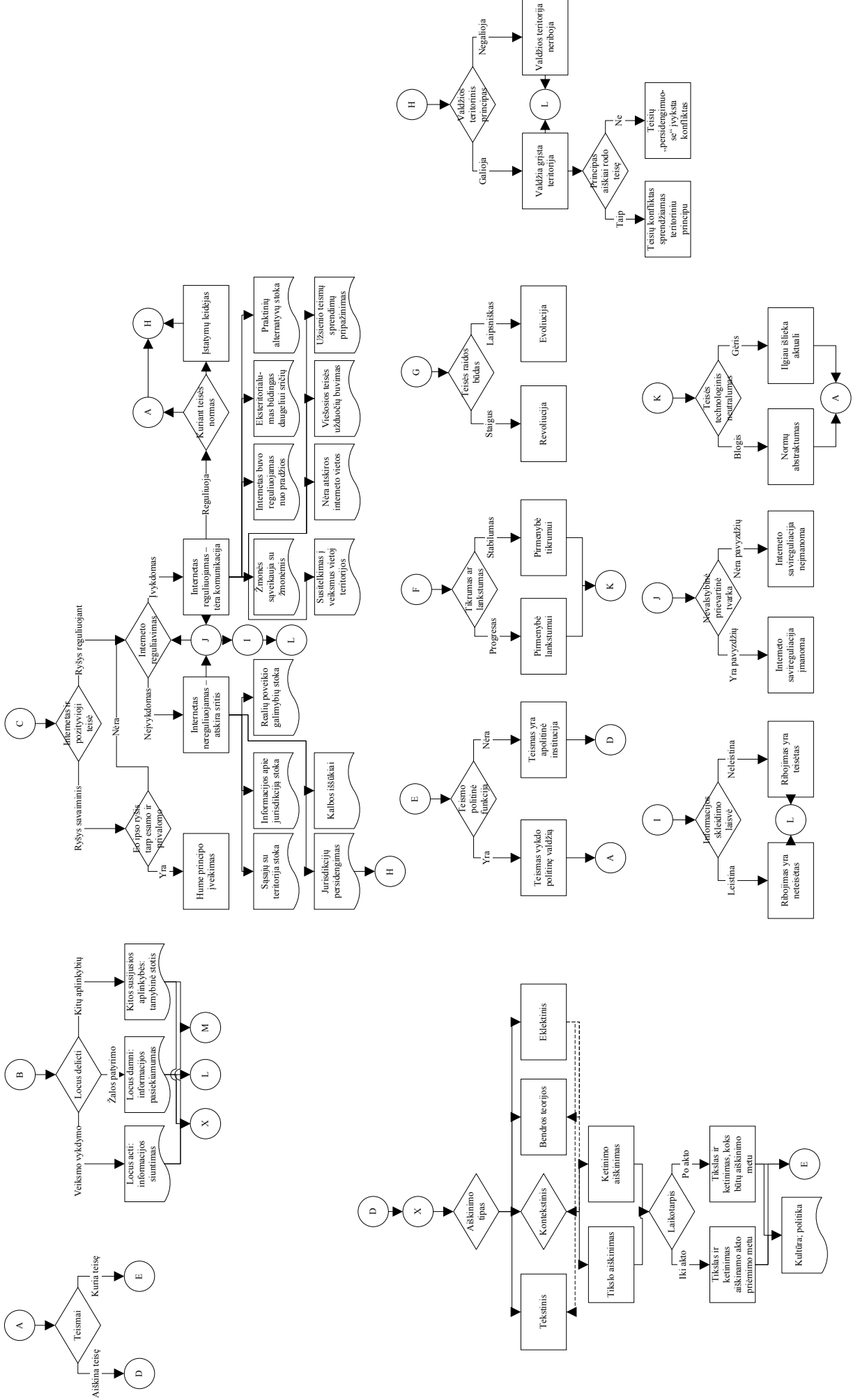

VII. T-Y

