

Vaida SERVETKIENĖ

DAKTARO DISERTACIJA

**Gyvenimo kokybės
daugiadimensis vertinimas,
identifikuojant kritines sritis**

SOCIALINIAI MOKSLAI,
EKONOMIKA (04 S)
VILNIUS, 2013

MYKOLO ROMERIO UNIVERSITETAS

Vaida Servetkienė

**GYVENIMO KOKYBĖS DAUGIADIMENSIS
VERTINIMAS, IDENTIFIKUOJANT KRITINES
SRITIS**

Daktaro disertacija
Socialiniai mokslai, ekonomika (04S)

Vilnius, 2013

Daktaro disertacija rengta 2008–2013 metais Mykolo Romerio universitete. Disertacija ginama pagal Vytauto Didžiojo universitetui su ISM Vadybos ir Ekonomikos universitetu, Lietuvos žemės ūkio universitetu (dabar Aleksandro Stulginskio universitetu), Mykolo Romerio universitetu ir Šiaulių universitetu 2011 m. birželio 8 d. Lietuvos Respublikos švietimo ir mokslo ministro įsakymu Nr. V-1019 suteiktą doktorantūros teisę.

Disertacija ginama eksternu.

Mokslinė konsultantė:

prof. habil. dr. Ona Gražina Rakauskienė (Mykolo Romerio universitetas, socialiniai mokslai, ekonomika – 04 S).

TURINYS

PAVEIKSLŲ SĄRAŠAS.....	4
LENTELIŲ SĄRAŠAS	5
PRIEDŲ SĄRAŠAS	7
SANTRUMPOS.....	10
PAGRINDINĖS SĄVOKOS.....	11
ĮVADAS	12
1. GYVENIMO KOKYBĖS VERTINIMO TEORINIAI ASPEKTAI	22
1.1. Gyvenimo kokybės koncepcijų lyginamoji analizė.....	22
1.2. Gyvenimo kokybės vertinimo tarpdiscipliniškumas.....	26
1.3. Gyvenimo kokybės vertinimo lygmenys ir metodų įvairovė.....	29
1.4. Ekonominio gyvenimo kokybės vertinimo raida.....	40
2. GYVENIMO KOKYBĖS VERTINIMO MODELIAVIMAS	47
2.1. Koncepcinė gyvenimo kokybės vertinimo problema	47
2.2. Tyrimo metodologinės nuostatos ir gyvenimo kokybės vertinimo modelio formavimas ...	49
2.3. Gyvenimo kokybės vertinimas makrolygiu: objektyvaus vertinimo metodika	52
2.3.1. Visuomenės sveikatos ir gyventojų raidos rodiklių parinkimas ir sintezė: indeksų skaičiavimo metodika.....	56
2.3.2. Ekonominių sąlygų ir materialinės gerovės rodiklių parinkimas ir sintezė: indeksų skaičiavimo metodika.....	67
2.3.3. Visuomenės švietimo, kultūros ir moralinės-dvasinės būklės rodiklių parinkimas ir sintezė: indeksų skaičiavimo metodika.....	87
2.3.4. Rodiklių parinkimo tinkamumo ir nepriklausomumo patikrinimas.....	98
2.4. Gyvenimo kokybės vertinimas mikrolygiu: subjektyvaus vertinimo metodika	99
2.4.1. Gyvenimo kokybės vertinimas pagal visuomenės nuomonę.....	100
2.4.2. Metodikos tinkamumas gyventojų gyvenimo kokybei vertinti.....	100
2.5. Gyvenimo kokybės sričių reikšmingumo nustatymo metodai	102
2.6. Kritinių gyvenimo kokybės sričių nustatymo metodas.....	104
3. GYVENIMO KOKYBĖS EMPIRINIS TYRIMAS	107
3.1. Gyvenimo kokybės analizė makrolygiu: rodiklių kitimo tendencijos Lietuvoje 2000–2011 metais	107
3.1.1. Visuomenės sveikatos būklė ir demografinė raida	108
3.1.2. Makroekonominė aplinka ir gyventojų materialinė gerovė.....	120
3.1.3. Gyventojų išsilavinimo, mokslo, kultūros rodiklių pokyčiai	146
3.1.4. Integruoto gyvenimo kokybės indekso pokyčiai Lietuvoje ir ES šalyse.....	160
3.2. Subjektyvus Lietuvos gyventojų gyvenimo kokybės vertinimas mikrolygiu 2011 ir 2013 metais	164
3.2.1. Subjektyvūs gyvenimo kokybės sričių vertinimai	165
3.2.2. Integruotas gyvenimo kokybės indeksas Lietuvoje pagal subjektyvius vertinimus..	170
3.3. Kritinės gyvenimo kokybės sritys Lietuvoje	172
IŠVADOS IR PASIŪLYMAI	180
LITERATŪROS IR KITŲ ŠALTINIŲ SĄRAŠAS	184
PRIEDAI.....	199
Santrauka	267
Summary	289

Paveikslų sąrašas

1 pav. Disertacijos loginė struktūra.....	18
2 pav. Gyvenimo kokybės konceptualizacija.....	23
3 pav. Gyvenimo kokybės koncepcijos ir priežasčių sistemos teorinė struktūra.....	43
4 pav. Gyvenimo kokybės vertinimo požymių klasifikacija.....	48
5 pav. Gyvenimo kokybės sričių grupės ir vertinamos sritys.....	49
6 pav. Daugiadimensis gyvenimo kokybės vertinimo modelis.....	51
7 pav. Gyvenimo kokybės indekso skaičiavimo schema.....	56
8 pav. Visuomenės sveikatos būklę veikiančios sąlygos.....	60
9 pav. Ekonominės sąlygos, veikiančios gyventojų materialinę gerovę.....	70
10 pav. Sveikatos apsaugos lygio ir visuomenės sveikatos būklės indeksų koreliacija.....	110
11 pav. Visuomenės sveikatos būklės indeksas 2011 m.....	113
12 pav. Laimingumo jausmas (įvertinimas 0–10 balų skalėje) ES šalyse 2011 m.....	115
13 pav. Visuomenės dvasinės (emocinės) būklės indeksas 2011 m.....	116
14 pav. Gyventojų raidos indeksas ES šalyse 2011 m.....	119
15 pav. Lietuvos gyventojų vartojimo išlaidų diferenciacijos koeficientai (pagal decilines grupes) 2008 m.....	130
16 pav. Materialinės gerovės indeksas ES šalyse 2011 m.....	131
17 pav. Aplinkos kokybės indeksas ES šalyse 2011 m.....	134
18 pav. Visuomenės saugumo indeksas ES šalyse 2011 m.....	139
19 pav. Profesinio aktyvumo indeksas ES šalyse 2011 m.....	140
20 pav. Darbo ir poilsio pusiausvyros indeksas ES šalyse 2011 m.....	143
21 pav. Infrastruktūros ir technologijų išvystymo indeksas ES šalyse 2011 m.....	146
22 pav. Valstybės išlaidų švietimui ir gyventojų išsilavinimo lygio priklausomybė.....	148
23 pav. Visuomenės švietimo ir mokslo indeksas ES šalyse 2011 m.....	150
24 pav. Visuomenės kultūros lygio indeksas ES šalyse 2011 m.....	153
25 pav. Socialinių ryšių indeksas ES šalyse 2011 m.....	155
26 pav. Politinio gyvybingumo indeksas ES šalyse 2011 m.....	157
27 pav. Lygių galimybių indeksas ES šalyse 2011–2012 m.....	159
28 pav. Lietuvos gyvenimo kokybės sričių indeksų pokyčiai 2008–2011 m.....	161
29 pav. Lietuvos ir Švedijos gyvenimo kokybės sričių indeksų palyginimas 2011 m.....	162
30 pav. Pasitenkinimo gyvenimu ir integruoto gyvenimo kokybės indekso koreliacija.....	163
31 pav. Pasitenkinimo savo fizine būkle vertinimas 2011, 2013 m.....	165
32 pav. Pasitenkinimo savo dvasine būkle vertinimas 2011, 2013 m.....	166
33 pav. Šeimos materialinės padėties vertinimas 2011, 2013 m.....	167
34 pav. Socialinio saugumo vertinimas 2011, 2013 m.....	168
35 pav. Subjektyvus socialinio statuso vertinimas 2011 m.....	168
36 pav. Pasitenkinimo gyvenimo kokybės sritimis balansas 2011, 2013 m.....	172
37 pav. Kritiniai socialinės ekonominės nelygybės rodikliai.....	173
38 pav. Kritiniai gyvenimo lygio rodikliai.....	174
39 pav. Kritiniai dvasinės (emocinės) būklės srities rodikliai.....	175
40 pav. Visuomenės dvasinės būklės įtaka šalies ekonomikai.....	176
41 pav. Kritiniai saugumo srities rodikliai.....	176
42 pav. Kritiniai kultūros srities rodikliai.....	177

Lentelių sąrašas

1 lentelė. Objektvūs ir subjektyvūs socialiniai rodikliai.....	24
2 lentelė. Gyvenimo kokybę tiriančios mokslo kryptys, jų atstovai ir tiriamos sritys.....	26
3 lentelė. Gyvenimo kokybės vertinimo metodikose analizuojamos sritys	28
4 lentelė. Gyvenimo kokybės vertinimo metodikų evoliucija	29
5 lentelė. Kiti gyvenimo gerovės vertinimo metodai	36
6 lentelė. Metodologinės nuostatos, taikomos gyvenimo kokybės vertinimuose.....	39
7 lentelė. Objektvios ir subjektyvios gerovės dimensijos (2 x 2 matrica).....	40
8 lentelė. Gyvenimo kokybės sritys ir jų indeksai	53
9 lentelė. Gyvenimo kokybės sričių reikšmingumas.....	53
10 lentelė. Indeksai, apibūdinantys visuomenės sveikatos būklę veikiančias sąlygas.....	61
11 lentelė. Visuomenės sveikatos ir fizinės būklės indekso skaičiavimo metodika	63
12 lentelė. Visuomenės dvasinės (emocinės) būklės indekso skaičiavimo metodika.....	65
13 lentelė. Gyventojų raidos indekso skaičiavimo metodika.....	67
14 lentelė. Ekonominių sąlygų indekso skaičiavimo metodika.....	69
15 lentelė. Visuomenės materialinės gerovės indekso skaičiavimo metodika.....	75
16 lentelė. Aplinkos kokybės indekso skaičiavimo metodika.....	78
17 lentelė. Visuomenės saugumo indekso skaičiavimo metodika	81
18 lentelė. Profesinio aktyvumo indekso skaičiavimo metodika	83
19 lentelė. Darbo ir poilsio pusiausvyros indekso skaičiavimo metodika	84
20 lentelė. Infrastruktūros ir technologijų išvystymo indekso skaičiavimo metodika.....	86
21 lentelė. Investavimo į švietimą ir mokslą indekso skaičiavimo metodika	88
22 lentelė. Visuomenės švietimo ir mokslo indekso skaičiavimo metodika.....	90
23 lentelė. Visuomenės kultūros lygio indekso skaičiavimo metodika	91
24 lentelė. Socialinių ryšių indekso skaičiavimo metodika	92
25 lentelė. Politinio gyvybingumo indekso skaičiavimo metodika	95
26 lentelė. Lygių galimybių indekso skaičiavimo metodika.....	98
27 lentelė. Multikolinearių rodiklių suvestinė.....	99
28 lentelė. Koreliacijos koeficiento reikšmių skalė.....	101
29 lentelė. Ekspertų pasiskirstymas pagal gyvenimo kokybės ir jų veiklos sritis.....	102
30 lentelė. Gyvenimo kokybės sričių indeksų ir subindeksų kritiškumo vertinimo skalė.....	104
31 lentelė. Lietuvos sveikatos priežiūros sistemą apibūdinantys rodikliai 2004–2010 m.	108
32 lentelė. Sveikatos priežiūros išlaidos pagal sveikatos priežiūros funkcijas, mln. Lt.....	109
33 lentelė. Pirsono koreliacijos koeficientai pagal ES šalių statistinius duomenis sveikatos srityje	110
34 lentelė. Lietuvos visuomenės sveikatos būklę apibūdinantys rodikliai 2000–2011 m.....	112
35 lentelė. Lietuvos visuomenės emocinę būklę apibūdinantys rodikliai 2000–2012 m.	114
36 lentelė. Lietuvos gyventojų raidą apibūdinantys rodikliai 2000–2011 m.	117
37 lentelė. Pirsono koreliacijos koeficientai pagal ES šalių statistinius duomenis gyventojų raidos srityje.....	118
38 lentelė. Pirsono koreliacijos koeficientai pagal ES šalių statistinius duomenis materialinės gerovės srityje.....	120
39 lentelė. Pirsono koreliacijos koeficientai pagal ES šalių statistinius duomenis, nurodantys ryšį tarp valstybės išlaidų ir gyvenimo lygio bei sąlygų.....	121

40 lentelė. Pirsono koreliacijos koeficientai pagal ES šalių statistinius duomenis, nurodantys ryšį tarp infliacijos ir gyvenimo lygio bei sąlygų.....	122
41 lentelė. Pirsono koreliacijos koeficientai pagal ES šalių statistinius duomenis, nurodantys ryšį tarp TUI, ESD ir gyvenimo lygio bei sąlygų.....	122
42 lentelė. Lietuvos gyventojų gyvenimo lygį apibūdinantys rodikliai 2000–2011 m.....	123
43 lentelė. Lietuvos gyventojų darbo užmokestis ir pajamos 2000–2012 m.....	124
44 lentelė. Kaimyninių ES šalių gyventojų pensijų dydžiai, vidutinis šalies darbo užmokestis (Lt) ir BVP dalis (proc.) nuo ES-27 vidurkio.....	125
45 lentelė. Namų ūkių vartojimo išlaidų struktūra, ES-27, 2005 ir 2008 m. (proc. nuo visų vartojimo išlaidų).....	126
46 lentelė. Namų ūkių vartojimo išlaidų struktūra Lietuvoje 2000–2010 m. (proc.)	127
47 lentelė. Lietuvos gyventojų gyvenimo sąlygas apibūdinantys rodikliai 2000–2011 m.....	127
48 lentelė. Lietuvos gyventojų pajamų diferenciaciją apibūdinantys rodikliai 2000–2011 m.....	129
49 lentelė. Lietuvos gyventojų pajamų lygio ir diferenciacijos rodikliai	129
50 lentelė. Aplinkos kokybę apibūdinantys rodikliai Lietuvoje 2000–2011 m.....	132
51 lentelė. Pirsono koreliacijos koeficientai pagal ES šalių statistinius duomenis, nurodantys ryšį tarp valstybės išlaidų ir aplinkos kokybės būklės.....	133
52 lentelė. Subjektyvaus gyvenimo kokybės vertinimo ir objektyvių fizinio saugumo subindekso bei jį sudarančių rodiklių koreliacija.....	135
53 lentelė. Lietuvos gyventojų fizinį saugumą apibūdinantys rodikliai 2000–2011 m.....	135
54 lentelė. Subjektyvaus gyvenimo kokybės vertinimo ir objektyvaus socialinio saugumo rodiklio koreliacija.....	137
55 lentelė. Lietuvos gyventojų socialinį saugumą apibūdinantys rodikliai 2000–2011 m.....	137
56 lentelė. Subjektyvaus gyvenimo kokybės vertinimo ir objektyvaus teisinio saugumo rodiklio koreliacija.....	138
57 lentelė. Subjektyvaus gyvenimo kokybės vertinimo ir darbo ir poilsio pusiausvyros indekso bei jį sudarančių rodiklių koreliacija	141
58 lentelė. Materialinės gerovės subindeksų ir darbo ir poilsio pusiausvyros indekso bei jį sudarančių rodiklių koreliacija.....	142
59 lentelė. Materialinės gerovės subindeksų ir infrastruktūros ir technologijų išvystymo subindeksų koreliacija	144
60 lentelė. Informacijos technologijų ir el. paslaugų išvystymą apibūdinantys rodikliai Lietuvoje 2000–2011 m.....	145
61 lentelė. Lietuvos gyventojų išsilavinimą ir mokslą apibūdinantys rodikliai Lietuvoje 2000–2011 m.....	147
62 lentelė. Pirsono koreliacijos koeficientai pagal ES šalių statistinius duomenis švietimo srityje. 147	
63 lentelė. Pirsono koreliacijos koeficientai pagal ES šalių statistinius duomenis mokslo srityje ...	149
64 lentelė. Pirsono koreliacijos koeficientai pagal ES šalių statistinius duomenis kultūros srityje. 151	
65 lentelė. Pirsono koreliacijos koeficientai pagal ES šalių statistinius duomenis socialinių ryšių srityje	154
66 lentelė. Pirsono koreliacijos koeficientai pagal ES šalių statistinius duomenis politinės aplinkos srityje	156
67 lentelė. Integruoto gyvenimo kokybės indekso ir subjektyvaus pasitenkinimo gyvenimu bei laimingumo vertinimo Pirsono koreliacijos koeficientai.....	163
68 lentelė. Statistinių paklaidų, esant skirtingiems rezultatams, dydžiai	164
69 lentelė. Reprezentatyvios Lietuvos gyventojų apklausos rezultatai 2011, 2013 m.	169
70 lentelė. Subjektyvus gyvenimo kokybės indeksas 2011 m. ir 2013 m.	171
71 lentelė. 2011 m. kritinių gyvenimo kokybės sričių nustatymo matrica	173

Priedų sąrašas

1 priedas. Gyvenimo kokybės koncepcijų raida.....	199
2 priedas. Pagrindinės gyvenimo kokybės sritys ir rodikliai (pagal Schalock ir Verdugo)	202
3 priedas. Pasaulio šalys pagal žmogaus raidos indeksą 2011 m. (labai aukšto išsivystymo šalys). 203	
4 priedas. <i>Economist Intelligence Unit</i> gyvenimo kokybės indeksai, 2005 m.....	204
5 priedas. <i>International Living</i> gyvenimo kokybės indeksai 2010 m.	205
6 priedas. Calvert-Henderson gyvenimo kokybės rodikliai (2000 m.)	206
7 priedas. Gyvenimo kokybės vertinimo shema	209
8 priedas. Gyvenimo kokybės sritys pagal prioritetus ir jų kaita	210
9 priedas. Gyvenimo kokybės sričių eiliškumas pagal visuomenės ir ekspertinius vertinimus	211
10 priedas. Lietuvos gyventojų apklausos anketa subjektyviai gyvenimo kokybei įvertinti	212
11 priedas. Ekspertų apklausa gyvenimo kokybės sričių reikšmingumui nustatyti.....	215
12 priedas. Subjektyvaus gyvenimo kokybės tyrimo Lietuvoje Pirsono koreliacijos koeficientai... 216	
13 priedas. Sveikos gyvensenos indeksą sudarančių rodiklių Pirsono koreliacijos koeficientai..... 218	
14 priedas. Sveikatos apsaugos lygio indeksą sudarančių rodiklių Pirsono koreliacijos koeficientai.....	219
15 priedas. Visuomenės sveikatos būklės indeksą sudarančių rodiklių Pirsono koreliacijos koeficientai.....	220
16 priedas. Visuomenės sveikatos būklės indeksą sudarančių rodiklių Pirsono koreliacijos koeficientai (pakoreguoti indekso sudėtiniai rodikliai).....	221
17 priedas. Ekonominių sąlygų indeksą sudarančių rodiklių Pirsono koreliacijos koeficientai.....	222
18 priedas. Gyvenimo lygio subindeksą sudarančių rodiklių Pirsono koreliacijos koeficientai.....	224
19 priedas. Gyvenimo lygio subindeksą sudarančių rodiklių Pirsono koreliacijos koeficientai (pakoreguoti indekso sudėtiniai rodikliai).....	225
20 priedas. Diferenciacijos subindeksą sudarančių rodiklių Pirsono koreliacijos koeficientai	226
21 priedas. Gyvenimo sąlygų subindeksą sudarančių rodiklių Pirsono koreliacijos koeficientai ... 226	
22 priedas. Objektyvių sveikatos ir materialinės gerovės indeksų ir subindeksų koreliacija	227
23 priedas. Objektyvaus visuomenės sveikatos būklės vertinimo ir savižudybių skaičiaus koreliacija	228
24 priedas. Objektyvaus gyvenimo sąlygų vertinimo ir savižudybių skaičiaus koreliacija.....	229
25 priedas. Reprodukcijos subindeksą sudarančių rodiklių Pirsono koreliacijos koeficientai	230
26 priedas. Šeimos gerovės subindeksą sudarančių rodiklių Pirsono koreliacijos koeficientai	230
27 priedas. Aplinkos kokybės indeksą sudarančių rodiklių Pirsono koreliacijos koeficientai.....	231
28 priedas. Fizinio ir socialinio saugumo subindeksus sudarančių rodiklių Pirsono koreliacijos koeficientai	232
29 priedas. Visuomenės švietimo ir mokslo indeksą sudarančių rodiklių Pirsono koreliacijos koeficientai	233
30 priedas. Profesinio aktyvumo indeksą sudarančių rodiklių Pirsono koreliacijos koeficientai ... 234	

31 priedas. Darbo ir poilsio pusiausvyros indeksą sudarančių rodiklių Pirsono koreliacijos koeficientai.....	234
32 priedas. Socialinių ryšių indeksą sudarančių rodiklių Pirsono koreliacijos koeficientai	235
33 priedas. Visuomenės kultūros lygio indeksą sudarančių rodiklių Pirsono koreliacijos koeficientai.....	236
34 priedas. Politinio gyvybingumo indeksą sudarančių rodiklių Pirsono koreliacijos koeficientai.....	237
35 priedas. Politinio gyvybingumo indeksą sudarančių rodiklių Pirsono koreliacijos koeficientai (pakoreguoti indekso sudėtiniai rodikliai).....	238
36 priedas. Infrastruktūros ir technologijų išvystymo indeksą sudarančių rodiklių Pirsono koreliacijos koeficientai	239
37 priedas. Subjektyvaus gyvenimo kokybės vertinimo ir objektyvių sveikatos indeksų koreliacija	240
38 priedas. Subjektyvaus gyvenimo kokybės vertinimo ir objektyvių materialinės gerovės indeksų ir subindeksų koreliacija	241
39 priedas. Subjektyvaus gyvenimo kokybės vertinimo ir objektyviai vertinamos ekonominės padėties šalyje koreliacija	242
40 priedas. Subjektyvaus gyvenimo kokybės vertinimo ir objektyviai vertinamos pajamų diferenciacijos koreliacija.....	243
41 priedas. Subjektyvaus gyvenimo kokybės vertinimo ir objektyviai vertinamų gyvenimo sąlygų šalyje koreliacija.....	244
42 priedas. Subjektyvaus gyvenimo kokybės vertinimo ir objektyvių reprodukcijos ir šeimos gerovės subindeksų koreliacija	245
43 priedas. Subjektyvaus gyvenimo kokybės vertinimo ir objektyvių aplinkos kokybės indeksų koreliacija.....	246
44 priedas. Subjektyvaus gyvenimo kokybės vertinimo ir objektyvių fizinio ir socialinio saugumo subindeksų koreliacija.....	247
45 priedas. Subjektyvaus gyvenimo kokybės vertinimo ir objektyvių švietimo ir mokslo lygio rodiklių ir subindeksų koreliacija	248
46 priedas. Subjektyvaus gyvenimo kokybės vertinimo ir objektyvių profesinio aktyvumo ir darbo ir poilsio pusiausvyros indeksų koreliacija	250
47 priedas. Subjektyvaus gyvenimo kokybės vertinimo ir objektyvių socialinių ryšių rodiklių ir indekso koreliacija	251
48 priedas. Subjektyvaus gyvenimo kokybės vertinimo ir objektyvių visuomenės kultūros lygio rodiklių ir indekso koreliacija.....	252
49 priedas. Subjektyvaus gyvenimo kokybės vertinimo ir objektyvių politinio gyvybingumo rodiklių ir subindeksų koreliacija	253
50 priedas. Subjektyvaus gyvenimo kokybės vertinimo ir objektyvių lygių galimybių rodiklių ir indekso koreliacija.....	254
51 priedas. Subjektyvaus gyvenimo kokybės vertinimo ir objektyvių infrastruktūros ir technologijų išvystymo rodiklių ir indekso koreliacija.....	255
52 priedas. Integruoto gyvenimo kokybės indekso ir subjektyvaus pasitenkinimo gyvenimu bei laimingumo vertinimo koreliacija.....	256

53 priedas. Gyvenimo kokybės sričių indeksai ir integruotas gyvenimo kokybės indeksas 2008 m., remiantis statistiniais duomenimis, pagal visuomenės nustatytą gyvenimo kokybės sričių reikšmingumą.....	257
54 priedas. Gyvenimo kokybės sričių indeksai ir integruotas gyvenimo kokybės indeksas 2008 m., remiantis statistiniais duomenimis, pagal ekspertų nustatytą gyvenimo kokybės sričių reikšmingumą	258
55 priedas. Gyvenimo kokybės sričių indeksai ir integruotas gyvenimo kokybės indeksas 2011 m., remiantis statistiniais duomenimis, pagal visuomenės nustatytą gyvenimo kokybės sričių reikšmingumą.....	259
56 priedas. Gyvenimo kokybės sričių indeksai ir integruotas gyvenimo kokybės indeksas 2011 m., remiantis statistiniais duomenimis, pagal ekspertų nustatytą gyvenimo kokybės sričių reikšmingumą	260
57 priedas. Integruotas gyvenimo kokybės indeksas 2008 m., remiantis statistiniais duomenimis, pagal visuomenės prioritetus	261
Integruotas gyvenimo kokybės indeksas 2011 m., remiantis statistiniais duomenimis, pagal visuomenės prioritetus	262
58 priedas. Integruotas gyvenimo kokybės indeksas 2008 m., remiantis statistiniais duomenimis, pagal ekspertiniu būdu nustatytus prioritetus.....	263
Integruotas gyvenimo kokybės indeksas 2011 m., remiantis statistiniais duomenimis, pagal ekspertiniu būdu nustatytus prioritetus.....	264

SANTRUMPOS

BVP – bendrasis vidaus produktas

BNL – bendroji nacionalinė laimė

ES – Europos Sąjunga

EQLS (angl. *the European quality of life survey*) – Europos gyvenimo kokybės tyrimas

GK – gyvenimo kokybė

KSI – korupcijos suvokimo indeksas

MTTP – mokslinių tyrimų ir technologijų plėtra

NATO (angl. *North Atlantic Treaty Organization*) – Šiaurės Atlanto Sutarties Organizacija

NEF (angl. *the New Economics Foundation*) – Naujosios ekonomikos fondas

OECD (angl. *Organisation for Economic Co-operation and Development*) – Ekonominio bendradarbiavimo ir plėtros organizacija

PGS – perkamosios galios standartas

PPO – Pasaulio prekybos organizacija

PSO – Pasaulio sveikatos organizacija

SAM – Lietuvos Respublikos sveikatos apsaugos ministerija

VDU – vidutinis darbo užmokestis

PAGRINDINĖS SĄVOKOS

Daugiadimensis (angl. *multidimensional*) – sudarytas iš kelių veiksnių, matmenų, rodiklių, lygmenų.

Daugiadimensis požiūris – (angl. *multivariate / multidimensional approach*) tyrėjų požiūris, kurio šalininkai analizuoja dviejų ar daugiau veiksnių visumą bei šių veiksnių ar jų kombinacijų įtaką tam tikram reiškiniui (pagal Hennig-Thurau ir kt., 2002).

Efektyvumas (angl. *efficiency*) suprantamas kaip veiklos veiksmingumas, rezultatyvumas, reiškiamas ta veikla pasiekto rezultato ir sąnaudų jam pasiekti santykiu (pagal Lukaševičių ir kt., 2005).

Gerovė (angl. – *welfare*) – tai optimali asmens fizinė, materialinė, socialinė ir psichologinė būseną; tai, kas savyje tam tikra prasme įkūnija teigiamą prasmę.

Gyvenimo būdas (angl. – *lifestyle, way of life*) apibrėžia konkrečias žmonių veiklos formas visose visuomenės gyvenimo srityse – darbo rinkoje, vartojime, žmogaus reprodukcijos, valdymo ir politikos srityse. Gyvenimo būdas – tai specifinė atskirų socialinių grupių įvairių veiklos rūšių (socialinio ekonominio aktyvumo) ir formų visuma, kuri formuojasi kultūros tradicijų, etninės priklausomybės, gyvenimo vietos, kilmės. Gyvenimo būdas matuojamas rodikliais, kurie parodo konkrečią veiklos rūšį ir atsižvelgia į šios veiklos tikslumą (prasingumą), intensyvumą (aktyvumą) ir orientaciją (interesus). Gyvenimo būdo pamatas – žmonių poreikiai.

Gyvenimo kokybė (angl. *quality of life*) – tai fizinės ir dvasinės sveikatos būklė, gyventojų raidą ir šeimos gerovę, socialinį ir fizinį saugumą, gyvenamosios aplinkos kokybę, profesinės veiklos ir laisvalaikio santykį, materialinių, kultūros ir dvasinių poreikių patenkinimo laipsnį atspindinti visuma, vertinama makrolygiu (visos šalies mastu) ir mikrolygiu (atsižvelgiant į žmogaus požiūriu).

Gyvenimo lygis (angl. *standart of living*) – tai žmogaus veiklos sąlygų visuma vartojimo srityje, kurią nusako žmonių poreikių išsivystymo laipsnis ir jų patenkinimo būdas. Šios visumos pagrindas – įvairios žmogaus reikmės, kurios formuojasi ir yra realizuojamos vartojimo srityje. Čia svarbus ne tik tų poreikių patenkinimo laipsnis, bet ir būdas. Galima teigti, kad gyvenimo lygis – tai materialinių gėrybių ir paslaugų visuma, kuriomis disponuoja atskiras žmogus, šeima ar socialinė grupė.

Gyvenimo sąlygos (angl. *housing*) apima asmens fiziniam, protiniam ir dvasiniam vystymuisi būtinas buitines sąlygas: būsto, aplinkos, mitybos kokybę, apsirūpinimo įprastinėmis kasdienio gyvenimo reikmėmis galimybėmis.

Indeksas (angl. *index*) – tai santykinis dydis, kiekybiškai apibūdinantis ekonominio reiškinio kitimą laiko ar erdvės atžvilgiu.

Kokybė (angl. *quality*) – tai tam tikras pasiekimo laipsnis (pvz., maksimalūs poreikiai ir jų patenkinimo laipsnis), kuris kinta tam tikroje skalėje (nuo labai blogos padėties iki labai geros) (pagal K. F. Schuesslerį ir G. A. Fischerį, 1985).

Pasitenkinimas gyvenimu (angl. *satisfaction with life, life satisfaction*) – subjektyvus gyvenimo kokybės vertinimas.

Rodiklis (angl. *indicator*) – veiklos rezultatų, kokybės ir kiekybės išraiška, duomuo.

Socialinis saugumas arba socialinė gerovė (angl. *social security or social welfare*) suprantama ne tik kaip pakankamas asmens materialinių poreikių patenkinimas, bet ir kaip visapusiškas jo saugumas tiek nuo valstybinės valdžios savivalės, nuo kriminalinės agresijos, tiek ir nuo negatyvių gyvenimo netikėtumų (bedarbystės, ligos, susižalojimų, maitintojo netekties, infliacijos, gamtos stichijų ir kt.), keliančių grėsmę asmens teisėms (pagal A. Vaišvilį, 2006).

Subindeksas (angl. *subindex*) – tiriamų reiškinų visumos dalies indeksas.

ĮVADAS

Temos aktualumas

Vienas iš pagrindinių kiekvienos valstybės ekonominės politikos tikslų – visuomenės gerovės užtikrinimas – nekelia prieštaravimų, tačiau pastaruoju metu intensyvėjančios diskusijos apie aukštesnę gyventojų gyvenimo kokybę skatina vis kritiškiau žvelgti į valdžios institucijų veiksmus, siekiant įvertinti, ar konkrečios valstybės vykdomos ekonominės politikos priemonės prisideda prie gyventojų gerovės, ar ją mažina. Todėl vis didesnio dėmesio sulaukia neortodoksinės ekonomikos plėtros koncepcijos, žvelgiančios į ekonomiką plačiau. Skirtingai nuo neoliberaliojo požiūrio, daugelyje Europos Sąjungos valstybių lyderių ekonomikos vystymasis orientuotas į visos visuomenės ar daugumos socialinių sluoksnių interesus. Būtent socialinius tikslus, visuomenės gerovę ir gyvenimo kokybę laikant prioritetais ir pagrindiniais vertinimo kriterijais, tikimasi didinti šalies konkurencingumą, skatinti ekonomikos augimą, kartu užtikrinant nuolatinį valstybės biudžeto pajamų šaltinį ir įveikiant tokias pastaruoju metu aktualias problemas, kaip nedarbas, emigracija, socialinė-ekonominė nelygybė, regioniniai skirtumai.

Europoje valstybės vadovų lygmeniu nuspręsta keisti nusistovėjusią praktiką vertinti šalių ekonominę plėtrą tik pagal makroekonominius rodiklius. Kaip teigiama žymių mokslininkų ekonomistų (J. Stiglitzo, A. Seno, J. P. Fitoussi) išvadose, **bendrieji ekonomikos rodikliai (BVP, infliacija, biudžeto deficitas ir kt.) neatspindi tikrosios šalies ekonomikos padėties; realią ekonomikos būklę ir ekonominės politikos efektyvumą atspindi žmonių gyvenimo gerovės, gyvenimo kokybės rodikliai.**

Atsižvelgiant į mokslininkų išvadas ir rekomendacijas, vertinant šalies ekonominę būklę, taikyti gyventojų gyvenimo kokybę atspindinčius rodiklius, tikslinga apimti šias sritis: materialinę gerovę, sveikatą, išsilavinimą, darbo ir laisvalaikio santykį, laiką, skiriamą asmenybei tobulėti, savišvietai, fizinį, ekonominį, socialinį, teisinį saugumą, galimybę daryti įtaką valdžios sprendimams, socialinius ryšius ir dalyvavimą bendruomenėje, gyvenamąją aplinką. Mokslininkų teigimu, itin svarbu tyrinėti pajamų, vartojimo, turto pasiskirstymą tarp turtingiausių ir skurdžiausių visuomenės grupių, nes netolygus, socialinį teisingumą ignoruojantis sukurto produkto paskirstymas neigiamai veikia ekonomikos augimą ir valstybės biudžeto pajamų surinkimą. Netolygus pajamų paskirstymas, didinantis tik turtingųjų pajamas ir skurdinantis didžiąją visuomenės dalį, ekonomiką daro mažiau efektyvią, nes riboja investavimo ir inovacijų skatinimo galimybes. Todėl gyventojų gyvenimo gerovė ir kokybė turi būti matuojama ne tik kiekybiškai, bet ir pagal sukurtų gėrybių paskirstymą tarp socialinių grupių.

Pagrindinis uždavinys šiandieną – subalansuoti ekonomiką taip, kad jos vaisiai būtų priemami viduriniajai klasei. Berklio universiteto ekonomikos profesoriaus R. B. Reicho teigimu, po Didžiosios depresijos svarbiausia pamoka taip ir liko neišmokta: kai pakrinka tolygus pajamų paskirstymas, ekonomiką reikia atkurti stiprinant viduriniąją klasę, išlaikant pakankamą jos perkamąją galią, kad ji galėtų palaikyti ekonomiką. Kai ekonomikos augimo rezultatais naudosis kiek įmanoma didesnis skaičius žmonių, jų gerovė skatins ir bendrą ekonominę pažangą (Reich, 2010).

Nors gyvenimo kokybės veiksniai Lietuvoje ilgą laiką nebuvo prioritetas tyrimų objektas, tačiau Lietuvos gyventojų socialinė raida visada domino Lietuvos mokslininkus (A. Bitinas, R. Čiegis, L. Dromantienė, P. Gylys, B. Gruževskis, A. Guogis, V. Kanopienė, R. Lazutka, A. Matulionis, V. Pukelienė, O. G. Rakauskienė, A. Šileika, Z. Tamašauskienė). Praėjus dvidešimtmečiui po Lietuvos nepriklausomybės atkūrimo ir Lietuvai tapus Europos Sąjungos,

Pasaulio prekybos organizacijos nare, iš esmės keitėsi šalies ekonominės sąlygos ir gyventojų gyvenimo gerovė, todėl atsirado ir tvirtesnis pagrindas analizuoti Lietuvos gyventojų gyvenimo gerovės kitimo tendencijas.

Tačiau šiame kontekste Lietuvoje vis dar pasigendama nuolat vykdomų gyventojų gyvenimo kokybės tyrimų, išsamiai, o ne fragmentiškai atspindinčių gyvenimo kokybės pokyčius ir problemas. Europos statistikos sistemos komitetui reaguojant į mokslininkų J. Stiglitzo, A. Seno, J. P. Fitoussi ir Europos Komisijos iniciatyvas patobulinti visuomenės pažangos matavimus ir parengus specialius rodiklių rinkinius šiems reiškiniams vertinti, 2012 m. balandžio mėn. Lietuvoje buvo žengtas pirmas reikšmingas žingsnis matuojant gyvenimo kokybę – Lietuvos statistikos departamentas, panaudodamas turimą informaciją, pradėjo skelbti kai kurių gyvenimo kokybės rodiklių reikšmes nuo 2005 m. Skelbiami duomenys iškalbingi ir informatyvūs, atsakantys į klausimus, kas daro gyventojus (ne)laimingus, ir visų pirma – kokie yra svarbiausi skirtumai tarp įvairių visuomenės grupių, kai kalbama apie bendrąją gyvenimo gerovę. Tačiau nuspręsta, kad vienas apibendrinantis rodiklis – gyvenimo kokybės ar laimės indeksas – nebus skaičiuojamas.

Gyvenimo kokybės matavimų tikslingumas ir reikalingumas Lietuvoje grindžiamas ir Lietuvos pažangos strategijos „Lietuva 2030“, patvirtintos Lietuvos Respublikos Seimo 2012 m. gegužės 15 d. nutarimu, nuostatomis. Šioje strategijoje kaip **vienas esminių pažangos stebėsenos rodiklių numatytas būtent gyvenimo kokybės indeksas.**

Mokslinė problema ir jos ištyrimo lygis

Tiek užsienio, tiek Lietuvos mokslinėje literatūroje plačiai vartojamos ir įvairiai suvokiamos tokios sąvokos, kaip **gyvenimo lygis, gerovė, gyvenimo kokybė, gyvenimo pilnatvė, pasitenkinimas gyvenimu, laimė.** Visos šios sąvokos atspindi gyvenimo gerovės aspektus, tačiau nėra tapačios.

Gyvenimo kokybės terminas vartojamas apibūdinti daugeliui susijusių, tačiau skirtingų ekonominių, socialinių, politinių reiškinių. Nors pripažįstama gyvenimo kokybės kaip gerovės laipsnio ar kaip esminės gyventojų gyvenimo sąlygas atspindinčio parametro svarba, tačiau mokslinių tyrimų kontekste dar nėra tvirtai nusistovėjusio šios sąvokos apibrėžimo. Todėl priklausomai nuo paradigminio požiūrio ir mokyklos mokslinėje literatūroje išlieka terminologijos problema ir atitinkamai nuo sąvokos apibrėžimo priklausantis ganėtinai subjektyvus gyvenimo kokybės vertinimo metodikos parinkimas.

Visuomenei vystantis gyvenimo prasmės, laimės, gyvenimo kokybės tema visada buvo aktuali rašytojams ir filosofams: apie gyvenimo pilnatvę, žmogaus laimingumą savo veikaluose kalbėjo graikų filosofai Aristotelis, Sokratas. Manoma, kad pirmasis gyvenimo kokybės terminą XX a. pradžioje paminėjo anglų ekonomistas A. C. Pigou knygoje apie ekonomiką ir gerovę, o gyvenimo kokybės sampratą, kuri įsitvirtino šiuolaikinėje kultūroje, savo politinėje kalboje pirmas pateikė L. B. Johnsonas, buvęs JAV prezidentas (1963–1969). Jis pabrėžė, kad reikia matuoti ne kiek prekių gali įsigyti visuomenės nariai, o naudingiau būtų įvertinti, kokią įtaką tai daro jų gyvenimo kokybei.

Mokslinio požiūrio į gyvenimo kokybę raidos pradžia laikomi sociologo E. Allardto moksliniai darbai, kuriuose pirmą kartą užsiminta apie suminę objektyvių ir subjektyvių aplinkybių įtaką žmogaus gyvenimo gerovei (Allardt, 1978) ir gyvenimo kokybę apibūdinama trimis poreikių dimensijomis – turėjimu, mylėjimu ir buvimu (*Having, loving, being*) (Allardt, 1993). Taigi laikoma, kad pati gyvenimo kokybės koncepcija susiformavo XX a. 7-ame dešimtmetyje, bandant nustatyti tradicinių materialinių interesų ir naujai atsiradusių poreikių santykį su ekonomikos galimybėmis.

1993 m. gyvenimo kokybės apibrėžimą pasiūlė Pasaulio sveikatos organizacija, 1997 m. – medicinos mokslų atstovė B. K. Haas. Buvo atkreiptas dėmesys į tai, kad gyvenimo kokybė – tai individualus, su asmeniniais tikslais, standartais ir poreikiais susijęs vertinimas, priklausomas nuo išpažįtamų vertybių ir veikiamas „asmens fizinės sveikatos, psichologinės būklės, nepriklausomumo suvokimo, socialinių ryšių bei aplinkos“.

Nuo 1970 m. mokslinėje literatūroje aprašomi ir pasaulio praktikoje pradėti taikyti įvairūs visuomenės gyvenimo gerovės, laimės, pasitenkinimo gyvenimu ir gyvenimo kokybės vertinimo metodai. Fizinės gyvenimo kokybės indeksą 1970 m. pasiūlė mokslininkas M. D. Morisas. Jis, priešingai iki tol vyravusiai nuostatai visuomenės gerovę matuoti tik ekonomine šalies gerove, į šią sampratą įtraukė sveikatos ir raštingumo rodiklius. Dar daugiau sričių apimančius gyventojų gyvenimo kokybės tyrimus 8-ojo dešimtmečio viduryje atliko Mičigano universiteto sociologai, atkreipę dėmesį į tokius veiksnius kaip asmeninis gyvenimas, darbas, aplinka. Pasitenkinimas gyvenimu ir laimė tapo pagrindiniais žmogaus gyvenimo kokybės vertinimo kriterijais. Atsižvelgdami į individualius prioritetus ir įvertindami įvairių gyvenimo aspektų svarbą žmogui, savo metodiką pasiūlė medicinos mokslo atstovai C. E. Ferransas ir M. Powersas. Nuo 1990 m. pradėtas taikyti Nobelio premijos laureato A. Seno ir M. ul Haqo pasiūlytas Žmogaus socialinės raidos indeksas (angl. *Human Development Index*). Kanadoje iš „žaliosios“ ekonomikos teorijų, kurios rinką traktuoja kaip ekosistemos sudėtinę dalį, 1995 m. išsirutuliojo tikrosios pažangos indikatorius (angl. *Genuine Progress Indicator*). 2000 m. po šešerius metus trukusio bendro mokslininkų, praktikų, valstybinių ir nevyriausybiinių organizacijų atstovų darbo JAV pirmą sykį buvo publikuota Calverto-Hendersono gyvenimo kokybės vertinimo metodika. Kūrėjų grupė matė poreikį sukurti praktiškėsnę ir modernesnę visuomenės gyvenimo sąlygų vertinimo matų sistemą. Pasaulyje taip pat gerai žinoma budistinėje Butano Karalystėje mutuojama bendroji nacionalinė laimė, Europoje nuo 2003 m. visuomenės apklausų būdu kas ketveri metai atliekami gyvenimo kokybės tyrimai. Įvairius gyvenimo kokybės vertinimus pagal sintetinius indeksus, taikydami tiek subjektyvias, tiek objektyvias vertinimo metodikas yra sukūrę įvairių mokslo sričių mokslininkai ir tyrėjai: psichologai R. A. Cumminsas, A. G. White'as, sociologas R. Veenhovenas, vadybos ir rinkodaros srities mokslų atstovas M. R. Hagerty ir kt., taip pat tarptautinė konsultacijų bendrovė *Mercer Human Research, Legatum* institutas, leidybos grupė *International Living* ir kt.

Tačiau, apibendrinant įvairių mokslininkų ir tyrėjų gyvenimo kokybės sampratą ir jų siūlomus vertinimo metodus, tenka pripažinti, kad čia iškyla **mokslinė problema: kokiais gyvenimo kokybės vertinimo modeliais galima kiekybiškai išreikšti gyventojų gyvenimo kokybę.**

Šią mokslinę problemą lemia trys aplinkybės. *Pirma*, ekonominėje literatūroje vis dar nėra vienodo gyvenimo kokybės suvokimo ir mokslinio apibrėžimo. Gyvenimo kokybė suprantama kaip gerovės laipsnis, jaučiamas tiek individualiai, tiek visos šalies mastu. Kiekvienas asmuo gyvenimo kokybės sąvokai gali suteikti savo prasminį atspalvį, tačiau moksle gyvenimo kokybė turi būti konkrečiais rodikliais išreiškiamą ir matuojamą sąvoką, susijusią su visuomenės gerove konkrečioje šalyje.

Antra, gyvenimo kokybės sąvoka plati ir apima daugelį sričių, ją sunku apibrėžti ne tik kuriuo nors vienu rodikliu, bet ir rodiklių sistema, – kuo intensyviau vyksta tarptautėjimo (internacionalizacijos) ir globalizacijos procesai, tuo sudėtingesnis darosi jos turinys.

Trečia, kaip teigiama žymių ekonomistų pastaruoju metu siūlomose koncepcijose, gyvenimo kokybė yra neatsiejama nuo ekonomikos, priklauso nuo valstybės vykdomos ekonominės politikos ir išteklių paskirstymo, ir savo ruožtu pati daro įtaką šalies ekonomikos vystymuisi.

Tyrimo objektas – gyvenimo kokybės vertinimas, identifikuojant kritines jos sritis.

Tyrimo tikslas – išanalizavus mokslinius tarpdisciplininius požiūrius į gyvenimo kokybės vertinimą, parengti daugiadimensį gyventojų gyvenimo kokybės vertinimo modelį ir nustatyti kritines gyvenimo kokybės sritis Lietuvoje.

Tyrimo uždaviniai:

1. Atlikti mokslinėje literatūroje naudojamos gyvenimo kokybės apibrėžties, koncepcijų ir praktikoje taikomų gyvenimo kokybės vertinimo metodų lyginamąją analizę.
2. Konceptualizuoti gyvenimo kokybės sąvoką, ją traktuojant kaip ekonomikos mokslo tyrimo objektą, atspindintį valstybės vykdomos ekonominės politikos efektyvumą.
3. Nustatyti pagrindines gyvenimo kokybės sritis, pateikti gyvenimo kokybės koncepciją ir pasiūlyti gyvenimo kokybės vertinimo metodologinius principus.
4. Remiantis gyvenimo kokybės vertinimo teorinėmis prielaidomis ir nustatytų gyvenimo kokybės sričių sinteze, sudaryti daugiadimensį gyventojų gyvenimo kokybės vertinimo modelį.
5. Taikant pasiūlytą modelį, įvertinti Lietuvos gyventojų gyvenimo kokybę ES šalių kontekste.
6. Remiantis empirinio tyrimo rezultatais, nustatyti kritines gyvenimo kokybės sritis ir identifikuoti neefektyviai veikiančias valstybės ekonominės politikos sferas Lietuvoje.

Ginamieji disertacijos teiginiai:

1. Gyvenimo kokybė priklauso nuo **valstybėje vykdomos ekonominės politikos ir efektyvaus ir teisingo išteklių paskirstymo**: socialinės apsaugos, sveikatos priežiūros, švietimo sistemų funkcionavimo, viešosios tvarkos užtikrinimo, valstybės ir savivaldos institucijų veiklos veiksmingumo, socialinės-ekonominės nelygybės laipsnio, bendro visuomenės išsilavinimo ir kultūros lygio.
2. **Daugiadimensis gyvenimo kokybės vertinimo modelis yra tinkamas visuomenės gyvenimo kokybei įvertinti**: integruotas indeksas koreliuoja su visuomenės pasitenkinimu gyvenimu ir laimingumu ir leidžia nustatyti kritines gyvenimo kokybės sritis šalyje.
3. Lietuvos visuomenėi reikšmingiausios gyvenimo kokybės sritys – **dvasinė savijauta, materialinė gerovė, gyventojų raida, socialinis saugumas, kultūra – Lietuvoje yra kritinės**. Šių sričių rodikliai yra vieni žemiausių tarp ES šalių.

Mokslinio tyrimo metodai

1. Analizuojant gyvenimo kokybės vertinimo teorinius aspektus, formuojant gyvenimo kokybės koncepciją ir gyvenimo kokybės vertinimo metodologinius principus, buvo taikomi bendrieji mokslinio tyrimo metodai:
 - mokslinės literatūros lyginamoji analizė;
 - indukcinis metodas;
 - grafinio modeliavimo ir apibendrinimo metodai.
2. Sudarant gyvenimo kokybės vertinimo modelį (subjektyvaus ir objektyvaus gyvenimo kokybės vertinimo metodikas ir tikrinant jų tinkamumą), buvo taikomi:
 - indeksų metodas;
 - apklausa (visuomenės nuomonės tyrimas, naudojant skalių metodą);
 - ekspertinio vertinimo metodas;
 - koreliacinė analizė.
3. Tyrimo rezultatams analizuoti taikyti statistiniai metodai:
 - aprašomosios statistikos metodas;
 - indeksų metodas;
 - koreliacinė analizė;
 - dinamikos (laiko) eilučių analizė;
 - induktyvinė ekstrapoliacija.

Subjektyvaus ir objektyvaus vertinimų rezultatams apdoroti, integruotiems indeksams ir subindeksams apskaičiuoti, duomenų patikimumui ir metodikų tinkamumui patikrinti buvo naudojamas statistinės duomenų analizės paketas *SPSS 21* ir programinis paketas *Microsoft Excel*.

Informacijos šaltiniai

Teoriniams gyvenimo kokybės aspektams ir praktikoje taikomiems gyvenimo kokybės vertinimo metodams analizuoti naudoti:

- Lietuvos ir užsienio mokslininkų tiriamieji darbai;
- moksliniai darbai, prie kurių prieiga suteikiama Tarptautinės gyvenimo kokybės studijų organizacijos (angl. ISQOLS – *International Society for Quality-of-Life Studies*) ir Tarptautinės gyvenimo kokybės tyrimų organizacijos (angl. ISOQOL – *International Society for Quality of Life Research*) tinklalapiuose registruotiems nariams – gyvenimo kokybės srityje dirbantiems tyrėjams.

Empiriniam tyrimui naudoti duomenys surinkti iš šių duomenų bazių:

- Europos Sąjungos statistikos tarnybos *Eurostat*;
- Europos gyvenimo ir darbo sąlygų gerinimo fondo (angl. *Eurofound*);
- kasmetinių žmogaus socialinės raidos (angl. *Human Development Report*) pranešimų,
- Lietuvos statistikos departamento;
- Lyčių lygybės indekso (angl. *Gender Equity Index*), globalaus lyčių atotrūkio (angl. *Global Gender Gap*) ataskaitų;
- Pasaulio banko;
- Pasaulio išteklių instituto (angl. *World Resources Institute*);
- Pasaulio ekonomikos forumo;
- *Transparency International* ataskaitų;
- visuomenės nuomonės ir rinkos tyrimų agentūrų skelbiamų ataskaitų ar pranešimų.

Tyrimo apribojimai

Viena pagrindinių gyvenimo kokybės vertinimo problemų – parinkti tinkamus parametrus gyvenimo kokybei matuoti ir vertinti, t. y. sukurti tokį bendrą etaloninį gyvenimo kokybės indeksą, pagal kurį tam tikru periodiškumu būtų galima matuoti faktinį gyvenimo kokybės lygį bet kurioje šalyje.

Objektyvaus gyvenimo kokybės vertinimo apribojimai:

1. dėl kai kurių statistinių duomenų trūkumo ar neišsamumo, nevienodo jų skaičiavimo periodiškumo (duomenys renkami nereguliariai, apytiksliai kas penkerius ar daugiau metų), dėl kai kurių statistinių duomenų laiko eilučių trumpumo (rodiklių naujumo) neužtikrintas nuoseklus ilgesnio laikotarpio gyvenimo kokybės indekso skaičiavimas – empiriniam tyrimui atlikti pasirinkti 2008–2011 m., disponuojantys išsamiaisiais ES šalių statistiniais duomenimis ir leidžiantys įvertinti ir palyginti situaciją prieš ekonominę krizę (2008 m.) ir jos pasekmes po kelerių metų (2011 m.);
2. dėl skirtingų skaičiavimo metodikų taikymo ar apskaitos nevedimo (pvz., greitosios medicinos pagalbos operatyvumas skaičiuojamas tik kai kuriose šalyse), skaičiuojant bendrą gyvenimo kokybės indeksą nebuvo galimybės įtraukti kai kurių rodiklių, kurie siūlomi pagal objektyvaus gyvenimo kokybės vertinimo metodiką.

Subjektyvaus gyvenimo kokybės vertinimo apribojimai:

1. kadangi rengiant disertaciją subjektyvus gyvenimo kokybės tyrimas Lietuvoje atliktas du kartus (2011 ir 2013 m.), o anksčiau nebuvo atlikta analogiškų visuomenės nuomonės tyrimų, per trumpas laikotarpis Lietuvos gyventojų gyvenimo kokybės pokyčių tendencijoms ir visuomenės prioritetų kaitai įvertinti mažina išvadų pagrįstumą;
2. dėl didelės tyrimo imties neatliktas analogiškas subjektyvus gyvenimo kokybės tyrimas (gyventojų apklausa) kitose ES šalyse, todėl neatlikta Lietuvos ir kitų ES šalių subjektyvaus gyvenimo kokybės vertinimo lyginamoji analizė. Tačiau, kad būtų palygintas subjektyvus

vertinimas Lietuvoje ir Europoje ir būtų nustatytas objektyvių ir subjektyvių gyvenimo kokybės vertinimų koreliacinio ryšio stiprumas, buvo panaudoti longitudinalių, kas ketveri metai atliekamų Europos gyvenimo kokybės tyrimų (EQLS) rezultatai (subjektyvus atskirų Europos šalių gyventojų laimės ir pasitenkinimo gyvenimu įvertinimas).

Disertacijos loginė struktūra

Disertacijos loginė struktūra grindžiama tyrimo tikslu ir uždaviniais. Darbą sudaro 3 dalys: gyvenimo kokybės konceptualizacija ir vertinimo metodų apžvalga, siūlomas gyvenimo kokybės vertinimo modelis, objektyvus ir subjektyvus gyvenimo kokybės vertinimas Lietuvoje (empirinis tyrimas) ir gautų rezultatų palyginimas ES šalių kontekste bei kritinių gyvenimo kokybės sričių identifikavimas Lietuvoje.

Pirmojoje disertacijos dalyje, atsižvelgiant į sąvokos tarpdiscipliniškumą, aptariama gyvenimo kokybės koncepcijų raida, pateikiami teoriniai gyvenimo kokybės vertinimo aspektai, praktikoje taikomi jos vertinimo metodai ir indeksų įvairovė, atskleidžiamas tiriamo objekto daugiadimensiškumas, įvardijami galimi vertinimo lygiai (makro-, mezo- ir mikrolygiai) ir būdai (objektyvus ir subjektyvus). Paskutiniame šios dalies skyrelyje gyvenimo kokybės sąvoka apibrėžiama paradigminiu požiūriu – remiantis žymių mokslininkų ekonomistų J. D. Sachso, J. Stiglitzo, A. Seno, P. Krugmano ir kt. teigimu, būtent gyvenimo kokybės rodikliai parodo tikrąją šalies ekonomikos būklę ir atspindi valstybės ekonominės politikos efektyvumą, todėl gyvenimo kokybė turi būti analizuojama kaip ekonomikos mokslo tyrimo objektas.

Antroje disertacijos dalyje apžvelgiamos koncepcinės gyvenimo kokybės vertinimo problemos, visų pirma kylančios dėl subjektyviai suvokiamos ir dėl to skirtingai apibrėžiamos gyvenimo kokybės sampratos, ir antra, – dėl tiriamo objekto daugiadimensiškumo ir kompleksiško. Toliau pristatomas autorės siūlomas gyvenimo kokybės vertinimo modelis, kuris remiasi tiek objektyviu, tiek subjektyviu vertinimu: išskiriamos pagrindinės gyvenimo kokybės sritys, pagal kurias suformuojamos rodiklių grupės objektyvaus statistinių duomenų vertinimui ir suformuluojami klausimai subjektyviai visuomenės nuomonei nustatyti. Išdėstomi objektyvaus gyvenimo kokybės vertinimo etapai ir skaičiavimo metodika, pagrindžiamas atskirų gyvenimo kokybės sričių rodiklių parinkimas ir pateikiama kiekvienos gyvenimo kokybės srities (iš viso 14 sričių) indeksų ir subindeksų (integruoto indekso sudėtinių dalių) skaičiavimo metodika; naudojantis pastarųjų metų ES šalių statistiniais duomenimis, patikrinamas rodiklių parinkimo tinkamumas ir nepriklausomumas. Paskutiniuose šios dalies skyriuose pristatoma subjektyvaus gyvenimo kokybės vertinimo metodika, paremta individualiu gyvenimo kokybės suvokimu, ir naudojant Kronbacho alfa koeficientą, įvertinamas klausimyno tinkamumas ir patikimumas, bei pateikiamas autorės siūlomas kritinių gyvenimo kokybės sričių nustatymo metodas.

Trečiojoje dalyje gyvenimo kokybė analizuojama Lietuvos pavyzdžiu, taikant antroje dalyje pasiūlytą gyvenimo kokybės vertinimo modelį:

- 1) makrolygiu pagal tam tikras gyvenimo kokybės sritis (sveikatos, materialinės gerovės, emocinės būklės, gyventojų raidos (demografinės būklės), švietimo ir mokslo, kultūros, politinės aplinkos ir kt.) analizuojamos pastarųjų 10–12 metų Lietuvos statistinių rodiklių kaitos tendencijos, naudojantis indeksais ir subindeksais pastarųjų metų Lietuvos situacija tose gyvenimo kokybės srityse lyginama su padėtimi kitose ES šalyse; aptariamoms gyvenimo kokybės sritims pritaikius lyginamuosius svorius, nustatytus pagal ekspertų nuomonę ir Lietuvos visuomenės teikiamus prioritetus, apskaičiuojami 2008 ir 2011 m. integruoti gyvenimo kokybės indeksai;
- 2) mikrolygiu pagal subjektyvią Lietuvos gyventojų nuomonę nustatomi gyventojų teikiami prioritetai, pasitenkinimas kiekviena gyvenimo kokybės sritimi, ir, pagal prioritetus

surikiavus gyvenimo kokybės sritis ir pritaikius lyginamuosius svorius, apskaičiuojamas bendras subjektyvus Lietuvos gyventojų gyvenimo kokybės indeksas 2011 m. ir 2013 m. bei jo nuokrypis nuo idealios būklės (galimo maksimalaus įvertinimo).

Remiantis empirinio tyrimo rezultatais, identifikuojamos kritinės gyvenimo kokybės sritys ir tokią padėtį lemiantys rodikliai: didėjanti gyventojų pajamų ir vartojimo diferenciacija, augantys emigracijos mastai, silpna gyventojų dvasinė ir fizinė sveikata, kultūros lygio nuosmukis ir kt. Atsižvelgiant į išryškėjusias problemines gyvenimo kokybės sritis, akcentuojami esminiai vertybiniai parametrai, kuriais visų pirma turi būti remiamasi Lietuvoje, skatinant ekonominę vystymąsi, socialinę raidą ir kuriant gyventojų gerovę.

Mokslinį darbą sudaro įvadas, 3 dalys, išvados, literatūros sąrašas, doktorantės publikacijų disertacijos tema sąrašas ir priedai. Disertacijos apimtis – 198 puslapiai, 42 paveikslai, 71 lentelė, 58 priedai, tekste panaudotos 34 sunumeruotos formulės. Rašant disertaciją buvo naudotasi 305 literatūros šaltiniais.

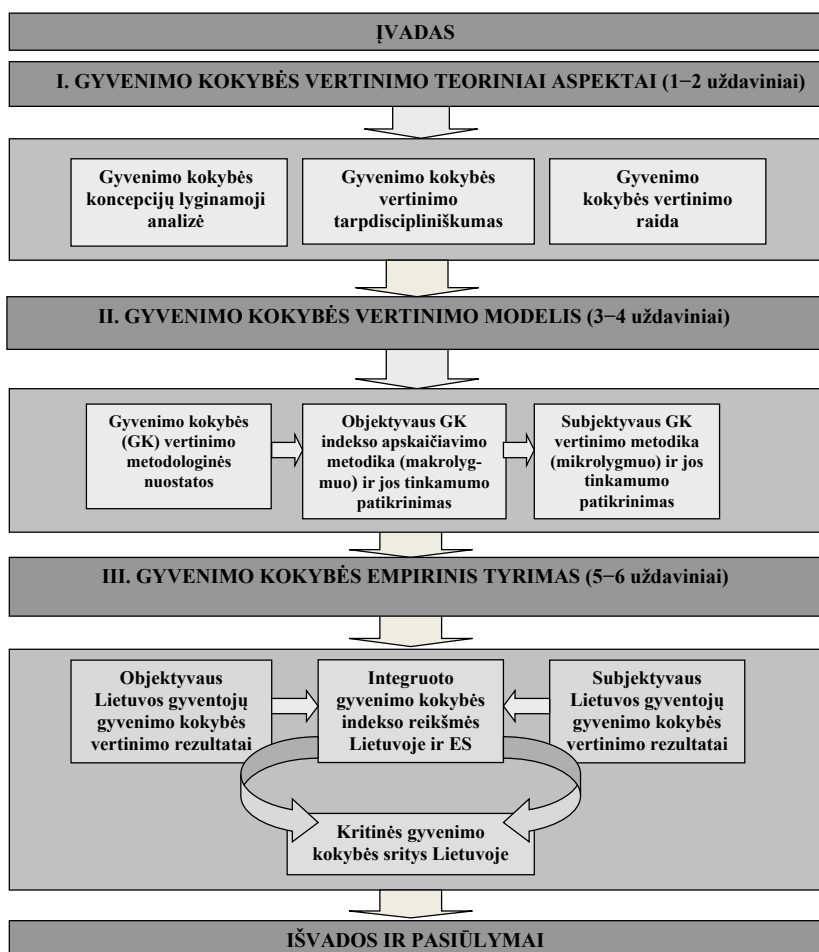

1 pav. Disertacijos loginė struktūra

Disertacijos mokslinė vertė ir mokslinis darbo naujumas

1. Apibendrinus ir įvertinus mokslinėje literatūroje ir praktikoje taikomus gyvenimo kokybės vertinimo metodus, pateikta **gyvenimo kokybės koncepcija**, pagrindžianti jos tarpdiscipliniškumą ir vertinimo daugiadimensiškumą, ir pagal ją pasiūlytas **gyvenimo kokybės vertinimo modelis**. Atsižvelgiant į šalių specifiką pagal civilizacijos, visuomenės mentaliteto, kultūros, religinių įsitikinimų, klimato ir kitus veiksnius, tam tikrų gyvenimo kokybės sričių (sveikatos, materialinės gerovės, gyventojų raidos ir kt.) vertinimo metodai arba visas vertinimo modelis gali būti priimtinas ir taikomas tiek Lietuvoje, tiek kitose Europos šalyse.
2. Sudaryti atskirų **gyvenimo kokybės sričių** (sveikatos, materialinės gerovės, švietimo ir kt.) **indeksai**, leidžiantys palyginti vienos ar kitos gyvenimo kokybės srities būklę ir kaitos tendencijas laiko ir kitų šalių atžvilgiu. Daugeliu atvejų šie indeksai leidžia detaliau įvertinti gyvenimo kokybės būklę pagal jos sudėtines dalis ir išvelgti pažangias ir kritines (problemines) gyvenimo kokybės sritis.
3. Atliktas **daugiadimensis gyvenimo kokybės vertinimas makro- ir mikrolygiu** ir nustatytos **kritinės gyvenimo kokybės sritys Lietuvoje**, kurios kelia grėsmę šalies ekonominiam ir socialiniam saugumui, gyventojų raidai, visuomenės fizinei ir dvasinei sveikatai, stabdo ekonominę vystymąsi ir socialinę pažangą.

Taikomoji (praktinė) darbo reikšmė

1. Mokslinio darbo tyrimų rezultatai panaudoti, įgyvendinant M. Romerio universiteto 2011–2013 m. vykdomos IV mokslo programos „Gyvenimo kokybės gerinimas ir užimtumo didinimas“ temų „1. Teoriniai metodologiniai gyvenimo kokybės tyrimai“, „2. Ekonominiai, socialiniai ir politiniai gyvenimo kokybės ir užimtumo didinimo veiksniai“ ir „3. Lietuvos gyventojų gyvenimo kokybės analizė globalizacijos ir ES narystės kontekste“ 1.1., 2.5. ir 3.5. uždavinius.
2. Kartu su kitais universiteto mokslininkais šioje mokslinių tyrimų srityje pagal 2007–2013 m. Žmogiškųjų išteklių plėtros veiksmų programos 3 prioriteto „Tyrėjų gebėjimų stiprinimas“ priemonę Nr. VP1-3.1-ŠMM-07-K „Parama mokslininkų ir kitų tyrėjų mokslinei veiklai (visuotinė dotacija)“ parengtas, Lietuvos mokslo tarybai pateiktas ir nuo 2013 m. gegužės 1 d. pradėtas įgyvendinti projektas „Lietuvos gyventojų gyvenimo kokybės matavimo rodiklių sistemos ir vertinimo modelio sukūrimas“.
3. Mokslinio darbo tyrimų rezultatai buvo pristatomi 2007–2013 m. M. Romerio universitete dėstant socialinių mokslų ekonomikos ir viešojo administravimo krypties magistrantūros studijų programų studentams disciplinas „Valstybės strateginė plėtra“, „Ekonomikos globalizacija ir tarptautinis verslas“, skaitant pranešimus tyrėjams ir kitoms suinteresuotoms grupėms mokslinėse konferencijose, per knygų pristatymus, mokslines diskusijas.
4. Atskiri gyvenimo kokybės vertinimo aspektai 2011–2012 m. praktiškai pritaikyti vertinant darbinio gyvenimo kokybę Lietuvos Respublikos Seimo kanceliarijoje, 2012 m. – M. Romerio universitete kartu su mokslininkų grupe kuriant gyvenimo kokybės universitete koncepciją bei gerovės indeksą ir pagal sukurtą tyrimo metodiką praktiškai vertinant universiteto bendruomenės gerovę.
5. Moksliniame darbe pateiktas gyvenimo kokybės vertinimo modelis praplečia jau sukurtą gyvenimo kokybės, kaip ekonomikos mokslo objekto, tyrimų sritį ir gali būti naudojamas kitų mokslininkų, analitikų, statistikos specialistų, matuojančių ir vertinančių šalies ar regiono gyventojų gyvenimo kokybę, ekonominę, socialinę ar technologinę pažangą.

6. Siūlomas gyvenimo kokybės vertinimo modelis gali būti praktiškai apčiuopiamas, atliekant gyvenimo kokybės kitimo stebėseną (monitoringą) ir vertinant valstybės vykdomos ekonominės politikos efektyvumą Lietuvoje, identifikuojant opiausias šalies ekonomines ar socialines problemas, vertinant priimtų sprendimų veiksmingumą. Tam tikrų gyvenimo kokybės sričių indeksų skaičiavimas valdžios institucijoms leistų kiekybiškai išreikšti Lietuvos gyventojų gyvenimo gerovę, fizinę, materialinę, moralinę visuomenės būklę, kultūros, švietimo, sveikatos apsaugos lygį, viešųjų paslaugų prieinamumą, stebėti bendras gyvenimo kokybės kitimo tendencijas. Nuolatinė statistinių duomenų, indeksų reikšmių kitimo stebėseną ir vertinimą, subjektyvių gyvenimo kokybės tyrimų rezultatai vyriausybei ir viešojo sektoriaus institucijoms padėtų priimti įrodymais pagrįstus sprendimus ir tikslingai formuoti šalies ekonominio vystymosi ir socialinės pažangos strategiją.
7. Kai kurie gyvenimo kokybės sričių indeksai ir (ar) rodikliai gali būti įtraukti į Vyriausybės ir Seimui atskaitingų institucijų strateginių veiklos planų vertinimo kriterijų suvestines kaip jų veiklos rezultatus ir veiklos efektyvumą apibūdinantys rodikliai.

Darbo rezultatų apibūdinimas

2011 m. disertacijos tema kartu su bendraautore prof. hab. dr. O. G. Rakauskienė išleista monografija „Lietuvos gyventojų gyvenimo kokybė: dvidešimt metų rinkos ekonomikoje“, 6 moksliniai straipsniai: 4 – duomenų bazėse cituojamuose žurnaluose, 2 – kituose leidiniuose ir konferencijų medžiagoje. Disertacijos tyrimų rezultatai pristatyti mokslinėse ir praktinėse konferencijose Lietuvoje ir užsienyje, per minėtos monografijos pristatymus.

Mokslinio darbo rezultatų disertacijos tema skelbimas:

1. Rakauskienė O. G., Lisauskaitė V. Quality of Life of the Population of Lithuania: the Conception, Development and Prospects // *Ekonomika: mokslo darbai*. Vilnius: Vilniaus universiteto leidykla. 2009, T. 88, p. 106–129. ISSN 1392-1258. (Žurnalas įtrauktas į EBSCO ir IBSS duomenų bazes)
2. Lisauskaitė V. Lietuvos gyventojų pajamų ir vartojimo diferenciacija // *Verslas: teorija ir praktika*. Vilnius: Technika, 2010, t. 11, Nr. 3, p. 266–278. ISSN 1648-0627. (Žurnalas įtrauktas į duomenų bazes SCOPUS; ICONDA, EBSCOhost: Business Source Complete, Business Source Corporate, Current Abstracts, TOC Premier; C.E.E.O.L; IndexCopernicus <http://journals.indexcopernicus.com/passport.php?id=4553>)
3. Rakauskienė O. G., Servetkienė V. Lietuvos gyventojų gyvenimo kokybė: dvidešimt metų rinkos ekonomikoje, Vilnius: Mykolo Romerio universiteto Leidybos centras, 2011. 280 p. ISBN 978-9955-19-317-3. (*Monografija*)
4. Servetkienė V. Gyvenimo kokybė Lietuvoje: subjektyvus situacijos vertinimas ir realybė. // *Ekonomika ir vadyba: aktualijos ir perspektyvos*. Šiauliai: VšĮ Šiaulių universiteto leidykla, 2012, Nr. 2(26). ISSN 1648-9098. (Žurnalas įtrauktas į LMT patvirtintą tarptautinę duomenų bazę Index Copernicus http://journals.indexcopernicus.com/search_journal.php)
5. Rakauskienė O. G., Servetkienė V. Non-economic Factors of Economics: moral, ethical and spiritual system of values. // *International Journal of Arts and Commerce*. South Shield: Center for Enhancing Knowledge. ISSN 1929-7106. 2012, vol. 1, no. 5, p. 177–191. http://www.ijac.org.uk/images/frontImages/gallery/Vol._1_No._5/18.pdf [IndexCopernicus; Ulrichsweb]
6. Servetkienė V. Lietuvos gyventojų gyvenimo kokybės pokyčiai: statistika ir realybė // *Societal innovations for global growth: research papers = Socialinės inovacijos globaliai plėtrai*. Vilnius: Mykolo Romerio universitetas. ISSN 2335-2450. 2012, No. 1(1), p. 792-815.

7. Ракаускаене Она Гражина, Сярвяткене Вайда. Качество жизни населения Литвы. // „Народонаселение“, Москва: Институт социально-экономических проблем народонаселения Российской Академии Наук. 2013, No. 1, с. 111-125. ISSN-1561-7785 (http://www.isesp-ras.ru/images/narodonaselenie/2013_1.pdf)

Pranešimai mokslinėse konferencijose disertacijos tema:

1. Servetkienė V. Lietuvos gyventojų gyvenimo kokybė: statistika ir realybė. Mokslinė praktinė konferencija „Ekonomikos realijos: verslo ir socialinė sanglauda“, Šiaulių universitetas, 2012-09-14.
2. Servetkienė V. Lietuvos gyventojų gyvenimo kokybės pokyčiai. Tarptautinė mokslinė konferencija „Socialinės inovacijos: teorinės ir praktinės išvalgos“ (SOCIN 2012), sekcija D: Gyvenimo kokybės gerinimas ir užimtumo galimybių didinimas, Mykolo Romerio universiteto Mokslo dienos, 2012-10-25.

1. GYVENIMO KOKYBĖS VERTINIMO TEORINIAI ASPEKTAI

Šioje disertacijos dalyje sprendžiami 1 ir 2 mokslinio darbo uždaviniai: teoriniu lygmeniu apžvelgiama gyvenimo kokybės koncepcijų raida, gyvenimo kokybę traktuojant kaip tarpdisciplininį tyrimų objektą, pristatomi įvairių mokslo krypčių atstovų siūlomi gyvenimo kokybės vertinimo principai, praktikoje taikomi jos vertinimo metodai ir indeksų įvairovė, atskleidžiamas tiriamo objekto vertinimo daugiadimensiškumas, įvardijami galimi vertinimo lygiai (makro-, mezo- ir mikrolygiai) ir būdai (objektyvus ir subjektyvus). Ketvirtame šios dalies skyrelyje gyvenimo kokybės sąvoka apibrėžiama paradigminiu požiūriu – remiantis žymių mokslininkų ekonomistų teigimu būtent gyvenimo kokybė parodo tikrąją šalies ekonomikos būklę ir atspindi valstybės ekonominės politikos efektyvumą, todėl ji turi būti analizuojama kaip ekonomikos mokslo tyrimo objektas. Atsižvelgiant į išdėstytus gyvenimo kokybės vertinimo teorinius aspektus, kitose disertacijos dalyse bus formuojamas daugiadimensis gyvenimo kokybės vertinimo modelis ir atliekamas empirinis tyrimas.

1.1. Gyvenimo kokybės koncepcijų lyginamoji analizė

Visuomenės raidos ir jų ekonominio elgesio tyrimų kontekste gyvenimo gerovės aspektus atspindinčios sąvokos – gerovė, gerbūvis, gyvenimo sąlygos, gyvenimo lygis, gyvenimo būdas ir stilius, gyvenimo kokybė, pasitenkinimas gyvenimu, laimė – nėra tapačios, bet nėra ir tvirtai nusistovėjusių šių sąvokų apibrėžimų, todėl kiekviena iš jų įvairių krypčių mokslo atstovų gali būti traktuojama skirtingai.

Visuomenei vystantis gyvenimo prasmės, laimės, gyvenimo kokybės tema visada buvo aktuali rašytojams ir filosofams: apie gyvenimo pilnatvę, žmogaus laimingumą savo veikaluose kalbėjo graikų filosofai Aristotelis, Sokratas. Manoma, kad pirmasis gyvenimo kokybės terminą XX a. pradžioje paminėjo anglų ekonomistas A. C. Pigou knygoje „Turtas ir gerovė“ (1912 m., 1920 m.), o gyvenimo kokybės sampratą, kuri įsitvirtino šiuolaikinėje kultūroje, savo politinėje kalboje pirmas pateikė L. B. Johnsonas, buvęs JAV prezidentas (1963–1969). Jis pabrėžė, kad reikia matuoti ne kiek prekių gali įsigyti visuomenės nariai, o naudingiau būtų įvertinti, kokią įtaką tai daro jų gyvenimo kokybei.

Mokslinio požiūrio į gyvenimo kokybę raidos pradžia laikomi sociologo E. Allardto moksliniai darbai, kuriuose pirmą kartą užsiminta apie suminę objektyvių ir subjektyvių aplinkybių įtaką žmogaus gyvenimo gerovei (Allardt, 1978) ir gyvenimo kokybę apibūdinama trimis poreikių dimensijomis – turėjimu, mylėjimu ir buvimu (*Having, loving, being*) (Allardt, 1993). Taigi laikoma, kad pati gyvenimo kokybės koncepcija susiformavo XX a. 7-ame dešimtmetyje, bandant nustatyti tradicinių materialinių interesų ir naujai atsiradusių poreikių santykį su ekonomikos galimybėmis.

1993 m. gyvenimo kokybės apibrėžimą pasiūlė Pasaulio sveikatos organizacija, 1997 m. – medicinos mokslų atstovė B. K. Haas. Buvo atkreiptas dėmesys į tai, kad gyvenimo kokybė – tai individualus, su asmeniniais tikslais, standartais ir poreikiais susijęs vertinimas, priklausomas nuo išpažįstamų vertybių ir veikiamas „asmens fizinės sveikatos, psichologinės būklės, nepriklausomumo suvokimo, socialinių ryšių bei aplinkos.“ (žr. 1 priedą).

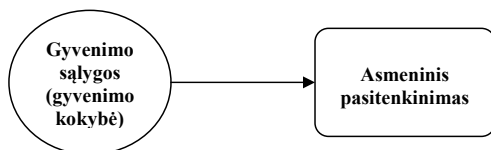

a) gyvenimo kokybė apibrėžiama kaip gyvenimo sąlygos

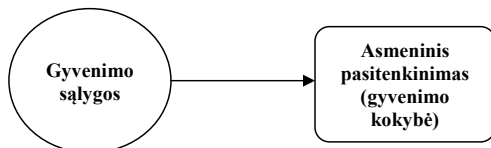

b) gyvenimo kokybė apibrėžiama kaip asmeninis pasitenkinimas

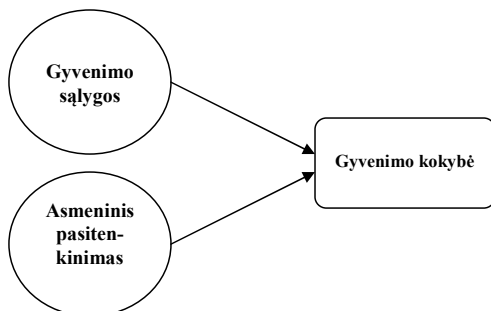

c) gyvenimo kokybė apibrėžiama kaip gyvenimo sąlygų ir pasitenkinimo derinys

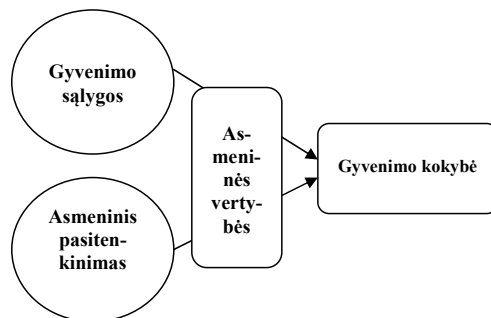

d) gyvenimo kokybė apibrėžiama kaip gyvenimo sąlygų ir pasitenkinimo derinys, įvertinant jo lygį ir reikšmingumą (svarbą)

Šaltinis: Felce and Perry (1995).

2 pav. Gyvenimo kokybės konceptualizacija

Mokslininkai D. Felce ir J. Perry pateikia tokią galimą gyvenimo kokybės konceptualizaciją (2 pav.), susiejančią gyvenimo kokybę su gyvenimo sąlygomis, suprantamą kaip asmeninį pasitenkinimą arba kaip šių dviejų elementų derinį, kuris dar tiksliau gali būti pamatuojamas, pagal asmens vertybių sistemą įvertinus jų reikšmingumą.

Gyvenimo kokybė apibūdina esmines gyventojų gyvenimo sąlygas, kurios apima asmens fiziniam, protiniam ir dvasiniam vystymuisi būtinas buities sąlygas: būsto, aplinkos, mitybos kokybę, apsirūpinimo įprastinėmis kasdienio gyvenimo reikmėmis galimybes, tačiau nėra joms tapati. Taip pat ji nėra tapati ir gyvenimo lygiui, nes įvairūs pajamų ir vartojimo rodikliai sudaro tik vieną iš daugelio gyvenimo kokybės aspektų. Gyvenimo lygis – tai materialinių poreikių patenkinimo laipsnis ir būdas, o gyvenimo kokybė – ne tik ekonominių poreikių patenkinimas, bet ir neekonominių, kuriems galima priskirti sveikatos būklę, asmens saugumą, kultūrą, švietimo lygį. Taigi, gyvenimo kokybė – kur kas platesnė sąvoka už gyvenimo lygį ir gyvenimo sąlygas.

Gyvenimo kokybė suprantama kaip gerovės laipsnis, jaučiamas tiek individualiai, tiek vi-suomenėje, o jos suvokimas apima dvi sritis: fizinę ir psichologinę. Fizinis aspektas – tai pagrindiniai žmogaus organizmo poreikiai: išlikimas ir apsauga nuo aplinkos veiksnių; psichologinis aspektas – tai teigiama ar neigiama žmogaus emocinė būklė.

Tokį daugiareikšmį gyvenimo kokybės sąvokos apibrėžimą, visų pirma, lemia termino tarpdiscipliniškumas ir vartojimo kontekstas. Skirtingos mokslo kryptys gero gyvenimo, gerovės, gyvenimo kokybės sąvokas aiškina, orientuodamosi į specifinius atitinkamai mokslo kryptčiai ar atstovaujamai mokyklai svarbius aspektus ir prioritetų vienai ar kitai gyvenimo sričiai teikimą. Todėl analizuojant ir lyginant įvairių autorių gyvenimo kokybės apibrėžtį, svarbu, kokius išskirtinius gyvenimo kokybės ypatumus jie pabrėžia.

Ankstyvieji apibrėžimai (iki 1978 m.) apėmė daugiau objektyvius ekonominius ir socialinius rodiklius, didesnis dėmesys buvo skiriamas gerovės sampratai, priklausančiai nuo materialinių išteklių paskirstymo, pajamų didėjimo, ekonominio augimo. Manyta, kad būtent materialinės gerovės užtikrinimas yra pagrindinė priemonė gyvenimo kokybei užtikrinti. Tačiau maždaug nuo 1978 m. moksliniai tyrimai parodė, kad objektyvūs gyvenimo sąlygų matavimai ne visada atskleidžia tikrąją, individualiai suvokiamą gerovę. Pavyzdžiui, mokslininkas R. A. Cummins paskelbė duomenis, rodančius, kad asmens gali būti lygiai patenkinti tuo, kur ir kaip jie gyvena, nepriklausomai nuo objektyviai įvertinto jų skurdo ir gyvenamosios aplinkos (Cummins, 2000). Naujasis požiūris taškas tapo opozicija „gyvenimo kokybei“, kuri buvo apibūdinama skirtingais socialiniais indeksais. Naujosios kartos tyrėjai pradėjo domėtis ne tik socialiniais-ekonominiais aspektais, bet ir nematerialia individo gerove, subjektyviais tikrovės vertinimais ir pasitenkinimu gyvenimu (Gruževskis, Orlova, 2012). Tyrėjai F. M. Andrews, S. B. Withey ir A. Campbell buvo pagrindiniai, kuri perorientuodavo gyvenimo kokybės tyrimus į subjektyvius vertinimus (Andrews, Withey, 1976). Kartais vadinami „amerikietiškoju socialinių rodiklių“ požiūriu, šie tyrimai perėmė tokias sąvokas kaip laimė, pasitenkinimas gyvenimu, gerovė ir pagal tai matavo gyventojų gyvenimo lygį (Rapley, 2003).

1 lentelė. Objektyvūs ir subjektyvūs socialiniai rodikliai

Dažniausiai naudojami objektyvūs socialiniai rodikliai	Dažniausiai naudojami subjektyvūs socialiniai rodikliai
<i>(socialiniai duomenys nepriklausomai nuo individualių vertinimų)</i>	<i>(individo vertinimas ir socialinių sąlygų įvertinimas)</i>
Vidutinė tikėtina gyvenimo trukmė	Bendruomeniškumas
Nusikalstamumo lygis	Materialus turtas

Nedarbo lygis	Saugumo jausmas
Bendrasis vidaus produktas	Laimė
Skurdo lygis	Pasitenkinimas gyvenimu kaip visuma
Mokyklos lankymas	Santykiai su šeima
Darbo valandos per savaitę	Pasitenkinimas darbu
Perinatalinis mirtingumas	Lytinis gyvenimas
Savižudybių skaičius	Pasiskirstymo teisingumo suvokimas
	Klasių identifikavimas
	Pomėgiai ir narystė klubuose

Šaltinis: sudaryta pagal Cummins (1996), Hagerty (2001) ir Noll (2000).

Pasak R. E. Lane, B. Christoph ir H.-H. Noll, gyvenimo kokybė apibrėžiama kaip sąsaja subjektyvių ar asmeniniu suvokimu parentų elementų ir objektyvių aplinkybių. Subjektyvius aukštos gyvenimo kokybės elementus sudaro gera savijauta ir asmens tobulėjimas, lavinimasis. Objektyvus elementas yra suvokiamas kaip sąlygų, pasinaudojimo jomis galimybių kokybė. R. A. Cumminso teigimu, gyvenimo kokybė yra ir objektyvi, ir subjektyvi, ir kiekvienas aspektas yra šių septynių sričių – 1) materialinės gerovės, 2) sveikatos, 3) produktyvumo, 4) draugystės, 5) saugumo, 6) bendruomeniškumo ir 7) emocinės gerovės – suma. Subjektyvi gyvenimo kokybė vertinama pasitenkinimu, atsižvelgiant į kiekvieno aspekto svarbą asmeniui. E. Dieneris ir E. Suh subjektyvią gerovę suvokia kaip susidedančią iš trijų tarpusavyje susijusių komponentų: pasitenkinimo gyvenimu, malonaus poveikio ir nemalonaus poveikio (afekto). Lietuvos ekonomistų E. Vilko, V. Pukelienės, V. Starkauskienės moksliniuose darbuose gyvenimo kokybė apibrėžiama ir nagrinėjama kaip daugeliu ekonominių ir kitų veiksnių vertinama, visus žmogaus gyvenimo aspektus apimanti koncepcija, kuri grindžiama išorinės aplinkos tinkamumu gyventi (makroaplinka) ir vidinės aplinkos veiksnių (mikroaplinka), kontroliuojamų paties žmogaus kaip teisių ir laisvių turėtojo, sinteze.

Kitas aspektas, turintis reikšmės gyvenimo kokybės apibrėžimui, – kaip tyrėjas suvokia gyvenimo kokybę: individo ar visuomenės lygmeniu. Šį klausimą iškėlė mokslininkas H.-H. Noll, kurio teigimu gyvenimo kokybė pirmiausiai yra atskiro asmens gero gyvenimo matas. O Lietuvos filosofo ir sociologo Z. Norkaus nuomone, gyvenimo kokybės sąvoka gali būti taikoma **trimis lygmenimis: individo, bendruomenės ir visuomenės** (Norkus, Z. 2004). Kadangi visuomenė yra individų visuma, tai jei atskiro asmens gyvenimų kokybė prasta, visuomenės gyvenimas taip pat negali būti laikomas kokybišku. Tačiau Z. Norkaus teigimu, visuomenės gyvenimo kokybė nėra individualių gyvenimų kokybių suma (Krutulienė, 2012).

Apibendrinant įvairių mokslo sričių atstovų gyvenimo kokybės sąvokos išaiškinimus, galima konstatuoti, kad apibrėžiant šią sąvoką, *visų pirma*, pažymimas **subjektyvus gerovės pojūtis**, apimantis fizinį, psichologinį, socialinį ir dvasinį lygius, ir, *antra*, akcentuojama **vertybių sistema**, kaip atspirties taškas, padedantis kiekvienam suvokti ir pagal tai įvertinti savo gyvenimo gerovės lygį. Taigi gyvenimo kokybė – tai ekonomikos, sociologijos, psichologijos ir politologijos srityse vartojama sąvoka, apimanti žmogaus dvasinę (emocinę), socialinę ir fizinę gerovę, t. y. aplinkosaugos, darbo sąlygų, socialinio aprūpinimo, visuomeninio transporto, sveikatos apsaugos, profesinio parengimo ir kitus aspektus. Gyvenimo kokybe kaip siekiu grindžiama ir darnaus vystymosi koncepcija. Tačiau reikia pripažinti, kad šiuo metu nėra vienos visame pasaulyje priimtoms gyvenimo kokybės apibrėžties.

1.2. Gyvenimo kokybės vertinimo tarpdiscipliniškumas

Gyvenimo kokybės daugiadimensiškumas nulėmė skirtingų mokslo krypčių – medicinos, sociologijos, psichologijos, ekonomikos, politologijos, filosofijos, aplinkos mokslų atstovų sudomėjimą ja ir rodiklių, indeksų bei metodikų jai matuoti įvairovę. Priklausomai nuo gyvenimo kokybės apibrėžties, t. y. priklausomai, nuo ją tiriančios mokslo krypties, subjektyvaus ar objektyvaus gyvenimo kokybės suvokimo, gyvenimo kokybės kaip vienos dimensijos ar daugiadimensės sampratos, vertybių vaidmens, savęs įvertinimo reikšmingumo, kultūrinio konteksto, gyvenimo kokybės kaip santykinės ar absoliučios sąvokos apibrėžimo, parenkami ir jos matavimo metodai. Pavyzdžiui, sociologai ir politologai dažniau domisi visuomenės gyvenimo kokybės lygiu (valstybės būkle), psichologai ir medicinos mokslo atstovai domisi išmatuojamais asmens subjektyviai suvokiamu gero gyvenimo aspektais (asmens būkle) (Rapley, 2003). Švedų mokslininkas R. Erikson domisi visuomenės gyvenimo lygiu, gyvenimo kokybę traktuodamas galimybės kontroliuoti išteklius požiūriu. Politikos mokslų atstovas R. E. Lane teigia, kad gyvenimo kokybę tikslinga vertinti pagal subjektyvią gerovę, žmogaus vystymąsi ir teisingumą valstybėje.

2 lentelė. Gyvenimo kokybę tiriančios mokslo kryptys, jų atstovai ir tiriamos sritys

Mokslo kryptis	Mokslo krypties atstovai	GK tiriamos sritys
Biomedicina	B. K. Haas, G. A. Meeberg, M. A. Testa <i>Lietuvos mokslininkai:</i> J. Šumskienė, D. Krančiukaitė, M. Butikis, D. Jankauskienė, Ž. Luneckaitė, A. Mikaliūkštienė, D. Butvilas	Su asmens sveikatos būkle susijusi GK, visuomenės sveikatos būklės rodikliai (sergamumas, mirtingumas ir kt.)
Filosofija	Platonas, Aristotelis <i>Lietuvos mokslininkai:</i> Z. Norkus	Gyvenimo pilnatvė, žmogaus laimingumas
Psichologija	R. A. Cummins, E. Diener, M. E. P. Seligman, A. G. White, R. Veenhoven, R. L. Schalock, M. A. Verdugo <i>Lietuvos mokslininkai:</i> G. Navaitis, A. Diržytė	Pasitenkinimas gyvenimu, subjektyviai suprantama GK, laimė
Sociologija	E. Allardt, D. Morris, R. Veenhoven, R. Erikson <i>Lietuvos mokslininkai:</i> Z. Norkus, A. Gataūlinas	Socialinė gerovė, visuomenės stratifikacija, subjektyvus ir objektyvus GK suvokimas
Politikos mokslai, viešasis administravimas	R. Inglehart, R. E. Lane <i>Lietuvos mokslininkai:</i> G. Merkys, A. Monkevičius	Demokratija, postmaterializmas, modernizacija ir postmodernizacija, kultūriniai pokyčiai, lyčių lygybė, teisingumas, valstybės vaidmuo, kuriant gyvenimo kokybę
Ekonomika	A. C. Pigou, R. A. Easterlin, R. Layard, D. Felce, J. Perry, M. R. Hagerty, J. Stiglitz, A. Sen, J. P. Fitoussi, R. Reich, P. Krugman <i>Lietuvos mokslininkai:</i> E. Vilkas, V. Pukelienė, V. Starkauskienė, O. G. Rakauskienė, R. Lazutka, P. Gylys, B. Gruževskis	Gyvenimo sąlygos, gyvenimo lygis, materialinė gerovė, pasitenkinimo gyvenimu ir pajamų lygio sąsaja

Šaltinis: sudaryta autorės.

Analizuojant gyvenimo kokybės vertinimų raidą, galima išvelgti tam tikrus dėsingumus. Kaip matyti iš įvairių tyrėjų sudarytų gyvenimo kokybės vertinimo metodikų (3 lentelė), skirtingose mokslo kryptyse visgi pasikartoja keletas prioritетinių, dominuojančių sričių, t. y. sveikatos būklė, materialinė gerovė, švietimas, saugumas, aplinkos kokybė. Tačiau tik dvi medicinos mokslo atstovų siūlomos metodikos atkreipia dėmesį į žmogaus dvasinę savijautą, emocinę būklę. Gyventojų laisvalaikio ir poilsio reikšmingumas gyvenimo kokybei akcentuojamas tik keturiose ekonomistų pasiūlytose arba tarpdisciplininėse metodikose. Infrastruktūriniai, technologiniai aspektai pradėti vertinti gerokai vėliau – maždaug nuo 1995 m. ir daugiausia ekonomistų arba analitikų-praktikų, atstovaujančių tarptautines tyrimų bendroves. Dar vėlesniais laikotarpiais į vertinamas gyvenimo kokybės sritis įsijungė politinė aplinka, lyčių lygybė. Ir tik pora metodikų – PSO ir *International Living* – atsižvelgia į kultūrinį, vertybinį aspektą.

Viena stipriausiai išvystytų gyvenimo kokybės tyrimo sričių yra su sveikata susijusios gyvenimo kokybės (angl. *health-related quality of life*) tema (Gruževskis, Orlova, 2012). Gyvenimo kokybės sąvoka su sveikata buvo pradėta sieti nuo 1948 m. Šioje gyvenimo kokybės tyrimų srityje viena pagrindinių tyrimo problemų yra sąsajos tarp objektyvių aplinkybių ir jų subjektyvaus suvokimo (Rapley, 2003). Medicinoje dažniausiai tyrinėjama gyvenimo kokybė apima fizinį, psichinį ir socialinį sveikatos lygmenis, turinčius įtakos asmens patirčiai, įsitikinimams, lūkesčiams ir pojūčiams.

Lietuvos gyvenimo kokybės tyrimai pradėti plėtoti taip pat su sveikata susijusiose srityse (onkologinėmis ligomis, diabetu, epilepsija sergančių, vyresnio amžiaus gyventojų gyvenimo kokybė) (J. Šumskienė, D. Krančiukaitė, M. Butikis, D. Jankauskienė, Ž. Luneckaitė, A. Mikaliūkštienė, D. Butvilas), kiek vėliau – sociologijos (Z. Norkus, A. Gataūlinas) ir ekonomikos (E. Vilkas, V. Pukelienė, V. Starkauskienė), taip pat viešojo administravimo (G. Merkys) kryptyse.

Atlikta įvairių mokslo krypčių siūlomų vertinimo metodikų analizuojamų gyvenimo kokybės sričių apžvalga leidžia teigti, kad tokios sritys kaip sveikata, materialinė gerovė, išsilavinimas, gyvenamoji aplinka yra esminės ir jau įprastos gyvenimo kokybės sudedamosios dalys. Tačiau disertacijos autorė pabrėžia ir tokių neekonominių dedamųjų kaip dvasinė savijauta, kultūra, socialinis gyvenimas, profesinė veikla, technologiniai pasiekimai, lygios galimybės svarbą gyvenimo kokybei, kurios analizuotose metodikose nėra laikomos tokiomis reikšmingomis, tačiau, autorės nuomone, turi įtakos šalies ekonominiam vystymuisi ir socialinei pažangai, taigi ir bendrai gyventojų gyvenimo kokybei. Todėl antroje disertacijos dalyje autorės siūlomas gyvenimo kokybės vertinimo modelis įjungia ir šias sritis (analizuojamos 14 sričių), t. y. išplečia gyvenimo kokybės sampratą ir jos tyrimų erdvę.

3 lentelė. Gyvenimo kokybės vertinimo metodikos analizuojamos sritys

Gyvenimo kokybės vertinimo metodika / indeksas	Fizinės GK (Moruso) indeksas	Gyvenimo sąlygų vertinimo metodika / indeksas	Mitigavimo GK vertinimo metodika	Ferans ir Powers GK indeksas	Žmogaus socialinės raidos indeksas	Tikrosios pažangos indeksas	Pasaulio sveikatos organizacijos modelis	Calverto-Hendersono GK vertinimo metodika	Economic Intelligence Unit GK indeksas	Legatum gerovės indeksas	J. Stiglitz'o, A. Seno ir J. P. Fitoussi GK indeksas	Bendras standartizuotas GK indeksas	International Living GK indeksas	Netiesinis GK indeksas	Kompleksinė GK vertinimo metodika
Mokslų kryptis*	SOC, EK	EK	SOC	MED	EK	EK	MED	TARPD,	EK	PL, EK	EK	EK	SOC, EK	MED	EK
Šalis	USA	NL	USA	USA	GB, IND, PK	AUS, CND, USA	TARPT.	JAV	GB	GB	FR	ES	TARPT.	GB, FR	LT
Metai	1970	1974	1975	1984	1990	1995	1997	2000	2005	2007	2009	2009	2010	2010	2011
Gyvenimo kokybės sritys															
Sveikata, fizinė būklė	2**	1	1	1	1**		1	1	1	1	1	1	1	3**	1
Materialinė gerovė, gyvenimo sąlygos		3	1	1	1**	3		2	1	2		1	2	1**	2
Emocinė būklė				1			1								
Šeimos gerovė			2	1				1	1						
Aplinkos kokybė		1	1			2	1				1	1	1		
Saugumas (asmens, socialinis, teisinis)		1				1		2	1	1	1	1	1		
Švietimas, mokslas	1**	1	1		2**	1		1	1	1	1				1
Profesinė veikla			1				1	1							
Laisvalaikis, poilsis		1				2		1				1			
Socialinis gyvenimas						1	1	1	1	1	1	1	1		
Kultūra, moralinės-etinės ir dvasinės vertybės							1						1		
Politinė aplinka, valdžia								1	2	1	1				1
Lygių galimybių užtikrinimas, lyčių lygybė									1						
Infrastruktūros, technologijų išvystymas						1		1				1	1		
Kita (energetika, klimatas, laisvė ir t. t.)		1				2		1	1	1	2		2		1
Iš viso vertinamų sričių:	3**	9	7	4	4**	13	6	12	9	8	8	7	9	4**	6

* Mokslų kryptys santrumpomis: SOC – Sociologija; EK – Ekonomika; MED – Medicina; TARPD – tarpdisciplininė; PL – politologija

** Skaitinė reikšmė indekso apskaitaiavimo metodikoje reiškia ne sričių, o konkrečių rodiklių skaičių.

Šaltinis: sudaryta autorės.

1.3. Gyvenimo kokybės vertinimo lygmenys ir metodų įvairovė

Įvairūs gyvenimo gerovės, visuomenės laimės, pasitenkinimo gyvenimu ir gyvenimo kokybės vertinimo metodai mokslinėje literatūroje aprašomi ir pasaulio praktikoje taikomi nuo 1970 m.: Butano Karalystėje matuojama bendroji nacionalinė laimė arba bendrasis vidaus laimingumas, Europoje visuomenės apklausų būdu kas ketveri metai atliekami Europos gyvenimo kokybės tyrimai, N. Sarkozy iniciatyva iš žymių mokslininkų J. Stiglitzo, A. Seno, J.P. Fitoussi sudaryta komisija pasiūlė savą Ekonominės ir socialinės pažangos matavimo metodiką, psichologas R. Venhovenas sukūrė apibendrintą pasitenkinimo gyvenimu rodiklį – laimingo gyvenimo metus, pagal socialinės psichologijos analitiko A. G. White sukurtą metodiką skaičiuojamas pasitenkinimo gyvenimu indeksas. Kasmet įvairiuose pasaulio regionuose atliekami gyvenimo kokybės vertinimai pagal sintetinius indeksus (Ferrans ir Powers gyvenimo kokybės indeksas (1984 m.), Calverto-Hendersono gyvenimo kokybės vertinimo metodika (2000 m.), „The Economist“ ir „International Living“ (2010 m.) gyvenimo kokybės indeksai). Tačiau galima teigti, kad iki šiol pasaulyje atliekami tik gana fragmentiški gyvenimo kokybės tyrimai. Viena iš problemų, su kuria susiduriama atliekant gyvenimo kokybės tyrimus ta, kad gyvenimo kokybė nėra suvokiama vienareikšmiškai ir skirtingi mokslininkai pasirenka skirtingus jos vertinimo metodus.

4 lentelė. Gyvenimo kokybės vertinimo metodikų evoliucija

Autorius / šalis / mokslo ar tyrimų institucija	Metai	Indekso pavadinimas	Indekso apskaičiavimo metodika
M. D. Morisas	1970 m.	Moriso indeksas	Fizinės gyvenimo kokybės indeksą 1970 m. pasiūlė M. D. Morisas. Priešingai iki tol vyravusiai nuostatai visuomenės gerovę matuoti tik ekonomine šalies gerove, M. D. Moriso indeksas apėmė: <ul style="list-style-type: none"> kūdikių mirtingumą 1000-iui gimusiųjų vidutinę būsimo gyvenimo trukmę suaugusiųjų raštingumo rodiklius
Mičigano universiteto sociologai (JAV)	~1975 m.	Gyvenimo kokybės vertinimai	Aštuntojo dešimtmečio viduryje Mičigano universiteto sociologai atliko gyventojų gyvenimo kokybės tyrimus, nagrinėdami tokių sričių, kaip: <ul style="list-style-type: none"> išsilavinimas sveikata šeima asmeninis gyvenimas darbas aplinka ir materialinės sąlygos įtaką žmonių gerovei. Pasitenkinimas bei laimė buvo pagrindiniai žmogaus GK vertinimo kriterijai
Carol Estwing Ferrans ir Marjorie Powers	1984 m.	Ferrans ir Powers gyvenimo kokybės indeksas	Indeksas turi 5 sudėtinės dalis: gyvenimo kokybės apskritai ir 4 srityse: <ul style="list-style-type: none"> sveikata ir veikla psichologinė ir dvasinė savijauta socialinė-ekonominė gerovė šeimų gyvenimas

Pasaulio sveikatos organizacija	1997 m.	Gyvenimo kokybės modelis	<p>PSO gyvenimo kokybės modelyje skiriami 24 aspektai, kurie grupuojami į šešias pagrindines sritis:</p> <ul style="list-style-type: none"> • fizinės sveikatos sritis: energija ir nuovargis, skausmas ir diskomfortas, miegas ir poilsis • psichologinė sritis: kūno suvokimas ir išvaizda, neigiami jausmai, teigiami jausmai, savęs vertinimas, mąstymas, mokymasis, atmintis ir dėmesys • autonomiškumo lygis: mobilumas, kasdieniniai darbai, priklausomybė nuo medikamentų ir medicinos priežiūros, darbingumas • socialinių santykių sritis: tarpasmeniniai santykiai, socialinis palaikymas, seksualinis gyvenimas • aplinkos sritis: finansiniai ištekliai, laisvė, fizinis saugumas, medicinos ir socialinių paslaugų prieinamumas ir kokybė, namų aplinka, galimybė gauti informaciją, įgūdžiai, poilsio galimybės, fizinė aplinka (tarša, triukšmas, judėjimas), transportas • dvasingumo/religijos/asmeninių įsitikinimų sritis: religija, dvasingumas, asmeniniai įsitikinimai.
Calvert-Henderson (JAV)	2000 m.	Gyvenimo kokybės rodikliai	<p>Nagrinėjamos šios sritys:</p> <ul style="list-style-type: none"> • švietimas • darbas (užimtumas) • energetika • aplinka • sveikata • žmogaus teisės • pajamos • infrastruktūra • nacionalinis saugumas • viešasis (visuomenės) saugumas • poilsis • būstas
R. L. Schalock ir M. Verdugo	2002 m.	Gyvenimo kokybė	<p>Mokslininkai, atsižvelgdami į dažniausiai naudojamus kriterijus kiekvienoje gyvenimo kokybės srityje, sukūrė „pavyzdinių rodiklių“ rinkinį, kuris gali būti naudojamas atitinkamos srities mokslininkų. R. L. Schalock ir M. Verdugo nustatė po 2–3 labiausiai paplitusius rodiklius kiekvienai iš 8 pagrindinių gyvenimo kokybės sričių:</p> <ul style="list-style-type: none"> • emocinė gerovė • tarpasmeniniai santykiai • materialinė gerovė • asmeninis tobulėjimas • fizinė gerovė • apsisprendimo teisė • socialinė įtrauktis • žmogaus teisės
Europos gyvenimo kokybės tyrimai (European Quality of Life Survey – EQLS)	2003 m., 2007 m., 2011 m.	Gyvenimo kokybė, patenkinimas gyvenimu, laimės indeksas	<p>Analizuojamos objektyvios Europos piliečių gyvenimo aplinkybės ir kaip patys žmonės vertina šias aplinkybes ir savo gyvenimą apskritai. Tyrimas apima tokias sritis:</p> <ul style="list-style-type: none"> • užimtumą, • pajamas, • švietimą, • būsto, • šeimos, • sveikatos, • darbo bei gyvenimo pusiausvyros klausimus. <p>Jame taip pat aptariamos subjektyvios temos: laimės supratimas, kaip žmonės patenkinti savo gyvenimu ir kokia jų nuomonė apie visuomenę.</p>

Economist Intelligence Unit	2005 m.	Gyvenimo kokybės indeksas	<p>Indeksas sudarytas iš devynių rodiklių:</p> <ul style="list-style-type: none"> • <i>Sveikata</i>: vidutinė tikėtina gyvenimo trukmė (metais) (šaltinis: <i>US Census Bureau</i>). • <i>Šeimų gyvenimas</i>: skyrų skaičius (1000 gyventojų), konvertuojamas į indeksą nuo 1 (mažiausias skyrų skaičius) iki 5 (didžiausias) (šaltiniai: <i>JT</i>; <i>Euromonitor</i>). • <i>Dalyvavimas bendruomenės gyvenime</i>: indeksas parenkamas nuo 1, jei šalyje populiarūs narystė profesinėse sąjungose, būdingas dažnas bažnyčios lankymas ir pan., arba 0, jei atvirkščiai (šaltinis: <i>World Values Survey</i>). • <i>Materialinė gerovė</i>: BVP vienam asmeniui, prieiga prie švaraus vandens (šaltinis: <i>Economist Intelligence Unit</i>). • <i>Politinis stabilumas ir saugumas</i> (šaltinis: <i>Economist Intelligence Unit</i>). • <i>Klimatas ir geografija</i>: platuma, kurioje yra šalis, ns nuo jos priklauso šiltesnis ir šaltesnis klimatas (šaltinis: <i>CIA World Factbook</i>). • <i>Darbo saugumas</i>: nedarbo lygis (proc.) (šaltinis: <i>Economist Intelligence Unit</i>). • <i>Politinė laisvė</i>: vidutinis politinių ir pilietinių laisvių indeksas. Skalė svyruoja nuo 1 (visiškai laisva) iki 7 (nelaisva) (šaltinis: „<i>Freedom House</i>“). • <i>Lyčių lygybė</i>: matuojamas moterų ir vyrų vidutinio darbo užmokesčio santykis (šaltinis: <i>JTVP Žmogaus socialinės raidos ataskaita</i>).
Mercer Human Research	2006 m.	Miestų gyvenimo kokybės vertinimai	<p>Tarptautinė konsultacijų bendrovė <i>Mercer Human Research</i> matoja miestų gyvenimo kokybę pagal 39 kriterijus, įvertinančius:</p> <ul style="list-style-type: none"> • gyvenamosios, • ekonominės, • socialinės, • kultūrinės, • politinės aplinkos, • sveikatos apsaugos, • švietimo, • transporto, • visuomeninio sektoriaus paslaugų, • prekių ir paslaugų pasiūlos, • gamtinių sąlygų bei • rekreacijos aspektus.
E. Vilkas, V. Pukelienė, V. Star-kauskienė (Vytauto Didžiojo universitetas)	2006 m.	Gyvenimo kokybės indeksas	<p>Kompleksinis gyvenimo kokybės vertinimas remiasi vidinės ir išorinės aplinkos veiksmų grupėmis.</p> <p>Vidinė GK aplinka apima:</p> <ul style="list-style-type: none"> • fizinę gerovę, • asmens vystimosi gerovę, • materialinę gerovę, • socialinę gerovę <p>Išorinė GK aplinka apima:</p> <ul style="list-style-type: none"> • gamtinę, • politinę, • ekonominę ir • socialinę aplinkas.

J. Stiglitzas, A. Seno ir J. P. Fitoussi	2009 m.	Gyvenimo kokybės indeksas	Objektyvūs bruožai / kriterijai, formuojantys gyvenimo kokybę: <ul style="list-style-type: none"> • sveikata, sergamumas, mirtingumas • švietimas • asmeninis aktyvumas • politinė valia ir valdymas • socialiniai ryšiai • aplinkos sąlygos • saugumo stoka • horizontaliosios (<i>cross-cutting</i>) problemos
Europos ekonomikos ir socialinių reikalų komitetas (ES)	2009 m.	Bendras standartizuotas gyvenimo kokybės indeksas	Sritys, kurios ES laikomos svarbiomis, vertinant gyvenimo kokybę: <ul style="list-style-type: none"> • fizinis neliečiamumas ir sveikata • materialinė gerovė • galimybė naudotis viešosiomis paslaugomis • socialinė veikla • laisvalaikis • aplinkos kokybė
International Living	2010 m.	Gyvenimo kokybės indeksas	Indeksas sudaromas iš 9 kategorijų: <ul style="list-style-type: none"> • pragyvenimo kaina • ekonomika • kultūra ir laisvalaikis • aplinka • laisvė • sveikata • infrastruktūra • saugumas ir rizika • klimatas
Andrei Zinovyev (Paryžiaus Curie institutas), Alexander N. Gorban (Leičesterio universitetas)	2010 m.	Netiesinis gyvenimo kokybės indeksas (<i>Nonlinear quality of life index</i>)	Netiesinis gyvenimo kokybės indeksas remiasi 4 indikatoriais: <ul style="list-style-type: none"> • BVP, tenkantis vienam gyventojui pagal perkamosios galios paritetą (PGP) • tikėtina gyvenimo trukmė (metais) • kūdikių mirtingumas, tenkantis 1000 gimusių • tuberkuliozės paplitimas (naujų susirgimų skaičius, tenkantis 100 tūkst. gyventojų)

Šaltinis: sudaryta autorės

Mokslininkų C. E. Ferranso ir M. Powerso sukurtu indeksu galima įvertinti tiek pasitenkinimą gyvenimu, tiek įvairių gyvenimo aspektų svarbą ir reikšmingumą žmogui. Svarbos rangavimas (primenybės teikimas vienai ar kitai sričiai) naudojamas pasitenkinimo gyvenimu lyginamajam svoriui nustatyti, taigi toks balų suteikimas, atsižvelgiant į individualius prioritetus, reprezentatyviai atspindi gyventojų pasitenkinimą gyvenimu. Taikant bendrą Ferranso ir Powerso metodiką buvo sukurta ir pritaikyta daugybė įvairių šio indekso apskaičiavimo versijų gyventojų sveikatos sutrikimams nustatyti (publikuota daugiau kaip 200 studijų), kiekvieną sykį atitinkamai suformuojant nuo ligos specifikos priklausančias indekso skaičiavimo metodikas.

Calverto-Hendersono gyvenimo kokybės vertinimo metodika pirmą sykį publikuota 2000 m., po šešerius metus trukusio bendro mokslininkų, praktikų, valstybinių ir nevyriausybinių organizacijų atstovų darbo. Kūrėjų grupė norėjo sukurti praktiškesnę ir modernesnę visuomenės gyvenimo sąlygų vertinimo matų sistemą. Calverto-Hendersono gyvenimo kokybės rodikliai yra indėlis į pasaulio mastu bandomą kurti išsamią nacionalinės gerovės statistiką be tradicinių makroekonominių rodiklių. Metodikos autoriai bando iš naujo pasverti ir perskai-

čiuoti makroekonominčius rodiklius, kartu pasiūlydami naujų rodiklių, pašalinančių statistikos „aklas dėmes“ („blind spots“). Gyvenimo kokybės dinamikai atvaizduoti taikomas sisteminis požiūris, sujungiantis socialinę, ekonominę ir aplinkos sritis.

*Economist Intelligence Unit*¹ gyvenimo kokybės indeksas skaičiuojamas taikant subjektyvias gyventojų pasitenkinimo gyvenimu apklausas ir įvairiose šalyse siekiant išsiaiškinti veiksnius, lemiančius gyvenimo kokybę. Vermonto universiteto (JAV) mokslininkų grupė sukūrė integruotą gyvenimo kokybės rodiklį, pagal kurį gyvenimo kokybę apibūdina devyni pagrindiniai žmogaus poreikių parametrai, kurių kiekvienas vertinamas proporcingai pagal subjektyvią jų svarbą.

Lietuvos mokslininkai ekonomistai E. Vilkas, V. Pukelienė, V. Starkauskienė, nuo 2006 m. tiriantys gyvenimo kokybės veiksnius ir jos vertinimo galimybes, taip pat pasiūlė kompleksinį gyvenimo kokybės veiksnių vertinimo modelį, kuris gali būti naudojamas kaip instrumentas ir praktinė priemonė, periodiškai vykdant gyvenimo kokybės stebėseną šalyje ar stebint tam tikrų gyventojų grupių gyvenimo kokybę.

Šių autorių požiūriu gyvenimo kokybė yra nagrinėjama kaip daugeliu ekonominių ir kitų veiksnių vertinama, visus žmogaus gyvenimo aspektus apimanti koncepcija, kuri grindžiama išorinės aplinkos tinkamumo gyventi (makroaplinka) ir vidinės aplinkos, kontroliuojamos paties žmogaus, kaip teisių ir laisvių turėtojo, teikiamomis galimybėmis tobulėti ir didinti savąją gerovę (mikroaplinka), sinteze.

Modelio autoriai teigia, kad sąlygos gerai gyventi ir siekti gyvenimo kokybės priklauso nuo šalies išsivystymo lygio, gamtinės, politinės, socioekonominės aplinkos, o asmens galimybės siekti aukštesnės fizinės, asmens vystymosi, materialinės ir socialinės gerovės, apsprendžia vidinė aplinka. Pagal tai, kas – viešojo politika ar pats žmogus – ir kokia kryptimi individo atžvilgiu – iš išorės ar vidaus – veikia gyvenimo kokybę, autoriai išskiria dvi veiksnių grupes: pirmoji apima viešąją politiką nereguliuojamus (klimato sąlygas, geografinę šalies padėtį) ir reguliuojamus (korupcija, politinis ir makroekonominis stabilumas, socialinė apsauga ir kt.) veiksnius, antroji – paties žmogaus kontroliuojamus veiksnius – sveikatos būklę, išsismokslinimo pasiekimą, šeimą, laisvalaikį ir kt. Vertinant šiuos išorės ir vidaus veiksnius, kiekvienam iš veiksnių pritaikius svorio koeficientus ir iš jų sudarius integruotą gyvenimo kokybės indeksą, nustatomas jų prielaidų palankumas šalyje, kuris leidžia jas palyginti su kitų šalių gyvenimo kokybės prielaidomis laiko atžvilgiu.

J. E. Stiglitzas, A. Senas ir J. P. Fitoussi gyvenimo kokybei vertinti siūlo tris gyvenimo kokybės matavimo požiūrius:

- 1) subjektyvi gerovės samprata, remiantis visuomenės nuomone ir psichologiniais gyventojų tyrimais. Kaip rodo patirtis, kiekvienas asmuo yra geriausias savo gyvenimo sąlygų vertintojas. Nors šis metodas yra gana utilitarus, tačiau kartu remiasi ir daugelio senovės bei šiuolaikinių kultūrų suformuotomis prielaidomis, kad galimybės ir teisės žmogui būti laimingam ir patenkintam savo gyvenimu suteikimas yra visuotinis žmonijos egzistencijos tikslas;
- 2) gebėjimai / pajėgumai; žmogaus gyvenimas suvokiamas kaip šių kintamųjų – darbų ir būties (pareigų, atliekamų funkcijų) ir jo laisvės pasirinkti tam tikras funkcijas (gebėjimus) – derinys. Kai kurie iš šių gebėjimų gali būti visiškai elementarūs, susiję su fiziniu veiksmumu; kiti sudėtingesni (pvz. išsilavinimas, raštingumas), reikalingi norint aktyviai dalyvauti politiniame gyvenime ir pan.;
- 3) trečias požiūris, susijęs su ekonominėmis kategorijomis, – teisingas paskirstymas. Pagrindinė gerovės ekonomikos idėja – įvertinti skirtingus pinigais neišreiškiamus gyvenimo kokybės dydžius pagal žmonių jiems teikiamus prioritetus. Šis metodas reikalauja

¹ D. Britanijos ekonomikos aktualijų leidinio „The Economist“ tyrimų ir konsultacijų padalinys, įkurtas 1946 m.

detalios informacijos apie dabartinį žmonių požiūrį į kiekvieną iš vertinamų nepiniginių dimensijų ir jų prioritetus ir kartu padeda išvengti situacijos, kai statistikai apskaičiuota vidutinė gyventojų perkamoji galia (*“average” willingness-to-pay*) neproporcingai atspindi tik visuomenės turtingųjų prioritetus.

Metodikoje siūlomos taikyti subjektyvaus gyvenimo kokybės vertinimo rodiklių reikšmės labai priklauso ir nuo objektyvių faktorių, pavyzdžiui, tokių kaip darbas. Pirmiausia, atliekant subjektyvius vertinimus, analizuojamos tokios sritys kaip šeima, darbas, finansinė padėtis. Antrasis vertinamas aspektas susijęs su asmens jutiminiu pasauliu: skausmas, rūpestis, pyktis arba pomėgiai, malonumai, pasitenkinimas, pagarba.

Objektyvūs kriterijai, formuojantys gyvenimo kokybę, naudojami metodikoje:

- 1) *Sveikata, sergamumas, mirtingumas.*
- 2) *Švietimas.*
- 3) *Asmeninis aktyvumas* (mokamas / nemokamas darbas, vykimas į darbą, laisvalaikis, gyvenimo sąlygos).
- 4) *Politinė valia ir valdymas* (žodžio laisvė, politinių pažiūrų laisvė, konstitucinės teisės ir teisinės garantijos, lygybė įstatymų atžvilgiu, nepriklausoma teismų santvarka, laisvė nuo korupcijos ir politinės įtakos).
- 5) *Socialiniai ryšiai* (pasitikėjimas, socialinė atskirtis, neoficiali parama, darbo vietos įsipareigojimai, religiniai įsitikinimai, jungiantis socialinis kapitalas (*Bridging social capital*), t. y. draugystė su kitos rasės, religijos ir pan. asmenimis).
- 6) *Aplinkos sąlygos* (aplinkos kokybė ir žmonių sveikata, prieinamumas prie aplinkosaugos paslaugų, klimato pasikeitimai ir „natūralios“ stichinės nelaimės).
- 7) *Saugumo stoka* (asmeninis nesaugumas, ekonominis nesaugumas, susijęs su nedarbu, sergamumu, amžiumi).
- 8) *Horizontaliosios (cross-cutting) problemos:* asmenų, charakterių, kartų nelygybė.

Europos ekonomikos ir socialinių reikalų komitetas, sudarant bendrą standartizuotą gyvenimo kokybės indeksą, siūlo apimti šias sritis:

- 1) *Fizinis neliečiamumas ir sveikata.* Šiuo rodikliu įvertinamas procentas gyventojų, kurių veiklos fiziškai nevaržo vidiniai (liga, negalia) ar išoriniai (nusikaltimas, įkalinimas) veiksniai.
- 2) *Materialinė gerovė.* Vertinamos vidutinės disponuojamos pajamos, išreikštos perkamosios galios paritetais. Tai yra tinkamiausias bendras kriterijus vidutinio piliečio faktinei perkamajai galiai nustatyti.
- 3) *Galimybė naudotis viešosiomis paslaugomis.* BVP procentas, skiriamas sveikatos priežiūrai, švietimui, viešajam transportui, būstui ir kultūrai.
- 4) *Socialinė veikla.* Sudedamas 20–65 m. amžiaus gyventojų, dirbančių mokamą darbą, procentas ir vyresnių nei 20 m. gyventojų, dirbančių savanorišką darbą, procentas.
- 5) *Laisvalaikis.* Vidutinis laisvalaikio valandų skaičius, kurias turi 20–65 m. amžiaus gyventojai ir kurios nėra skiriamos mokslui, mokamam ar nemokamam darbui (įskaitant kelionę į darbą ir atgal, namų ruošos darbus ir kitų asmenų priežiūrą). Laisvalaikis priverstinio nedarbo laikotarpiu neturi būti įskaičiuojamas. Labai svarbu turėti mokamą darbą ir kartu turėti pakankamai laisvo laiko savo sumanymams įgyvendinti.
- 6) *Aplinkos kokybė.* Sudedamas procentas, kuriuo išreikšti gamtos ištekliai, palyginti su visu šalies plotu, ir procentas gyventojų, neveikiamų oro taršos. Kalbama ne apie gamtos ir aplinkos įtaką socialinio ir ekonominio vystymosi tvarumui (tam skirtas kitas rodiklis – ekologinis pėdsakas), o apie piliečių gyvenimo kokybę.

Unikalus bandymas ištirti daugelio šalių gyvenimo kokybę – kas ketverius metus vykdomas Europos gyvenimo kokybės tyrimas (toliau – EQLS). Tai pagrindinis informacijos šaltinis, kuriuo remiantis nustatomi ES socialinės ir ekonominės politikos uždaviniai po dviejų pastarųjų plėtros etapų. Tyrime atskleidžiamas unikalus išsiplėtusios ES socialinės padėties vaizdas ir jo objektyvios bei subjektyvios ypatybės. Duomenys renkami kas ketveri metai visose ES valstybėse narėse, šalyse kandidatėse (buvusioje Jugoslavijoje Respublikoje, Makedonijoje, Turkijoje) ir Norvegijoje. Pateikiami keturių tarptautinių grupių: 27 valstybių narių (ES-27), 15 šalių, kurios tapo valstybėmis narėmis iki 2004 m. (ES-15), 12 šalių, kurios tapo valstybėmis narėmis 2004 m. ir 2007 m. (12 naujųjų valstybių narių) ir šalių kandidačių vidurkiai, standartizuoti atsižvelgiant į gyventojų skaičių.

Apibendrinant galima teigti, kad gyvenimo kokybės vertinimo metodikos pakankamai greitai evoliucionavo, pradėdamos vis detaliau analizuoti įvairius tiek visuomenės, tiek atskiro asmens gyvenimo gerovės aspektus, apimdamos vis platesnį gyvenimo kokybės sričių spektrą, atsižvelgdamos į išorės ir vidaus veiksnius.

Bene išsamiausia gyvenimo kokybės vertinimo metodika iš paminėtų autorė laiko Calverto-Hendersono vertinimo matų sistema, kurią sudaro 12 sričių ir 105 jas apibūdinantys rodikliai. Tačiau dėl savo specifškumo, t. y. tik JAV labiau būdingų sričių (žmogaus teisių, nacionalinio saugumo užtikrinimo) ir jas vertinančių specifinių rodiklių (pvz., čiabuvių / vietinių amerikiečių teisių, ginkluotų konfliktų, Prezidento nacionalinio saugumo strategijos vertinimo), ši metodika nėra universali ir pagal joje teikiamus prioritetus ir rodiklius netiktų ES šalių vertinimui.

Inovatyvus J. E. Stiglitzo, A. Seno ir J. P. Fitoussi požiūris gyvenimo kokybei vertinti, pažangus Europos ekonomikos ir socialinių reikalų komiteto siūlymas standartizuotai vertinti gyvenimo kokybę, įtraukiant tokias svarbias sritis kaip socialinė veikla, laisvalaikis, visgi neapima tokių, autorės nuomone, svarbių sričių kaip kultūra, lygių galimybių užtikrinimas, gyventojų dvasinė savijauta, todėl antroje darbo dalyje siūlomo gyvenimo kokybės vertinimo modelio pagalba bus siekiama įvertinti ir šias visuomenės gyvenimui reikšmingas sritis.

Autorės nuomone, gyvenimo kokybės vertinimo metodikos, visų pirma, turi būti formuojamos priklausomai nuo matavimų tikslo ir galimo rezultatų praktinio pritaikymo, t. y., jei siūlomomis vertinimo metodikomis norima įvertinti valstybės vykdomos ekonominės politikos efektyvumą, atitinkamai turi būti įtraukiami visų valstybės valdymo sričių būklę apibūdinantys rodikliai bei išsiaiškintas grįžtamasis ryšys į sudarytas sąlygas – visuomenės nuomonė apie esamą būklę. Todėl sudarant gyvenimo kokybės vertinimo modelį, vertinimo rodikliai turi būti parenkami tikslingai ir apgalvotai, atsižvelgiant į šalies specifiką, vertinamų sričių svarbą ir aktualumą (pvz., kas tinka „amerikietiškam“ gyvenimo kokybės matavimui, gali netikti „europietiškam“).

5 lentelė. Kiti gyvenimo gerovės vertinimo metodai

Autorius / šalis / mokslo ar tyrimų institucija	Metai	Indekso pavadinimas	Indekso apskaičiavimo metodika
Butano karalystė	1972 m.	Bendrasis laimės indeksas / Bendroji nacionalinė laimė	Apskaičiuojant bendrąjį laimės indeksą vertinamos 9 dimensijos: <ul style="list-style-type: none"> • psichologinė gerovė • laiko panaudojimas • bendruomenės gyvybingumas • kultūra • sveikata • švietimas • aplinkos įvairovė • gyvenimo lygis (standartas) • valdžia
Nyderlandai	1974 m.	Gyvenimo sąlygų indeksas (<i>Leefsituatie Index</i>)	Indeksas suteikia sistemingą Nyderlandų visuomenės gyvenimo sąlygų aprašymą ir analizę. Šis indeksas dar vadinamas <i>Sociale staat van Nederland – SSN</i> (Nyderlandų socialinė padėtis). Nagrinėjami šie aspektai: <ul style="list-style-type: none"> • pajamos • užimtumas • švietimas • sveikata • laisvalaikis • judumas • nusikalstamumas • būstas • gyvenamoji aplinka. Prie skyrių apie skirtingus socialinius aspektus pateikiamas ir bendras indeksas. Taip pat pristatomi duomenys apie visuomenės nuomonę, politiką ir valdžios institucijas
A. B. Atkinson (D. Britanija)	1978 m.	Atkinsono indeksas	Atkinsono indeksas A_ε diskretiniu atveju yra apskaičiuojamas pagal formulę: $A_\varepsilon = 1 - \left[\frac{1}{n} \sum_{i=1}^n \left[\frac{y_i}{\mu} \right]^{1-\varepsilon} \right]^{\frac{1}{1-\varepsilon}}, \quad (1)$ čia y_i yra visų pajamų dalis, kurią gauna i -toji grupė, μ – pajamų vidurkis, o ε yra vadinamasis nelygybės antipatijos parametras. Parametras ε įvertina visuomenės socialinio teisingumo suvokimą bei norą, kad pajamos būtų paskirstomos tolygiai. Šis parametras gali kisti nuo nulio iki begalybės. Kuo didesnė ε reikšmė, tuo visuomenė labiau susirūpinusi pajamų nelygybe. Jeigu $\varepsilon=0$, pajamų nelygybės nėra. Praktiškai ε reikšmė kinta intervale nuo 0,5 iki 2. Kuo tolygiau pasiskirsčiusios tikrosios pajamos, tuo y_i arčiau vidurkio μ , ir tuo mažesnė Atkinsono indekso A_ε reikšmė. Esant bet kokiam pajamų pasiskirstymui, šio indekso reikšmė kinta nuo 0 iki 1.

Amartya Senas (Indija) ir Mahbub ul Haqas (Pakistanas), padedami Gustavo Ranis ir Meghnado Desai (D. Britanija)	1990 m.	Žmogaus socialinės raidos indeksas (angl. <i>Human Development Index – HDI</i>)	HDI matuoja tris pagrindinius valstybės gyventojų sociologinius parametrus: <ul style="list-style-type: none"> • gyvenimo trukmę • žinias: raštingumo lygį, kuris sudaro 2/3 svorio, ir aukštojo ir aukštesniojo išsimokslinimo lygį, kuris sudaro 1/3 • gyvenimo lygį, matuojamą BVP, tenkančiu vienam žmogui
Australija, Kanada, JAV	1995 m.	Tikrosios pažangos indeksas (<i>Genuine Progress Indicator – GPI</i>)	Tikrosios pažangos indekso (TPI) matavimai išsirutuliojo iš „žaliosios“ ekonomikos teorijų (<i>theories of green economics</i>), kurios rinką traktuoja kaip ekosistemos sudėtinę dalį. TPI nuo 1995 m. matuojamas Kanadoje ir JAV. Analizuojami šie aspektai: <ul style="list-style-type: none"> • pajamų pasiskirstymas • namų ruoša, savanorystė, aukštasis išsilavinimas • nusikalstamumas • išteklių naudojimas • užterštumas • ilgalaikė žala aplinkai • laisvalaikio praleidimo pokyčiai • išlaidos gynybai • ilgalaikio naudojimo prekių gyvavimo (galiojimo) trukmė ir viešoji infrastruktūra • priklausomybė nuo užsienio lėšų
Naujosios ekonomikos fondas (D. Britanija)	2006 m.	Planetos laimingo gyvenimo indeksas (angl. <i>Happy Planet Index</i>)	Šis indeksas skaičiuojamas pagal formulę: $HPI = \frac{SWL \times PLE}{EP}, \quad (2)$ čia: HPI – Planetos laimingo gyvenimo indeksas, SWL – pasitenkinimas gyvenimu, PLE – prognozuojama gyvenimo trukmė, EP – aplinkos užterštumas.
<i>Legatum</i> institutas	2007 m.	Legatum gerovės indeksas	Vertinamos šios sritys: <ul style="list-style-type: none"> • ekonomika • verslumas ir galimybės • valdžia • švietimas • sveikata • saugumas ir apsauga • asmens laisvė • socialinis kapitalas
A. G. White, Leičesterio universitetas (D. Britanija)	2007 m.	Pasitenkinimo gyvenimu indeksas	Šį indeksą sukūrė socialinės psichologijos analitikas, naudodamas metatyrimų duomenis. Šio mokslininko tyrimų tikslas – parodyti subjektyvų skirtingų šalių gyventojų pasitenkinimą gyvenimu.

Šaltinis: sudaryta autorės.

Gyvenimo gerovės ar socialinės pažangos matavimo koncepcija 1972 m. buvo išplėta Butano karaliaus Jigme'o Singye Wangchucko sūnaus, kuris Butane pradėjo modernizacijos amžių, iniciatyva. Toks gyvenimo kokybės vertinimas yra holistinis, įvertinamos ir psichologinės sąlygos – šito pasigendama, vertinant gyvenimo gerovę pagal BVP.

Atkinsono indeksas yra vienas iš nedaugelio matų, kurie pateikia socialinės gerovės įvertinimą, paremtą socialinės gerovės funkcija. Indeksu įvertinamos vadinamosios „teisingos vidutinės pajamos“, kurios apibrėžiamos kaip toks pajamų vienam gyventojui lygis, kuris tenkintų kiekvieną gyventoją bei būtų išlaikomas toks bendras gerovės lygis, kokį užtikrina tikrosios bendrai sukurtos pajamos.

Žmogaus socialinės raidos indeksu matuojama visų pasaulio valstybių gyventojų vidutinė gyvenimo trukmė, raštingumo, švietimo ir pragyvenimo lygis. Šis indeksas leidžia nustatyti socialines pragyvenimo sąlygas valstybėje. Pagal šį indeksą sprendžiama apie socialinį žmogaus pragyvenimo lygį valstybėje. Indeksas naudojamas nustatyti, ar valstybė yra išsivysčiusi, juo matuojama ekonominės politikos įtaka gyvenimo kokybei.

Naujosios ekonomikos fondas (Didžioji Britanija) yra paskelbęs Planetos laimingo gyvenimo indeksą (angl. *Happy Planet Index*). Metodikos autoriai rėmėsi prognozuojama gyvenimo trukme, aplinkos užterštumo lygiu ir pagaliau atskirų žmonių skirtingose valstybėse savo gyvenimo vertinimu. Pagal šią metodiką buvo įvertintos 178 pasaulio šalys. Sąrašo viršuje atsidūrė valstybės, kuriose žmonės ir jaučiasi laimingiausi, ir taip jaustis turi tam tikrų objektyvių priežasčių. Pvz., Norvegija – 115 vieta, Šveicarija – 65, Lietuva – 149, Latvija – 160, Estija – 173. Pagal štai tokią formulę vertinami, geriausiai jaučiasi Vanuatu gyventojai. Pirmajame šalių dešimtuke, kurių gyventojai labiausiai patenkinti gyvenimu, yra (eilės tvarka): Kolumbija, Kosta Rika, Dominika, Panama, Kuba, Hondūras, Gvatemala ir Salvadoras. Aukščiausių vietų iš Europos valstybių sąrašė užima Malta (40), o Austrija, Islandija, Šveicarija ir Italija yra šešto dešimtuko pradžioje.

Tyrimas atskleidė labai paprastą tiesą: ne galimybė nevaržomai vartoti ir ne komfortiška moderniomis technologijomis paremta buitį garantuoja gerą žmogaus savijautą.

Ekonomistas R. Layardas, Gyvenimo kokybės programos vadovas, Londono ekonomikos mokyklos Ekonomikos kokybės centre komentuodamas čia paminėtą Laimingo gyvenimo indeksą pabrėžė, kad nors „per pastaruosius 50 metų Vakarų gyvenimo standartas padarė milžinišką pažangą, mes dėl to netapome laimingesni“ (Layard, 2005).

Pasitenkinimo gyvenimu indeksą sukūrė A. G. White, Leičesterio universiteto socialinės psichologijos analitikas, naudodamas metatyrimų duomenis. Šio mokslininko tyrimų tikslas – parodyti subjektyvų skirtingų šalių gyventojų pasitenkinimą gyvenimu. Kaip parodė atlikti vertinimai, subjektyvi gerovė stipriausiai koreliuoja su sveikata, materialine gerove ir švietimo prieinamumu. Šis laimės matavimo pavyzdys aiškiai parodo, kad tiesioginiai klausimai, kiek žmogus jaučiasi laimingas, kaip jis vertina savo pasitenkinimą gyvenimu, yra puiki alternatyva tradiciniams ekonominės politikos sėkmingumo matavimams, kurie remiasi tik tokiais makroekonominiais rodikliais, kaip BVP ar nedarbo lygis. Tokie tyrimai įrodo, kad gyventojų laimė iš tikrųjų gali būti veiksmingai pamatuojama.

Gyvenimo kokybės samprata leidžia suformuluoti kelis bendrus gyventojų gyvenimo kokybės vertinimo principus. Pirmasis reiškia, kad į gyvenimo kokybę gali būti analizuojama **trimis lygmenimis:**

- 1) **makrolygiu**, kai šalies būklę atspindi makroekonominiai rodikliai,
- 2) **mezolygmeniu** – kai taikomas diferencijuotas požiūris ir įvairių socialinių grupių gyvenimo kokybės skirtumai analizuojami pagal gyvenamąją vietą, amžių, lytį, pajamų lygį, išsilavinimo ir kultūros lygį,
- 3) **mikrolygmeniu**, atsižvelgiant į konkretaus asmens subjektyvų gyvenimo kokybės suvokimą, kuris susijęs su jo kaip asmenybės raida ir vertybinėmis nuostatomis bei jų kaita bėgant laikui.

Diferencijuotas požiūris reiškia, kad gyvenimo kokybę nagrinėjama ne tik kaip visuma, atsižvelgiant į vidutinį neapibrėžtą subjektą, o pagal konkrečias asmenų grupes, stratas.

Antrasis principas – gyvenimo kokybė gali būti vertinama **dviem būdais**. Visų pirma, ji matuojama pagal tam tikrus **objektyvius kriterijus** (visuomenės sveikata, aplinkos kokybė ir gamtos išteklius tausojanti ūkio plėtra, būsto, vartojamų maisto produktų kokybė). Tačiau, antra vertus, vertinant gyvenimo kokybę, labai reikšminga kiekvieno žmogaus **subjektyvi nuomonė**. Todėl gyvenimo kokybė apibrėžiama ir kaip subjektyvus kiekvieno žmogaus gyvenimo vertinimo matas, apimantis fizinę ir psichinę sveikatą, socialinius bei dvasinius veiksmus, nepriklausomybės lygį, ryšį su aplinka.

Šių principų pritaikomumą pagrindžia mokslininko R. L. Schalocko, pripažįstančio daugialypę gyvenimo kokybės prigimtį, siūlomos metodologinės nuostatos. R. L. Schalocko teigimu, gyvenimo kokybė geriausiai gali būti išmatuojama naudojant keletą metodų, t. y. keliais lygmenimis ir tuo pačiu metu iš objektyvios ir subjektyvios perspektyvų, tokiu būdu „sustiprinant“ tyrimų duomenis.

Nors mokslininko R. L. Schalock pasiūlyti gyvenimo kokybės vertinimai buvo orientuoti į asmenų su protine negalia gerovės lygio nustatymą, tačiau jo siūlomos metodologinės nuostatos taikomos ir plačiau (Schalock, 2004).

6 lentelė. Metodologinės nuostatos, taikomos gyvenimo kokybės vertinimuose

Sistemos lygis	Matavimuose akcentuojama	Vertinimo strategijos
Mikrosistema	Subjektyvaus pobūdžio GK („Asmens įvertinimas“)	Pasitenkinimo tyrimai Laimės matavimai
Mezosistema	Objektyvaus pobūdžio GK („Funkcinis vertinimas“)	Reitingo skalė (veikimo lygmuo) Dalyvių stebėjimas Klausimynai (išoriniai įvykiai ir aplinkybės) Dalyvavimas kasdienėje veikloje Apsisprendimas ir asmeninės kontrolė Vaidmuo, statusas (išsilavinimas, užimtumas, gyvenimo sąlygos)
Makrosistema	Išorinės sąlygos („Socialiniai rodikliai“)	Gyvenimo lygis Užimtumo lygis Raštingumo lygis Mirtingumas Vidutinė tikėtina gyvenimo trukmė

Šaltinis: Schalock, 2004.

Nepaisant skirtingų gyvenimo kokybės apibrėžimų ir galimų jos apibrėžties neatitikimų, dauguma mokslininkų vieningai sutaria, kad gyvenimo kokybė yra daugiadimensis konstruktas, ir susideda tiek iš subjektyvių, tiek iš objektyvių komponentų (Sirgy, 2001).

Pagal H.-H. Noll (Noll, Habich, 2004), praеityje vystėsi du gana priešingi požiūriai į gyvenimo kokybę: **skandinaviškasis** (Erikson, Uusitalo, 1987) ir **amerikietiškas** (Campbell, Converse, Rodgers, 1976). Skandinaviškasis orientuotas į išteklių teikiamas galimybes ir objektyvias gyvenimo sąlygas, amerikietiškas pabrėžia subjektyvius gerovės vertinimus, kaip ją suvokia ir patiria gyventojai. Šie du požiūriai susiformavo dėl gyvenimo kokybės traktavimo iš skirtingų mokslo kryptų pozicijų. Gyvenimo sąlygų visuomenėje vertinimu paprastai domisi sociologai ir ekonomistai, o subjektyvius gerovės mokslinius tyrimus individualiu lygmeniu JAV daugiausia lėmė socialinės ir organizacinės psichologijos atstovų domėjimasis gyvenimo kokybe. Todėl E. Allardt į savo gyvenimo kokybės koncepciją, paremtą pagrindiniais žmogaus poreikiais, įjungė abu aspektus: objektyvų išorinių sąlygų matavimą ir subjektyvų asmeninį vertinimą (Allardt, 1978). R. E. Lane apibrėžė gyvenimo kokybę ne tik kaip „būseną“, bet ir kaip „procesą“, kuris taip pat apima subjektyvius ir objektyvius elementus.

H.-H. Noll, atsižvelgdamas į galimus gyvenimo kokybės vertinimus iš objektyvių ir subjektyvių pozicijų, siūlo tokią materialinių sąlygų ir individualaus vertinimo kombinaciją, kurią galima išreikšti 2 x 2 matrica. Geras gyvenimo sąlygas ir subjektyviai vertinamą gerą savijautą jis pavadina „Gerove“, blogas gyvenimo sąlygas su neigiamai vertinama savijauta – „Nepritekliumi“. „Disonansu“ (disharmonija, nedarna) jis siūlo vadinti nesuderinamą gerų gyvenimo sąlygų ir nepasitenkinimo jomis kombinaciją, kartais dar vadinamą „nepasitenkinimo dilema“ o „Adaptacija“ (pritaikymu) vadinama daugelio tyrėjų laikoma ypač problematiška blogų gyvenimo sąlygų ir aukšto pasitenkinimo lygio kombinacija, dar žinoma kaip „pasitenkinimo paradoksas“ arba „bejėgiškumo paradoksas“.

7 lentelė. Objektyvios ir subjektyvios gerovės dimensijos (2 x 2 matrica)

Objektyvios gyvenimo sąlygos	Subjektyvi gerovė	
	<i>Gera</i>	<i>Bloga</i>
<i>Geros</i>	Gerovė	Disonansas
<i>Blogos</i>	Adaptacija	Nepritekliai

Šaltinis: Zapf (1984).

Asmenų pagal gyvenimo kokybės vertinimus egzistavimas viename iš kvadratų vienu metu patvirtina teiginį, kad objektyvus ir subjektyvus gyvenimo kokybės vertinimai visgi turi būti vykdomi atskirai ir yra priežastis, kodėl skandinaviškojo požiūrio atstovai apskritai ignoruoja subjektyvumą ir matuoja tik objektyvias sąlygas, atmesdami individualios laimės vertinimus, matuojant gyventojų gyvenimo kokybę. Tuo tarpu amerikietiškas požiūris įkvėpė ne tik tyrėjus, bet ir valdžios institucijas, kurie individualų laimingumo vertinimą laiko svarbiu aspektu matuojant gyventojų gerovę. Tačiau mokslininkai R. Veenhovenas, H.-H. Noll, R. Berger-Schmitt pabrėžia tiek objektyvaus, tiek subjektyvaus vertinimo svarbą ir praktikoje daugelis valstybinių agentūrų, renkančių duomenis apie nacionalinę gerovę, į savo socialinės statistikos sistemą įtraukia tiek objektyvius, tiek subjektyvius rodiklius.

Disertacijos autorė, pritardama R. L. Schalocko, R. Veenhovenas, H.-H. Noll, R. A. Cumminso vertinimo koncepcijoms, taip pat mano ir norėtų pabrėžti, kad gyvenimo kokybės lygiui matuoti būtinas tiek subjektyvaus pasitenkinimo tam tikra gyvenimo kokybės sritimi nustatymas, tiek objektyvių sąlygų įvertinimas, todėl metodologinėje darbo dalyje autorė siūlo gyventojų gyvenimo kokybę vertinti tiek iš objektyvios, tiek iš subjektyvios perspektyvų, o šių vertinimų susiejimas (W. Zapfo pasiūlytos 2 x 2 matricos pritaikymas) sustiprintų tyrimo duomenis ir leistų reprezentatyviau įvertinti gyventojų gyvenimo kokybę.

1.4. Ekonominio gyvenimo kokybės vertinimo raida

Skirtingais visuomenės raidos etapais, priklausomai nuo žmonijos prioritetų ir tikslų kaitos keitėsi ir gyvenimo progreso, visuomenės pažangos vertinimo aspektai. Iki XX a. vidurio, kuomet esminiu tikslu buvo laikomas ekonomikos augimas, pagrindinis dėmesys buvo skiriamas tokiam rodikliui kaip BVP (vėliau – BVP / 1 gyv.), o pažanga buvo laikomas skurdo įveikimas ir gyvenimo lygio augimas. Apie 1960–1970 m. kaip alternatyva šiai ekonominei gyvenimo gerovės sampratai, imta naudoti plačiau suvokiama gyvenimo kokybės sąvoka. Pasak A. Sumner'io, apie 1970 m. visuomenės vystymosi tikslu tapo pagrindinių poreikių patenkinimas, apie 1990 m., – darnus vystymasis, žmogaus raida (Stewart, 1996), o apie 2000 m. – socialinių, ekonominių, politinių žmogaus teisių įgyjimas (Sumner, 2006). Taigi, nuo 1960-ųjų svarbūs

tampa ne tik ekonominiai, bet ir neekonominiai gero gyvenimo rodikliai, o gyvenimo kokybės konceptas, siūlantis platesnį gero gyvenimo supratimą, apimančių ne tik materialinius, bet ir nematerialinius aspektus, subjektyvią gerovę, asmens teises, laisves ir t. t., tampa patraukliu ir svarbiausiu gero gyvenimo matu bei visuomenės vystymosi tikslu (Krutulienė, 2012).

Pastaruoju metu žymūs mokslininkai ekonomistai J. D. Sachsas, J. Stiglitzas, A. Senas ir kt., remdamiesi tyrimų rezultatais, vis dažniau teigia, kad nepaisant materialinės gerovės augimo, mokslo progreso, technologinės pažangos, vis daugiau žmonių išgyvena depresiją, nepasitenkinimą, pesimizmą. Kaip teigia profesorius J. D. Sachsas: „Beausmis siekis gauti kuo daugiau pajamų veda prie neregėtos nelygybės ir nerimo, o ne prie didesnės laimės ir pasitenkinimo.“

Nors BVP vis dar laikomas pagrindiniu ekonominės plėtros rodikliu, pagal kurį lengva lyginti šalies padarytą pažangą tiek laiko, tiek geografiniu aspektu, tačiau svarbu suprasti, kad BVP neatspindi ekologinio tvarumo ar socialinės sanglaudos. Kaip teigia žymūs mokslininkai J. E. Stiglitzas, A. Senas, J.-P. Fitoussi, naudojant BVP duomenis politikos analizėse, būtina atsižvelgti į BVP ribotumą. 2007 m. Europos Komisija kartu su Europos Parlamentu, Romos klubu, Pasaulio gamtos fondu ir Ekonominio bendradarbiavimo ir plėtros organizacija surengė konferenciją „Ne tik BVP“ (angl. *Beyond GDP*). Šioje konferencijoje politikos formuotojai, ekonomikos, socialinių reikalų ir aplinkos specialistai bei pilietinės visuomenės atstovai tvirtai rėmė siekį BVP susieti su rodikliais, kurie suteiktų išsamesnės informacijos ir taip padėtų priimti pagrįstesnius politinius sprendimus (Europos Bendrijų Komisija, 2009).

Nors vienas vertinimo kriterijus ar rodiklis, kuriuo reikalinga informacija išreiškiama viena skaitine reikšme, yra labai patogi šalies pažangos matavimo priemonė, tačiau jis gali neatspindėti realios situacijos, neaprepti tokių veiksnių, kaip pvz. aplinkos kokybė, socialine nelygybė, pajamų ar vartojimo diferenciacija, visuomenės sveikatos būklė.

Ekonominius pasiekimus iliustruojantys rodikliai – BVP augimas, BVP, tenkantis vienam gyventojui, ir kiti santykiniai rodikliai, siejami su gamybiniais veiksniais, prekių ir paslaugų kūrimu, pinigine jų verte, – jau neatspindi realios šalies situacijos ir tuo labiau atskiro visuomenės nario gyvenimo lygio ir gyvenimo gerovės laipsnio. Įmanomas ir toks reiškinys, kai objektyvus ekonometrinis parametras – BVP ir kiti panašūs rodikliai – daug metų šalyje sparčiai auga, tačiau dėl neapdairios socialinės politikos minėtas augimas nevirsta viešąja gerove, praktiškai neatspindi atskirų socialinių grupių ir regionų gyvenime, nepagerina pavienių žmonių gyvenimo kokybės (Merkys, Brazienė, Kondrotaitė, 2008). Taigi net ir augant BVP gali vyrauti įsitikinimas, kad disponuojamųjų pajamų ir viešųjų paslaugų mažėja.

Gyventojų turtėjimas (augančios pajamos, santaupos ir vartojimas) dar nereiškia gyvenimo kokybės kilimo. Gyvenimo kokybės rodikliai dažnai nepriklauso nuo makroekonomikos rodiklių ir netgi gali su jais negatyviai koreliuoti. Galima sakyti, kad vyksta netgi priešingi procesai: **materialinė gerovė auga kaip tik žmogaus gyvenimo kokybės sąskaita.**

Pavyzdžiui, Pietų Korėjoje 1963–1979 m. smarkiai augant BVP vienam gyventojui, gerėjo tik fizinio gyvenimo kokybė, o asmeninio ir socialinio gyvenimo kokybė netgi smuko (Norkus, 2007). Žymi Rusijos mokslininkė, akademikė N. Rimaševskaja teigia, kad, esant vienodam bendram šalies pajamų lygiui, gyvenimo kokybės rodikliai gali labai skirtis, taigi turi būti atsižvelgiama ir į diferencijuotus rodiklius. Pasak mokslininkės, svarbiausias tikslas turi būti žmogaus įvertinimas, visuomenės tausojimas, o ne finansinio kapitalo kūrimas, kadangi pagrindinis kiekvienos šalies turtas – jos žmogiškasis potencialas (Бочкарева, Войтенкова, Волкова etc. 2007).

Nors atrodo natūralu, kad augantys BVP rodikliai ir postindustrinio ūkio bruožai turėtų pagerinti žmonių gyvenimo kokybę, tačiau lemiamas dalykas – ne pati BVP masė, o sukuriamos BVP vertės perskirstymo proporcijos, nuo kurių priklauso sveikatos apsaugos, švietimo, mokslo ir kultūros sričių būklė, viešųjų paslaugų kokybė.

Netgi JAV ekonomistas Simonas Kuznetsas, vienas iš bendrojo nacionalinio produkto (BNP) ir BVP rodiklio bendraautorių, dar 1934 m. teigė, kad „daryti išvadas apie tautos gerovę matuojant nacionalines pajamas yra sunku“. Jis taip pat siūlė šiais rodikliais remtis laikinai – metinės BNP prognozės 1942 m. buvo įvestos siekiant palengvinti karo meto planavimą.

Todėl vertinant gyvenimo kokybę greta ekonominių rodiklių didžiulis vaidmuo tenka ir socialiniams, ekologiniams, darnios ekonominės gerovės indeksams, orientuotiems į sveikatos, gamtos ir sveikos aplinkos išsaugojimą, švrią gamybą, atsinaujinančių energijos šaltinių pramonę, ekologinę žemdirbystę.

2008 m. Eurobarometro apklausos duomenimis, du trečdaliai ES piliečių mano, kad siekiant įvertinti šalies pažangą, būtina vienodai atsižvelgti į socialinius, aplinkos apsaugos ir ekonominius rodiklius. Tik mažiau nei vienas šeštadalis pirmumą teikia ekonominiams rodikliams. 2007 m. surengtos tarptautinės apklausos rezultatai taip pat buvo panašūs: dešimtyje šalių penkiuose žemynuose surengtos analogiškos apklausos duomenimis, BVP susiejimą su kitais rodikliais remia net trys ketvirtadaliai apklaustųjų. Tyrimais taip pat nustatyta, kad piliečiai gali jaustis atitolę nuo statistinės informacijos.

Žymūs pasaulio mokslininkai J. D. Sachsas, J. E. Stiglitzas, A. Senas, taip pat Lietuvos mokslininkai P. Gyls, R. Lazutka, O. G. Rakauskienė, V. Pukelienė, B. Gruževskis, G. Navaitis ir kt. vis plačiau pripažįsta, kad BVP nėra vienintelis ir pagrindinis rodiklis, parodantis šalies gerovės lygį. Norint įžvelgti tikrą gyventojų gyvenimo gerovę šalyje, reikalingi papildomi rodikliai. Tai gi tiek ekonomikos analitikų, tiek daugelio tarptautinių organizacijų iniciatyvų dėmesio centre atsidūrė gyvenimo kokybės kaip valstybės vykdomos ekonominės politikos efektyvumą ir šalies pažangą atspindinčio rodiklio vertinimo klausimas.

Prancūzijos prezidento N. Sarkozy iniciatyva 2009 m. sudaryta Ekonomikos būklės ir socialinės plėtros įvertinimo komisija (kitai vadinama „Laimės komisija“) rekomendavo vertinant šalies ekonominę ir socialinę pažangą vietoj BVP, į darbo našumą ir pelną orientuotų rodiklių taikyti gyvenimo gerovę atspindinčių rodiklių sistemą. Komisijos parengtame pranešime (Stiglitz, Sen, Fitoussi, 2010) atskleidžiamas ir išryškintas tradicinių ir šiuolaikinių tvarių ekonomikos plėtrą apibūdinančių rodiklių skirtumas. Pasak „Laimės komisijos“, BVP rodiklio prigimtis yra pernelyg kiekybinė, neatsižvelgianti į gyvenimo kokybės pokyčius, infliacijos ir biudžeto deficito rodikliams suteikiamas pernelyg didelis svoris, o į gyventojų gyvenimo sąlygų, aplinkos kokybės rodiklius atsižvelgiama žymiai rečiau. Mokslininkų išvadoje teigiama, kad vertinant ekonominės politikos sėkmingumą, gamybą atspindintys kiekybiniai rodikliai turi būti pakeisti į visuomenės gerovės ir gyvenimo kokybės rodiklius. Šios komisijos nuomone, *pirma*, namų ūkių pajamos ir vartojimas yra tinkamesni gyvenimo kokybę atspindintys rodikliai nei BVP vienam gyventojui; *antra*, itin svarbu tyrinėti ne tik vidutinius pajamų ir vartojimo pokyčius, bet ir jų pasiskirstymą tarp turtingiausių ir skurdžiausių socialinių grupių; *trečia*, šie rodikliai turi būti papildyti darbo ir laisvalaikio santykiu – vienu iš svarbiausių gerovės rodiklių, taip pat gyvenamosios aplinkos ir ekologiniais rodikliais.

Ši idėja pripažinta ir kitų pasaulio ekonomistų – Nobelio premijos laureato P. Krugmano, N. Roubini, K. Schwabo ir kt., vertinant ją kaip išskirtinę pastarojo laikotarpio idėją. Lietuvos ekonomistai – P. Gyls, R. Lazutka, J. Čičinskas – taip pat teigia, kad ekonomikos sėkmė turi būti matuojama socialinės ir ekonominės sanglaudos aspektu. Toks požiūris atsispindi ir ES vykdomoje socialiai orientuotoje ekonominėje politikoje, t. y. prioritetas teikiamas skurdo, benamystės, socialinės atskirties problemų sprendimui ir jų priežasčių naikinimui, ypač daug dėmesio skiriama ir parama teikiama pažeidžiamiems visuomenės nariams.

Disertacijos autorės nuomone, čia negalima pamiršti keleto svarbių aspektų, nuo kurių priklauso bendras šalies ekonominis išsivystymas ir gyventojų gyvenimo kokybė. **Esminės sąlygos tam tikram gyvenimo kokybės lygiui susiformuoti – tai:**

- 1) valstybės vykdoma ekonominė politika (arba viešoji politika);

- 2) išteklių gausa (valstybės turtingumas gamtiniais ir kitais ištekliais), racionalus jų panaudojimas ir socialiai teisingas paskirstymas;
- 3) žmogiškųjų išteklių kokybė, t. y. visuomenės fizinė, psichinė ir socialinė sveikata, jos mentalitetas ir išsilavinimo lygis, intelektinis potencialas, jos iniciatyvumas, pilietinis ir kultūrinis aktyvumas, moralinių-ėtinių ir dvasinių vertybių sistema;
- 4) istorinės valstybės formavimosi prielaidos (nuo jų priklauso tolimesnė valstybės raida, jos institucinė struktūra, pasirinkta valstybės vystymosi strategija);
- 5) tarptautinė aplinka (globalizacijos, integracijos į įvairias tarptautines ir europines struktūras poveikis, tarptautinių organizacijų įtaka, jų ekspertų skleidžiamos idėjos ir rekomendacijos valstybės ekonominei politikai reguliuoti).

Valstybės vykdomos ekonominės politikos efektyvumą galima įvertinti lyginant šiuos du aspektus – **turimus išteklius ir jų indėlį į tam tikrą valdymo sritį (input) ir pasiektus rezultatus (output)**. Valstybė pagrindinius tikslus gali įgyvendinti tik pasirinkusi tinkamą valstybės vystymosi strategiją, turėdama pakankamai išteklių jai įgyvendinti ir racionaliai juos panaudodama, efektyviai juos valdydama – tai esminis valstybės ekonominės politikos efektyvumo vertinimo parametras.

Gyvenimo kokybės kaip išdavos priklausomybę nuo minėtų išorės veiksnių (viešosios politikos, gamtinių, finansinių ir žmogiškųjų išteklių, politinės sistemos, ekonominės politikos ir kt.) pagrindžia ir užsienio bei Lietuvos mokslininkų sudaryti gyvenimo kokybės modeliai.

Mokslininko M. R. Hagerty siūlomas gyvenimo kokybės modelis remiasi požiūriu, apjungiančiu viešosios politikos indėlį į gyvenimo kokybės rezultatus (3 pav.).

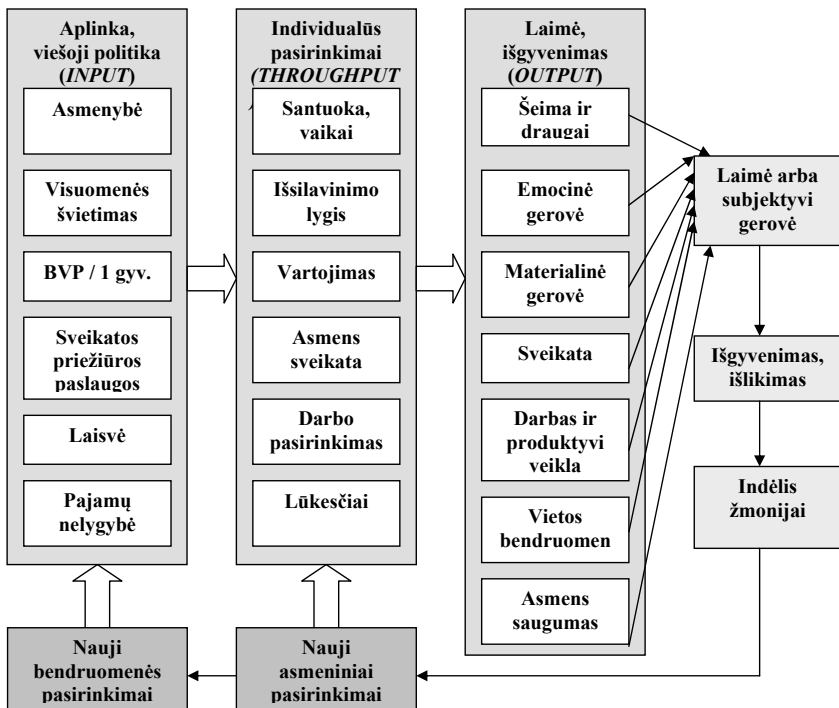

Grižtamasis ryšys

3 pav. Gyvenimo kokybės koncepcijos ir priežasčių sistemos teorinė struktūra

Šaltinis: Hagerty ir kt., 2001.

„Indėlio“ (*input*) stulpelyje išdėstyti išorės aplinkos kintamieji, veikiantys piliečių gyvenimo kokybę. Daugelis jų – įprasti socialiniai gyventojų lygmens rodikliai: socialinis-ekonominis statusas, laisvės laipsnis, pajamų nelygybė. Tačiau mokslininkas pažymi, kad šie rodikliai yra veikiami valstybės vykdomos politikos ir keičiami būtent viešosios politikos priemonėmis. Antrasis (tarpinis) stulpelis (*throughput*) atspindi individualų asmens pasirinkimą – apima šeimyninės laimės, išsilavinimo lygio, vartojimo, sveikatos būklės kintamuosius. O šių dviejų kintamųjų grupių poveikio rezultatas – žmogaus laimė, subjektyviai suvokiama gerovė, įnašas į žmogiškąjį paveldą. Modelis atskleidžia ryšį tarp tokių kintančių veiksnių, kaip, pvz., asmenybės nuostatos (*input*), nuo kurių priklauso požiūris į santuoką ir vaikus (*throughput*), o tai veikia šeimos gerovę, emocinę būklę, socialinius ryšius. Taigi laimė bendrąja prasme yra pasekmė tiek valstybės, kaip išorės kintamųjų formuotojos, sudaromų sąlygų, tiek asmenybės pasirinkimo viešosios politikos suformuotomis sąlygomis.

V. Starkauskienės pasiūlytas kompleksinis gyvenimo kokybės vertinimo modelis taip pat vertina viešąją politiką reguliuojamus išorės veiksnius (makroekonominį stabilumą, socialinę apsaugą, sveikatos paslaugų prieinamumą ir kt.) bei žmogaus kontroliuojamus veiksnius (sveikatos būklę, šeimą, laisvalaikį ir kt.), tačiau šiame modelyje kiekvienas šių veiksnių „laukas“ veikia nepriklausomai, t. y. nenurodomas tiesioginis priežastinis ryšys tarp išorės veiksnių (aplinkos tinkamumo gyventi) ir vidinės aplinkos (asmens galimybių siekti gyvenimo kokybės).

Disertantės nuomone, tiek M. R. Hagerty, tiek V. Starkauskienės modeliai yra pagrįsti ir aiškiai atspindintys gyvenimo kokybės kaip rezultato (pasekmės) priklausomybę nuo išorės sąlygų (priežasčių), ir ši mintis toliau bus plėtojama antroje disertacijos dalyje, pateikiant naują gyvenimo kokybės vertinimo modelį. Tačiau, autorės manymu, vertinant išorės aplinkos poveikį gyvenimo kokybei, modeliai gali būti papildyti šalies „startinės pozicijos“ įvertinimu, t. y. gyvenimo kokybės lygio priklausomybe nuo „savaiminio“ šalies turtingumo gamtiniais ir žmogiškaisiais ištekliais, nuo valstybės istorinės praeities, įtakojusios tam tikrą politinę sistemą ir socialinio teisingumo principo įgyvendinimą, nuo valstybėje formuojamos kultūrinės – vertybinės aplinkos ir žmogiškųjų išteklių kokybės. Šie papildomi aspektai, kaip vienių šalių pranašumai prieš kitas, taip pat lemia aukštesnę ar žemesnę gyvenimo kokybės kaip rezultato reikšmę.

Vis didesnę reikšmę įgauna žmogiškųjų išteklių kokybė: ji nulemia darbo jėgos pasiūlą, verslo konkurencingumą, darbo našumą ir to pasekoje – šalies ekonomikos augimą ir gyvenimo lygio kilimą. Žmogiškojo kapitalo svarbą pagrindžia T. Šulco ir G. Bekerio mokslo studijos, kuriose buvo iškeltos investicijų į žmogiškuosius išteklius, žmogaus vertės, kaip pagrindinių ekonomikos augimo ir šėkmės veiksnių, idėjos (Schulz, 1960). Pagrindiniu ekonomikos augimo varikliu tampa švietimas, žinios, kompetencija. Šiame kontekste griežtėja ir reikalavimai darbo jėgos kokybei.

Pasaulio rinkoje konkurencinę kovą laimi ne darbo jėgos kiekybe (skaičiumi), o gebėjimais (kokybe) pasižyminčios šalys. Pasaulio banko duomenimis, 192 šalyse materialiniam kapitalui tenka 16 proc. visuminio turto, gamtos ištekliams – 20 proc., o žmogiškiesiems – net 64 proc. Vokietijoje, Švedijoje, Japonijoje žmogiškųjų išteklių indėlis į nacionalinį turtą siekia net 80 proc.

Žmogiškojo kapitalo teorija išplėtotą XX a. antroje pusėje, A. Seno novatoriškuose tyrimuose transformavosi į žmogiškųjų išteklių plėtros koncepciją, pakeisdama materialinės ir ekonominės gerovės – gyvenimo lygio koncepciją. Pagrindinis socialinės ir ekonominės plėtros tikslas – ne tik gamybos ir vartojimo augimas, bet ir žmogaus pasirinkimo galimybė, kurios leidžia daugiau pasiekti gyvenime, ilgai ir sveikai gyventi, turėti prieigą prie žinių. Galutinis ekonomikos augimo rezultatas – laisvo pasirinkimo galimybė, o ne sukurtas bendrasis nacionalinis produktas.

Ekonomikos augimo teorijos transformacijai į žmogiškųjų išteklių plėtros teoriją svarbūs du aspektai. Vienas iš jų – tai Tarptautinės darbo organizacijos patvirtinta pagrindinių poreikių

konceptija, kuri teigia, kad ekonominė ir socialinė politika turi būti formuojama, visų pirma, atsižvelgiant į tam tikrų minimalių namų ūkių poreikių (maisto, būsto) patenkinimą; ir, antra, gerinant švietimo, sveikatos apsaugos, transporto ir komunalines paslaugas.

Naujausioje ekonomikos plėtros koncepcijoje akcentuojamos trys svarbiausios žmogaus gyvenime problemos: *pirma*, kaip ilgai ir sveikai gyventi, *antra*, įgyti žinių ir, *trečia*, turėti priėjimą prie išteklių, reikalingų oriam gyvenimo lygiui palaikyti. Ir tik esant potencialioms sąlygoms patenkinti šiuos pagrindinius žmogaus poreikius, galima įgyvendinti politines ir ekonomines laisves, užtikrinti laisvą asmenų judėjimą ir gyvenamosios vietos pasirinkimą, sukurti šeimą, realizuoti kūrybinius gebėjimus, garantuoti žmogaus teises, t. y. užtikrinti pakankamo lygio gyventojų gyvenimo kokybę.

Disertacijos pirmosios dalies apibendrinimai ir išvados

Teorinėje dalyje atlikta mokslinėje literatūroje naudojamos gyvenimo kokybės apibrėžties, koncepcijų ir praktikoje taikomų gyvenimo kokybės vertinimo metodų lyginamoji analizė, identifikuojant skirtingų mokslo kryptų atstovų siūlomose metodikose dažniausiai analizuojamas gyvenimo kokybės sritis; pristatomi BVP kaip pagrindinį gyvenimo gerovės vertinimo matą pakeičiantys ir gyvenimo kokybę kaip daugiadimensį reiškinį vertinantys indeksai; įvardijami praktikoje naudojami gyvenimo kokybės vertinimo lygiai (makro-, mezo- ir mikrolygiai) ir būdai (pagal objektyvius kriterijus ir subjektyvų suvokimą); gyvenimo kokybė apibrėžiama paradigminiu požiūriu, t. y. kaip pagrindinis rodiklis, parodantis tikrąją šalies ekonomikos būklę ir atspindintis valstybės ekonominės politikos efektyvumą. Teiginys pagrindžiamas užsienio ir Lietuvos mokslininkų suformuotais modeliais, nurodančiais valstybės vykdomos ekonominės politikos bei žmogaus galimybių rinktis (kaip esminių sąlygų) ir gyvenimo kokybės (kaip rezultato) priežastinius ryšius.

- Ekonomikos augimo, išreikšto BVP, negalima tapatinti su tolygiu gyvenimo kokybės gerėjimu. Žinomų užsienio (E. Allardto, B. K. Haas, R. A. Cumminso, A. G. White, R. Veenhovens, J. Stiglitzo, A. Seno, J. P. Fitoussi ir kt.) ir Lietuvos tyrėjų (P. Gylio, B. Gruževskio, A. Guogio, V. Kanopienės, R. Lazutkos, A. Matulionio, V. Pukelienės, O. G. Rakauskienės, V. Starkauskienės, A. Šileikos ir kt.) mokslinės studijos patvirtina, kad bendrieji ekonomikos rodikliai (BVP, infliacija, biudžeto deficitas) ne visada atspindi tikrąją šalies ekonomikos būklę, todėl jai nustatyti reikalingas daugiadimensis gyvenimo kokybės vertinimas.
- Užsienio autorių mokslinių darbų gyvenimo kokybės srityje analizė parodė, kad gyvenimo kokybė vienareikšmiškai yra suvokiama kaip tarpdisciplininis tyrimų objektas ir daugiadimensis rodiklis, tačiau mokslinėje literatūroje iki šiol diskutuojama dėl gyvenimo kokybės sąvokos apibrėžties. Visgi, autorės manymu, gyvenimo kokybė, kaip valstybėje vykdomos ekonominės politikos efektyvumą ir visuomenės gerovės lygį atspindintis rodiklis, turi būti analizuojama kaip ekonomikos mokslo tyrimo objektas, kadangi ji labai priklauso nuo ekonominių veiksnių: valstybės vykdomos ekonominės politikos (materialinės gerovės šalyje užtikrinimo), efektyvaus ir teisingo išteklių paskirstymo, t. y. kitos gyvenimo kokybės sritys – gyventojų raidos, sveikatos, sveikos aplinkos, kultūros rodikliai, socialinių ir dvasinių poreikių patenkinimo laipsnis, moralinė ir dvasinė visuomenės raida – yra priklausomos nuo ekonominių sąlygų ir valstybės institucijų veiksmingumo šalyje.
- Išanalizavus mokslinėje literatūroje pateikiamas gyvenimo kokybės koncepcijas ir praktikoje taikomus gyvenimo kokybės vertinimo metodus, autorė teigia, kad skirtingų mokslo kryptų atstovų pasiūlytuose vertinimuose galima išvelgti tam tikrus dėsningumus: juose kartojasi keletas prioritетinių, dominuojančių sričių, t. y. sveikatos būklė, materialinė ge-

rovė, švietimas, saugumas, aplinkos kokybė, tačiau tik nedaugelyje metodikų atkreipiamas dėmesys į žmogaus dvasinę savijautą, darbo ir poilsio santykį, infrastruktūrinius, technologinius aspektus, politinę aplinką, lyčių lygybę, ir tik dvi metodikos atsižvelgia į kultūrinį, vertybinį aspektą. Taip pat tik nedaugelis mokslininkų savo siūlomuose modeliuose nurodo gyvenimo kokybės ryšį su valstybės vykdomos ekonominės politikos efektyvumu, jų pagalba nėra nustatomos ir detaliau analizuojamos kritinės (probleminės) gyvenimo kokybės sritys ir jų priežastiniai ryšiai.

2. GYVENIMO KOKYBĖS VERTINIMO MODELIAVIMAS

Antroje disertacijos dalyje sprendžiami 3 ir 4 mokslinio tyrimo uždaviniai: apžvelgiamos koncepcinės gyvenimo kokybės vertinimo problemos, pateikiami gyvenimo kokybės vertinimo metodologiniai principai; remiantis teorinėmis prielaidomis, pasiūlomas daugiadimensis gyventojų gyvenimo kokybės vertinimo modelis, kuris remiasi tiek objektyviu, tiek subjektyviu vertinimu: visų pirma, išskiriamos pagrindinės gyvenimo kokybės sritys, pagal kurias bus renkami objektyvūs statistiniai duomenys ir formuluojami klausimai subjektyviai visuomenės nuomonei nustatyti, ir toliau pateikiama objektyvius duomenis apjungianti gyvenimo kokybės indekso skaičiavimo metodika bei individualiu gyvenimo kokybės suvokimu paremta subjektyvaus gyvenimo kokybės vertinimo metodika; patikrinamas objektyvių rodiklių parinkimo tinkamumas ir nepriklausomumas, įvertinamas klausimyno tinkamumas ir patikimumas. Atsižvelgiant į suformuotą modelį, paskutiniame šios dalies skyrelyje pristatomi kritinių gyvenimo kokybės sričių nustatymo principai.

2.1. Koncepcinė gyvenimo kokybės vertinimo problema

Gyvenimo kokybės, laimės, pasitenkinimo gyvenimu klausimams tapus vis plačiau analizuojama sritimi, užsienio mokslininkai ir analitikai pasiūlė eilę metodų, taikytinų gyvenimo kokybės vertinimui. Kaip aptarta pirmoje disertacijos dalyje, įvairių mokslo krypčių atstovų siūlomi gyvenimo kokybės vertinimo metodai skiriasi savo turiniu (analizuojamų sričių spektru), tyrimų atlikimo būdais (apklausos, statistinės analizės), geografine apimtimi (pvz., vertinama šalių, regionų, miestų gyvenimo kokybė), vertinimo periodiškumu (vertinama kasmet, kas dveji, kas ketveri metai ar neperiodiškai). Tikėtina, kad tobulinant gyvenimo kokybės vertinimą, tam tikri vertinimo metodai bus standartizuoti ir tyrimai bus atliekami reguliariai, naudojant vieningą vertinimo metodiką ir tokiu būdu lyginant šalių, regionų ekonominę, socialinę, technologinę išsivystymą (kaip, pvz., plačiai žinomas ir naudojamas Žmogaus raidos indeksas).

Apžvelgus įvairių mokslininkų analizuotas gyvenimo kokybės sritis, galima teigti, kad gyvenimo kokybė yra daugiadimensis ir kompleksinis reiškinys, kuris yra suvokiamas subjektyviai ir dėl to skirtingai apibrėžiamas. Šis suvokimas labai priklauso nuo tyrėjo paradigminio požiūrio, o taip pat laikui bėgant gali evoliucionuoti. Dėl natūralios visuomenės raidos skirtingais laikotarpiais gyvenimo kokybei įtaką gali daryti skirtingi veiksniai, keistis jų reikšmingumas. Todėl gyvenimo kokybės daugiadimensiškumas ir tarpdiscipliniškumas tarp mokslininkų visuomet sukels daug diskusijų.

Diskusijos taip pat parodo, kaip svarbu yra išmatuoti gyvenimo kokybės lygį, tam, kad kiek įmanoma objektyviau būtų įvertinta esama būklė ir numatyti strateginiai veiksmai, valdoma situacija, siekiant stabilaus ekonominio augimo ir visuomenės pažangos.

Pagrindiniai sunkumai vertinant gyvenimo kokybę būtent ir kyla dėl jos daugiadimensiškumo, todėl ji išmatuojama gali būti tik netiesiogiai, parenkant tam tikrus indeksus.

Pagal vertinimui galimus taikyti indeksus, juos galima suskirstyti į tris tipus:

- **vieno rodiklio indeksai**: jie parodo vieną vertinamą aspektą ir gali būti apskaičiuojami naudojant vieną ar du kintamuosius;
- **vienos dimensijos indeksai (subindeksai)**: jie agreguojami iš kelių vienos dimensijos rodiklių, kuriems gali būti priskiriamas tam tikras lyginamasis svoris (reikšmingumas) bendrame indekse;
- **daugiadimensiai indeksai**: jie sudaryti iš keleto vienos dimensijų indeksų (subindeksų), kiekvienam iš jų priskiriant tam tikrą lyginamąjį svorį. Daugiadimensis arba integruotas

indeksas yra sintetinis gyvenimo kokybės matas, kuriuo siekiama atspindėti gyvenimo kokybę visapusiškai, apimant visas jos pasireiškimo sritis.

Tačiau net ir sudarytas iš objektyvių statistinių rodiklių, juos apjungiančių subindeksų ir indeksų, šis daugiadimensis gyvenimo kokybės indeksas yra subjektyvus ir pirmiausia priklauso nuo tyrėjo analizuojamų sričių ir rodiklių parinkimo.

Todėl sudarant bendrą indeksą būtina atsižvelgti į šiuos aspektus: tiriamų gyvenimo kokybės sričių, dimensijų ir rodiklių parinkimą, lyginamųjų svorių jiems priskyrimą, tiriamo laikotarpio parinkimą, kintamųjų normavimą. Parenkant statistinius rodiklius, taip pat svarbu aiškiai identifikuoti priežasčių (sąlygų) ir pasekmių (rezultatų) rodiklius ir neparinkti per daug multikolinearių kintamųjų.

Taigi, nors gyvenimo kokybės matavimas ir jos kiekybinė išraiška į ekonomines analizes turi įnešti daugiau objektyvumo, pats vertinimas dėl minėto kintamųjų parinkimo išlieka gana subjektyvus.

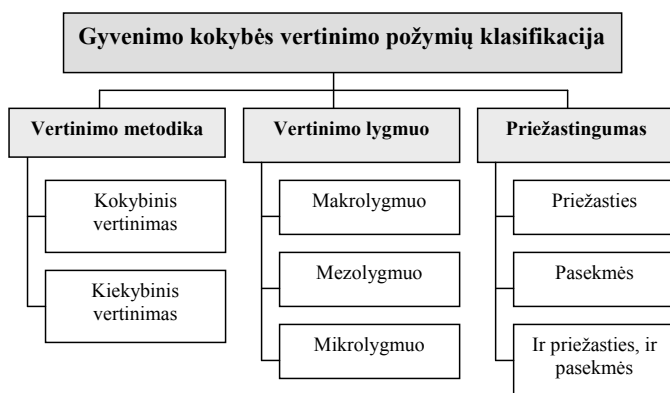

4 pav. Gyvenimo kokybės vertinimo požymių klasifikacija

Šaltinis: sudaryta autorės.

Metodologiniu aspektu gyvenimo kokybės vertinimus galima atlikti taikant tiek kokybinę, tiek kiekybinę metodiką. Atliekant objektyvią statistinių duomenų analizę daugeliu atvejų bus remiamasi kiekybiniais rodikliais (tik kai kurie statistiniai rodikliai remiasi tam tikru periodišku atliekamų reprezentatyvių gyventojų apklausų duomenimis). Kokybiniai vertinimai dažniausiai atliekami apklausų būdu ir parodo visuomenės:

- suvokimą tam tikrais klausimais – pvz., ar nusikalstamumas yra aktualia problema šalyje ar regione;
- pasitenkinimą – pvz., kaip gyventojai vertina sveikatos paslaugų prieinamumą šalyje ar regione;
- nuostatų pokyčius – pvz., ar pasikeitė jų požiūris į socialinės atskirties grupes; ar gyventojai pozityviau vertina savo šeimos ekonominę padėtį;
- pasitikėjimą – pvz., pasitikėjimą tam tikra valstybės institucija;
- kitus aspektus, kurie rodo gyventojų patirtį, susijusią tiriamu objektu.

Vertinant gyvenimo kokybę, jos būklė gali būti matuojama visos valstybės, bendruomenės (regiono, atskirų socialinių grupių) ar individo lygmeniu, todėl šioje plotmėje gali būti išskiriami makro-, mezo- ir mikrolygmenys.

Priežastingumo aspektu gyvenimo kokybės rodikliai gali matuoti prielaidas, kiti – atspindėti pasekmes. Dėl gyvenimo kokybės tarpdiscipliniškumo daugelis rodiklių yra persipynę, todėl darbo autorė pažymi, kad čia aiškios takoskyros nėra ir siūlomame gyvenimo kokybės vertinimo modelyje kai kurie rodikliai gali būti ir priežasties, ir kartu pasekmės rodikliais (pvz. emigracija gali būti tam tikrų ekonominių sąlygų šalyje (pvz. aukšto nedarbo lygio) pasekmė ir kartu yra kito rodiklio – suminio gimstamumo mažėjimo priežastis).

2.2. Tyrimo metodologinės nuostatos ir gyvenimo kokybės vertinimo modelio formavimas

Kaip jau buvo aptarta pirmojoje darbo dalyje, gyvenimo kokybės sąvoka – nepaprastai plati ir visa apimanti, ir gana sunku ją apibrėžti ne tik kuriuo nors vienu rodikliu, bet ir tam tikrų rodiklių rinkiniu. Kiekvienas asmuo gyvenimo kokybės sąvokai gali suteikti savo prasminį atspalvį, tačiau moksle gyvenimo kokybė turi būti išreiškiama ir išmatuojama konkrečiais rodikliais ir apibūdinanti visuomenės gerovės laipsnį konkrečioje šalyje. Siekiant įvertinti gyventojų gyvenimo kokybės būklę, vienas iš pagrindinių uždavinių yra sudaryti esmines gyvenimo kokybės sritis apimančią rodiklių sistemą. Bet tam, visų pirma, reikia apibrėžti pačią gyvenimo kokybės sąvoką.

Remiantis įvairių autorių tyrimais ir bandymais apibrėžti gyvenimo kokybės esmę ir turinį, darbo autorė siūlo šį apibendrinantį gyvenimo kokybės apibrėžimą:

Gyvenimo kokybė – tai fizinės ir dvasinės sveikatos būklė, gyventojų raidą ir šeimos gerovę, socialinį ir fizinį saugumą, gyvenamosios aplinkos kokybę, profesinės veiklos ir laisvalaikio santykį, materialinių, kultūros ir dvasinių poreikių patenkinimo laipsnį atspindinti visuma, vertinama makrolygiu (visos šalies mastu) ir mikrolygiu (atskiro žmogaus požiūriu).

Taigi šiame darbe gyvenimo kokybė vartojama kaip sąvoka, visapusiškai apibūdinanti sveikatos-demografinę, ekonominę-materialinę-ekologinę ir kultūrinę-dvasinę visuomenės būklę.

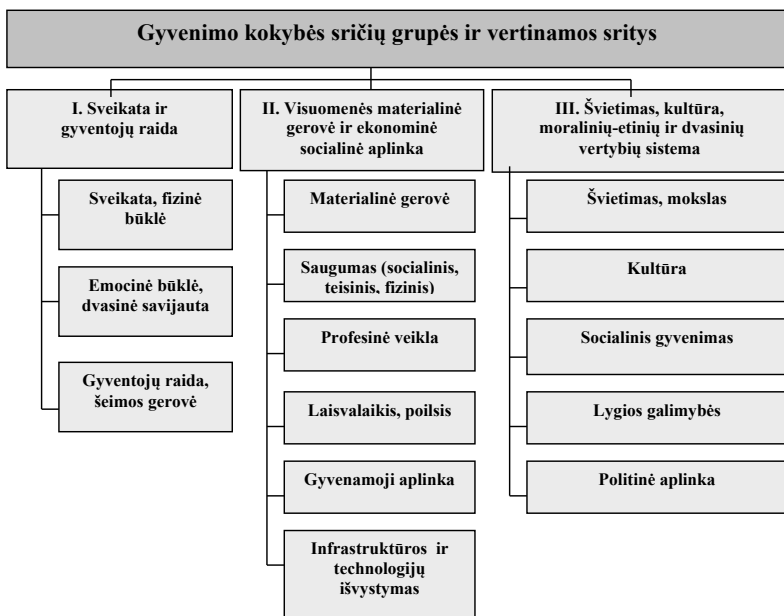

5 pav. Gyvenimo kokybės sričių grupės ir vertinamos sritys

Gyvenimo kokybę išskaidžius į ją apibūdinančias sričių grupes, o jas – į sritis ir kiekvienai sričiai parenkant tam tikrus gyvenimo kokybės rodiklius, atsiranda galimybė gyvenimo kokybę išreikšti kiekybiškai.

Pirmoji gyvenimo kokybės sričių grupė apima žmogaus fizinės ir dvasinės sveikatos ir demografinius (gyventojų raidos) rodiklius – tai sergamumas tam tikromis ligomis ir mirtingumas nuo jų, dvasinis-emocinis stabilumas, vidutinė gyvenimo trukmė, gimstamumo ir mirtingumo lygis, gyventojų natūralus prieaugis, šeiminių padėtis, šeimos instituto stabilumas, santuokų / ištuokų skaičius ir kt.

Antroji gyvenimo kokybės sričių grupė apima materialinės gerovės rodiklius: gyventojų pajamų lygį ir pajamų bei vartojimo diferenciaciją, nuo gyvenimo lygio priklausančias gyvenimo sąlygas, gyvenamosios aplinkos kokybę, fizinį, socialinį, teisinį saugumą, profesinį aktyvumą ir laiką, skiriamą poilsiui, infrastruktūrinius-technologinius aspektus, jų teikiamas galimybes ir prieinamumą prie viešųjų paslaugų.

Trečiasis aspektas, apibūdinantis gyventojų gyvenimo kokybę, – tai išsilavinimas, kultūra ir moralinių-dvasinių vertybių sistema. Šioje sričių grupėje vertinami išsilavinimo lygio, mokslinių pasiekimų rodikliai, kultūros vietų lankymas, gyventojų socialiniai ryšiai, taip pat analizuojamos tokios gyvenimo kokybei reikšmingos sritys kaip politinė aplinka ir lygios galimybės. Nors trečiąjį gyvenimo kokybės aspektą sunku išreikšti kiekybiniais rodikliais, tačiau, taikant jau sukurtus indeksus (pvz. politinėje aplinkoje – politinių teisių laisvės laipsnis, korupcijos suvokimo indeksas), galima susidaryti gana objektyvų vaizdą ir indeksus palyginti kitų šalių kontekste.

Gyvenimo kokybę autorės siūlomame modelyje vertinama **dviem lygiais** ir taikant abu – **objektyvų ir subjektyvų** – vertinimo būdus:

- 1) **makrolygiu – pagal tam tikrus objektyvius kriterijus, statistinius duomenis** (visuomenės bendras sergamumas, gyvenimo trukmė, suminis gimstamumas, vidutinis darbo užmokestis, pajamų ir vartojimo pasiskirstymas, apsirūpinimas būstu, gyvenimo sąlygos, aplinkos užterštumas, vandens kokybė ir kt.);
- 2) **mikrolygiu – pagal subjektyvią gyventojų (atsihiro asmens) nuomonę.** Gyvenimo kokybė apibrėžiama ir kaip subjektyvus kiekvieno žmogaus gyvenimo vertinimo matas, apimantis savo fizinės ir psichinės sveikatos būklės, materialinės padėties įvertinimą, socialinių ir dvasinių poreikių patenkinimą, pasitenkinimą profesine veikla, šeimos gerove, galimybėmis pailsėti ir kt.

Dar vienas autorės akcentuojamas aspektas, sudarant naują gyvenimo kokybės vertinimo modelį, – *sąlygų tam tikrai gyvenimo kokybei susiformuoti palankumo, arba kitaip – priešastinumo, įvertinimas.* Kaip jau išdėstyta pirmojoje disertacijos dalyje, gyvenimo kokybė priklauso nuo valstybės vykdomos ekonominės politikos efektyvumo, viešosios politikos atstovų priimamų sprendimų, šalies turtingumo išteklių, racionalaus jų panaudojimo ir teisingo paskirstymo, nuo žmogiškųjų išteklių kokybės (išsilavinimo ir kultūros lygio, intelektualinio potencialo, iniciatyvumo). Atsižvelgiant į šių sąlygų poveikį, pati gyvenimo kokybė modelyje traktuojama kaip pasekmė arba šių sąlygų visumos įtakotas rezultatas.

Disertantės siūlomas modelis – tik vienas iš galimų gyvenimo kokybės vertinimo variantų ir jokiū būdu neaprepia visų gyvenimo kokybės sričių, taip pat neįvertina visų sąlygų, lemiančių tam tikrą jos lygį ir kiekybiškai išreiškiamą dydį. Tačiau nepaisant to modelis gali būti taikomas šalies socialinei-ekonominei būklei ar pažangai įvertinti bei kritinėms sritims ir rodikliams bei ypač ryškioms disproporcijoms tarp jų identifikuoti.

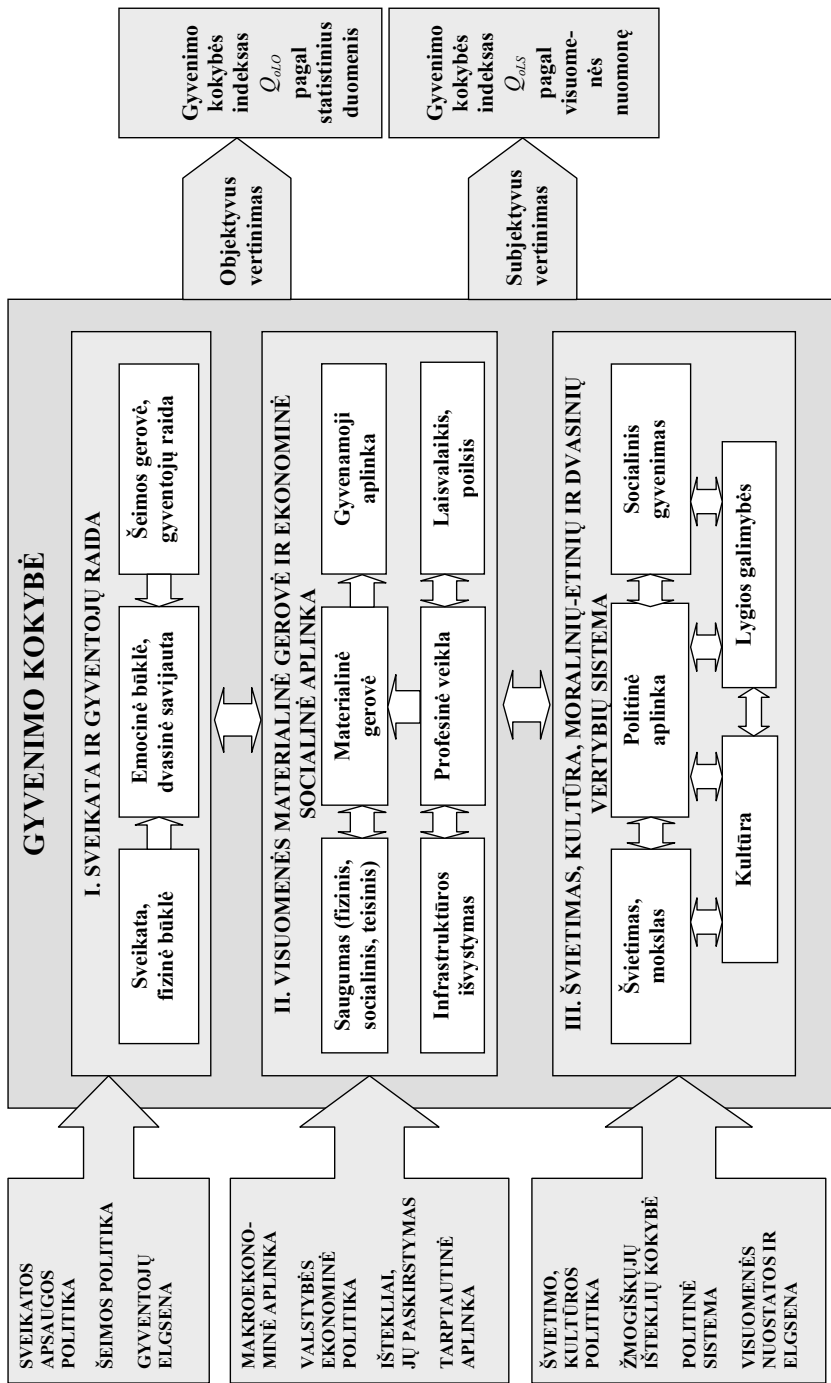

6 pav. Daugiadimensis gyvenimo kokybės vertinimo modelis

Šaltinis: sudaryta autorės.

2.3. Gyvenimo kokybės vertinimas makrolygiu: objektyvaus vertinimo metodika

Kiekvienoje valstybės valdymo srityje – sveikatos, švietimo, ekonomikos, socialinės politikos, aplinkosaugos, transporto, ryšių ir informacinių technologijų plėtros ir t. t. – tam tikru periodiškumu yra renkami ir skaičiuojami įvairūs statistiniai rodikliai, tačiau vertinant bendrą gyventojų gyvenimo kokybę, į rodiklių sistemą įmanoma įtraukti tik pačius svarbiausius ir informatyviausius statistinius parametrus, kuriais remiantis į esamą situaciją ir į raidos tendencijas galėtume pažvelgti apibendrintai. Todėl toks vertinimo metodas nėra visapusiškas ir labai tikslus, tačiau dėl vieningos metodikos taikymo leidžiantis įvertinti šalies išsivystymą ir pažangą, palyginti gautus duomenis laiko ir geografiniu aspektais. Objektyvūs statistiniai rodikliai ar iš statistinių duomenų sudaryti integruoti indeksai atspindi realias gyvenimo kokybės prielaidas makrolygmenyje.

Analizuojant gyvenimo kokybės raidą, kiekviena šalis turėtų atsižvelgti ir į tik jai būdingus aspektus, nes kiekvienoje šalyje bendrai gyvenimo kokybei įtaką gali daryti skirtingi parametrai, priklausantys nuo šalies išsivystymo lygio, geografinės padėties, visuomenės išsilavinimo ir kultūros lygio, politinės situacijos, istorinio laikmečio, visuomenės mentaliteto, religinių nuostatų ir kitų aspektų. Todėl, norint įvertinti valstybės vykdomos ekonominės politikos efektyvumą ir šalies vystymosi pažangą, turi būti tinkamai parenkami svarbiausiomis laikytinų sričių rodikliai, kurie, atsižvelgiant į jų reikšmingumą, jungiami į vieną integruotą indeksą.

Suprantama, rodiklių parinkimas yra subjektyvus, t. y. priklauso nuo vertinimą atliekančių tyrėjų. Tačiau tinkamai parinkus kiekybiškai išreiškiamus kriterijus, apibūdinančius gyvenimo sąlygas, materialinę, dvasinę gerovę, visuomenės sveikatos ir demografinę būklę, kultūros ir išsilavinimo lygį, gyvenamąją aplinką, naudojantis šių kriterijų reikšmėmis galima apskaičiuoti ir apibrėžus gyvenimo kokybės standartus ar siekiamybes, periodiškai vertinti tiek atskirų sričių (sveikatos, gyvenamosios aplinkos ir pan.), tiek bendrus šalies vystymosi kokybinius pokyčius.

Objektyviai visuomenės fizinei ir dvasinei būklei, gyventojų materialinei padėčiai, gyvenamajai aplinkai ar kitoms gyvenimo kokybės sritims įvertinti atitinkamos srities statistiniai rodikliai sujungiami į integruotus indeksus (pvz. visuomenės sveikatos būklės, gyvenimo lygio, gyvenimo sąlygų, diferenciacijos ir kt. indeksus), kurie, nors ir „sintetiniai“, tačiau nagrinėjant gyvenimo kokybės pokyčius yra iškalbingesni už vieno suvestinio gyvenimo kokybės indekso reikšmę. Šie indeksai gali būti naudojami, stebint Lietuvos socialinės-ekonominės būklės raidos tendencijas per rinkos gyvavimo laikotarpį, taip pat siekiant nustatyti dabartinę Lietuvos vietą ES šalių kontekste.

Objektyvus vertinimas vykdomas šiais etapais:

I etapas – Gyvenimo kokybės sričių grupių apibrėžimas

Formuojant gyvenimo kokybės vertinimo modelį naudojama gyvenimo kokybės samprata susideda iš **trijų gyvenimo kokybės sričių grupių**:

1. Sveikata ir gyventojų raida;
2. Visuomenės materialinė gerovė ir ekonominė socialinė aplinka;
3. Švietimas, kultūra, moralinių-etinių ir dvasinių vertybių sistema.

II etapas – Vertinamų sričių, jų indeksų ir reikšmingumo nustatymas

I etape išvardintos gyvenimo kokybės sričių grupės apjungia **14 gyvenimo kokybės sričių** (pirmoji – 3, antroji – 6, trečioji – 5), kurių kiekvienai autorė siūlo sudaryti po indeksą. Kiekvienas atitinkamos gyvenimo kokybės srities indeksas paskaičiuojamas agregavus tam tikrą skaičių kiekvienos srities rodiklių arba subindeksų (pastarųjų skaičiavimas pateikiamas III etape). Rodiklių arba subindeksų gausį kiekvienoje srityje lemia srities svarumas ir reikšmingumas integruotam gyvenimo kokybės indeksui. Šiuos gyvenimo kokybės sričių indeksus galima naudoti ir kaip pavienius, atspindinčius konkrečios gyvenimo kokybės srities būklę šalyje ir lyginant jų reikšmes laiko ar kitų šalių atžvilgiu.

8 lentelė. Gyvenimo kokybės sritys ir jų indeksai

Gyvenimo kokybės sričių grupės	Gyvenimo kokybės sritys	Gyvenimo kokybės sričių indeksai
I. Sveikata ir gyventojų raida	1. Sveikata, fizinė būklė	Visuomenės sveikatos ir fizinės būklės indeksas
	2. Emocinė būklė, dvasinė savijauta	Visuomenės dvasinės (emocinės) būklės indeksas
	3. Šeimos gerovė, gyventojų raida	Gyventojų raidos indeksas
II. Visuomenės materialinė gerovė ir ekonominė socialinė aplinka	4. Materialinė gerovė	Visuomenės materialinės gerovės indeksas
	5. Gyvenamoji aplinka	Aplinkos kokybės indeksas
	6. Saugumas (fizinis, socialinis, teisinis)	Visuomenės saugumo indeksas
	7. Profesinė veikla	Profesinio aktyvumo indeksas
	8. Laisvalaikis, poilsis	Darbo ir poilsio pusiausvyros indeksas
	9. Infrastruktūros išvystymas	Infrastruktūros ir technologijų išvystymo indeksas
III. Švietimas, kultūra, moralinių-etinių ir dvasinių vertybių sistema	10. Švietimas, mokslas	Visuomenės švietimo ir mokslo indeksas
	11. Kultūra	Visuomenės kultūros lygio indeksas
	12. Socialinis gyvenimas	Socialinių ryšių indeksas
	13. Politinė aplinka	Politinio gyvybingumo indeksas
	14. Lygios galimybės	Lygių galimybių indeksas

Šaltinis: sudaryta autorės.

Kiekvienai iš 14 sričių pagal ekspertų vertinimus ir pagal reprezentatyvios Lietuvos gyventojų apklausos metu suranguotus prioritetus, buvo nustatytas kiekvienos srities reikšmingumas bendrai gyvenimo kokybei (lyginamasis svoris), parodantis, kokią įtaką bendro integruoto indekso kitimui daro šių agreguotų indeksų pokyčiai (9 lentelė).

9 lentelė. Gyvenimo kokybės sričių reikšmingumas

Gyvenimo kokybės sritys	Lyginamasis svoris pagal ekspertinius vertinimus	Lyginamasis svoris pagal visuomenės vertinimus, 2011	Lyginamasis svoris pagal visuomenės vertinimus, 2013
Sveikata, fizinė būklė	11,9	15,3	14,9
Šeimos gerovė, gyventojų raida	10,6	10,7	9,9
Emocinė būklė, dvasinė savijauta	10,1	12,3	11,8
Švietimas, mokslas	8,8	5,8	7,1
Profesinė veikla	8,8	5,3	4,5
Socialinis gyvenimas	8,4	4,8	4,2
Saugumas (fizinis, socialinis, teisinis)	8,1	8,1	7,3
Materialinė gerovė	7,3	14,2	14,5
Kultūra	6,4	4,2	4,0
Gyvenamoji aplinka	5,2	8,5	8,6
Politinė aplinka	4,8	2,6	3,6
Laisvalaikis, poilsis	3,7	4,9	4,5
Lygios galimybės	3,3	1,8	2,6
Infrastruktūros išvystymas	2,6	1,5	2,5
Iš viso:	100	100	100

Šaltinis: sudaryta autorės.

III etapas – Vertinamų dimensijų, jų subindeksų ir reikšmingumo nustatymas

Daugelis įvardintų gyvenimo kokybės sričių apima po kelias dimensijas (pvz., materialinės gerovės sritis – gyvenimo lygio, diferenciacijos, gyvenimo sąlygų; saugumo sritis – fizinį, socialinį, teisinį saugumą; lygių galimybių sritis – lyčių lygybę ir toleranciją socialinės atkirties grupėms ir t. t.), kurioms skaičiuojami subindeksai, arba kitaip – tarpiniai indeksai (atitinkamai – gyvenimo lygio, diferenciacijos, gyvenimo sąlygų ir kt. subindeksai), apjungiantys tam tikros dimensijos statistinius rodiklius. Subindeksus taip pat galima naudoti, vertinant situaciją šalyje laiko atžvilgiu arba lyginant su jų reikšmėmis kitose šalyse.

Subindeksų reikšmingumas (lyginamieji svoriai) atitinkamos srities indeksui nustatomi ekspertinio vertinimo būdu, įvertinant kiekvieno subindekso poveikį tam tikrai sričiai.

IV etapas – Rodiklių parinkimas ir normavimas

Rodikliai gyvenimo kokybei vertinti renkami iš oficialiai skelbiamų statistinių duomenų bazių ir grupuojami, priskiriant juos vienai iš 14 gyvenimo kokybės sričių ir (arba) jų dimensijoms.

Norint gauti tarpusavyje palyginamas reikšmes, parenkami arba skaičiuojami santykiniai rodikliai, pvz. kiekis ar suma, tenkanti 1 ar 10 tūkstančių gyventojų, kaip procentinė BVP, gyventojų pajamų ar kito rodiklio dalis.

Rodiklių reikšmės normuojamos, perskaičiuojant jas į balus intervale nuo 0 ir 1, atstumo nuo minimalios (kritinės) ir maksimalios (idealos) reikšmės metodu. Minimalios ir maksimalios reikšmės nustatomos, atsižvelgiant į analizuojamo regiono (pvz. ES šalių) pastarųjų metų kritiškiausias ir aukščiausias pasiektas (arba siektinas) rodiklių reikšmes (atstumo nuo minimalios ir maksimalios reikšmės normavimo metodu) pagal formulę:

$$R_{nk} = \frac{R_k - R_{kr}}{R_{id} - R_{kr}}, \quad (3)$$

čia: R_{nk} – normuota rodiklio reikšmė;

R_k – normuojamo rodiklio reikšmė;

R_{kr} – kritinė rodiklio reikšmė;

R_{id} – ideali (arba bazinė) rodiklio reikšmė.

Skaičiuojant indeksus ir subindeksus, gali būti įtraukiami ir neigiamą įtaką gyvenimo kokybei darantys rodikliai (pvz. aplinkos užterštumas, emigracijos rodikliai), t. y. rodikliai, kurių mažėjimas yra vertinamas teigiamai, todėl normuojant šių rodiklių reikšmės yra atitinkamai perskaičiuojamos, atsižvelgiant į idealios būklės (mažiausias) ir kritines (didžiausias) rodiklio reikšmes.

V etapas – Rodiklių sintezė: subindeksų skaičiavimas

Subindeksai Q_{nk} susideda iš normuotų rodiklių ir yra išreiškiami formule:

$$Q_{nk} = \sum a_k R_k, \quad (4)$$

čia: Q_{nk} – subindeksas;

R_k – atitinkamą subindeksą sudarantis rodiklis;

a_k – atitinkamą subindeksą sudarančio rodiklio lyginamasis svoris (galioja sąlyga: $\sum_k a_k = 1$);

n – gyvenimo kokybės sričių (jų indeksų) skaičius; $n = 14$;

k – subindeksą sudarančių rodiklių skaičius.

VI etapas – Subindeksų sintezė: indeksų skaičiavimas

Kiekvienas iš atitinkamos srities indeksų Q_n susideda iš subindeksų arba rodiklių ir yra išreiškiamas formule:

$$Q_n = \sum a_k Q_{nk}, \quad (5)$$

čia: Q_n – atitinkamos srities indeksas;

Q_{nk} – atitinkamą indeksą sudarantis subindeksas arba rodiklis;

a_k – atitinkamą indeksą sudarančio subindeksa arba rodiklio lyginamasis svoris (galioja sąlyga: $\sum = 1$);

n – gyvenimo kokybės sričių (jų indeksų) skaičius; $n = 14$.

k – indeksą sudarančių subindeksų skaičius.

VII etapas – Indeksų sintezė: integruoto gyvenimo kokybės indekso skaičiavimas

Integruotas gyvenimo kokybės indeksas išreiškiamas formule:

$$Q_{oLO} = \sum_n a_n Q_n, \quad (6)$$

čia: Q_{oLO} – integruotas gyvenimo kokybės indeksas (pagal statistinius duomenis);

Q_n – atskirų gyvenimo kokybės sričių indeksai;

a_n – atskirų gyvenimo kokybės sričių indeksų lyginamieji svoriai (galioja sąlyga: $\sum_n a_n = 1$);

n – gyvenimo kokybės sričių (jų indeksų) skaičius; $n = 14$.

Taikant ekspertiniu metodu arba pagal gyventojų įvardintus prioritetus apskaičiuotus lyginamuosius svorius, integruotas gyvenimo kokybės indeksas išreiškiamas formule:

$$Q_{oLO} = a_1 \cdot Q_1 + a_2 \cdot Q_2 + a_3 \cdot Q_3 + a_4 \cdot Q_4 + a_5 \cdot Q_5 + a_6 \cdot Q_6 + a_7 \cdot Q_7 + a_8 \cdot Q_8 + a_9 \cdot Q_9 + a_{10} \cdot Q_{10} + a_{11} \cdot Q_{11} + a_{12} \cdot Q_{12} + a_{13} \cdot Q_{13} + a_{14} \cdot Q_{14}, \quad (7)$$

čia: Q_1 – visuomenės sveikatos ir fizinės būklės indeksas;

Q_2 – visuomenės dvasinės (emocinės) būklės indeksas;

Q_3 – gyventojų raidos indeksas;

Q_4 – visuomenės materialinės gerovės indeksas;

Q_5 – aplinkos kokybės indeksas;

Q_6 – visuomenės saugumo indeksas;

Q_7 – profesinio aktyvumo indeksas;

Q_8 – darbo ir poilsio pusiausvyros indeksas;

Q_9 – infrastruktūros ir technologijų išvystymo indeksas;

Q_{10} – visuomenės švietimo ir mokslo indeksas;

Q_{11} – visuomenės kultūros lygio indeksas;

Q_{12} – socialinių ryšių indeksas;

Q_{13} – politinio gyvybingumo indeksas;

Q_{14} – lygių galimybių indeksas;

$a_1, a_2, a_3, \dots, a_{14}$ – atitinkamų gyvenimo kokybės sričių indeksų lyginamieji svoriai.

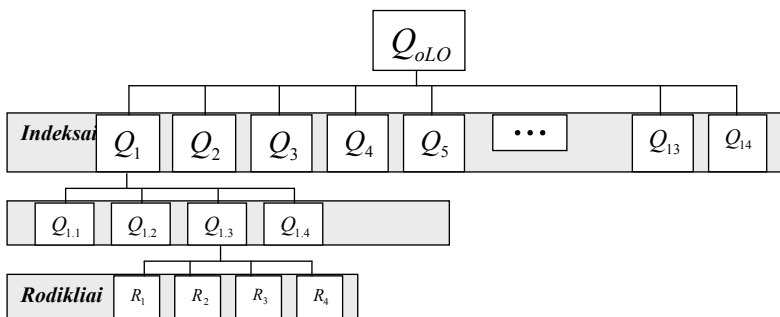

7 pav. Gyvenimo kokybės indekso skaičiavimo schema

Šaltinis: sudaryta autorės.

Siūloma integruoto gyvenimo kokybės indekso skaičiavimo metodika gali būti taikoma įvairiems vertinimo laikotarpiams, atsižvelgiant į situaciją ir problemų aktualumą, koreguojama, pasirenkant tuo laikotarpiu aktualiausias ir labiausiai šalies gyventojų gyvenimo kokybę bei valstybės vykdomos ekonominės politikos efektyvumą atspindinčius rodiklius, atitinkamai keičiant jų skaičių ir lyginamuosius svorius.

2.3.1. Visuomenės sveikatos ir gyventojų raidos rodiklių parinkimas ir sintezė: indeksų skaičiavimo metodika

Sveikata – pati svarbiausias vertybė tiek individui, tiek visuomenei. Ji visą gyvenimą, nuo pat gimimo lemia žmogaus kaip biologinės ir socialinės sistemos būklę. Žmogaus sveikatos potencialas priklauso nuo tokių veiksnių, kaip paveldėtas genotipas, biologinės galios, organizmo atsparumas ligoms. Šie veiksniai paaiškina situacijas, kodėl esant skirtingoms sąlygoms vienas žmogus turi daugiau energijos ir sveikatos nei kitas (Бочкарева, Войтенкова, Волкова etc., 2007).

Dabartiniu metu sveikata suprantama kaip mūsų kasdienio gyvenimo dalis, gyvenimo kokybės rodiklis, o ne gyvenimo tikslas (WHO, 1986). Sveikata nevertinama vien pagal ligas ir mirtį. Tai ne ligų ir sužalojimų gydymo bei slaugymo rezultatas, o tokia būklė, kurią žmogus stengiasi pasiekti ir išlaikyti. Sveikata tarsi sankryža: tai vieta, kurioje susitinka biologiniai ir socialiniai veiksniai, individas ir bendruomenė, socialinė ir ekonominė politika. Be savo vidinės vertės, sveikata dar yra asmens ir kolektyvo saviraiškos būdas, visuomenės ir jos institucijų sėkmės rodiklis kuriant gerovę, kuri yra svarbiausias raidos tikslas (Jamison, Frenk, Knaul, 1998).

Pasaulio sveikatos organizacija (PSO) **sveikatą apibrėžia kaip visiškos fizinės, psichinės ir socialinės gerovės būseną**. Ji reiškia gerą organizmo būklę ir priklauso nuo daugelio komponentų: aplinkos, socialinės padėties, sveikatos priežiūros paslaugų prieinamumo, gyvenimo būdo. Visi šie veiksniai ekonominiame ir socialiniame kontekste sukuria įvairias sveikatos būsenas, todėl galime teigti, kad sveikata yra mūsų kasdienio gyvenimo ir veiklos išdava.

Suvokti PSO siūlomą sveikatos sampratą dažnai trukdo siauresnis medicininis požiūris į sveikatą. Mediciniškai sveikata suprantama tik kaip ligos, negalios ar nedarbingumo nebuvimas. Ligos nebuvimas yra svarbi prielaida asmens gerovei, bet negali visiškai jos paaiškinti.

Tam, kad žmogus būtų sveikas, reikia, kad jis pasižymėtų gera fizine ir psichine sveikata, turėtų gerus ir prasmingus ryšius su aplinka, t. y. socialine sritimi. Todėl pagal PSO apibrėžimą sveikata susideda iš trijų dalių: *fizinės, psichinės ir socialinės*.

Fizinė sveikata suprantama kaip gebėjimas atlikti darbą, įvykdyti kasdienes užduotis, įskaitant ir pasirūpinimą savimi. *Psichinė sveikata* reiškia harmoningą psichinę būklę. *Socialinė sveikata* atspindi pozityvius žmonių tarpusavio santykius su šeima, draugais, bendradarbiais, kitais žmonėmis, taip pat pasirėngimą padėti kitiems ar pačiam priimti pagalbą.

Gyventojų sveikatos skirtumus (nelygybę) lemia socialinės ir ekonominės sąlygos (neturtas, nedarbas, netinkamas būstas, stresinės ar pavojingos darbo sąlygos, užterštumas, socialinės paramos stygius), elgsenos ir gyvenenos ypatumai (rūkymas, mityba, fizinis aktyvumas).

Atsižvelgdama į labiausiai ekonomiškai, technologiškai ir politiškai pažengusių visuomenių patyrimą, PSO kaip reikšmingiausių visuomenės sveikatos struktūros veiksnių išskyrė *gyvenimo būdą*. Pagal PSO apibrėžimą visuomenės sveikatos būklė priklauso nuo keturių svarbiausių veiksnių, kurie apytikriai pasiskirsto tokiomis proporcijomis:

1. Sveikatos priežiūros sistemos vaidmuo – 20 proc.;
2. Aplinkos įtaka – 20 proc.;
3. Įgimti veiksniai – 10 proc.;
4. Gyvenimo būdas arba gyvenmena – 50 proc. (WHO, 2003).

Įpročiai ir sveika gyvenmena – gyventojų investicijos į savo sveikatą. Visuomenėje dar sunkiai suvokiamas teiginys, kad medicina žmogaus ir visuomenės sveikatai turi galios tik apie 20 proc. Kiti 80 proc. sveikatos veiksnių yra susiję su įvairiomis gyvenimo ir veiklos sritimis, nieko bendro neturinčiomis su klasikine medicina. Dauguma jų yra socialinio pobūdžio ar yra realizuojami socialinės sąveikos būdu. Ši mintis ypač svarbi dabar, kai Lietuvos žmonių sveikatos būklė blogėja, ir kol kas nesimato priedaidų šį procesą sustabdyti – valstybė pasyviai žiūri į šį procesą, pagrindiniai sveikatos reformos akcentai yra ekonominio pobūdžio, kurie turėtų reguliuoti pirmiausia mediciną, bet ne sveikatą apskritai, nėra analitinės informacijos apie sveikatos, medicinos būklę, galimybes ir perspektyvą ir apie tai, ko svarbiausia ir pirmiausia dabartinėmis sąlygomis mums reikia (Jurgelėnas, 1994).

Tyrimų rezultatai rodo, kad plintanti sveika gyvenmena Vakarų šalyse teigiamai veikia gyventojų sveikatos rodiklius ir pastebimas akivaizdus poveikis šalies gyventojų mirtingumo rodiklių mažėjimui. Skirtingai nei Vakarų šalyse, Lietuvoje neįvyko esminių visuomenės nuostatų pokyčių, atspindinčių gyventojų sveikatos vertybinių prioritetų kaitą ir įsisamoninimą, kad sveikatos priežiūros sistema, arba medicina, jau nebėra tas vienintelis veiksnys, galintis apsaugoti asmens sveikatą nuo visokios grėsmės, kad *sveikata vis labiau priklauso nuo paties asmens atsakomybės už savo sveikatą*. Lietuvos visuomenėje vis dar nesuvokiama asmeninės atsakomybės ir pasirinktos elgsenos reikšmė sveikatai – gyventojų gyvenimo stiliui būdingi žalingi įpročiai: nesaikingai vartojamas alkoholis, rūkymas, nesveika mityba (naudojami gyvuliniai riebalai, mažai vartojama daržovių). Nepaisant formalių suvaržymų, svaigalai ir rūkalai yra lengvai prieinami visoms gyventojų grupėms, sveikatai žalingi įpročiai sparčiai plinta tarp vaikų ir paauglių.

Skiriamos *šios svarbiausios gyventojų sveikos gyvenenos vertybės ir elgesį lemiančios makro-ir mikroveiksnių grupės*, kurios daro esminę įtaką visuomenės sveikatos rodikliams (mirtingumui, vidutinei tikėtinaai gyvenimo trukmei):

1. *Struktūriniai veiksniai* (socialiniai, ekonominiai, politiniai). Didėjant gyventojų socialinei diferenciacijai, dalis gyventojų išstumiami iš darbo rinkos, susidaro skurdo ir socialinės atskirties grupės, todėl visuomenės dalis, būdama labiau materialiai suvaržyta ir priklausoma, neturi materialių galimybių laikytis sveikos elgsenos principų (sveika mityba, aktyvus laisvalaikis, sveikatai mažiau kenksminga aplinka). Norint pasiekti, kad sveikos gyvenenos vertybės taptų pasirinkimo prioritetu, šalyje turi būti pasiektas atitinkamas gyvenimo lygis. Siekiant sumažinti didelį socialinės atskirties grupių sergamumą ir mirtingumą, pirmiausia būtina mažinti skurdą.

2. *Sveika aplinka*. Sveikos gyvensenos ir elgsenos svarba yra ribojama ir priklauso nuo įvairių nacionalinių ir regioninių lygiu vykdomų aplinkosaugos, vartojimo industrijos ir kultūros, psichosocialinės aplinkos programų ir taikomų strategijų. Vertinant aplinkosaugos situaciją, reikėtų atsižvelgti, kokia gyventojų dalis vartoja nitratus, mikroorganizmais ir kt. teršalais užterštą vandenį, kiek iš centralizuotai tiekiamo vandens viršijama geležies koncentracija, koks oro užterštumas miestuose (ar azoto dioksido koncentracija dažnai viršija nustatytą normą, ar ji didėja), kiek per metus susidaro pavojingų atliekų (šie ir panašūs rodikliai bus aptariami 2.3.2. skyrelyje, sudarant aplinkos kokybės indeksą).
3. Sveikos gyvensenos formavimui didele reikšmę turi *vartojimo industrijos reguliavimas ir vartojimo kultūros formavimas*. Pastaruoju metu pastebimas nepaprastai intensyvus vartojimo kultūros ir vartotojų visuomenės kūrimasis. Per trumpą laiką visuomenė išgyveno daugumą vartotojiškos visuomenės privalumų ir trūkumų. Vartojimas „suprekiną“ visas natūralias, kultūrinis ir dvasines žmogaus gyvenimo sritis, o didėjanti prekyba gauna vartotojui sukuria pasirinkimo problemų. Kalbant apie aktyvų sveikos gyvensenos formavimą akivaizdu, kad Lietuvoje sveikas vartojimas dar nėra tapęs vartojimo kultūros dalimi dėl dviejų svarbių priežasčių: *pirma*, didelė visuomenės dalis materialiai nepajėgi naudotis sveiko vartojimo galimybėmis, *antra*, Lietuvos ekonomika dar nėra suinteresuota investuoti į sveiko vartojimo industriją.
4. *Psichosocialinė aplinka* – pati sudėtingiausia ir subtiliausia veiksnių sritis, daranti įtaką sveikai gyvensenai, nes jos svarba išryškėja tik sukūrus materialias sveikos gyvensenos sąlygas, užtikrinus visuomenės informuotumą ir pozityvų požiūrį į sveiką gyvenseną. Nors materialių sąlygų ir sveikos fizinės aplinkos sukūrimas, sveikos vartotojiškos kultūros formavimas, žiniasklaidos, švietimo, sveikatos institucijų vykdoma informacijos sklaida yra būtina ir iš esmės padidina sveikos gyvensenos plitimą, tačiau to nepakanka. Psichosocialinė aplinka šeimoje ir darbe neatsiejama nuo ekonominių, socialinių ir kitų makrolygmens procesų, kurie ypač išryškėja visuomenei pasiekus santykinės gerovės būklę. Vakarų šalių patyrimas rodo, kad pasiekus aukštą visuomenės gerovės lygį, kai sveika gyvensena tampa daugumos gyventojų elgesio norma, vis dėlto neišnyksta priklausomybės skatinančių medžiagų (alkoholio, narkotinių medžiagų) vartojimo problema.
5. *Kultūriniai veiksniai, arba žinios ir vertybės*. Sveikos gyvensenos motyvacija ir elgsenos formuojamas, skleidžiant informaciją apie sveikos gyvensenos priemones per švietimo įstaigas, žiniasklaidą, pvz., leidžiama literatūra ar vaizdinė medžiaga narkomanijos prevencijos klausimais, organizuojamos psichologinės-pedagoginės reabilitacijos stovyklų rizikos grupės vaikams ir jaunimui, organizuojami įvairūs renginiai, kurių metu propaguojama sveika gyvensena.

Atkreiptinas dėmesys į *išsilavinimo ir sveikos gyvensenos koreliacini ryšį* – kadangi neįmanoma pasiekti, kad visi Lietuvos gyventojai įgytų aukštąjį išsilavinimą, būtina taikyti specialius veiksmus, padėsiančius formuoti sveiką gyvenseną tarp mažiau išsilavinusių visuomenės grupių.

Sveikatos apsaugos politika – valstybės indėlis į visuomenės sveikatos priežiūrą. Kaip svarbų išorės veiksnį, turintį įtakos visuomenės fizinės sveikatos būklei, tikslinga analizuoti valstybės formuojamą sveikatos priežiūros politiką šalyje. Nuo sėkmingo sveikatos apsaugos sistemos funkcionavimo labai priklauso medicininių paslaugų lygis ir kokybė, prieinamumas prie sveikatos priežiūros paslaugų, ligoninių, medicinios punktų ir kitų sveikatos priežiūros įstaigų skaičius ir jų pasiskirstymas (tankis) šalyje, gydytojų ir sveikatos priežiūros specialistų skaičius, tenkantis tam tikram gyventojų skaičiui, greitosios medicinos pagalbos operatyvumas (vidutinis reagavimo laikas, per kurį atvyksta gydytojas, t.y. laikas nuo iškvietimo užregistra-

vimo iki pirmosios medicinos pagalbos teikimo pradžios darbuotojams atvykus pas pacientą), medicinos įstaigų pasiekiamumas.

Vienu pagrindinių ir tarptautinėje statistikoje dažniausiai naudojamų sveikatos priežiūros sistemą apibūdinančių rodiklių laikoma *išlaidų, skiriamų sveikatos priežiūrai, dalis (proc.) nuo šalyje sukuriama BVP*. Tai išvestinis rodiklis, matuojamas procentais ir skaičiuojamas pagal formulę:

$$E_{BVP} = \frac{E}{BVP} \cdot 100\%, \quad (8)$$

čia: E_{BVP} – sveikatos priežiūros išlaidų dalis, palyginti su BVP,

E – sveikatos priežiūros išlaidos,

BVP – bendrasis vidaus produktas.

Sveikatos priežiūros išlaidos – bendrosios rezidentinių vienetų sveikatos priežiūros prekių ir paslaugų galutinio vartojimo išlaidų ir sveikatos priežiūros paslaugų teikėjų įstaigų (įstaigų, kurių pagrindinė veikla yra sveikatos priežiūra) ilgalaikio turto įsigijimo išlaidų suma. Jos skaičiuojamos pagal visų šalies sveikatos priežiūros paslaugų teikėjų ir visų finansuotojų duomenis (atrankų metodai netaikomi). Rengiamos statistinės informacijos laiko aprėptis – kalendoriniai metai (pagal Sveikatos priežiūros išlaidų skaičiavimo metodiką, patvirtintą Statistikos departamento prie Lietuvos Respublikos Vyriausybės generalinio direktoriaus 2007 m. vasario 9 d. įsakymu Nr. DĮ-44).

Kiti rodikliai, atspindintys sveikatos priežiūros sistemos funkcionavimą ir pajėgumus teikti sveikatos priežiūros paslaugas:

1. *Gydytojų skaičius, tenkantis 100 tūkst. gyventojų* – dydis, rodantis, koks gydytojų skaičius tenka 100 tūkst. gyventojų ir kartu apibūdinantis sveikatos priežiūros sistemos pajėgumus suteikti medicininę pagalbą šalies gyventojams.
2. *Lovų skaičius ligoninėse, tenkantis 100 tūkst. gyventojų* – dydis, rodantis, koks lovų skaičius tenka 100 tūkst. gyventojų ir kartu apibūdinantis sveikatos priežiūros sistemos pajėgumus suteikti medicininę pagalbą šalies gyventojams.
3. *Medicininė diagnostinė įranga, tenkanti 1 mln. gyv.* – magnetinio rezonanso aparatų ir kompiuterinių tomografų skaičius, tenkantys 1 mln. gyv. ir kartu apibūdinantis sveikatos priežiūros sistemos pajėgumus suteikti medicininę-diagnostinę pagalbą šalies gyventojams.
4. *Gyventojų proc., kuriems esant poreikiui, nesuteiktos medicininės paslaugos* – gyventojų dalis, kuriai kreipiantis į sveikatos priežiūros įstaigą neatliktas tyrimas ar gydymas.
5. *Greitosios medicinos pagalbos (GMP) operatyvumas* – vidutinis reagavimo laikas, per kurį atvyksta gydytojas, t. y. laikas nuo iškvietimo užregistravimo iki pirmosios medicinos pagalbos teikimo pradžios GMP darbuotojams atvykus pas pacientą (siekiama, kad laikas gyvybei grėsmingais atvejais mieste būtų iki 10–15 min., kaime iki 20–25 min., kitais atvejais – mieste iki 30 min., kaime iki 45 min).

Kadangi gyventojų atsparumą (įgimtas savybes, imunitetą) kiekybiškai įvertinti labai sudėtinga, darbo autorė siūlojoje metodikoje nepateikia galimų rodiklių šioms sąlygoms įvertinti.

Pagrindinės sąlygos (priežastys) tam tikrai visuomenės sveikatos būklei susiformuoti pateikiamos 8 paveiksle.

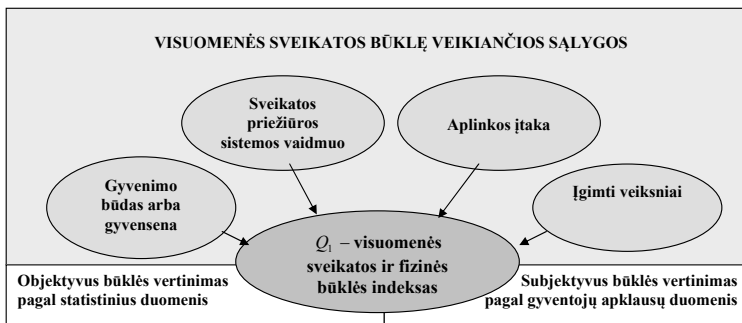

8 pav. Visuomenės sveikatos būklę veikiančios sąlygos

Atsižvelgiant į esminius žmogaus sveikatos būklę lemiančius veiksnius, autorė siūlo skaičiuoti šiuos integruotus visuomenės sveiką gyvenseną, sveikatos apsaugos lygį šalyje ir aplinkos poveikį sveikatai atspindinčius indeksus:

1. sveikos gyvensenos indeksą,
2. sveikatos apsaugos lygio indeksą,
3. darbo sąlygų poveikio sveikatai indeksą.

Šie indeksai naudojami tik tam tikroms visuomenės sveikatos būklę lemiančioms sąlygoms apibūdinti bei joms palyginti laiko arba geografiniu aspektu.

Sveikos gyvensenos ir sveikatos apsaugos lygio indeksai skaičiuojami, naudojant normuotus statistinius rodiklius, pagal formulę:

$$q_n = \sum a_k \times q_{nk}, \quad (9)$$

čia: q_n – atitinkamos srities indeksas;

q_{nk} – atitinkamą indeksą sudarantis rodiklis;

a_k – atitinkamą indeksą sudarančio rodiklio lyginamasis svoris (galioja sąlyga: $\sum_k a_k = 1$);

n – indeksų skaičius;

k – rodiklių skaičius.

10 lentelė. Indeksai, apibūdinantys visuomenės sveikatos būklę veikiančias sąlygas

Indek- sas	Indekso pavadinini- mas	Lyginama- sis svoris a_k	Rodiklio apibrėžimas	Ideali būklė	Kritinė būklė
q_1	Sveikos gyven- senos indeksas	0,2	1.1. Gyventojų fizinis aktyvumas (proc.): kasdienis aktyvumas, įskaitant sportą	87 proc. (Nyderlandai)	23 proc. (Malta)
		0,2	1.2. Kasdien rūkančių (vyresnių nei 15 m.) gyventojų dalis proc.	40 proc. (Graikija)	14 proc. (Švedija)
		0,2	1.3. Alkoholinių gėrimų suvartojimas, tenkantis 1 gyventojui, litrais, absoliutaus (100 %) alkoholio	5 l / 1 gyv. (Malta)	16 l / 1 gyv. (Liuksem- burgas)
		0,2	1.4. Šviežių daržovių ir vaisių vartojimas (optimali vertė – ne mažiau 400 g / d. x 365 d. = 146 kg)	410 kg (Graikija)	130 kg (Bulgarija)
		0,2	1.5. Gyventojų, turinčių viršsvorį, procentas (kurių kūno masės indeksas (KMI) 30 ir daugiau)	7 proc. (Rumunija)	30 proc. (pvz., JAV)
q_2	Sveikatos apsaugos lygio indeksas	0,2	1.6. Sveikatos priežiūros išlaidos, tenkančios 1 gyv. (EUR PPPs)	4300 EUR (Norvegija)	670 EUR (Turkija)
		0,2	1.7. Gydytojų skaičius, tenkantis 100 tūkst. gyventojų	4,6 (Austrija)	1,5 (Turkija)
		0,2	1.8. Stacionaro lovų skaičius 100 tūkst. gyventojų	825 (Vokietija)	240 (Turkija)
		0,2	1.9. Medicininė diagnostinė įranga (magnetinio rezonanso aparatų skaičius, tenkantis 1 mln. gyv.)	56 (Graikija)	5 (Rumu- nija)
		0,2	1.10. Gyventojų proc., kuriems, esant po- reikiui, nesuteiktos medicininės paslaugos (neatliktas tyrimas ar gydymas)	0 (Danija, Nyderlandai, J. Karalystė, Suomija, Slovėnija)	17 proc. (Bulgarija)
			Greitosios medicinos pagalbos (GMP) operatyvumas*		
q_3	Darbo sąlygų poveikio sveikatai indeksas		Darbuotojų, darbo vietoje susiduriančių su veiksniais, neigiamai veikiančiais jų fizinę sveikatą, proc. / Dirbančių kenksmingomis sąlygomis skaičius, tenkantis 1000 gyv.*		
			Proc. dirbančiųjų, susirgusių ligomis, kurių buvo darbo ir darbo sąlygų pasekmė*		

* Siūlomas rodiklis. Rodiklio taikymo apribojimai: duomenų apskaita vedama ne visose ES šalyse arba neperiodiškai.

Sveikata, fizinė būklė. Tyrimais nustatyta, kad tam tikru metu pagerėjusi sveikatos paslauga kokybė sukuria prielaidas pasiekti didesnę gyvenimo trukmę net ir per palyginti laiko tarpą, kas savo ruožtu duoda apčiuopiamą teigiamą ekonominį efektą (kartais prisidėdama ir 30–40 proc. prie BVP augimo) (Figueras et al., 2008).

Kai kurie tyrėjai (Nolte ir McKee, 2008; Tobias ir Yeh, 2009) teigia, kad geriausiai sveikatos priežiūros sistemos funkcionavimą ir kartu gyventojų gyvenimo kokybę sveikatos srityje atspindi mirtingumo nuo mediciniškai pagydomų ligų procentas. Mokslininkai tiesioginį sveikatos apsaugos poveikį gyvenimo trukmei mėgina įvertinti atsižvelgdami į tai, kiek šalyje registruojama mirčių nuo mediciniškai pagydomų ligų. Kuo didesnis tokių mirčių skaičius, tuo prasčiau veikia sveikatos priežiūros įstaigos ir kitos institucijos, kurių pirminė paskirtis – teikti gydymo paslaugas ir gerinti visuomenės sveikatą.

Tokią mediciniškai pagydomų ligų sąvoką pirmieji iškėlė Harvardo universiteto mokslininkai (Rutstein et al., 1976). Jie siekė įvertinti „išvengiamo mirtingumo“ laipsnį. Išvengiamas mirtis jie apibrėžė tokias, kurių priežastis yra ligos, laikomos kaip pagydomos arba nuo kurių galima apsisaugoti preventiškai. Kartu jie įvedė ir mediciniškai pagydomų ligų terminą, kuris yra siauresnis nei „išvengiamos mirtys“. Medicininėmis priemonėmis pagydomų ligų sąvoką Harvardo universiteto tyrėjai įvedė siekdami atskirti tokias ligas, kurias būtų galima gydyti (ir apsaugoti nuo mirties) medicininės intervencijos arba papildomos prevencijos būdu (pvz., gimdos kaklelio vėžys, apendicitas, padidėjęs kraujospūdis), nuo tokių ligų, kurių gydymas iš dalies priklauso nuo gyvenimo būdo ir kitų faktorių (pvz., plaučių vėžys ar kepenų cirozė). Visgi ilgą laiką nebuvo tyrimų, kurie sistemškai mėgintų įvertinti mirčių nuo mediciniškai pagydomų ligų mastą. Tačiau pastaruoju metu tokie tyrimai pradėti plėtoti OECD šalyse (Gay, Juan et al., 2011). Sveikatos priežiūros sistemos funkcionavimo vertinimą pagal mirtingumą nuo mediciniškai pagydomų ligų apunkina tai, kad įvairūs autoriai naudoja nevienodus mediciniškai pagydomų ligų sąrašus (plačiausiai žinomi ir tai-komi Ellen Nolte ir Martino McKee bei Martino Tobias ir Li-Chia Yeh sudaryti tokių ligų sąrašai) (Gudžinskas, 2012).

Darbe pateikiamoje skaičiavimo metodikoje gyventojų gyvenimo kokybę sveikatos srityje siūloma vertinti pagal vadinamuosius „pasekmių“ rodiklius, atspindinčius vidutinę būsimo gyvenimo trukmę, bendrą gyventojų sergamumą, mirtingumą nuo tam tikrų ligų. Bendrą visuomenės sveikatos ir fizinės būklės indeksą siūloma skaičiuoti pagal 7 rodiklius, tačiau dėl ne visose ES šalyse vedamos kai kurių rodiklių statistinės apskaitos, atliekant empirinį tyrimą nebus galimybės įtraukti 2 rodiklių – *bendrojo sergamumo* (populiacijos suminis sergamumas visomis ligomis: per metus užregistruotų visų ligos atvejų (naujų ir kartotinių), dėl kurių žmonės kreipėsi į sveikatos priežiūros įstaigas, ir tų metų vidutinio gyventojų skaičiaus santykis) ir *apsilankymų pas gydytojus skaičiaus, tenkančio 1 gyventojui per metus* (rodiklis parodo, kiek 1 gyventojas per metus vidutiniškai apsilankė asmens sveikatos priežiūros įstaigoje).

Q_1 – visuomenės sveikatos ir fizinės būklės indeksas (1 GK sritis – Sveikata, fizinė būklė)
Visuomenės sveikatos ir fizinės būklės indeksas skaičiuojamas pagal formulę:

$$Q_1 = \sum a_k \times Q_{1,k}, \quad (10)$$

čia: $Q_{1,k}$ – indeksą sudarantis rodiklis;

a_k – indeksą sudarančio rodiklio lyginamasis svoris (galioja sąlyga: $\sum_k a_k = 1$);

k – rodiklių skaičius.

11 lentelė. Visuomenės sveikatos ir fizinės būklės indekso skaičiavimo metodika

Indek- sas	Indekso pavadinimas	Lygina- masis svoris a_k	Rodiklio apibrėžimas	Ideali būklė	Kritinė būklė	
Q_1	Visuomenės sveikatos ir fizinės būk- lės būklės indeksas	0,2	1.11. Vidutinė būsimo gyvenimo trukmė (metais)	82 (Šveicarija)	66 (Rusija)	
		0,2	1.12. Mirtingumas nuo išeminių širdies ligų, tenkantis 100 tūkst. gyv.	40 (Nyderlandai, Portugalija)	350 (Lietuva)	
		0,2	1.13. Kūdikių mirtingumas, tenkan- tis 1 tūkst. gyvų gimusių	2 (Švedija)	11 (Rumunija)	
		0,2	1.14. Mirtingumas nuo pneumonijos, tenkantis 100 tūkst. gyv.	4,5 (Suomija)	32 (Slovakija)	
		0,2	1.15. Mirtingumas nuo nervų siste- mos ligų, tenkantis 100 tūkst. gyv.	7,5 (Čekija)	53 (Suomija)	
			Bendrasis sergamumas*			
			Apsilankymų pas gydytoją skaičius 1 gyventojui per metus*			

* Siūlomas rodiklis. Rodiklio taikymo apribojimai: duomenų apskaita vedama ne visose ES šalyse arba neperiodiškai.

Emocinė būklė, dvasinė savijauta. Viena didžiausių ir labiausiai pažeidžiamų vertybių šiuolaikinėje visuomenėje – *psichikos sveikata*. PSO duomenimis, su psichikos sveikatos problemomis tam tikru gyvenimo laikotarpiu susiduria kas ketvirtas pasaulio gyventojas. Psichikos sveikata suprantama kaip emocinis ir dvasinis atsparumas, kuris leidžia išverti skausmą, nusivylimą, liūdesį. Stiprios psichikos žmonės lengviau negu kiti įveikia stresus, produktyviau dirba ir duoda daugiau ekonominės naudos visuomenei.

Kaip patvirtina amerikiečių ekonomisto M. A. Okuno ir kitų mokslininkų atlikti tyrimai (Okun, Stock etc. 1984), kaip vieni iš svarbesnių gyvenimo gerovę apibūdinančių rodiklių turi būti vertinami gyventojų psichinė sveikata ir laimės išgyvenimas. Nors jau nuo 1948 m. pagal PSO sveikatos apibrėžimą į sveikatos sampratą įeina ir ne tik fizinė, bet ir psichinė sveikata bei socialinė gerovė, ir fizinė bei psichinė sveikata yra susiejamos ir nagrinėjamos kartu, tačiau darbe psichinė sveikata, o tiksliau – gyventojų psichinė, emocinė savijauta, dvasinė būklė bus nagrinėjama atskirai nuo fizinės sveikatos, kadangi ir Lietuvos valstybės vykdomoje politikoje sveikatos apsaugos sistema vis dar orientuota į fizinės sveikatos priežiūros paslaugas. Geros dvasinės (emocinės) būklės užtikrinimas vis dar nelaikomas esminiu sveikatos politikos tikslu. PSO duomenimis, išsivysčiusiose šalyse psichiniams sutrikimams įveikti yra skiriama 11 proc. Vokietijos, 13 proc. Didžiosios Britanijos sveikatos apsaugos sistemos lėšų (Lietuvoje – 7,6 proc. privalomojo sveikatos draudimo fondo biudžeto lėšų).

Esminiai visuomenės dvasinę būklę atspindintys rodikliai yra gyventojų, nuolat patiriančių stresą, kenčiančių nuo depresijos, miego sutrikimų, chroniškų skausmų, nuolatinio nerimo skaičius. Kaip teigia PSO, daugiau nei pusė visų fizinės negalios priežasčių yra nulemtos psichologinių išgyvenimų, psichinių sutrikimų. Depresija, stresas silpnina imuninę sistemą, o tai savo ruožtu sukelia širdies ir kraujagyslių ligas, taip pat gali paskatinti ir kitus sveikatą žalojančius veiksmus – alkoholio, narkotikų vartojimą, taip pat savizudybes.

Emocinio pusiausvyrumo nebuvimas, prislėgta nuotaika, sulėtėjęs mąstymas, malonių išgyvenimų stoka, iniciatyvos praradimas veda link ribinės neigiamos emocinės būklės apraiškos – savižudybės. Kadangi statistiškai įvertinti emocinį nestabilumą išgyvenančių gyventojų dalį yra pakankamai sunku, *savižudybių skaičių, tenkantį tam tikram gyventojų skaičiui* galima laikyti vienu pagrindinių ir gana lengvai statistiškai apskaitomų visuomenės dvasinės būklės rodiklių. Pasak psichologo P. Skruibio, tarp savižudybės ir psichikos ligos dėti lygybės ženklą jokia būdu negalima. Šalyse, kuriose savižudybių mažai, gal šie reiškiniai ir susiję, tačiau Lietuvoje aukštus savižudybių rodiklius daugiausia lemia socialiniai veiksniai ir gyventojų dvasinė būsena.

Daugelis savižudžių turi psichologinių problemų, viena dažniausių – depresija. Kitos gana dažnos priežastys: rimti fiziniai negalavimai, žalingi įpročiai, nevisavertiškumo kompleksas, visuomenės nepakantumas.

Psichologinės krypties atstovų nuomone, nemažą įtaką savižudybėms turi asmenybės charakteris, temperamentas, emocinis stabilumas. E. S. Shneidman'as – Amerikos suicidologų asociacijos įkūrėjas ir vienas žymiausių XX. a. sociologų – teigė, kad norintį nusižudyti žmogų įtakoja biologiniai, socialiniai ir tarpasmeniniai veiksniai (Shneidman, 2002). Mokslininkas teigė, kad kiekviena savižudybė turi prasmę. „Yra daug beprasmių minčių, bet nėra nė vienos beprasmiškos savižudybės“. Prasmę savižudybei suteikia problema, kurią siekiama išspręsti tokiu būdu, nes žmogui pasirenkančiam šį kelią dažnai atrodo, jog savižudybė yra vienintelė išeitis. Anot E. S. Shneidmano, „savižudybę iš esmės lemia psichologinis skausmas. Pirminis didelio psichologinio skausmo šaltinis yra *nepatenkinti psichologiniai poreikiai*.“ (Shneidman, 1993).

Žymus prancūzų sociologas E. Durkheim'as pagrindine savižudybių priežastimi laikė *socialinę dezintegraciją*, t. y. kuomet visuomenė susiskaido, buvusios moralinės-vertybinės normos devalvuojamos, nėra vienijančio tikslo, vizijos (Durkheim, 1897). Socialinė dezintegracija pasireiškia visuomenės tarpusavio susipriešinimu („visų karas prieš visus“). XX a. pirmojoje pusėje Europoje pagal savižudybes pirmavo žlugusios Austrijos-Vengrijos imperijos šalys (Austrija, Vengrija, Čekoslovakija) ir Estija, dabar – žlugusio Rytų bloko šalys (Lietuva, Rusija, Baltarusija, Latvija). Šiose valstybėse pasireiškė dauguma socialinės dezintegracijos požymių – įprastos santvarkos žlugimas, tautos vizijos neturėjimas, ekonominis lūžis tarp komunizmo ir kapitalizmo, dvasinis lūžis tarp konservatizmo ir liberalizmo. Rytų Azijoje savižudybių padaugėjimas nulemtas staigių permainių iš ilgametės izoliacinės politikos, stiprių moralės normų į materializmą ir konkurenciją paremtą vakarietišką kultūrą. Individo ir bendruomenės santykių eroziją parodo didelis nepasitikėjimas visuomene, mažas pilietinis aktyvumas, individualizmas.

Kitas rodiklis, turintis įtakos gyventojų gyvenimo kokybei, – laimės išgyvenimas. Statistiškai pamatuoti vidutinę visuomenės laimę taip pat nėra paprasta, nes ji priklauso nuo asmens laimės suvokimo, tačiau čia galima remtis subjektyviu savo dvasinės būsenos įvertinimu. Todėl visuomenės laimingumui įvertinti metodikoje bus naudojami Europos gyvenimo kokybės tyrimų (EQLS) rezultatai – visuomenės apklausų būdu gaunamas *laimės jausmo (laimės lygio)* įvertinimas dešimtbalėje skalėje.

Q_2 – visuomenės dvasinės (emocinės) būklės indeksas (2 GK sritis – Emocinė būklė, dvasinė savijauta)

$$Q_2 = \sum a_k \times Q_{2,k}, \quad (11)$$

čia: $Q_{2,k}$ – indeksą sudarantis rodiklis;

a_k – indeksą sudarančio rodiklio lyginamasis svoris (galioja sąlyga: $\sum_k a_k = 1$);

k – rodiklių skaičius.

12 lentelė. Visuomenės dvasinės (emocinės) būklės indekso skaičiavimo metodika

Indek- sas	Indekso pavadinimas	Lyginama- sis svoris a_k	Rodiklio apibrėžimas	Ideali būklė	Kritinė būklė
Q_2	Visuomenės dvasinės (emocinės) būklės indeksas	0,5	2.1. Savizudybių skaičius, tenkantis 100 tūkst. gyventojų per metus	0 (nė vieno savizudybės atvejo per metus)	31 (Lietuva)
			Nuo nuolatinės depresijos, streso, psichologinės įtampos kenčiančių proc.*		
			Alkoholio, narkotinių, psichotropinių medžiagų vartojimas*		
			Nuolatinis nevilties, nepsitikėjimo savimi jausmas (kenčiančių asmenų proc.)*		
		0,5	2.2. Laimės lygio įvertinimas 10 balų skalėje	10	0

* Siūlomas rodiklis. Rodiklio taikymo apribojimai: duomenų apskaita vedama ne visose ES šalyse arba neperiodiškai.

Šeimos gerovė, gyventojų raida. Ši gyvenimo kokybės sritis apjungia tarpusavyje labai susijusias makro- ir mikroaplinkas: šalies demografinę politiką ir šeimos instituciją.

Tai, kad šeima yra viena svarbiausių socialinių institucijų, veikiančių šalies gerovės raidą, pradėta rimtai vertinti tik visai neseniai (Esping-Andersen, 1999), t. y. iki tol nebuvo diskutuojama apie šeimos institucijos ir jos kaitos įtaką šalies gerovės kilimui. Pasak G. Esping-Anderseno, šeima kaip pamatinė socialinė institucija sistemaiškai formuoja žmonių elgesį, lūkesčius ir paskatas. Kaip ir valstybė bei rinka, tai yra dalis reguliacinės infrastruktūros, kuri apibrėžia, kas yra racionalu ir trokštama, ir kuri sudaro sąlygas paklusnumui visuomeninėms normoms ir socialinei integracijai (Esping-Andersen, 1999).

Per paskutinius dešimtmečius šeimos politikoje įvyko nemažai reikšmingų pokyčių: išryškėjo lyčių lygybės politikos paskatinta moterų emancipacija ir jų apsprendimas siekti karjeros vietoje „namų šeimininkės“ pozicijos šeimoje, dažnoje šeimoje jau įgyvendintas „dviejų šeimos maitintojų modelis“ (angl. *dual bread-winner model*), nebepalaikomi ryšiai tarp kartų (tėvų-vaikų-anūkų), palaike gyvenimo „po vienu stogu“ tradiciją ir kartu reiškė savitarpio pagalbą ir abipusį vienu rūpinimąsi kitais, padidėjo nesantuokinių vaikų dalis, tėvų globos netekusių vaikų skaičius. Šios permainos veikia ir bendrą šalies gerovės raidą, nes sukelia tokius reiškinius kaip demografinė krizė ir skatina peržiūrėti ir reformuoti valstybėje vykdomą demografinę ir šeimos politiką.

Taigi čia išryškėja viena ryškiausių šaliai nepalankių demografinių procesų priežasčių – *šeimos instituto destabilizacija, silpnėjantys šeimyniniai saitai, nepilnų šeimų skaičiaus didėjimas*. Tokių problemų atsiradimas ir plitimas gali būti paaiškinamas ir socialinėmis ekonominėmis transformacijomis: gyventojai, ypač jaunimas, siekdami išsilavinimo, įsitvirtinti darbo rinkoje, apsirūpinti būstu, susiduria su ekonominiais sunkumais tiek dėl nepakankamai efektyvios paramos šeimai politikos, tiek dėl kintančio gyvenimo stiliaus, vertybinių orientacijų, gyvenimo būdo ir prioritetų, elgsenos, liberalėjant santykiams ir stiprėjant individualizacijai.

Tarptautinio Šeimos politikos instituto Europos Parlamento pateiktoje analitinėje ataskaitoje nurodoma, kad per pastaruosius 25 metus skyrybų skaičius žemyne išaugo 55 proc., ir dabar santuoka suyra maždaug kas 30 sekundžių. Gausėja porų, kurios gyvena neįregistravus-

sios santuokos, gausėja nepilnų šeimų, *ypač daugėja niekada nesituokusiųjų*. Dėl šių pokyčių *Europoje gimstamumas pasiekė vieną žemiausių lygių*.

Kaip pažymi G. Esping-Andersen, vienas didžiausių šių laikų paradoksų yra tai, kad familialistinė politika yra kontraproduktyvi šeimų formavimosi skatinimo tikslams (Gudžinskas, 2012). Nors familialistiniai režimai pabrėžia didelės, gerai integruotos, stabilios ir atsakingos šeimos idealus, iš tikrųjų Ispanija ir Italija – dvi familialistinės šalys – pasižymi vienu mažiausių gimstamumo lygiu, kai labiausiai „iššeimyninti“ Skandinavijos šalių gerovės režimai pasižymi aukščiausiu gimstamumo lygiu Europoje (Esping-Andersen, 1999). Vienas esminių šio paradokso paaiškinimų slypi tame, kad šiuolaikinėje poindustrine vadinamoje visuomenėje vykstant moterų emancipacijai, kai moterys siekia išsilavinimo ir profesinės karjeros, gausi šeima tampa ypač nepatraukli perspektyva ekonominiu ir finansiniu požiūriu, jei būtent šeima turi prisiimti daugumą gerovės įsipareigojimų. Šia prasme, gerai išplėtotas vaikų priežiūros institucijų tinklas, nemokamas švietimas, veiksminga sveikatos apsaugos sistema, taip pat kitos priemonės, leidžiančios moterims bent iš dalies dalyvauti darbo rinkoje, šią dilemą tarp šeimos ir karjeros švelnina ir iš esmės suteikia galimybę jų abiejų siekti tuo pačiu metu (Gudžinskas, 2012).

Išvardintos aplinkybės neigiamai veikia ne tik dabartinę gyventojų būklę, bet ir ateities kartų gyvenimo kokybę. Mažėjantis šeimų formavimasis reiškia ir mažesnę gimstamumą, ir kartu – mažėjančią darbo jėgos pasiūlą, mažesnę mokesčių surinkimą, aukštesnę skurdo riziką lygi, taigi neigiama gyventojų raida turi ne tik ekonominį poveikį, bet ir gresia šalies gyvybingumui apskritai.

Atsižvelgiant į aktualiausias gyventojų raidos problemas, darbe pateikiamoje skaičiavimo metodikoje gyventojų gyvenimo kokybę šioje srityje siūloma vertinti pagal du subindeksus: *reprodukcijos* subindeksą, apibūdinantį gyventojų raidą (makrolygmenyje), ir *šeimos gerovės subindeksą*, apibūdinantį šeimos instituto stabilumą (mikrolygmenyje). Rodikliai, pagal kuriuos skaičiuojami minėti subindeksai, pateikiami 13 lentelėje (į skaičiavimo metodiką įtraukiamas ir nepaminėtas, tačiau Lietuvai pastarąjį dešimtmenį ypač aktualus emigracijos mastą apibūdinantis rodiklis – emigrantų skaičius, tenkantis 1 tūkst. gyventojų). Subindeksams priskyrus lyginamuosius svorius ir juos susumavus, gaunamas sudėtinis gyventojų raidos indeksas.

Q₃ – gyventojų raidos indeksas (3 GK sritis – Šeimos gerovė, gyventojų raida)

Gyventojų raidos indeksas susideda iš dviejų aptartų subindeksų ir skaičiuojamas pagal formulę:

$$Q_3 = \sum a_k \times Q_{3,k}, \quad (12)$$

čia: $Q_{3,k}$ – indeksą sudarantis subindeksas;

a_k – indeksą sudarančio subindeksa lyginamasis svoris (galioja sąlyga: $\sum_k a_k = 1$);

k – subindeksų skaičius.

$$Q_{3,k} = \sum a_m \times Q_{3,m}, \quad (13)$$

čia: $Q_{3,k}$ – indeksą sudarantis subindeksas;

$Q_{3,m}$ – subindeksą sudarantis rodiklis;

a_m – subindeksą sudarančio rodiklio lyginamasis svoris (galioja sąlyga: $\sum_m a_m = 1$);

m – rodiklių skaičius.

13 lentelė. Gyventojų raidos indekso skaičiavimo metodika

In-dek-sas	Indekso pavadinimas	Lygi-namas-is svoris a_k	Sub-indek-sas	Subin-dekso pavadinimas	Lygi-namas-is svoris a_m	Rodiklio apibrė-žimas	Ideali būklė	Kritinė būklė
Q_3	Gyventojų raidos indeksas	0,6	$Q_{3.1}$	Repro-dukcijos subindek-sas	0,33	3. 1. 1.Natūralus gy-ventojų priaugis, tenkantis 1000 gyv.	10,4 (Airija)	(-5,1) (Bulgarija)
					0,33	3.1.2. Suminis gimstamumo rodiklis	2,1 (Airija)	1,15 (Latvija)
					0,33	3.1.3. Emigrantų skaičius, tenkantis 1 tūkst. gyv.	0,2 (Bulga-rija)	25 (Lietuva)
		0,4	$Q_{3.2}$	Šeimos gerovės subin-dek-sas	0,5	3.2.1. Santuokų / ištuokų santykis	6,6 (Airija)	1,3 (Belgija)
					0,5	3.2.2. Vidutinė part-nerių sugyvenimo trukmė, metais	29 (Kroatija)	17 (Jungtinė Karalystė)
						Nesantuokinių vaikų skaičius arba tėvų globos netekusių vaikų skaičius, tenkantis 100 tūkst. gyventojų*	0 (nė vieno vaiko, neteku-sio tėvų globos)	100 beglo-bių vaikų 100 tūkst. gyventojų

* Siūlomas rodiklis. Rodiklio taikymo apribojimai: duomenų apskaita vedama ne visose ES šalyse arba neperiodiškai.

2.3.2. Ekonominių sąlygų ir materialinės gerovės rodiklių parinkimas ir sintezė: indeksų skaičiavimo metodika

Ekonominės sąlygos. Valstybės vykdoma ekonominė politika, vyriausybės pasirinkta ir finansuojama ekonomikos plėtros strategija tiesiogiai veikia ne tik materialinę gyventojų gerovę, bet ir bendrą šalies gyventojų gyvenimo kokybę, nes su viešosios politikos įgyvendinimu ir nuo šalies ekonominės padėties priklausančiu gyventojų gyvenimo lygiu tampriai susijusios ir kitos gyvenimo kokybės sritys: galimybės užsitikrinti tinkamas gyvenimo sąlygas, apsirūpinti būstu, įgyti norimą išsilavinimą, pasirinkti profesinę veiklą, gyvenamąją vietą, laisvalaikio praleidimo būdus.

Nors per pastaruosius dešimtmečius valstybinį ekonomikos reguliavimą (ypač pereinamosios ekonomikos šalyse) ėmė sparčiai keisti ekonominės veiklos liberalizavimas ir valstybė vis mažiau gali reguliuoti transnacionalinių korporacijų veiklą, vykdyti kainų kontrolę ir valstybės vaidmuo ekonominiame gyvenime ima mažėti, visgi labai reikšmingas išlieka valstybės indėlis, užtikrinant finansinį stabilumą, paskirstant valstybės biudžetą valdymo sritims, reguliuojant nedarbo ir infliacijos lygį, didinant verslo konkurencingumą, užtikrinant viešąsias paslaugas ir skatinant jų plėtrą. Nuo to, kiek ir kokias funkcijas imasi vykdyti valstybė, priklauso ir priemonės, kokias ji naudoja ekonomikos reguliavimui. Šiuo metu bene dažniausiai naudojamos netiesioginės priemonės, t. y. mokesčių, pinigų, kreditavimo politikos.

Valstybei prisiimant svarbų vaidmenį, suprantama, kad reikia patikrinti, kaip pasiteisina valstybės vykdomos priemonės, todėl vis labiau domimasi ir valstybės vykdomos politikos efektyvumo vertinimu. Pasaulio bankas nuo 1996 m. pradėjo skelbti pasaulio šalių *Valdžios efektyvumo reitingus* (angl. *government effectiveness*). Šis rodiklis skaičiuojamas remiantis tarptautinių ir nacionalinių ekspertų vertinimais ir apklausų duomenimis, pvz. Verslo įmonių aplinkos tyrimu (*Business Enterprises Environment Survey*), „Economist“, „Gallup“, Pasaulio ekonomikos forumo pranešimais ir kitais šaltiniais. Į rodiklio sampratą įeina viešųjų paslaugų kokybė, valstybės tarnybos kokybė, jos nepriklausomumo nuo politikų laipsnis, politikos formavimo ir įgyvendinimo kokybė, vyriausybės įsipareigojimų vykdyti šias politikas patikimumas (pagal 2012 m. duomenis, Lietuva užima 21-ą vietą iš 27-ių ES valstybių narių).

Kitas Lietuvos analitikų naudojamas būdas vyriausybės veiklai įvertinti – *Vyriausybės veiklos efektyvumo indeksas*, apimantis 9 rodiklius: biudžeto deficitą, socialinių apsaugos fondų deficitą, valstybės išlaidas nuo BVP, mokesčių laisvės dieną, „*Transparency International*“ skaičiuojamą korupcijos suvokimo indeksą, Pasaulio banko „*Easy of Doing Business*“ indeksą, valstybės skolos riziką, administracinio valstybės aparato sąnaudų dalį biudžete, valdininkų ir valstybės tarnautojų skaičių (Lietuvoje 2011 m. šis indeksas 10 balų skalėje siekė vos 3,7 balo).

Apibendrinant ekonomistų ir finansų analitikų pagrindiniais laikomus valstybės ekonominę politiką atspindinčius parametrus, pagal kuriuos yra lyginama ekonominė situacija įvairiose šalyse, autorė siūlo sudaryti integruotą *ekonominių sąlygų indeksą*, apjungiant šiuos rodiklius:

1. *Nedarbo lygis, proc.* – nedirbančių asmenų, kurie galėtų ir norėtų dirbti (bedarbių), tačiau neturi tokios galimybės, santykis su visais darbingais asmenimis, išreikštas procentais.
2. *Vidutinės metinės infliacijos lygis, proc.* – jai skaičiuoti naudojamas suderintas vartotojų kainų indeksas (SVKI), kuris yra su kitomis ES šalimis pagal metodologiją suderintas Laspeireso tipo „vartotojų infliacijos“ kainų indeksas, rodantis vidutinį kainų pokytį išlaikant bazinio laikotarpio namų ūkių vartojimo išlaidų struktūrą ir vartotojų populiacijos sudėtį.
3. *Kainų lygio indeksas* ($ES\ 27 = 100$) – rodiklis, parodantis kainų pokyčius esamuoju laikotarpiu, skaičiuojamas kaip bazinio ir lyginamojo laikotarpio santykis.
4. *Biudžeto deficitas, proc. nuo BVP* – biudžeto išlaidų perviršio, palyginti su pajamomis, santykis su BVP.
5. *Valstybės skola, proc. nuo BVP* – tai visų išleistų ir dar nepadengtų valstybės paskolų sumos kartu su priskaičiuotomis už jas palūkanomis santykis su BVP.
6. *Mokesčių našta šalyje* – tai mokesčių pajamų santykis su BVP.
7. *Valstybės išlaidos, proc. nuo BVP* – valstybės išlaidų santykis su BVP (anot Rahno kreivės, pasiekus tam tikrą valstybės išlaidų lygį (15-30 proc. nuo BVP) egzistuoja neigiama priklausomybė tarp valstybės išlaidų nuo BVP ir šalies ekonomikos augimo greičio. Kuo šis rodiklis mažesnis, tuo spartesnis šalies ekonomikos augimas).
8. *Palankių verslo sąlygų indeksas* (*Easy of doing business* reitingas) – Pasaulio banko sudarytas verslo aplinką apibūdinantis indeksas (kuo šalis užima aukštesnę vietą pasaulio valstybių „*Doing business*“ sąraše, tuo joje lengviau veikti verslui, šalis patraukli investuotojams).
9. *Tiesioginės užsienio investicijos, proc. nuo BVP* – užsienio fizinių ir juridinių asmenų šalyje arba šalies fizinių ir juridinių asmenų užsienyje įsigijamas ilgalaikis turtas, žemė, pastatai, įrenginiai ar veikiančios įmonės (jų akcijos).
10. *Einamosios sąskaitos balansas* rodo konkrečios šalies ir kitų šalių pinigų srautų apyvartą ir faktiškai remiasi užsienio prekybos balansu, t.y. parodo koks yra santykis tarp eksporto ir importo.

Ekonominių sąlygų indeksas skaičiuojamas pagal formulę:

$$q_4 = \sum a_k \times q_{4,k}, \quad (14)$$

Šis indeksas naudojamas tik tam tikroms visuomenės materialinę būklę lemiančioms ekonominėms sąlygoms (makroekonominėi aplinkai) įvertinti bei joms palyginti laiko arba geografiniu aspektu.

čia: $q_{4,k}$ – indeksą sudarantis rodiklis;

a_k – indeksą sudarančio rodiklio lyginamasis svoris (galioja sąlyga: $\sum_k a_k = 100$);

k – rodiklių skaičius.

14 lentelė. Ekonominių sąlygų indekso skaičiavimo metodika

In-dek-sas	Indekso pavadinimas	Lyginamasis svoris a_k	Rodiklio apibrėžimas	Ideali būklė	Kritinė būklė
q_4	Ekonominių sąlygų indeksas	0,1	4.1. Nedarbo lygis, proc.	3 proc.	22 proc. (Ispanija)
		0,1	4.2. Vidutinės metinės infliacijos lygis, proc.	3 proc.	16 proc. (Latvija),
		0,1	4.3. Kainų lygio indeksas (ES 27 = 100)	50 proc. (Bulgarija)	140 proc. (Norvegija, Danija)
		0,1	4.4. Biudžeto deficitas, proc. nuo BVP	5,5 proc. (Suomija)	15,5 proc. (Graikija)
		0,1	4.5. Valstybės skola, proc. nuo BVP	4 proc. (Estija)	165 proc. (Graikija)
		0,1	4.6. Mokesčių našta šalyje	19 proc. (Kipras)	60 proc. (Vengrija)
		0,1	4.7. Valstybės išlaidos, proc. nuo BVP	34 proc. (Slovakija)	55 proc. (Suomija)
		0,1	4.8. <i>Easy of doing business</i> reitingas (Pailankių verslo sąlygų indeksas).	1 vieta iš 183	183 vieta
		0,1	4.9. Tiesioginės užsienio investicijos, proc. nuo BVP	44 proc. (Belgija)	8 proc. (Kipras)
		0,1	4.10. Einamosios sąskaitos balansas	9 (Švedija)	24 (Bulgarija)

Materialinė gerovė. Gyventojų materialinė gerovė priklauso nuo ekonominių sąlygų šalyje, nuo valstybėje vykdomos ekonominės politikos, nuo globalizacijos ir integracijos sąlygomis susiformavusios tarptautinės aplinkos ir kitų išorės sąlygų. O šių sąlygų pasekmė: tam tikras gyvenimo lygis, turtingas nelygybės laipsnis, pajamų ir vartojimo diferenciacija, gyventojų gyvenimo sąlygos – būtent šių pasekmių subindeksai ir skaičiuojami, siekiant įvertinti gyventojų materialinę būklę, kaip sudėtinę gyvenimo kokybės dalį.

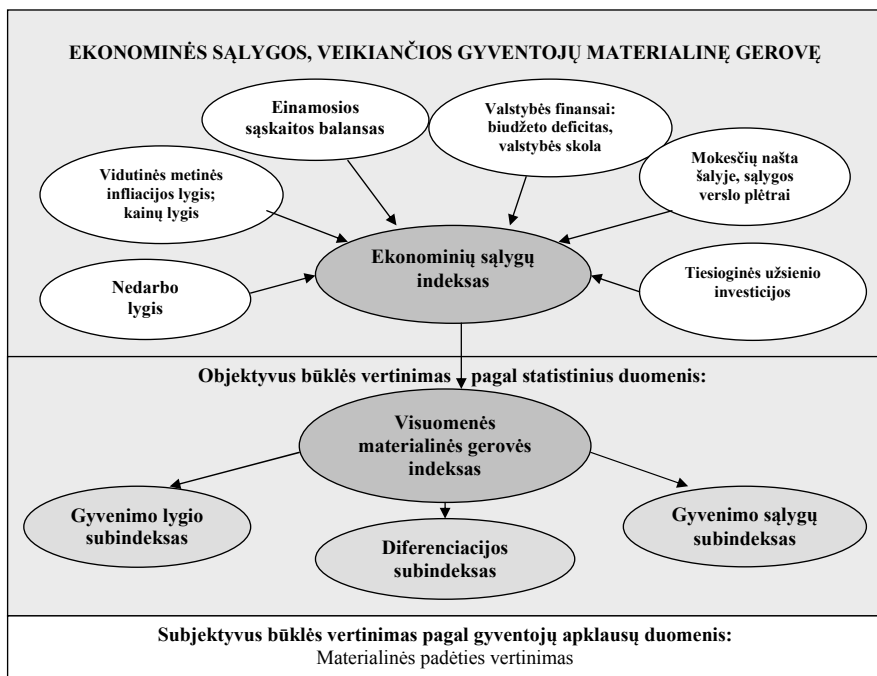

9 pav. Ekonominės sąlygos, veikiančios gyventojų materialinę gerovę

Visuomenės gyvenimas negali būti kokybiškas, jei nėra kokybiški individualūs gyvenimai, t. y. nėra užtikrinamos pagrindinės reikmės – pakankamos pajamos, socialinės garantijos, apsirūpinimas būstu ir būtinomis buitinėmis reikmėmis. Tačiau gyventojų gerovės matavimai vartotojiškoje visuomenėje atskleidžia tam tikrus paradoksus – *pasitenkinimas gyvenimu nedidėja tiesiog proporcingai augančioms pajamoms*, t. y. materialinė gerovė dar nedaro žmogaus laimingo. Gyventojų reikmės ir požiūris į jas daugeliu atvejų dar priklauso ir nuo šalies istorijos, ekonominio išsivystymo, gyventojų šeimyninės padėties, sveikatos būklės, mentaliteto, išsilavinimo, kultūros lygio, todėl ir *tos pačios pajamos įvairiems asmenims gali reikšti visiškai skirtingą gerovės lygį*. Tokiu atveju gyventojų gerovės lygį turėtume sutapatinti su jo galimybės mįtenkinti norus.

Ekonominėje literatūroje gyvenimo lygis dažniausiai įvardijamas kaip vienas pagrindinių socialinės ir ekonominės raidos parametų. Jis priklauso nuo amens ar namų ūkio gaunamų pajamų, perkamų prekių ir paslaugų kainų. Gyvenimo lygio kilimas vertinamas augančiomis visuomenės vidutinėmis pajamomis. Tačiau gyvenimo lygiui tiksliau išmatuoti galima taikyti ne tik pajamas ir prekių ar paslaugų įperkumą apibūdinančius rodiklius.

Disertantės siūlomas *gyvenimo lygio subindeksas* susideda iš šių normuotų statistinių rodiklių:

1. *BVP, tenkančio 1 gyv., išreikšto PGS, realios apimtys indeksas* ($ES\ 27 = 100$). Šalies ekonominės raidos lygiui nusakyti ir šalims tarpusavyje palyginti ilgą laiką buvo naudojamas BVP, tenkantis 1 gyventojui, perskaičiuotas pagal perkamosios galios standartą (PGS). Tačiau kaip teigia pastarojo meto mokslininkų ekonomistų suformuotos naujosios ekonominės plėtros koncepcijos, ekonomikos augimo, išreikšto BVP, negalima sutapatinti

su tolygiu gyvenimo kokybės gerėjimu. Pavyzdžiui, Meksika pagal BVP / 1 gyv. lenkia Lietuvą, tačiau pagal daugumą socialinių rodiklių (išsimokslinimą, sveikatos apsaugą, būsto patogumus) gerokai atsilieka. Kadangi gyvenimo kokybę apibūdina ne tik bendrosios pajamos, šis rodiklis sudaro tik dalį gyvenimo lygio subindekso.

2. *Gyventojų ties skurdo riba ir socialinė atskirtimi proc. nuo visų gyventojų.* Skurdo rodikliai kiekvienoje šalyje yra skirtingi, nes skaičiuojami pagal konkrečios šalies gyvenimo lygi. Todėl ir turtingiausiose, ir skurdžiausiose ES šalyse jie ne itin smarkiai skiriasi, siekia apie 20 proc., tačiau, be jokios abejonės, šie skaičiai reiškia gana skirtingą gyvenimo lygį.

Vystantis visuomenei skurdo sąvoka kinta ir skirtingai suprantama įvairiose šalyse. Prieš keletą dešimtmečių skurdas būdavo apibrėžiamas kaip ekonominių išteklių stygius būtinoms poreikiams tenkinti. Išsivysčiusių šalių skurstantis žmogus silpnai išsivysčiuosioje šalyje nebūtų priskirtas prie skurstančiųjų grupės. Pastaruoju metu skurdo sąvoka apibrėžiama bendriau. Skurstančiais individualiais ar šeimomis laikomi tie, kurių materialiniai, kultūriniai ir socialiniai išteklių nepakankami savo šalyje susiklosčiusiam minimaliam gyvenimo būdai tenkinti (Rudzkienė, 2005).

Absoliuti skurdo riba – tai nustatytas minimalus pajamų ir išlaidų lygis būtiniausioms reikmėms patenkinti. Lietuvoje kaip atitiktum šiai skurdo ribai yra minimalus gyvenimo lygis (MGL). Absoliutaus skurdo riba turėtų būti apskaičiuojama remiantis minimaliomis asmeninio vartojimo normomis. Pasaulio bankas kaip didelio ir vidutinio skurdo standartą siūlo taikyti vieno ir dviejų dolerių pajamas per dieną.

Santykinė skurdo riba siejama su pajamų ar išlaidų vidutiniais rodikliais (aritmetiniu vidurkiu arba mediana). Ši skurdo riba visiškai priklauso nuo pajamų (išlaidų) pasiskirstymo visuomenėje ir kinta tiek keičiantis gyventojų pasiskirstymui pagal gyvenimo lygį, tiek augant ar smunkant vidutiniam gyvenimo lygiui šalyje. Pagal santykinio skurdo kriterijų prie skurstančiųjų priskiriami tie visuomenės nariai, kurių asmeninės pajamos daug mažesnės nei vidutinės.

Subjektyvi skurdo riba nustatoma klausiant respondentų, kiek pinigų jiems užtektų minimaliems poreikiams tenkinti. Dažniausiai ši skurdo riba yra daug aukštesnė, negu apskaičiuota kitais metodais, kadangi subjektyvi skurdo riba nustatoma apklausiant asmenis, turinčius skirtingas pajamas. Turtingų gyventojų minimalūs poreikiai paprastai yra daug didesni nei skurstančiųjų (Rudzkienė, 2005).

Gyvendamas skurde, žmogus patiria įvairiausių sunkumų: nuo pinigų stygiaus maistui ar drabužiams iki bėdų dėl vargano būsto ar net benamystės. Be to, skurdas gerokai sumažina gyvenimo būdo pasirinkimo galimybes, kurios skatina *socialinės atskirties* atsiradimą.

Socialinė atskirtis yra kompleksinis reiškinys, atspindintis tam tikrų asmenų ar grupių negalėjimą ar nesugebėjimą naudotis visuomenės sukuriama gėrybėmis, dalyvauti darbinėje veikloje, bendruomenės gyvenime. Šis reiškinys gali atsirasti dėl įvairių priežasčių: nepakankamų pajamų, ligos, neįgalumo, ilgalaikio nedarbo, priklausomybės nuo psichotropinių medžiagų, kalbos nemokėjimo ir pan. Socialinę atskirtį lemia įvairūs ir dažnai skirtingi veiksniai, kurie nuveda prie labai panašaus uždaro priešasčių-pasekmių rato. Pavyzdžiui, probleminėse šeimose gyvenantys vaikai patenka į vadinamuosius „skurdo spąstus“ – neįvyja reikiamos kvalifikacijos, tampa ilgalaikiais bedarbiais, priklausomais nuo valstybės paramos, nemotyvuotais dirbti; į jų galimybes skeptiškai žiūri darbdaviai ir visuomenė (toks požiūris dažnai įgyja ir diskriminacijos požymių).

Socialinės atskirties sąvoka integruoja skurdo, socialinių teisių netekimo bei netikrumo dėl jų sąvokas. Socialinės atskirties sąvoka pirmą kartą buvo pavartota 1974 m. Prancūzijoje, o nuo devintojo dešimtmečio pabaigos Europos komisija (vėliau ES) ją pradėjo plačiai vartoti kalbėdama apie socialines problemas, susijusias su ilgalaikie bedarbyste,

žemos kvalifikacijos darbininkais bei imigrantais. Socialinė atskirtis kaip reiškinys turi sąlygas egzistuoti daugėjant benamių, landynių gyventojų, ilgalaikių bedarbių, kai darbo ir pajamų neturi migrantai bei kai kurios etninės mažumos, kai didėja darbo netekimo rizika darbo rinkos naujokams.

Socialinės atskirties sąvoka vertinga tuo, kad apibūdina ne tik esamą situaciją, bet ir vykstančius procesus. Kiekvienoje visuomenėje egzistuoja dalis gyventojų, kurie nedalyvauja (yra atskirti) ekonominiame ir socialiniame gyvenime, negali be kitų pagalbos naudotis socialinėmis teisėmis, kenčia dėl nepakankamos savivarbos ar ilgalaikio pažeminimo. Sumažėjus pajamų mažiau tam tikro lygio, neproporcingai pradeda plisti pasitraukimas arba išstūmimas iš aktyvios narystės visuomenėje, t. y. didėja socialinė atskirtis (Rudzkienė, 2005).

Šios problemos mastą didina nepalankios demografinės tendencijos – gimstamumo mažėjimas, šeimos struktūros kitimas (daugėja šeimų, kuriose yra tik vienas iš tėvų, dažniausiai – motina), visuomenės senėjimas. Didelė emigracija taip pat sukelia socialinės integracijos sunkumus, nes nemažai jaunų tėvų išvyksta dirbti į užsienį, palikdami savo vaikus prižiūrėti tėvams ar seneliams. Šios tendencijos reiškia, kad ateityje reikia tikėtis socialinių paslaugų paklausos augimo.

3. *Išlaidos pensijoms nuo BVP dalis, proc.* Šį rodiklį galima traktuoti dvejopai: didesnis procentas nuo BVP atspindi aukštesnę pensijų lygį šalyje, tačiau kartu gali būti ir senstančios visuomenės požymis, kuomet vis mažesnei darbingo amžiaus asmenų daliai tenka didėjanti išlaidų pensijoms dalis. Tačiau šioje metodikoje bus laikomasi nuomonės, kad didesnis procentas nuo BVP reiškia aukštesnę vidutinę pensiją šalyje (remiantis statistiniais duomenimis, ES šalyse išlaidų pensijoms vidurkis svyruoja tarp 11-12 proc. BVP, tuo tarpu Lietuvoje išlaidos pensijoms tesudaro tik 6-8 proc. BVP; kadangi šie dydžiai koreliuoja ir su vidutinės pensijos dydžiais, todėl laikoma, kad autorės prielaida teisinga).
4. *Gyventojų, gyvenančių namų ūkiuose, kurių būsto išlaidos sudaro daugiau kaip 40 proc. namų ūkio disponuojamų pajamų.* Tiesiogiai su gyvenimo lygiu susijęs rodiklis parodo, kokia dalis gyventojų didžiąją dalį savo pajamų turi skirti vienai iš būtiniausių reikmių – būstui išlaikyti. Pagal Lietuvos statistikos departamento apibrėžimą, išlaidos būstui išlaikyti – tai mokesčiai už būsto nuomą, elektrą, dujas, šildymą, kurą, vandenį, kitas komunalines paslaugas, įskaitant šildymo, karšto ir šalto vandens išlaidų kompensacijas, palūkanas už būsto paskolą, būsto draudimą. Suprantama, šis rodiklis labai priklauso nuo gyventojų pajamų lygio, tačiau kartu parodo ir būsto, komunalinių paslaugų brangumą, t. y. disproporcijas tarp gaunamų pajamų ir būtiniausių išlaidų.
5. *Vidutinis darbo užmokestis (VDU) leidžia įvertinti vidutinį gyventojų pajamų lygį ir palyginti jį su kitų šalių gyventojų pajamų lygiu, tačiau kadangi skirtingose šalyse tos pačios pajamos gali reikšti skirtingą perkamąją galią, tikslingiau vertinti VDU pagal perkamosios galios standartą (PGS).*

Gyvenimo lygiui apskaičiuoti autorė siūlo ir šiuos rodiklius, tačiau dėl statistinių duomenų trūkumo į empirinį tyrimą jie nebus įtraukiami:

6. *Minimalaus ir VMDU santykis.* Už vidutinį darbo užmokestį iškalbingesnis rodiklis – minimalaus darbo užmokesčio santykis su vidutinėmis žmonių pajamomis, t. y. kokia yra minimali žmonių alga palyginti su vidutiniu atlyginimu, kadangi jis parodo tikrąjį minimalaus darbo užmokesčio lygį ir perkamąją galią, lyginant su vidutinės pajamos gaunančiu gyventoju.
7. *Vidutinės išlaidos maisto produktams (proc. nuo visų vartojimo išlaidų).* Šis rodiklis atspindi, kokią dalį išlaidų sudaro viena iš būtiniausių žmogaus reikmių. Suprantama, kad

daugiau nei 40-50 proc. vartojimo išlaidų maistui byloja apie menką namų ūkių gebėjimą išsilaikyti ir vidutinio gyvenimo lygio neatitinkantį maisto produktų brangumą šalyje (pagal 2011 m. statistinius duomenis, vidutinis lietuvis vien tiktai maisto produktams, be gėrimų ir alkoholio, išleidžia praktiškai ketvirtadalį visų savo išlaidų. Tuo tarpu standartinis europietis išleidžia 12–14 proc.).

8. *Būsto įperkamumas* parodo gyventojų galimybes įsigyti būstą savo šalyje ir jam apskaičiuoti yra naudojamas dviejų kriterijų – kainos ir atlyginimo – santykis (paprastai skaičiuojama, kiek m² gali įsigyti 1 asm. už 12 mėn. darbo užmokestį).
9. *Gyventojų santaupos, tenkančios 1 gyv.* taip pat vienas reikšmingų gyvenimo lygį atspindinčių rodiklių. Santaupos – tai disponuojamų pajamų dalis, kuri nėra vartojama. Santaupos taip pat gali garantuoti pajamų ir vartojimo didėjimą ateityje, nes jos yra ir investicijų pagrindas. Paprastai pasiturintys, didesnes pajamas gaunantys asmenys taupo daugiau negu neturtingi ne tik absoliutine verte, bet ir didesniu lyginamuoju svoriu, lyginant su gaunamomis pajamomis. Tačiau statistikai paskaičiuotos vidutinės vienam gyventojui tenkančios santaupos gali neatspindėti aukšto diferenciacijos lygio tarp skurdžiausiai ir labiausiai pasiturinčių gyventojų, todėl tiksliau analizuoti jų pasiskirstymą tarp kvartilų ar decilių.

Pajamų pasiskirstymo netolygumui įvertinti taikomi įvairūs metodai: *Gini* koeficientas, *struktūriniai* koeficientai, *Robino Hudo (Robin Hood)* indeksas, *Atkinsono (Atkinson)* indeksas, *Teilo (Theil) entropijos* indeksas.

Nėra vieno „geriausio“ pajamų pasiskirstymo tolygumo mato. Šie matai yra susiję tarpusavyje (jų koreliacijos koeficientas didesnis nei 0,8). Skirtingi matai nevienodai reaguoja į pajamų perskirstymą visuomenės sluoksniuose. Pavyzdžiui, Atkinsono indeksas labiau siejasi su skurdo paplitimu, Gini koeficientas mažai reaguoja į pajamų perskirstymą viduriniuosiuose sluoksniuose, Robin Hudo indeksas nejautrus pajamų perskirstymui, jei jis vyksta toje pačioje pajamų vidurkio pusėje ir pan. (Rudzkiene, 2005).

Būtent pajamų ir išlaidų pasiskirstymo netolygumui įvertinti darbo autorė siūlo įvesti *diferenciacijos subindeksą*, kuris susideda iš šių normuotų statistinių rodiklių:

1. *Nelygybės (Gini) koeficientas* yra dažniausiai naudojamas pajamų pasiskirstymo netolygumo matas. Šio koeficiento dydis kinta nuo 0 iki 1, ir kuo ši reikšmė didesnė, tuo gilesnė nelygybė. Laikoma, kad jei Gini koeficiento reikšmė mažesnė už 0,25, gyventojų pajamų diferenciacijos lygis yra labai žemas, jei didesnė už 0,30 – esama esminių gyventojų pajamų diferenciacijos netolygumų (Rudzkiene, 2005).
2. *Pajamų diferenciacija (I ir V kvintilių) arba kvintilinis diferenciacijos koeficientas* taip pat naudojamas, siekiant nustatyti vidutinių disponuojamųjų pajamų nelygybę šalyje (pajamų diferenciacijai matuoti gali būti naudojami keli metodai, tarp jų skirstymas pagal pajamas į decilius, kvintilius arba kvartilius, modos, medianos, Gini koeficientas, Lorenzo kreivė). Kvintilinis diferenciacijos koeficientas parodo, kiek kartų 20 proc. turtingiausių gyventojų pajamos viršija 20 proc. skurstančių gyventojų pajamas.
3. *Suminė (bendra) vartojimo diferenciacija (I ir X decilių)* apibūdina vartojimo išlaidų nelygybę ir parodo, kiek kartų 10 proc. turtingiausių gyventojų vartojimo išlaidos viršija 10 proc. skurstančių gyventojų pajamas.

Gyvenimo sąlygų subindeksas apima statistinius rodiklius, apibūdinančius esmines gyventojų gyvenimo sąlygas: būsto kokybę, apsirūpinimą buitinėmis reikmėmis, automobiliais, kita įranga.

1. *Materialinio nepritekliaus lygis* – tai rodiklis, rodantis, kokią visų gyventojų dalį sudaro asmenys, kurie dėl lėšų stokos susiduria su tam tikrais materialinio nepritekliaus elementais. Pagal *Eurostat* metodiką laikoma, kad asmuo susiduria su materialiniu nepri-

teklumi, jei jis susiduria su bent 3 materialinio nepritekliaus elementais iš 9. Į materialinio nepritekliaus elementų sąrašą įtraukti 5 ekonominiai sunkumai ir keturi ilgalaikio naudojimo daiktai, kurių namų ūkis neturi dėl lėšų stokos. Ekonominiai sunkumai: 1) namų ūkis dėl pinigų stokos negali laiku sumokėti būsto nuomos, komunalinių mokesčių, būsto ar kitų paskolų, kredito įmokų, 2) namų ūkis neturi galimybės praleisti bent savaitę atostogų ne namuose, 3) namų ūkis negali sau leisti pakankamai šildyti būsto, 4) namų ūkis negali sau leisti bent kas antrą dieną valgyti mėsos, žuvies ar analogiško vegetariško maisto, 5) namų ūkis negalėtų apmokėti nenumatytų išlaidų (išlaidų suma lygi ankstesnių metų mėnesinei skurdo rizikos ribai) iš savo lėšų. Ilgalaikio naudojimo daiktai: 1) telefonas, įskaitant mobilųjį, 2) spalvotas televizorius, 3) skalbimo mašina, 4) automobilis. Jei asmuo susiduria su ne mažiau kaip 4 materialinio nepritekliaus elementais, laikoma, kad asmuo susiduria su dideliu materialiniu nepriteklumi.

2. *Gyventojų, gyvenančių perpildytuose būstuose, proc.* – rodiklis, rodantis, kokią visų gyventojų dalį sudaro asmenys, gyvenantys perpildytu laikomame būste. Būstas laikomas perpildytu, jei namų ūkis užima mažiau kambarių, nei nustatytas minimalus kambarių skaičius. Minimalus kambarių skaičius nustatomas taip: vienas kambarys namų ūkiui; vienas kambarys kiekvienai sutuoktinių ar sugyventinių porai; vienas kambarys kiekvienam vyresniam nei 18 metų namų ūkio nariui, nepriskirtam prie ankstesnės kategorijos; vienas kambarys dviems 12–17 metų amžiaus tos pačios lyties asmenims; vienas kambarys kiekvienam 12–17 metų asmeniui, nepriskirtam prie ankstesnės kategorijos; vienas kambarys dviems vaikams iki 12 metų amžiaus. Atskira virtuvė įskaitoma į kambarių skaičių, jei ji naudojama ne tik maisto ruošimui (pagal Lietuvos statistikos departamento apibrėžimą).
3. *Individualių lengvųjų automobilių skaičius, tenkantis 1000 gyv.* arba automobilizacijos lygis – tai rodiklis, parodantis visuomenės apsirūpinimą automobiliais individualioms reikmėms ir kartu rodiklis, apibūdinantis automobilių transporto plėtrą ir automobilių eismo intensyvumą šalyje. Kokybines gyventojų gyvenimo sąlygas dar tiksliau apibūdina užregistruotų naujų lengvųjų automobilių skaičius, tenkantis 1000 gyv., tačiau dėl periodiškai nevedamos statistikos ES šalyse į empirinį tyrimą įtraukti šį rodiklį nebuvo galimybės.

Gyvenimo sąlygoms įvertinti autorė siūlo ir šiuos rodiklius, kurie atliekant empirinį tyrimą dėl statistinių duomenų trūkumo nebus įtraukiami:

4. *Gyventojų apsirūpinimas patogumais būstuose* – rodiklis, atspindintis namų ūkių apsirūpinimą būtiniausiais patogumais. Būsto patogumus sudaro ši komunalinė ir būsto įranga: elektros energija, centrinis šildymas, vandentiekis, kanalizacija, elektrinė viryklė, karštas vanduo, vonia, dujos.
5. *Naudingasis plotas, tenkantis vienam gyventojui, m²* – rodiklis, nurodantis vidutinį *naudingą* gyvenamąjį plotą, tenkantį vienam gyventojui.
6. *Namų ūkių apsirūpinimas asmeniniais kompiuteriais*, proc. arba skaičius, tenkantis 1000 gyv. – rodiklis, nurodantis, kokia dalis gyventojų asmeninėms reikmėms yra įsigijusi kompiuterį arba kiek kompiuterių tenka 1000 gyv. šalies gyventojų.
7. *Namų ūkių apsirūpinimas mobiliisiais telefonais / kita buitine įranga*, proc. arba skaičius, tenkantis 1000 gyv. – rodiklis, nurodantis, kokia dalis gyventojų asmeninėms reikmėms yra įsigijusi mobilųjį telefoną ar kitą buitinę įrangą (skalbimo mašiną, indų plovimo mašiną, šaldytuvą, dulkių siurbį ir pan.) arba kiek jų tenka 1000 gyv. šalies gyventojų.

Q_4 – visuomenės materialinės gerovės indeksas (4 GK sritis – Materialinė gerovė)

Visuomenės materialinės gerovės indeksas susideda iš trijų aptartų subindeksų ir skaičiuojamas pagal formulę:

$$Q_4 = \sum a_k \times Q_{4,k}, \quad (15)$$

čia: $Q_{4,k}$ – indeksą sudarantis subindeksas;

a_k – indeksą sudarančio subindekso lyginamasis svoris (galioja sąlyga: $\sum_k a_k = 1$);

k – subindeksų skaičius.

$$Q_{4,k} = \sum a_m \times Q_{4,m}, \quad (16)$$

čia: $Q_{4,k}$ – indeksą sudarantis subindeksas;

$Q_{4,m}$ – subindeksą sudarantis rodiklis;

a_m – subindeksą sudarančio rodiklio lyginamasis svoris (galioja sąlyga: $\sum_m a_m = 1$);

m – rodiklių skaičius.

15 lentelė. Visuomenės materialinės gerovės indekso skaičiavimo metodika

Indek- sas	Indekso pavadinimas	Lygina- masis svoris a_k	Sub- indek- sas	Subin- dekso pavadi- nimas	Lygina- masis svoris a_m	Rodiklio apibrė- žimas	Ideali būklė	Kritinė būklė
Q_4	Visuome- nės ma- terialinės gerovės indeksas	0,4	$Q_{4.1}$	Gyve- nimo lygio subin- deksas	0,2	4.1.1. BVP, tenkan- čio 1 gyventojui, iš- reikšto PGS, realios apimties indeksai (ES 27 = 100)	280 (Liuksem- burgas)	40 (Bulga- rija)
				0,2	4.1.2. Gyventojų ties skurdo riba ir socia- line atskirtimi proc. nuo visų gyventojų	12 (Islandija)	45 (Rumu- nija)	
				0,2	4.1.3. Išlaidos pensijoms nuo BVP dalis, proc.	14 (Austrija)	7 (Bulga- rija)	
				0,2	4.1.4. Gyventojų, gyvenančių namų ūkiuose, kurių būsto išlaidos sudaro daugiau kaip 40 proc. namų ūkio disponuojamų pajamų, proc.	1,5 (Kipras)	24,5 (Graiki- ja)	
				0,2	4.1.5. Vidutinis darbo užmokestis (neto, USD)	4300 (Liuksem- burgas, Danija)	390 (Bulga- rija)	
					Mínimalaus ir VMDU santykis / VMDU, išreikšto PGS, dydis*			

				Vidutinės išlaidos maisto produktams (proc. nuo visų vartojimo išlaidų)*		
				Būsto įperkamus (kiek m ² gali įsigyti 1 asm. už 12 mėn. DU)*		
				Gyventojų santaupos, tenkančios 1 gyv.*		
0,3	<i>Q_{4.2}</i>	Diferenciacijos subindeksas	4.2.1. Nelygybės (Gini) koeficientas	23 (Slovėnija, Islandija)	38 (Latvija)	
			4.2.2. Pajamų diferenciacija (I ir V kvintilių)	3	7,5	
			Suminė (bendra) vartojimo diferenciacija (I ir X decilių)*			
0,3	<i>Q_{4.3}</i>	Gyvenimo sąlygų subindeksas	4.3.1. Materialinis nepriteklus, proc. gyventojų, kuriems trūksta 3 iš 9 ilgalaikio vartojimo prekių sąrašo	3 proc. (Liuksemburgas)	60 proc. (Bulgarija)	
			4.3.2. Gyventojų, gyvenančių perpildytuose būstuose, proc.	3 proc. (Kipras)	58 proc. (Latvija)	
			4.3.3. Individualių lengvųjų automobilių skaičius, tenkantis 1000 gyv.	680 (Liuksemburgas)	180 (Rumunija)	
			Gyventojų apsirūpinimas patogumais būstuose*			
			Naudingasis plotas, tenkantis vienam gyventojui, m ² *			
			Namų ūkių apsirūpinimas asmeniniais kompiuteriais*			
			Namų ūkių apsirūpinimas mobiliaisiais telefonais / kita buitine įranga*			

* Siūlomas rodiklis. Rodiklio taikymo apribojimai: duomenų apskaita vedama ne visose ES šalyse arba neperiodiškai.

Gyvenamoji aplinka. Gerą žmogaus fizinę ir dvasinę būklę lemia ne tik sveikas gyvenimo būdas, bet ir psichosocialinė aplinka, aplinkos kokybė, todėl gyvenamoji aplinka, geriamo vandens ir oro kokybė, aplinkos užterštumas, gyvenamosios aplinkos miškingumas, žalių vejų plotai šalia namų, rekreacinių vandens šaltinių, atitinkančių higienos normos reikalavimams, pasiekiamumas turi nemenką įtaką bendrai gyvenimo kokybei. Todėl vertinant aplinkos kokybę, į metodiką įtraukiamas *aplinkos kokybės indeksas*, apjungiantis statistinius rodiklius, apibūdinančius esminius aplinkosauginius ir poveikį gyvenimo kokybei turinčius rodiklius: oro, vandens kokybę, atliekų tvarkymą ir aplinkos triukšmingumą:

1. *Šiltnamio efektą sukeliančių dujų emisija CO₂ ekvivalentu (indeksuojami pagal 1990 m.)* – šis rodiklis atspindi pagrindines šiltnamio efektą sukeliančių dujų emisijų šaltinių kategorijas. Pagrindinis taršos šaltinis apibrėžiamas kaip toks emisijų šaltinis, kuris daro reikšmingą poveikį valstybės šiltnamio efektą sukeliančių dujų emisijų inventoriui (absoliučiam emisijų dydžiui, emisijų tendencijoms arba abiem dydžiams). Įvairios šiltnamio efektą sukeliančios dujos (pagrindinės jų yra keturios: anglies dvideginis, metanas, azoto oksidas, sieros heksafluoridas) įvertinamos pagal jų visuotinio atšilimo potencialą, o rezultatai išreiškiami CO₂ ekvivalentais. (pagal Europos aplinkos agentūros apibrėžimą).
2. *Bendras gėlo vandens kiekis, tenkantis 1 gyventojui, m³* – tai paviršinio vandens kokybiškumą ir galimybes jį naudoti atpindintis rodiklis, kuris nurodo, koks kiekis vandens tenka vienam gyventojui jo mitybos, valymo, gamybos, sanitarijos reikmėms tenkinti. Kadangi vandens ištekliai pasaulyje nėra pasiskirstę vienodai, šis rodiklis parodo objektyvią nuo paties žmogaus nepriklausančią situaciją, t. y., kad vienu šalių gyventojai gali turėti gėlo vandens perteklių, o kiti vos įstengia patenkinti būtiniausius savo poreikius.
3. *Komunalinių atliekų kiekis, tenkantis 1 gyventojui, kg* – tai mišrių buitinių atliekų, antrinių žaliavų ir kitų komunalinių atliekų kiekis, tenkantis 1 gyventojui.
4. *Atsinaujinančių išteklių energijos dalis bendrame galutiniame energijos suvartojime, proc.* – tai rodiklis, parodantis atsinaujinančių neišskastinių išteklių energijos (būtent, vėjo, saulės energijos, aeroterminių, geoterminių, hidroterminių išteklių ir vandenynų energijos, hidroenergijos, biomasės, sąvartynų dujų, nuotekų perdirbimo įrenginių dujų ir biologinių dujų) dalį bendrame galutiniame energijos suvartojime, t. y. energijos tikslais pramonei, transportui, namų ūkiams, paslaugų sektoriui (įskaitant viešąsias paslaugas), žemės ūkiui, miškininkystei ir žuvininkystei tiekiamiems energijos produktams, įskaitant elektros energijos ir šilumos, kurią elektros energijos ir šilumos gamybai su naudoja energetikos sektorius, suvartojimą ir įskaitant elektros energijos bei šilumos nuostolius paskirstymo ir perdavimo proceso metu.
5. *Gyventojų, namų ūkiuose kenčiančių nuo triukšmo dalis, proc.* – gyventojų, kurie yra veikiami didesnio nei 65 dBA ekvivalentinio garso lygio, kurį skleidžia automobilių, geležinkelių, pramoninės veiklos ar kitoks ribinius dydžius viršijantis triukšmas, dalis.

Aplinkos kokybei įvertinti autorė taip pat siūlo ir šiuos rodiklius, kurie atliekant empirinį tyrimą dėl statistinių duomenų trūkumo nebus įtraukiami:

6. *Vidaus vandenų (upių, ežerų) kokybė*, kuri reiškia galimybę maudytis vandens telkiniuose, t. y. maudyklų vandens kokybės rezultatų atitikimą higienos normos reikalavimams.
7. *Nitratų koncentracija gruntiniame vandenyje* – rodiklis, nusakantis, ar nitratų koncentracija neviršija didžiausios leistinos (50 mg/l) ribos.
8. *Miškingumas, proc.* – miško žemės ploto santykis su bendru šalies plotu (Lietuvai būdingas mažiausias miškingumas (33,2 proc.) ne tik tarp Baltijos šalių (Latvija – 44 proc., Estija – 46 proc.), bet ir vienas iš mažiausių Centrinės bei Rytų Europos šalyse).

9. Išvalytų iki normatyvų nuotekų dalis, proc. – nuotekų, išvalytų iki nustatytų aplinkosauginių normatyvų (iki didžiausios leistinos taršos (DLT) arba iki leistino liekamojo užterštumo), dalis nuo bendro nuotekų kiekio.
10. Šiukšlės, gulinčios kaimynystėje, proc. gyventojų – gyventojų apklausų būdu nustatomas rodiklis, nurodantis gyventojų dalį, kuri teigia, kad šiukšlės jų kaimynystėje pasitaiko retai.

Q_5 – aplinkos kokybės indeksas (5 GK sritis – Gyvenamoji aplinka)

$$Q_5 = \sum a_k \times Q_{5,k}, \quad (17)$$

čia: $Q_{5,k}$ – indeksą sudarantis rodiklis;

a_k – indeksą sudarančio rodiklio lyginamasis svoris (galioja sąlyga: $\sum_k a_k = 1$);

k – rodiklių skaičius.

16 lentelė. Aplinkos kokybės indekso skaičiavimo metodika

In-dek-sas	Indekso pavadinimas	Lyginamasis svoris a_k	Rodiklio apibrėžimas	Ideali būklė	Kritinė būklė
Q_5	Aplinkos kokybės indeksas	0,2	5.1. Šiltnamio efektą sukeliančių dujų emisija CO ₂ ekvivalentu (indeksuojami pagal 1990 m.)	40 (Estija)	176 (Kipras)
		0,2	5.2. Bendras gėlo vandens kiekis, tenkantis vienam gyventojui, m ³	1200 (Estija)	80 (Malta)
		0,2	5.3. Komunalinių atliekų kiekis, tenkantis vienam gyventojui, kg	305 (Čekija)	830 (Danija)
		0,2	5.4. Atsinaujinančių išteklių energijos dalis bendrame galutiniame energijos suvartojime, proc.	48 (Švedija)	0
		0,2	5.5. Gyventojų, namų ūkiuose kenčiančių nuo triukšmo, dalis (proc.)	9 (Airija)	32 (Rumunija)
			Vidaus vandenių (upių, ežerų) kokybė*		
			Nitratų koncentracija gruntiniame vandenyje*		
			Miškingumas, proc.*		
			Išvalytų iki normatyvų nuotekų dalis, proc.*		
			Šiukšlės, gulinčios kaimynystėje (retai, proc. gyventojų)*		

* Siūlomas rodiklis. Rodiklio taikymo apribojimai: duomenų apskaita vedama ne visose ES šalyse arba neperiodiškai.

Saugumas. Asmens saugumas šiandieninėje visuomenėje – ypač aktuali tema. Jis nulemia visavertį žmogaus gyvenimą tiek valstybėje, tiek vietos bendruomenėje. Kiekvienam asmeniui svarbu jaustis saugiam, apsaugoti save ir savo artimuosius, savo turtą, būstą. Todėl asmens ir visuomenės saugumas yra viena svarbiausių gyvenimo kokybės charakteristikų. Tai ne tik gyventojų socialinių ar fizinių interesų apsauga, bet ir valdžios institucijų pasirengimas bei gebėjimas sukurti šių interesų realizavimo ir gynimo sistemą, palaikyti visuomenės socialinį stabilumą.

Viešasis saugumas glaudžiai susijęs su ekonomine ir socialine visuomenės plėtra. Viena vertus, ekonominė ir socialinė padėtis šalyje daro įtaką galimybėms užtikrinti reikiamą viešojo

saugumo lygį. Kita vertus, tinkamas viešojo saugumo užtikrinimas, ypač finansinių nusikaltimų, organizuoto nusikalstamumo, korupcijos pažabojimas, yra viena iš esminių sąlygų ekonominei ir socialinei šalies gerovei pasiekti (Viešojo saugumo plėtros iki 2010 metų strategija, 2003).

Metodikoje bendras *visuomenės saugumo indeksas* apima tris pagrindines sritis: *fizinį, socialinį ir teisinį saugumą*, kurių kiekvienam yra paskaičiuojamas subindeksas.

Fizinis saugumas disertacijoje suprantamas kaip saugumas nuo smurtinės, atsitiktinės mirties, nuo lėtos bado mirties ar negalios, nuo fizinio sužeidimo, vagysčių ar kitos kriminalinės agresijos bei nusikalstamų veikų.

Grėsmę saugumui gali kelti ne tik žmogaus veikla, bet ir gamtos jėgos (uraganai, žemės drebėjimai, vulkanų išsiveržimai, potvyniai, miškų gaisrai). Didelį pavojų žmonijai taip pat kelia organizuotas nusikalstamumas, terorizmo aktai, pilietiniai ar regioniniai karai, revoliucijos, tačiau dėl ne itin dažno šių reikšminių pasitaikymo ES šalyse, rodikliai, apibūdinantys šių grėsmių pasekmes oficialiose ES šalių statistikos agentūrose nerenkami ir šioje metodikoje nepateikiami.

Fizinio saugumo subindeksas skaičiuojamas pagal šiuos normuotus statistinius rodiklius:

1. *Mirčių atvejų dėl žmogžudystės skaičius, tenkantis 100 tūkst. gyv.*, parodo, koks smurtinių mirčių skaičius šalyje tenka 100 tūkst. gyventojų ir kartu atspindi šalies rizikingumą nusikalstamumo atžvilgiu. Kai kuriose ES šalyse fiziniam saugumui apibūdinti yra skaičiuojama tikimybė būti nužudytam.
2. *Mirčių atvejų nuo eismo įvykių skaičius, tenkantis 100 tūkst. gyv.*, parodo, koks eismo įvykių metu žuvusiųjų skaičius tenka 100 tūkst. gyventojų ir kartu atspindi mirties riziką kelių eismo įvykio atveju.

Fiziniam saugumui įvertinti autorė taip pat siūlo ir šiuos rodiklius, kurie atliekant empirinį tyrimą dėl statistinių duomenų trūkumo nebus įtraukiami:

3. *Nusikalstamumo šalyje / regione lygis* parodo, koks užregistruotų nusikalstamų veikų skaičius tenka 100 tūkst. gyventojų.
4. *Ištirtų nusikalstamų veikų dalis, proc.* – ištirtų nusikalstamų veikų dalis nuo užregistruotų nusikalstamų veikų, išreikšta procentais.
5. *Autoįvykių skaičius / 1000 gyv.* – eismo įvykių skaičius, tenkantis 1000 gyventojų.
6. *100 tūkst. gyventojų tenka policijos pareigūnų* – rodiklis parodo, koks vidutinis skaičius pareigūnų užtikrina šalies gyventojų saugumą ir apibūdina valstybės politiką viešosios tvarkos ir saugumo užtikrinimo atžvilgiu.
7. *Pasitikėjimas policija, proc.* – visuomenės apklausų būdu nustatomas rodiklis, nurodantis, koks procentas gyventojų pasitiki policija kaip saugumą ir viešąją tvarką užtikrinančia institucija.

Socialinis ir teisinis saugumas. Socialinė politika yra vienas svarbiausių gerovės valstybės arba kitaip vadinamos socialinės teisinės valstybės požymių. Skirtumas tarp gerovės valstybės ir socialinės teisinės valstybės, yra tas, kad gerovės valstybė, siekia apibūdinti valstybę per jos galutinį rezultatą – asmens teigiamą socialinę savijautą, o teisinė valstybė – per asmens socialinę gerovę kuriančias priemones – teisės viešpatavimą, nes manoma, kad tik įtvirtinus valstybės organizacijoje teisės viešpatavimą galima siekti asmens socialinio saugumo ir visapusiškai atpalaiduoti patį asmenį savo gerovės kūrybai (Vaišvila, 2006).

Socialinis saugumas disertacijoje suprantamas visapusiškas asmens saugumas nuo valstybinės valdžios savivalės, nuo neigiamų gyvenimo netikėtumų: nedarbo, ligos, susižalojimų, maitintojo netekties ir kt.

Teisinis saugumas užtikrina asmeniui teisę minėtų ir kitų grėsmių atvejais kreiptis paramos į valstybę, kai paties asmens pastangų nepakanka savo gerovei bent minimaliu lygiu garantuoti.

Todėl socialinė teisinė valstybė formuojasi ne tik kaip teisinės tvarkos palaikytoja visuomenėje, bet ir kaip pagelbėjimo asmeniui politinė organizacija (Vaišvila, 2006).

Socialinio saugumo subindeksas skaičiuojamas pagal šiuos normuotus statistinius rodiklius:

1. *Socialinės apsaugos išlaidos, tenkančios 1 gyv., pagal PGP* – tai išlaidos, kurios apima socialinės apsaugos išmokas pagal tokias apdraustosios rizikos rūšis: sveikatos priežiūrą, pagalbą susirgus, motinystę (tėvystę), nelaimingus atsitikimus darbe ir profesines ligas, išmokas mirties atveju, neįgalumo pensiją, senatvės, paankstintą senatvės pensiją, pensiją netekus maitintojo, bedarbio išmokas ir išmokas šeimai, vidutiniškai tenkančias 1 gyventojui, perskaičiuotas pagal perkamosios galios paritetą.

Metodikoje siūlomas antras rodiklis empiriniame tyrime nebus naudojamas dėl ne visose ES valstybėse vedamos rodiklio apskaitos.

2. *Soc. pašalpų gavėjų skaičius, tenkantis 100 tūkst. gyventojų* – tai dydis, rodantis, kiek registruotų socialinių pašalpų gavėjų tenka 100 tūkst. gyventojų.

Kadangi kiekybiškai įvertinti teisinį saugumą pakankamai sudėtinga, *teisinio saugumo subindeksą* metodikoje siūloma skaičiuoti normuojant šį rodiklį:

Pasitikėjimas teisine sistema – visuomenės apklausų būdu nustatomas rodiklis, 10-balėje sistemoje vertinantis gyventojų pasitikėjimą teisine sistema, apimančią visų teisėsaugos institucijų – teismų, prokuratūros, notariatų, antstolių, advokatų – veiklą ir bendrą šalies teisinę kultūrą, teisinį švietimą, teisinę sąmonę.

Q_6 – visuomenės saugumo indeksas (6 GK sritis – Saugumas (fizinis, socialinis, teisinis))

$$Q_6 = \sum a_k \times Q_{6,k}, \quad (18)$$

čia: $Q_{6,k}$ – indeksą sudarantis subindeksas;

a_k – indeksą sudarančio subindekso lyginamasis svoris (galioja sąlyga: $\sum_k a_k = 1$);

k – subindeksų skaičius.

$$Q_{6,k} = \sum a_m \times Q_{6,m}, \quad (19)$$

čia: $Q_{6,k}$ – indeksą sudarantis subindeksas;

$Q_{6,m}$ – subindeksą sudarantis rodiklis;

a_m – subindeksą sudarančio rodiklio lyginamasis svoris (galioja sąlyga: $\sum_m a_m = 1$);

m – rodiklių skaičius.

17 lentelė. Visuomenės saugumo indekso skaičiavimo metodika

In-dek-sas	Indekso pavadinimas	Lyginamasis svoris a_k	Sub-indeksas	Subin-dekso pavadinimas	Lyginamasis svoris a_m	Rodiklio apibrėžimas	Ideali būklė	Kritinė būklė
Q_6	Visuomenės saugumo indeksas	0,4	$Q_{6.1}$	Fizinio saugumo subin-deksas	0,5	6.1.1. Mirčių atvejų dėl žmogžudystės skaičius, tenkantis 100 tūkst. gyv.	0,3 (Jungtinė Karalystė)	7,1 (Latvija)
					0,5	6.1.2. Mirčių atvejų nuo eismo įvykių skaičius, tenkantis 100 tūkst. gyv.	3 (Švedija)	17 (Lietuva)
						Nusikalstamumo šalyje / regione lygis: 100 tūkst. gyventojų tenka užregistruotų nusikalstamų veikų*		
						Ištirtų nusikalstamų veikų dalis, proc.*		
						Autoįvykių skaičius / 1000 gyv.*		
						100 tūkst. gyventojų tenka policijos pareigūnų*		
						Pasitikėjimas policija (proc.)*		
		0,4	$Q_{6.2}$	Soci-alinio saugumo subin-deksas		6.2.1. Socialinės apsaugos išlaidos, tenkančios 1 gyv., pagal PGP	15000 (Liuksemburgas)	1650 (Rumunija)
						Soc. pašalpų gavėjų skaičius, tenkantis 100 tūkst. gyventojų		
0,2	$Q_{6.3}$	Teisinio saugumo subin-deksas		6.3.1. Pasitikėjimas teisine sistema, balais 10 balėje sistemoje	8 (Danija)	2,8 (Bulgarija)		

* Siūlomas rodiklis. Rodiklio taikymo apribojimai: duomenų apskaita vedama ne visose ES šalyse arba nereguliariai.

Profesinė veikla. Darbo ir subjektyvios gerovės ryšys yra tirtas ne kartą ir nustatyta, kad darbas ar nedarbas, pasitenkinimas ar nepasitenkinimas darbu daro didelę įtaką bendram laimingumo lygiui. Patenkinti darbu daugeliu atvejų yra laimingesni, aukščiau vertina savo gyvenimo kokybę nei dirbantys dėl išgyvenimo ar tik dėl pinigų (Navaitis, 2012). Vakarų Europos šalyse atliktų mokslinių tyrimų metu buvo identifikuotos labiausiai darbu patenkintų asmenų grupės: tai vyrai, vyresnio amžiaus asmenys, su aukštesniu išsilavinimu ir dirbantys sau. Apie 30–40 proc. mėgsta savo darbą, maždaug tiek pat vidutiniškai patenkintų ir apie 25–30 proc. darbu yra nusivylę (Wanous, Reicher, Hudy, 1987). O 60–70 proc. apklaustų Vakarų Europos gyventojų teigia, kad jie dirbtų ir tuo atveju, jei finansinės galimybės leistų jiems darbo atsiskaityti (Warr, 1999).

Tokie duomenys akivaizdžiai parodo, kad darbas nėra vien pajamų šaltinis, bet tenkina ir aukštesnius žmonių poreikius – norą save realizuoti, atskleisti savo gebėjimus, pajusti gyvenimo prasmę, priklausyti tam tikram socialiniam sluoksniui, profesinės veiklos grupei, bendrauti su kolegomis. Pasitenkinimą darbu labai lemia jo turinys, todėl dažniausiai juo ypač patenkinti dirbantys kūrybinį, kvalifikuotą darbą (menininkai, mokslininkai, žurnalistai ir kt.), o tarp dirbančių ne tokį kvalifikuotą darbą (gamybos ar statybos sektoriuose) patenkintų darbu paprastai mažiau.

Pasitenkinimas darbu, suprantama, garantuoja geresnę dirbančiojo savijautą, o tuo pačiu – ir geresnius darbo rezultatus, darbo našumą, lojalumą darbdaviui, o kartu ir geresnę sveikatos būklę. Todėl pastaruoju metu darbovietėse vis dažniau diegiamos įvairios darbuotojų motyvavimo priemonės, skatinančios siekį tobulėti, o tuo pačiu didindamos ir darbuotojų atsakomybę bei jų pasiekimus. Ir, žinoma, galioja atvirktinė reakcija – netekus darbu išauga depresijos lygis, kuris neabejotinai paveikia asmens dvasinę savijautą ir bendrą gyvenimo kokybę.

Valstybės ekonominė politika į darbą žiūri kiek pragmatiškiau ir jo sąsajas su gyventojų gyvenimo kokybe išgelgia tik nedarbo lygio mažinime, nelegalaus darbo stabdyme, darbo saugumo užtikrinime, darbuotojų teisių gynime. Šie aspektai neabejotinai svarbūs ir rūpinasi esminiais gyvenimo lygį ir saugumą užtikrinančiais dalykais – atlyginimu ir darbo sąlygomis, tačiau nepaliečia vertybinių pagrindų – savirealizacijos, prasingumo, asmeninių gebėjimų ugdymo. Todėl pastaruoju metu, nors ir fragmentiškai, bet vis dažniau atliekami gyvenimo kokybės darbe tyrimai.

Nors remiantis atliekamais tyrimais ir mokslininkų (ypač psichologų) siūlymais, galima išskirti nemažai parametrų, vertinančių profesinę veiklą, darbo sąlygas, darbinio gyvenimo kokybę, tačiau atsižvelgiant į nedidelį sukaupytų statistinių duomenų kiekį visose ES šalyse, į empirinį tyrimą galima įtraukti tik keletą rodiklių, o kitus autorė tiesiog siūlo metodikoje, tikėdamasi, kad ateityje tokio pobūdžio tyrimų aprėptis plėsis.

Profesinio aktyvumo indeksą sudaro šie statistiniai rodikliai:

1. *Vidutinis per savaitę dirbtų val. skaičius (dirbant visą d.d.)* – šis rodiklis parodo, koks teisiškai reglamentuotas statistinis vidutinis darbo valandų per savaitę skaičius šalyje. Laikoma, kad mažesnis dirbtų valandų skaičius atspindi aukštesnę gyvenimo kokybę, kadangi dirbantysis per mažesnį laiko tarpą uždirba toje šalyje nustatytą vidutinį darbo užmokestį ir turi daugiau laisvo laiko savo poreikiams.
2. *Nelaimingų atsitikimų darbe indeksas, tenkantis 100 tūkst. dirbančiųjų* (arba kitose šalyse gali būti skaičiuojamas nedarbingumo atvejų skaičius 100-tui (1000-čiui) apdraustųjų) – tai rodiklis, parodantis registruotų nelaimingų atvejų dažnumą. Pagal Lietuvos Respublikos nelaimingų atsitikimų darbe ir profesinių ligų socialinio draudimo įstatymą nelaimingu atsitikimu darbe laikomas nustatyta tvarka ištirtas ir pripažintas įvykis darbe, įskaitant eismo įvykį darbo laiku, kurio padarinys – darbuotojo trauma (lengva, sunki, mirtina). Nelaimingu atsitikimu darbe taip pat laikomas įvykis, taip pat ir eismo įvykis, darbuotojui vykstant į darbą ar iš darbo, įvykęs darbuotojo darbo dienomis kelyje tarp darbovietės ir gyvenamosios vietos arba ne darbovietėje esančios vietos, kurioje darbuotojui išmokamas darbo užmokestis arba vietos ne darbovietės teritorijoje, kurioje darbuotojas gali būti pertraukos metu.

Q_7 – profesinio aktyvumo indeksas (7 GK sritis – Profesinė veikla)

$$Q_7 = \sum a_k \times Q_{7,k}, \quad (20)$$

čia: $Q_{7,k}$ – indeksą sudarantis rodiklis;

a_k – indeksą sudarančio rodiklio lyginamasis svoris (galioja sąlyga: $\sum_k a_k = 1$);

k – rodiklių skaičius.

18 lentelė. Profesinio aktyvumo indekso skaičiavimo metodika

In-dek-sas	Indekso pavadinimas	Lyginamasis svoris a_k	Rodiklio apibrėžimas	Ideali būklė	Kritinė būklė
Q_7	Profesinio aktyvumo indeksas	0,5	7.1. Vidutinis per savaitę dirbtų val. skaičius (dirbant visą d.d.)	38,8 (Danija)	44 (Austrija)
		0,5	7.2. Nelaimingų atsitikimų darbe indeksas, tenkantis 100 tūkst. dirbančiųjų (1998 = 100)	37 (Liuksemburgas)	149 (Slovėnija)
			Nedarbingumo atvejų skaičius 100-tui (1000-čiai) apdraustųjų*		
	Kokybės darbe indeksas (pagal ES metodiką) Indekso taikymo apribojimai: vertinimai atliekami tik keliuose ES šalyse ir jie atliekami fragmentiškai.		Atlyginimas		
			Nestandartinės darbo formos		
			Darbo – gyvenimo balansas bei darbo laikas		
			Darbo sąlygos bei darbo sauga		
			Karjeros galimybės bei apmokymai		
			Galimybė pareikšti nuomonę bei dalyvauti sprendimų priėmimo		
	Darbo produktyvumas / našumas		BVP vertė, tenkanti 1 darbuotojui*		
	Gyventojų užimtumas paslaugų srityje		Gyventojų, užimtų paslaugų sektoriuje, skaičius ir bendro užimtų gyventojų skaičiaus santykis*		

* Siūlomas rodiklis. Rodiklio taikymo apribojimai: duomenų apskaita vedama ne visose ES šalyse arba neperiodiškai.

Kaip ir minėta, į metodiką galimi įtraukti indeksai yra: pagal patvirtintą ES metodiką skaičiuojamas Kokybės darbe indeksas, susidedantis iš 6 tiriamų elementų, taip pat darbo našumas, gyventojų užimtumo tam tikrose srityse proporcijos.

Laisvalaikis, poilsis. Kaip teigia psichologas G. Navaitis, laisvalaikis yra vienas iš žmogaus ir visuomenės turtingumo rodiklių. Žvelgiant istoriškai, dėl darbe diegiamų pažangių technologijų ir darbo našumo didėjimo kylant gyvenimo lygiui ir augant gyvenimo kokybei, darbo laiko trumpėjimas tapo natūraliu dalyku. Jei lygintume vergovinės santvarkos, viduramžių valstiečių ar pirmųjų fabriku darbininkų darbo savaitės trukmę su šių dienų darbo savaitės trukme, tai matytume, kad darbo laiko nuosekliai trumpėjo, o ryški permaina darbo ir laisvo laiko santykių įvyko XX a. 6-ame dešimtmetyje – tuomet buvo pereita prie penkių darbo dienų savaitės.

Kaip teigia Naujosios ekonomikos fondo (angl. *NEF – the New Economics Foundation*) specialistai, reikia siekti naujo tikslo – pereiti nuo 40 iki 21 valandos darbo savaitės, ir tai būtų naujas sprendimas, kaip išvengti daugelio ekonominių problemų. Nauja „normali“ darbo savaitė padėtų spręsti nedarbo, neracionalaus vartojimo, darbuotojų pervargimo ir streso problemas, o galiausiai suteiktų laiko, kuris leistų žmonėms tobulėti, daugiau rūpintis vieni kitais ar paprasčiausiai džiaugtis gyvenimu (Navaitis, 2012).

Tačiau šiandieninėje situacijoje darbdaviai ir darbuotojai dažniau renkami viršvalandinį darbą, arba darbo laiko trumpinimą darbuotojam išmokamo darbo užmokesčio sąskaita. Todėl metodikoje siūloma naudoti rodiklį, apibūdinantį gyventojų papildomą užimtumą, kuris parodo gy-

ventojų norą daugiau uždirbti ir pakelti savo gyvenimo gerovę. Poilsio kokybei įvertinti siūloma įtraukti rodiklį, kuris parodo, kaip aktyviai gyventojai yra linkę praleisti savo laisvalaikį.

Darbo ir poilsio pusiausvyros indeksą sudaro šie statistiniai rodikliai:

1. *Gyventojų, reguliariai aktyviai leidžiančių laisvalaikį (sportuojant, lankant koncertus, kiną ir kt.) dalis, proc.* – rodiklis skaičiuojamas apklausų būdu ir parodo gyventojų dalį nuo visų šalies gyventojų, kurie teigia aktyviai leidžiantys laisvalaikį.
2. *Gyventojų, dirbančių papildomą darbą, skaičius, tenkantis 100 tūkst. gyv.* – rodiklis parodo gyventojų dalį, kuri turi papildomą darbą, t.y. dirba daugiau valandų per savaitę, nei reglamentuota atitinkamoje šalyje (pvz. 40 val. per savaitę Lietuvoje). Rodiklis laikomas geresniu, kuo mažesnis skaičius gyventojų dirba papildomą darbą, t. y. turi daugiau laisvo laiko, tačiau, kita vertus, papildomas darbas gali reikšti ir šalies gyventojų iniciatyvumą, norą save realizuoti keliose darbo vietose ar tiesiog daugiau uždirbti (pvz. prancūzai labai vertina laisvalaikį, kaip vieną svarbiausių savo gerovės sudėtinių dalių ir Prancūzijoje darbo savaitę sutrumpinta iki 35 val. per savaitę, o JAV laisvalaikis laikomas mažesne vertybe, nes čia galimybė dirbti ilgiau ir, aišku, uždirbti daugiau suvokiama kaip patrauklesnė (Navaitis, 2012)).

Metodikoje siūlomi ir kiti detalesni rodikliai, atspindintys darbo laiko ir laiko poilsui santykį, parodantys laiko trukmę, skiriamą mokamam darbui, laiką, kuris sugaištamasis nuvykimui į / iš darbo (ypač didmiesčiams aktualus rodiklis), laiką namų ūkio ir šeimos priežiūrai (dažniausiai taikomas, lyginant moterų ir vyrų mokamo ir neapmokamo darbo laiko trukmę), ir kokybiniai rodikliai, atspindintys gyventojų galimybes pilnavertiškai pailsėti (išvažiuojančių atostogauti proc. ir pan.) dėl periodiškai nerenkamų duomenų empiriniame tyrime nebus naudojami.

Q_8 – darbo ir poilsio pusiausvyros indeksas (8 GK sritis – Laisvalaikis, poilsis)

$$Q_8 = \sum a_k \times Q_{8,k} \quad (21)$$

čia: $Q_{8,k}$ – indeksą sudarantis rodiklis;

a_k – indeksą sudarančio rodiklio lyginamasis svoris (galioja sąlyga: $\sum_k a_k = 1$);

k – rodiklių skaičius.

19 lentelė. Darbo ir poilsio pusiausvyros indekso skaičiavimo metodika

In-dek-sas	Indekso pavadinimas	Lyginamasis svoris	Rodiklio apibrėžimas	Ideali būklė	Kritinė būklė
Q_8	Darbo ir poilsio pusiausvyros indeksas	0,5	8.1. Gyventojų, reguliariai aktyviai leidžiančių laisvalaikį (sportuojant, lankant koncertus, kiną ir kt.) dalis, proc.	83 (Airija)	19 (Bulgarija)
		0,5	8.2. Gyventojų, dirbančių papildomą darbą, skaičius, tenkantis 100 tūkst. gyv.	0,3 (Bulgarija)	4,9 (Danija)
			Darbo laiko ir laiko poilsui santykis*		
			Laiko, skiriamo mokamam darbui dalis per parą / savaitę, proc.*		
			Laiko nuvykimui į / iš darbo dalis per parą / savaitę, proc.*		
			Laikas namų ūkio ir šeimos priežiūrai dalis per parą / savaitę, proc.*		
	Darbingi gyventojai, išvažiuojantys atostogauti, proc.*				

* Siūlomas rodiklis. Rodiklio taikymo apribojimai: duomenų apskaita vedama ne visose ES šalyse arba neperiodiškai.

Infrastruktūros išvystymas. Vertinant gyvenimo sąlygas pagal technologinę pažangą šalyje, tikslinga nustatyti: 1) koks informacijos technologijų ir telekomunikacijų (programinių ir techninių priemonių bei bet kurio pavidalo informacijos perdavimo (TV, radijo, telefoninio, palydovinio, mobiliojo ar kt. ryšio) tinklų išvystymo lygis, 2) kiek išvystyta kita infrastruktūra: automagistralių, magistralinių ir regioninių kelių, geležinkelių tinklas, gatvių, kelio ženklų apšvietimas, turintis didelę įtaką transporto eismo ir gyventojų saugumui, kiek užtikrinta tinkama tiltų, viadukų, perėjų, tunelių, estakadų būklė, kas kiek laiko vykdomi jų būklės patikrinimai ir atliekamos rekonstrukcijos, kaip vystoma infrastruktūros plėtra.

Nors ši gyvenimo kokybės sritis tiek pagal ekspertų, tiek pagal visuomenės vertinimus laikoma viena iš mažiausiai reikšmingiausių (galbūt dėl kasdienio įpratimo naudotis šiomis priemonėmis), tačiau neabejotinai veikia gyventojų gyvenimo kokybę ir kiekvienoje šalyje gali būti labai skirtingo išvystymo lygio. Daugeliu atvejų infrastruktūrinių objektų būklė ir plėtra priklauso nuo valstybės politikos šioje valdymo srityje ir šalies investavimo galimybių.

Infrastruktūros ir technologijų išvystymo indeksas metodikoje susideda iš dviejų subindeksų: *infrastruktūros išvystymo ir informacijos technologijų ir el. paslaugų išvystymo*.

Infrastruktūros išvystymo subindeksas susideda iš šių rodiklių:

1. *Viešojo transporto prieinamumas (gyventojų dalis, kuriai transportas labai lengvai prieinamas)* – rodiklis nustatomas reprezentatyvių gyventojų apklausų būdu, t. y. skaičiuojamas procentas gyventojų, teigiančių, kad jiems viešasis transportas yra lengvai prieinamas.

Kitas siūlomas rodiklis, kurio statistiniai duomenys ES valstybėse periodiškai nerenkami arba statistika neprieinama:

2. *Asfaltuotų kelių tinklo išvystymas, proc.* – rodiklis, nurodantis dalį asfaltuotų kelių nuo visų valstybinės ir transeuropinės reikšmės kelių šalyje.

Informacijos technologijų ir el. paslaugų išvystymo subindeksas susideda iš šių rodiklių:

1. *Namų ūkių, turinčių plačiąjuosį internetą, proc.* – rodiklis, nurodantis namų ūkių dalį iš visų šalies namų ūkių, kuri namuose naudojasi plačiąjuosčiu ryšiu, įskaitant ir mobilųjį.
2. *E-valdžios prieinamumas, proc.* – rodiklis rodo, kokia dalis pagrindinių viešųjų paslaugų yra prieinamos internetu.
3. *Mobilųjų telefonų abonentų skaičius, tenkantis 100 gyv.* – rodiklis, rodantis registruotų aktyvių judriojo telefono ryšio abonentų skaičių, tenkanti 100 šalies gyventojų.

Q_9 – **infrastruktūros ir technologijų išvystymo indeksas (9 GK sritis – Infrastruktūros išvystymas)**

$$Q_9 = \sum a_k \times Q_{9,k}, \quad (22)$$

čia: $Q_{9,k}$ – indeksą sudarantis subindeksas;

a_k – indeksą sudarančio subindekso lyginamasis svoris (galioja sąlyga: $\sum_k a_k = 1$);

k – subindeksų skaičius.

$$Q_{9,k} = \sum a_m \times Q_{9,m}, \quad (23)$$

čia: $Q_{9,k}$ – indeksą sudarantis subindeksas;

$Q_{9,m}$ – subindeksą sudarantis rodiklis;

a_m – subindeksą sudarančio rodiklio lyginamasis svoris (galioja sąlyga: $\sum_m a_m = 1$);

m – rodiklių skaičius.

20 lentelė. Infrastruktūros ir technologijų išvystymo indekso skaičiavimo metodika

In-dek-sas	Indekso pavadinimas	Lyginamasis svoris a_k	Sub-indeksas	Subindekso pavadinimas	Lyginamasis svoris a_m	Rodiklio apibrėžimas	Ideali būklė	Kritinė būklė
Q_9	Infrastruktūros ir technologijų išvystymo indeksas	0,5	$Q_{9,1}$	Infrastruktūros išvystymo subindeksas	1	9.1.1. Viešojo transporto prieinamumas (gyventojų dalis, kuriai transportas labai lengvai prieinamas)	75 (Danija)	10
						Asfaltuotų kelių tinklo išvystymas (valstybinės reikšmės kelių dalis), proc. *		
		0,5	$Q_{9,2}$	Informacijos technologijų ir el. paslaugų išvystymo subindeksas	0,33	9.2.1. Namų ūkių, turinčių plačiajuostį internetą, proc.	78 (Vokietija)	13 (Rumunija)
					0,33	9.2.2. E-valdžios prieinamumas, proc.	100 (Austrija, Malta, Portugalija)	40 (Bulgarija)
					0,33	9.2.3. Mobilųjų telefonų abonentų skaičius, tenkantis 100 gyv.	180 (Graikija)	80 (Austrija)

* Siūlomas rodiklis. Rodiklio taikymo apribojimai: duomenų apskaita vedama ne visose ES šalyse arba neperiodiškai.

Vertinant infrastruktūros ir technologijų išvystymą metodikoje gali būti naudojami ir kiti papildomi rodikliai:

1. *Interneto prieigą namuose turintys namų ūkiai (proc.);*
2. *Gyventojų dalis (proc.), kuri naudojasi kompiuteriais;*
3. *Gyventojų dalis (proc.), kuri naudojasi mobiliuoju telefonu;*
4. *E. bankininkystės paslaugomis naudojęsi gyventojai;*
5. *Viešosiomis e. paslaugomis naudojęsi gyventojai;*
6. *Internetą naudojančios įmonės (proc.);*
7. *Įmonių apyvartos internetu dalis, palyginti su visa apyvarta;*
8. *Įmonių naudojimas e. valdžios paslaugomis.*

Tačiau pagal pobūdį šie rodikliai apibūdina daugiau gyventojų gebėjimą, nei valstybės sudaromas galimybes naudotis informacinėmis technologijomis ar prieigą prie el. paslaugų, todėl vertinant technologijų išvystymo lygį šalyje gyvenimo kokybės aspektu tikslingiau vertinti patį technologijų išvystymą, kaip gyventojams suteikiamą galimybę.

2.3.3. Visuomenės švietimo, kultūros ir moralinės-dvasinės būklės rodiklių parinkimas ir sintezė: indeksų skaičiavimo metodika

Valstybės indėlis į švietimą ir mokslą. Siekiant gyvenimo kokybės, bene svarbiausias uždavinys visuomenei – išugdyti išsilavinusį žmogų. Svarbus vaidmuo čia tenka šeimai, kurios išsilavinimo lygis, materialinė ir kultūrinė padėtis, vertybės, lūkesčiai ir aktyvus įsitraukimas į ugdymo procesą turi didelę įtaką vaikų galimybėms ir norui įgyti išsilavinimą ir lemia kultūrinio bei socialinio ugdymo turinį. Tačiau būtina sukurti ir efektyviai veikiančią švietimo ir mokslo sistemą, kuri remtųsi naujausiomis mokslo žiniomis, įdiegti mokymosi visą gyvenimą koncepciją, išmokyti jaunąją kartą mokytis ir tobulėti visą gyvenimą.

Didelį vaidmenį šiame procese atlieka ir valstybės vykdoma švietimo, mokslo, inovacijų, mokslinių tyrimų ir studijų politika, kuri, formuodama strategines mokslo ir švietimo plėtros kryptis, paskirstydama finansinius išteklius, investuodama į tam tikras mokslo kryptis ir koordinuodama mokslo ir švietimo institucijų veiklą, ne tik sudaro prielaidas atitinkamam šalies gyventojų išsilavinimo lygiui, bet tuo pačiu veikia ir bendrą gyventojų gyvenimo kokybę.

Neabejotina, jog pasaulinėje konkurencijoje išsilaikys tos šalys, kurios turės kūrybingų ir aukštos kvalifikacijos specialistų. Gamtos ištekliais neturtingų šalių, prie kurių priskirtina ir Lietuva, konkurencinio pranašumo galimybės gali būti tik žmogiškieji ištekliai, todėl švietimo, mokslo ir inovacijų sistemų kokybė bei žinių visuomenės plėtra yra būtinos prielaidos šalies konkurencingumui augti. Tai įmanoma užtikrinti tik palaikant tam tikrą mokslinių tyrimų ir technologinės plėtros (MTTP) lygį, investuojant į MTTP.

Todėl valstybės švietimo ir mokslo politikai atpindėti autorė siūlo skaičiuoti *Investavimo į švietimą ir mokslą indeksą*, agreguojant šiuos vykdomą politiką ir jos finansavimą apibūdinančius rodiklius:

1. *Metinės išlaidos viešosioms ir privačioms švietimo įstaigoms, tenkančios 1 mokiniui / studentui, pagal PGP*
2. *Išlaidų mokslo tiriamajai veiklai santykis su BVP, proc.*

Kadangi pastaruoju metu vis didesnis dėmesys teikiamas švietimo paslaugų kokybei, ekspertiniai tyrimais pagrįstas švietimo, aukštojo mokslo kokybės vertinimas taip pat laikytinas reikšmingu valstybės švietimo ir mokslo politikos veiksmingumo įvertinimu. Tačiau dėl šių tyrimų fragmentiškumo (jie atliekame kas keleri metai, tikslingai pasirenkant švietimo ar studijų institucijas), jų rezultatu nėra galimybės įtraukti į atliekamą empirinį tyrimą bei palyginti su situacija kitose ES šalyse.

q_{10} – investavimo į švietimą ir mokslą indeksas

$$q_{10} = \sum a_k \times q_{10,k}, \quad (24)$$

Šis indeksas naudojamas tik švietimo, mokslo, inovacijų, mokslinių tyrimų būklę lemiančioms sąlygoms apibūdinti bei joms palyginti laiko arba geografiniu aspektu.

čia: $q_{10,k}$ – indeksą sudarantis rodiklis;

a_k – indeksą sudarančio rodiklio lyginamasis svoris (galioja sąlyga: $\sum_k a_k = 1$);

k – rodiklių skaičius.

21 lentelė. Investavimo į švietimą ir mokslą indekso skaičiavimo metodika

In-deksas	Indekso pavadinimas	Lyginama-sis svoris	Rodiklio apibrėžimas	Ideali būklė	Kritinė būklė
q_{10}	Investavimo į švietimą ir mokslą indeksas	0,5	10.1. Metinės išlaidos viešosioms ir privačioms švietimo įstaigoms, tenkančios 1 mokiniui / studentui, pagal PGP	9 000 (Danija)	2 390 (Rumunija)
			Švietimo paslaugų kokybės vertinimas (remiantis ekspertiniais vertinimais)*		
		0,5	10.2. Išlaidų mokslo tiriamajai veiklai santykis su BVP, proc.	4 (Suomija)	0,4 (Kipras)

* Siūlomas rodiklis. Rodiklio taikymo apribojimai: duomenų apskaita vedama ne visose ES šalyse arba neperiodiškai.

Mokymas ir mokymasis formuoja asmenybę, gebančią kurti savo ir aplinkinių laimę, lavina mąstymą, ugdo gebėjimą priimti racionalius sprendimus, todėl nestebina išsilavinimo poveikis laimės išgyvenimams (Navaitis, 2012). Mokslininkų C. E. Ross ir M. Van Willigan tyrimai patvirtina, kad aukštesnis išsilavinimas teigiamai veikia subjektyvų pasitenkinimo įvairiomis gyvenimo sritimis jausmą, psichinę ir fizinę sveikatą (Ross, Van Willigen, 1997).

Asmeninio gyvenimo kokybę lemia asmeninio augimo poreikio patenkinimas, kuriam reikalingi ištekliai yra *laisvė ir išsilavinimas*. Esminis šiuolaikinės visuomenės siekis – suteikti visiems lygias galimybes save realizuoti, įgyti norimus ir atskleisti turimus gebėjimus, įgyvendinti savo idėjas. Todėl akivaizdu, kad aukšta gyvenimo kokybe pasižyminčiose šalyse turi būti įteisintas nemokamas valstybinis švietimas, subsidijuojamas aukštasis išsilavinimas, sudarytos galimybės įgyti išsilavinimą asmenims su specialiaisiais poreikiais.

Viena iš svarbesnių išsilavinimo suteikiamų galimybių – kvalifikuotas, kūrybiškas, įvairesnio pobūdžio ir geriau apmokamas darbas, labiau atitinkantis jo pomėgius, leidžiantis pačiam asmeniui save išreikšti, taip pat suteikiantis didesnes garantijas, kilus ekonominiams sunkumams, kuomet darbo dažniau netenka žemesnės kvalifikacijos darbuotojai.

Siūlomoje metodikoje *visuomenės švietimo ir mokslo indeksas* susideda iš dviejų subindeksų: *gyventojų išsilavinimo subindekso*, apibūdinančio gyventojų išsilavinimo ir kvalifikacijos lygį ir priklausančio tiek nuo valstybės švietimo politikos, tiek nuo gyventojų iniciatyvos, ir *mokslo ir inovatyvumo subindekso*, apibūdinančio šalies mokslo išvystymo lygį ir mokslininkų įdiegtas inovacijas.

Gyventojų išsilavinimo subindeksas skaičiuojamas pagal šiuos rodiklius:

1. *Gyventojų su aukštesniu išsilavinimu procentas 30–34 m. amžiaus grupėje* – rodiklis parodo, kokia gyventojų dalis atitinkamoje amžiaus grupėje yra įgijusi aukštąjį išsilavinimą.
2. *Gyventojų su viduriniu išsilavinimu procentas 25–64 m. amžiaus grupėje* – rodiklis parodo, kokia gyventojų dalis atitinkamoje amžiaus grupėje yra įgijusi vidurinį išsilavinimą.
3. *Besimokančių visą gyvenimą proc.* – rodiklis parodo, kokia gyventojų dalis skiria laiko nuolatiniam kvalifikacijos kėlimui, t. y. mokymuisi visą gyvenimą.

Kiti rodikliai, kurių statistiniai duomenys ne visose ES valstybėse yra periodiškai renkami arba statistika ribotai prieinama:

4. *Mokinių ir studentų skaičius, tenkantis 10 tūkst. gyventojų* – rodiklis parodo, koks skaičius besimokančių pagrindinėse ir vidurinėse bendrojo lavinimo mokyklose bei aukštojo mokslo institucijose tenka 10 tūkst. šalies gyventojų.
5. *Savarankiškas mokymasis (savišvieta), proc.* – rodiklis parodo, kokia dalis šalies gyventojų skiria laiko savarankiškam mokymuisi.

Mokslo ir inovatyvumo subindeksą metodikoje siūloma skaičiuoti pagal šiuos rodiklius:

1. *Aukštųjų technologijų srities patentai, tenkantys 1 mln. gyv.* – rodiklis parodo, koks skaičius užregistruotų patentų aukštųjų technologijų srityje tenka 1 mln. šalies gyventojų.

Kiti rodikliai, kurių statistiniai duomenys ne visose ES valstybėse yra periodiškai renkami arba statistika ribotai prieinama:

2. *Mokslininkų (tyrėjų) skaičius, tenkantis 100 tūkst. gyv.* – tai aukštąjį išsilavinimą turinčių mokslininkų, vykdančių mokslo tyrimus ir plėtojančių pažinimą, conceptualizuojančių ar kuriančių naujus produktus, procesus, metodus ir sistemas arba vadovaujančių mokslinių tyrimų ir eksperimentinės (socialinės, kultūrinės) plėtros projektams, skaičius, tenkantis 100 tūkst. šalies gyventojų.

3. *Suminis inovatyvumo indeksas* (SII, angl. *Summary Innovation Index*) – tai instrumentas, pagal kurį Europos Komisija kasmet rengiamoje Inovacijų sąjungos švieslentėje (angl. *Innovation Union Scoreboard*) įvertina ir palygina ES šalių bei kitų šalių inovacinę veiklą. Tai patikimais duomenų šaltiniais ir metodika paremtas inovatyvios veiklos palyginimo rodiklis, suteikiantis galimybę palyginti vienos šalies inovacinę veiklą su kitomis šalimis.

4. *Mokslo pritaikomumas* arba *Mokslo ir verslo dialogas* vertinamas ekspertiniu būdu, skaičiuojant, kiek ir kokių naujų ar patobulintų produktų, procesų, metodų ir sistemų yra pateikta rinkai.

Q_{10} – visuomenės švietimo ir mokslo indeksas (10 GK sritis – Švietimas, mokslas)

$$Q_{10} = \sum a_k \times Q_{10,k}, \quad (24)$$

čia: $Q_{10,k}$ – indeksą sudarantis subindeksas;

a_k – indeksą sudarančio subindekso lyginamasis svoris (galioja sąlyga: $\sum_k a_k = 1$);

k – subindeksų skaičius.

$$Q_{10,k} = \sum a_m \times Q_{10,m}, \quad (25)$$

čia: $Q_{10,k}$ – indeksą sudarantis subindeksas;

$Q_{10,m}$ – subindeksą sudarantis rodiklis;

a_m – subindeksą sudarančio rodiklio lyginamasis svoris (galioja sąlyga: $\sum_m a_m = 1$);

m – rodiklių skaičius.

22 lentelė. Visuomenės švietimo ir mokslo indekso skaičiavimo metodika

Indek- sas	Indekso pavadi- nimas	Lygi- na- masis svoris a_k	Sub- indek- sas	Subindek- so pavadi- nimas	Lygi- nama- sis svoris a_m	Rodiklio apibrėžimas	Ideali būklė	Kritinė būklė
Q_{10}	Visuo- menės švieti- mo ir mokslo indeksas	0,6	$Q_{10.1}$	Gyven- tojų išsi- lavinimo subindek- sas	0,33	10.1.1. Gyventojų su aukštesniu išsilavinimu proc. 30–34 m. amžiaus grupėje	50 (Airija)	15,4 (Čekija)
					0,33	10.1.2. Gyventojų su viduriniu išsilavinimu proc. 25–64 m. amžiaus grupėje	93 (Čekija)	27 (Malta)
					0,33	10.1.3. Besimokančių visą gyvenimą proc.	33 (Danija)	1,2 (Bulga- rija)
						Mokinių ir studentų skaičius, tenkantis 10 tūkst. gyventojų*		
			Savarankiškas mokyma- sis (savišvieta), proc.*					
		0,4	$Q_{10.2}$	Mokslo ir inovaty- vumo subindek- sas	1	10.2.1. Aukštųjų technologijų srities patentai, tenkantys 1 mln. gyv.	80 (Suomi- ja)	0,12 (Slova- kija)
						Mokslininkų (tyrėjų) skaičius, tenkantis 100 tūkst. gyv.*		
						Suminis inovatyvumo indeksas*		
	Mokslo pritaikomu- mas / Mokslo ir verslo dialogas*							

* Siūlomas rodiklis. Rodiklio taikymo apribojimai: duomenų apskaita vedama ne visose ES šalyse arba neperiodiškai.

Kultūra. Ši gyvenimo kokybės sritis gali būti traktuojama ne tik kaip viena iš visuomenės (sociologijos), bet ir ekonomikos sąvokų. Žemas visuomenės kultūros lygis lemia ir neefektyvią ekonomiką. Išsilavinęs, aukštos kultūros žmogus disponuoja kokybiškais „neapčiuopiamais“ ištekliais – žiniomis, kompetencija, intelektu, profesionalumu, aukštomis dvasinėmis ir moralinėmis vertybėmis, kurie žinių ekonomikoje vertinami labiau nei materialūs ištekliai, užtikrina didesnę darbo našumą, sukuria aukštos kokybės produktą, didesnę indėlį į BVP ir kartu – aukštesnę gyvenimo kokybę.

Visuomenės kultūra apima dviejų rūšių aspektus – nematerialius, tokius, kaip įsitikinimai, idėjos ir vertybės, kurie sudaro kultūros turinį; ir materialius – t. y. objektus ar technologijas, kurie įkūnija šį kultūros turinį (Giddens, 2004). Visų kultūrų pagrindą sudaro idėjos, apibrėžiančios, kas visuomenei svarbu, vertinga, pageidautina. Šios idėjos – tai ir yra vertybės, kurios

suteikia prasmę ir kryptį žmonėms (atsako į klausimus, kokia kryptimi gyventi, kas yra gyvenimo prasmė).

Skaičiuojant *visuomenės kultūros lygio indeksą*, siūloma įtraukti šiuos rodiklius:

1. *Koncertų, operų, baletų, teatro, šokio vaidinimų lankymas* – rodiklis skaičiuojamas reprezentatyvios visuomenės apklausos būdu ir parodo, kokia dalis gyventojų nurodė ėjusi į tokius renginius daugiau nei 7 kartus per paskutinius 12 mėn.
2. *Kultūros vietų lankymas* – rodiklis skaičiuojamas reprezentatyvios visuomenės apklausos būdu ir parodo, kokia dalis gyventojų lankiusi kultūros vietas daugiau nei 7 kartus per paskutinius 12 mėn.

Kultūringam žmogui skaitymas – vienas iš poreikių ir malonumų, nes taip jis gali praplėsti savo žinojimą, pasinaudodamas kitų išgyventa, išanalizuota ir perteikta išmintimi. Skaitymas siejamas su visuomenės noru susivokti, tobulėti, išsiaiškinti savo gyvenimo prasmę, pačiam rasti psichologinę emocinę paramą. Skaitymas, keldamas žmogaus išsilavinimo lygį, taikomas ir kaip metodas, gerinantis asmens gyvenimo kokybę.

Todėl dar vienas kultūros sričiai reikšmingas rodiklis – *Grožinės literatūros skaitymas* (skaitančių gyventojų proc.). Tačiau čia susiduriama su rodiklio taikymo apribojimu, nes vertinimai atliekami apklausų būdu kas keleri metai (neperiodiškai) ir tik keliose ES šalyse.

Q_{11} – visuomenės kultūros lygio indeksas (11 GK sritis – Kultūra)

$$Q_{11} = \sum a_k \times Q_{11,k}, \quad (26)$$

čia: $Q_{11,k}$ – indeksą sudarantis rodiklis;

a_k – indeksą sudarančio rodiklio lyginamasis svoris (galioja sąlyga: $\sum_k a_k = 1$);

k – rodiklių skaičius.

23 lentelė. Visuomenės kultūros lygio indekso skaičiavimo metodika

Indeksas	Indekso pavadinimas	Lyginamasis svoris	Rodiklio apibrėžimas	Ideali būklė	Kritinė būklė
Q_{11}	Visuomenės kultūros lygio indeksas	0,5	11.1. Koncertų, operų, baletų, teatro, šokio vaidinimų lankymas	17,8 (Austrija)	1,6 (Bulgarija)
		0,5	11.2. Kultūros vietų lankymas	18,6 (Suomija)	0,7 (Graikija)
		Grožinės literatūros skaitymas (skaitančių gyventojų proc.)*			

* siūlomas rodiklis. Rodiklio taikymo apribojimai: vertinimai atliekami apklausų būdu kas keleri metai (neperiodiškai) ir tik keliose ES šalyse.

Socialinis kapitalas. Socialinio kapitalo sąvoka pradėta vartoti nuo 7-ojo dešimtmečio ir vis dažniau pasitelkiama aprašant visuomeninius, ekonominius ir politinius procesus. Be jos, vartojama daug artimų sąvokų – žmogiškasis, kultūrinis, intelektinis, dvasinis ir pan. kapitalai (Navaitis, 2012).

Socialiniai ryšiai, ypač tokie kaip draugystė, bendravimas, turi žymią įtaką žmonių laimei ir gyvenimo kokybei. Dažnai visuomenės tyrimuose pagal reikšmingumą jie atsiduria antroje vietoje po šeimos. Kaip teigia R. Veenhovenas, pasitenkinimas socialiniais ryšiais yra stipriai susijęs su pasitenkinimu gyvenimu ir bendru laimės lygiu (Veenhoven, 1994). Mokslininkas pažymi, kad gausenis draugų ratas, glaudesni ryšiai su jais bendras laisvalaikis sietini su laimės išgyvenimu ir būtini visų amžiaus ir socialinių grupių atstovams.

Skirtingose šalyse ne vienu metu atliktų tyrimų rezultatai teigia ir apie socialinio kapitalo sąsajas su materialine gerove, t. y. kad gyvenimo lygis auga tuomet, kai šalies gyventojai pasitiki valdžios institucijomis, aktyviai dalyvauja rinkimuose, politinėje, visuomeninėje, savanoriškoje veikloje, pasitiki kaimynais, turi draugų, o tai savo ruožtu veikia ir gyvenimo kokybę.

Tyrimuose socialinio kapitalo vertinimas remiasi visuomenės narius siejančių vertybių – pasitikėjimo, pasirengimo suteikti pagalbą, socialinio aktyvumo, dalyvavimo politinėse, religinėse, visuomeninėse, savanorystės organizacijose – matavimais.

Todėl pagal oficialiose statistinėse duomenų bazėse skelbiamus socialiniais ryšius apibūdinančius duomenis, autorė siūlo formuoti *socialinių ryšių indeksą*, apjungiant šiuos rodiklius:

1. *Gyventojų, esant reikalui galinčių sulaukti giminaičio, draugo arba kaimyno pagalbos, proc.* – rodiklis skaičiuojamas reprezentatyvios visuomenės apklausos būdu ir parodo, kokia dalis gyventojų nurodė, kad esant reikalui tikisi sulaukti pagalbos iš artimos aplinkos.
2. *Gyventojų, dalyvaujančių neoficialioje savanoriškoje veikloje, proc.* – rodiklis skaičiuojamas reprezentatyvios visuomenės apklausos būdu ir parodo, kokia dalis gyventojų nurodė dalyvaujanti neoficialioje savanoriškoje veikloje.
3. *Gyventojų, dalyvaujančių politinių partijų arba profesinių sąjungų veikloje, proc.* – rodiklis skaičiuojamas reprezentatyvios visuomenės apklausos būdu ir parodo, kokia dalis gyventojų nurodė dalyvaujanti politinių partijų arba profesinių sąjungų veikloje.
4. *Gyventojų, dalyvaujančių bažnyčios arba kitų religinių organizacijų veikloje, proc.* – rodiklis skaičiuojamas reprezentatyvios visuomenės apklausos būdu ir parodo, kokia dalis gyventojų nurodė dalyvaujanti bažnyčios arba kitų religinių organizacijų veikloje.

Skaičiuojant socialių ryšių indeksą, susiduriama su šiuo apribojimu: apklausos atliekamos ne kasmet (t. y. ~ kas 5 metai), todėl tenka naudotis paskutiniaisiais turimais duomenimis, o tai neužtikrina gaunamo rezultato tikslumo.

Q_{12} – socialinių ryšių indeksas (12 GK sritis – Socialinis kapitalas)

$$Q_{12} = \sum a_k \times Q_{12,k}, \quad (27)$$

čia: $Q_{12,k}$ – indeksą sudarantis rodiklis;

a_k – indeksą sudarančio rodiklio lyginamasis svoris (galioja sąlyga: $\sum_k a_k = 1$);

k – rodiklių skaičius.

24 lentelė. Socialinių ryšių indekso skaičiavimo metodika

In-dek-sas	Indekso pavadinimas	Lyginamasis svoris	Rodiklio apibrėžimas	Ideali būklė	Kritinė būklė
Q_{12}	Socialinių ryšių indeksas	0,25	10.1.1. Gyventojų, esant reikalui galinčių sulaukti giminaičio, draugo arba kaimyno pagalbos, proc.	97 (Danija)	43 (Jungtinė Karalystė)
		0,25	10.1.2. Gyventojų, dalyvaujančių neoficialioje savanoriškoje veikloje, proc.	69 (Slovėnija)	2 (Airija)
		0,25	10.1.3. Gyventojų, dalyvaujančių politinių partijų arba profesinių sąjungų veikloje, proc.	12,2 (Danija)	1,9 (Lietuva)
		0,25	10.1.4. Gyventojų, dalyvaujančių bažnyčios arba kitų religinių organizacijų veikloje, proc.	87 (Kipras)	1,4 (Prancūzija)

Politinė aplinka. Vyriausybė, parlamentas ir savivaldos institucijos, kas paprastai įvardijama kaip valdžia, gali reikšmingai lemti visuomenės laimės lygį. Sudarydama prielaidas kurti darbo vietas bei augti pajamoms ir jas perskirstydama, remdama šeimas, prisidėdama prie socialinio kapitalo gausinimo, valdžia arba didina, arba klaidingais veiksmais mažina pasitenkinimą atskiromis visuomeninio gyvenimo sritimis, o drauge lemia piliečių laimę (Navaitis, 2012).

Taigi valstybės vystimosi sėkmingumą lemia ne tik turtingumas gamtiniais ištekliais, geografinė padėtis, pasirinkta ekonomikos plėtros kryptis, bet ir aktyvus piliečių dalyvavimas, kuriant pažangesnę visuomenę, valdžios kompetencija ir valdymo kokybė, sprendimų racionalumas ir teisingumas.

Kaip teigia mokslininkai E. Diener, R. E. Lucas, J. F. Helliwel, su visuomenės laimės lygiu statistiškai susiję ir politinė laisvė bei dalyvavimas politiniuose procesuose. Nors šio ryšio prigimtis nėra visai aiški, galima manyti, kad politinio valdymo pobūdis lemia piliečių įsitraukimą sprendžiant visuomenei svarbius klausimus, o kartu ir priimant geresnius ekonominius, socialinius bei politinius sprendimus (Navaitis, 2012). Minėti mokslininkai teigia, kad žmonės, gyvenantys laisvoje visuomenėje, yra laimingesni negu gyvenantys totalitarinėse, autoritarinėse valstybėse, nes tokiose visuomenėse piliečiai jaučia, kad gali labiau kontroliuoti savo gyvenimą, savarankiškai priimti sprendimus, jaučia didesnę atsakomybę.

Taigi didesnis pasitenkinimas šalies valdymu, o kartu ir savo paties gyvenimu neatsiejamas nuo visuomenės pilietinės brandos ir politinio aktyvumo, todėl labai svarbu skatinti pasyvių piliečių dalyvavimą ginant savo interesus, išreiškiant savo valią rinkimų metu.

B. S. Frey ir C. Frey Marti, remdamiesi 1988–1998 m. atliktų tyrimų, skirtų visuomenės laimės ir demokratijos sąsajoms nustatyti, teigia, kad šalys, kuriose demokratinės institucijos apima įvairias gyvenimo sritis, kartu yra šalys, kuriose pasitenkinimo gyvenimu lygis yra aukščiausias. Jų nuomone, demokratinė institucijų poveikis piliečių laimei prilygintinas 4500 JAV dolerių pajamų per metus padidėjimui (Frey, Frey Marti, 2010).

Demokratijos kokybės ir gyvenimo gerovės sąsają pabrėžia ir tokie mokslininkai politologai kaip L. Morlino, A. Przeworski, F. Limongi, A. Lijphart. Mokslininkų A. Przeworski ir F. Limongi teigimu, gerovė ir ekonominis vystymasis palengvina demokratinę institutų įsitvirtinimą. Jų požiūriu, sukurtos demokratijos išlikimo galimybės didesnės, jei šalis yra turtingesnė, be to, jeigu ji yra parlamentinė. Demokratija sugeba paskatinti ekonominę augimą, kontroliuoti infliaciją, o ekonominis vystymasis savo ruožtu sumažina konfliktų dėl socialinės nelygybės pavojų, susilpnina politinio susvetimėjimo, poliarizacijos ir socialinės prievartos poveikį (Przeworski, Alvarez, Cheibub, Limongi, 1996; Przeworski, Limongi, 1997). Tuo tarpu *ekonominis nuosmukis kelia rimtas grėsmes demokratijai*, nes mažėja politinės paramos režimui mastas ir gylis. A. Przeworski, F. Limongi, M. Alvarez ir J. Cheibubo teigimu, labai svarbiu veiksmu konsoliduojant demokratiją tampa tinkamas pajamų paskirstymas (turtinės diferenciacijos ir nelygybės nebuvimas).

Valstybės valdymo efektyvumą aiškiai parodo *korupcijos suvokimo indeksas* (KSI). Tai kompleksinis rodiklis, parodantis šalies gebėjimą kontroliuoti korupciją ir leidžiantis suskirstyti valstybes pagal jų korupcijos lygio vertinimą. KSI surikuoja pasaulio šalis pagal suvokimą, kiek korupcija yra paplitusi tarp valstybės tarnautojų ir politikų. KSI atspindi iš viso pasaulio surinktus požiūrius į korupciją, įskaitant ir ekspertų, gyvenančių vertinamose šalyse.

Atsižvelgiant į paminėtų mokslininkų įžvalgas, autorė siūlo skaičiuoti *politinio gyvenimo indeksą*, agreguojant šiuos subindeksus: *pilietiškumo, demokratijos kokybės ir korupcijos suvokimo*.

Pilietiškumo subindeksas skaičiuojamas, apjungiant šiuos rodiklius:

1. *Paskutinių vykusių rinkimų (Prezidento, Seimo, Europos Parlamento, savivaldybių) rinkėjų aktyvumas, proc.* – rodiklis, parodantis, koks paskutiniuose rinkimuose dalyvavusių rinkėjų skaičius, palyginti su visu rinkėjų skaičiumi, procentais
2. *Politinis dalyvavimas, proc.* – rodiklis, parodantis, koks gyventojų aktyvumas, teikiant peticijas, organizuojant politines akcijas, procentais nuo visų gyventojų.
3. *Piliietinės galios indeksas* apima visuomenės pilietinį aktyvumą, potencialų pilietinį aktyvumą, asmeninės įtakos valstybėje suvokimą ir rizikų, susijusių su pilietine veikla, suvokimą. Indeksas skaičiuojamas, atliekant visuomenės apklausą ir jos metu aiškinamasi, ar respondentai yra pilietiškai aktyvūs, kas juos paskatintų veikti, ar jie jaučiasi turį įtakos savo valstybėje, kas slopina jų pilietiškumą (pagal Piliietinės visuomenės instituto ir visuomenės nuomonės tyrimų centro „TNS Gallup“ duomenis). Tačiau susiduriama su šio rodiklio taikymo apribojimu, nes vertinimai atliekami fragmentiškai ir ne visose ES šalyse.

Demokratijos kokybės subindeksas skaičiuojamas, apjungiant šiuos rodiklius:

1. *Demokratijos lygis* (angl. *Democracy Rank*) – Demokratinis auditas, JK Tarptautinės plėtros departamentas, Stokholmo Tarptautinis demokratijos ir rinkimų paramos institutas – IIDEA) nuolat atlieka lyginamuosius tyrimus apie demokratijos būklę visame pasaulyje ir atitinkamai suranguoja šalis. Pagal audito rezultatus galima sekti demokratijos pažangą ar nykimą, laikui bėgant palyginti šiuos pokyčius arba lyginti savo šalies demokratijos lygį su kitų šalių demokratijos būkle.
2. *Politinių teisių laisvės laipsnis* (angl. *Political Rights Score*) – šis laipsnis vertinamas remiantis *Freedom House* metine apžvalga ir pagal politinių teisių kontrolinį sąrašą nustato mastą, kuriuo žmonės gali dalyvauti savo šalies politiniame procese.
3. *Piliečių laisvės laipsnis* (angl. *Civil Liberties Score*) – šis laipsnis vertinamas pagal piliečių laisvių kontrolinį sąrašą, kuris padeda stebėti žmogaus teisių visame pasaulyje pažangą arba mažėjimą.
4. *Spaudos laisvės laipsnis* (angl. *Press Freedom Rank*) – šis rodiklis vertinamas pagal *Freedom House* nuo 1980 m. atliekama 194 šalių apklausa ir parodo laisvės laipsnį, kuriuo kiekvienoje šalyje skleidžiama informacija, priskiriant žiniasklaidą prie „laisvos“, „iš dalies laisvos“ arba „nelaisvos“.
5. *Pasitikėjimas valdžios institucijomis, proc.* – rodiklis, skaičiuojamas pagal reprezentatyvių visuomenės apklausų duomenis ir parodo, koks procentas šalies gyventojų pasitiki valdžios institucijomis. Tačiau susiduriama su šio rodiklio taikymo apribojimu, nes vertinimai atliekami kas kelerius metus arba atskirai pagal valdžios institucijas (parlamentas, vyriausybė, teismai ir pan.).

Korupcijos suvokimo indeksas (metodikoje – subindeksas) yra išvestinis indikatorius, parodantis, kaip įvairioms pasaulio valstybėms pavyksta kontroliuoti korupciją ir leidžiantis suskirstyti valstybes pagal suvokiamą korupcijos paplitimą tarp viešojo sektoriaus tarnautojų ir politikų. Esama padėtis įvertinama konkrečiu skaičiumi šimto balų skalėje nuo 0 iki 100, kurioje 0 reiškia absoliučiai korumpuotą šalį, o 100 – labai skaidrią valstybę. KSI matuoja korupcijos mastą viešajame ir politikos sektoriuose. Korupcijos padėties vertinimus pateikia tiek vertinamose šalyse, tiek svetur gyvenantys įvairių sričių ekspertai ir verslo lyderiai.

Q_{13} – politinio gyvybingumo indeksas (13 GK sritis – Politinė aplinka)

$$Q_{13} = \sum a_k \times Q_{13,k}, \quad (28)$$

čia: $Q_{13,k}$ – indeksą sudarantis subindeksas;

a_k – indeksą sudarančio subindekso lyginamasis svoris (galioja sąlyga: $\sum_k a_k = 1$);
 k – subindeksų skaičius.

$$Q_{13.k} = \sum a_m \times Q_{13.m} \quad (29)$$

čia: $Q_{13.k}$ – indeksą sudarantis subindeksas;

$Q_{13.m}$ – subindeksą sudarantis rodiklis;

a_m – subindeksą sudarančio rodiklio lyginamasis svoris (galioja sąlyga: $\sum_m a_m = 1$);

m – rodiklių skaičius.

25 lentelė. Politinio gyvybingumo indekso skaičiavimo metodika

In-dek-sas	Indekso pavadi-nimas	Lygina-masis svoris a_k	Sub-indek-sas	Subindek-so pavadi-nimas	Lygina-masis svoris a_m	Rodiklio apibrė-žimas	Ideali būklė	Kritinė būklė
Q_{13}	Poli-tinio gyvybin-gumo indeksas	0,3	$Q_{13.1}$	Pilietiškumo sub-indeksas		13.1.1. Paskutinių vykusių rinkimų (Prezidento, Seimo, Europos Parlamento, savivaldybių) rinkėjų aktyvumas	91 (Liuksemburgas)	19 (Slovakija)
						13.1.2. Politinis dalyvavimas	38 (Danija)	8 (Vengrija)
						Pilietinės galios indeksas*		
		0,5	$Q_{13.2}$	Demokratijos kokybės subindeksas		13.2.1. Demokratinės lygis (<i>Democracy Rank</i>)	1 tarp ES šalių – Suomija (šalys ranguojamos)	50 tarp ES šalių – Rumunija
						13.2.2. Politinių teisių laisvės laipsnis (<i>Political Rights Score</i>)	1 – laisviausia	7 – mažiausiai laisva
						13.2.3. Piliečių laisvės laipsnis (<i>Civil Liberties Score</i>)	1 – laisviausia	7 – mažiausiai laisva
					13.2.4. Spaudos laisvės laipsnis (<i>Press Freedom Rank</i>)	0–30 – laisva, 31–60, iš dalies laisva	61–100 – nelaisva	
				Pasitikėjimas valdžios institucijomis**				
	0,2	$Q_{13.3}$	Korupcijos suvokimo subindeksas		13.3.1. Korupcijos suvokimo indeksas	10 – labai skaidri valstybė	0 – labai korumpuota	

* Siūlomas rodiklis. Rodiklio taikymo apribojimai: vertinimai atliekami fragmentiškai.

** Siūlomas rodiklis. Rodiklio taikymo apribojimai: vertinimai ES šalyse atliekami kas kelerius metus arba atskirai pagal valdžios institucijas (parlamentas, vyriausybė, teismai ir pan.).

Lygios galimybės. Nagrinėjant gyventojų gyvenimo kokybę, negalima ignoruoti ir tokio svarbaus aspekto kaip *lygių galimybių užtikrinimas*. Tai horizontalusis prioritetas, liečiantis visas ekonominio, socialinio ir politinio gyvenimo sritis, sveikatos ir demografinius procesus, darantis įtaką gyventojų gyvenimo lygiui. Pastarojo dešimtmečio moksliniai tyrimai rodo, kad kultūros, moralinių ir etinių bei dvasinių vertybių sistema yra glaudžiai susijusi su visuomenėje įsigalėjusiu stereotipiniu požiūriu į socialinės atskirties grupes.

Pastaruoju metu vis didesnis dėmesys skiriamas *lyčių lygybei*. Daugelis darbo rinkos rodiklių (nedarbo, skurdo lygis, vertikalioji ir horizontalioji darbo rinkos segregacija, gaunamas atlygis už darbą) rodo, kad praktikoje vyrų ir moterų padėtis skiriasi. Nelygybė dar labiau gilėja ekonominių sunkmečių metu, nes konkurencinę kovą laimi lankstesnė ir mobilesni darbo jėga. Tai sukelia nemažai sunkumų moterims, kurios dažnai verčiamos rinktis tarp šeimos ir karjeros. Todėl moterų situacija darbo rinkoje yra sudėtingesnė, užimtumas – mažesnis, skurdo lygis – aukštesnis, nors kvalifikacija ir gebėjimai – dažnai aukštesni. Tyrimai rodo, kad norint padaryti karjerą moteriai tenka įdėti dvigubai daugiau pastangų nei bet kuriam vyrui. Dažnai moteriai (priešingai nei vyrui) pagrindine kliūtimi įsitvirtinti darbo rinkoje tampa šeimos kūrimas ir vaikų auginimas.

Sunkiai sprendžiama problema – visuomenėje vis dar stiprūs lyčių vaidmenų stereotipai, kurie išsivysto šeimoje, yra formuojami žiniasklaidos priemonių bei nepakankamai sprendžiami švietimo sistemos. Šie stereotipai teigia, kad vyrų ir moterų padėtis visuomenėje skirtumai yra natūralūs ir prigimtiniai. Dėl šios priežasties dažnai nėra taikomos tinkamos priemonės šioms stereotipams šalinti ir, atitinkamai, įmonių, organizacijų, institucijų vadybai tobulinti. Tiek pravaiciame, tiek ir viešajame sektoriuose lyčių aspektai kol kas nėra nuosekliai integruojami, numatant veiklos perspektyvas, formuojant biudžetą, paskirstant išteklius.

Neoklasikinės ekonomikos teorijos (*mainstreaming*) požiūriu, makroekonomika yra neutrali lyčių aspektu. Tačiau taip nėra. Makroekonomika ir socialinė politika yra asimetriška moterų ir vyrų lygių galimybių įgyvendinimo pasekmių atžvilgiu, t. y., lyčių asimetrija pastebima fiskalinėje, kreditų teikimo ir ypač – *gyventojų pajamų politikoje*. Todėl vienas esminių Europos Bendrijos laimėjimų lyčių lygybės srityje buvo vienodo užmokesčio principo įteisinimas 1957 m. Romos sutartimi. Ilgainiui šis principas tapo visų ES šalių teisine norma.

Nepaisant įvairių pastangų siekiant lyčių lygybės, vyrų ir moterų segregacija darbo rinkoje išlieka viena akivaizdžiausių lyčių nelygybės apraiškų šiuolaikinėje visuomenėje. Nė vienoje pasaulio šalyje nepavyko pasiekti, kad moterys darbo rinkoje turėtų tokias pat galimybes kaip ir vyrai. Darbo rinkai būdinga *horizontalioji ir vertikalioji lyčių segregacija*. Horizontalioji segregacija skirsto darbo rinką į feminizuotus ir maskulinizuotus sektorius. Tačiau net ir labiausiai feminizuotose struktūrose vadovaujamas pareigas dažniausiai eina vyrai (pvz. švietimo, sveikatos apsaugos sektoriuose). Vertikalią segregaciją pagal lytį iliustruoja vidutinis moterų ir vyrų mėnesinis atlygis skirtingose ūkio šakose: labai retas atvejis, kad moterų vidutinis darbo užmokestis viršytų vidutinį vyrų užmokestį.

Užimtumo segregacija yra universaliausiai pripažįstama atlyginimų skirtumų prielaida. ES vidutiniškai 60 proc. moterų renkasi dešimt profesijų, kurios yra mažiausiai apmokamos (švietimo, sveikatos, socialinės rūpybos srityse). Šią segmentaciją dar labiau sustiprina darbo vietos segregacija. Daugėjant tam tikros profesijos ar dirbančių tam tikroje struktūroje moterų, atlyginimai yra linkę mažėti.

Taigi darbo užmokesčio pasiskirstymas pagal lytį apibūdinamas dvejopa prigimtimi: *pirma*, darbo užmokesčio pasiskirstymą lemia vyraujančios visuomenėje patriarchalinės nuostatos ir, *antra*, moterys tradiciškai dažniausiai dirba feminizuotose gamybos ir paslaugų srityse, kur darbas yra mažiau apmokamas.

Todėl, atsižvelgiant į išvardintus probleminius aspektus, susiklosčiusios situacijos lyčių lygybės lygybės srityje negalima ignoruoti, kaip neturincios įtakos gyventojų, o ypač moterų ir vieną maitintoją turinčių šeimų, gyvenimo kokybei.

Kitas pažangios, kultūringos ir aukštos moralės visuomenės bruožas – *tolerancija ir pakantumas kitatikiams, kitataučiams, neįgaliesiems, skurstantiems, netradicinės seksualinės orientacijos, kitų rasių atstovams*. Tačiau tolerancija nebūtinai turi pasireikšti kraštutinai liberaliomis pažiūromis, – tai nereiškia, kad žmogus negali turėti savo pažiūrų tam tikrais klausimais. Jis turi tiesiog gerbti kitas rases, kultūras, religijas ir kiek įmanoma mažiau trukdyti gyventi tam tikroms visuomenės socialinėms grupėms. Pagrindinės vertybės čia turi būti santarvė, tarpusavio supratimas, kantrybė. Todėl tolerantiškumas laikomas civilizuoto, inteligentiško, kultūringo ir mąstančio žmogaus savybe, o kalbant apie visuomenę apskritai, požiūris į diskriminuojamų asmenų problemas yra visos šalies kultūros ir civiliziuotumo rodiklis.

Atsižvelgiant į paminėtas esmines lygių galimybių užtikrinimo problemas ir jų poveikį gyventojų gyvenimo kokybei, *lygių galimybių indeksas* skaičiuojamas, sumuojant du subindeksus: *lyčių lygybės* ir *tolerancijos*.

Lyčių lygybės indeksas (šioje metodikoje – subindeksas) – *Social Watch*² matuojamas indeksas, parodantis atotrūkį tarp vyrų ir moterų ekonomikos, švietimo ir politikos srityse. Nelygybė vertinama kiekvienoje iš šių sričių skalėje nuo 0 (visiška nelygybė) iki 100 (visiška lygybė) ir išvedamas šių vertinimų vidurkis.

Tolerancijos subindeksas skaičiuojamas, sudedant šiuos rodiklius:

1. *Socialinė įtampa tarp rasinių ir etinių grupių*, proc. – apklausų būdu skaičiuojama gyventojų dalis, teigianti, kad įtampa didelė.
2. *Socialinė įtampa tarp religinių grupių*, proc. – apklausų būdu skaičiuojama gyventojų dalis, teigianti, kad įtampa didelė.
3. *Socialinė įtampa tarp pasiturinčių ir skurstančių*, proc. – apklausų būdu skaičiuojama gyventojų dalis, teigianti, kad įtampa didelė.
4. *Tolerancija įvairių kultūrinių ir socialinių grupių atžvilgiu* – rodiklis skaičiuojamas, vertinant toleranciją pagal penkias Bogarduso tipo socialinės distancijos skales, skirtas įvertinti toleranciją šių grupių atžvilgiu (skaičiuojami tolerancijos įverčių vidurkiai). Žemesni skalės įverčiai rodo didesnę toleranciją, aukštesni skalės įverčiai – mažesnę. Tiriamos sritys: tolerancija kitatikiams, tolerancija kitataučiams, tolerancija kitų rasių atstovams, tolerancija homoseksualams, tolerancija žmonėms, turintiems negalią. Rodiklio taikymo apribojimai: vertinimai atliekami tik kai kuriose ES šalyse, kas kelerius metus ir atskirai pagal tam tikras socialinės atskirties grupes.

Q_{14} – lygių galimybių indeksas (14 GK sritis – Lygios galimybės)

$$Q_{14} = \sum a_k \times Q_{14,k}, \quad (30)$$

čia: $Q_{14,k}$ – indeksą sudarantis subindeksas;

a_k – indeksą sudarančio subindekso lyginamasis svoris (galioja sąlyga: $\sum_k a_k = 1$);

k – subindeksų skaičius.

² *Social Watch* yra tarptautinis pilietinių organizacijų tinklas, kovojantis su skurdu ir skurdo priežastimis, siekiantis nutraukti visas diskriminavimo ir rasizmo formas, užtikrinti teisingą pajamų paskirstymą ir žmogaus teisių įgyvendinimą.

$$Q_{14,k} = \sum a_m \times Q_{14,m} \quad (31)$$

čia: $Q_{14,k}$ – indeksą sudarantis subindeksas;

$Q_{14,m}$ – subindeksą sudarantis rodiklis;

a_m – subindeksą sudarančio rodiklio lyginamasis svoris (galioja sąlyga: $\sum_m a_m = 1$);

m – rodiklių skaičius.

26 lentelė. Lygių galimybių indekso skaičiavimo metodika

In-dek-sas	Indekso pavadinimas	Lyginamasis svoris a_k	Subin-deksas	Subin-dekso pavadinimas	Lyginamasis svoris a_m	Rodiklio apibrėžimas	Ideali būklė	Kritinė būklė
Q_{14}	Lygių galimybių indeksas	0,5	$Q_{14.1}$	Lyčių lygybės subindeksas	1	14.1.1. Lyčių lygybės indeksas	100 reiškia visišką lygybę	0 reiškia visišką nelygybę
		0,5	$Q_{14.2}$	Tolerancijos subindeksas	0,33	14.2.1. Socialinė įtampa tarp rasinių ir etinių grupių, proc.	14 (Latvija, Lietuva)	68 (Čekija)
					0,33	14.2.2. Socialinė įtampa tarp religinių grupių, proc.	5 (Latvija, Bulgarija)	45 (Italija)
					0,33	14.2.3. Socialinė įtampa tarp pasiturinčių ir skurstančių, proc.	4 (Danija)	71 (Vengrija)
						Tolerancija įvairių kultūrinių ir socialinių grupių atžvilgiu*		

* Siūlomas rodiklis. Rodiklio taikymo apribojimai: vertinimai atliekami fragmentiškai.

2.3.4. Rodiklių parinkimo tinkamumo ir nepriklausomumo patikrinimas

Kiekvieną gyvenimo kokybės sritį gali apibūdinti eilė rodiklių, tačiau siekiant kiekybiškai įvertinti tiek atskiras gyvenimo kokybės sritis, tiek bendrą gyvenimo kokybę, jas sudarantys rodikliai turi būti parinkti, laikantis tam tikrų principų.

Visų pirma, duomenys turi būti objektyvūs ir gaunami iš patikimų ar oficialiai skelbiamų šaltinių. Jie turi būti apskaitomi periodiškai, nes kitu atveju nebus galimybės užtikrinti tyrimų tęstinumo, t. y. indeksų apskaičiavimo ateityje. Taip pat duomenys turi būti renkami, taikant vienodą metodiką, kad būtų užtikrinamas rodiklių reikšmių palyginamumas laiko ir geografiniu aspektais.

Antra, rodikliai turi būti ne multikolinearūs, t. y. nekoreliuoti tarpusavyje. Moksliniuose tyrimuose laikoma, kad jei Pirsono koreliacijos koeficientas lygus arba didesnis už $\pm 0,8$, tai reiškia, kad rodikliai (kintamieji) per daug koreliuoja (Maddala, 2009). Todėl naudojantis SPSS 21 paketu buvo patikrintas visų gyvenimo kokybės sričių indeksams ir subindeksams paskaičiuoti parinktų rodiklių multikolinearumas (skaičiavimo rezultatai pateikti prieduose).

Patikrinus parinktų rodiklių (kintamųjų) tiesinę priklausomybę, kaip pernelyg multikolinearūs, t. y. tarpusavyje stipriai tiesiškai priklausomi nustatyti šie rodikliai:

27 lentelė. Multikolinearių rodiklių suvestinė

gyvenimo kokybės sritis	Rodiklis, paliekamas metodikoje	Rodiklis, kurio metodikoje atsisakoma	Pirsono koreliacijos koeficientas
1. Sveikata, fizinė būklė	1.12. Mirtingumas nuo išeminių širdies ligų, tenkantis 100 tūkst. gyv.trukmė	1.11. Vidutinė būsimo gyvenimo trukmė	-0,857
4. Materialinė gerovė	4.1.5. Vidutinis darbo užmokestis (neto)	4.1.1. BVP, tenkančio 1 gyventojui, išreikšto PGS, realios apimties indeksai	0,843
	4.2.2. Pajamų diferenciacija (S80/S20)	4.2.1. Nelygybės (Gini) koeficientas	0,978
13. Politinė aplinka	13.2.1. Demokratijos lygis	13.2.4. Spaudos laisvės laipsnis	0,928
	13.2.1. Demokratijos lygis	13.3.1. Korupcijos suvokimo indeksas	-0,929

Multikolinearumo problema pasižymi keletas sveikatos ir fizinės būklės, materialinės gerovės ir politinės aplinkos sričių rodiklių, todėl norint išvengti dvigubo panašios reikšmės priskaitymo tam tikros gyvenimo kokybės srities indekse ir bendrame gyvenimo kokybės indekse, tikslinant gyvenimo kokybės vertinimo modelį ir atliekant empirinį tyrimą, vieno iš jų bus atsisakyta.

2.4. Gyvenimo kokybės vertinimas mikrolygiu: subjektyvaus vertinimo metodika

Kiekvienas iš mūsų intuityviai žinome savo sveikatos būklę, pagal savo supratimą priskiriami vienai ar kitai visuomenės grupei pagal pajamų lygį, žinome, kiek esame patenkinti savo gyvenamąja vieta, tenkina mus ar ne viešasis saugumas ir pan., todėl visada galime įvertinti esamą situaciją ir tokie vertinimai yra socialiai prasmingi – žmogaus būklės ir savijautos reikšmės charakterizuoja gyvenimo kokybę, nors statistikos požiūriu gali būti neatitikimų.

Taigi subjektyvūs vertinimai egzistuoja kiekvieno žmogaus sąmonėje ir identifikuojami tik jam išreiškus nuomonę tam tikromis temomis. Subjektyvios gyvenimo kokybės sąvokos tapatinimas su tokiomis sąvokomis kaip „pasitenkinimas gyvenimu“, „laimė“, „gerbūvis“, „saugumo pojūtis“, rodo, jog pilnavertiškai gyvenimo kokybės sąvoką galima išanalizuoti tik išsiaiškinus subjektyviąją jos pusę, t. y. sužinojus, kam gyventojai teikia didžiausią lyginamąjį svorį bendrame gyvenimo kokybės apibūdinime. Individualizuotai nustatyti prioritetai kiekvienam respondentui pačiam leidžia įtraukti ir įvertinti tam tikrų gyvenimo kokybės aspektų svarbą. Remiantis tokia individualizuota ir psichologizuota samprata, *subjektyvią gyvenimo kokybę* galima apibrėžti taip:

- gyvenimo kokybė yra tai, kaip jaučiasi atskiras asmuo, kaip jis pats ją vertina;
- gyvenimo kokybė – distancija tarp asmens pozicijos ir jo tikslų bei siekių;
- gyvenimo kokybė apima ir socialines prielaidas, būtinas individų tikslams ir siekiams realizuoti (Anderson, Litske, Krieger, 2004).

Atliekant visuomenės nuomonės tyrimą reikia atsiminti, kad jos atspinti ne faktinį objekto, o respondentų suvokiamą vaizdą, taip pat kad žmogaus savijauta labai susijusi su jo priklausymu socialinei ir demografinėi grupei (pvz. dažniausiai vyresnio amžiaus žmonės yra mažiau patenkinti savo esama padėtimi). Taip pat gyvenimo kokybė glaudžiai susijusi su šalies ekonomika, todėl nenuostabu, kad žemesnio ekonominio-socialinio išsivystymo šalyse subjektyvus gyvenimo kokybės vertinimas yra kiek žemesnis.

2.4.1. Gyvenimo kokybės vertinimas pagal visuomenės nuomonę

Gyvenimo kokybės vertinimo modelyje siūlomas subjektyvus gyventojų gyvenimo kokybės vertinimas vykdomas, atliekant gyventojų apklausą interviu būdu. Tyrime apklausiami aštuoniolikos metų ir vyresni respondentai, atrinkti naudojant daugiapakopės tikimybinės atrankos metodą. Respondentų atranka atliekama taip, kad kiekvienas šalies gyventojas turėtų vienodą tikimybę būti apklaustas. Duomenys persverti pagal lytį ir amžių, remiantis Lietuvos statistikos departamento duomenimis.

Respondentams apklausos metu užduodami struktūrizuoti klausimai, į kuriuos atsakydami jie pagal savo įsivaizdavimą ir suvokimą įvertina pagrindines gyvenimo kokybės sritis: savo sveikatos būklę, materialinę gerovę, dvasinę savijautą, fizinį ir socialinį saugumą, pasitenkinimą savo profesine veikla, laisvalaikio praleidimu, socialiniu gyvenimu ir t. t., o po to šias gyvenimo sritis suranguoja pagal svarbą (pagal tai, kam repondentas teikia prioritetą). Taip pat respondentų prašoma įvertinti, kaip, jų nuomone, pasikeitė jų gyvenimo kokybė per pastaruosius dvidešimt metų, kuo jie šiuo metu yra labiausiai nepatenkinti (apklausos anketa pateikta 10 priede).

Pasitenkinimą tam tikra sritimi respondentų prašoma įvertinti, taikant 4 balų (4 galimų atsakymų) skalę: patenkintas, daugiau patenkintas, daugiau nepatenkintas, nepatenkintas, tokiu būdu siekiant išvengti vidutinio vertinimo ir savo pasitenkinimą priskirti prie daugiau teigiamo arba prie daugiau neigiamo vertinimo (taikomas porinis palyginimas). Tokia skalė vėliau leidžia paskaičiuoti teigiamų ir neigiamų atsakymų balansą, t. y. susidaryti bendrą vaizdą apie gyventojų (ne) pasitenkinimą tam tikra gyvenimo sritimi.

Subjektyviam vertinimui apibendrinti, skaičiuojamas integruotas gyvenimo kokybės indeksas pagal gyventojų nuomonę, t. y. gauti duomenys perskaičiuojami į balus (sumuojami teigiami ir neigiami atsakymai, labiausiai patenkintam priskiriam +2 balus, mažiau patenkintam +1, ne itin patenkintam – 1 ir nepatenkintam – 2) ir gaunamas kiekvienos gyvenimo kokybės srities vidutinis įvertinimas. Jis dauginamas iš kiekvienai gyvenimo kokybės sričiai pagal gyventojų įvardintus prioritetus priskirto lyginamojo svorio (9 lentelė) ir susumuojamas bei perskaičiuojamas į procentus arba vieneto dalis.

Integruotas gyvenimo kokybės indeksas pagal subjektyvius vertinimus išreiškiamas formule:

$$Q_{oLS} = \sum_n a_n Q_n, \quad (32)$$

čia: Q_{oLS} – integruotas gyvenimo kokybės indeksas (pagal subjektyvius vertinimus);

Q_n – tam tikros gyvenimo kokybės srities vertinimas – pasitenkinimas tam tikra sritimi (balais);

a_n – tam tikros gyvenimo kokybės srities lyginamieji svoriai (galioja sąlyga: $\sum_n a_n = 1$);

n – gyvenimo kokybės sričių (jų indeksų) skaičius; $n = 14$.

Gautas rezultatas (integruotas indeksas) parodo tam tikru metu subjektyviai įvertintą situaciją, išreikštą skaitine reikšme, ir parodo nuokrypį nuo idealios būklės, kuri vertinama 100 proc. arba 1 balu.

2.4.2. Metodikos tinkamumas gyventojų gyvenimo kokybei vertinti

Subjektyviam gyvenimo kokybės vertinimui naudojamo klausimyno patikimumas vertinamas naudojant Kronbacho alfa (*Cronbach's alpha*) koeficientą. Kronbacho alfa labai priklauso nuo to, kaip kinta žmonių atsakymai į tuos pačius klausimus. Jei kinta stipriai, tai apklausa laikomas nepatikima. Kronbacho alfa yra ekvivalentiška vidurkiui visų galimų išsibarstymo

apie vidurį įverčių, kurie tik gali būti apskaičiuoti iš duomenų. Kronbacho alfa vertės nuo 0,75 iki 1 rodo gerą patikimumą.

Vidinių klausimų homogeniškumą klausimyne atspindi vidinio suderinamumo arba nuoseklumo (*internal consistency*) koeficientas. Dažniausiai naudojamas metodas – Kronbacho alfa koeficiento skaičiavimas. Koeficiento reikšmės iki 0,60 rodo žemą anketos homogeniškumą, nuo 0,60 iki 0,70 – pakankamas, nuo 0,70 iki 0,90 – aukštas homogeniškumas. Artimos vienetui koeficiento reikšmės parodo aukštą klausimyno patikimumą (profesionalių klausimynų rodiklis turėtų būti artimas 0,9 arba aukštesnis).

Kronbacho alfa koeficientas naudojamas ir klausimyno skalės vidiniam nuoseklumui (angl. *scale internal consistency*) įvertinti, kuris, kaip minėta aukščiau, remiasi atskirų klausimų, sudarančių klausimyną, koreliacija ir įvertina, ar visi skalės klausimai pakankamai atspindi tiriamąjį dydį bei įgalina patikslinti reikiamų klausimų skaičių skalėje. Jeigu atskirų klausimų dispersijų suma yra artima visos skalės dispersijai, reiškia atskiri klausimai tarpusavyje nekoreliuoja, t. y. jie neatspindi to paties dalyko. Šiuo atveju, klausimyno skalė yra sudaryta iš atsitiktinių klausimų ir Kronbacho alfa koeficientas yra artimas 0. Jeigu visos skalės dispersija yra ženkliai didesnė už atskirų klausimų dispersijų sumą, reiškia atskiri klausimai tarpusavyje koreliuoja, t. y. jie atspindi tą patį dalyką. Šiuo atveju, Cronbacho alfa koeficientas yra artimas 1 (Norusis, 2005).

Klausimyno, vertinančio gyvenimo kokybę tam tikroje srityje, *Kronbacho alfa koeficiento reikšmė 0,749 rodo gerą klausimyno patikimumą, aukštą klausimyno homogeniškumą ir stiprų gyvenimo kokybės sričių vidinį stabilumą.*

Klausimyno konvergencinis pagrįstumas vertinamas taikant Pirsono koreliacijos koeficientus, apskaičiuotus vertinant gyvenimo kokybės sričių ryšius.

Pirsono koreliacijos koeficientas įvertina tiesinio ryšio stiprumą. Jis gali būti naudojamas, kai stebimų atsitiktinių dydžių X ir Y reikšmės yra išmatuotos intervalų arba santykių skalėje, o jų dvimatis skirstinys yra normalusis. Populiacijos Pirsono koreliacijos koeficiento taškinis įvertis (imties Pirsono koreliacijos koeficientas) apskaičiuojamas taikant formulę:

$$\hat{\rho} = r = \frac{\overline{xy} - \bar{x} \cdot \bar{y}}{\sqrt{x^2 - (\bar{x})^2} \sqrt{y^2 - (\bar{y})^2}} \quad (33)$$

Tiesinis ryšys tuo stipresnis, kuo $|r|$ reikšmė bus arčiau 1. Jei $r > 0$, tai didėjant vieno atsitiktinio dydžio reikšmėms, kito reikšmės tiesiškai didėja. Jei $r < 0$, tai didėjant vieno atsitiktinio dydžio reikšmėms, kito reikšmės tiesiškai mažėja, Jei $r = 0$, tai tiesinio ryšio nėra, bet gali būti netiesinis ryšys.

28 lentelė. Koreliacijos koeficiento reikšmių skalė

Labai stipri	Stipri	Vidutinė	Silpna	Labai silpna	Nėra ryšio	Labai silpna	Silpna	Vidutinė	Stipri	Labai stipri
-1	nuo -1 iki -0,7	nuo -0,7 iki -0,5	nuo -0,5 iki -0,2	nuo -0,2 iki 0	0	nuo 0 iki 0,2	nuo 0,2 iki 0,5	nuo 0,5 iki 0,7	nuo 0,7 iki 1	+1

Remiantis apskaičiuotais Pirsono koreliacijos koeficientais, galima teigti, kad praktiškai vidutiniu ryšiu pasižymi šeimos gerovės ir socialinis gyvenimo vertinimas (0,522), materialinės padėties vertinimas ir galimybės leisti laisvalaikį ($r = 0,508$), visuomenės tolerancija ir politinės padėties šalyje vertinimas (0,49), pasitenkinimas savo sveikata ir dvasine būkle ($r = 0,466$), gyvenamoji aplinka ir fizinis saugumas (0,45), galimybės leisti laisvalaikį ir pasitenkini-

mas dvasine būkle ($r = 0,449$), materialinės padėties vertinimas ir socialinis saugumas (0,439). Apskaičiuoti Pirsono koreliacijos koeficientai r pateikiami 12 priede.

2.5. Gyvenimo kokybės sričių reikšmingumo nustatymo metodai

Tokius daugiadimensius reiškinius kaip gyvenimo kokybę vertinant pagal daugelį rodiklių ir sudarant indeksus bei subindeksus, įprasta, kad kiekviena iš sudėtinių daugedimensinio reiškinio dalių turi skirtingą įtaką galutiniam vertinamo objekto rezultatui. Todėl kiekvienai analizuojamai gyvenimo kokybės sričiai turi būti nustatyti skirtingi svorio koeficientai, kurie leidžia tiksliau išmatuoti gyvenimo kokybę, nei taikant aritmetinio vidurkio metodą.

Šioje metodikoje lyginamiesiems svoriams nustatyti pasirinkti du metodai:

- 1) ekspertinio vertinimo metodas;
- 2) visuomenės apklausos metodas.

Ekspertinio vertinimo metodas. Mokslinėje literatūroje, analizuojančioje mokslinių tyrimų metodologiją, pažymima ekspertų parinkimo problema ir dėl to išskylanti rizika, kad visgi tam tikrų elementų, sudėtinių dalių reikšmingumas bendram vertinamam objektui bus subjektyvus (Tidikis, 2003). Todėl siekiant objektyvumo, ekspertai buvo parenkami, atsižvelgiant į jų kompetenciją ir pasiekimus bent vienoje iš gyvenimo kokybės sričių (pvz., ekonomikos, aplinkosaugos, lygių galimybių ir pan.) ir sudarant ekspertų sąrašą, buvo apimtos visos 14 gyvenimo kokybės sričių.

Tyrime dalyvavo 25 ekspertai, kurie pagal mokslinio ar praktinio darbo sritis pasiskirsto taip:

29 lentelė. Ekspertų pasiskirstymas pagal gyvenimo kokybės ir jų veiklos sritis

Eil. Nr.	Gyvenimo kokybės sritis	Eksperto veiklos arba mokslinių tyrimų sritis / atstovaujama institucija	Ekspertų skaičius
1)	Sveikata, fizinė būklė	Medicina ir viešoji politika / Nacionalinė sveikatos taryba, M. Romerio universitetas	1
2)	Emocinė būklė, dvasinė savijauta	Psichologija, švietimas / Psichologijos akademija, Lietuvos grupinės psichoterapijos asociacija, Lietuvos psichologų sąjunga, žurnalo „Psichologija Tau“ redakcija	2
3)	Šeimos gerovė, gyventojų raida	Demografija, lyčių tyrimai / Demografinių tyrimų institutas, Tarptautinės migracijos organizacijos Vilniaus biuras	2
4)	Materialinė gerovė	Ekonomika, sociologija, valstybės valdymas, vadyba, švietimas / Darbo ir socialinių tyrimų institutas, Visuomenės nuomonės ir rinkos tyrimų centras „Vilmorus“, LR Seimo Ekonomikos komitetas, Vilniaus Gedimino technikos universitetas, M. Romerio universitetas	9
5)	Gyvenamoji aplinka	Aplinkosauga, valstybės valdymas / LR Seimo Aplinkos apsaugos komitetas, LR aplinkos ministerija	1
6)	Saugumas (fizinis, socialinis, teisinis)	Socialinė politika, teisėsauga, viešoji tvarka LR Seimas, M. Romerio universitetas	2
7)	Profesinė veikla	Verslas (gamyba) / Uždaroji akcinė bendrovė	1
8)	Laisvalaikis, poilsis	Verslas (turizmas) / Individuali įmonė	1
9)	Infrastruktūros išvystymas	Informacinės technologijos, inžinerija / Informacinės visuomenės plėtros komitetas prie LR susisiekimo ministerijos	1

10)	Švietimas, mokslas	Švietimas, mokslas, kultūra, viešoji politika / LR Seimo Švietimo, mokslo ir kultūros komitetas, M. Romerio universitetas, LR švietimo ministerija	2
11)	Kultūra	Švietimas, mokslas, kultūra, viešoji politika / LR Seimo Švietimo, mokslo ir kultūros komitetas	1
12)	Socialinis gyvenimas	Savanoriška veikla / NVO	1
13)	Politinė aplinka	Politologija, valstybės valdymas, regioninė politika / Vilniaus universiteto Tarptautinių santykių ir politikos institutas, „IQ–The Economist“ redakcija, LR Seimo Valstybės valdymo ir savivaldybių komitetas	3
14)	Lygios galimybės	Lygios galimybės, valstybės valdymas / Lygių galimybių kontrolieriaus tarnyba, LR Seimas	2
Iš viso:			29*

* Skaičius lentelėje (29) nesutampa su apklaustų ekspertų skaičiumi (25), nes kai kuriais atvejais vienas ekspertas atstovavo 2–3 sritis.

Ekspertinė apklausa atlikta, laikantis socialinių tyrimų etikos reikalavimų, t. y. respondentai parinkti taip, kad pakaktų kompetencijos atsakyti į pateiktus klausimus, tyrimo autorė neturi įtakos apklausiamiesiems ekspertams, respondentai sutiko dalyvauti apklausoje.

Tyrimo klausimynas sudarytas, remiantis išskirtomis gyvenimo kokybės sritimis, t. y. atitinka siūlomo gyvenimo kokybės modelio struktūrą (anketa pateikta 11 priede). Ekspertų buvo prašoma suranguoti gyvenimo kokybės sritis pagal prioritetus ir palikta galimybė išsakyti atvirą nuomonę apie autorės siūlomą gyvenimo kokybės sričių išskyrimą, pateikti siūlymus gyvenimo kokybės vertinimo modeliui patobulinti.

Ekspertinis vertinimas atliktas 2013 m. kovo–balandžio mėn., taikant interviu metodą arba ekspertams užpildant anketas tyrimo autorei nedalyvaujant, tačiau palaikant ryšį su autore, siekiant pasitikslinti pateiktų gyvenimo kokybės sričių esmę ir užtikrinti vienodą jų traktavimą. Galimybė pateikti savo pastabas ir siūlymus tyrimo metu atskleidė kai kuriuos galimus priežastinius ryšius tarp gyvenimo kokybės sričių, todėl, atsižvelgiant į pateiktas mokslininkų ir praktikų įžvalgas, ateityje autorė turi paskatų siūlomą gyvenimo kokybės vertinimo modelį tobulinti.

Ekspertinio vertinimo metu gauti rezultatai perskaičiuoti į balus ir nustatytas prioritetiškumas, kuris leido nustatyti svorio koeficientus kiekvienai iš 14 gyvenimo kokybės sričių. Pasi- naudojant nustatytais svorio koeficientais, empinio tyrimo metu bus skaičiuojamas integruotas gyvenimo kokybės indeksas pagal objektyvaus vertinimo metodiką visose ES šalyse.

Visuomenės apklausos metodas. Gyvenimo kokybės sričių reikšmingumas tam tikru laikotarpiu buvo nustatytas ir atliekant reprezentatyvias Lietuvos gyventojų apklausas interviu būdu 2011 m. balandžio mėn. ir 2013 m. gegužės mėn. Tyrimų metu buvo apklausiami aštuoniolikos metų ir vyresni respondentai, atrinkti naudojant daugiapakopės tikimybinės atrankos metodą. Respondentų atranka atliekama taip, kad kiekvienas šalies gyventojas turėtų vienodą tikimybę būti apklaustas. Duomenys persverti pagal lytį ir amžių, remiantis Lietuvos statistikos departamento duomenimis.

Respondentų apklausos metu buvo prašoma suranguoti gyvenimo sritis pagal svarbą, t. y. pagal tai, kam repondentas teikia prioritetą savo gyvenime (apklausos anketa pateikta 9 priede). Prioritetams nustatyti buvo naudojama ranginė skalė. Taip pat palikta galimybė respondentui pačiam įvardinti nepaminėtą jo gyvenime reikšmingą sritį.

Visuomenės nuomonės tyrimo metu gauti rezultatai perskaiciuoti į balus ir nustatytas gyvenimo kokybės sričių prioritetiškumas bei svorio koeficientai kiekvienai iš jų atskirai 2011 m. ir 2013 m. Pasinaudojant svorio koeficientais, bus skaičiuojamas integruotas gyvenimo kokybės indeksas pagal subjektyvaus vertinimo metodiką, taip pat šie svorio koeficientai bus išbandyti objektyvaus vertinimo metodikoje, skaičiuojant integruotą gyvenimo kokybės indeksą 2011 m. visose ES šalyse (siekiant palyginti rezultatus, gautus taikant ekspertų ir visuomenės vertinimus).

2.6. Kritinių gyvenimo kokybės sričių nustatymo metodas

Vienas esminių autorės darbe iškeltų uždavinių – remiantis empirinio tyrimo rezultatais, nustatyti kritines gyvenimo kokybės sritis. Norint nustatyti norimo subindekso ar indekso, apskaičiuotą pagal objektyvaus vertinimo metodiką, padėti kitų ES šalių atžvilgiu (tiriamu atveju – Lietuvos) ir tokiu būdu įvertinti situacijos šalyje problemišumą, naudojamas atstumo nuo minimalios ir maksimalios reikšmės normavimo metodas pagal formulę:

$$R_{nLT} = \frac{R_{LT} - R_{\min}}{R_{\max} - R_{\min}}, \quad (34)$$

čia: R_{nLT} – normuota tiriamo objekto rodiklio reikšmė;
 R_{LT} – tiriamo objekto normuojamo rodiklio reikšmė;
 R_{\min} – minimali rodiklio reikšmė;
 R_{\max} – maksimali pasiekta (laikoma idealia) rodiklio reikšmė.

Kadangi vertinant gyvenimo kokybės sritis pagal jų kritiškumą, taikomas atstumo nuo grupės lyderio metodas, vienos rodiklio reikšmės, kuri yra sudėtinė subindekso ar indekso dalis, atsilikimas nuo pirmaujančias pozicijas užimančios šalies rodiklio reikšmės, laikytinos idealia, gali smarkiai paveikti galutinį rezultatą – tam tikros gyvenimo kokybės srities indekso ar subindekso reikšmę. Todėl, vertinant situaciją, tikslinga ir giliau analizuoti gyvenimo kokybės sritį pagal kiekvieną jos sudėtinį rodiklį, tokiu būdu identifikuojant ne tik kritines gyvenimo kokybės sritis, bet ir išsiaiškinant jos esminius „kritinius taškus“.

Vadinamajam gyvenimo kokybės srities kritiškumui identifikuoti modelyje naudojama ši vertinimo skalė:

30 lentelė. Gyvenimo kokybės sričių indeksų ir subindeksų kritiškumo vertinimo skalė

	Indeksų ir subindeksų reikšmių intervalai			
Pagal objektyvaus vertinimo metodiką (min 0, max +1)	0–0,4	0,41–0,7	0,71–0,95	0,96–1
Pagal subjektyvaus vertinimo metodiką (min -1, max +1)	-1–0,25	0,26–0,5	0,51–0,75	0,76–1
	Kritinė reikšmė	Vidutinė reikšmė	Aukšta reikšmė	Ideali būklė

Šaltinis: sudaryta autorės.

Identifikuojant kritines sritis pagal subjektyvaus vertinimo metodiką, skaičiuojamas teigiamų (patenkintas ir daugiau patenkintas) ir neigiamų (daugiau nepatenkintas ir nepatenkintas)

vertinimų balansas, kuris kartu parodo ir atotrūkį nuo idealios būklės, vertinamos vieneto dalimis (max 1) arba procentais (max 100 proc.).

Pagal subjektyvaus vertinimo metodiką vidutinei reikšmei pasiekti (intervalas [0,26 – 0,5]) patenkintais tam tikra sritimi turėtų būti daugiau kaip ketvirtadalis respondentų arba daugiau patenkintais nei nepatenkintais – daugiau kaip pusė respondentų. Aukšta indekso reikšmė (intervalas [0,51 – 0,75]) laikoma, kai daugiau nei pusė respondentų yra patenkinti esama padėtimi arba patenkintų ir daugiau patenkintų suma sudaro apytiksliai daugiau kaip 80 proc. Intervalas [0,76 – 1], laikomas idealia būkle, atitinka apie 90 proc. ir daugiau patenkintų bei daugiau patenkintų respondentų.

Apskaičiuavus gyvenimo kokybės sričių indeksus pagal objektyvaus ir subjektyvaus vertinimo metodikas, kritinėmis sritimis autorė siūlo laikyti sritis esant šioms sąlygoms:

1. kai srities indekso reikšmė pagal objektyvaus vertinimo metodiką yra mažesnė arba lygi 0,4;
2. kai srities indekso reikšmė pagal subjektyvaus vertinimo metodiką yra mažesnė arba lygi 0,25.

Nustatant srities kritiškumą, taip pat reikėtų atsižvelgti, kokiomis pokyčių tendencijomis indekso reikšmė pasižymi jau ilgesnį laikotarpį, t. y., ar lyginant su ankstesnių metų duomenimis, indeksų reikšmėmis yra mažesnės, ar išlieka nekintančios, ar situacija po truputį gerėja.

Disertacijos antrosios dalies apibendrinimai ir išvados

Disertacijos antroje dalyje, apžvelgus koncepcines gyvenimo kokybės vertinimo problemas, pateiktos gyvenimo kokybės vertinimo metodologinės nuostatos: pateiktas autorės siūlomas apibendrinantis gyvenimo kokybės apibrėžimas, išskirtos trys gyvenimo kokybės sričių grupės ir jas sudarančios 14 sričių, kurioms formuojami sudėtiniai indeksai, aprašyti vertinimo lygiai (makro- ir mikro-) ir būdai (objektyvus ir subjektyvus) ir, remiantis gyvenimo kokybės vertinimo teorinėmis prielaidomis, apjungus nustatytas gyvenimo kokybės sritis bei įvertinus išorės sąlygas, veikiančias gyvenimo kokybę, sudarytas daugiadimensis gyvenimo kokybės vertinimo modelis.

Tolesniuose skyreliuose aprašyta objektyvaus vertinimo metodika, apimanti 14 gyvenimo kokybės sričių indeksų skaičiavimo metodikas, mokslinių tyrimų išvadomis ir nustatytomis sąsajomis su gyvenimo kokybe pagrindžiant kiekvienos srities svarbą ir įtaką tiriamam objektui; aprašomi parinkti statistiniai rodikliai ir nurodomi kiti galimi rodikliai, kurių duomenys renkami neperiodiškai arba ne visose ES šalyse, kas apriboja tyrimo nuoseklumą ir geografinę aprėptį; taip pat, atsižvelgiant į valstybės ekonominės politikos poveikį tam tikrai gyvenimo sričiai, pasiūloma keletas indeksų, apibūdinančių viešosios politikos ir valdžios priimamų sprendimų indėlį ar poveikį tam tikroms gyvenimo kokybės sritims (pvz., ekonominių sąlygų indeksas, investavimo į švietimą ir mokslą indeksas); patikrinamas objektyvių rodiklių parinkimo tinkamumas ir nepriklausomumas. Taip pat aprašyta individualiu gyvenimo kokybės suvokimu paremta subjektyvaus gyvenimo kokybės vertinimo metodika; pagal atliktos reprezentatyvios Lietuvos gyventojų apklausos kaip pilotinio tyrimo rezultatus patikrintas klausimyno tinkamumas ir patikimumas. Paskutiniame šios dalies skyrelyje pristatomi kritinių gyvenimo kokybės sričių nustatymo principai.

- Darbe siūloma gyvenimo kokybės koncepcija apima tris gyvenimo kokybės sričių grupes, kurios suskirstytos į 14 gyvenimo kokybės sričių:
 - pirmoji gyvenimo kokybės sričių grupė apima sveikatos ir gyventojų raidos rodiklius;
 - antroji gyvenimo kokybės sričių grupė apima materialinės gerovės rodiklius;
 - trečioji – švietimo, mokslo, kultūros ir moralinių-dvasinių vertybių rodiklius.

- Remiantis siūloma gyvenimo kokybės koncepcija, autorės pateiktas gyvenimo kokybės vertinimo modelis atspindi gyvenimo kokybės kaip reiškinio sudėtingumą ir daugiadimensiškumą bei nurodo priežastinius ryšius tarp valstybės vykdomos ekonominės politikos efektyvumo, valstybės turtingumo išteklių, jų paskirstymo, žmogiškųjų išteklių kokybės bei kitų sąlygų, veikiančių tam tikrą gyvenimo kokybės lygį šalyje.
- Siūlomas gyvenimo kokybės vertinimo modelis paremtas objektyviu vertinimu makrolygiu (visos šalies mastu) pagal statistinius duomenis ir subjektyviu visuomenės nuomonės tyrimais mikrolygiu (atsižvelgiant į žmogaus požiūriu):
 - objektyvaus vertinimo metodikoje siūlomi 14 gyvenimo kokybės sričių (sveikatos, materialinės gerovės, aplinkos kokybės ir t. t.) indeksai, apjungiantys atitinkamos srities statistinius rodiklius. Sudaryti sričių indeksai leidžia detaliau įvertinti gyvenimo kokybės būklę pagal jos sudėtines dalis ir išvelgti pažangias ir kritines gyvenimo kokybės sritis, taip pat leidžia palyginti tam tikros gyvenimo kokybės srities būklę ir kaitos tendencijas laiko ir kitų šalių atžvilgiu. Kiekvienai iš šių sričių ekspertinio vertinimo ir visuomenės nuomonės apklausos būdu nustatytas reikšmingumas, atspindintis nevienodą kiekvienos srities įtaką bendram gyvenimo kokybės indeksui, pateikta gyvenimo kokybės indekso apskaičiavimo metodika;
 - apklausos būdu siūlomas atlikti subjektyvus vertinimas leidžia kiekvieną iš gyvenimo kokybės vertinimo sričių įvertinti balais ir jas išreikšti kiekybiškai, apskaičiuoti teigiamų ir neigiamų vertinimų balansą, atspindintį bendrą „vidutinį“ visuomenės pasitenkinimą tam tikra gyvenimo kokybės sritimi. Ši metodika leidžia išvelgti šalies gyventojų teikiamus prioritetus ir taip pat nustatyti subjektyviai suvokiamas kritines (problemines) gyvenimo kokybės sritis.

3. GYVENIMO KOKYBĖS EMPIRINIS TYRIMAS

Šioje dalyje sprendžiami 5 ir 6 darbo uždaviniai: gyvenimo kokybę analizuojama Lietuvos pavyzdžiu, taikant antroje dalyje pasiūlytą daugiadimensį gyvenimo kokybės vertinimo modelį, t. y. makrolygiu pagal autorės sudarytus subindeksus ir indeksus atskiroms gyvenimo kokybės sritims (sveikatos, materialinės gerovės, emocinės būklės, gyventojų raidos ir kt.) ir pagal Lietuvos statistinių rodiklių kaitos tendencijas, analizuojama pastarųjų 10–12 metų Lietuvos situacija atskirose gyvenimo kokybės srityse, lyginama su padėtimi kitose ES šalyse; pateikiami 2008 ir 2011 m. integruoti gyvenimo kokybės indeksai; mikrolygiu pagal subjektyvią Lietuvos gyventojų nuomonę pateikiamos kiekybiškai išreikštos pasitenkinimo kiekviena gyvenimo kokybės sritimi vidutinės reikšmės, ir bendras subjektyvus Lietuvos gyventojų gyvenimo kokybės indeksas 2011 m. ir 2013 m. bei jo nuokrypis nuo idealios būklės. Remiantis empirinio tyrimo rezultatais, identifikuojamos kritinės gyvenimo kokybės sritys ir tokią padėtį lemiantys rodikliai bei pagal tai nustatomos galimai neefektyviai veikiančios valstybės ekonominės politikos sritys Lietuvoje.

3.1. Gyvenimo kokybės analizė makrolygiu: rodiklių kaitos tendencijos Lietuvoje 2000–2011 metais

Gyvenimo kokybės analizei pagal objektyvų vertinimo metodiką atlikti dėl duomenų prieinamumo pasirinkta Lietuva per pastaruosius 12 metų, o situacijos palyginimui – ir kitos ES šalys 2008–2011 m. Tyrimui 2008–2011 m. laikotarpis pasirinktas dėl visų ES šalių statistinių duomenų prieinamumo ir išsamumo bei dėl galimų ryškesnių rodiklių pokyčių, vertinant situaciją prieš ekonominę krizę (2008 m.) ir jos pasekmes po kelerių metų (2011 m.). Tyrimo duomenų bazę sudaro Lietuvos statistikos departamento, Europos Sąjungos statistikos tarnybos *Eurostat*, *Social Watch*, *Transparency International*, antroje ir trečiojo EQLS tyrimų duomenys.

Remiantis surinktais duomenimis, empiriniame tyrime keliamos šios hipotezės:

H1: Gyvenimo kokybės sričių indeksų reikšmės tiesiogiai priklauso nuo valstybės ekonominės politikos įgyvendinimo, t. y. atitinkamų valdymo sričių finansavimo.

H2: Gyvenimo kokybė apima ne tik ekonominių, bet ir neekonominių, tokių kaip saugumas, kultūros lygis, politinė aplinka, lygios galimybės, socialiniai ryšiai, poreikių patenkinimą.

H3: Aukštesnės ES šalių gyvenimo kokybės indekso reikšmės, apskaičiuotos pagal objektyvų vertinimo metodiką, atitinka ir aukštesnį pasitenkinimo gyvenimu ir laimingumo lygį pagal subjektyvius vertinimus.

Pagrindinius ekonominio vystymosi bruožus Lietuvoje per pastaruosius 12 metų galima skirstyti į dvi grupes – teigiamus ir neigiamus.

Kaip rodo pagrindinių gyvenimo kokybę apibūdinančių rodiklių pokyčiai iki krizės (2000–2007 m.), Lietuva, tapusi ES nare, pasiekė neblogų rezultatų: sparčiai augo BVP, užimtumas atitiko Lisabonos strategijos reikalavimus, didėjo darbo užmokestis, gyventojų pajamos ir santaupos, dėl priimtinių palūkanų normų augo paskolų apimtis, išpūdingai augo vartojimas, apsirūpinimas būstu, transporto priemonėmis, asmeniniais kompiuteriais. Tačiau 2008 m. prasidėjus pasaulinei krizei teigiamos gyvenimo kokybės rodiklių tendencijos ėmė nykti: šalyje pradėjo didėti nedarbas, mažėti darbo užmokestis ir gyventojų pajamos, kartu kristi ir vartojimo lygis, kas neigiamai veikė ekonomikos vystymąsi 2009–2012 m.

Detaliau Lietuvos ekonominio vystymosi tendencijos pagal gyvenimo kokybės sritis analizuojamos tolesniuose skyriuose.

3.1.1. Visuomenės sveikatos būklė ir demografinė raida

Sveikatos priežiūros sistemos įtaka visuomenės sveikatos būklei. Pastarųjų metų išlaidų sveikatos priežiūrai Lietuvoje tendencijos rodo, kad šio rodiklio reikšmė Lietuvoje per pastaruosius 10–15 metų nuolat didėjo, gydytojų skaičius, tenkantis 10 tūkst. gyventojų išliko praktiškai toks pat, tačiau sveikatos priežiūros įstaigų (ligoninių ir medicinos punktų) skaičiaus mažinimas (net 21,4–34,6 proc.) liudija apie mažesnę medicinos paslaugų prieinamumą gyventojams. O atsižvelgiant į didėjantį gyventojų sergamumą ir vidutinį gyventojų apsilankymų pas gydytojus skaičių, tokia situacija negali būti vertinama teigiamai.

31 lentelė. Lietuvos sveikatos priežiūros sistemą apibūdinantys rodikliai 2004–2010 m.

	2000	2004	2005	2006	2007	2008	2009	2010	Pokytis per 10 m.
Išlaidų sveikatos priežiūrai dalis proc. nuo BVP	4,37	5,7	5,9	6,3	6,3	6,6	7,6	7	+57,3 proc.
<i>Iš jų: privataus sektoriaus išlaidos, plg. su BVP</i>		1,8	1,9	1,9	1,7	1,8	2	2	
<i>valdžios sektoriaus išlaidos, plg. su BVP</i>		3,9	4	4,4	4,6	4,8	5,5	5,1	
Gydytojų skaičius / 10 tūkst. gyventojų	40,2	39,1	40,1	39,9	40,8	40	39,7	40,7	+1,2 proc.
Lovų skaičius ligoninėse / 10 tūkst. gyventojų	97,9	84,6	81,5	81,1	81,6	81,7	81,6	82,6	-15,6 proc.
Ligoninių skaičius SAM sistemoje	187	169	159	158	156	149	148	147	-21,4 proc.
Medicinos punktų skaičius SAM sistemoje	993	868	839	757	739	692	656	649	-34,6 proc.

Šaltinis: Lietuvos statistikos departamentas, 2012.

Pagrindiniai veiksniai, didinantys sveikatos apsaugos išlaidas – sparti medicinos technologijų plėtra ir naujų medikamentų kūrimas. Per paskutinius 20 metų OECD šalyse buvo intensyviai diegiamos naujos diagnostikos technologijos, pavyzdžiui, kompiuterinės tomografijos ir magnetinio rezonanso vaizdo atkūrimo metodai. Kuriant vis naujus ir brangesnius vaistus, sparčiai didėja ir farmacijos išlaidos.

Tačiau nepaisant pažangos medicinos srityje ir skiriamų išlaidų didinimo, situacija negali būti vertinama gerai, jei pasiūla netenkina paklausos, t. y. ligoniams tenka gana ilgai laukti kai kurių operacijų arba kelis mėnesius laukti eilėje vizitui pas gydytoją.

OECD šalyse imamasi tokių priemonių sumažinti ligoninių išlaidas: stengiamasi daugiau gydymo pocedūrų atlikti ambulatoriškai ir taikyti skubų „tos pačios dienos“ chirurginį gydymą. Šios pastangos beveik visose OECD šalyse padėjo sumažinti lovų kiekį ligoninėse. Reanimacijos lovų kiekis, tenkantis tūkstančiui gyventojų, sumažėjo vidutiniškai nuo 5,7 lovos 1980 m. iki 4 lovų 2000 m. Sumažėjus lovų kiekiui, buvo gerokai sumažintas ir vidutinis lovadienių skaičius. OECD šalyse lovadienių skaičius vidutiniškai sumažėjo nuo 9,6 dienos 1985 m. iki 6,9 dienos 2000 m. Lovadienių skaičiaus mažėjimas, per pastaruosius metus pastebimas ir Lietuvoje, dažnai vertinamas kaip veiksmingo gydymo rodiklis. Tačiau jei ligonis laikomas ligoninėje per trumpai, gali atsirasti neigiamų gydymo pasekmių, dėl kurių gali tekti ligonį pakartotinai hospitalizuoti ir turėti dar didesnių išlaidų (Valstybinė ligonių kasa prie LR sveikatos apsaugos ministerijos).

32 lentelė. Sveikatos priežiūros išlaidos pagal sveikatos priežiūros funkcijas, mln. Lt

	2004	2005	2006	2007	2008	2009	2010
Gydymo paslaugos	1 611,3	1 875,3	2 361,5	2 784,6	3 476,9	3 317,8	3 221,2
Reabilitacinė priežiūra	144,8	171,8	207,4	240,1	253,5	237,5	220
Ilgalaikės slaugos paslaugos	123,1	171,9	194	336,4	520,3	625,3	589,9
Pagalbinės sveikatos priežiūros paslaugos	150,4	181,1	243,6	332,5	433,8	412,4	391,1
Medicinos prekės ambulatoriniams ligoniams	1 294,0	1 539,4	1 698,5	1 844,5	2 103,7	2 027,6	1 986,9
Prevenција ir visuomenės sveikatos paslaugos	61,6	71,4	60,9	107,5	86,8	78,4	53,2
Sveikatos priežiūros administravimas ir sveikatos draudimas	81,9	80,5	87,8	128,5	222,8	141,9	136,5
Einamosios sveikatos priežiūros išlaidos	3 467,2	4 091,4	4 853,7	5 774,0	7 097,9	6 840,9	6 598,8
Su sveikata susijusios funkcijos	1 435,7	1 672,8	2 094,4	2 644,2	3 143,0	3 175,6	2 839,7
Sveikatos priežiūros paslaugas teikiančių institucijų kapitalo formavimas	106,9	132,8	303	401,8	298	91,6	76,8
Bendrosios sveikatos priežiūros išlaidos	3 574,1	4 224,2	5 156,7	6 175,9	7 395,9	6 932,4	6 675,6

Šaltinis: Lietuvos statistikos departamentas, 2012.

Lietuvoje pastaruoju metu regionuose uždariant ligonines ir perkeliančias sveikatos paslaugas į vieną regiono centre esančią gydymo įstaigą, mažinant greitosios medicinos pagalbos, pirminės ir antrinės sveikatos priežiūros tinklų finansavimą, panaikinant pirminės sveikatos priežiūros taškus (medicinos punktus) Lietuvos kaimuose ir miesteliuose, sveikatos priežiūros paslaugos žmogui tampa vis mažiau prieinamos. Tokiu būdu deformuojama visa šalies sveikatos priežiūros sistema ir sveikatos apsaugai valstybės skiriamas finansavimas ne visada pasiekia žmogų.

Pagal išlaidų sveikatos apsaugai struktūrą Lietuva panaši į daugumą ES valstybių, apie 60–80 proc. sveikatos priežiūros išlaidų dengia visuomeninės lėšos, gyventojų mokėjimai sudaro 20–40 proc. visų išlaidų, tačiau jei palygintume išlaidas sveikatinimo veiklai pagal dalį tenkančią vienam gyventojui, Lietuva atsidurtų ES valstybių sąrašo gale. Nepaisant to, kad skiriamos lėšos sveikatos apsaugai kas metai didėja, padėtis sveikatos apsaugos sistemoje negerėja.

Iš Europos šalių kaip geriausia pripažįstama Nyderlandų sveikatos apsaugos sistema. Medicinos paslaugų teikimas šioje šalyje turi savitumų: pavyzdžiui, šeimos gydytojai siunčia konsultuotis pas specialistą tik kraštutiniais atvejais, kuomet patys nebegali padėti; stengiasi kaip įmanoma rečiau skirti gydymą medikamentais ir netgi ragina nevartoti be recepto parduodamų vaistų.

Nepaisant to, kad šalis garsėja liberaliomis nuostatomis (įteisinta prostitucija, eutanazija, leidžiama vartoti lengvas narkotines medžiagas), Nyderlanduose funkcionuojanti sveikatos priežiūros sistema veikia efektyviai ir šiuo atžvilgiu pabrėžtinai *būtent valstybės vaidmuo ir reikiamas dėmesys bei sveikatos priežiūros finansavimas* (9–12 proc. nuo BVP arba 1–2 vietos tarp ES šalių ir pasaulyje pagal sveikatos apsaugos finansavimą).

Pagal autorės skaičiavimus atlikta sveikatos apsaugos lygio ir visuomenės sveikatos būklės rodiklių analizė taip pat pagrindžia visuomenės sveikatos būklės priklausomybę nuo valstybės vykdomos sveikatos politikos ir jos finansavimo – koreliacija rodo statistškai reikšmingą vidutinio stiprumo sveikatos apsaugos lygio ir visuomenės sveikatos būklės indeksų ryšį (0,580) ir patvirtina H1 hipotezę. Tai reiškia, kad valstybės indėlis į sveikatos priežiūros sistemos funkcionavimą yra reikšmingas ir tiesiogiai veikiantis gyventojų gyvenimo kokybę.

33 lentelė. Pirsono koreliacijos koeficientai pagal ES šalių statistinius duomenis sveikatos srityje

	Sveikos gyvensenos indeksas	Sveikatos apsaugos lygio indeksas	Visuomenės sveikatos būklės indeksas	Gyvenimo lygio subindeksas	Gyvenimo sąlygų subindeksas
Sveikos gyvensenos indeksas (<i>p reikšmė</i>)	1	0,168 (0,403)	0,322 (0,102)	0,252 (0,205)	0,077 (0,701)
Sveikatos apsaugos lygio indeksas (<i>p reikšmė</i>)	0,168 (0,403)	1	0,580* (0,002)	0,658* (0,000)	0,620* (0,001)
Visuomenės sveikatos būklės indeksas (<i>p reikšmė</i>)	0,322 (0,102)	0,580* (0,002)	1	0,637* (0,000)	0,647* (0,000)
Gyvenimo lygio subindeksas (<i>p reikšmė</i>)	0,252 (0,205)	0,658* (0,000)	0,637* (0,000)	1	0,836* (0,000)
Gyvenimo sąlygų subindeksas (<i>p reikšmė</i>)	0,077 (0,701)	0,620* (0,001)	0,647* (0,000)	0,836* (0,000)	1

* Koreliacija statistiškai reikšminga esant $p < 0,01$.

Tačiau dar stipresnis ryšys pastebimas tarp visuomenės sveikatos būklės ir gyvenimo lygio bei gyvenimo sąlygų. Taigi čia vėl išvengiama visuomenės sveikatos būklės priklausomybė nuo visuomenės materialinės gerovės, kuri savo ruožtu priklauso nuo valstybės vykdomos ekonominės politikos veiksmingumo.

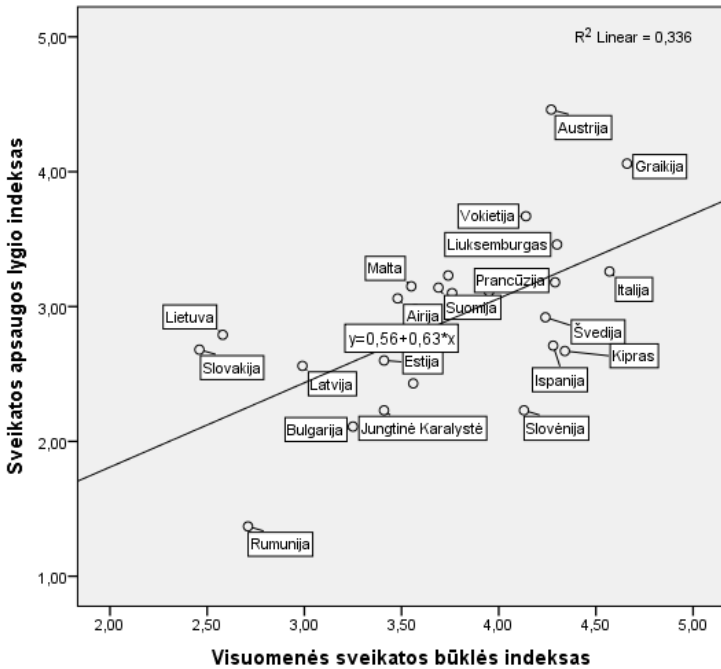

10 pav. Sveikatos apsaugos lygio ir visuomenės sveikatos būklės indeksų koreliacija

Šaltinis: sudaryta autorės pagal Eurostat duomenis.

Sveikos gyvensenos įtaka visuomenės sveikatos būklei. Vertinant bendrą visuomenės sveikatingumą, PSO teigimu didžiausią vaidmenį vaidina paties žmogaus gyvenimo būdas ir sveikai gyvensenai skiriamas dėmesys. Pagal autorės atliktus skaičiavimus, tarp visuomenės sveikatos būklės ir sveikos gyvensenos indeksų nustatytas silpnas koreliacinis ryšys (žr. 33 lentelę).

Tačiau statistiškai visgi neatmestinas žalingų įpročių poveikis visuomenės sveikatos būklei. Dažniausiai pasitaikančios sveikatai žalingos gyventojų elgsenos formos:

- alkoholio vartojimas,
- narkotikų vartojimas,
- rūkyimas,
- nesveika mityba,
- mažas fizinis aktyvumas.

Dauguma mokslininkų, tyrinėjančių gyventojų sveikatos ir mirtingumo problemas buvusiame Tarybų Sąjungoje (taip pat ir Lietuvoje), nesaikingą alkoholio vartojimą nurodo kaip vieną iš pagrindinių mirtingumo rizikos veiksnių. Analizuojant alkoholizmu susirgusių Lietuvos gyventojų statistiką prieš įsigalint rinkos ekonomiką ir jai įsigalėjus, pastebima, kad atkūrus nepriklausomybę padėtis pasikeitė teigiama linkme. Tik 1995–1996 m. užregistruota ypač daug lėtiniu alkoholizmu susirgusių gyventojų, 100 tūkst. gyventojų teko 311,4 sergančių lėtiniu alkoholizmu (plg. 2007 m. – 48,7, t. y. 6,4 karto mažiau), 1995 m. besigydančių nuo priklausomybės alkoholiui asmenų užfiksuota net 11,3 tūkst., ir tai yra didžiausias skaičius per visą laikotarpį nuo nepriklausomybės atkūrimo. Tokios neigiamos rodiklių reikšmės gali būti siejamos su pablogėjusia visuomenės socialine ekonomine padėtimi, nedarbo problemomis ir depresyviu nuotaikų (ypač kaimuose) paplitimu. Alkoholio vartojimas ypač suintensyvėja sunkmečio sąlygomis, kai išstumti iš darbo rinkos darbingo amžiaus asmenys negali savęs realizuoti. Taip ne tik žalojama sveikata, bet ir daugėja smurto atvejų, auga nusikalstamumas. Dėl šių priežasčių ekonominių pokyčių metu valstybė turi ypač rūpintis atitinkamos psichosocialinės aplinkos formavimu, apsaugančios visuomenę nuo stresinių situacijų.

Moksliniai duomenys rodo, kad nors geriančiųjų alkoholinius gėrimus dalis Lietuvoje yra mažesnė negu Estijoje ir Latvijoje, lietuviai per vieną kartą suvartojamo alkoholio kiekiu gerokai lenkia kaimynines šalis. Labiausiai alkoholią vartoti yra linkę jauno ir vidutinio amžiaus ir žemesnio išsilavinimo vyrai. Net 16 proc. lietuvių per vieną kartą suvartoja 5 sąlyginius gėrimo vienetus – 50 g degtinės taurelių, vyno taurių arba alaus butelių (Brunovskis, 2003). Be to, tyrimų rezultatai patvirtina prielaidą, kad dažna nesaikingo alkoholio vartojimo pasekmė – mirtis dėl smurto. Toks sąryšis išryškėja vertinant Lietuvos vyrų mirtingumo statistikos bei specialiųjų tyrimų duomenis, kurie rodo, kad nemaža dalis mirusiųjų dėl smurtinių priežasčių arba su smurtu ar nelaimingais atsitikimais susijusių įvykių kaltininkų būna apsvaigę nuo alkoholio.

Sveikatos apsaugos ministerijos duomenimis, Lietuvoje su rūkymu susijusios mirties priežastys kasmet nusineša apie 7 tūkst. gyvybių (apie 20 mirčių per parą). Tačiau pastaruoju metu tendencijos gerėja: jei 2000 m. reguliariai rūkė 52 proc. vyrų ir 16 proc. moterų, tai 2010 m. kasdien rūkančių vyrų dalis sumažėjo iki 34 proc., moterų – iki 15 proc. Didžiausia kasdien rūkančių dalis yra tarp gyventojų, turinčių vidurinę arba profesinį išsilavinimą, mažiausia – tarp aukštąjį išsilavinimą įgijusių gyventojų.

Taigi sveika gyvensena yra mažiausiai paplitusi žemiausio išsilavinimo ir menkesnių pajamų gyventojų grupėse, kurioms labiau būdingi sveikatai žalingi įpročiai – alkoholio vartojimas ir rūkyimas. Tokį žalingų įpročių paplitimą lemia psichosocialinio streso sąlygos, todėl tolesnė Lietuvos gyventojų sveikatos raida priklausys ir nuo to, kaip sėkmingai bus šalinamos socialinės nelygybės, o kartu ir gyventojų sveikatos skirtumų problemos.

Fizinis aktyvumas yra labai svarbus gerinant ir stiprinant žmogaus sveikatą bei mažinant riziką susirgti lėtinėmis ligomis. Be to, tinkamas fizinis aktyvumas reguliuoja virškinimą, padeda išvengti viršsvorio (Lietuvoje 2008 m. duomenimis, gyventojų, turinčių viršsvorį – 19,7 proc. ir pagal šį rodiklį iš ES šalių mus lenkia tik Jungtinė Karalystė ir Malta), teigiamai veikia nervų sistemą, padeda įveikti stresus, emocinį nuovargį ir depresiją. Deja, laikui bėgant fizinis aktyvumas tapo aktualia visuomenės problema. Mokslinei techninei pažangai skverbiantis į buitį, žmogus priprato prie komforto, mes mažiau dedame pastangų ir taip pasireiškia neveiklumas. Dėl nejudrumo sumažėja viso organizmo darbingumas, atsparumas ligoms. Techninė pažanga išvadavo žmoniją nuo sunkaus fizinio darbo ir iš žmogaus reikalauja intensyvios protinės veiklos, greitos reakcijos. Tačiau būtent fizinė savijauta turi didžiulės įtakos mūsų protinei veiklai, todėl fizinis aktyvumas – vienas iš pagrindinių veiksnių, skatinančių gerą savijautą, stiprinančių sveikatą ir gerinančių gyvenimo kokybę.

Visuomenės sveikatos būklė. Darbe siūlomoje metodikoje visuomenės sveikatos būklė matuojama pagal gana kraštutinius šios srities rodiklius – mirtingumą nuo įvairių ligų.

Lietuvos gyventojų mirties priežasčių struktūros kaita liudija, kad visuomenėje keičiasi svarbiausi gyventojų mirtingumą, kartu ir sergamumą lemiantys socialiniai veiksniai. Plintančios kraujos sistemos ir vėžio ligos, smurtinės mirtys, susijusios su alkoholio vartojimu, rodo, kad Lietuvos visuomenė įžengė į pomedicininio laikotarpio etapą, kai net ir kokybiška bei technologiškai išvystyta sveikatos priežiūros sistema nėra pakankamai efektyvi mažinant gyventojų sergamumą ir mirtingumą, nes visuomenės sveikata ima vis labiau priklausyti ne nuo medicinos technologijų. Norint sumažinti gyventojų sergamumą būtina sudaryti palankias sveikos gyvensenos materialines sąlygas, skatinti gyventojus rinktis sveiką gyvenseną, susaistytą su gyvenimo ir darbo sąlygomis.

34 lentelė. Lietuvos visuomenės sveikatos būklę apibūdinantys rodikliai 2000–2011 m.

Rodiklio apibrėžimas	2000	2001	2002	2003	2004	2005	2006	2007	2008	2009	2010	2011
Vidutinė būsimo gyvenimo trukmė	n.d.	n.d.	71,4	71,6	71,6	70,8	70,6	70,3	71,3	72,5	72,8	73,1
Mirtingumas nuo išeminių širdies ligų, tenkantis 100 tūkst. gyv.	299	344	330	328	330	355	347	338	321	305	314	316*
Kūdikių mirtingumas, tenkantis 1 tūkst. gyvų gimusių	8,6	7,9	7,9	6,7	7,9	6,8	6,8	5,9	4,9	4,9	4,3	4,2
Mirtingumas nuo pneumonijos, tenkantis 100 tūkst. gyv.	10,2	10	11,9	11,9	13,6	17,2	17,3	19,6	18,4	15,4	9,6	9,3*
Mirtingumas nuo nervų sistemos ligų, tenkantis 100 tūkst. gyv.	8,9	9,6	9,8	10	11,3	11,3	14,9	15,4	15,2	13	14,2	17,1

* Negalutiniai duomenys.

Šaltiniai: Eurostat, Lietuvos statistikos departamentas, 2012.

Lietuvoje dažniausiai mirštama nuo išeminių širdies ir kraujotakos sistemos ligų (pagal šį rodiklį pirmaujame ES), piktybinių navikų, traumų ir apsinuodijimų, kurių pagrindinės priežastys – gyvenimo būdo ir aplinkos veiksnių daroma įtaka sveikatai (apie 87 proc. visų mirčių atvejų).

Kaip matyti iš tyrimo metu nustatytos priklausomybės (33 lentelė), įtakos gyventojų sveikatai turi ir visuomenės socialinė ekonominė padėtis: sumažėjus pajamoms ir perkamajai galiai, plintant skurdui (ypač kaimuose), mirtingumas ypač išauga tarp vidutinio amžiaus vyrų, t. y.

ekonomiškai atspariausiose, o ne socialiai jautriausiose – senyvo amžiaus – gyventojų grupėse. Tokius mirtingumo rodiklių svyravimus galima pagrįsti stresinės būsenos, pesimistinių nuotaikų, depresijos visuomenėje paplitimu, kas neišvengiamai paveikia žmonių sveikatą (Kiecolt-Glaser, Glaser, 1994) (silpnėja žmogaus imuninė sistema – didėja rizika susirgti infekcinėmis, onkologinėmis, kraujotakos sistemos ligomis, didėjant depresijos atvejų didesnė ir savižudybių tikimybė). Tačiau pažymėtina, kad ir dabar Lietuvoje, palyginti su kitomis Vakarų šalimis, vis dar gana aukštas mirtingumo lygis ir trumpesnė vidutinė tikėtina gyvenimo trukmė.

Taikant antroje darbo dalyje išdėstytą metodiką, aptarti statistiniai rodikliai buvo integruoti į du subindeksus, apibūdinančius gyventojų sveiką gyvenimą, sveikatos apsaugos lygį šalyje ir visuomenės sveikatos būklės indeksą. Skaičiavimų rezultatai remiantis 2008–2011 m. *Eurostat* pateikiama statistika, atlikti visoms ES šalims narėms, todėl lyginant šiuos indeksus, galima teigti, kad:

- 1) **Lietuvos gyventojų sveikos gyvenamosios indeksas yra žymiai mažesnis už ES vidurkį** ir pagal šį indeksą Lietuva lenkia tik keturias ES šalis (Ispaniją, Estiją, Jungtinę Karalystę ir Airiją);
- 2) **pagal sveikatos apsaugos lygio indeksą Lietuvos atsiduria 13-oje vietoje tarp ES;**
- 3) **Lietuvos visuomenės sveikatos būklės rodikliai, lyginant su kitomis ES šalimis, žemi** – pagal statistinius duomenis vertinama Lietuvos gyventojų sveikatos būklė 2008–2011 m. tarp 27 ES šalių užima 25–26-ą pozicijas (*11 pav.*).

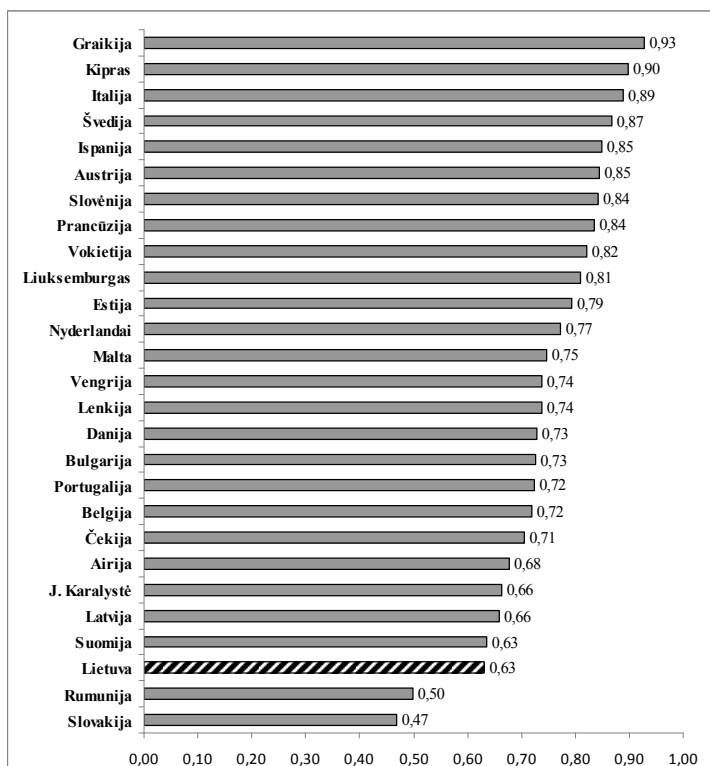

11 pav. Visuomenės sveikatos būklės indeksas 2011 m.

Šaltinis: sudaryta autorės pagal objektyvaus vertinimo metodiką, naudojant *Eurostat* duomenis.

Emocinė būklė, dvasinė savijauta. Vertinant Lietuvos gyventojų gyvenimo kokybę pagal visuomenės dvasinės (emocinės) būklės indeksą, esminiu objektyviu rodikliu, lemiančiu tokią prastą Lietuvos padėtį ES kontekste, tampa vienas kraštutinių dvasinės „nesveikatos“ rodiklių – savižudybių skaičius šalyje.

Pagal PSO tyrimą, pasaulyje kasmet nusižudo beveik milijonas žmonių, daugiau nei žūsta karuose. Didžiausias savižudžių skaičius yra Baltijos valstybėse, kur kasmet nusižudo apie 40 iš 100 000 žmonių. Mažiausiai savižudžių – Maltoje, kur dažnai per metus neužfiksuojama beveik nė vieno savižudybės atvejo.

Išsivysčiusiose valstybėse dažniau žudosi vyrai (apie 4 kartus ir daugiau), tačiau moterys dažniau mėgina tai daryti. Šis fenomenas gali būti paaiškintas vyrų polinkiu rinktis žiauresnius ir „efektyvesnius“ metodus nei moterys, šitaip 3–4 kartus padidinant tikimybę nusižudyti. Taip pat vyrai, linkę į depresiją, patiria daug didesnę socialinių ryšių trūkumą. Pagal PSO Kinija yra vienintelė valstybė pasaulyje, kurioje nusižudo daugiau moterų nei vyrų (kaip pagrindinė priežastis nurodoma problemos šeimoje). Daugiausiai savižudybės atvejų yra tarp išėjusių į pensiją, išsiskyrusių, bevaikių, vienišų žmonių. Dar vienas šokiruojantis faktas, – daugelyje šalių savižudybių atvejų yra daugiau nei žmogudysčių (išskyrus Meksiką, Centrinę Ameriką, Venesuelą, Peru, Boliviją, Pietų Afrikos Respubliką ir Braziliją).

35 lentelė. Lietuvos visuomenės emocinę būklę apibūdinantys rodikliai 2000–2012 m.

Rodiklio apibrėžimas	2000	2001	2002	2003	2004	2005	2006	2007	2008	2009	2010	2011	2012
Savižudybių skaičius, tenkantis 100 tūkst. gyventojų per metus	45,4	43,7	44	41,1	38,9	37	28,9	28,4	30,7	31,5	28,5	31,8	29*
Jaunimo savižudybių skaičius, tenkantis 100 tūkst. gyventojų per metus	21,3	20,9	24	17,6	19,6	15	16,4	15,9	15,1	20,2	13,4	n.d.	n.d.

* Negalutiniai duomenys.

Šaltiniai: Eurostat, 2012; Valstybinis psichikos sveikatos centras, 2013.

Pastaruju metu Lietuvoje 100 tūkst. gyventojų tenka apie 30 savižudybių (ES vidurkis yra 10,2 atvejų / 100 tūkstančių gyv.). 2011 m. šalyje nusižudė 1018 žmonių, t. y. beveik tris kartus daugiau, negu žuvo autoavarijose – 362. 2012 m. Lietuvoje savižudybių skaičius palyginus su 2011 m. sumažėjo 91 atveju. Jei palyginsime statistiką prieš 10 metų, kai 100 tūkst. gyventojų tekdavo apie 45 savižudybes, taigi jų skaičius šiek tiek sumažėjo, tačiau dar neaišku, ar tai nėra laikinas reiškinys, nes nepaisant tokių rodiklių Europoje Lietuvos rodikliai vis dar didžiausi.

Lietuvoje kaip savižudybės priežastys išskiriamas žmonių tarpusavio susvetimėjimas, nepasitikėjimas aplinkiniais, beviltiškumo, beprasmiškumo jausmas, pesimistinis požiūris į aplinką. 2008 m. Lietuvos psichologų G. Chomentausko ir D. Pūro atliktų tyrimų duomenimis, 8,9 proc. apklaustųjų yra planavę nusižudyti. 2004 m. tyrimo duomenimis 62 proc. Lietuvos paauglių savižudybę vertino kaip priimtina poelgį (1994 m. tokių buvo 34 proc.).

Ypač ryški savižudybių priklausomybė nuo ekonominės padėties šalyje: savižudybių ypač padaugėja esant ekonominiam nestabilumui, aukštiems nedarbo rodikliams (tokiais atvejais, pavyzdžiui, Lietuvoje kaimo žmonės žudosi žymiai dažniau nei mieste).

Nors Lietuvoje veikia kelios organizacijos, vykdančios savižudybių prevenciją („Jaunimo linija“, Valstybinis psichikos sveikatos centras ir kt.), tačiau savižudybių skaičius išlieka itin didelis: nuo 1993 m. Lietuva pirmauja pasaulyje pagal vyrų savižudybių skaičių. Taip pat labai aukšti

ir kiti į savizalę nukreipti rodikliai: besaikis alkoholio vartojimas, neatsargus vairavimas. Nuo išorinių priežasčių šalyje žūva net 156,4 žm./100 tūkst. gyventojų, kai tuo tarpu ES vidurkis yra 42,4. Visgi tarp išorinių mirties priežasčių Lietuvoje pirmauja savižudybė.

Antrasis rodiklis gyventojų dvasinei savijautai įvertinti – laimingumo jausmas (laimės lygio įvertinimas 0-10 balų skalėje), nustatomas apklausos būdu, vykdant Europos gyvenimo kokybės tyrimus, Lietuvos gyventojų vertinamas žemiau nei ES vidurkis (2007 m. Lietuvos rodiklis – 7,3, ES vidurkis – 7,5; 2011 m. Lietuvos – 7, ES vidurkis – 7,4). Taip pat reikia pažymėti, kad per pastaruosius metus Lietuvos visuomenės laimės jausmo įvertinimas smuktelėjo.

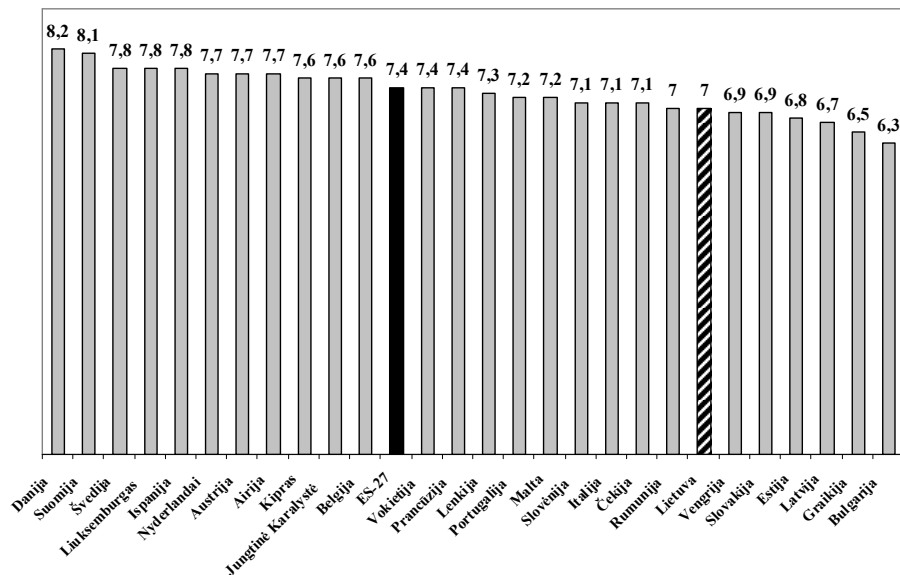

12 pav. Laimingumo jausmas (įvertinimas 0-10 balų skalėje) ES šalyse 2011 m.
Šaltinis: III EQLS tyrimo duomenys, 2013.

Taikant antroje darbo dalyje išdėstyta metodiką, aptarti rodikliai buvo integruoti į visuomenės dvasinės (emocinės) būklės indeksą. Indekso reikšmės, remiantis 2008-2011 m. Eurostat pateikiama statistika ir EQLS tyrimų duomenimis, apskaičiuotos visoms ES šalims narėms, todėl lyginant gautus rezultatus ES kontekste, galima teigti, kad Lietuvos visuomenės dvasinės (emocinės) būklės indeksas pastaruoju metu yra žemiausias tarp ES šalių.

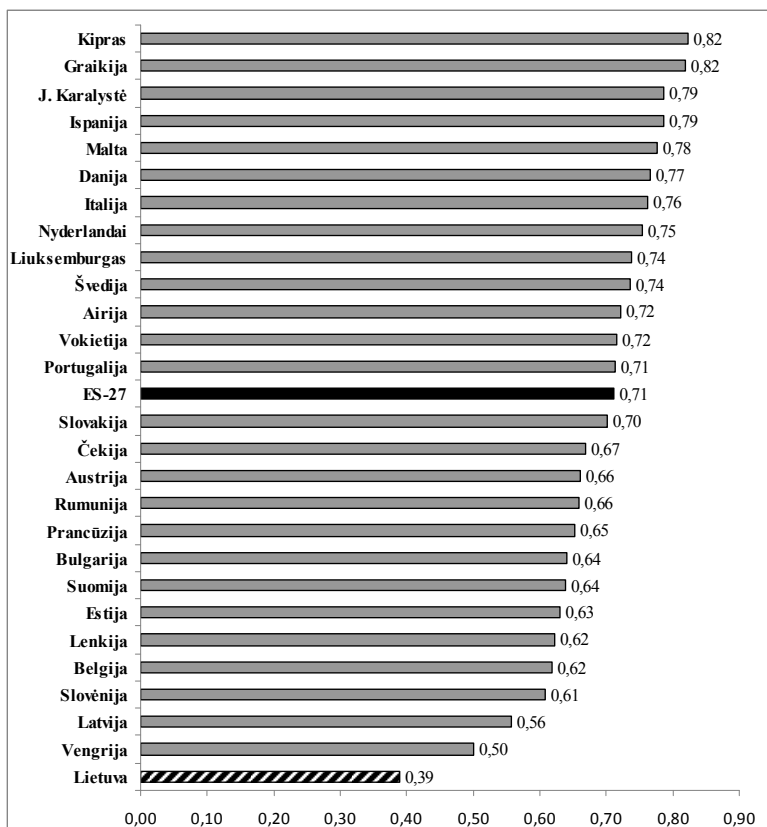

13 pav. Visuomenės dvasinės (emocinės) būklės indeksas 2011 m.

Šaltinis: sudaryta autorės pagal objektyvaus vertinimo metodiką, naudojant Eurostat duomenis.

Šeimos gerovė, gyventojų raida. Atkūrus nepriklausomybę Lietuvoje iš esmės pakito šalies demografinė raida. Nuo praėjusio dešimtmečio pradžios visų demografinių procesų – gimstamumo, mirtingumo, šeimos formavimo, migracijos – pokyčiai neigiami, o jų pasekmė – gyventojų skaičiaus mažėjimas, depopuliacija, spartus gyventojų senėjimas.

Gyventojų skaičius Lietuvoje pradėjo mažėti nuo 1992 m., pirmiausia – dėl emigracijos, nuo 1994 m. – dėl natūralios kaitos, t. y. dėl didesnių mirtingumo negu gimstamumo rodiklių. 1995 m. natūralus gyventojų prieaugis pasiekė kritinę ribą, t. y. gimstamumo rodikliai yra mažesni už būtinius gyventojų reprodukcijos procesui, ir ligi šiol mažėja. *Šalyje vyksta sparti depopuliacija, vaikų karta nebepakeičia tėvų kartos.*

Viena ryškiausių šaliai nepalankių demografinių procesų priežasčių – *šeimos instituto destabilizacija, silpnėjantys šeimyniniai saitai, nepilnų šeimų skaičiaus didėjimas.* Tokių problemų atsiradimas ir plitimas gali būti paaiškinamas socialinėmis ekonominėmis transformacijomis: gyventojai, ypač jaunimas, siekdami išsilavinimo, įsivirtinti darbo rinkoje, apsirūpinti būstu, susiduria su ekonominiais sunkumais tiek dėl nepakankamai efektyvios paramos šeimai politikos, tiek dėl kintančio gyvenimo stiliaus, vertybinių orientacijų, gyvenimo būdo ir prioritetų, elgsenos, liberalėjant santykiams, stiprėjant individualizacijai.

Dėl šių priežasčių Lietuva, kaip ir kitos Europos šalys, išgyvena šeimos formavimo krizę. Per pastaruosius 10–15 metų labai pasikeitė Lietuvos šeimos demografinės charakteristikos: santuokų ir tradicinių šeimų skaičius ypač mažėjo 2000–2003 m. Įstojus į ES santuokų skaičius, tenkantis 1 tūkst. gyventojų, vėl ėmė didėti, nors santuokos vis dar atidedamos vyresniam amžiui.

Pastaraisiais metais skyrybų skaičius gana stabilus – 1000 gyventojų tenka apie 3 ištuokas arba 43 ištuokos šimtui santuokų (plg. 1945 m. šimtui santuokų teko tik 0,2 ištuokos, 1955 m. – 4,2, 1965 m. – 10,5, 1975 m. – 30,4, 1985 m. – 33,5, 1995 m. – 46,1, 1999 m. – 63,7). Taigi pastaruoju metu jau pastebimi teigiami šeimų stabilumą apibūdinančių rodiklių pokyčiai. Rekordiniai ištuokų skaičiumi buvo 1991 m., kai išsituokė net 15 250 porų (iš 34 241 susituokusių). Tuomet tūkst. gyventojų teko 4,1 ištuokos. Manoma, kad šis sprogimas įvyko ne dėl „charakterių nesutapimo“ – tradicinės skyrybų priežasties, bet dėl ekonominių aplinkybių, pvz., butų privatizavimo.

Svarbus ištuokų rodiklis – buvusios santuokos trukmė. Daugiausia porų išsituokia 4–6 santuokos metais, penktadalis – neišgyvenę 10 metų, 12 proc. – antrąjį bendrojo gyvenimo dešimtmetį, 3 proc. – išgyvenę daugiau kaip 25 metus. Pagal Eurostat skaičiuojamą vidutinę partnerių sugyvenimo trukmę Lietuva tarp ES šalių balansuoja ties vidurkiu, o pažangiausia šiuo aspektu – Airija.

Gausėja porų, kurios gyvena neįregistravusios santuokos, gausėja nepilnų šeimų, ypač daugėja niekada nesituokusiųjų. Dėl šių pokyčių gimstamumas pasiekė vieną žemiausių lygių Europoje. Per pastaruosius ~15 metų suminis gimstamumo rodiklis³ Lietuvoje sumažėjo nuo 2,02 iki 1,3–1,7. Daugumoje Europos šalių gimstamumas taip pat labai mažas (taip pat vidutiniškai 1,3 vaiko vienai moteriai), o tai toli gražu nesiekia to gimstamumo (2,1 vaiko vidutiniškai vienai moteriai), kuris reikalingas tėvų kartai atkurti.

Laikoma, kad pagrindinės šeimų nekūrimo ar jų atidėjimo vyresniam amžiui priežastys yra ekonominės: nepakankamos pajamos, būsto įsigijimo, įsidarbinimo problemos, ribotos galimybės suteikti vaikams norimą išsilavinimą. Tačiau pagal autorės atlikto tyrimo duomenis fiksuojamas tik artimas vidutiniam koreliacinis ryšys tarp gyvenimo sąlygų subindekso ir suminio gimstamumo rodiklio (koreliacijos koeficientas – 0,498). Todėl neatmestinas ir toks veiksnys kaip vertybių sistemos kitimas. Jaunimas santuoką vis rečiau vertina kaip vertybę, vengiama įsipareigojimų, vis svarbesnė tampa kiekvieno asmens saviraiška, savęs realizavimas profesinėje veikloje. Kiekvienos jaunesnės kartos tolerancija neregistruotų santuokų plitimui didėja.

36 lentelė. Lietuvos gyventojų raidą apibūdinantys rodikliai 2000–2011 m.

Rodiklio apibrėžimas	2000	2001	2002	2003	2004	2005	2006	2007	2008	2009	2010	2011
Natūralus gyventojų prieaugis, tenkantis 1 tūkst. gyv.	-1,4	-2,5	-3,2	-3	-3,2	-3,9	-4	-3,9	-2,6	-1,6	-2	-2,2
Suminis gimstamumo rodiklis	1,39	1,3	1,24	1,26	1,26	1,27	1,31	1,35	1,47	1,55	1,55	1,76
Emigrantų skaičius, tenkantis 1 tūkst. gyv.	n. d.	2,08	2,04	3,19	4,4	4,55	3,7	4,09	5,05	6,56	24,9	16,9

Šaltiniai: Eurostat, Lietuvos statistikos departamentas, 2012.

³ Suminis gimstamumo rodiklis – vidutinis vaikų skaičius, kuriuos moteris pagimdė per visą savo gyvenimą esant atitinkamų metų gimstamumo lygiui.

Viena pagrindinių Lietuvos gyventojų skaičiaus mažėjimo priežasčių – emigracija, Lietuva tapus ES nare, dar labiau išaugo. Pagal emigracijos mastus, atsižvelgiant į gyventojų skaičių, Lietuva pirmauja ES. Statistikos departamento duomenimis, 1990–2003 m. iš Lietuvos išvyko 303 tūkst. žmonių, vien 2005 m. – net 32,5 tūkst., 2008 m. – 17 tūkst. gyventojų deklaravo išvykimą. Šį skaičių dar padvigubina nedeklaravusių išvykimo asmenų skaičius, nes tik kas antras ar trečias Lietuvos gyventojas emigruodamas deklaruoja savo išvykimą.

Tyrimų duomenys rodo, kad išvyksta daugiausia jauni, gerą išsilavinimą įgiję, verslūs ir iniciatyvūs asmenys, taip pat jaunos šeimos. Dėl emigracijos mažėjant gyventojų skaičiui, atitinkamai sumažėjo ir darbo jėgos, keičiasi ir Lietuvos gyventojų demografinė sudėtis. Per ketverius metus iki 2005 m. darbo jėgos struktūroje jaunimo iki 25 metų sumažėjo 42,2 tūkst. (3,3 proc.), o vyresnių kaip 50 metų asmenų pagausėjo 60,6 tūkst. (11,6 proc.).

Be to, daugėja išsilavinusių emigrantų: maždaug kas ketvirtas 16 metų ir vyresnio amžiaus emigrantas yra baigęs aukštąjį ar aukštesniąją mokyklą, tarp emigrantų gausu ir aukštos kvalifikacijos pagyvenusių asmenų (mokslininkų, gydytojų). Taip pat vis didesnę dalį (nuo 55 proc. iki 80 proc.) emigravusiųjų sudaro moterys, ypač nesusituokusios ir įgijusios aukštąjį išsilavinimą.

Gyventojų apklausos teigia, kad pagrindinė emigracijos priežastis – darbas: beveik 70 proc. emigrantų išvyksta dėl darbo, 8 proc. – pas anksčiau išvykusius šeimos narius ar sudarius santuoką su užsieniečiu, 13 proc. – mokytis.

Priimta manyti, kad šios tendencijos yra susijusios su apskritai sudėtinga ekonomine ne mažos visuomenės dalies padėtimi, su kultūriniais ir sociologiniais pokyčiais, kad emigraciją pirmiausia lemia ekonominiai veiksniai – Lietuvos ir užsienio šalių atlyginimų ir gyvenimo lygio skirtumai. Tai pagrindžia ir tiesinė priklausomybė tarp šalies ekonominių sąlygų indekso ir emigracijos masto (pagal autorės atlikto tyrimo duomenis fiksuojamas vidutinio stiprumo koreliacinis ryšys – 0,573) bei tarp gyvenimo sąlygų subindekso ir emigracijos masto (koreliacijos koeficientas – 0,623).

37 lentelė. Pirsono koreliacijos koeficientai pagal ES šalių statistinius duomenis gyventojų raidos srityje

	Ekonominių sąlygų indeksas	Gyvenimo lygio subindeksas	Diferenciacijos subindeksas	Gyvenimo sąlygų subindeksas	Emigrantų skaičius 1000 gyventojų
Ekonominių sąlygų indeksas (<i>p reikšmė</i>)	1	0,262 (0,187)	0,256 (0,197)	0,338 (0,084)	0,573* (0,002)
Gyvenimo lygio subindeksas (<i>p reikšmė</i>)	0,262 (0,187)	1	0,626* (0,000)	0,836* (0,000)	0,327 (0,096)
Diferenciacijos subindeksas (<i>p reikšmė</i>)	0,256 (0,197)	0,626* (0,000)	1	0,431* (0,025)	0,248 (0,213)
Gyvenimo sąlygų subindeksas (<i>p reikšmė</i>)	0,338 (0,084)	0,836* (0,000)	0,431* (0,025)	1	0,623* (0,001)
Emigrantų skaičius 1000 gyventojų (<i>p reikšmė</i>)	0,573* (0,002)	0,327 (0,096)	0,248 (0,213)	0,623* (0,001)	1

* Koreliacija statistškai reikšminga esant $p < 0,01$.

Šaltinis: sudaryta autorės, naudojant Eurostat duomenis.

Tačiau mokslininkės ekonomistės O. G. Rakauskienės teigimu, ekonominiai emigracijos motyvai yra perversinami. Viena iš pagrindinių emigraciją lemiančių priežasčių yra ta, kad

jaunimas Lietuvoje negali realizuoti savo profesinio potencialo – visų pirma, dėl neaiškaus profesinės karjeros modelio Lietuvoje. ES sėkmės karjeroje svirtai yra išsilavinimas ir profesionalumas, o Lietuvoje jie yra nuvertinti. Išsilavinęs jaunuolis Lietuvoje negali realizuoti savo profesinių lūkesčių – rasti įdomų darbą, kurį dirbdamas jis galėtų augti, tobulėti kaip asmenybė. Todėl sumanus, į profesinį augimą orientuotas jaunimas (ypač tyrėjai, mokslininkai) išvažiuoja, nes čia jie neranda sau tinkamos terpės – profesinės, dažnai dvasinės, intelektualinės, kūrybiškos aplinkos. Taigi, *emigracijos iš Lietuvos priežastys – ne tik ekonominės.*

Apibendrinant gyventojų raidos tendencijas Lietuvoje, galima teigti, kad prognozės nėra optimistinės: nors Lietuvos statistikos departamentas prognozavo, kad 2030 m. Lietuvoje gyvens tik 3,12 mln. žmonių, t. y. gyventojų sumažės 9 proc., tačiau pagal 2012 m. atnaujintus gyventojų surašymo duomenis Lietuvoje jau 2012 m. gyvena tik 2,9 mln. gyventojų. Tai neišvengiamai veikia ir darbo rinką – mažėjant darbo jėgos pasiūlai ir dirbančių gyventojų skaičiui, bus vis sunkiau išlaikyti mokesčių mokėtojų lėšomis finansuojamas sveikatos ir socialinės apsaugos sistemos. Tuo tarpu visuomenei senstant šių paslaugų poreikis vis didės.

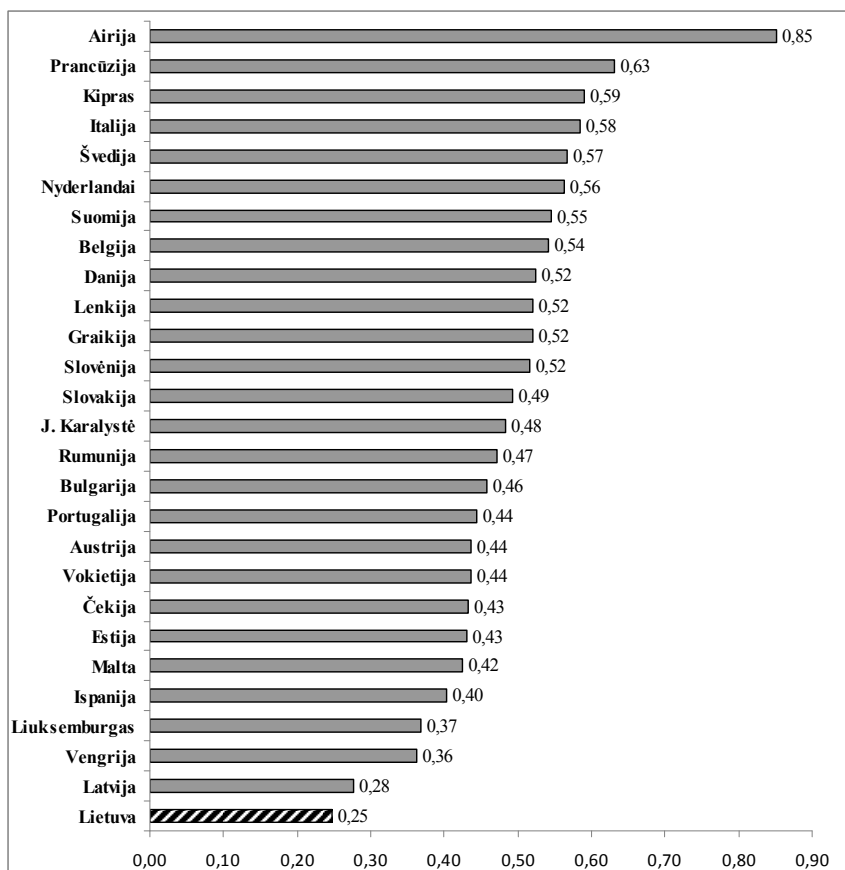

14 pav. Gyventojų raidos indeksas ES šalyse 2011 m.

Šaltinis: sudaryta autorės pagal objektyvaus vertinimo metodiką, naudojant Eurostat duomenis.

Taikant antroje darbo dalyje išdėstytą metodiką, aptarti statistiniai rodikliai buvo integruoti į du subindeksus, apibūdinančius gyventojų reprodukciją ir šeimos gerovę (šeimos stabilumą). Skaičiavimų rezultatai, remiantis 2008–2011 m. *Eurostat* pateikiama statistika, atlikti visoms ES šalims narėms, todėl lyginant šiuos indeksus ES kontekste, galima teigti, kad:

1. Lietuvos gyventojų reprodukcijos subindeksas pastaruoju metu yra vienas žemiausių tarp ES šalių (0,21);
2. Lietuvos šeimos gerovės subindeksas balansuoja žemiau nei ES vidurkis ir 2011 m. užima 23-ią poziciją iš 27 ES šalių;
3. bendras Lietuvos gyventojų raidos indeksas yra žemiausias tarp ES šalių (0,25).

3.1.2. Makroekonominė aplinka ir gyventojų materialinė gerovė

Gyvenimo lygis ir gyvenimo sąlygos – ekonominės politikos šalyje pasekmė. Empiriniu tyrimu siekiama ne tik įvertinti gyvenimo kokybę, patikrinant, ar tinkamas yra siūlomas gyvenimo kokybės vertinimo modelis, bet ir nustatyti, ar yra tiesioginė priklausomybė tarp valstybės vykdomos ekonominės politikos, tam tikrų valstybės valdymo sričių finansavimo, ekonominių sąlygų ir gyventojų materialinės gerovės – gyvenimo lygio ir gyvenimo sąlygų.

Tačiau empirinio tyrimo metu atlikus ekonominių sąlygų indekso (kaip išorės aplinkos veiksnio ar priežasties) ir gyvenimo lygio, diferenciacijos, gyvenimo sąlygų subindeksų (kaip pasekmės, rezultato, išdavos) koreliacinę analizę, tarp šių indeksų tiesinė priklausomybė ne-užfiksuota. Vidutiniškai stipriai tarpusavyje koreliuoja gyvenimo lygio ir diferenciacijos subindeksai ir stipriai – gyvenimo lygio ir gyvenimo sąlygų subindeksai (žr. 38 lentelę), kurių priklausomybių stiprumą buvo galima numatyti logiškai.

38 lentelė. Pirsono koreliacijos koeficientai pagal ES šalių statistinius duomenis materialinės gerovės srityje

		Ekonominių sąlygų indeksas	Gyvenimo lygio subindeksas	Diferenciacijos subindeksas	Gyvenimo sąlygų subindeksas
Ekonominių sąlygų indeksas	Pearson Correlation	1	0,262	0,256	0,338
	Sig. (2-tailed)		0,187	0,197	0,084
	N	27	27	27	27
Gyvenimo lygio subindeksas	Pearson Correlation	0,262	1	0,626**	0,836**
	Sig. (2-tailed)	0,187		0,000	0,000
	N	27	27	27	27
Diferenciacijos subindeksas	Pearson Correlation	0,256	0,626**	1	0,431*
	Sig. (2-tailed)	0,197	0,000		0,025
	N	27	27	27	27
Gyvenimo sąlygų subindeksas	Pearson Correlation	0,338	0,836**	0,431*	1
	Sig. (2-tailed)	0,084	0,000	0,025	
	N	27	27	27	27
** Koreliacija statistiškai reikšminga esant $p < 0,01$					
* Koreliacija statistiškai reikšminga esant $p < 0,05$					

Šaltinis: sudaryta autorės, naudojant *Eurostat* duomenis.

Kadangi valstybės ekonominė politika neabejotinai veikia gyventojų materialinę gerovę (per užimtumo, mokesčių politiką, pajamas, infliacijos reguliavimą, tiesioginių užsienio investicijų pritraukimą, sąlygas verslo plėtrai ir kt.), minėtos priklausomybės nebuvimas dar nereiškia, kad nėra ryšio tarp šių rodiklių. Tai greičiau pagrindžia netobulą ekonominių sąlygų indekso sudarymą: netinkamą ar neišsamų rodiklių parinkimą ir (ar) lyginamųjų svorių priskyrimą. Todėl autorė detaliau tiria atskirų ekonominių sąlygų indekso rodiklių ryšį su gyvenimo sąlygų ir gyvenimo lygio subindeksais (39–41 lentelės).

Vidutinio stiprumo tiesinis ryšys (koreliacijos koeficientas – 0,6) fiksuojamas tarp valstybės išlaidų nuo BVP ir gyvenimo lygio bei sąlygų subindeksų ir patvirtina H1 hipotezę.

39 lentelė. Pirsono koreliacijos koeficientai pagal ES šalių statistinius duomenis, nurodantys ryšį tarp valstybės išlaidų ir gyvenimo lygio bei sąlygų

		Valstybės išlaidos, proc. nuo BVP	Gyvenimo lygio subindeksas	Gyvenimo sąlygų subindeksas
Valstybės išlaidos, proc. nuo BVP	Pearson Correlation	1	,600**	,465*
	Sig. (2-tailed)		,001	,015
	N	27	27	27
Gyvenimo lygio subindeksas	Pearson Correlation	,600**	1	,836**
	Sig. (2-tailed)	,001		,000
	N	27	27	27
Gyvenimo sąlygų subindeksas	Pearson Correlation	,465*	,836**	1
	Sig. (2-tailed)	,015	,000	
	N	27	27	27
** Koreliacija statistiškai reikšminga esant $p < 0,01$				
* Koreliacija statistiškai reikšminga esant $p < 0,05$				

Šaltinis: sudaryta autorės, naudojant Eurostat duomenis.

Tokia priklausomybė yra suprantama, nes gyventojai šalies ekonominės situacijos pokyčius jaučia pagal šalies indėlį į tam tikras valdymo sritis, per viešąsias gėrybes, valstybės teikiamas paslaugas, o jas valstybė teikia skirdama tam finansavimą. Išlaidos pagal savo pobūdį gali būti skiriamos investicijoms, todėl turi ilgesnį poveikį šalies ekonominiams vystymuisi, o kitos yra skirtos einamosioms reikmėms, vartojimui, viešojo sektoriaus personalui, vykdančiam valstybės prisiimtas funkcijas, išlaikyti, todėl ryškaus poveikio ekonominiam augimui neturi. Todėl labai svarbu išlaidas tinkamai subalansuoti, jas paskirstant pagal valdymo sritis (švietimui, sveikatos apsaugai, infrastruktūros plėtrai). Finansinių išteklių kiekis ir jų paskirstymo kokybė ir lemia, ar šalies ekonomika, o kartu ir gyventojų gyvenimo kokybė augs.

Valstybės išlaidų poveikį šalies ekonominiam augimui nuodugnai tyrinėjo mokslininkas R. Rahn. Jis tyrė didžiausias pasaulio industrines valstybes ir rado ryšį tarp valstybės išlaidų ir BVP augimo. R. Rahn patvirtino sąlygą, jog valstybės išlaidos yra efektyvios tik iki tam tikro lygmens, po kurio valstybės išlaidos tampa nebe produktyvios ir nebesugeba skatinti ekonomikos, atvirksčiai – tempia ją žemyn (Rahn, 2006). J. Ferreiro teigimu, valstybė turėtų daugiau dėmesio skirti ne išlaidoms, kurios teikia tiesioginę naudą namų ūkiams, o toms, kurios skatina privataus sektoriaus gamybą, darbo produktyvumo didinimą ir sukelia bendrą teigiamą išorinį efektą (Ferreiro, Garcia-Del-Valle, Gomez, 2009; Liesionis, Račkauskas, 2012).

Tolesniuose disertacijos skyreliuose, nagrinėjant atskiras gyvenimo kokybės sritis, valstybės išlaidų poveikis joms bus analizuojamas funkcinio požiūriu, t. y. švietimui, kultūrai, viešajai

tvarakai, aplinkos apsaugai, ir tokiu būdu bus stebima, ar yra tiesinis ryšys tarp šių sričių finansavimo ir atitinkamos gyvenimo kokybės srities indeksų reikšmių.

Kiti du valstybės vykdomos ekonominės politikos efektyvumą apibūdinantys elementai – infliacija ir kainų indeksai – taip pat rodo stiprų ryšį su gyvenimo sąlygomis ir gyvenimo lygiu (koreliacijos koeficientai atitinkamai –0,747; 0,771; 0,798 – žr. 40 lentelę).

40 lentelė. Pirsono koreliacijos koeficientai pagal ES šalių statistinius duomenis, nurodantys ryšį tarp infliacijos ir gyvenimo lygio bei sąlygų

		Vidutinės metinės infliacijos lygis (proc.)	Kainų lygio indeksai	Gyvenimo lygio subindeksas	Gyvenimo sąlygų subindeksas
Vidutinės metinės infliacijos lygis (proc.)	Pearson Correlation	1	–,627**	–,747**	–,669**
	Sig. (2-tailed)		,000	,000	,000
	N	27	27	27	27
Kainų lygio indeksai	Pearson Correlation	–,627**	1	,771**	,798**
	Sig. (2-tailed)	,000		,000	,000
	N	27	27	27	27
Gyvenimo lygio subindeksas	Pearson Correlation	–,747**	,771**	1	,836**
	Sig. (2-tailed)	,000	,000		,000
	N	27	27	27	27
Gyvenimo sąlygų subindeksas	Pearson Correlation	–,669**	,798**	,836**	1
	Sig. (2-tailed)	,000	,000	,000	
	N	27	27	27	27

** Koreliacija statistiškai reikšminga esant $p < 0,01$

Šaltinis: sudaryta autorės, naudojant Eurostat duomenis.

Kadangi kainų stabilumas palaiko aukštesnį gyvenimo lygį, tai atitinkamai veikia ir gyventojų gyvenimo sąlygas: jei kainos yra stabilios, tiek įmonės, tiek vartotojai nerizikuoja, gali priimti teisingus sprendimus dėl vartojimo ir investavimo. Infliacija veikia ir užimtumą, tuomet stabilėsi ir ekonominės veiklos rezultatai. Kaip rodo įvairių šalių ekonominė patirtis, kuo infliacija mažesnė, šalies ekonomika apskritai auga sparčiau.

41 lentelė. Pirsono koreliacijos koeficientai pagal ES šalių statistinius duomenis, nurodantys ryšį tarp TUI, ESD ir gyvenimo lygio bei sąlygų

		Tiesioginės užsienio investicijos, proc. nuo BVP	Einamosios sąskaitos balansas, proc. nuo BVP	Gyvenimo lygio subindeksas	Gyvenimo sąlygų subindeksas
Tiesioginės užsienio investicijos, proc. nuo BVP	Pearson Correlation	1	,291	,278	,336
	Sig. (2-tailed)		,140	,160	,087
	N	27	27	27	27
Einamosios sąskaitos balansas, proc. nuo BVP	Pearson Correlation	,291	1	,796**	,622**
	Sig. (2-tailed)	,140		,000	,001
	N	27	27	27	27

Gyvenimo lygio subindeksas	Pearson Correlation	,278	,796**	1	,836**
	Sig. (2-tailed)	,160	,000		,000
	N	27	27	27	27
Gyvenimo sąlygų subindeksas	Pearson Correlation	,336	,622**	,836**	1
	Sig. (2-tailed)	,087	,001	,000	
	N	27	27	27	27
** Koreliacija statistiškai reikšminga esant $p < 0,01$					

Šaltinis: sudaryta autorės, naudojant Eurostat duomenis.

Nors dažnai pabrėžiamas tiesioginių užsienio investicijų poveikis šalies ekonominei plėtrai, koreliacinė analizė ES šalių statistinių duomenų pagrindu tiesinio ryšio nenurodo. Tačiau fiksuojama stipri priklausomybė tarp einamosios sąskaitos deficito ir gyvenimo sąlygų bei gyvenimo lygio subindeksų. Iš esmės šis ryšys atspindi tiesioginį užsienio prekybos poveikį įmonių gerovei, o kartu ir šalies ūkio augimui, gyventojų užimtumui ir jų materialinei gerovei.

Gyvenimo lygis. Nors metodikoje dėl multikolinearumo atsisakoma BVP / 1 gyv. kaip rodiklio, parodančio gyvenimo lygį, autorė mano, kad trumpai aptarti jo pokyčių tendencijas Lietuvoje visgi reikėtų.

BVP, kaip vienas pagrindinių makroekonominių rodiklių, apibūdina šalies ekonominės gerovės lygį ir iš dalies visgi leidžia įvertinti ekonominės politikos efektyvumą. Natūralu, jog plėtojant gamybą, didinant produkcijos eksportą ir vidaus rinkos talpumą, auga ir naujai sukuriamos vertės mastas. Vadinas, stiprėja ir šalies ūkio potencialas.

42 lentelė. Lietuvos gyventojų gyvenimo lygį apibūdinantys rodikliai 2000–2011 m.

Rodiklio apibrėžimas	2000	2001	2002	2003	2004	2005	2006	2007	2008	2009	2010	2011
BVP, tenkančio 1 gyventojui, išreikšto PGS, realios apimties indeksai (ES 27 = 100)	40	42	44	49	51	53	56	59	61	55	57	62
Gyventojų ties skurdo riba ir socialine atskirtimi proc. nuo visų gyventojų	n. d.	n. d.	n. d.	n. d.	n. d.	41	35,9	28,7	27,6	29,5	33,4	33,4
Išlaidos pensijoms nuo BVP dalis, proc.	7,8	7,2	6,9	6,7	6,6	6,5	6,3	6,6	7,4	9,6	8,6	7,7
Gyventojų, gyvenančių namų ūkiuose, kurių būsto išlaidos sudaro daugiau kaip 40 proc. namų ūkio disponuojamų pajamų, proc.	n. d.	n. d.	n. d.	n. d.	n. d.	9	6,9	4,8	4,8	5,5	10,6	10,7

Šaltinis: Eurostat, 2012.

Pereinamuoju į rinkos ekonomiką laikotarpiu, 1990–1996 m., Lietuvoje staigus BVP sumažėjimas siekė net 44 proc. (einamosiomis kainomis). Lietuvos ūkis po truputį ėmė atsigausti nuo 1995 m. ir po 1999 m. Rusijos ekonominės krizės sukulto nuosmukio toliau stabiliai augo. 2004 m. pramonės sektoriuje sukuriamas BVP jau siekė apie 70 proc. 1991 m. lygio. Visoje pramonėje, įskaitant dujų ir vandens tiekimą, 2000–2004 m. sukurta 24–25 proc. viso šalies BVP, o tai beveik prilygsta ES šalių vidurkiui. 2000–2004 m. realizuotos produkcijos dalis, tenkanti eksportuotai produkcijai, išaugo iki 59 proc. Prieš įstojimą į ES Lietuva buvo viena iš dinamiškiausiai besi-

vystančių valstybių Europoje ir pasaulyje (2003 m. BVP augimo tempas siekė 10,2 proc.). BVP augimas gerokai sulėtėjo tik 2008 m. pabaigoje, prasidėjus pasaulinei ekonominei krizei. 2009 m. BVP nusmuko beveik 15 proc. – tai didžiausias kritimas ES. Tačiau pagal statistinius duomenis ir ekonometrinius modelius įvertintas BVP 2010–2013 m. jau pamažu didėja (po ~1,3 proc.).

Liuksemburge BVP / 1 gyventojui daugiau nei pustrėčio karto viršija ES vidurkį, tuo tarpu Nyderlanduose BVP ES vidurkį viršija daugiau nei trečdaliu. Airijoje, Austrijoje ir Danijoje BVP, tenkantis vienam gyventojui, yra 20–30 proc. didesnis už ES vidurkį, o Švedijoje, Vokietijoje, Belgijoje, Suomijoje ir Didžiojoje Britanijoje – 10–20 proc. didesnis. Tuo tarpu Kipre ir Graikijoje BVP vienam gyventojui yra 0–10 proc., Vengrijoje, Estijoje, Lenkijoje, Lietuvoje ir Latvijoje – 30–50 proc. mažesnis už ES vidurkį. Rumunijoje ir Bulgarijoje (BVP) dalis pagal perkamosios galios paritetą vis dar išlieka mažiausia: 50–60 proc. mažesnė už ES vidurkį. Palyginti su ES šalimis, Lietuva pagal šį rodiklį lenkia tik Latviją, Rumuniją ir Bulgariją.

Kaip rodo Lietuvos gyventojų disponuojamų pajamų⁴ pokyčiai, po nepriklausomybės atkūrimo pajamos nuosekliai augo ir disponuojamosios pajamos vienam asmeniui 2008 m. padidėjo 14,9 proc. – iki 987 Lt per mėnesį. Įvertinus vartojimo kainų augimą, realiosios pajamos padidėjo 3,5 proc.

43 lentelė. Lietuvos gyventojų darbo užmokestis ir pajamos 2000–2012 m.

Metai	Vidutinis mėnesinis darbo užmokestis (Lt)	Vidutinio mėnesinio darbo užmokesčio pokytis (proc.)	Pajamos (1 namų ūkio nariui vidutiniškai per mėn., Lt)	Pajamų 1 namų ūkio nariui pokytis (proc.)
2000	980,8	0,5	415,4	–
2001	982,3	1,2	409,9	–1,3
2002	1 013,9	3,2	422,0	3,0
2003	1 072,6	5,8	457,6	8,4
2004	1 149,3	7,2	495,8	8,3
2005	1 276,2	11,0	579,7	16,9
2006	1 495,7	17,2	680,8	17,4
2007	1 802,4	20,5	859,3	26,2
2008	2 151,7	19,3	987,0	14,9
2009	2 056,0	–4,4	927,5	–6,0
2010	1 988,1	–3,3	875,5	–5,6
2011	2 045,9	2,9	n. d.	
2012	2 137,0	4,5	n. d.	

Šaltinis: Lietuvos statistikos departamentas.

Tačiau gyventojų pajamų struktūra pagal šaltinius atspindi neigiamą darbo rinkos ir demografinę situaciją šalyje: dėl situacijos darbo rinkoje atsirado platus sluoksnis žmonių, gyvenančių iš socialinių pašalpų (5 proc. gyventojų gyvena iš socialinių išmokų, iš jų didesnė dalis – kaime), beveik trečdaliu namų ūkių (27,2 proc.) pagrindinis pajamų šaltinis – senatvės pensijos (kaime šis procentas – net 36,2 proc.), kurios vis dar gerokai atsilieka nuo vidutinio ES pensijų lygio, net 7 proc. vieno suaugusio asmens su vaikais namų ūkių gyvena iš pajamų, reguliariai gaunamų iš kitų ūkių – dažniausiai alimentų.

⁴ Disponuojamosios namų ūkio pajamos – bendrosios pajamos atskaičius pajamų mokesčių, nuolatinius turto mokesčius, darbuotojų, savarankiškai dirbančių asmenų ir bedarbių privalomojo socialinio draudimo įmokas ir reguliarius pervedimus kitiems namų ūkiams.

Dar drastiškesni esamos ir „gresiančios“ senatvės pensijos dydžiai: vidutinė socialinio draudimo senatvės pensija 2010 m. Lietuvoje sudarė 747,70 Lt, ribinis valstybinės pensijos dydis, t. y. mažiausia senatvės pensija – 650 Lt, o vidutinis darbo užmokestis šalies ūkyje 2 137 Lt. Ši statistika rodo, kad *didžiosios dalies Lietuvos pensinio amžiaus gyventojų pajamos yra mažesnės net už minimalų darbo užmokestį ir sudaro tik 30 proc. vidutinių Lietuvos gyventojų pajamų*. Įvertinant faktą, kad visuomenei sparčiai senstant iš senatvės pensijos Lietuvoje greitai gyvens beveik kas ketvirtas gyventojas, galima teigti, kad vis labiau keičiantis Lietuvos gyventojų struktūrai (mažėjant darbingų gyventojų skaičiui) *ketvirtadalis šalies gyventojų gali atsidurti ties skurdo riba ir tapti pretenduojančiais į socialinę paramą*. Toks susirūpinimas yra visiškai pagrįstas ir suprantamas, nes jau dabar socialinio draudimo sistemos išmokos yra vienintelis pajamų šaltinis 600 tūkst. senatvės pensininkų ir dar daugeliui asmenų iš kitų socialinės rizikos grupių.

44 lentelė. Kaimyninių ES šalių gyventojų pensijų dydžiai, vidutinis šalies darbo užmokestis (Lt) ir BVP dalis (proc.) nuo ES-27 vidurkio

	Pensija (vidutinė Lt)	Vidutinis atlyginimas Lt	BVP asmeniui (proc., ES=100)
Lenkija	1492	2760	61
Čekija	1412	3263	82
Estija	1262	2725	64
Latvija	1050	2263	52
Lietuva	766	2080	55

Šaltinis: Eurostat, 2010.

Šalyje formuojama nuomonė, kad „Sodros“ deficitas atsirado dėl ne laiku ir per didelio pensijų didinimo. Tačiau faktas yra tas, kad *pensijos Lietuvoje yra pačios mažiausios, palyginti su kaimyninėse ES šalyse mokamomis pensijomis*.

Pensijos tiek Lietuvoje, tiek kitose ES šalyse narėse sudaro didžiausią socialinio draudimo išlaidų dalį. Tačiau *Lietuvoje pensijoms skirta BVP dalis tarp lyginamų šalių (išskyrus Latviją) yra mažiausia*.

Žvelgiant plačiau, tikrosios mažų pensijų priežastys glūdi šalyje susiklosčiusioje makroekonominėje struktūroje. Lietuvoje darbo jėga yra labai pigi, jos kaina 55 proc. BVP, tuo tarpu ES valstybių narių vidurkis yra 65 proc. O kaip tik darbo užmokesčio dalis ir yra pagrindinės „Sodros“ pajamos (Žiūkas, 2011). Kaip papildomi neigiami veiksniai dar prisideda vengimas mokėti įmokas, „šešėlis“, didelis nedarbo procentas. Pensijoms tenkanti BVP dalis Lietuvoje yra tokia nedidelė (tesudaro tik 6–8 proc. BVP, plg. ES šalyse išlaidų pensijoms vidurkis svyruoja 11–12 proc. BVP), jog lyginant su kaimyninėmis ES šalimis Lietuva įstengia mokėti tik tokio dydžio pensijas.

Remiantis Lietuvos statistikos departamento atlikto pajamų ir gyvenimo sąlygų tyrimo duomenimis, *skurdo rizikos lygis Lietuvoje jau bent septynetą metų svyruoja apie 20 proc.*, t. y. 690 tūkst. šalies gyventojų gyvena žemiau skurdo rizikos ribos. Iš disponuojamųjų pajamų atėmus socialines išmokas (išskyrus senatvės ir našlių pensijas), *skurdo rizikos lygis padidėtų iki ~29 proc.* Socialinės išmokos didžiausią įtaką turi namų ūkių su trimis ir daugiau vaikų skurdo rizikos lygiui: šioje grupėje atėmus socialines išmokas skurdo rizikos lygis padidėtų nuo 32,9 iki 65,3 proc. Nepilnose šeimose skurdo rizikos lygis atėmus socialines išmokas padidėtų nuo 46,4 iki 58,8 proc.

ES 25 vidurkis – 17 proc., t. y. beveik 84 iš 495 milijonų (apie 17 proc.) europiečių gyvena ties skurdo riba, o tai reiškia, jog jie jaučiasi nesaugūs ir neturi galimybės pasinaudoti tomis gyvenimo gėrybėmis, kurias daugelis žmonių laiko įprastomis ir savaime suprantamomis. Kita vertus, skaičiuojant skurdo rizikos lygį prieš socialines išmokas, Lietuvos rodiklis apytiksliai atitiko tiek

ES 15, tiek ES 25 vidurki (26–29 proc.). Taigi, skurdo rizikos lygis prieš išmokant socialines išmokas ir jas išmokėjus atspindi gana ribotus šalies socialinės apsaugos sistemos išteklius.

Vienas iš sunkumų patiriančių šeimų pavyzdžių – daugiavaikės ir vienišų tėvų su vaikais šeimos. 2005 m. Eurostat duomenimis, 48 proc. vienišų tėvų su vaikais ir 44 proc. tėvų su trimis ir daugiau vaikų buvo už skurdo rizikos ribos. Sunkesnę tokių namų ūkių padėtį atspindi ir vidutinės pajamos: pavyzdžiui, namų ūkyje, kuriame yra vienas suaugęs asmuo su vienu ar daugiau vaikų, ekvivalentinės pajamos vienam sąlyginiam asmeniui yra apie ketvirtadalį mažesnės nei šalies vidurkis. O atitinkamas rodiklis šeimoje, kurioje gyvena 2 suaugę asmenys su 3 ar daugiau vaikų, buvo net trečdaliu mažesnės nei atitinkamas šalies vidurkis.

Vaikystėje ar paauglystėje patirti šeimos finansiniai sunkumai turi įtakos tolesnėms galimybėms darbo rinkoje. Pastebėta, jog santykinio skurdo lygis tarp asmenų, paauglystėje gyvenusių tik su vienu iš tėvų, yra daug didesnis nei vidutinis (22,6 proc.), o asmenys, paauglystėje šeimoje patyrę finansinių sunkumų, taip pat daug dažniau patenka žemiau santykinio skurdo ribos.

Gyvenimo lygio pokyčius rodo *vartojimo išlaidų struktūra* ir vienas iš svarbiausių rodiklių šioje srityje – išlaidos, skirtos maistui. Pagal šį rodiklį galima spręsti apie šalies gyvenimo lygį – kuo mažesnis išlaidų maistui lyginamasis svoris, tuo aukštesnis šalies gyventojų gyvenimo lygis.

Vartojimo srityje Lietuvoje pastebimas akivaizdus proveržis. Rinkos reformų pradžioje 1996 m. išlaidos maistui sudarė net 55 proc., o 2007 m. – 33 proc. t. y. 1,7 karto mažiau. Rinkos laikotarpiu ryški tendencija šioje srityje – išlaidų maistui lyginamojo svorio mažėjimas.

Iki 2008 m. krizės teigiamai reikėtų vertinti išlaidų didėjimą poilsiui ir kultūrai, drabužiams ir avalynei, būsto apstatymui, transportui ir komunikacijoms. Tačiau reikia pabrėžti, kad Lietuvoje nėra antimonopolinės politikos, ir augančios kainos už komunalines paslaugas turi bene didžiausią reikšmę gyventojų pragyvenimo lygiui: nemaža dalis (apie 13 proc.) vartojimo išlaidų tenka mokesčiams už būsto nuomą, elektrą, dujas, šildymą, vandenį, komunalines paslaugas, todėl galima pagrįstai teigti, kad maždaug pusę Lietuvos gyventojų vartojimo išlaidų sudaro išlaidos būtiniausioms reikmėms, t. y. vien tik maistui ir būstui išlaikyti.

45 lentelė. Namų ūkių vartojimo išlaidų struktūra, ES-27, 2005 ir 2008 m.
(proc. nuo visų vartojimo išlaidų)

Vartojimo išlaidos	EU-27, 2005	Lietuva, 2005	Lietuva, 2008
Maisto produktai ir nealkoholiniai gėrimai	12,8	36,6	34,8
Alkoholiniai gėrimai, tabako gaminiai, narkotinės medžiagos	3,6	3,8	3,9
Drabužiai ir avalynė	5,8	8,6	8,5
Būstas, vanduo, elektra, dujos, kitas kuras	21,7	12,0	12,6
Būsto apstatymas, namų apyvokos įranga ir kasdienė būsto priežiūra	6,3	4,5	5,0
Sveikatos priežiūra	3,5	5,1	4,9
Transportas	13,5	8,8	9,8
Ryšiai	2,8	5,0	4,6
Poilsis ir kultūra	9,5	4,7	4,8
Švietimas	1,0	1,2	0,6
Viešbučiai, kavinės, restoranai	8,9	5,0	5,5
Įvairios prekės ir paslaugos	10,7	4,6	5,0

Šaltiniai: Eurostat; Lietuvos statistikos departamentas, 2010.

Lyginant Lietuvos ir ES šalių vartojimo išlaidų struktūrą (ES-27 šalių vidurkį kiekvienoje išlaidų grupėje), matomas akivaizdus skirtumas tarp išlaidų, skiriamų maistui, – ES šalyse šioms reikmėms vidutiniškai išleidžiama net 3 kartus mažiau (remiantis 2005 m. statistiniais duomenimis, tačiau padėtis praktiškai nepasikeitė ir 2008 m.). Nors būstui išlaikyti ES šalyse skiriama daugiau lėšų, tačiau bendra išlaidų maistui ir būstui suma sudaro apie trečdalią visų pajamų ir neviršija Lietuvos gyventojų išlaidų, skiriamų vien tik maisto produktams. Gana smarkiai skiriasi ir išlaidų poilsiui ir kultūrai rodikliai – Lietuvos gyventojai šioms poreikiams patenkinti skiria mažiau kaip 5 proc. visų savo išlaidų, o tai beveik du kartus mažiau nei vidutiniškai ES šalyse (Celik, Ozerkek, 2009).

46 lentelė. Namų ūkių vartojimo išlaidų struktūra Lietuvoje 2000–2010 m. (proc.)

	2000	2001	2002	2003	2004	2005	2006	2007	2008	2009	2010
Visos vartojimo išlaidos	100	100	100	100	100	100	100	100	100	100	100
Maisto produktai	44,4	42,4	38,4	39,5	38,8	36,6	33,7	33,1	34,8	39,7	41,2
Alkoholiniai gėrimai	2,3	2,2	2,0	2,3	2,3	2,4	2,5	2,5	2,6	2,8	2,6
Tabako gaminiai	1,6	1,5	1,6	1,5	1,5	1,4	1,2	1,2	1,3	1,4	1,3
Drabužiai ir avalynė	6,8	6,5	7,9	7,9	8,2	8,6	8,8	9,2	8,5	7,2	7,0
Būstas, vanduo, elektra, dujos, kitas kuras	13,5	13,6	13,2	12,7	12,2	12,0	12,0	12,0	12,6	13,7	15,2
Būsto apstatymas	4,2	5,1	5,3	3,8	4,2	4,5	5,5	5,8	5,0	4,2	3,9
Sveikatos priežiūra	4,4	4,5	5,3	4,9	5,2	5,1	5,0	4,8	4,9	4,6	4,5
Transportas	7,6	7,3	7,1	8,6	8,8	8,8	10,3	10,4	9,8	9,5	9,1
Ryšiai	3,6	4,5	5,0	5,2	5,0	5,0	5,0	4,9	4,6	4,0	3,7
Poilsis ir kultūra	3,8	4,0	4,9	4,3	4,4	4,7	5,2	5,5	4,8	3,9	3,4
Švietimas	0,6	0,7	0,6	0,8	0,9	1,2	0,9	0,8	0,6	0,7	0,6
Viešbučiai, kavinės, restoranai	4,2	4,2	4,3	4,2	4,1	5,0	4,8	5,2	5,5	4,6	4,2
Įvairios prekės ir paslaugos	3,0	3,5	4,4	4,3	4,4	4,6	4,9	4,7	5,0	3,7	3,3

Šaltinis: Lietuvos statistikos departamentas.

Pagal vartojimo struktūrą žemiausias pragyvenimo lygis kaime – net apie 44 proc. sudaro išlaidos maistui, o išlaidų dalis poilsiui, kultūrai (3,5 proc.) ir švietimui (0,4 proc.) – pati mažiausia. Pažangiausia vartojimo struktūra – didžiuosiuose miestuose (maistui – 27,8 proc., poilsiui ir kultūrai – 6,7 proc., švietimui – 0,9 proc.)

Gyvenimo sąlygos. Vieni svarbiausių gyvenimo kokybės rodiklių, apibūdinančių gyvenimo sąlygas – materialinis nepriteklis, gyvenamojo būsto dydis, apsirūpinimas patogumais būstuose, automobiliais, buitine technika, kompiuteriais.

47 lentelė. Lietuvos gyventojų gyvenimo sąlygas apibūdinantys rodikliai 2000–2011 m.

Rodiklio apibrėžimas	2000	2005	2006	2007	2008	2009	2010	2011
Materialinis nepriteklis, proc. gyventojų, kuriems trūksta 3 iš 9 ilgalaikio vartojimo prekių sąrašo	n. d.	51,7	41,4	29,6	22,2	27	36	34,6
Gyventojų, gyvenančių perpildytuose būstuose, proc.	n. d.	52,8	53,5	52,5	49,9	49	46,4	19,7
Individualių lengvųjų automobilių skaičius, tenkantis 1000 gyv.	334	425	468	472	499	509	554	570

Šaltinis: Eurostat, 2012.

Pastaruoju metu Lietuvoje gyvenimo kokybės siekis įgyja aiškius europietiškus kontūrus. Vyksta perėjimas nuo kiekybės prie kokybės. Esant sparčiam Lietuvos ekonomikos augimui pastaraisiais metais visuomenė išsprendė pačius paprasčiausius savo poreikius bei įgijo daug naujos patirties matydama gyvenimo kokybės lygį Europos šalyse. Naujas kokybės suvokimas bei galimybės paskatino daugelį žmonių „migruoti“ iš daugiabučių į naują būstą. Tą patvirtina naujai pastatyto būsto dalies Lietuvos būsto fonde išaugimas iki 10 proc. per pastaruosius kelerius metus.

Gyvenimo kokybė būsto srityje daugeliui prilygsta laisvei rinktis būstą, leidžiantį gyventi pagal pasirinktą gyvenimo būdą. Pastaruoju metu Lietuvos gyventojai vis dažniau renkasi būstą už miesto arba kaip antrąjį būstą renkasi kaimo sodybas (vadinamuosius savaitgalių arba atostogų namus).

Registru centru duomenimis, 2010 m. gruodžio 31 d. šalies gyvenamasis butų fondas sudarė 84,8 mln. m² naudingojo ploto, mieste – 53,8, kaime – 31 mln. m². 97 proc. gyvenamojo fondo buvo privati nuosavybė. Valstybei ir savivaldybėms priklausė 3 proc. gyvenamojo fondo. Gyvenamosios patalpos, esančios individualiuose namuose, sudarė net 48 proc.

Remiantis tyrimų duomenimis, viename namų ūkyje gyvena vidutiniškai 3,15 gyventojų, būste yra 3,3 kambario, vidutinis būsto plotas – 57,8 m². Beveik pusė tirtų namų ūkių gyventojų yra nepatenkinti būsto dydžiu ir dažniausiai teigia, kad jiems per maža vietos. Vienam gyventojui tenka nuo 3,13 m² iki 126,5 m². Nemažai atvejų, kai būsto plotas, tenkantis vienam gyventojui, neatitinka šalyje nustatytų būsto kokybės reikalavimų. 23,8 proc. atvejų vienam gyventojui tenka mažiau nei 14 m². Vidutiniškai vienam gyventojui teko 26,1 m² naudingojo ploto⁵ (Lietuvos statistikos departamentas, 2012).

Vienas iš materialinės gerovės rodiklių yra ir naujų gyvenamųjų būstų statyba. Ji nuo 2001 m. Lietuvoje nuolat augo. Palankios skolinimosi sąlygos ir Lietuvos gyventojų prigimtinis noras susikurti gerovę, apsirūpinant nekilnojamu turtu, nulėmė didelę naujų butų paklausą. Pagal pastatytų butų skaičių Lietuva pirmauja tarp Baltijos šalių.

Per pastaruosius 50 metų labai pasikeitė miesto ir kaimo gyventojų proporcijos. Lietuva jau nebe kaimo kraštas – du trečdaliai gyventojų gyvena mieste. Vertinant Lietuvos miestų ir kaimų gyvenimo sąlygas (užimtumą, būsto patogumus, prieinamumą prie išteklių, galimybes įgyti išsilavinimą ir gyventi visavertį kultūrinį gyvenimą), gyventojų kėlimasis į miestus vertinama kaip teigiama tendencija, tačiau tai dar nereiškia, kad turi būti skatinama gyventojų migracija iš kaimo į miestus. Turi būti gerinama gyvenimo kokybė kaime, kur žmogus galėtų jaustis gyvenantis sveikoje, gražioje, patogioje aplinkoje.

Vienas pagrindinių gyvenamųjų statinių reikalavimų, nustatytų ES ir Lietuvoje, yra sveikatos veiksny (LR aplinkos ministerija, 2008). Pagal Lietuvoje ir Europoje atliktus sveikatos tyrimus, dėl neigiamo gyvenamosios aplinkos veiksnių poveikio labiausiai pažeidžiami yra jaunesni ir vieniši pagyvenę asmenys. Butuose ir individualiuose namuose žmonės praleidžia daugiau kaip pusę savo gyvenimo. 2002 m. Vilniuje atlikto PSO Europos regiono biuro tyrimo „Būstas ir sveikata“ metu paaiškėjo, kad daugelis gyventojų vidutiniškai per parą savo bute praleidžia apie 10 val., senyvo amžiaus žmonės – daugiau kaip 14 valandų. Tyrimo metu nustatyta, kad žmonės, gyvenantys mažesniuose nei 59 m² butuose, savo sveikatos būklę vertina blogiau nei gyvenantieji didesniuose. Gyventojai, turintys sveikatos sutrikimų ar sergantys ligomis, sietinomis su gyvenimo sąlygomis, pasitenkinimą bendru buto dydžiu ir kambarių dydžiu vertina prastai. Infekcinėmis lėtinėmis ir aplinkos veiksnių sukeliomomis ligomis gerokai dažniau serga tie asmenys, kurie gyvena mažose, perpildytose, mažai vėdinamose, neatitinkančiose higienos reikalavimų patalpose.

⁵ Buto naudingasis plotas – gyvenamųjų kambarių ir kitų buto patalpų (virtuvių, sanitarinių mazgų, koridorių, įstatytų spintų, šildomų lodžių ir kitų šildomų pagalbinių patalpų) bendrasis grindų plotas.

Kiekybiniai gyvenamųjų patalpų rodikliai kaime buvo geresni negu mieste, tačiau kokybiniai – prastesni, ypač apsirūpinimo patogumais. Mieste būstuose be tualetu su nutekamuoju vandeniu gyvena apie 7 proc. asmenų, kaime – net 47 proc., be vonios ar dušo – atitinkamai 8 ir 40 proc. Tik 32,6 proc. kaimo gyvenamųjų patalpų turi karštą vandenį, 36,8 proc. – vonią ar dušą. Tačiau kaimo gyventojai gerokai rečiau nei miestiečiai skundžiasi triukšmu, oro užterštumu ir dideliu nusikalstamumu gyvenamajame rajone.

Lietuva išsiskiria aukštu individualaus transporto plėtros lygiu. Individualių automobilių skaičius per visą rinkos ekonomikos laikotarpį nuosekliai augo ir tūkstančiui gyventojų tenka ~570 lengvųjų automobilių, t. y. 2 gyventojams tenka vidutiniškai 1 automobilis. 2012 m. užregistruota 21 tūkst. naujų automobilių (plg. su 2011 m. tai 3,5 proc. mažiau).

Diferenciacija. Kaip rodo Lietuvos gyventojų pajamų pokyčiai, atkūrus nepriklausomybę pajamos nuosekliai augo ir disponuojamosios pajamos **vienam asmeniui 2000–2008 m. padidėjo daugiau kaip du kartus – iki 987 Lt per mėnesį.** Tačiau pajamų kvintilinė diferenciacija ir Gini koeficiento reikšmės atskleidžia netolygų pajamų, tenkančių 1 namų ūkio nariui, pasiskirstymą ir tai reiškia, kad didėjant bendrai gyventojų gaunamų pajamų sumai tuo pačiu metu didėja atotrūkis tarp daugiausiai ir mažiausiai pajamų gaunančių visuomenės grupių.

48 lentelė. Lietuvos gyventojų pajamų diferenciaciją apibūdinantys rodikliai 2000–2011 m.

Rodiklio apibrėžimas	2000	2001	2002	2003	2004	2005	2006	2007	2008	2009	2010	2011
Gini koeficientas	0,34	0,35	0,32	0,31	0,31	0,33	0,35	0,36	0,36	0,36	0,37	0,33
Pajamų diferenciacija (I ir V kvintilių)	5	4,9	n. d.	n. d.	n. d.	6,9	6,3	5,9	5,9	6,3	7,3	5,8

Šaltinis: Eurostat, 2012.

Gini koeficiento reikšmė didesnė už 0,30 rodo, kad esama esminių gyventojų pajamų diferenciacijos netolygumų. Eurostat duomenimis, 2010 m. Gini koeficientas Lietuvoje sudarė 36,9 proc. ir buvo didžiausias ES šalyse (vidutinis Gini koeficientas ES siekė 30,7), o tai reiškia, kad 10 procentų Lietuvos gyventojų pasiima daugiau kaip trečdalis visų pajamų.

Remiantis statistiniais duomenimis, 2003–2007 m. ypač augant šalies BVP, gyventojų pajamų nelygybė didėjo, o tai reiškia galimą netolygų nacionalinių pajamų persiskirstymą tarp atskirų socialinių grupių, tarp darbdavių ir samdomųjų, tarp viešojo ir privataus sektorių, tarp atskirų ūkio šakų.

Lietuvos gyventojų pajamų pasiskirstymas kvintilinėse grupėse (žr. 49 lentelę) leidžia įvertinti ne tik pajamų diferenciacijos rodiklius tarp kraštutinių kvintilinių grupių, bet ir atskleidžia faktą, jog 41 proc. visų disponuojamų pajamų tenka 20 proc. Lietuvos gyventojų, beveik du trečdaliai visų gyventojų pajamų gauna 40 proc. gyventojų. Tuo tarpu I kvintilio visuomenės grupė disponuoja tik 7 proc. visų pajamų.

49 lentelė. Lietuvos gyventojų pajamų lygio ir diferenciacijos rodikliai

Pajamų ir išlaidų struktūra	Gyventojų kvintilinės grupės pagal pajamų lygį					Diferenciacijos koeficientas (V/I)
	I	II	III	IV	V	
Ekvivalentinės pinigines disponuojamos pajamos 1 sąlyginiam asmeniui per mėn. (Lt)	395,1	700,9	949,5	1288,7	2329,2	5,9
Pajamų dalis nuo visų piniginių disponuojamų pajamų, tenkanti kvintilinei grupei (proc.)	7	12	17	23	41	5,9

Šaltinis: Lietuvos statistikos departamentas, 2008.

Gilėjanti pajamų diferenciacija visuomenėje kelia socialinę įtampą, kadangi, kylant bendram gyvenimo lygiui, atskirų visuomenės grupių padėtis negerėja, nes skurdesnių visuomenės grupių pajamų augimas atsilieka nuo turtingesnio sluoksnio pajamų augimo.

Remiantis *Eurostat* rekomendacijomis, vertinant gyventojų gerovę tikslinga analizuoti ir vartojimo išlaidų pasiskirstymą atskirose visuomenės grupėse (deciliuose). Duomenys apie pajamų nelygybę ir vartojimo išlaidų netolygų pasiskirstymą yra labai svarbūs vertinant skurdą, nes bendras išteklių pasiskirstymas šalyje lemia ir skurdo lygį. Paprastai šalyse, kuriose nelygė didelė, skurdas yra didesnis.

Lietuvos gyventojų vartojimo išlaidų dydžiai kraštutiniuose deciliuose 2008–2011 m. skyrėsi net apie 8 kartus (2007 m. – 9,3 karto). Palyginti su 2007 m., šis skirtumas sumažėjo (2007 m. vartojimo išlaidos skyrėsi 9,3 karto, 2006 m. – 8,9 karto). Išlaidos maistui skyrėsi 3 kartus, nors namų ūkiai, vartojimui išleidę mažiausiai, maistui skyrė 55 proc. visų vartojimo išlaidų, o vartojimui išleidę daugiausia – 22 proc. Ypač dideli skirtumai poilsio ir kultūros, būsto apstatymo, drabužių ir avalynės įsigijimo srityse (15 pav.).

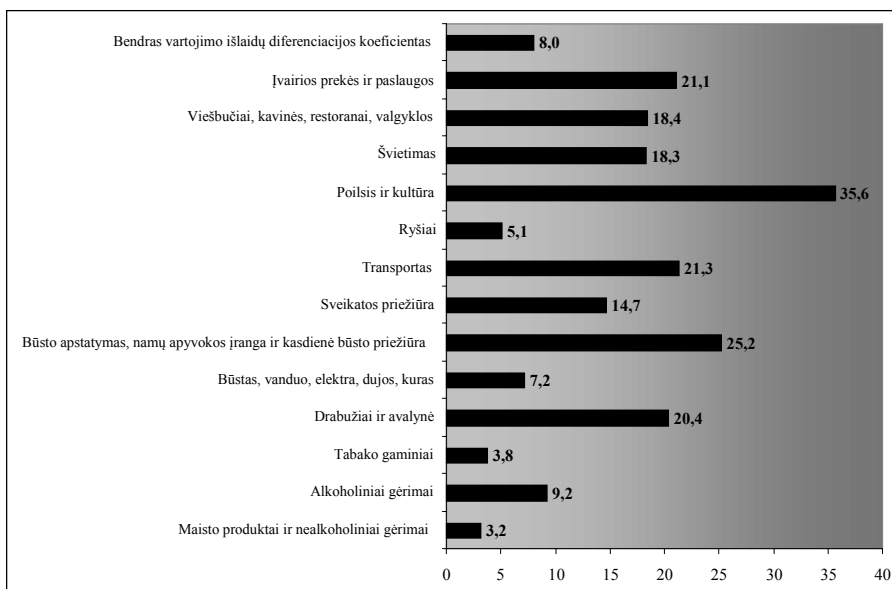

15 pav. Lietuvos gyventojų vartojimo išlaidų diferenciacijos koeficientai (pagal decilines grupes) 2008 m.

Remiantis vartojimo išlaidų pasiskirstymo tendencijomis, reikia konstatuoti, kad gyventojai, patenkantys į pirmuosius du decilius, visas savo pajamas sunaudoja einamajam vartojimui, būtiniausioms reikmėms (atitinkamai 48,1 ir 55,2 proc. išlaidų skiriama maistui) ir, deja, dėl ribotų pajamų mažiausiai dėmesio gali skirti poilsiui ir kultūrai, namų apyvokos įrangai, būsto apstatymui, švietimui, sveikatos priežiūrai, nuo ko labiausiai priklauso žmogaus gyvenimo kokybė. Pažymėtini skirtumai ne tik tarp kraštutinių (I ir X) decilių, bet ir tarp IX ir X decilių, kurie transporto, poilsio ir kultūros, būsto reikmių, išlaidų viešbučiams, restoranams, kavinėms grupėse siekia 2 ir net 3 kartus. Toks atotrūkis tarp gretimų decilinių grupių rodo, kad netgi tame pačiame kvintilyje, kuriam tenka 41 proc. bendrų gyventojų pajamų, pastebima ryški turtinė diferenciacija.

Apibendrinant galima teigti, kad didelis atotrūkis tarp gretimų dešimčių rodo ne tik netolygų šalių gyventojų turčinį pasiskirstymą, bet ir bendrą šalyje vykdomos *ekonominės politikos neefektyvumą, netolygų išteklių pasiskirstymą, nevienodų sąlygų verslui sudarymą ir kitas diskriminacines aplinkybes*. O netolygus dabartinės kartos turto ir pajamų pasiskirstymas lemia nelygias galimybes ir būsimums kartoms. *Lietuvos gyventojų pajamos (ypač sunkmečio sąlygomis) savo dydžiu gerokai atsilieka nuo ES vidurkio ir nesukuria norimos visuomenės gerovės ir gyvenimo kokybės* – didžioji dalis pajamų vis dar išleidžiama būtiniausioms reikmės užtikrinti, o ne sveikai mitybai, švariai aplinkai, turiningam ir visaverčiam gyvenimui kurti.

Taikant antroje darbo dalyje išdėstytą metodiką, aptarti statistiniai rodikliai buvo integruoti į tris subindeksus, apibūdinančius gyventojų gyvenimo lygį, gyvenimo sąlygas ir socialinę nelygybę, o šie – į bendrą materialinės gerovės indeksą. Subindeksai apskaičiuoti remiantis 2008–2011 m. *Eurostat* pateikiama statistika visoms ES šalims narėms, ir juos lyginant ES kontekste, gauti šie rezultatai:

1. pagal gyvenimo lygio subindeksą Lietuvos gyventojai užima 24-ą vietą tarp ES šalių;
2. pagal gyvenimo sąlygų subindeksą – 21-ąją vietą;
3. pagal diferenciacijos subindeksą atsiduria paskutinėje vietoje ES;
4. pagal bendrą materialinės gerovės indeksą Lietuva užima 24-ą poziciją tarp ES šalių.

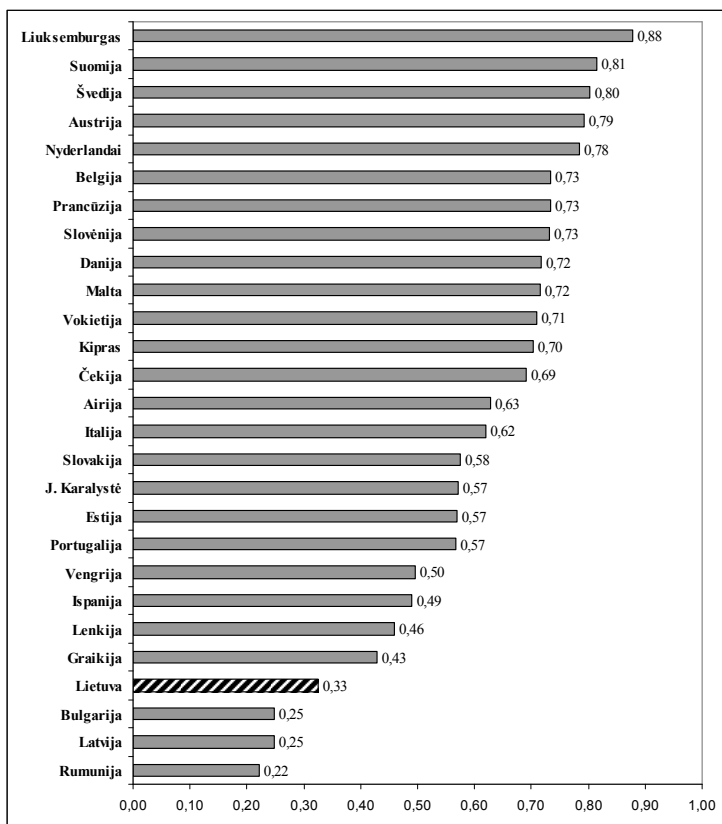

16 pav. Materialinės gerovės indeksas ES šalyse 2011 m.

Šaltinis: sudaryta autorės pagal objektyvaus vertinimo metodiką, naudojant *Eurostat* duomenis.

Gyvenamoji aplinka. Žmogaus organizmą veikia įvairūs kenksmingi veiksniai: oro ir vandens tarša, netinkamas apšvietimas ir ventiliacija, triukšmas dėl nepakankamos garso izoliacijos. Todėl autorės siūlomas *aplinkos kokybės indeksas* apima esminius aplinkosauginius ir poveikį gyvenimo kokybei turinčius rodiklius: oro, vandens kokybę, atliekų tvarkymą ir aplinkos triukšmingumą.

50 lentelė. Aplinkos kokybę apibūdinantys rodikliai Lietuvoje 2000–2011 m.

Rodiklio apibrėžimas	2000	2001	2002	2003	2004	2005	2006	2007	2008	2009	2010	2011
Šiltnamio efektą sukeliančių dujų emisija CO ₂ ekvivalentu (indeksuojami pagal 1990 m.)	39	41	42	42	44	46	47	51	49	40	42	42*
Bendras gėlo vandens kiekis, tenkantis vienam gyventojui, m ³	1019	794	899	961	951	690	611	670	673	720	723*	723*
Komunalinių atliekų kiekis, tenkantis vienam gyventojui, kg	365	377	402	384	367	377	391	401	408	361	381	390*
Atsinaujinančių išteklių energijos dalis bendrame galutiniam energijos suvartojime, proc.	n. d.	n. d.	n. d.	n. d.	17,1	16,9	16,9	16,6	17,9	20	19,7	20*
Gyventojų, namų ūkiuose kenčiančių nuo triukšmo, dalis (proc.)	n. d.	n. d.	n. d.	n. d.	n. d.	19,8	20	18,5	16,6	16,1	14,1	14,6

* Negalutiniai duomenys.

Šaltinis: Eurostat, 2012.

Į atmosferą išmestamų teršalų kiekis yra vienas iš svarbiausių veiksnių, lemiančių oro kokybę. Pagrindinė teršalų emisijos į orą didėjimo priežastis – ekonomikos augimas (BVP didėjimas). Nuo 2005 iki 2008 m. Lietuvoje pramonės, energetikos, transporto sektoriuose pasitebimas teršalų emisijos į orą nežymus augimas. Nors 2008 m. prasidėjus ekonomikos krizei Lietuvoje BVP staigiai krito, tačiau teršalų emisija į orą vis dar nežymiai augo. Ir nors oro kokybė pablogėjo, ji leistinos ribos neviršijo ir Lietuvos oro užterštumas palyginti su kitomis ES šalimis nėra didelis.

Reikia pripažinti, kad Lietuva tarp ES šalių pasižymi pakankamai gerais gyvenamąją aplinką apibūdinančiais rodikliais: 2005–2008 m. Lietuva į atmosferą išmetamų šiltnamio efektą sukeliančių dujų kiekį mažino dvigubai sparčiau negu mažėjo ES vidurkis ir sumažino jį 31 proc., pagal bendrą gėlo vandens kiekį, tenkantį 1 gyventojui, taip pat įeina į pirmaujančiųjų penketuką. Triukšmingumo lygis Lietuvoje taip pat nepasižymi kenksmingą poveikį turinčiais rodikliais – gyventojų, namų ūkiuose kenčiančių nuo triukšmo, dalis sudaro 14–16 proc., tuo tarpu kai Rumunijoje, Graikijoje, Kipre, Maltoje, Nyderlanduose, Vokietijoje nuo triukšmo kenčia apie ketvirtadalis gyventojų. Todėl galima teigti, kad pagal aplinkos kokybės rodiklius Lietuvos gyventojai turi pakankamai geras gyvenimo sąlygas.

Pakankamai aukštą poziciją Lietuva užima ir pagal komunalinių atliekų kiekį, tenkantį 1 gyventojui (2008–2011 m. – 7 vieta tarp ES šalių). Tačiau remiantis gyventojų apklausos duomenimis ir tokiu būdu subjektyviai vertinant gyventojų „tvarkingumą“, t. y. gyventojus, teigiančius,

kad šiukšlės, gulinčios jų kaimynystėje pasitaiko retai (proc. gyventojų), Lietuva atsiduria sąrašo gale – beveik 60 proc. gyventojų pažymi, kad kaimynystėje dažnai pasitaiko netvarkinga aplinka.

Dėl didelės įtakos aplinkos oro kokybei ir klimato kaitai pastaruoju metu ypač dažnai naudojami rodikliai – atsinaujinančių energijos išteklių dalis bendrame pirminės energijos balanse ir biodegalų dalis šalies degalų, skirtų transportui, rinkoje. Pagal atsinaujinančių išteklių energijos dalį bendrame galutiniame energijos suvartojime Lietuva irgi viršija ES vidurkį ir 2008–2011 m. užėmė 8–9 pozicijas.

Empirinio tyrimo metu buvo siekiama nustatyti, ar egzistuoja tiesinis ryšys tarp aplinkos kokybę apibūdinančių rodiklių ir valstybės finansavimo. Nustatytas vidutinio stiprumo ryšys tik tarp valstybės išlaidų aplinkos apsaugai ir atsinaujinančių išteklių energijos vartojimui. Kitų aplinkos kokybės indeksų sudarančių rodiklių ryšys su valstybės finansavimu yra silpnas ir tai yra pagrindžiama bei logiška, nes ne tik valstybės ekonomine politika galima reguliuoti triukšmingumo, gėlo vandens ar oro taršos rodiklius.

51 lentelė. Pirsono koreliacijos koeficientai pagal ES šalių statistinius duomenis, nurodantys ryšį tarp valstybės išlaidų ir aplinkos kokybės būklės

		Valstybės išlaidos aplinkos apsaugai, proc. nuo BVP	Atsinaujinančių išteklių energijos dalis bendrame galutiniame energijos suvartojime	Aplinkos kokybės indeksas
Valstybės išlaidos aplinkos apsaugai, proc. nuo BVP	Pearson Correlation	1	–,504**	–,445*
	Sig. (2-tailed)		,007	,020
	N	27	27	27
Atsinaujinančių išteklių energijos dalis bendrame galutiniame energijos suvartojime	Pearson Correlation	–,504**	1	,547**
	Sig. (2-tailed)	,007		,003
	N	27	27	27
Aplinkos kokybės indeksas	Pearson Correlation	–,445*	,547**	1
	Sig. (2-tailed)	,020	,003	
	N	27	27	27
** Koreliacija statistiškai reikšminga esant $p < 0,01$				
* Koreliacija statistiškai reikšminga esant $p < 0,05$				

Šaltinis: sudaryta autorės, naudojant Eurostat duomenis.

Žinant, kad atsinaujinančių energijos šaltinių naudojimas priklauso nuo valstybinio finansavimo, įvertinus visą atsinaujinančių energijos išteklių naudojimą didinti numatytą ES finansavimą, galima prognozuoti, kad Lietuva gali tapti viena pirmaujančių ES šalių šioje srityje (LR finansų ministerija, 2011).

Taikant antroje darbo dalyje išdėstytą metodiką, minėti statistiniai rodikliai buvo integruoti į vieną – aplinkos kokybės indeksą, apibūdinantį gyvenamosios aplinkos kokybę. Skaičiai – remiantis 2008–2011 m. Eurostat pateikiama statistika, atlikti visoms ES šalims narėms, todėl lyginant visų ES šalių indeksus, galime daryti išvadą, kad aplinkos kokybės būklė šalyje yra geresnė nei vidutiniškai ES: **Lietuvos aplinkos kokybės indeksas viršija ES vidurkį ir užima 2-ą poziciją tarp 27 ES šalių (žr. 17 pav.).**

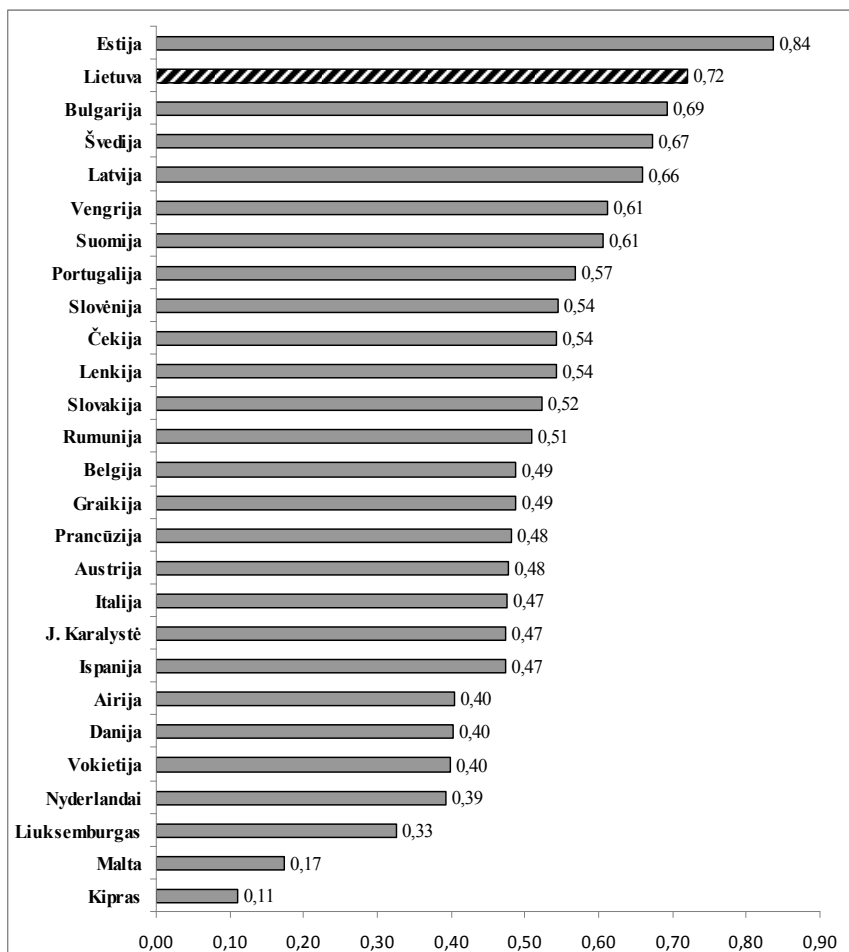

17 pav. Aplinkos kokybės indeksas ES šalyse 2011 m.

Šaltinis: sudaryta autorės pagal objektyvaus vertinimo metodiką, naudojant Eurostat duomenis.

Saugumas. Gyventojų saugumo jausmą galima išskaidyti į keletą aspektų. Pagal reprezentatyvią 15–74 metų amžiaus Lietuvos gyventojų apklausą, 2008 m. balandžio 10–13 d. atliktą Visuomenės nuomonės ir rinkos tyrimų centro „Vilmorus“ (Nusikalstamumo prevencijos Lietuvoje centras, 2008), pagrindiniai Lietuvos gyventojų nesaugumo jausmą didinantys veiksniai pagal prioritetus yra šie: 1) kylančios kainos, infliacija, 2) nusikalstamumas, 3) problemos, atsirandančios susirgus, 4) mažos pensijos, 5) rizika prarasti darbą ir kt. Taigi galima teigti, kad gyventojams svarbiausias yra socialinis ir fizinis saugumas.

Fizinis saugumas. Empirinio tyrimo metu atliekant koreliacinę analizę pagal ES šalių statistinius duomenis, nustatytas stiprus fizinio saugumo indekso ryšys su subjektyviu pasitenkinimo gyvenimu ir laimingumo vertinimu patvirtina H2 hipotezę.

52 lentelė. Subjektyvaus gyvenimo kokybės vertinimo ir objektyvių fizinio saugumo subindekso bei jų sudarančių rodiklių koreliacija

		Pasitenkinimas gyvenimu	Laimingumas	Mirčių atvejų dėl žmogžudystės skaičius, tenkantis 100 tūkst. gyv.	Mirčių atvejų nuo eismo įvykių skaičius, tenkantis 100 tūkst. gyv.	Fizinio saugumo indeksas
Pasitenkinimas gyvenimu	Pearson Correlation	1	,941**	–,361	–,703**	,602**
	Sig. (2-tailed)		,000	,064	,000	,001
	N	27	27	27	27	27
Laimingumas	Pearson Correlation	,941**	1	–,293	–,610**	,511**
	Sig. (2-tailed)	,000		,138	,001	,006
	N	27	27	27	27	27
Mirčių atvejų dėl žmogžudystės skaičius, tenkantis 100 tūkst. gyv.	Pearson Correlation	–,361	–,293	1	,567**	–,882**
	Sig. (2-tailed)	,064	,138		,002	,000
	N	27	27	27	27	27
Mirčių atvejų nuo eismo įvykių skaičius, tenkantis 100 tūkst. gyv.	Pearson Correlation	–,703**	–,610**	,567**	1	–,889**
	Sig. (2-tailed)	,000	,001	,002		,000
	N	27	27	27	27	27
Fizinio saugumo indeksas	Pearson Correlation	,602**	,511**	–,882**	–,889**	1
	Sig. (2-tailed)	,001	,006	,000	,000	
	N	27	27	27	27	27
** Koreliacija statistiškai reikšminga esant $p < 0,01$						
* Koreliacija statistiškai reikšminga esant $p < 0,05$						

Šaltinis: sudaryta autorės, naudojant Eurostat ir EQLS duomenis.

Lyginant Lietuvos fizinio saugumo rodiklius su kitų ES šalių rodikliais, išryškėja ypač didelis atotrūkis ir šio indekso kritiškumas – pagal fizinio saugumo indeksą Lietuva lenkia tik Latviją. Tokią situaciją, visų pirma, lemia mirčių atvejų nuo eismo įvykių skaičius, kuris Lietuvos psichologų G. Chomentausko, D. Pūro, E. Dereškevičiūtės mokslinėse studijose laikomas ne tik neatsakingu, bet ir į savizalą orientuotu elgesiu, t. y. savotiškai prilyginamas polinkiu į savizudybę. Ir nors 2009-2011 metais, palyginti su 2008-aisiais, Lietuvoje eismo įvykių skaičius sumažėjo, bendrame ES šalių kontekste situacija išlieka kritiška.

53 lentelė. Lietuvos gyventojų fizinį saugumą apibūdinantys rodikliai 2000-2011 m.

Rodiklio apibrėžimas	2000	2001	2002	2003	2004	2005	2006	2007	2008	2009	2010	2011
Mirčių atvejų dėl žmogžudystės skaičius, tenkantis 100 tūkst. gyv.	9,7	10,1	7,1	9,4	8,3	8,8	7,3	6,9	7	5,6	5	4,8*
Mirčių atvejų nuo eismo įvykių skaičius, tenkantis 100 tūkst. gyv.	20,9	24	23,1	23,8	24	24,8	25,3	24,5	16,8	12,8	10,4	9,3*

* Negalutiniai duomenys.

Šaltinis: Eurostat, 2012.

Viena pagrindinių gyventojų nesaugumo priežasčių – nusikalstamumas, kuris vis dar išlieka didele socialine problema Lietuvoje. Europos gyventojai nusikalstamumą laiko svarbiausia problema arba antra pagal svarbą po nedarbo (Kiškis, 2008).

Nusikalstamumą apibūdina jo *paplitimas, dinamika ir struktūra*. Nusikalstamumo paplitimas turi du rodiklius – *būklę ir lygį*. Būklę atspindi absoliutus nusikaltimų, padarytų per tam tikrą laikotarpį valstybėje ar atskiram regione, skaičius. Lygį parodo padarytų nusikaltimų ir valstybės gyventojų skaičiaus santykis. Dinamiką atspindi būklės ir lygio pasikeitimas per tam tikrą laiką. Struktūrą galima atskleisti pagal nusikalstamų veikų pavojingumo visuomenei laipsnį. Pagal šį kriterijų skiriami tokie struktūriniai elementai: sunkūs nusikalstamimai, mažiau pavojingi ir nekeliantys didesnio pavojaus visuomenei nusikalstamimai (Bluvšteinas, 1994).

Pastaruosius 30 metų nusikalstamumo lygį Lietuvoje veikė aibė įvairiausių veiksnių: keitėsi įstatymai, kriminalinė politika, nusikaltimų registracijos reikalavimai. Visa tai negalėjo nedaryti poveikio nusikalstamumo lygiui. Ne mažesnę reikšmę turėjo ir įvykę socialiniai ekonominiai procesai: gyvenimo lygio pokyčiai, gyventojų migracija, švietimas ir t. t. Po 1990 m. nusikalstamumo raida tapo visiškai kitokia. Galima teigti, kad iki 1990 m. buvo „socialistinio“ nusikalstamumo, o po 1990 m. prasidėjo kitas – „kapitalistinio“ nusikalstamumo laikotarpis (Justickis, 2001, 2004). Didžiausią dalį sudaro nusikalstamimai nuosavybei (Lietuvoje jie sudaro ~3/4 nusikalstamų veikų), po to seka visuomenės saugumui ir viešajai tvarkai, asmens gyvybei, sveikatai, laisvei ir orumui (Policijos departamentas prie Vidaus reikalų ministerijos, 2007–2012).

Viena svarbiausių nusikalstamumo augimo priežasčių – *bendras visuomenės moralės smukimas*. Be tvirtų moralinio gyvenimo nuostatų ir turiningo dvasinio gyvenimo žmonės pasiduoda ydoms, ir tai sukelia šeimos krizę, depresiją, nusižengimą moralės normoms ir įstatymams ir nusikalstamumą. Dažnai teigiama, jog šių blogybių priežastis yra skurdas, išaugęs nedarbas, būsto stygius. Tačiau skurdas ir materialinis nepriteklus daugiau ar mažiau visada buvo būdingas visuomenės gyvenimui, o didelis moralės nuosmukis būdingas tik šių dienų visuomenei. Susilpnėjęs tikėjimas, visuomenės informavimo priemonių aktyviai propaguojamas amoralus gyvenimo būdas smukdo visuomenės dvasingumą, todėl didėja ir nusikalstamumas.

Kaip vienos svarbiausių paminėtinos ir *ekonominės priežastys*. Gyvenimo patirtis rodo, kad šalyje didėjant nedarbui, lygiagrečiai kyla ir *nusikalstamumas*. Dėl nevienodo išteklių pasiskirstymo ir turtinės diferenciacijos visuomenėje prasideda nusikalstami veiksmai, visų pirma, susiję su nuosavybe. O prasidėjus ekonomikos nuosmukiui ir ieškančių darbo asmenų santykiui su darbingo amžiaus gyventojais dar labiau padidėjus, lygiagrečiai ima didėti ir nusikalstamų veikų skaičius.

Socialinis saugumas. Atliekant koreliacinę analizę pagal ES šalių statistinius duomenis, nustatytas stiprus socialinės apsaugos finansavimo ryšys su subjektyviu pasitenkinimo gyvenimu ir laimingumo vertinimu.

54 lentelė. Subjektyvaus gyvenimo kokybės vertinimo ir objektyvaus socialinio saugumo rodiklio koreliacija

		Pasitenkinimas gyvenimu	Laimingumas	Socialinės apsaugos išlaidos, tenkančios 1 gyv., pagal PGP
Pasitenkinimas gyvenimu	Pearson Correlation	1	,954**	,755**
	Sig. (2-tailed)		,000	,000
	N	27	27	27
Laimingumas	Pearson Correlation	,954**	1	,730**
	Sig. (2-tailed)	,000		,000
	N	27	27	27
Socialinės apsaugos išlaidos, tenkančios 1 gyv., pagal PGP	Pearson Correlation	,755**	,730**	1
	Sig. (2-tailed)	,000	,000	
	N	27	27	27
** Koreliacija statistiškai reikšminga esant $p < 0,01$				
* Koreliacija statistiškai reikšminga esant $p < 0,05$				

Šaltinis: sudaryta autorės, naudojant Eurostat ir EQLS duomenis.

Tačiau Lietuvoje socialinį saugumą apibūdinantis rodiklis – socialinė apsaugos išlaidos, tenkančios 1 gyv., pagal PGP, yra vienas žemiausių tarp ES šalių (lenkiamie tik Latviją, Bulgariją ir Rumuniją), taigi galima daryti išvadą, kad socialinės apsaugos sistemos funkcionavimas Lietuvos gyventojams patikėjimo nekelia ir, socialinį saugumą laikant svarbia gyvenimo kokybės sritimi, visuomenės gerovė tokiu būdu nėra užtikrinama (tolesniuose darbo skyriuose socialinis saugumas bus analizuojamas kaip kritinė gyvenimo kokybės sritis).

55 lentelė. Lietuvos gyventojų socialinį saugumą apibūdinantys rodikliai 2000–2011 m.

Rodiklio apibrėžimas	2000	2001	2002	2003	2004	2005	2006	2007	2008	2009	2010	2011
Socialinės apsaugos išlaidos, tenkančios 1 gyv., pagal PGP	1183	1212	1272	1379	1468	1578	1750	2134	2465	2719	2684	2670*

* Negalutiniai duomenys.

Šaltinis: Eurostat, 2012.

Teisinis saugumas. Atliekant koreliacinę analizę pagal ES šalių statistinius duomenis, taip pat nustatytas stiprus ryšys tarp subjektyvaus pasitenkinimo gyvenimu ir laimingumo bei patikėjimo teisės saugos institucijomis vertinimo. Todėl galima teigti, kad teisinis saugumas visuomenei yra reikšmingas ne tik kaip vienas iš saugumo aspektų, bet ir kaip vienas iš gyvenimo kokybės rodiklių.

56 lentelė. Subjektyvaus gyvenimo kokybės vertinimo ir objektyvaus teisinio saugumo rodiklio koreliacija

		Pasitenkinimas gyvenimu	Laimingumas	Pasitikėjimas teisėsaugos institucijomis
Pasitenkinimas gyvenimu	Pearson Correlation	1	,954**	,817**
	Sig. (2-tailed)		,000	,000
	N	27	27	27
Laimingumas	Pearson Correlation	,954**	1	,830**
	Sig. (2-tailed)	,000		,000
	N	27	27	27
Pasitikėjimas teisėsaugos institucijomis	Pearson Correlation	,817**	,830**	1
	Sig. (2-tailed)	,000	,000	
	N	27	27	27
** Koreliacija statistiškai reikšminga esant $p < 0,01$				
* Koreliacija statistiškai reikšminga esant $p < 0,05$				

Šaltinis: sudaryta autorės, naudojant *Eurostat* ir *EQLS* duomenis.

Lietuvos situacija pagal šį rodiklį labai panaši kaip ir socialinio saugumo atveju – pagal šį rodiklį 2011 m. lenkiame tik Bulgariją, Rumuniją ir Graikiją. Deja, dėl rodiklio naujumo (pagal visuomenės nuomonę pasitikėjimas teisine sistema, teisėsaugos institucijomis ES mastu pradėtas vertinti tik antrojo ir trečiojo EQLS tyrimų metu), nėra galimybės pateikti jo pokyčių tendencijų per pastaruosius metus.

Atlikus skaičiavimus, remiantis 2008–2011 m. *Eurostat* pateikiama statistika, ir palyginus fizinio, socialinio ir teisinio saugumo subindeksus bei bendrą visuomenės saugumo indeksą su kitomis ES šalimis, daroma išvada, kad:

1. **pagal fizinį saugumą**, Lietuvos gyventojai nėra itin saugioje aplinkoje dėl galimos grėsmės jų gyvybei – **Lietuva užima tik 26-ą poziciją tarp ES šalių;**
2. **pagal socialinį saugumą**, kuris įvertina šalies socialinės apsaugos sistemos veikimą, Lietuva vėlgi atsiduria sąrašo apačioje, t.y. **užima tik 24-ą poziciją tarp visų ES šalių;**
3. **pagal teisinį saugumą**, kuris įvertina šalies gyventojų pasitikėjimą teisėsaugos sistema, **Lietuva taip pat užima tik 24-ą poziciją tarp visų ES šalių;**
4. **pagal bendrą visuomenės saugumo indeksą – priešpaskutinėje vietoje tarp ES šalių.**

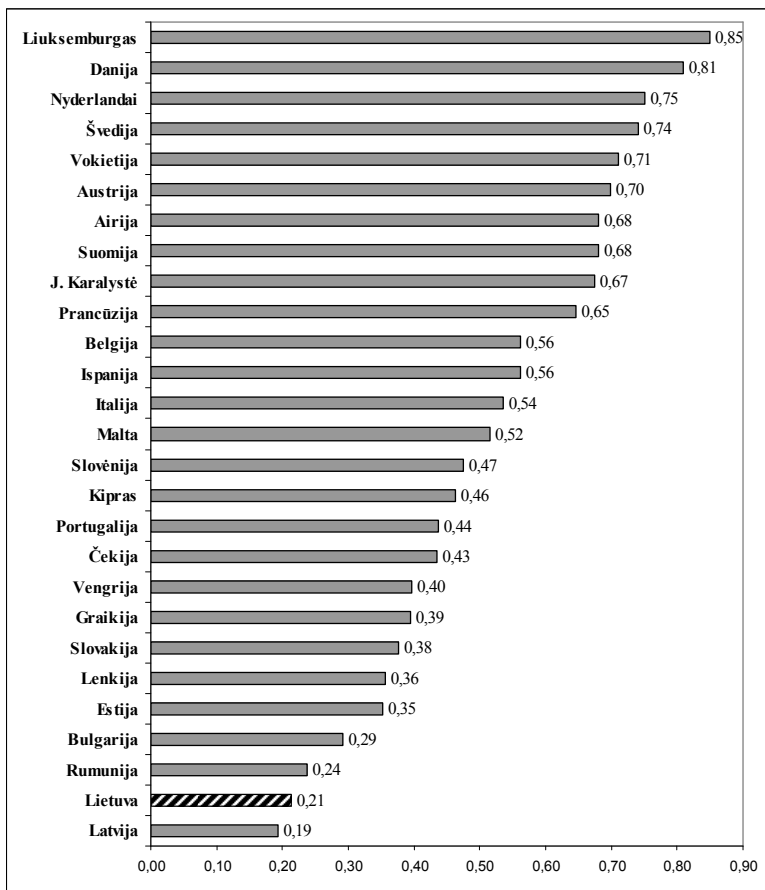

18 pav. Visuomenės saugumo indeksas ES šalyse 2011 m.

Šaltinis: sudaryta autorės pagal objektyvaus vertinimo metodiką, naudojant Eurostat duomenis.

Profesinė veikla. Gyventojų savirealizaciją darbe ir profesinės veiklos kokybę įvertinti pagal statistinius duomenis ir išreikšti kiekybiniais rodikliais nėra paprasta, todėl siūlomas indeksas labai priklauso nuo galimų surinkti duomenų ir tyrėjo parinktų rodiklių.

Kaip vieną iš rodiklių analizuojant vidutinį per savaitę dirbtų val. skaičių (dirbant visą d. d.), t. y. teisiškai reglamentuotą statistinį vidutinį darbo valandų per savaitę skaičių galima įvertinti gyventojų tam tikroje šalyje užimtumą ir laikoma, kad mažesnis dirbtų valandų skaičius atspindi aukštesnę gyvenimo kokybę. Pagal šį rodiklį Lietuva su vidutine 40,1 val. per savaitę reikšme atsiduria net trečioje vietoje tarp ES šalių (po Danijos (38,8 val.) – pirmoje vietoje ir Airijos bei Liuksemburgo (40 val.) – antroje). Tačiau dėl dažnai neapskaitomo viršvalandinio darbo Lietuvos darbovietėse autorė linkusi teigti, kad šis rodiklis neatspindi realios situacijos ir vidutinis per savaitę dirbtų val. skaičius yra didesnis, ypač žinant, kad Lietuva pasižymi dideliu gyventojų, dirbančių papildomą darbą, skaičiumi, tenkančiu 100 tūkst. gyv. (penktoje vietoje

tarp ES šalių). Lyginant su kitomis Vakarų Europos šalimis, mes visgi dirbame ilgesnę darbo savaitę, nes pažangesnėse Europos valstybėse kolektyvinėmis sutartimis darbo valandų skaičius gali būti mažinamas iki 38 valandų per savaitę.

Tačiau Lietuvos dirbančiųjų problema yra ta, kad norint gauti didesnę atlyginimą, ilginamas jų darbo laikas, o ne apmokėjimo tarifas. Pasak B. Gruževskio, remiantis darbo rinkos teorijos prielaidomis, darbo laiko trukmės ilginimas yra pati neefektyviausia priemonė, siekiant didinti darbo ar gamybos našumą.

Pagal kitą šio profesinio aktyvumo indekso rodiklį, parodantį registruotų nelaimingų atvejų darbe dažnumą – nelaimingų atsitikimų darbe indeksą, tenkantį 100 tūkst. dirbančiųjų, Lietuva, deja nepralenkia tik Slovėnijos **ir yra vienoje prasčiausių pozicijų (26-oje vietoje tarp ES šalių)**. Tačiau dėl neperiodiško šio rodiklio skaičiavimo ir fragmentiškai pateikiamų duomenų būtų netikslu vertinti šio rodiklio tendencijas, todėl tikėtina, kad situacija Lietuvoje šiuo metu nėra tokia kritiška.

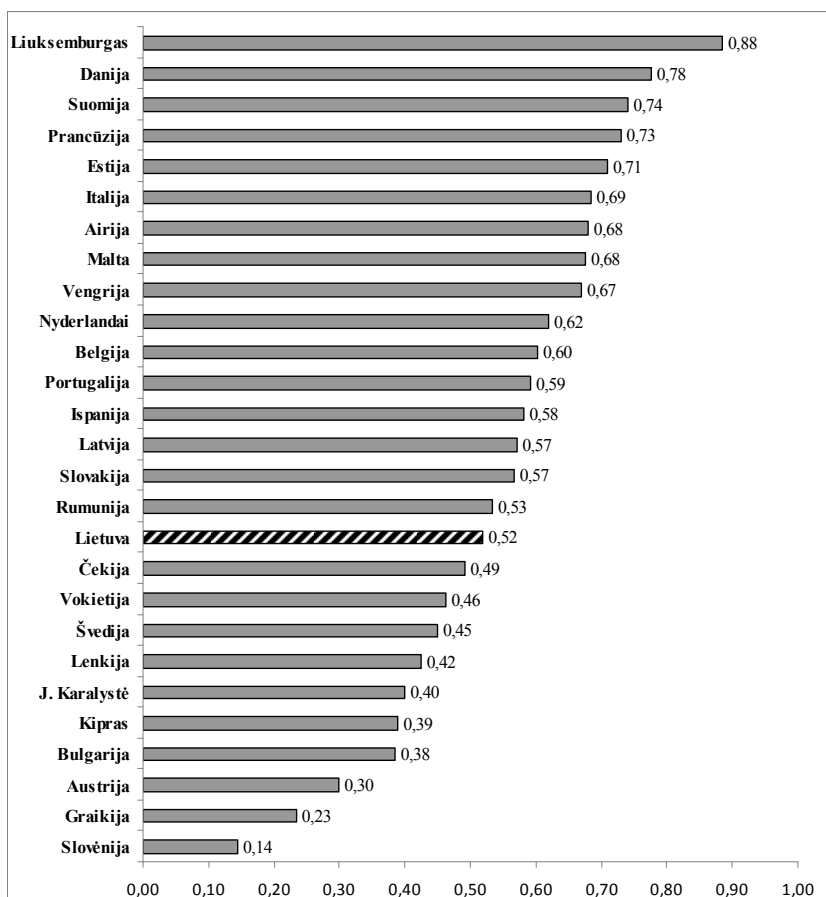

19 pav. Profesinio aktyvumo indeksas ES šalyse 2011 m.

Šaltinis: sudaryta autorės pagal objektyvaus vertinimo metodiką, naudojant Eurostat duomenis.

Atlikus skaičiavimus, remiantis 2008–2011 m. *Eurostat* pateikiama statistika, ir palyginus profesinio aktyvumo indeksą su kitomis ES šalimis, galima teigti, kad **Lietuva 2008–2011 m. yra kiek žemesnėje pozicijoje nei ES vidurkis (17 vietoje)**. Tačiau dėl rodiklių laiko eilučių trumpumo nėra galimybės pateikti pagrįstų išvadų apie rodiklių kaitos tendencijas ilgesniu laikotarpiu.

Laisvalaikis, poilsis. Stiprus koreliacinis laisvalaikio praleidimo ir poilsio ryšys su gyvenotojų laimingumo jausmu ir pasitenkinimu gyvenimu liudija apie jo reikšmingumą gyvenimo kokybei ir pagrindžia H2 hipotezę. 57 lentelėje pateikti rezultatai leidžia teigti, kad pasitenkinimas gyvenimu koreliuoja su galimybe aktyviai leisti laisvalaikį arba save realizuoti profesinėje veikloje, dirbant papildomą darbą. Lietuva, kaip jau buvo minėta, pagal papildomą darbą dirbančių gyventojų skaičių yra viena iš ES šalių lyderių (100 tūkst. gyv. tenka 2,38 dirbantieji, tuo tarpu pagal šį rodiklį pirmaujančioje Švedijoje – 4,16, o paskutinėje vietą užimančioje Bulgarijoje – 0,15 dirbančiųjų / 100 tūkst. gyv.). Tačiau šioje metodikoje, laisvalaikį ir galimybes pailsėti laikant turtingumu požymiu, laikoma, kad geresnė situacija šalyje, kurioje gyventojai turi daugiau laisvo laiko (jei tai nėra priverstinis laisvas laikas dėl darbo netekimo).

57 lentelė. Subjektyvaus gyvenimo kokybės vertinimo ir objektyvių darbo ir poilsio pusiausvyros indekso bei jų sudarančių rodiklių koreliacija

		Pasitenkinimas gyvenimu	Laimingumas	Gyventojų, reguliariai aktyviai leidžiančių laisvalaikį (sportuojant, lankant koncertus, kiną ir kt.), proc.	Gyventojų, dirbančių papildomą darbą, skaičius, tenkantis 100 tūkst. gyv.	Darbo ir poilsio pusiausvyros indeksas
Pasitenkinimas gyvenimu	Pearson Correlation	1	,954**	,747**	,550**	,209
	Sig. (2-tailed)		,000	,000	,003	,296
	N	27	27	27	27	27
Laimingumas	Pearson Correlation	,954**	1	,759**	,459*	,293
	Sig. (2-tailed)	,000		,000	,016	,137
	N	27	27	27	27	27
Gyventojų, reguliariai aktyviai leidžiančių laisvalaikį (sportuojant, lankant koncertus, kiną ir kt.), proc.	Pearson Correlation	,747**	,759**	1	,293	,635**
	Sig. (2-tailed)	,000	,000		,138	,000
	N	27	27	27	27	27
Gyventojų, dirbančių papildomą darbą, skaičius, tenkantis 100 tūkst. gyv.	Pearson Correlation	,550**	,459*	,293	1	-,552**
	Sig. (2-tailed)	,003	,016	,138		,003
	N	27	27	27	27	27
Darbo ir poilsio pusiausvyros indeksas	Pearson Correlation	,209	,293	,635**	-,552**	1
	Sig. (2-tailed)	,296	,137	,000	,003	
	N	27	27	27	27	27
** Koreliacija statistiškai reikšminga esant $p < 0,01$						
* Koreliacija statistiškai reikšminga esant $p < 0,05$						

Šaltinis: sudaryta autorės, naudojant *Eurostat* ir *EQLS* duomenis.

Kadangi poilsis, laisvalaikio praleidimo būdai, galimybės išvykti atostogauti priklauso ne tik nuo laisvo laiko turėjimo, bet ir nuo gyventojų materialinės būklės, tikslinga paanalizuoti, ar egzistuoja koreliaciniai ryšiai tarp materialinės gerovės subindeksų, apibūdinančių gyventojų gyvenimo lygį bei sąlygas ir gyventojų, galinčių sau leisti aktyvaus laisvalaikio leidimo būdus, dalimi.

58 lentelė. Materialinės gerovės subindeksų ir darbo ir poilsio pusiausvyros indekso bei jį sudarančių rodiklių koreliacija

		Gyvenimo lygio subindeksas	Diferenciacijos subindeksas	Gyvenimo sąlygų subindeksas	Gyventojų, reguliariai aktyviai leidžiančių laisvalaikį (sportuojant, lankant koncertus, kiną ir kt.), proc.
Gyvenimo lygio subindeksas	Pearson Correlation	1	,626**	,836**	,660**
	Sig. (2-tailed)		,000	,000	,000
	N	27	27	27	27
Diferenciacijos subindeksas	Pearson Correlation	,626**	1	,431*	,454*
	Sig. (2-tailed)	,000		,025	,017
	N	27	27	27	27
Gyvenimo sąlygų subindeksas	Pearson Correlation	,836**	,431*	1	,782**
	Sig. (2-tailed)	,000	,025		,000
	N	27	27	27	27
Gyventojų, reguliariai aktyviai leidžiančių laisvalaikį (sportuojant, lankant koncertus, kiną ir kt.), proc.	Pearson Correlation	,660**	,454*	,782**	1
	Sig. (2-tailed)	,000	,017	,000	
	N	27	27	27	27
** Koreliacija statistiškai reikšminga esant $p < 0,01$					
* Koreliacija statistiškai reikšminga esant $p < 0,05$					

Šaltinis: sudaryta autorės, naudojant Eurostat duomenis.

58 lentelėje pateikti skaičiavimų rezultatai įrodo, kad egzistuoja vidutinio stiprumo ir stiprūs ryšiai tarp įvardintų subindeksų ir aktyvų laisvalaikį apibūdinančio rodiklio. Lietuvoje vos trečdalis gyventojų reguliariai aktyviai leidžia laisvalaikį sportuojant, lankant koncertus, kiną ar kitus kultūrinius renginius. Pagal šį rodiklį nuo mūsų atsilieka tik Vengrija, Bulgarija ir Rumunija. Nustačius laisvalaikio leidimo būdų priklausomybę nuo materialinės padėties, galima teigti, kad įvairesni laisvalaikio leidimo būdai likusiems dviems trečdaliams Lietuvos gyventojų tebėra neprioritetinis arba prabangos dalykas, arba atspindi gyventojų pasyvumą ir leidžia manyti, kad jie renkasi paprastesnes laisvo laiko leidimo formas, tokias kaip sėdėjimas prie televizoriaus ar kompiuterio, vaikščiojimas po parduotuves.

Taikant antroje darbo dalyje išdėstytą metodiką, minėti du rodikliai buvo integruoti į vieną – darbo ir poilsio pusiausvyros indeksą, apibūdinantį gyventojų galimybes derinti profesinę veiklą ir poilsį ir kokybiškai, pagal savo norus ir pasirinkimą, leisti laisvą laiką. Skaičiavimai, remiantis 2008–2011 m. Eurostat pateikiama statistika, atlikti visoms ES šalims narėms, todėl lyginant visų ES šalių indeksus, galime daryti išvadą, kad Lietuvos gyventojai dėl didesnio užimtumo (papildomo darbo) negali kokybiškai pailsėti, dėl žemesnio gyvenimo lygio ar nuovar-

gio nelinkę pasirinkti įvairesnių laisvalaikio praleidimo formų, taigi Lietuvos gyventojų darbo ir poilsio santykis pastaruoju metu (2008–2011 m.) yra blogesnėje situacijoje nei daugelyje ES šalių – Lietuva užima tik 26-ą poziciją tarp 27 ES šalių (žr. 20 pav.). Tačiau dėl rodiklių laiko eilučių trumpumo nėra galimybės pateikti pagrįstų išvadų apie rodiklių kaitos tendencijas ilgesniu laikotarpiu.

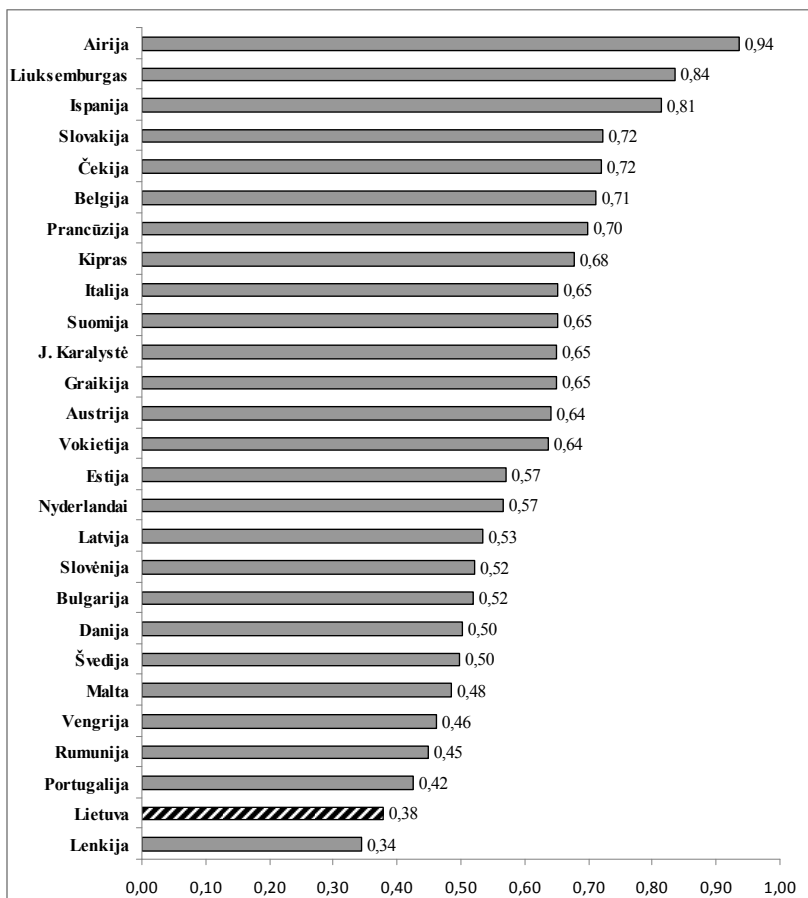

20 pav. Darbo ir poilsio pusiausvyros indeksas ES šalyse 2011 m.

Šaltinis: sudaryta autorės pagal objektyvaus vertinimo metodiką, naudojant Eurostat duomenis.

Infrastruktūros išvystymas. Nustatant gyvenimo kokybės sričių reikšmingumą, tiek visuomenė, tiek ekspertai išreiškė pakankamai skirtingas pozicijas dėl šios srities įtakos bendrai gyvenimo kokybei. Todėl empirinio tyrimo metu buvo patikrinta, ar egzistuoja priklausomybė tarp infrastruktūros ir technologijų išvystymo ir gyventojų pasitenkinimo gyvenimu bei laimingumo ir nustatytas vidutinio stiprumo koreliacinis ryšys (koreliacijos koeficientai – 0,569; 0,528; 0,666; 0,630), todėl galima teigti, kad infrastruktūros, el. paslaugų, technologinės pažangos poveikis gyvenimo kokybei yra tikrai žymus ir reikšmingas.

Analizuojant infrastruktūros ir technologijų išvystymo priklausomybę nuo išorės veiksnių, vidutinio stiprumo ir stiprūs koreliaciniai ryšiai fiksuojami su gyvenimo lygio ir gyvenimo sąlygų subindeksais.

59 lentelė. Materialinės gerovės subindeksų ir infrastruktūros ir technologijų išvystymo subindeksų koreliacija

		Gyvenimo lygio subindeksas	Gyvenimo sąlygų subindeksas	Infras-truktūros išvystymo indeksas	Informacinių technologijų ir el. paslaugų išvystymo indeksas
Gyvenimo lygio subindeksas	Pearson Correlation	1	,836**	,501**	,708**
	Sig. (2-tailed)		,000	,008	,000
	N	27	27	27	27
Gyvenimo sąlygų subindeksas	Pearson Correlation	,836**	1	,411*	,770**
	Sig. (2-tailed)	,000		,033	,000
	N	27	27	27	27
Infrastruktūros išvystymo subindeksas	Pearson Correlation	,501**	,411*	1	,408*
	Sig. (2-tailed)	,008	,033		,035
	N	27	27	27	27
Informacinių technologijų ir el. paslaugų išvystymo subindeksas	Pearson Correlation	,708**	,770**	,408*	1
	Sig. (2-tailed)	,000	,000	,035	
	N	27	27	27	27
** Koreliacija statistškai reikšminga esant $p < 0,01$					
* Koreliacija statistškai reikšminga esant $p < 0,05$					

Šaltinis: sudaryta autorės, naudojant Eurostat duomenis.

Nors Lietuvoje pastaruoju metu vykdoma nemažai įvairių infrastruktūros projektų, dėl statistinių duomenų trūkumo ar fragmentiško įgyvendintų projektų efektyvumo vertinimo nėra galimybės visapusiškai įvertinti šalies infrastruktūros išvystymą, t. y. koks informacijos technologijų ir telekomunikacijų tinklų išvystymo lygis, kokia automagistralių, magistralinių ir regioninių kelių būklė, gatvių, kelio ženklų apšvietimas, kiek užtikrinta tinkama tiltų, viadukų, perėjų, tunelių, estakadų būklė. Todėl subindeksas skaičiuojamas tik pagal viešojo transporto prieinamumo vertinimą (apklausos būdu skaičiuojama gyventojų dalis, kuriai transportas labai lengvai prieinamas) ir dėl šio rodiklio naujumo ir laiko eilutės trumpumo nesuteikia galimybės daryti pagrįstas išvadas apie infrastruktūros plėtros tendencijas ilgesniu laikotarpiu. Galima tik palyginti Lietuvos situaciją su kitomis ES šalimis – viešojo transporto prieinamumą kaip lengvai prieinamą Lietuvoje vertina vos 16,1 proc. gyventojų ir tai yra pats žemiausias rodiklis tarp ES šalių (aukščiausias įvertinimas – Danijoje, kur 75,1 proc. gyventojų palankiai vertina viešojo transporto teikiamas galimybes).

60 lentelė. Informacijos technologijų ir el. paslaugų išvystymą apibūdinantys rodikliai Lietuvoje 2000–2011 m.

Rodiklio apibrėžimas	2000	2001	2002	2003	2004	2005	2006	2007	2008	2009	2010	2011
Namų ūkių, turinčių plačiajuostį internetą, proc.	n.d.	n.d.	n.d.	2	4	12	19	34	43	50	54	57
E-valdžios prieinamumas, proc.	n.d.	n.d.	n.d.	n.d.	40	n.d.	42,5	36,7	n.d.	61,7	71,7	73*
Mobiliųjų telefonų abonentų skaičius, tenkantis 100 gyv.	14	29	47	61	89	127	139	145	149	148	153*	154*

* Negalutiniai duomenys.

Šaltiniai: Eurostat, Ryšių reguliavimo tarnyba, 2012.

Informacijos technologijų ir el. paslaugų plėtros srityje pastaruju metu kasmet stebimi teigiami pokyčiai šalyje: ypač auga kompiuterių ir interneto prieigos skaičius namų ūkiuose. Lietuvos statistikos departamento duomenimis, asmeninius kompiuterius turinčių namų ūkių dalis per metus padidėja apie 6 proc., namuose turinčių interneto prieigą – 7 proc. 2011 m. internetu naudojo 64 proc. 16-74 metų amžiaus gyventojų.

Suprantama, apsirūpinimas kompiuteriais, mobiliaisiais telefonais, interneto naudojimas tiesiogiai priklauso nuo namų ūkio pajamų, ką ir įrodo informacinių technologijų ir el. paslaugų išvystymo subindekso priklausomybė nuo gyvenimo lygio subindekso. Iš namų ūkių, kurių mėnesinės piniginės pajamos viršijo 3000 Lt, asmeninį kompiuterį turėjo 94 proc., interneto prieigą – 91 proc. namų ūkių.

Informacijos technologijų ir el. paslaugų išvystymo subindeksą sudarantys rodikliai (namų ūkių, turinčių plačiajuostį internetą, proc.; e-valdžios prieinamumas, proc.; mobiliųjų telefonų abonentų skaičius, tenkantis 100 gyv.) yra valstybės ekonominės politikos pasekmė ir šių rodiklių ryški pažanga (kai kurie rodikliai nuo 2007 m. iki 2011 m. šoktelėjo net 30–95 proc.) atspindi valstybės prioritetų teikimą, investuojant į technologijas, vystant el. viešąsias paslaugas ir sudarant sąlygas prieigai prie jų, suteikiant gyventojams platesnes galimybes naudotis informacinėmis technologijomis, tačiau tyrimo metu tiesinis koreliacinis ryšys tarp valstybės asignavimų investicijoms ir minėtų rodiklių neužfiksuotas.

Taikant antroje darbo dalyje išdėstytą metodiką, minėti du subindeksai buvo integruoti į vieną – *infrastruktūros ir technologijų išvystymo indeksą*. Skaičiavimai, remiantis 2008–2011 m. Eurostat pateikiama statistika, atlikti visoms ES šalims narėms, todėl lyginant visų ES šalių indeksus, galime daryti išvadą, kad **Lietuva pastaruju metu (2008–2011 m.) nesiekia ES šalių vidurkio ir užima 24-ą poziciją tarp 27 ES šalių** (žr. 21 pav.).

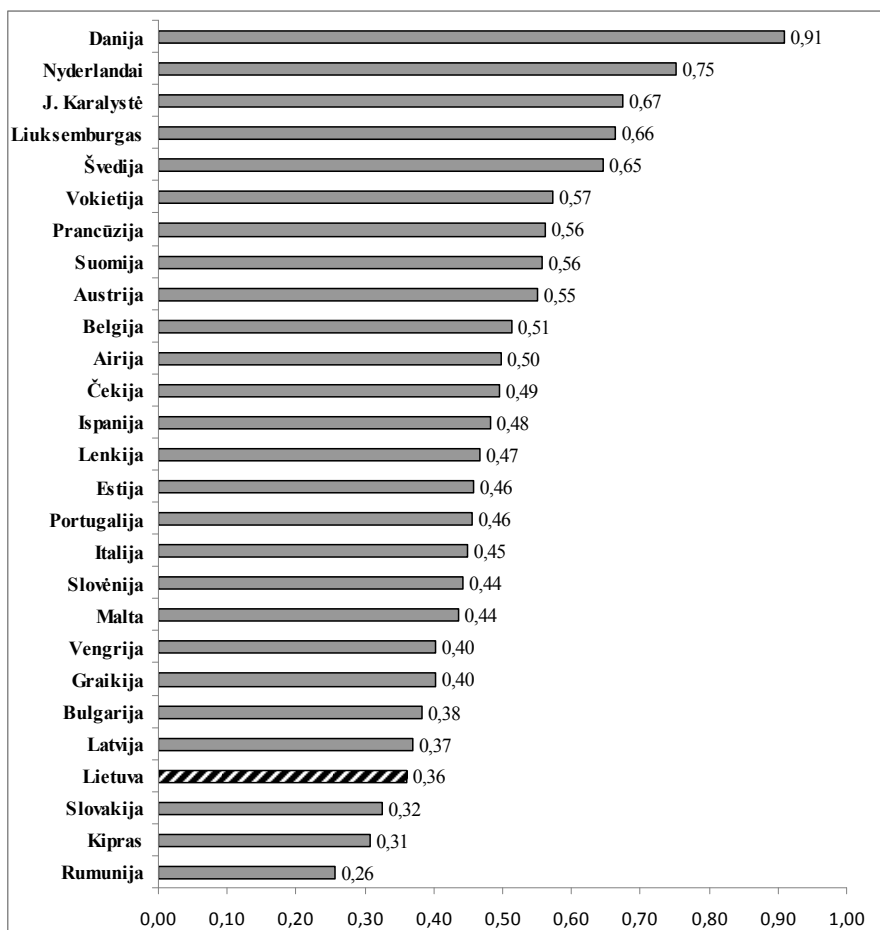

21 pav. Infrastruktūros ir technologijų išsvystymo indeksas ES šalyse 2011 m.
Šaltinis: sudaryta autorės pagal objektyvaus vertinimo metodiką, naudojant Eurostat duomenis.

3.1.3. Gyventojų išsilavinimo, mokslo, kultūros rodiklių pokyčiai

Švietimas, mokslas. Per 20 nepriklausomybės metų Lietuvoje įvykdyta nemažai pertvarkų švietimo ir mokslo sistemoje. Bene didžiausias pasiekimas yra tai, kad gerokai padidėjo studentų skaičius. Per pastaruosius 5–6 metus universitetų ir kolegijų studentų padaugėjo dvigubai. Net 70 proc. abiturientų šiandien renkasi studijas aukštojoje mokykloje.

61 lentelė. Lietuvos gyventojų išsilavinimą ir mokslą apibūdinantys rodikliai 2000-2011 m.

Rodiklio apibrėžimas	2000	2001	2002	2003	2004	2005	2006	2007	2008	2009	2010	2011
Gyventojų su aukštuoju išsilavinimu proc. 30–34 m. amžiaus grupėje	42,6	21,2	23,4	25,2	31,1	37,9	39,4	38	39,9	40,6	43,8	45,4
Gyventojų su viduriniu išsilavinimu proc. 25–64 m. amžiaus grupėje	84,2	84,2	84,9	86,1	86,6	87,6	88,3	88,9	90,6	91,3	92	92,9
Besimokančių visą gyvenimą proc.	2,8	3,5	3	3,8	5,9	6	4,9	5,3	4,9	4,5	4	5,9
Aukštųjų technologijų srities patentai, tenkantys 1 mln. gyv.	0,58	0,40	0,1	0,48	0,45	0,38	0,88	0,98	1,15	0,6	0,5*	0,6*

* Negalutiniai duomenys.

Šaltinis: Eurostat, 2012.

Lietuvoje studentų (ypač kolegijų) skaičius auga labai sparčiai. Pagal studentų skaičių 1 tūkst. gyventojų Lietuva pralenkė net JAV: čia 1 tūkst. gyventojų tenka 54 studentai, Japonijoje – 31, o Lietuvoje – net apie 60 (Lietuvos statistikos departamentas, 2011). Deja, Lietuvoje vienam studentui valstybė skiria itin mažai lėšų (apie 5820 Lt).

Taigi pagal gyventojų išsilavinimo rodiklius lietuviai – vieni labiausiai išsilavinusių žmonių Vidurio ir Rytų Europoje, didžiausias aukštąsias mokyklas baigiančių asmenų skaičius. 22 universitetuose ir 28 kolegijose studijuoja 205 tūkst. studentų, dirba daugiau nei 60,5 tūkst. pedagogų, veikia 35 mokslo institutai. Lietuva yra tarp penkių ES valstybių narių pagal užsienio kalbų mokėjimo lygį, t. y. turinčių daugiausia gyventojų, kalbančių bent viena užsienio kalba (dažniausiai anglų, rusų ir lenkų).

62 lentelė. Pirsono koreliacijos koeficientai pagal ES šalių statistinius duomenis švietimo srityje

		Valstybės išlaidos švietimui, proc. nuo BVP	Metinės išlaidos viešosioms ir privačioms švietimo įstaigoms, tenkančios 1 mokiniui/studentui, pagal PGP	Gyventojų išsilavinimo subindeksas
Valstybės išlaidos švietimui, proc. nuo BVP	Pearson Correlation	1	,572**	,615**
	Sig. (2-tailed)		,002	,001
	N	27	26	27
Metinės išlaidos viešosioms ir privačioms švietimo įstaigoms, tenkančios 1 mokiniui / studentui, pagal PGP	Pearson Correlation	,572**	1	,509**
	Sig. (2-tailed)	,002		,008
	N	26	26	26
Gyventojų išsilavinimo subindeksas	Pearson Correlation	,615**	,509**	1
	Sig. (2-tailed)	,001	,008	
	N	27	26	27
** Koreliacija statistiškai reikšminga esant $p < 0,01$				
* Koreliacija statistiškai reikšminga esant $p < 0,05$				

Šaltinis: sudaryta autorės, naudojant Eurostat duomenis.

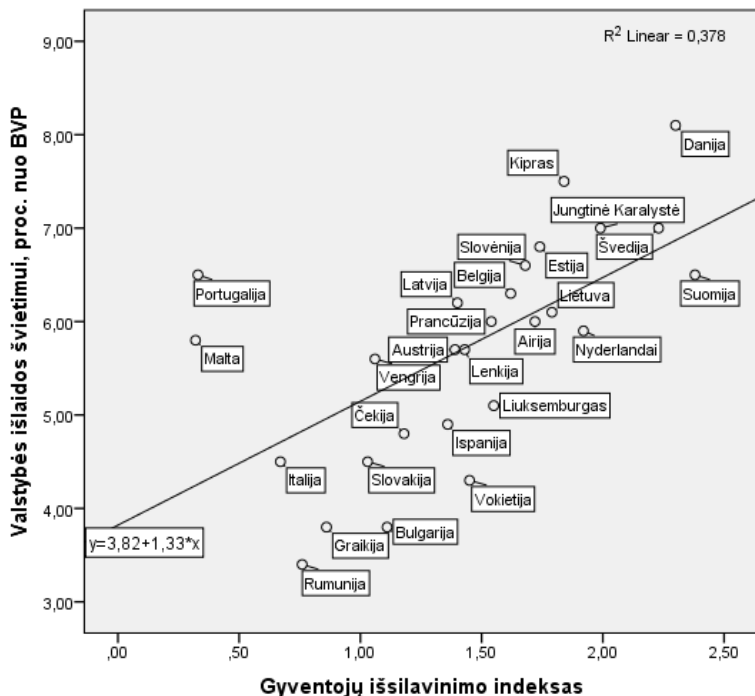

22 pav. Valstybės išlaidų švietimui ir gyventojų išsilavinimo lygio priklausomybė
Šaltinis: sudaryta autorės, naudojant Eurostat duomenis.

Vertinant valstybės indėlį į švietimo politiką, autorė patikrino valstybinio finansavimo ir gyventojų išsilavinimo subindekso priklausomybę, kuri rodo, kad egzistuoja vidutinio stiprumo ryšys tarp valstybės skiriamų lėšų mokiniams ir studentams ir gyventojų išsilavinimo lygio (koreliacijos koeficientas – 0,509).

Lietuva neturtinga gamtos išteklių, jos konkurencinio pranašumo galimybes gali būti tik žmogiškieji ištekliai, todėl švietimo, mokslo ir inovacijų sistemų kokybė bei žinių visuomenės plėtra yra būtinos prielaidos šalies konkurencingumui augti.

Tai įmanoma užtikrinti tik palaikant tam tikrą mokslinių tyrimų ir technologinės plėtros (MTTP) lygį, investuojant į MTTP. Nacionalinėje Lisabonos strategijos įgyvendinimo prognoze siekiama, kad išlaidos MTTP 2010 m. sudarytų 2 proc. nuo BVP (viešojo sektoriaus ir verslo išlaidos sudarytų po 1 proc.). Nors nuo 1995 m. Lietuvos išlaidos MTTP padidėjo 4 kartus, tačiau pagal šį rodiklį Lietuva vis dar atsilieka nuo ES vidurkio ir šis finansavimas yra vienas žemiausių rodiklių tarp naujųjų ES šalių – *tik apie 0,8 proc. BVP yra skiriama mokslinei tiriamajai veiklai*.

Kita problema – valstybinio sektoriaus MTTP yra mažai nukreipta į ūkio ir visuomenės poreikius, MTTP rezultatai mažai panaudojami versle, silpnas verslo įmonių ir viešųjų mokslinių tyrimų institucijų bendradarbiavimas.

Lietuva turi pakankamai aukštą mokslinių tyrimų potencialą tam tikrose taikomųjų mokslinių tyrimų srityse (biotechnologija, elektronika, lazeriai, informatika, mechanika, t. t.). Keletas Lietuvos mokslinių tyrimų centrų buvo pripažinti aukštos kompetencijos centrais ES, formuojasi nacionaliniai kompetencijos centrai ir tinklai. Sutelkiant ribotus išteklius į esamus aukštos kompetencijos centrus ar jų užuomazgas, galima pasiekti tarptautiniu mastu konkurencingų rezultatų MTTP srityse, plėsti aukštųjų technologijų pramonę. Tačiau viena iš pagrindinių problemų išlieka žemas MTTP finansavimo lygis.

Vertinant valstybės indėlį į mokslo politiką, autorė patikrino, ar yra priklausomybė tarp išlaidų MTTP ir mokslo ir inovatyvumo subindekso. Rezultatai rodo, kad egzistuoja labai stiprus ryšys tarp valstybės skiriamų lėšų moksliniams tyrimams ir inovacijų kūrimo (koreliacijos koeficientas – 0,972).

63 lentelė. Pirsono koreliacijos koeficientai pagal ES šalių statistinius duomenis mokslo srityje

		Išlaidų mokslo tiriamajai veiklai santykis su BVP (proc.)	Mokslo ir inovatyvumo subindeksas
Išlaidų mokslo tiriamajai veiklai santykis su BVP (proc.)	Pearson Correlation	1	0,972**
	Sig. (2-tailed)		0,000
	N	27	27
Mokslo ir inovatyvumo subindeksas	Pearson Correlation	0,972**	1
	Sig. (2-tailed)	0,000	
	N	27	27
** Koreliacija statistiškai reikšminga esant $p < 0,01$.			

Šaltinis: sudaryta autorės, naudojant *Eurostat* duomenis.

Dar viena problema – mokslininkų tyrėjų skaičius vienam tūkstančiui gyventojų. Čia ES gerokai atsilieka nuo JAV ir Japonijos, o Lietuva šiuo požiūriu atrodo dar kukliau nei ES. Lietuvos mokslininkų amžius taip pat kelia susirūpinimą – tik trečdalis mokslininkų su moksliniu laipsniu iki 45 m.

Taikant antroje darbo dalyje išdėstytą metodiką, statistiniai rodikliai buvo integruoti į du subindeksus, apibūdinančius gyventojų išsilavinimą ir mokslo ir inovatyvumo pasireiškimą. Skaičiavimai, remiantis 2008–2011 m. *Eurostat* pateikiama statistika, atlikti visoms ES šalims narėms, todėl lyginant šiuos subindeksus ir bendrą visuomenės švietimo ir mokslo indeksą ES kontekste, gauname šiuos rezultatus:

1. pagal gyventojų išsilavinimą Lietuva užima 6-ą vietą tarp visų ES šalių;
2. pagal mokslo ir inovatyvumo subindeksą užima 19-ą poziciją tarp visų ES šalių;
3. pagal bendrą visuomenės švietimo ir mokslo indeksą – atsiduria 15-oje vietoje tarp ES šalių.

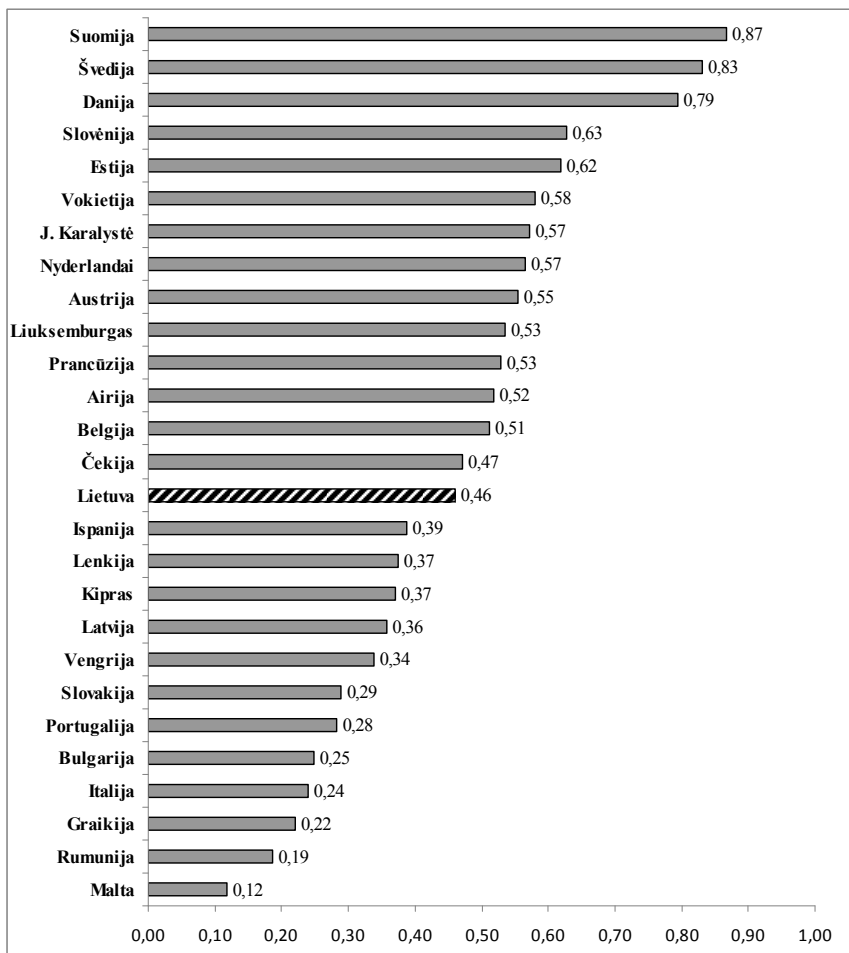

23 pav. Visuomenės švietimo ir mokslo indeksas ES šalyse 2011 m.

Šaltinis: sudaryta autorės pagal objektyvaus vertinimo metodiką, naudojant Eurostat duomenis.

Kultūra. Vienu iš naujausių gyvenimo kokybės aspektų siūlomoje metodikoje laikoma kultūra, todėl atliekant tyrimą, visų pirma, buvo siekiama išsiaiškinti, ar yra ryšys tarp pasitenkinimo gyvenimu bei laimingumo ir žmogaus bei visuomenės, kurioje jis gyvena, kultūros lygio. Tyrimo metu buvo nustatyta, kad egzistuoja vidutinio stiprumo tiesinis ryšys (koreliacijos koeficientai – 0,579 ir 0,538), o ypač tarp pasitenkinimo gyvenimu bei laimingumo ir sudėtinio kultūros lygio indekso rodiklio – kultūros vietų lankymo. Nors koreliacinė analizė neatskleidžia priežastingumo, tačiau galima pagrįstai teigti, kad kultūra gali ir turi būti nagrinėjama kaip viena iš sudėtinųjų gyvenimo kokybės sričių, bei pagrindžia H2 hipotezę.

64 lentelė. Pirsono koreliacijos koeficientai pagal ES šalių statistinius duomenis kultūros srityje

		Pasitenkinimas gyvenimu	Laimingumas	Kultūros vietų lankymas (gyventojų dalis, lankiusi kultūros vietas daugiau nei 7 kartus per paskutinius 12 mėn.)	Visuomenės kultūros lygio indeksas
Pasitenkinimas gyvenimu	Pearson Correlation	1	,941**	,645**	,579**
	Sig. (2-tailed)		,000	,000	,002
	N	27	27	27	27
Laimingumas	Pearson Correlation	,941**	1	,610**	,538**
	Sig. (2-tailed)	,000		,001	,004
	N	27	27	27	27
Kultūros vietų lankymas (gyventojų dalis, lankiusi kultūros vietas daugiau nei 7 kartus per paskutinius 12 mėn.)	Pearson Correlation	,645**	,610**	1	,925**
	Sig. (2-tailed)	,000	,001		,000
	N	27	27	27	27
Visuomenės kultūros lygio indeksas	Pearson Correlation	,579**	,538**	,925**	1
	Sig. (2-tailed)	,002	,004	,000	
	N	27	27	27	27
** Koreliacija statistiškai reikšminga esant $p < 0,01$					
* Koreliacija statistiškai reikšminga esant $p < 0,05$					

Šaltinis: sudaryta autorės, naudojant *EQLS* duomenis.

1970–2010 m. laikotarpio Lietuvos statistiniai duomenys, atskleidžiantys ryškius kultūrinis pokyčius, įrodo atkūrus nepriklausomybę įvykusį visuomenės vertybių sistemos perversmą arba pakitusį vertybių išsidėstymą pagal prioritetus. Pvz., per beveik 20 metų rinkos ekonomikos gyvavimo Lietuvoje apsilankymų teatruose ir koncertuose skaičius krito net 75 proc. 2000 m. tūkstančiui gyventojų teko 71 klausytojas, o 2007 m. – tik 44.

Nors pagal kultūros srityje dirbančių asmenų dalį, palyginti su visais dirbančiaisiais asmenimis, Lietuva beveik atitinka ES vidurkį (ES – 2,4 proc., Lietuva – 2,5 proc.), pvz., teatrų lankymo rodikliai – vieni prasčiausių Pabaltijyje: Estijoje 1 tūkst. gyventojų tenka 748 teatrų lankytojų, Latvijoje – 378, Lietuvoje – tik 212.

Rinkos sąlygomis labai atsigavo kino teatrų industrija: bendras kino teatrų lankytojų skaičius augimas nuo 2000 m. Lietuvoje sudaro 37 proc., lyginant pokytį nuo 1995 m. – net 80 proc. Pažymėtina, kad didžiausią dalį naujausių rodomų kino filmų šalyje sudaro JAV kino filmai (apie 70 proc.) ir juose apsilanko 80–85 proc. visų žiūrovų.

Tačiau bendriems kino teatrų lankymo rodikliams augant, kaimuose padėtis smarkiai pasikeitė neigiama linkme: nuo 2000 m. kino teatrų skaičius kaimo vietovėse sumažėjo net 7,7 karto, o žiūrovų skaičius net 9,3 karto ir tai sudaro vos 0,08 proc. bendro kino teatrų žiūrovų skaičiaus. Per metus vienas Lietuvos gyventojas kine vidutiniškai apsilanko 0,7 karto ir pagal

šį rodiklį Lietuva tarp ES šalių yra tik 25 vietoje (ES vidurkis – 1,9 karto) (European Cinema Yearbook, „MEDIA Salles“, 2007).

Muziejų lankytojų skaičius nuo 1995 m. išaugo 48,7 proc. Tokį teigiamą rodiklį visų pirma reikėtų sieti su išaugusiu užsienio turistų, atvykstančių į Lietuvą, skaičiumi. Tačiau lyginant su Pabaltijo šalimis, Lietuvos rodikliai žymiai atsilieka: Estijoje 1 tūkst. gyventojų tenka 1530 muziejų lankytojų, Latvijoje – 1056, Lietuvoje – 925.

Lietuva pagal kultūros rodiklius pirmąją tik pagal išleidžiamų spaudos leidinių – knygų, žurnalų, laikraščių skaičių. Tarp Lietuvoje išleidžiamos grožinės literatūros leidinių viena populiariausių vėlgė amerikiečių literatūra (sudaro 11,3 proc. ir yra antroje vietoje po lietuvių literatūros; lietuvių literatūra sudaro 47,8 proc. išleidžiamų grožinės literatūros leidinių).

Bibliotekų skaitytųjų skaičius paskutiniaisiais metais labai krito ir pasiekė patį žemiausią lygį per pastaruosius 50 metų. Suprantama, tai gali būti siejama su padidėjusiomis galimybėmis susirasti reikiamą informaciją ir skaityti knygas internetu, naudojantis virtualiomis bibliotekomis. Tačiau neatmestina prielaida, kad apskritai sumažėjo gyventojų poreikis skaityti. Remiantis tyrimų duomenimis, net 33,6 proc. 25–64 metų amžiaus Lietuvos gyventojų neskaito grožinės literatūros, 40,6 proc. – per metus perskaito tik 1–3 knygas (Lietuvos statistikos departamentas, 2006).

Nagrinėjant kultūros įstaigų lankomumą, jų reikalingumo vertinimas ne visada atitinka elgesį – nors 91 proc. apklaustųjų pripažino, kad bibliotekos reikalingos, tačiau 49 proc. žmonių jose nesilanko. 85 proc. žmonių teigia, kad teatrai, parodos, meno galerijos, muziejai labai reikalingi, tačiau beveik kas antras jose nesilanko.

Daugiau nei du trečdaliai Lietuvos gyventojų pripažįsta, kad valstybė per mažai lėšų skiria kultūrai. Tačiau koreliacinis ryšys tarp valstybinio kultūros ir poilsio finansavimo ir visuomenės kultūros lygio indekso tyrimo metu neužfiksuotas, todėl vienareikšmiškai teigti, kad kultūros lygis šalyje priklauso nuo valstybės dėmesio kultūrai ir jos finansavimo, negalima. Kultūrą formuoja ir šeima, švietimo institucijos, socialinis gyvenimas, žiniasklaida, todėl valstybės vykdoma politika kultūros atžvilgiu nėra pagrindinė ir vienintelė sąlyga formuoti visuomenės vertybių sistemai.

Taikant antroje darbo dalyje išdėstytą metodiką, statistiniai rodikliai buvo integruoti į visuomenės kultūros lygio indeksą. Skaičiavimai, remiantis 2008–2011 m. *Eurostat* pateikiama statistika, atlikti visoms ES šalims narėms, todėl lyginant indeksų reikšmes tarp ES šalių, gauname, kad **pagal bendrą visuomenės kultūros lygio indeksą Lietuva užima 20-ąją vietą tarp ES šalių.**

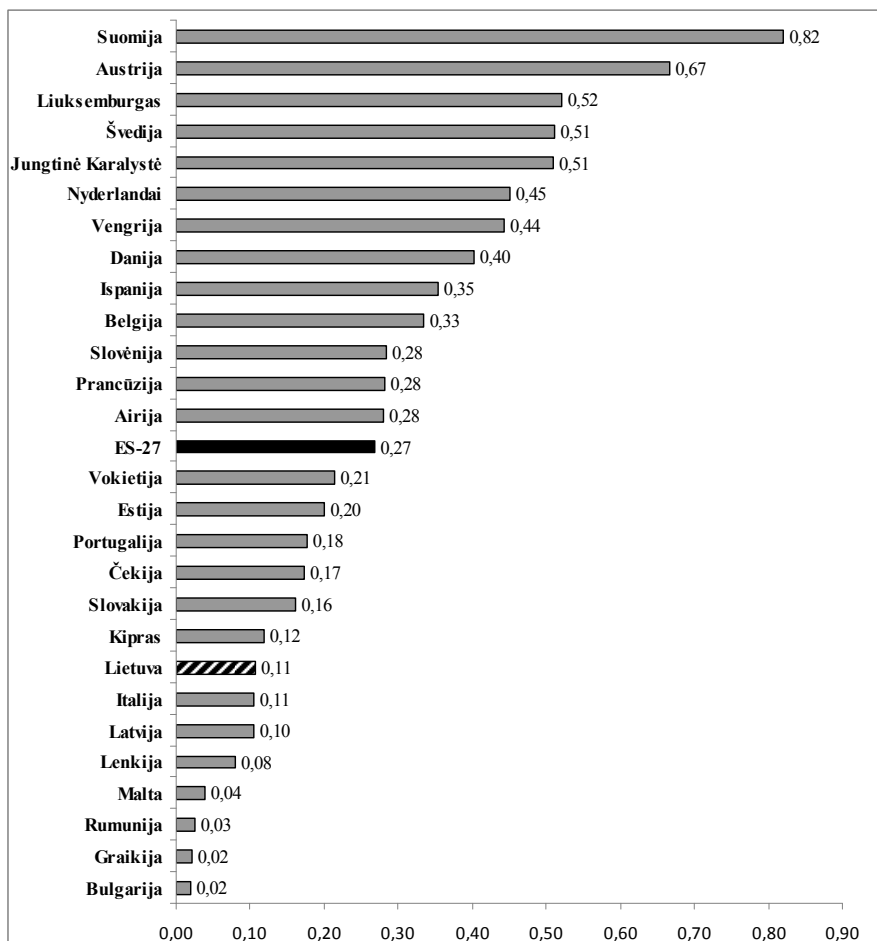

24 pav. Visuomenės kultūros lygio indeksas ES šalyse 2011 m.

Šaltinis: sudaryta autorės pagal objektyvaus vertinimo metodiką, naudojant Eurostat duomenis.

Socialinis kapitalas. Socialiniai ryšiai, ypač tokie kaip draugystė, bendravimas, savitarpio pagalba turi žymią įtaką žmonių laimei ir gyvenimo kokybei. Pasinaudojant EQLS tyrimo duomenimis, autorės tyrimo metu atlikta koreliacinė analizė atskleidė, kad egzistuoja vidutinio stiprumo tiesinis ryšys tarp pasitenkinimo gyvenimu bei laimingumo ir socialinių ryšių indekso, o ypač jo sudėtinio rodiklio – gyventojų, dalyvaujančių politinių partijų arba profesinių sąjungų veikloje, proc.(koreliacijos koeficientas – 0,541).

65 lentelė. Pirsono koreliacijos koeficientai pagal ES šalių statistinius duomenis socialinių ryšių srityje

		Pasitenkinimas gyvenimu	Laimingumas	Gyventojų, dalyvaujančių politinių partijų arba profesinių sąjungų veikloje, proc.	Socialinių ryšių indeksas
Pasitenkinimas gyvenimu	Pearson Correlation	1	,941**	,541**	,447*
	Sig. (2-tailed)		,000	,004	,019
	N	27	27	27	27
Laimingumas	Pearson Correlation	,941**	1	,541**	,430*
	Sig. (2-tailed)	,000		,004	,025
	N	27	27	27	27
Gyventojų, dalyvaujančių politinių partijų arba profesinių sąjungų veikloje, proc.	Pearson Correlation	,541**	,541**	1	,654**
	Sig. (2-tailed)	,004	,004		,000
	N	27	27	27	27
Socialinių ryšių indeksas	Pearson Correlation	,447*	,430*	,654**	1
	Sig. (2-tailed)	,019	,025	,000	
	N	27	27	27	27
** Koreliacija statistiškai reikšminga esant $p < 0,01$					
* Koreliacija statistiškai reikšminga esant $p < 0,05$					

Šaltinis: sudaryta autorės, naudojant EQLS duomenis.

Detaliau analizuojant socialinių ryšių indeksą sudarančius rodiklius, galima teigti, kad Lietuvos gyventojai labai aukštai vertina galimybę esant reikalui sulaukti giminaičio, draugo arba kaimyno pagalbos, proc. (net 94,4 proc.), tačiau lyginant su kitomis ES šalimis, pakankamai maža dalyvaujančių neoficialioje savanoriškoje veikloje bei dalyvaujančių bažnyčios arba kitų religinių organizacijų veikloje gyventojų dalis (atitinkamai 13,7 ir 21,3 proc.), bet pats žemiausias rodiklis tarp ES šalių – Lietuvos gyventojų dalyvavimas politinių partijų arba profesinių sąjungų veikloje (1,9 proc.). Tačiau skaičiuojant socialių ryšių indeksą pagal minėtus rodiklius, susiduriama su apribojimu: rodikliams nustatyti apklausos atliekamos ne kasmet (t. y. ~ kas 5 metai), todėl tenka naudotis paskutiniais turimais duomenimis, o tai neužtikrina gaunamo rezultato tikslumo, o laiko eilutės trumpumas nesuteikia galimybės stebėti kaitos tendencijas ilgesniu laikotarpiu.

Taikant antroje darbo dalyje išdėstytą metodiką, socialinių ryšių indeksas apskaičiuotas visoms ES šalims narėms, todėl lyginant indeksų reikšmes tarp ES šalių, gauname, kad **pagal šį indeksą Lietuva užima 21-ą vietą tarp ES šalių.**

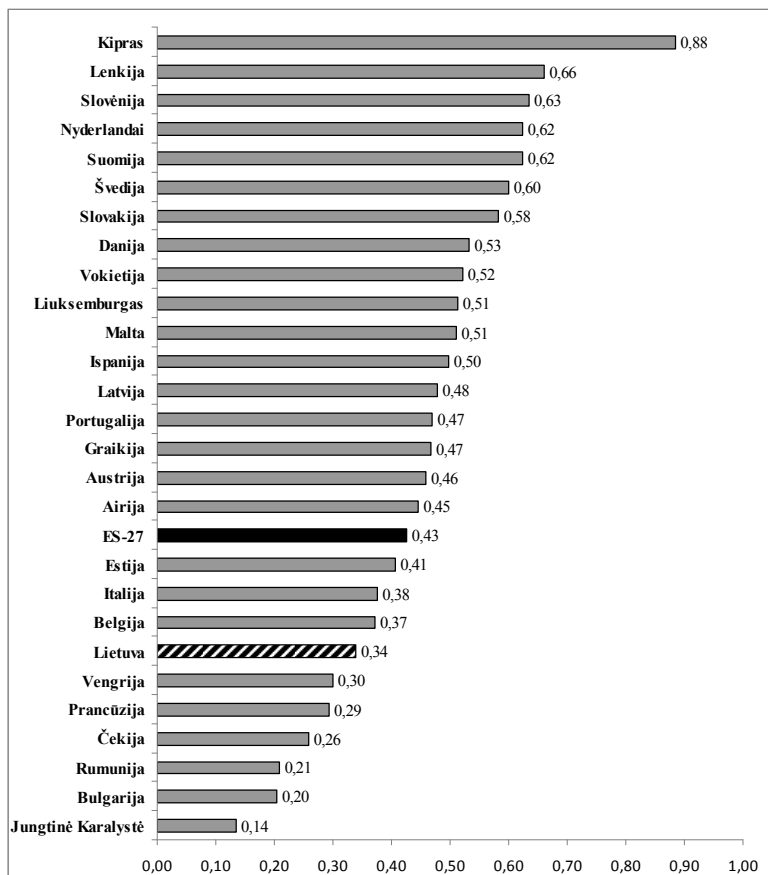

25 pav. Socialinių ryšių indeksas ES šalyse 2011 m.

Šaltinis: sudaryta autorės, naudojant Eurostat ir EQLS duomenis.

Politinė aplinka. Prie neigiamų gyvenimo kokybės indekso dedamųjų priskirtina ir šalyje susiklosčiusi politinė aplinka. Remiantis „Eurobarometro“ apklausos duomenimis, vis didėja visuomenės ir valdžios atotrūkis: *Lietuvos žmonių pasitikėjimas nacionaliniu parlamentu ir Lietuvos Respublikos Vyriausybe yra vienas mažiausių visoje ES*. Bendras visuomenės pasitikėjimo parlamentinės demokratijos institucijomis rodiklis Lietuvoje yra labai mažas ir *tokia padėtis tęsiasi gana ilgai*. Politikos ekspertai ir sociologai tai įvardija ne kaip institucinę, o kaip sisteminę, t. y. visai demokratinei sistemai pavojingą, nepasitikėjimo krizę.

Suprantama, esant socialinei įtampai, netikrumui ir neapibrėžtumui, visuomenė linksta nepasitikėti viskuo, todėl nepopuliarius ir socialiai jautrius sprendimus priimančioms institucijoms tokiomis aplinkybėmis būna ypač sunku sulaukti visuomenės paramos ir pritarimo. Atotrūkis tarp tautos atstovybės, valstybės institucijų ir visuomenės mažėja ir ima augti pasitikėjimas, kai visuomenė įsitikina, kad valdžios institucijos veikia deramai (kokybiškai) ir nepiktinaudžiauja joms suteiktomis galiomis (įgaliojimais).

Analizuojant visuomenės pasitikėjimą pagrindinėmis parlamentinės demokratijos institucijomis užsienyje, matyti, kad senųjų demokratijų ES valstybėse narėse gyventojai labiausiai pasitiki parlamentais (pasitikėjimo vidurkis siekia 47,2 proc.), vyriausybėmis pasitikima kiek mažiau nei parlamentais (pasitikėjimo vidurkis – 41,6 proc.). Parlamentu labiausiai pasitikima Danijoje (74 proc.), Suomijoje (67 proc.) ir Liuksemburge (64 proc.).

O naujųjų demokratijų ES valstybėse narėse gyventojai labiau pasitiki ne parlamentais, o vyriausybėmis (pasitikėjimo vidurkis siekia 32,9 proc.); tiesa, skirtumas nedidelis – parlamentais pasitiki 28,1 proc. gyventojų. Lyginant gyventojų pasitikėjimą parlamentinės demokratijos institucijomis senosiose ir naujosiose ES valstybėse narėse, akivaizdu, kad pasitikėjimas šiomis institucijomis daugumoje naujųjų narių yra gerokai mažesnis.

Pasinaudojant trečiojo EQLS tyrimo duomenimis, autorės tyrimo metu atlikta koreliacinė analizė atskleidė, kad egzistuoja labai stiprus tiesinis ryšys tarp visuomenės pasitikėjimo nacionaliniu parlamentu ir jos pasitenkinimo gyvenimu bei laimingumo (koreliacijos koeficientas – 0,792). Todėl galima teigti, kad politinė aplinka neginčijamai turi įtakos bendrai gyventojų gyvenimo kokybei ir patvirtina H2 hipotezę.

66 lentelė. Pirsono koreliacijos koeficientai pagal ES šalių statistinius duomenis politinės aplinkos srityje

		Pasitikėjimas nacionaliniu parlamentu	Pasitenkinimas gyvenimu	Laimingumas
Pasitikėjimas nacionaliniu parlamentu	Pearson Correlation	1	,792**	,792**
	Sig. (2-tailed)		,000	,000
	N	27	27	27
Pasitenkinimas gyvenimu	Pearson Correlation	,792**	1	,954**
	Sig. (2-tailed)	,000		,000
	N	27	27	27
Laimingumas	Pearson Correlation	,792**	,954**	1
	Sig. (2-tailed)	,000	,000	
	N	27	27	27

** Koreliacija statistiškai reikšminga esant $p < 0,01$.

Šaltinis: sudaryta autorės, naudojant EQLS duomenis.

Lietuvos gyventojų pilietinis aktyvumas, vertinamas pagal rinkimuose dalyvavusių rinkėjų procentą bei gyventojų aktyvumą, teikiant peticijas, organizuojant politines akcijas, taip pat nepasizymi aukštais rodikliais – lietuviai vieni pasyviausių rinkėjų tarp ES šalių (tik 21 proc. per paskutinius rinkimus į Europos Parlamentą), o pagal politinį dalyvavimą – 18 vietoje tarp ES šalių. Tačiau tokie rodikliai kaip demokratijos lygis, politinių teisių, piliečių, spaudos laisvės laipsniai, tarptautinių institucijų vertinami pakankamai aukštai. Tačiau dėl šių rodiklių laiko eilučių trumpumo nėra galimybės pateikti pagrįstų išvadų apie rodiklių kaitos tendencijas ilgesniu laikotarpiu.

Vertinant korupcijos paplitimą Lietuvoje, *Transparency International* KSI 2010 m. tyrime Lietuvai skirti 5 balai ir 46 vieta iš 178 šalių⁶. Nors per metus KSI padidėjo 0,1 balo, tačiau 10 balų skalėje tokie pokyčiai nėra labai reikšmingi. Lietuva pagal šį rodiklį vis dar viena iš atsiliekančių šalių ES, o tarptautiniai ekspertai vertina, kad, nepaisant to, jog mūsų teisinė bazė antikorupcijos srityje gan stipri, jos įgyvendinimas vis dar problemiškas.

⁶ Esama padėtis vertinama konkrečiu skaičiumi dešimties balų skalėje nuo nulio iki 10, kai 0 reiškia absoliučiai korumpuotą šalį, o 10 – labai skaidrią valstybę.

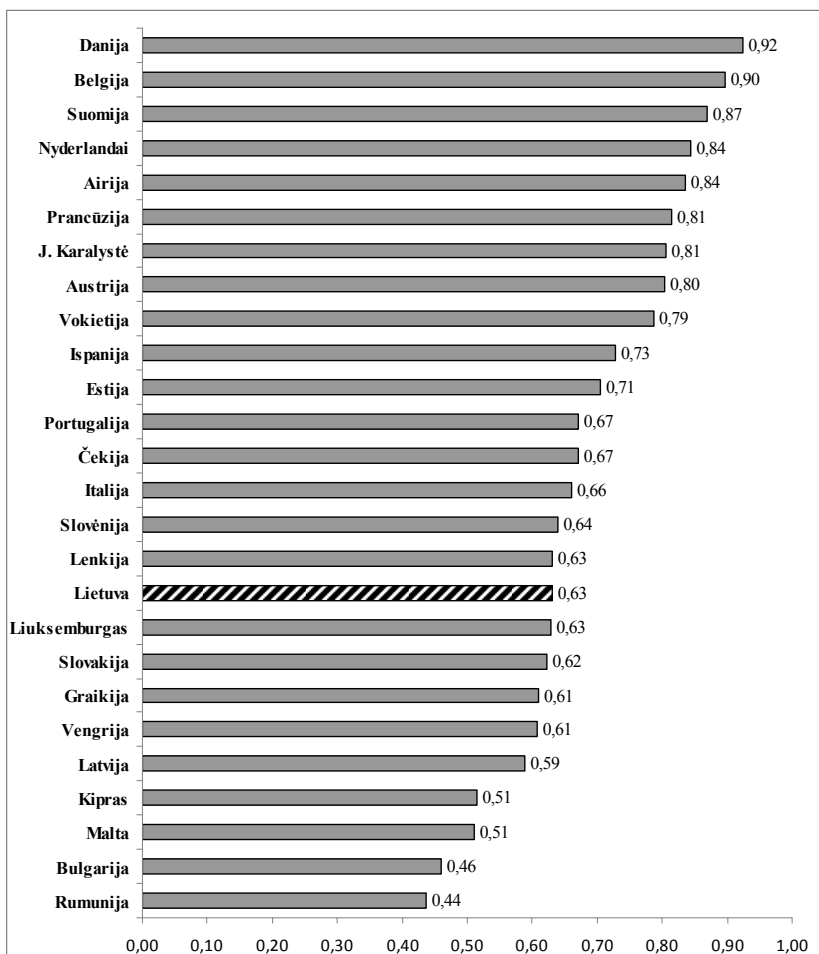

26 pav. Politinio gyvybingumo indeksas ES šalyse 2011 m.

Šaltinis: sudaryta autorės pagal objektyvaus vertinimo metodiką, naudojant Eurostat duomenis.

Pagal antroje darbo dalyje išdėstytą metodiką, rodikliai buvo integruoti į tris subindeksus, apibūdinančius gyventojų pilietinę brandą (pilietiškumo jausmą), demokratijos kokybę ir korupcijos suvokimą (pastarasis atmetas dėl multikolinearumo). Skaičiavimai, remiantis 2008–2011 m. Eurostat pateikiama statistika, Freedom House ir Transparency International duomenimis, atlikti visoms ES šalims narėms, todėl lyginant šiuos subindeksus geografiniu aspektu, gauti šie rezultatai:

1. Lietuvos gyventojų pilietinė branda, apibūdinama pilietiškumo subindeksu, yra viena mažiausių – užimame 26-ą poziciją ES šalių kontekste (lenkiame tik Lenkiją),
2. pagal demokratijos kokybės subindeksą Lietuva balansuoja kiek žemiau nei vidurkis (užima 16-ą poziciją iš 27 ES šalių);
3. pagal bendrą politinio gyvybingumo indeksą Lietuva užima 18-ąją vietą tarp ES šalių.

Lygios galimybės. Atsižvelgiant į darbe jau įvardintas problemas lygių galimybių užtikrinimo srityje ir jų poveikį gyventojų gyvenimo kokybei, autorė patikrino, ar egzistuoja priklausomybė tarp pasitenkinimo gyvenimu bei laimingumo ir lyčių lygybės subindekso, taip pat tarp pasitenkinimo gyvenimu bei laimingumo ir tolerancijos subindekso, tačiau koreliacinis ryšys tarp šių parametrų neužfiksuotas. Nepaisant to, kad nenustatytas tiesinis ryšys tarp šių sričių, autorė teigia, kad bet kokia nelygybė ar diskriminacija veikia gyventojų gyvenimo kokybę, o ypač tų visuomenės grupių, kurios dėl lyties, rasės ar etninės kilmės, religijos ar tikėjimo, negalės, amžiaus ar seksualinės orientacijos yra pažeidžiamos.

Analizuojant Lietuvos situaciją lyčių lygybės užtikrinimo srityje, galima teigti, kad Lietuvai pavyko pasiekti gerų rezultatų: lyčių lygybės atžvilgiu sutvarkyta teisinė sistema, veikia lyčių lygybę užtikrinančios institucijos. Pagal *Social Watch* nustatomą lyčių lygybės indeksą, kuris vertina atotrūkį tarp vyrų ir moterų ekonomikos, švietimo ir politikos srityse, taip pat stebima Lietuvos pažanga: 2008 m. šis indeksas įvertintas 73 balais iš 100, 2012 m. – 77 balais ir kartu su Ispanija dalijasi 5-ąją vietą tarp ES šalių.

Tačiau Lietuvoje visgi pastebima vertikalią darbo rinkos segregacija. Nors bendras moterų išsilavinimo lygis yra aukštesnis, jos yra menkai atstovaujamos vadovaujančiose pozicijose, sprendimų priėmimo grandyse. Dėl vyraujančio darbdavių ar visuomenės nusistatymo moterims yra rečiau siūlomi vadovaujantys postai. Stipriai feminizuotose darbo srityse moterys yra mažuma vadovaujančiose grandyse (pvz., 2007 m. visoje švietimo sistemoje dirbo 81,9 proc. moterų: vidurinėse mokyklose – 87 proc., universitetuose – 48,5 proc., tačiau tarp aukštųjų mokyklų rektorių nebuvo nė vienos moters). Privataus verslo srityje moterų pusantro karto mažiau nei vyrų dirba savarankiškai arba buvo darbdavės (atitinkamai 10 ir 16 proc.). Ypač mažai moterų vadovauja stambiam verslui.

Kai kuriose srityse ryški ir horizontalioji darbo rinkos segregacija – ryškus pasiskirstymas į „vyrliškas“ ir „moteriškas“ profesijas. Lietuvos statistikos departamento duomenimis, vyrai dominuoja statybų (92,8 proc.), transporto (71,9 proc.), žemės ūkio (62,8 proc.) srityse; moterys – sveikatos priežiūros (85,5 proc.), švietimo (81,9 proc.), viešbučių ir restoranų ūkio (81,1 proc.), socialinių paslaugų (66,5 proc.) srityse. Toks pasiskirstymas dar labiau sustiprina visuomenės stereotipus apie „vyrliškus“ ir „moteriškus“ vaidmenis visuomenėje, taip pat lemia santykinai žemesnį moterų atlyginimo lygį.

Vertikalią segregaciją pagal lytį taip pat gerai iliustruoja vidutinis moterų ir vyrų mėnesinis atlygis skirtingose ūkio šakose. Duomenys rodo, kad nėra nė vienos ūkio šakos, kurioje moterų vidutinis užmokestis viršytų vidutinį vyrų užmokestį. Lietuvoje bendras vidutinis moterų mėnesinis atlyginimas sudaro apie 80 proc. vyrų vidutinio atlyginimo. Nors šis skaičius viršija ES šalių vidurkį (75 proc.), jis išlieka labai aukštas.

Dėl šių priežasčių moterys yra labiau skurstanti visuomenės dalis. Vidutinės disponuojamos pajamos namų ūkyje, kurio galva – moteris, yra mažesnės visose namų ūkių kategorijose. Beveik kas penkioliktoje šeimoje vaikai iki 18 metų auga su vienu iš tėvų. 98 atvejais iš 100 vaikai po poros skyrybų lieka gyventi su motina, todėl skurdas labiausiai paliečia moteris ir jų šeimas, ypač kaimo ir daugiavaikes moteris. Moterų kaip socialinės grupės nusikurdymas tiesiogiai paliečia jų vaikų, t.y. naujos kartos ekonominę gerovę, nes mažina jų vaikų galimybes įgyti reikiamą išsilavinimą, įgūdžius, būtinus mokymuisi visą gyvenimą, skatina kelias kartas apimančios ilgalaikio nedarbo formavimąsi ir darbo jėgos kvalifikacijos nuosmukį. Esant tokioms tendencijoms, rimta kliūtis šalies ūkio plėtrai, siejamai su žinių visuomene, konkurencinga ekonomika ir aukšta gyvenimo kokybe, tampa ne tik jaunų ir pagyvenusių žmonių proporcijos disbalansas, bet ir skurdo feminizacijos paskatintas ne kvalifikuotų gyventojų gausėjimas.

Kitas svarbus aspektas, atspindintis gyventojų kultūros ir moralės lygį šalyje bei stipriai veikiantis tam tikrų visuomenės grupių gyvenimo kokybę, – tolerancija socialinės atskirties grupėms.

Nors Lietuvos visuomenė viešoje erdvėje nėra laikoma kaip itin pakanti kitoms rasėms, netradicinės seksualinės orientacijos atstovams, vertinant Lietuvos gyventojų toleranciją apklaustų būdu, nustatyta, kad tik 14-16 proc. gyventojų teigia esant didelę socialinę įtampą tarp rasinių ir etinių grupių (žemiausias rodiklis tarp ES šalių), nedidelė įtampa ir tarp religinių grupių (11 proc.), tačiau apie pusė apklaustų gyventojų teigia, kad egzistuoja didelė įtampa tarp pasiturinčių ir skurstančių (2007 m. – 46 proc. teigiančių, kad įtampa didelė, 2011 m. – net 60 proc.)

Taikant antroje darbo dalyje išdėstytą metodiką, lygių galimybių indeksas skaičiuojamas, integruojant lyčių lygybės (*Social Watch* nustatomas indeksas) ir tolerancijos subindeksus (autorės apskaičiuotas pagal EQLS tyrimo duomenis apie socialinės įtampos tarp tam tikrų socialinės atskirties grupių mastą). Pagal bendrą lygių galimybių indeksą **Lietuva užima 11-ą poziciją iš 27 ES šalių** (žr. 27 pav.).

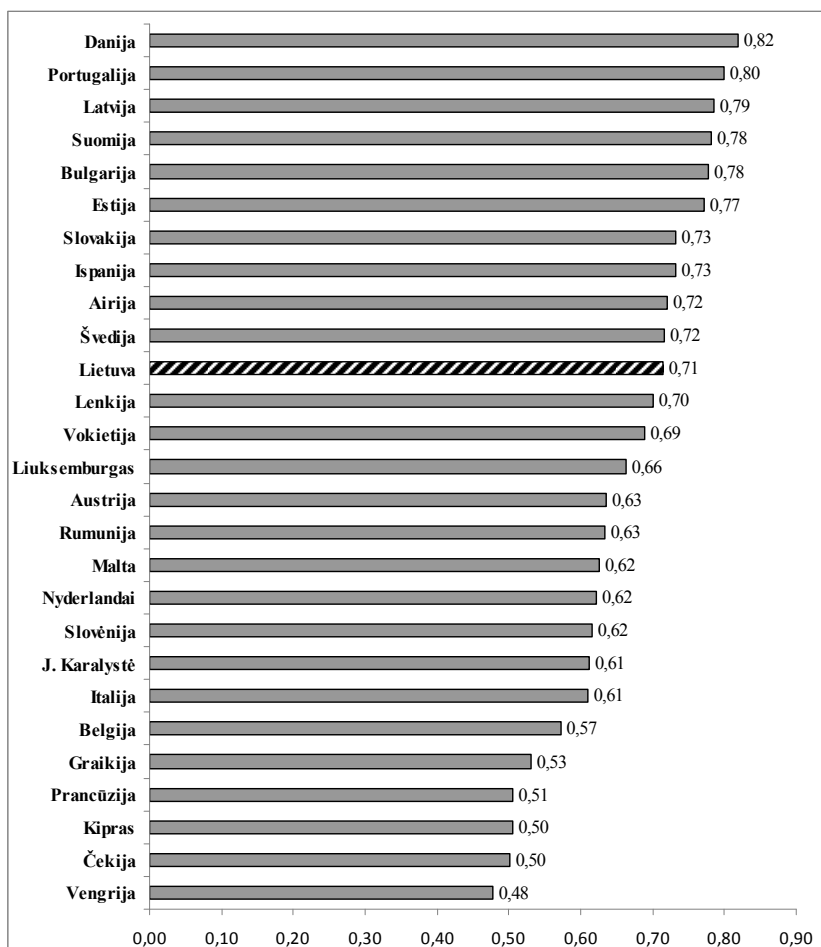

27 pav. Lygių galimybių indeksas ES šalyse 2011–2012 m.

Šaltinis: sudaryta autorės pagal objektyvaus vertinimo metodiką, naudojant *Social Watch* ir EQLS duomenis.

3.1.4. Integruoto gyvenimo kokybės indekso pokyčiai Lietuvoje ir ES šalyse

Empirinio tyrimo rezultatai, taikant antroje darbo dalyje išdėstytą objektyvaus vertinimo metodiką, nors ir priklausomi nuo vertinamų parametrų parinkimo ir todėl laikomi tik santykinai objektyviais, visgi leidžia padaryti tam tikras išvadas, ypač siekiant nustatyti, kaip ES šalių kontekste vertintina Lietuvos situacija.

Išsamesnei analizei kaip pavyzdiniai pasirinkti prieškrizinių 2008 m. statistiniai rodikliai ir pastutiniai *Eurostat* ir kitose statistinių duomenų bazėse prieinami statistiniai duomenys (2011 m.).

Pagal apskaičiuotus indeksus surangavus ES šalis, matome, kad Lietuva daugeliu atvejų užima žemiausias pozicijas.

Ypač žemais rodikliais ES šalių atžvilgiu pasižymi šios Lietuvos gyventojų gyvenimo kokybės sritys:

- visuomenės sveikatos ir fizinės būklės (2008-2011 m. – 23-25 vietos);
- visuomenės dvasinės (emocinės) būklės (2008-2011 m. – 27 vieta);
- gyventojų raidos indeksas (2011 m. – 27 vieta);
- materialinės gerovės (2008 m. – 23 vieta, 2011 m. – 24 vieta);
- laisvalaikio ir poilsio (2008-2011 m. – 26 vieta);
- visuomenės saugumo (2008-2011 m. – 26 vieta).

Kaip *pozityviausios* sritys pažymėtinos:

- aplinkos kokybės (2008-2011 m. – 2 vieta);
- visuomenės švietimo ir mokslo (2008 m. – 13 vieta, 2011 m. – 15 vieta);
- lygių galimybių (2008 m. – 8 vieta, o 2011 m. – 11 vieta).

Sudėtinis indeksas analizuojant detaliau, galime įžvelgti, kokie rodikliai nulėmė bendras indeksų reikšmes, pvz. vertinant materialinę gerovę, pagal ekonomines sąlygas Lietuva viršijo net ES šalių vidurkį, t. y. lyginant su kitomis ES šalimis mokesčių našta šalyje, palankų verslo sąlygų indeksą, valstybės skolos rodiklius, kainų indeksą, Lietuva užima tikrai pakankamai aukštas pozicijas (pokriziniu metu – netgi 7 vieta iš 27 šalių). Tačiau vertinant, atrodo, neblogas sąlygas verslui plėtoti, kaip pasekmę turime vis dar ne itin aukštus gyvenimo lygį (gyventojai ties skurdo riba ir socialine atskirtimi proc.; gyventojai, gyvenantys namų ūkiuose, kurių būsto išlaidos sudaro daugiau kaip 40 proc. namų ūkio disponuojamų pajamų; vidutinis darbo užmokestis) ir gyvenimo sąlygas (gyventojų apsirūpinimas patogumais būstuose; gyventojų, gyvenančių perpildytuose būstuose, proc. ir kt.) apibūdinančius rodiklius. Lemiančiu veiksniu, vertinant bendrą materialinę Lietuvos gyventojų gerovę, tampa diferenciacijos indeksas, skaičiuojamas pagal kvintilinę pajamų diferenciaciją, t. y. socialinė ekonominė nelygybė ir netolygus pajamų pasiskirstymas visuomenėje nulemia bendrą neaukštą materialinės gerovės indeksą.

Vertinant sąlygas, turinčias įtakos visuomenės sveikatos būklei, Lietuva nepasižymi itin aukštais sveikos gyvenamosios rodikliais (vertinamas rūkančių proc., suvartojamo alkoholio kiekis, fizinis aktyvumas, šviežių daržovių ir vaisių vartojimas ir kt.), kurie, suprantama, labai priklauso nuo gyventojų gyvenimo lygio. Sveikatos apsaugos sistemos lygį apibūdinantis indeksas tarp ES šalių balansuoja ties viduriu, kas reiškia, kad lyginant su kitomis ES šalimis, Lietuva turi pakankamą gydytojų skaičių, pakankamai medicinines įrangas, tenkančios vienam gyventojui. Skaičiuojant indeksą nebuvo galimybės įvertinti medicinos paslaugų prieinamumo, greitosios pagalbos operatyvumo, tačiau kaip skelbiama statistikos duomenų bazėse, pagal gyventojų proc., kuriems esant poreikiui, nesuteiktos medicininės paslaugos (neatliktas tyrimas ar gydymas), Lietuva užima pakankamai aukštą poziciją ir rodikliai kasmet gerėja (nuo 4 proc. 2005 m. iki 1 proc. 2011 m.). Tačiau visuomenės sveikatos būklės rodikliai, atspindintys gyventojų sergamumą ir mirtingumą nuo sveikatos sutrikimų, tarp ES šalių yra vieni žemiausių.

Drastišką ir Europoje žemiausią visuomenės dvasinės (emocinės) būklės indekso reikšmę nulėmė bene vienintelis iš nedaugelio statistiškai pamatuojamų rodiklių – savizudybių skaičius, tenkantis 100 tūkst. gyventojų.

Iš pozityvesnių gyvenimo kokybės sričių paminėtina aplinkos kokybė, vertinta pagal oro, vandens kokybę, komunalinių atliekų kiekį, tenkantį vienam gyventojui, gyventojų, namų ūkiuose kenčiančių nuo triukšmo, dalį. Kiek žemesnis tik atsinaujinančių išteklių energijos bendrame galutiniame energijos suvartojime rodiklis. Pagal integruotą aplinkos kokybės indeksą Lietuva užima net 2-ąją vietą tarp ES šalių (pirmoji vieta atitenka Estijai).

Analizuojant pokyčius per trejus metus pagal gyvenimo kokybės sritis, ryškiausiai postūmiai teigiama linkme matyti sveikatos, švietimo ir mokslo, lygių galimybių užtikrinimo, visuomenės saugumo, infrastruktūros ir technologijų išvystymo srityse. Situacija praktiškai nesikeitė socialinio gyvenimo, profesinės veiklos, kultūros, politinės aplinkos srityse. Tačiau ypač neigiamos tendencijos pastebimos tokiose srityse kaip materialinė gerovė ir gyventojų raida (28 pav.).

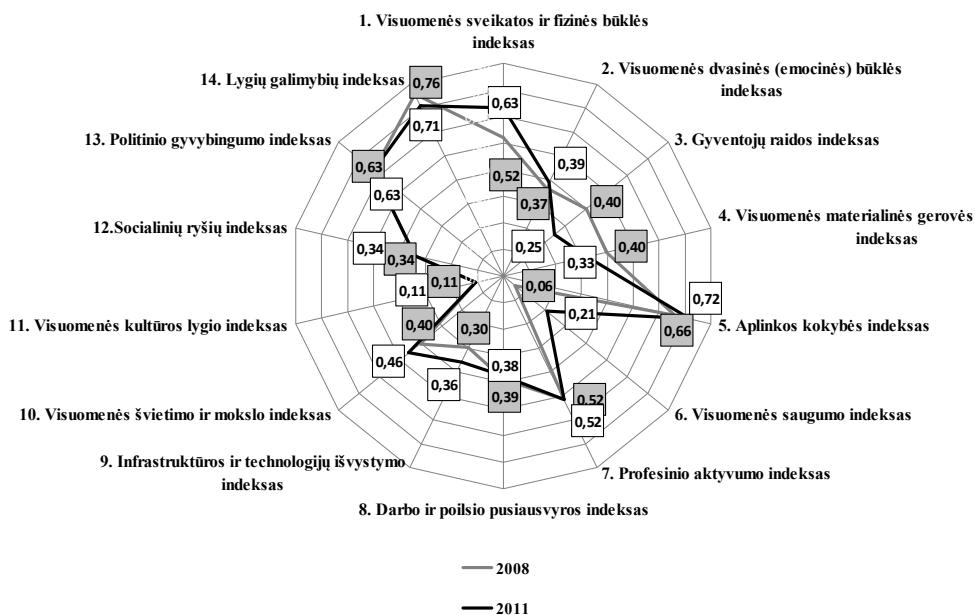

28 pav. Lietuvos gyvenimo kokybės sričių indeksų pokyčiai 2008–2011 m.

Šaltinis: sudaryta autorės pagal objektyvaus vertinimo metodiką, naudojant Eurostat, Social Watch, EQLS duomenis.

Lyginant Lietuvą su Švedija, kaip pažangiausia ES šalimi pagal siūlomą vertinimo modelį apskaičiuotą gyvenimo kokybės indeksą 2008-2011 m., didžiausios disproporcijos tarp gyvenimo kokybės sričių indeksų fiksuojamos šiose srityse: materialinės gerovės, dvasinės (emocinės) būklės, gyventojų raidos, saugumo, švietimo ir mokslo, socialinio gyvenimo, politinės aplinkos, infrastruktūros ir technologijų išvystymo. Tik pagal aplinkos kokybės, profesinio aktyvumo ir lygių galimybių indeksus Lietuva pastaruoju metu lenkė ne vieną ES šalį.

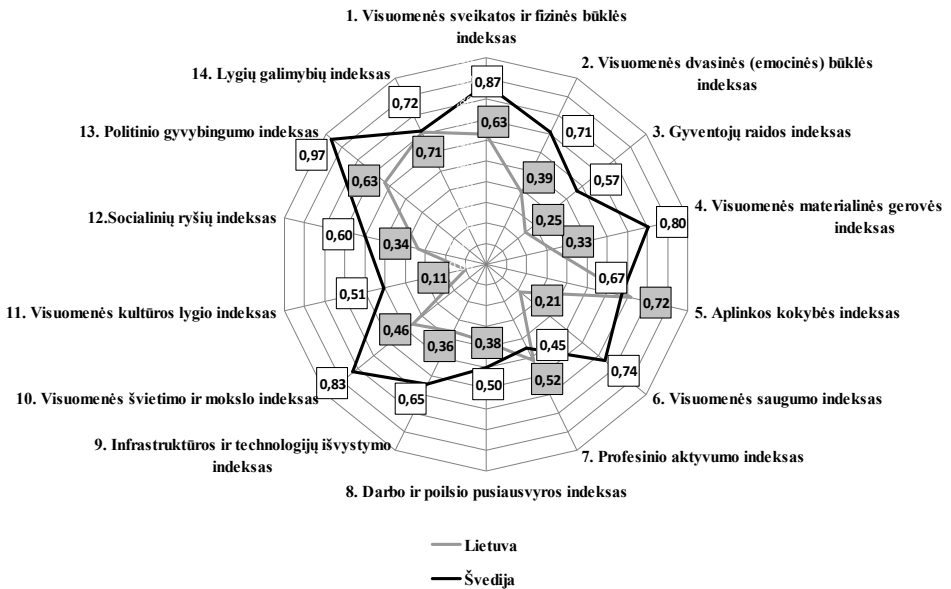

29 pav. Lietuvos ir Švedijos gyvenimo kokybės sričių indeksų palyginimas 2011 m.

Šaltinis: sudaryta autorės pagal objektyvaus vertinimo metodiką, naudojant Eurostat, Social Watch ir EQLS duomenis.

Gyvenimo kokybės sričių indeksus, įvertinus pagal ekspertinį vertinimą nustatytą kiekvienos srities reikšmingumą, sujungus į bendrą integruotą gyvenimo kokybės indeksą, gauname, kad **Lietuva pastaruoju užima vieną žemiausių pozicijų tarp ES šalių – 26-ąją vietą (lenkiame tik Rumuniją)**. Esminės gyvenimo kokybės sritys, kurioms Lietuvos gyventojai teikia didžiausią svarbą, – sveikata, materialinė gerovė, dvasinė (emocinė) būklė, gyventojų raida, socialinis saugumas – šalyje yra labiausiai atsiliekančios (*visų gyvenimo kokybės sričių indeksų reikšmės pateiktos 53-56 prieduose*).

Remdamasi empirinio tyrimo rezultatais, autorė daro prielaidą, kad daugiadimensis gyvenimo kokybės vertinimas visgi nėra vienareikšmis ir objektyvus gyvenimo kokybės vertinimo būdas, nes indekso reprezentatyvumas priklauso nuo tyrėjo paradigminio požiūrio į gyvenimo kokybę ir jos sudedamąsias dalis (nuo rodiklių parinkimo).

Tačiau nustatytas stiprus ryšys su longitudinalių Europos gyvenimo kokybės tyrimų rezultatais (žr. 67 lentelę ir 30 pav.) patvirtina, kad autorės siūlomas pagal objektyvaus vertinimo metodiką apskaičiuotas integruotas gyvenimo kokybės indeksas yra tinkamas gyventojų gyvenimo kokybei įvertinti – **nustatytas stiprus integruoto gyvenimo kokybės indekso ryšys su visuomenės pasitenkinimu gyvenimu ir laimingumu**.

Išvada: Matuojamų kintamųjų tiesinė priklausomybė yra stipri, koreliacija yra statistiškai reikšminga. Hipotezė H3, kad gyvenimo kokybės indekso reikšmės atitinka ir subjektyviai suvokiamo gyventojų pasitenkinimo gyvenimu ir laimingumu įvertinimus, esant pasirinktam reikšmingumo lygmeniui 1 proc., patvirtinama.

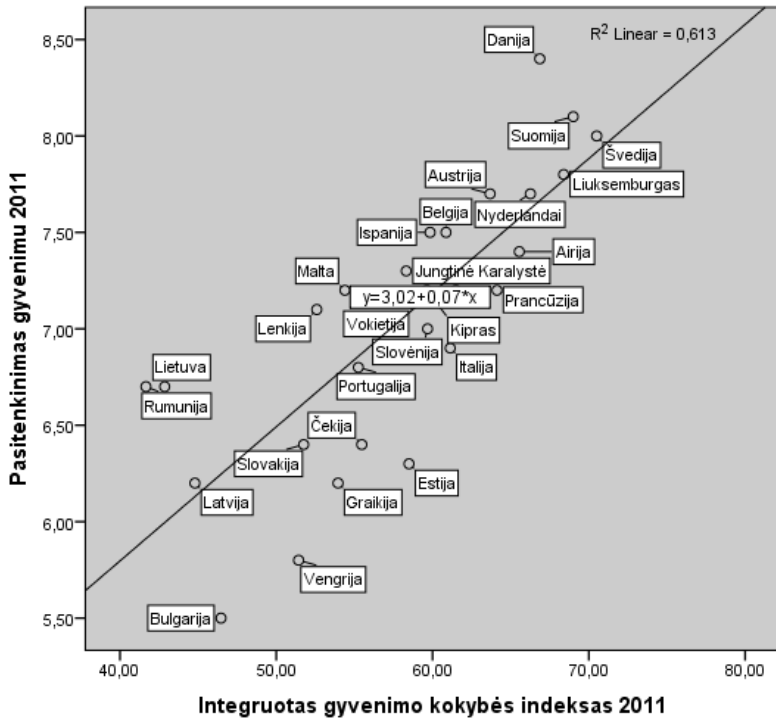

30 pav. Pasitenkinimo gyvenimu ir integruoto gyvenimo kokybės indekso koreliacija

Šaltinis: sudaryta autorės, naudojant objektyvaus vertinimo metodikos taikymo metu gautų rezultatų ir trečiojo EQLS tyrimo duomenis.

67 lentelė. Integruoto gyvenimo kokybės indekso ir subjektyvaus pasitenkinimo gyvenimu bei laimingumo vertinimo Pirono koreliacijos koeficientai

		Pasitenkinimas gyvenimu 2011	Laimingumas 2011	Integruotas gyvenimo kokybės indeksas 2011 (pagal visuomenės nustatytus prioritetus)	Integruotas gyvenimo kokybės indeksas 2011 (pagal ekspertų nustatytus prioritetus)
Pasitenkinimas gyvenimu 2011	Pearson Correlation	1	,954**	,783**	,831**
	Sig. (2-tailed)		,000	,000	,000
	N	27	27	27	27
Laimingumas 2011	Pearson Correlation	,954**	1	,786**	,839**
	Sig. (2-tailed)	,000		,000	,000
	N	27	27	27	27

Integruotas gyvenimo kokybės indeksas 2011 (pagal visuomenės nuostatus prioritetus)	Pearson Correlation	,783**	,786**	1	,987**
	Sig. (2-tailed)	,000	,000		,000
	N	27	27	27	27
Integruotas gyvenimo kokybės indeksas 2011 (pagal ekspertų nustatytus prioritetus)	Pearson Correlation	,831**	,839**	,987**	1
	Sig. (2-tailed)	,000	,000	,000	
	N	27	27	27	27
** Koreliacija statistiškai reikšminga esant $p < 0,01$.					

Šaltinis: sudaryta autorės, naudojant objektyvaus vertinimo metodikos taikymo metu gautų rezultatų ir trečiojo EQLS tyrimo duomenis.

Stiprūs koreliaciniai ryšiai taip pat atskleidžia ir tinkamai nustatytą gyvenimo kokybės sričių reikšmingumą tiek pagal ekspertinį vertinimą, tiek pagal visuomenės teikiamus prioritetus. Visgi integruotas indeksas, gautas taikant ekspertų nustatytus svorio koeficientus, su pasitenkinimu gyvenimu ir laimingumu koreliuoja kiek stipriau (0,831 ir 0,839).

3.2. Subjektyvus Lietuvos gyventojų gyvenimo kokybės vertinimas mikrolygiu 2011 ir 2013 metais

Kadangi gyvenimo kokybė yra individualus ir subjektyvus kiekvieno asmens gerovės suvartimas, lemiamas įvairių gyvenimo veiksnių, būtina nustatyti, kaip visuomenė vertina pasitenkinimą kiekviena gyvenimo kokybės sritimi, kam teikia prioritetus, vertindama savo gerovę, ir koks kiekvienos iš sričių (sveikatos, materialinės gerovės ir kt.) reikšmingumas bendrai gyvenimo kokybei. Remiantis Lietuvos gyventojų apklausos duomenimis nustatytais lyginamaisiais svoriais bus nustatomas ir bendras integruotas gyvenimo kokybės indeksas Lietuvoje.

Tyrimo laikas: 2011 m. balandžio mėn. ir 2013 m. gegužės mėn.

Respondentų skaičius: N = 1002; N = 1000

Tyrimo objektas: 18 metų ir vyresni Lietuvos gyventojai

Apklauso būdas: interviu respondento namuose

Atrankos metodas: daugiapakopė, tikimybinė atranka. Respondentų atranka parengta taip, kad kiekvienas Lietuvos gyventojas turėtų vienodą tikimybę būti apklaustas.

Duomenys persverti: pagal lytį ir amžių remiantis 2010 m. Statistikos departamento duomenimis.

Apklausa vyko: Vilniuje, Kaune, Klaipėdoje, Šiauliuose, Panevėžyje, Marijampolėje, Vissagine, Kauno, Alytaus, Šakių, Pakruojo, Šilutės, Utenos, Tauragės, Švenčionių, Raseinių, Kupiškio, Molėtų, Telšių, Akmenės, Rokiškio, Mažeikių ir Ukmergės rajonuose. Tyrimas vyko 18 miestų ir 51 kaime.

68 lentelė. Statistinių paklaidų, esant skirtingiems rezultatams, dydžiai

	%	%	%	%	%	%	%	%	%
	3	5	10	15	20	25	30	40	50
	97	95	90	85	80	75	70	60	50
N									
100	3,4	4,4	6,0	7,1	8,0	8,7	9,2	9,8	10,0
200	2,4	3,1	4,2	5,0	5,7	6,1	6,5	6,9	7,1

300	2,0	2,5	3,5	4,1	4,6	5,0	5,3	5,7	5,8
400	1,7	2,2	3,0	3,6	4,0	4,3	4,6	4,9	5,0
500	1,5	1,9	2,7	3,2	3,6	3,9	4,1	4,4	4,5
750	1,2	1,6	2,2	2,6	2,9	3,2	3,3	3,6	3,7
1000	1,1	1,4	1,9	2,3	2,5	2,7	2,9	3,1	3,1

3.2.1. Subjektyvūs gyvenimo kokybės sričių vertinimai

Stiprus laimės ir sveikatos priežastinis ryšys nuspėjamas ir be svarių argumentų – daugelis tyrimų tik patvirtina seną tiesą, išsakytą Sokrato žodžiais: „Sveikata nėra viskas, bet be sveikatos viskas yra niekas.“ Lietuvos gyventojų nurodytų prioritetų sąrašė sveikata taip pat pirmoje vietoje ir pagal surinktų balų skaičių, vertinant bendrą gyvenimo kokybę, šiam veiksmui tenka 15,3 proc. lyginamasis svoris.

Remiantis 2011 m. apklausos duomenimis, patenkintų savo sveikatos būkle gyventojų – 31,9 proc., vidutiniškai patenkintų – 35,8 proc., ne itin patenkintų – 21,7 proc., nepatenkintų – 10 proc. 2013 m. patenkintų savo sveikatos būkle gyventojų procentas kiek išaugo (36,3 proc.), tačiau sumažėjo vidutiniškai patenkintų, todėl esminių pokyčių vertinant savo sveikatos būklę per dvejus metus neįvyko.

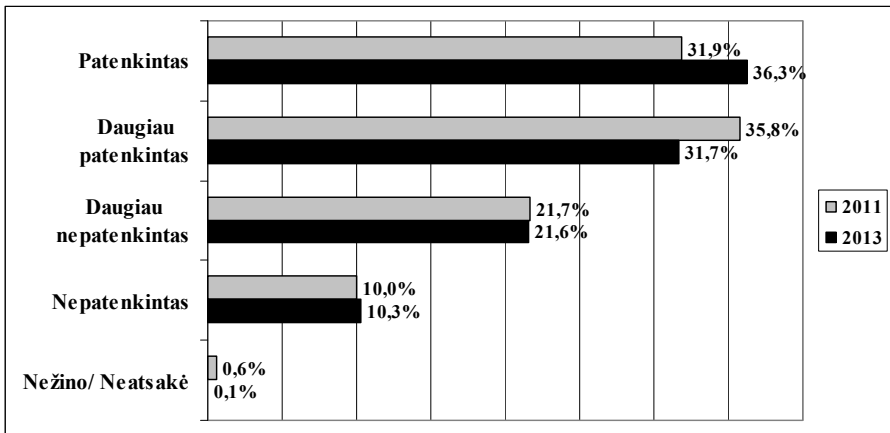

31 pav. Pasitenkinimo savo fizine būkle vertinimas 2011, 2013 m.

Fizinės būklės vertinimas tiesiogiai priklauso nuo respondentų amžiaus: vyresnio amžiaus gyventojai sveikatą vertina prasčiau. Blogiau savo sveikatą vertina moterys nei vyrai, kitų tautybių Lietuvos gyventojai nei lietuviai, žemesnį išsilavinimą turintys gyventojai, pensininkai, bedarbiai ar laikinai nedirbantys, ūkininkai. Pažymėtina, kad geriausiai savo sveikatos būklę vertina studentai, verslininkai ar įmonių savininkai, aukščiausios ar vidurinės grandies vadovai. Tyrimo rezultatai taip pat atskleidžia tiesioginę gerų vertinimų priklausomybę nuo pajamų, tenkančių šeimos nariui.

Ne mažiau svarbus aspektas, vertinant gyvenimo kokybę individo lygmenyje – žmogaus psichinė sveikata. Moksliniai tyrimai patvirtina, kad laimės išgyvenimas ir psichinė sveikata gali būti vertinami kaip vienas iš subjektyvių gerovę apibūdinančių veiksnių (Okun, Stock, Haring, Witten, 1984).

Pasaulio sveikatos organizacija (PSO) susieja abu parametrus – tiek fizinę, tiek dvasinę žmogaus būklę – ir sveikatą apibrėžia kaip visiškos fizinės, psichinės ir socialinės gerovės būseną. Ji reikalauja gerą organizmo būklę, savijautą ir priklauso nuo daugelio komponentų: aplinkos, socialinės padėties, sveikatos priežiūros paslaugų prieinamumo, gyvenimo būdo. Visi šie veiksniai ekonominiame ir socialiniame kontekste sukuria įvairias sveikatos būsenas, todėl galime teigti, kad sveikata yra mūsų kasdienio gyvenimo ir veiklos išdava, charakterizuojanti gyvenimo kokybę ir kartu tai valstybės vykdomos sveikatos apsaugos politikos pasekmė.

Tyrimo metu respondentų buvo prašoma įvertinti pasitenkinimą savo dvasine būkle: ar jaučia dvasinę ramybę, gyvenimo pilnatvę, ar nekankina nuolatinė depresija, psichologinė įtampa, stresas. Prасčiausiai dvasinę savijautą vertina vyresnio amžiaus gyventojai, žemesnio išsilavinimo, bedarbiai ar laikinai nedirbantys, pensininkai, tačiau emociškai blogiau jaučiasi ir verslininkai ar įmonių savininkai. Geriausia dvasinė būkle pasižymi gyventojai iki 29 m. amžiaus, turintys aukštąjį išsilavinimą, taip pat namų šeimininkės, studentai ar moksleiviai, aukščiausios ar vidurinės grandies vadovai, aptarnaujantis personalas ir techniniai darbuotojai. Galima pastebėti ir tiesioginę dvasinės savijautos priklausomybę nuo pajamų, tenkančių šeimoms nariui: kuo didesnės pajamos, tuo geriau vertinama ir dvasinė jausena. Pagal gyvenamąją vietą geriausiai dvasiškai jaučiasi Vilniaus ir kitų didžiųjų miestų gyventojai.

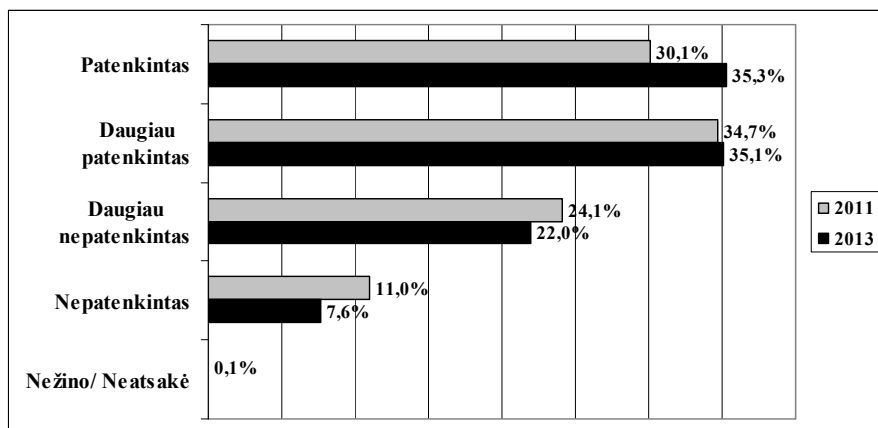

32 pav. Pasitenkinimo savo dvasine būkle vertinimas 2011, 2013 m.

Antroje vietoje pagal reikšmingumą atsidūręs materialinės gerovės veiksnys taip pat nuspėjamas be specialiųjų tyrimų – dauguma pasiturinčių gyventojų jaučiasi laimingesni nei gyvenantys nepriteklias sąlygomis. Tačiau šiuolaikinėje visuomenėje tokiam teiginiui būtų galima argumentuotai paprieštarauti. Dar praėjusio amžiaus septintame dešimtmetyje JAV sociologas R. A. Easterlin atskleidė, kad pasitenkinimas gyvenimu nėra tiesiogiai susijęs su turtais ir pajamomis. Pajamų didėjimas paprastai keičia neturtingų asmenų pasitenkinimą gyvenimu. Jiems galioja dėsningumas: daugiau pinigų – daugiau ir laimės. Tačiau kai pajamos pasiekia vidutinį išsivysčiusių šalių gyventojų pajamų lygį, tolesnis jų augimas gyventojų laimės reikšmingai nepadidina. R. A. Easterlin teigia, kad laimė priklauso ne nuo absoliučių, bet nuo santykinų pajamų (Easterlin, 1974). Šį dėsningumą mokslininkas iliustruoja teiginiu – turtingi amerikiečiai apskritai laimingesni nei neturtingi, tačiau jei visų amerikiečių pajamos padidėtų proporcingai, laimės lygis liktų tas pats. Tokia laimės ir pajamų sąsaja vadinama Easterlino paradoksu (Na-

vaitis, 2012). Kitas šį paradoksą įrodantis faktas – Vokietijos gyventojų materialinės gerovės ki-
limas, netapęs lemiama pasitenkinimo gyvenimo prielaida. Nuo 1970 iki 2000 metų Vokietijos
piliečių pajamos padvigubėjo, bet materialinių gėrybių kiekio augimas menkai paveikė laimės
lygį: 1973 m. vidutinis pasitenkinimas gyvenimu buvo 2,97 balo (4 balų skalėje), o 1998 m.
tesiekė 2,92 balo (Clark, Frijters, Shields, 2008).

Tačiau kaip rodo pasaulyje atliekami materialinės gerovės ir subjektyvaus laimės lygio ty-
rimai, gyvenantys turtingose šalyse ne visada laimės lygiu lenkia tuos, kurie gyvena skurdes-
niuose kraštuose. Mokslininko R. Inhlehart teigimu būtent kultūriniai veiksniai nubrėžia var-
tojimo ribas ir tiek pat turintys ir vartojantys skirtingų visuomenių atstovai, lyginami save su
aplinkiniais, jaučiasi skirtingai (Inhlehart, 1990). Psichologas R. Veenhoven pateikia duomenis,
įrodančius, kad šalyse, kuriose daug gyventojų gyvena skurdžiai, pajamos turi didesnę įtaką
laimei nei sąlyginai turtingose šalyse. Pasiekus sunkiai apibrėžiamą vidutinį pajamų lygį, netgi
pajamų nelygybė menkai beveikia pasitenkinimą gyvenimu (Veenhoven, 1994).

Taigi didelio reikšmingumo priskyrimas materialinei gerovei Lietuvos visuomenėje auto-
rės manymu yra nulemtas bendros gyventojų materialinės būklės, kuri, lyginant su kitomis ES
šalimis, vis dar užima žemas pozicijas tiek pagal pajamų lygį, tiek pagal socialinę nelygybę. Jei
Lietuvoje būtų sąlygos formuotis pakankamai stipriai viduriniajai klasei, tikėtina, materialinės
gerovės ir pasitenkinimo gyvenimu sąsaja nebebūtų tokia tampri.

Respondentų atsakymai į klausimą „Kaip vertinate šiandieninę savo šeimos materialinę padė-
tį?“ atskleidė tokią subjektyviai vertinamą Lietuvos visuomenės materialinę būklę: 2011 m. gerai
ją vertino 13,4 proc., daugiau gerai – 41,2 proc., blogai – 30 proc., blogai – 15,1 proc. Taigi
bendras pozityviau savo padėtį vertinančių procentas – 54,6, t. y. vos daugiau nei pusė respon-
dentų. 2013 m. apklausos duomenys liudija tendencijas po truputį teigiama linkme: kiek padidėjo
patenkintų skaičius ir sumažėjo nepatenkintų savo šeimos materialine būkle.

Pagal amžiaus grupes blogiausiai savo padėtį vertina 50-69 m. amžiaus gyventojai, taip
pat negatyviau situaciją vertina moterys nei vyrai, bedarbiai ir nekvalifikuoti darbininkai, ūki-
ninkai (tarp apklaustųjų ūkininkų nebuvo nė vieno, kuris vertintų materialinę gerovę gerai),
mažesnių miestų gyventojai.

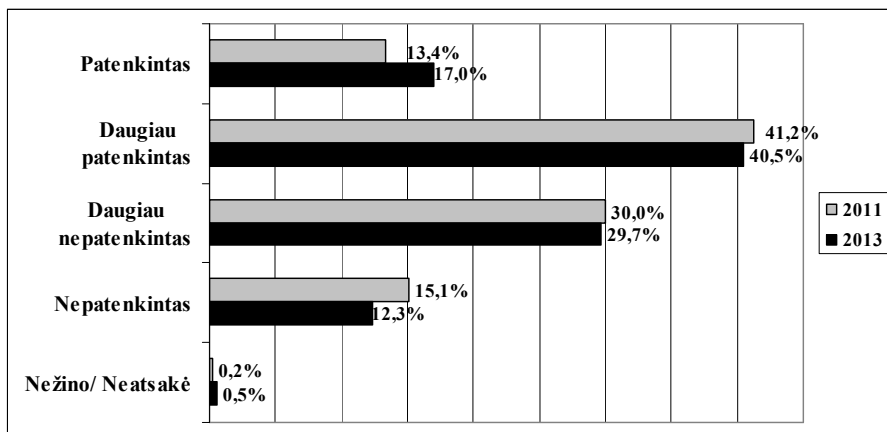

33 pav. Šeimos materialinės padėties vertinimas 2011, 2013 m.

Bene drastiškiausi rezultatai šiame tyrime – vertinant socialinį saugumą. Respondentų buvo klausiama, ar jie jaučiasi socialiai saugūs, t. y. ar jaučia, kad valstybė juos paremtų pvz. netekus darbo, susirgus, tapus laikinai nedarbingu ir panašiomis aplinkybėmis. Tik 9,4–13 proc. respondentų pažymėjo, kad tokiu atveju būtų tikri, jog valstybė pasirūpintų jų socialine apsauga, dar apie 21 proc. apklaustųjų taip pat linkę situaciją vertinti pozityviau. Tačiau du trečdaliai respondentų tvirtino, kad nelaimės atveju jaustųsi socialiai nesaugiai.

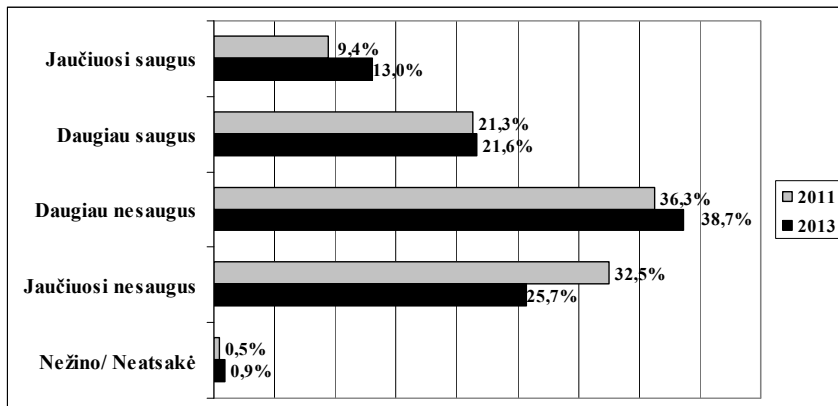

34 pav. Socialinio saugumo vertinimas 2011, 2013 m.

Atkreiptinas dėmesys, kad šį nesaugumo jausmą pažymėjo tiek jauni, tiek vyresnio amžiaus respondentai, tiek žemesnį, tiek aukštąjį išsilavinimą turintys gyventojai, ypač daug pesimiškai vertinančių situaciją verslininkų (nė vienas iš jų nesijaučia saugiai, o neigiamai situaciją vertina net 84 proc.), nekvalifikuotų darbuotojų (83,5 proc.).

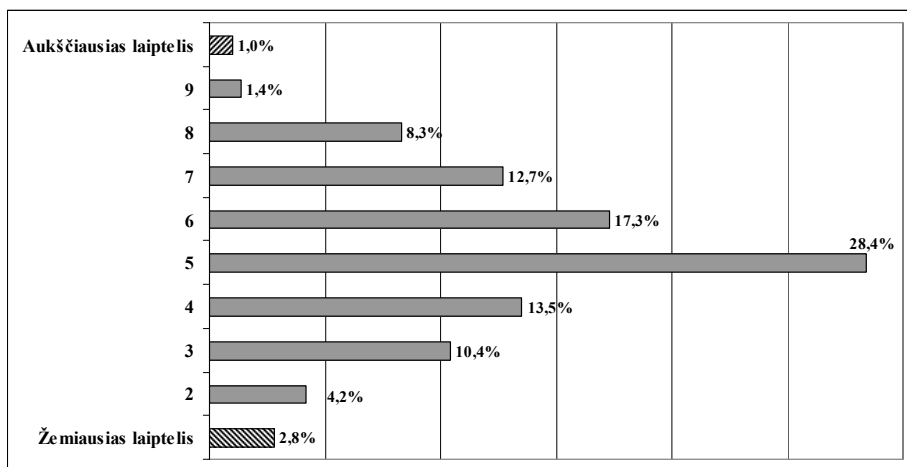

35 pav. Subjektyvus socialinio statuso vertinimas 2011 m.

Apklausoje rezultatai taip pat parodo Lietuvos gyventojų įsivaizduojamą pasiskirstymą pagal socialinį statusą. Gyventojų buvo prašoma 10 balų skalėje įvertinti savo socialinį statusą – ant kokios pakopos jie įsivaizduoja stovį? Rezultatai pateikiami 35 paveiksle.

59,3 proc. respondentų, t. y. daugiau nei pusė, save visgi priskirtų žemesniam nei vidutinis socialiniam sluoksniui (įvertino 1-5 balais). Tiesa, daugiausia respondentų (28,4 proc.) savo socialinę padėtį vertina 5 balais, ką iš dalies galima būtų laikyti savęs priskyrimu viduriniajai klasei, ant 1-4 laiptelių atsidūrė 30,9 proc. gyventojų, o aukščiausias pozicijas (9-10 pakopas) užima 2,4 proc. apklaustųjų. Pažymėtina, kad didžioji dauguma bedarbių (42,7 proc.) savo socialinį statusą taip pat vertina 5 balais. Aukštesnes pozicijas pagal socialinio statuso pakopas teigia užimančios gyventojai iki 29 m. amžiaus, asmenys su aukštuoju išsilavinimu, studentai, aukščiausio ar vidutinio lygio specialistai, aukščiausios ar vidurinės grandies vadovai, gyventojai, gaunantys didesnes pajamas. Gana kritiškai savo padėtį vertina verslininkai, kurie savęs nelinkę priskirti nei žemiausiajai, nei aukščiausiajai pakopai (50,5 proc. atsidūrė ant 5 laiptelio, panašiai kaip ir bedarbiai). Du trečdaliai pensininkų taip pat save priskiria 1-5 pakopoms (daugiausia, t. y. 26,9 proc. – ant 5 laiptelio).

Kiti Lietuvos gyventojų apklausoje rezultatai, atspindintys Lietuvos gyventojų pasitenkinimą pagal gyvenimo kokybės sritis, pateikti 69 lentelėje.

69 lentelė. Reprerzentatyvios Lietuvos gyventojų apklausoje rezultatai 2011, 2013 m.

Eil. Nr.	Vertinamas veiksnys	Apklausoje vykdyto metai	Patenkintas	Daugiau patenkintas	Daugiau nepatenkintas	Nepatenkintas	Nežino / neatsakė
1.	Ar šiuo metu esate patenkintas (-a) savo dvasine būkle? (Ar jaučiate dvasinę ramybę, gyvenimo pilnatvę? Ar nekankina nuolatinė depresija, psichologinė įtampa, stresas?)	2011	30,1	34,7	24,1	11,0	0,1
		2013	35,3	35,1	22	7,6	
2.	Ar šiuo metu esate patenkintas (-a) savo sveikata?	2011	31,9	35,8	21,7	10,0	0,6
		2013	36,3	31,7	21,6	10,3	0,1
3.	Ar esate patenkintas (-a) savo gyvenamąja aplinka (vanduo, oras, triukšmingumas ir pan.)?	2011	34,7	45,1	15,5	4,1	0,6
		2013	46,7	38,1	10,5	4,6	0,1
4.	Ar šiuo metu esate patenkintas (-a) savo darbu / profesine veikla?	2011	32,6	32,4	19,0	10,3	5,8
		2013	37,4	30,9	14,4	9,5	7,8
5.	Ar esate patenkintas (-a) savo galimybėmis leisti laisvalaikį, pailsėti?	2011	26,9	32,1	26,6	13,7	0,8
		2013	25,5	31,4	28,1	14,8	0,3
6.	Ar šiuo metu esate patenkintas (-a) savo šeimos gyvenimu / darna šeimoje?	2011	52,7	35,0	9,8	1,9	0,6
		2013	48,30	35,30	10,50	5,20	0,7
7.	Ar šiuo metu esate patenkintas (-a) savo socialiniu gyvenimu (bendravimu su aplinkiniais, draugais, savo vieta visuomenėje)?	2011	39,2	39,7	15,8	4,6	0,6
		2013	41,4	42,6	12,5	3,4	0,1
8.	Ar esate patenkintas (-a) politine situacija šalyje, demokratijos kokybe?	2011	1,0	24,5	57,5	15,0	
		2013	7,0	32,3	41,5	18,2	1,0

9.	Kaip vertinate Lietuvos visuomenės tolerantiškumą, pakantumą socialinės atskirties grupėms?	2011	4,0	36,5	39,5	16,0	4,0
		2013	11,1	36,1	39,1	12,9	0,9
10.	Kaip vertinate infrastruktūros, technologijų išvystymą Lietuvoje? (asfaltuoti keliai, gatvių apšvietimas, telekomunikacijos ir pan.)	2011	7,00	44,50	34,50	13,00	1,00
		2013	12,50	35,80	23,70	20,90	7,10
			Gera	Greičiau gera	Greičiau bloga	Bloga	Nežino / neatsakė
11.	Kaip vertinate šiądieninę savo šeimos materialinę padėtį?	2011	13,4	41,2	30,0	15,1	0,2
		2013	17,0	40,5	29,7	12,3	0,5
			Jaučiuosi saugus	Greičiau saugus	Greičiau nesaugus	Jaučiuosi nesaugus	Nežino / neatsakė
12.	Ar jaučiatės saugus (-i) Jūsų gyvenamoje vietoje (vertinti asmens saugumą, atsižvelgiant į nusikalstamumo lygį, eismo saugumą)?	2011	35,4	37,8	19,0	7,7	0,1
		2013	32,2	44,1	18,0	5,6	0,2
13.	Ar jaučiatės socialiai saugus (-i) (vertinti socialinį saugumą, pvz. netekus darbo, susirgus ir pan.)?	2011	9,4	21,3	36,3	32,5	0,5
		2013	13,0	21,6	38,7	25,7	0,9
			Teigiamai	Daugiau teigiamai	Daugiau neigiamai	Neigiamai	Nežino / neatsakė
14.	Kaip vertinate sveikatos apsaugos sistemą Lietuvoje?	2011	6,0	32,0	44,0	17,0	1,0
		2013	9,7	38,3	37,9	14,0	0,1
15.	Kaip vertinate švietimo sistemą Lietuvoje?	2011	6,0	36,5	41,5	12,0	4,0
		2013	12,5	44,5	30,5	10,9	1,6
16.	Kaip vertinate bendrą Lietuvos visuomenės kultūrą, moralines-etines ir dvasines vertybes?	2011	6,0	40,5	39,5	11,0	3,0
		2013	12,4	44,4	33,5	9,2	0,6

3.2.2. Integruotas gyvenimo kokybės indeksas Lietuvoje pagal subjektyvius vertinimus

Pritaikius antroje disertacijos dalyje pateiktą integruoto indekso pagal subjektyvius vertinimus metodiką, apskaičiuojami 2011 ir 2013 m. reprezentatyvių Lietuvos gyventojų apklausų apibendrinti rezultatai, t. y. susumuojami kiekvienoje srityje surinkti balai ir, pritaikius atitinkamų metų lyginamuosius svorius, apskaičiuojamas bendras gyvenimo kokybės integruotas indeksas.

Reziumavus gyventojų nuomonę, galime daryti išvadas, kad apklausos atlikimo metu respondentai geriausiai vertino savo šeimos gerovę (63,8 ir 55,9 balo), socialinį gyvenimą (46,9 ir 53,1 balo), gyvenamąją aplinką (45,5 ir 56 balai), asmens fizinį saugumą (37,2 ir 39,7 balo), pakankamai gerai vertino savo sveikatą (29,1 ir 31,1 balo). Tačiau ypač neigiamai įvertintas socialinis saugumas, gyventojai taip pat labai nepatenkinti politine situacija, lygių galimybių užtikrinimu šalyje.

70 lentelė. Subjektyvus gyvenimo kokybės indeksas 2011 m. ir 2013 m.

Eil. Nr.	Gyvenimo kokybės sritys	Lyginamasis svoris LS 2011 m. (proc.)	Pasitenkinimas P (balais) 2011 m.	Subjektyvus GKI (LSxP/100) 2011 m.	Lyginamasis svoris LS 2013 m. (proc.)	Pasitenkinimas P (balais) 2013 m.	Subjektyvus GKI (LSxP/100) 2013 m.
1.	Sveikata, fizinė būklė	15,3	29,1	4,45	14,9	31,1	4,63
2.	Emocinė būklė, dvasinė savijauta	12,3	24,5	3,01	11,8	34,2	4,04
3.	Šeimos gerovė, gyventojų raida	10,7	63,8	6,83	9,9	55,9	5,53
4.	Materialinė gerovė	14,2	3,8	0,54	14,5	10,2	1,48
5.	Gyvenamoji aplinka	8,6	45,5	3,91	8,6	56	4,82
6.	Saugumas (fizinis)	8,1	37,2	3,01	7,3	39,7	2,90
6a.	Saugumas (socialinis, teisinis)	8,1	-30,8	-2,49	7,3	-21,4	-1,56
7.	Profesinė veikla	5,3	30,7	1,63	4,5	39,2	1,76
8.	Laisvalaikis, poilsis	4,9	16,1	0,79	4,5	12,4	0,56
9.	Infrastruktūros išvystymas	1,5	-1	-0,02	2,5	-2,5	-0,06
10.	Švietimas, mokslas	5,8	-8,9	-0,52	7,1	8,7	0,62
11.	Kultūra	4,2	-4,6	-0,19	4,0	8,7	0,35
12.	Socialinis gyvenimas	4,8	46,9	2,25	4,2	53,1	2,23
13.	Politinė aplinka	2,6	-30,5	-0,79	3,6	-16	-0,58
14.	Lygios galimybės	1,8	-14,1	-0,25	2,6	-3,3	-0,09
	Iš viso:	100		22,16 (max 100)	100		26,63 (max 100)

Šaltinis: sudaryta autorės, remiantis 2011 m. ir 2013 m. tyrimų duomenimis.

Lyginant subjektyvaus vertinimo rezultatus su integruotais 2011 m. gyvenimo kokybės sričių indeksais, apskaičiuotais pagal statistinius duomenis, matome, kad tokia objektyviai ypač gerai vertinama sritis kaip gyvenamoji aplinka, gerai vertinama ir subjektyviai. Tačiau pvz. aukštas šeimos gerovės subjektyvus vertinimas ir pagal statistinius duomenis apskaičiuoti ypač žemi šeimos gerovės ir reprodukcijos indeksai byloja ne tik skirtingą ir labai suasmenintą gerovės šioje srityje suvokimą, bet ir ribotas galimybes objektyviai kiekybiškai (pagal statistinius duomenis, pvz. santuokų ir ištuokų santykį) įvertinti tokius subjektyvius dalykus kaip santykiai ir laimė šeimoje.

Sveikata vėlgį subjektyviai vertinama pakankamai gerai, tačiau statistiniai visuomenės sveikatos būklės rodikliai ir ypač Lietuvos situacijos palyginimas su kitomis ES šalimis rodo, kad šioje srityje irgi negalime pasikliauti vien gyventojų suvokimu apie savo sveikatos būklę. Šiame kontekste žymiai reikšmingesnis yra sveikatos apsaugos sistemos funkcionavimo valstybėje bei prieinamumo prie medicininių paslaugų vertinimas, t. y. tai, kas ypač svarbu viešosios politikos atstovams formuojant veiksmingą sveikatos priežiūros politiką.

Materialinė gerovė, kaip antrasis reikšmingiausias veiksnys, nei subjektyviai, nei objektyviai nėra vertinama teigiamai. Suprantama, kad šis veiksnys turi stiprias sąsajas su kitų gyve-

nimo kokybės sričių vertinimais, kadangi nuo finansinių galimybių priklauso, ar gyventojai gali apsirūpinti kitais jų gyvenimo kokybę užtikrinančiais elementais: rinktis gyvenamąją vietą, apsirūpinti pažangiomis technologijomis, nauja buitine įranga, kaip nori leisti laisvalaikį, keičiauti, lankyti kultūros renginius, o visų šių veiksnių pasekoje formuojasi ir dvasinė savijauta.

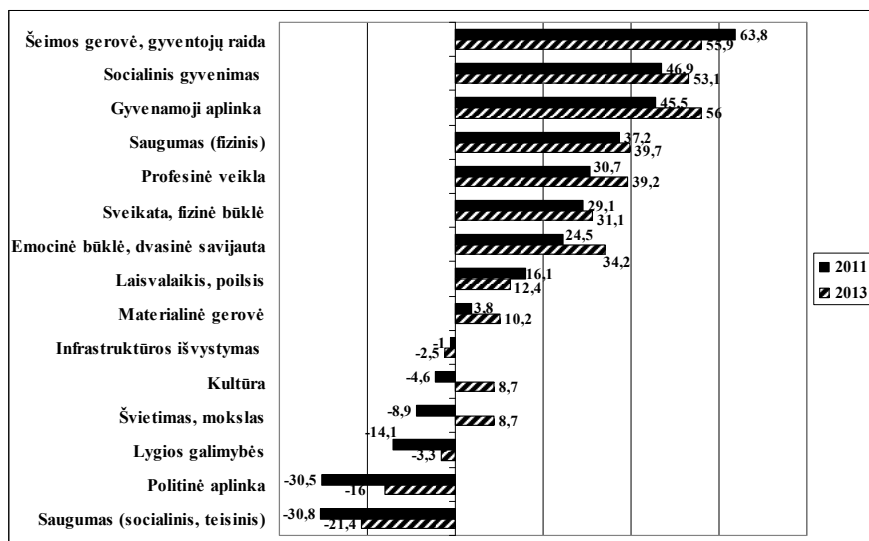

36 pav. Pasitenkinimo gyvenimo kokybės sritimis balansas 2011, 2013 m. (skirtumas tarp teigiamų ir neigiamų atsakymų lyginamosios dalies procentais)

Lyginant subjektyvų ir objektyvų integruotus indeksus, visgi matome, kad *subjektyvūs vertinimai yra pesimistiškesni, t. y. 2011 m. sudaro 22,16 proc., o 2013 m. – 26,63 proc. idealios būklės*, o vertinant pagal statistinius duomenis, integruotas gyvenimo kokybės indeksas pastaruoju metu sudaro 40–42 proc. idealios būklės. Suprantama, kad tiek subjektyvus, tiek objektyvus vertinimai labai priklauso nuo taikomų metodikų, t. y. vertinamų parametų parinkimo: respondentams užduodamų klausimų ir rodiklių, kurie laikomi esminiais, vertinant situaciją pagal statistinius duomenis, tačiau reguliarius gyvenimo kokybės vertinimas pagal abi metodikas ir gautų rezultatų palyginimas tam tikrose gyvenimo kokybės srityse leistų pamatyti kaitos tendencijas bei identifikuoti kritinėje būklėje atsідurusias tiek gyvenimo kokybės, tiek valstybės valdymo sritis.

3.3. Kritinės gyvenimo kokybės sritys Lietuvoje

Teisingas ir objektyvus rodiklių, kuriais turi būti matuojami valstybės vykdomos ekonominės politikos rezultatai, įvertinimas yra labai svarbi sąlyga, formuojant valstybės pažangos strategiją ir siekiant visuomenės gerovės. Todėl, remdamasi empirinio tyrimo rezultatais, pagal sudarytą gyvenimo kokybės vertinimo modelį, autorė pabandė išskirti Lietuvai aktualias kritines gyvenimo kokybės sritis, į kurias reikia atkreipti dėmesį ir kurioms reikia teikti prioritetus, valdžios institucijoms priimant sprendimus ir skirstant išteklius.

Gyvenimo kokybės sričių kritiškumui identifikuoti pritaikius metodikoje nustatytą gyvenimo kokybės sričių indeksų ir subindeksų kritiškumo vertinimo skalę ir atsižvelgus į nustatytas sąlygas, pagal kurias gyvenimo kokybės sritys priskirtinos prie kritinių, pagal 2011 m. ir ankstesnių metų duomenis sudaryta objektyvaus ir subjektyvaus vertinimo rezultatus sujungianti matrica.

71 lentelė. 2011 m. kritinių gyvenimo kokybės sričių nustatymo matrica

Objektyvus vertinimas (min 0, max +1)	Subjektyvus vertinimas (min -1, max +1)	
	Geras (< 0,25)	Blogas (≥ 0,25)
Geras (< 0,4)	Gera būklė	Patenkinama būklė
	1. Sveikata, fizinė būklė 5. Gyvenamoji aplinka 7. Profesinė veikla	10. Švietimas, mokslas 13. Politinė aplinka 14. Lygios galimybės
Blogas (≥ 0,4)	Patenkinama būklė	Kritinė būklė
	3. Šeimos gerovė, gyventojų raida 6a. Saugumas (fizinis) 12. Socialinis gyvenimas	2. Emocinė būklė, dvasinė savijauta 4. Materialinė gerovė 6b,c. Saugumas (socialinis, teisinis) 8. Laisvalaikis, poilsis 9. Infrastruktūros išvystymas 11. Kultūra

Šaltinis: sudaryta autorės, pagal objektyvaus ir subjektyvaus vertinimo metodikas apskaičiuotų gyvenimo kokybės sričių indeksų reikšmes 2011 m.

Atsižvelgiant į pastarųjų metų sudarytų gyvenimo kokybės sričių indeksų ir subindeksų reikšmes bei kaitos tendencijas, taip pat į subjektyvius visuomenės vertinimus, autorė darbe išskyrė šias esmines kritines gyvenimo kokybės sritis:

- 1) **materialinę gerovę**, dėl aukšto diferenciacijos ir žemo gyventojų pajamų lygio;
- 2) **dvasinę (emocinę) būklę**, dėl didelio savižudybių skaičiaus;
- 3) **saugumą**, įtakojamą visuomenės nepasitikėjimo socialiniu ir teisiniu saugumu;
- 4) **kultūrą**, įtakojamą dvasinių ir moralinių-etinių vertybių nuosmukio visuomenėje.

Didžiulė *socialinė ekonominė nelygybė* – viena opiausių Lietuvos problemų. Pagal *Eurostat* pateikiamus statistinius duomenis, pajamų diferenciacija Lietuvoje, lyginant su kitomis ES šalimis, jau kuris laikas didžiausia ir pagal šį rodiklį Lietuva užima „lyderiaujančią“ poziciją.

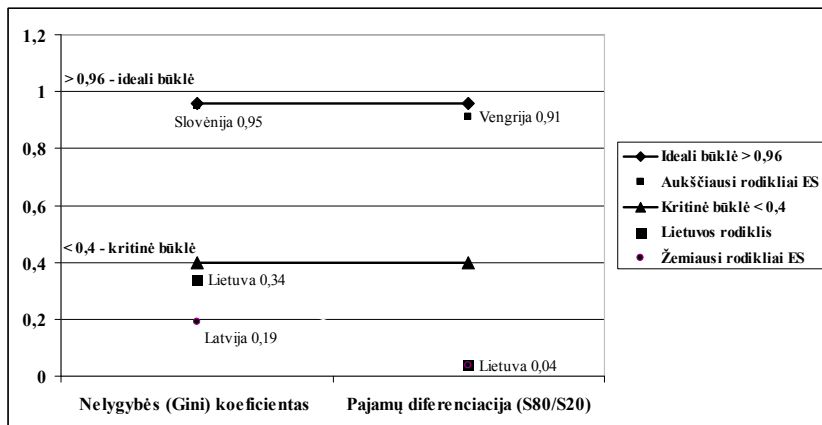

37 pav. Kritiniai socialinės ekonominės nelygybės rodikliai (perskaiciuoti į balus, kur 1 – aukščiausia reikšmė, 0 – žemiausia reikšmė).

Socialinė ekonominė nelygybė Lietuvoje pastaraisiais metais peržengė ekonomikos saugumo ribą ir pavirto ekonomikos vystymosi stabdžiu ir socialinės įtampos šaltiniu. Kai kurių finansų analitikų manymu, socialinių problemų sprendimas, visų pirma, priklauso nuo ekonomikos augimo. Kol BVP augimas yra nepakankamas, negali būti finansuojama ir socialinė politika.

Tačiau gyventojų gyvenimo gerovės ir kokybės prielaidos yra matuojamos ne tik kiekybiškai, bet ir kokybiškai, taip pat ir sukurtų gėrybių paskirstymu tarp socialinių grupių. Gyventojų gyvenimo kokybė priklauso nuo sukurtų gėrybių paskirstymo būdo ir struktūros ne mažiau, o netgi daugiau nei nuo pačių išteklių kiekio. Kitaip tariant, išsilavinimo, sveikatos apsaugos, būsto, kultūros priemonumo galimybės neturi būti tokios skirtingos, kad slopintų žmogaus motyvaciją dirbti ir kurti.

Pasaulio banko pranešime „Teisingumas ir plėtra: pasaulio vystymosi ataskaita“ (World Bank, 2006) pateikti pasaulio šalių tyrimai įrodo, kad *per didelė nelygybė stabdo ekonomikos augimą*. Nelygybės didėjimas, kuris yra valdomas mokesčių sistema ir kitais pajamų paskirstymo būdais, gerokai padidina tik turtingųjų pajamas ir sumažina visų kitų likusių gyventojų pajamas, skurdindamas pagrindinę gyventojų daugumą. Ekonomika dėl šios priežasties darosi mažiau efektyvi ir netenka galimybių inovacijoms ir investicijoms.

Kaip teigia K. Rogoffas, Harvardo universiteto profesorius, buvęs Tarptautinio valiutos fondo ekonomistas: „aišku viena: nelygybė nėra tik tolesnės ateities problema. Rūpesčiai dėl pajamų nelygybės poveikio jau dabar riboja fiskalinės ir pinigų politikos priemones tiek išsivysčiusiose, tiek ir besivystančiose šalyse, joms bandant išsipainioti iš finansų krizės. Labai tikėtina, kad šalies sugebėjimas mažinti socialinę įtampą, kurią kelia nelygybė, gali būti tuo veiksniumi, kuris lems, kas laimės, o kas pralaimės kitą globalizacijos etapą. Nelygybė yra reikšmingas neprognozuojamas veiksnys ir artimiausių dešimtmetį darys įtaką pasaulio ekonomikos augimui.“

Diskusija apie šiuolaikinio valstybinio reguliavimo kryptis ir valstybės įsikišimo laipsnį, apie jos socialines funkcijas besikeičiančio pasaulio sąlygomis dar tik įgauna pagreitį. Šiuolaikinės ekonominės sąlygos reikalauja adekvačių stabilizavimo priemonių. Tačiau akivaizdus tas faktas, kad didėjanti visuomenės poliarizacija, kai nėra vidurinėsios klasės arba ji labai maža, yra ypatinga krizės priežastis, reikalaujanti valstybės dėmesio, nes šis reiškinys skatina socialinę įtampą visuomenėje ir gali sutrikdyti ekonomikos plėtrą.

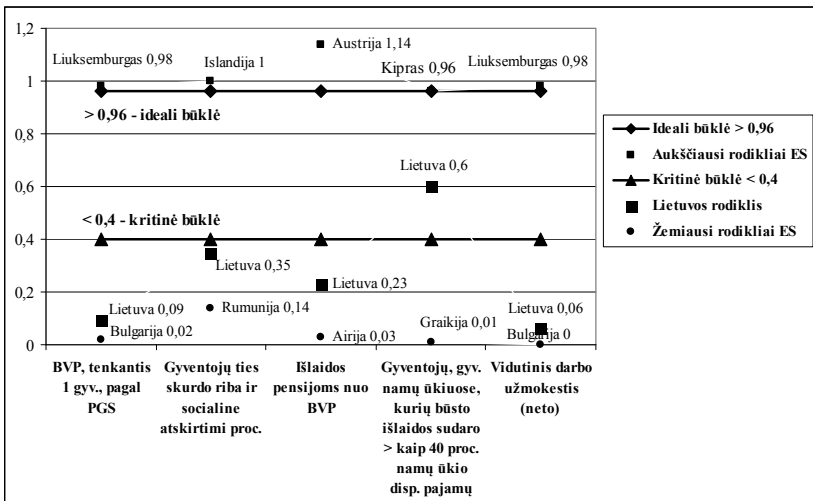

38 pav. Kritiniai gyvenimo lygio rodikliai (perskaičiuoti į balus, kur 1 – aukščiausia reikšmė, 0 – žemiausia reikšmė)

Kiti probleminiai rodikliai, veikiantys Lietuvos gyventojų materialinę gerovę, lyginant su kitomis ES šalimis, – žemas pajamų lygis, BVP, tenkantis vienam gyventojui ir išlaidų pensijoms dalis nuo BVP, kas leidžia daryti išvadą, kad pensijų dydis, palyginus su kitomis ES šalimis, yra vienas žemiausių.

Nepaisant teikiančio vilčių ekonomikos augimo, dabartinė Lietuvos socialinė ekonominė padėtis kelia didžiulį susirūpinimą, ir ypač – depresinė daugumos gyventojų būklė ir visuomenės moralės degradacija.

Visuotinę visuomenės depresiją ryškiausiai atspindi Lietuvos gyventojų polinkis į savižalą: savižudybių skaičius šalyje vis dar išlieka itin didelis. Nuo 1993 m. Lietuva pirmauja pasaulyje pagal vyrų savižudybių skaičių, o Europoje yra pirmoji ir pagal moterų savižudybes. Lietuvoje taip pat labai aukšti ir kiti į savižalą nukreipti rodikliai: besaikiis alkoholio vartojimas, neatšargus vairavimas. Nuo išorinių priežasčių šalyje žūva 156,4 žm./100 tūkst. gyv., tuo tarpu ES vidurkis yra 42,4. Vis dėlto tarp išorinių mirties priežasčių Lietuvoje pirma yra savižudybė. Remiantis apklausų duomenimis, kaip savižudybės priežastys Lietuvoje išskiriamas žmonių tarpusavio susvetimėjimas, nepasitikėjimas aplinkiniais, beviltiškumo, beprasmiškumo jausmas, pesimistinis požiūris į aplinką. 2008 m. apklausos duomenimis, 8,9 proc. apklaustųjų yra planavę nusižudyti.

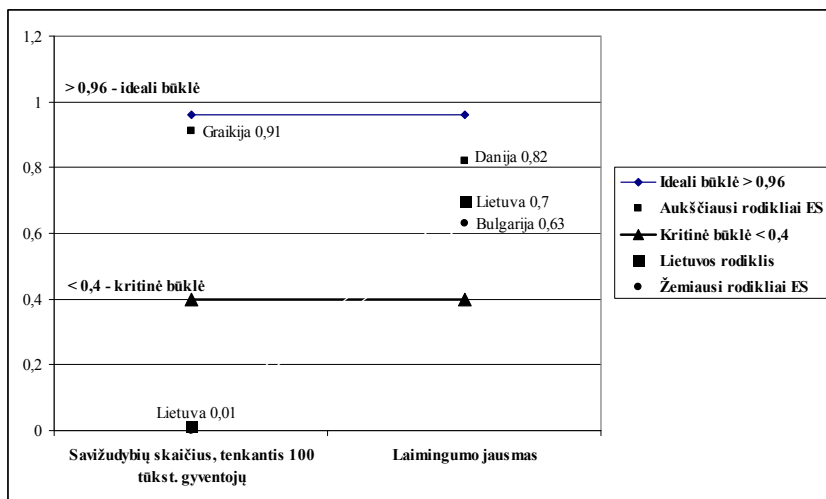

39 pav. Kritiniai dvasinės (emocinės) būklės srities rodikliai (perskaiciuoti į balus, kur 1 – aukščiausia reikšmė, 0 – žemiausia reikšmė)

Kaip teigia mokslininkas S. Gurijevas (Гуриев, 2006), požiūris į žmogaus gyvybę ir jos įkainojimas yra daug tikslesnis ekonominio išsivystymo rodiklis nei BVP dalis vienam gyventojui. Gyvybės įkainojimas dažniausiai paremtas teismų praktika ir draudimo bendrovių vertinimais, t. y. žmogaus gyvybės kaina prilyginama metinių pajamų sumai, padaugintai iš vidutinės tikėtinos gyvenimo trukmės. Taikant tokią skaičiavimo metodiką, pvz. Liuksemburgo piliečio gyvybė įkainojama 5 mln. dolerių, Švedijos – 2,4 mln., Portugalijos – 1 mln., Lietuvos – nuo 0,5 iki 1 mln. dolerių. Taigi, pasak G. Navaičio, „dėl nepakankamo valstybės dėmesio piliečių psichinei sveikatai, jų dvasinei būklei, o apibendrintai – laimei, nuo Nepriklausomybės atkūrimo bent vienerių metų valstybės biudžetas prarastas dėl savižudybių. Jei prie šių nuostolių pridėtume

kitus psichinės sveikatos stokos – alkoholizmo, narkomanijos, depresijos, nemigos ir pan. – patiriamus nuostolius, dar kartą tektų konstatuoti, kad visuomenės laimės lygio ignoravimas padaro didžiulį finansinių nuostolių.“ (Navaitis, 2012).

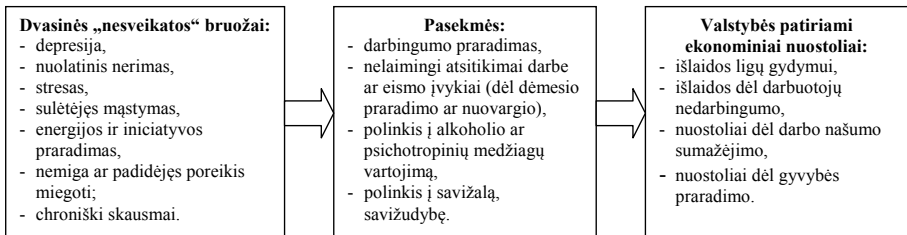

40 pav. Visuomenės dvasinės būklės įtaka šalies ekonomikai

Šaltinis: sudaryta autorės.

Todėl valstybės funkcija, siekiant ne tik išvengti patiriamų ekonominių nuostolių, bet ir visuomenės gerovės kilimo, – sveikatos apsaugos sistemai skiriamas lėšas skirti ne tik ligų gydymui, bet ir psichinių ligų prevencijai, dvasinės sveikatos išsaugojimui, visuomenės informavimui ir pagalbos įstaigų tinklo kūrimui, ir šios išlaidos turi būti traktuojamos kaip investicija į bendrą gyventojų gyvenimo gerovę.

Pagal asmens bei visuomenės fizinio saugumo rodiklius: žuvusių ar sužalotų eismo nelaimėse asmenų skaičių, tenkantį 100 tūkst. gyventojų, nusikalstamų veikų skaičių, tenkantį 100 tūkst. gyventojų, baudžiamųjų nusižengimų skaičiaus pokytį, tikimybę būti nužudytam ir kitus rodiklius, Lietuva pastaruoju metu neperžengia kritinės ribos (fizinio saugumo subindeksas nesiekia 0,4 – žr. 53–56 priedus). Tačiau socialinio ir teisinio saugumo subindeksai dar žemesni ir didžiąja dalimi nulemti visuomenės nesaugumo jausmo netekus darbo, susirgus, nepasitikėjimo socialine apsauga šalyje, padidėjusio nusivylimo teisės saugos institucijomis.

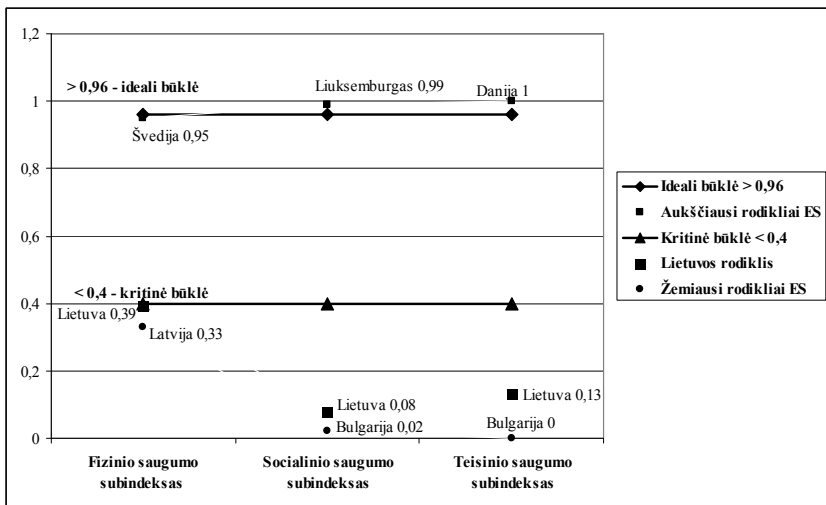

41 pav. Kritiniai saugumo srities rodikliai (subindeksai, išreikšti balais, kur 1 – aukščiausia reikšmė, 0 – žemiausia reikšmė)

Uždavinys pažaboti nusikalstamumą ir užtikrinti visuomenės saugumą daugiausia priskiriamas policijai bei kitoms teisėsaugos institucijoms ir per mažai dėmesio skiriama nusikaltimų priežasčių bei sąlygų šalinimui ekonominėmis, socialinėmis, švietimo ir kitomis priemonėmis. Todėl paprastai pavėluotai reaguojama į jau opias problemas irbelieka kovoti su padariniais, nors dažniausiai būta galimybių užkirsti kelią problemoms dar jų ištakose, dar nespėjus padaryti žalos valstybės, visuomenės ar asmens interesams. Todėl pastaraisiais metais vis dažniau pabrėžiama *prevencijos svarba*. Nusikaltimų prevencija – viena pagrindinių priemonių, didinančių saugumo jausmą ir gerinančių gyvenimo kokybę.

Kai kurie ekonomistai ir politologai skeptiškai žiūri į tai, kad, analizuojant šalies ekonominę ir socialinę būklę, būtina atsižvelgti į tokias sąvokas, kaip patriotiškumas, nacionalinė kultūra, religija, nacionalinė idėja, moralinė-ėtinė visuomenės būklė. Jų nuomone, dabartiniame globalizacijos procese ateina laikas, kai asmenybė, individas neturi savęs identifikuoti su savo valstybe, tauta, jos mentalitetu. Žmogus neva tampa pasaulio piliečiu. Ši mintis dažnai grindžiama ES patirtimi. Tačiau, kita vertus, suvienytoje Europoje ryškiai pastebima stiprėjanti nacionalinė savimonė ir orumo jausmas, pagarba nacionalinėms vertybėms, nacionalinio identiteto įtvirtinimas.

Dvasinis žmogaus gyvenimas apibūdinamas ne tik socialinėmis ir dvasinėmis aplinkybėmis. Nepaprastai svarbi jo dvasinių vertybių sistema, požiūris į gyvenimą (optimistinis ar pesimistinis), į savo ateitį, tikėjimas gėriu. Ne mažiau svarbūs tokie dalykai, kaip žinių siekimas, domėjimasis kultūra, moralinės-ėtinės normos, pareigos jausmas, solidarumas ir tolerantiškumas, meilė gamtai, pagarba darbui.

Ekonomikos ir gyvenimo lygio srityje Lietuva per 20 nepriklausomybės metų pasiekė kai kurių laimėjimų, tačiau kultūros, moralinių-ėtinių ir dvasinių vertybių sistemoje šiuo metu pastebimos nevienareikšmiškos tendencijos. Visuotinis materialaus ir finansinio aspekto propagavimas paskatino visame pasaulyje ryškų kultūros, moralinių-ėtinių ir dvasinių vertybių nuosmukį. Tapo akivaizdu, kad privataus kapitalo suabsoliutinimo modeliai prieštarauja socialinio teisingumo idėjoms, griauia tradicinę etiką ir moralę, paverčia žmogų pinigų vergu, niveliuoja asmenybę.

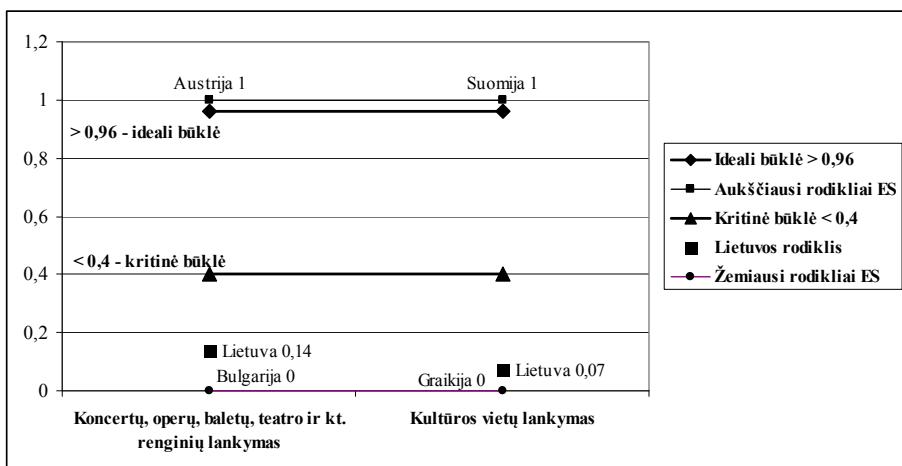

42 pav. Kritiniai kultūros srities rodikliai (perskaičiuoti į balus, kur 1 – aukščiausia reikšmė, 0 – žemiausia reikšmė)

Viso to pasekoje ir Lietuvos visuomenės kultūros rodikliai pasiekė kritinę ribą ir dabartinė krizė – tai, visų pirma, vertybių sistemos, pasaulėžiūros krizė. Ekonomika – tai ne tik materialinių interesų sfera, o amorali ekonomika – tai jau ne ekonomika, nes ji nekuria, o griauna (Gylis, 2008). Pavyzdžių gausu: daugumos žmonių skurdas, bukinantis vartojimo kultas, ekologijos krizė. Visa tai – bedvasio ūkininkavimo, egoistiško pasipelnymo ekonomikos rezultatai, kurių siekiama bet kokia kaina.

Pagrindinė krizės priežastis – moralinių ekonomikos motyvų žlugimas, aukščiausio ekonomikos tikslo – sukurti harmoningą ir teisingą visuomenę – išnykimas. Ekonomika negali būti efektyvi, jei ji kuriama neatsižvelgiant į socialinio teisingumo ir atsakomybės principus.

Visuomenės sąmonėje nyksta riba tarp gėrio ir blogio, vis labiau plinta individualus pragmatiskumas, cinizmas, orientacija į asmeninę naudą. Pagrindinis gyvenimo tikslas – vartojimas, o ne dvasinis asmenybės tobulėjimas. Psichologai ir sociologai teigia, kad neigiami moraliniai-etiniai principai sustiprėjo visuose visuomenės sluoksniuose. Pagrindinė depresijos, alkoholizmo, narkomanijos, nusikalstamumo didėjimo ir savižudybių Lietuvoje priežastis – dvasinė tuštuma, gyvenimo prasmės praradimas, neaiškios moralinės-etinės vertybės.

Nesunku pastebėti, kad politiniai pokyčiai daro įtaką ekonomikai, ir, savo ruožtu, ekonomika veikia politiką. Tačiau kur kas sunkiau nustatyti tiesioginius ir atvirkštinius ryšius su administravimo, valstybės valdymo pokyčiais, mokslo, švietimo, kultūros būkle, visuomenės moralinių vertybių sistema. Tačiau dažnai rinkos reformų nesėkmės priežastys kaip tik ir kyla iš to, kad nebuvo atsižvelgta į šiuos reiškinius.

Disertacijos trečiosios dalies apibendrinimai ir išvados

Šioje dalyje aprašomi empirinio tyrimo rezultatai: gyvenimo kokybė analizuojama Lietuvos pavyzdžiu, taikant antrąje dalyje pasiūlytą daugiadimensį gyvenimo kokybės vertinimo modelį, t. y. taikant objektyvaus vertinimo metodiką ir pagal atskiras gyvenimo kokybės sritis (sveikatos, materialinės gerovės, emocinės būklės, gyventojų raidos ir kt.) skaičiuojant subindeksus ir indeksus, stebint Lietuvos statistinių rodiklių kaitos tendencijas analizuojama pastarųjų 10–12 metų Lietuvos situacija atskirose gyvenimo kokybės srityse, lyginama su padėtimi kitose ES šalyse; pateikiami 2008 ir 2011 m. integruoti gyvenimo kokybės indeksai; pagal subjektyvią Lietuvos gyventojų nuomonę pateikiamos kiekybiškai išreikštos pasitenkinimo kiekviena gyvenimo kokybės sritimi vidutinės reikšmės, ir bendri subjektyvūs Lietuvos gyventojų gyvenimo kokybės indeksai 2011 m. ir 2013 m. Remiantis empirinio tyrimo rezultatais, identifikuojamos kritinės gyvenimo kokybės sritys ir tokią padėtį lemiantys rodikliai.

- Tyrimo metu tokiose gyvenimo kokybės srityse kaip sveikata, švietimas ir mokslas, socialinė apsauga, buvo nustatyta tiesinė indeksų priklausomybė nuo atitinkamų valstybės valdymo sričių finansavimo, tačiau neužfiksuotas tiesioginis koreliacinis ryšys tarp kultūros, aplinkos apsaugos finansavimo ir šių sričių indeksų reikšmių. Tai reiškia, kad šių gyvenimo kokybės sričių finansavimas nėra esminė sąlyga, norint pasiekti gerų rezultatų atitinkamoje valdymo srityje. Taigi, tyrimo rezultatai iš dalies patvirtina hipotezę, kad gyvenimo kokybės sričių indeksų reikšmės tiesiogiai priklauso nuo valstybės ekonominės politikos įgyvendinimo, t. y. atitinkamų valdymo sričių finansavimo.
- Empirinio tyrimo rezultatai atskleidžia pasitenkinimo gyvenimu ir laimingumo sąsajas su tokiais neekonominiais veiksniais kaip saugumas, kultūros lygis, politinė aplinka, socialiniai ryšiai, taigi patvirtina hipotezę, kad gyvenimo kokybė apima ir neekonominių poreikių patenkinimą.

- Pagal bendrą gyvenimo kokybės indeksą, apskaičiuotą pagal statistinius duomenis ir įvertinus kiekvienos srities reikšmingumą, *Lietuva pastaruju metu (2008–2011 m.) užima vieną žemiausių pozicijų tarp ES šalių*. Esminės, gyventojams reikšmingiausios gyvenimo kokybės sritys – materialinė gerovė, dvasinė savijauta, socialinis saugumas, gyventojų raida – Lietuvoje pasižymi ypatingu atsilikimu ir daugelis šių sričių rodiklių yra vieni žemiausių tarp ES šalių.
- Taikant subjektyvaus vertinimo metodiką, 2011 m. ir 2013 m. atliktų reprezentatyvių Lietuvos gyventojų apklausų duomenimis, visuomenė *geriausiai vertina savo šeimos gerovę, socialinį gyvenimą, gyvenamąją aplinką, asmens fizinį saugumą*, pakankamai gerai vertina savo sveikatą. Tačiau *ypač neigiamai vertinamas socialinis saugumas, gyventojai taip pat labai nepatenkinti politine situacija, visuomenės tolerancija šalyje*.
- Koreliacinei analizei atlikti panaudojus kelių pastarųjų metų Europos gyvenimo kokybės tyrimų (EQLS) rezultatus (ES gyventojų subjektyvius vertinimus) ir, taikant autorės siūlomą gyvenimo kokybės vertinimo modelį, pagal atitinkamų ES šalių statistinius duomenis apskaičiuotas gyvenimo kokybės indeksų reikšmes, nustatytas stiprus jų ryšys su subjektyviai vertinamu visuomenės pasitenkinimu gyvenimu ir laimingumu, taigi galima teigti, kad *daugiadimensis gyvenimo kokybės vertinimo modelis atspindi realių visuomenės gerovės būklę ir yra tinkamas gyventojų gyvenimo kokybės būklei įvertinti*.
- Siūlomas modelis gali pasitarnauti identifikuojant opiausias šalies ekonomines ir socialines problemas, vertinant priimtų sprendimų veiksmingumą. Analizuojant gyvenimo kokybės kaitos tendencijas, empirinio tyrimo metu *išryškėjo kritinės Lietuvos gyventojų gyvenimo kokybės sritys* ir jų problemišumą lemiantys rodikliai: didėjanti gyventojų pajamų diferenciacija, prastėjanti gyventojų dvasinė sveikata (emocinis nestabilumas), augantys emigracijos mastai, kultūros lygio nuosmukis, socialinio saugumo nebuvimas ir kt., o tai liudija ir apie neefektyviai veikiančią valstybės ekonominę politiką tam tikrose valdymo srityse. Lietuvoje vykstantys ekonominiai procesai didina visuomenės segmentaciją, neleidžia formuotis viduriniajai klasei, kelia socialinės grėsmes, skatina socialinę įtampą visuomenėje, jos dvasinę „nesveikatą“, skatina emigraciją ir tokiu būdu stabdo bendrą šalies ekonominį augimą.

IŠVADOS IR PASIŪLYMAI

Autorės atlikta mokslinės literatūros ir gyvenimo kokybės vertinimo metodų lyginamoji analizė atskleidė gyvenimo kokybės vertinimo aktualumą ir problemišumą, kadangi gyvenimo kokybė apima daugelį sričių, ją sunku apibrėžti ne tik kuriuo nors vienu rodikliu, bet ir integruotais indeksais. Atsižvelgiant į gyvenimo kokybės daugiadimensiškumą, autorės atliktas empirinis tyrimas parodė atskirų Lietuvos gyventojų gyvenimo kokybės sričių lygį ES kontekste ir leido identifikuoti kritines jos sritis.

Siekiant disertacijoje iškelto tikslo ir atlikus empirinį tyrimą, mokslinio darbo rezultatai apibendrinami išvadose:

1. Žinomų užsienio (E. Allardto, B. K. Haas, R. A. Cumminso, A. G. White'o, R. Veenhoveno, J. Stiglitzo, A. Seno, J. P. Fitoussi, R. Reich'o, P. Krugmano ir kt.) ir Lietuvos tyrėjų (P. Gylis, B. Gruževskio, A. Guogio, V. Kanopienės, R. Lazutkos, A. Matulionio, V. Pukelienės, O. G. Rakauskienės, A. Šileikos ir kt.) tyrimai patvirtina, kad **bendrieji ekonomikos rodikliai (BVP, infliacija, biudžeto deficitas) ne visada atspindi šalies ekonomikos padėtį**, todėl jai nustatyti reikalingas daugiadimensis gyvenimo kokybės vertinimas. Ekonomikos augimo, išreikšto BVP, negalima sutapatinti su tolygiu gyvenimo kokybės gerėjimu. Dažnai susidaro paradoksali situacija, kai pagal makroekonominis rodiklius šalis sparčiai žengia į priekį, o pagal socialinius – atsilieka. Nors atrodo natūralu, kad augantys BVP rodikliai ir poindustrinio ūkio bruožai turėtų pagerinti gyventojų gyvenimo kokybę, dabartinė ekonominė sistema neatlieka šios funkcijos. Gyvenimo kokybę lemiantis veiksnys yra ne pati BVP apimtis, o sukuriamos BVP vertės perskirstymo proporcijos, efektyvus ir teisingas išteklių paskirstymas.
2. Užsienio autorių mokslinių darbų gyvenimo kokybės srityje analizė parodė, kad **ekonominėje literatūroje iki šiol diskutuojama dėl gyvenimo kokybės sąvokos apibrėžties**, o pagal įvairias vertinimo metodikas atliekami gyvenimo kokybės vertinimai atliekami fragmentiškai, analizuojant tik tam tikrų regionų situaciją, o nuoseklus ir periodišką gyvenimo kokybės vertinimas nevykdomas. Taip pat tik nedaugelis gyvenimo kokybę vertinančių metodikų atskleidžia jos ryšį su valstybės vykdomos ekonominės politikos efektyvumu ir nenustatomos bei detalai neanalizuojamos kritinės gyvenimo kokybės sritys.
3. Išanalizavusi mokslinėje literatūroje pateikiamas gyvenimo kokybės koncepcijas ir praktikoje taikomus gyvenimo kokybės vertinimo metodus, autorė teigia, kad gyvenimo kokybė yra **tarpdisciplininis tyrimų objektas ir daugiadimensis rodiklis, atspindintis valstybėje vykdomos ekonominės politikos efektyvumą ir visuomenės gerovės lygį**; gyvenimo kokybė – tai sąvoka, atspindinti visuomenės sveikatos ir sveikos aplinkos, socialinio, fizinio ir teisinio saugumo, išsilavinimo, materialinę ir demografinę būklę bei materialinių, socialinių, kultūros ir dvasinių poreikių patenkinimo laipsnį. Tačiau paradigminiu aspektu gyvenimo kokybė turi būti analizuojama kaip ekonomikos mokslo tyrimo objektas, kadangi ji labai priklauso nuo ekonominių veiksnių: valstybės vykdomos ekonominės politikos (materialinės gerovės šalyje užtikrinimo), efektyvaus ir teisingo išteklių paskirstymo, t. y. kitos gyvenimo kokybės sritys – gyventojų raidos, sveikatos, sveikos aplinkos, kultūros rodikliai, socialinių ir dvasinių poreikių patenkinimo laipsnis, moralinė ir dvasinė visuomenės raida – yra priklausomos nuo ekonominių sąlygų ir gyventojų gyvenimo lygio šalyje.
4. Autorė darbe siūlo **gyvenimo kokybės koncepciją**, kurią sudaro trys gyvenimo kokybės sričių grupės (jos suskirstytos dar į 14 gyvenimo kokybės sričių):
 - pirmoji gyvenimo kokybės sričių grupė apima žmogaus sveikatos ir demografinius rodiklius;

- antroji gyvenimo kokybės sričių grupė apima materialinės gerovės rodiklius;
 - trečiasis aspektas – išsilavinimo, kultūros ir moralinių-dvasinių vertybių rodikliai.
5. Remiantis siūloma gyvenimo kokybės koncepcija, autorė pateikia **gyvenimo kokybės vertinimo modelį**, paremtą objektyviu vertinimu makrolygiu (visos šalies mastu) pagal statistinius duomenis ir subjektyviu visuomenės nuomonės tyrimais pagrįstu vertinimu mikrolygiu (atsiėro žmogaus požiūriu):
- **makrolygmens** (objektyvaus vertinimo) metodikoje siūlomi 14 gyvenimo kokybės sričių (sveikatos, materialinės gerovės, švietimo ir t. t.) indeksai, apjungiantys atitinkamos srities statistinius rodiklius ir leidžiantys įvertinti bei palyginti tam tikros gyvenimo kokybės srities būklę ir kaitos tendencijas laiko ir kitų šalių atžvilgiu. Šie indeksai leidžia detaliau įvertinti gyvenimo kokybės būklę pagal jos sudėtinės dalis ir įžvelgti pažangias ir problemines gyvenimo kokybės sritis;
 - **mikrolygmens** (subjektyvaus vertinimo, t. y. remiantis gyventojų apklausos duomenimis) metodikoje nustatytas kiekvienos iš 14 gyvenimo kokybės sričių reikšmingumas, reprezentatyviai atspindintis visuomenės teikiamus prioritetus tiriamu metu, įvertinant visuomenės pasiskirstymą pagal amžiaus grupes, išsilavinimą, socialinę padėtį, gyvenamąją vietą. Ši metodika taip pat leidžia įžvelgti problemines gyvenimo kokybės sritis, kadangi kiekviena jų įvertinama balais, skaičiuojamas teigiamų ir neigiamų vertinimų balansas, atspindintis bendrą visuomenės nuomonę tam tikroje srityje.
6. Empirinio tyrimo metu nustatyta gyvenimo kokybės rodiklių dinamika leido pamatyti, kaip pasikeitė Lietuvos gyventojų gyvenimo kokybė rinkos gyvavimo laikotarpiu ir identifikuoti pagrindinius teigiamus ir neigiamus veiksnius, kurie darė įtaką gyventojų gyvenimo kokybei per pastaruosius 10-20 metų. Pozityvūs veiksniai, kurie ypač skatino Lietuvos gyventojų gyvenimo kokybės kilimą, buvo spartus ekonomikos augimas, didėjantis užimtumas ir mažėjantis nedarbas, spartūs darbo užmokesčio ir gyventojų pajamų augimo tempai, vartojimo didėjimas, gyventojų santaupų ir paskolų spartus augimas, nekilnojamojo turto rinkos plėtra. Neigiamą įtaką gyventojų gyvenimo kokybei Lietuvoje turėjo blogėjantys demografiniai rodikliai ir didėjantys emigracijos mastai, prastėjantys gyventojų sveikatos rodikliai, emocinė būklė (dvasinė savijauta), nepasitikėjimas valdžios institucijomis, hipertrofuoto vartotojiško elgesio modelių paskatintas kultūros, moralinių-etinių ir dvasinių vertybių nuosmukis.
7. Gyventojų materialinės būklės kaitos tendencijos Lietuvoje per pastaruosius 20 metų rodo pastebimą gyvenimo lygio augimą. Tačiau gyventojų turtėjimas (augantis darbo užmokestis, santaupos ir vartojimas) dar nereiškia gyvenimo kokybės kilimo. Galima sakyti, kad vyko netgi priešingi procesai: **materialinė gerovė augo kaip tik kitų gyvenimo kokybės sričių sąskaita**. Gyventojų gerovės matavimai vartotojiškoje visuomenėje atskleidžia tam tikrus paradoksus – pasitenkinimas gyvenimu nedidėja tiesiog proporcingai augančioms pajamoms, t. y. materialinė gerovė dar nedaro žmogaus laimingo, o pajamų reikšmė individualiai gerovei skiriasi ir priklauso nuo asmens šeimyninės padėties ar sveikatos būklės – tos pačios pajamos įvairiems asmenims gali reikšti visiškai skirtingą gerovės lygį.
8. Empirinio tyrimo rezultatai, taikant objektyvaus vertinimo metodiką, leidžia įvertinti Lietuvos gyventojų gyvenimo kokybės padėtį ES šalių kontekste. Pagal apskaičiuotus atskirų gyvenimo kokybės sričių indeksus surangavus ES šalis, matome, kad Lietuva daugeliu atvejų užima žemiausias pozicijas. Esminės, gyventojams reikšmingiausios gyvenimo kokybės sritys – sveikata ir fizinė būklė, materialinė gerovė, dvasinė savijauta,

- gyventojų raida, saugumas (fizinis, socialinis, teisinis) – Lietuvoje pasižymi ypatingu atsilikimu ir daugelis šių sričių rodiklių yra vieni žemiausių tarp ES šalių. Kaip pozityviausios sritys pažymėtinos: aplinkos kokybė, visuomenės švietimas ir mokslas, lygių galimybių užtikrinimas.
9. Pagal bendrą gyvenimo kokybės indeksą, apskaičiuotą pagal statistinius duomenis ir įvertinus kiekvienos srities reikšmingumą, **Lietuva pastaruoju metu (2008–2011 m.) užima vieną žemiausių pozicijų tarp ES šalių.**
 10. Taikant integruoto indekso pagal subjektyvius vertinimus metodiką, 2011 m. ir 2013 m. atliktų reprezentatyvių Lietuvos gyventojų apklausų duomenimis, visuomenė **geriausiai vertina savo šeimos gerovę, socialinį gyvenimą, gyvenamąją aplinką, asmens fizinį saugumą**, pakankamai gerai vertina savo sveikatą. Tačiau **ypač neigiamai vertinamas socialinis saugumas, gyventojai taip pat labai nepatenkinti politine situacija, lygių galimybių užtikrinimu (visuomenės tolerancija) šalyje.**
 11. Gyvenimo kokybės indeksų, apskaičiuotų pagal subjektyvią ir objektyvią vertinimo metodikas, reikšmių palyginimas rodo, kad Lietuvos gyventojų **subjektyvūs vertinimai yra labiau pesimistiški**, t. y. sudaro 22–27 proc. idealios būklės, o vertinant Lietuvos gyventojų gyvenimo kokybės būklę pagal statistinius duomenis, indeksas pastaruoju metu siekia 40–42 proc. idealios būklės. Tačiau lyginant subjektyvaus vertinimo rezultatus su gyvenimo kokybės sričių indeksais, apskaičiuotais pagal statistinius duomenis, matome, kad gerais statistiniais rodikliais pasižyminčios gyvenimo kokybės sritys geriau vertinamos ir subjektyviai.
 12. Koreliacinei analizei atlikti panaudojus kelių pastarųjų metų Europos gyvenimo kokybės tyrimų (EQLS) rezultatus (ES gyventojų subjektyvius vertinimus) ir, taikant autorės siūlomą gyvenimo kokybės vertinimo modelį, pagal atitinkamų ES šalių statistinius duomenis apskaičiuotos gyvenimo kokybės indekso reikšmės stipriai koreliuoja su subjektyviai vertinamu visuomenės pasitenkinimu gyvenimu ir laimingumu, taigi galima teigti, kad **daugiadimensis gyvenimo kokybės vertinimo modelis atspindi realią visuomenės būklę ir yra tinkamas gyventojų gyvenimo kokybei įvertinti.**
 13. Įvertinant gyvenimo kokybės vertinimo problemišumą, autorė daro išvadą, kad **daugiadimensis gyvenimo kokybės vertinimo modelis visgi nėra vienareikšmė ir objektyvi gyvenimo kokybės vertinimo priemonė**, nes indekso reprezentatyvumas priklauso nuo jo sudarytojo paradigminio požiūrio į gyvenimo kokybę ir jos sudedamąsias dalis. Nors atskirų gyvenimo kokybės sričių reikšmingumas gali būti įvertinamas, remiantis visuomenės teikiama prioritetais, pačių indeksų kūrimas ir jų sintezės procesas, parenkamų rodiklių kiekis nebūtinai užtikrina paties indekso kokybę. Taip pat dėl daugialypės gyvenimo kokybės sampratos kartais yra sudėtinga aiškiai atskirti gyvenimo kokybę lemiančias priežastis ir pasekmes, nes tie patys gyvenimo kokybės parametrai vienu metu gali būti ir pasekmė, ir priežastis kito reiškinio atsiradimui (pvz., ekonominių sąlygų – gyventojų emocinės būklės – emigracijos ryšys arba sunkios materialinės padėties – nervinės įtampos – fizinės sveikatos ryšys ir pan.).
 14. Siūlomas **daugiadimensis gyvenimo kokybės vertinimo modelis gali būti praktiškai pritaikytas atliekant gyvenimo kokybės kitimo stebėseną ir vertinant valstybės vykdomos ekonominės politikos efektyvumą**. Modelis leidžia periodiškai sekti ir vertinti gyvenimo kokybės būklę šalyje ir stebėti jos raidos tendencijas, tačiau norint atlikti detalesnę priežasčių ir pasekmių analizę būtina remtis atskirais rodikliais, integruotais tam tikrų sričių subindeksais ar subjektyviais gyventojų vertinimais. Gyvenimo kokybės sričių

indeksų skaičiavimas valdžios institucijoms leistų kiekybiškai išreikšti Lietuvos gyventojų gyvenimo gerovę, fizinę, materialinę, moralinę visuomenės būklę, kultūros, švietimo, sveikatos apsaugos lygį, kitų viešųjų paslaugų prieinamumą, stebėti bendras gyvenimo kokybės kitimo tendencijas. Nuolatinė statistinių duomenų, indeksų reikšmių kitimo stebėseną ir vertinimą, subjektyvių gyvenimo kokybės tyrimų rezultatai vyriausybei ir viešojo sektoriaus institucijoms padėtų priimti įrodymais pagrįstus sprendimus

15. Siūlomas modelis taip pat gali pasitarnauti identifikuojant opiausias šalies ekonomines ir socialines problemas, vertinant priimtų sprendimų veiksmingumą. Analizuojant gyvenimo kokybės kaitos tendencijas, empirinio tyrimo metu **išryškėjo kritinės Lietuvos gyventojų gyvenimo kokybės sritys** ir jų problemškumą lemiantys rodikliai: didėjanti gyventojų pajamų diferenciacija, prastėjanti gyventojų dvasinė sveikata (emocinis nestabilumas), augantys emigracijos mastai, kultūros lygio nuosmukis, socialinio saugumo nebuvimas ir kt., o tai liudija ir apie neefektyviai veikiančią valstybės ekonominę politiką tam tikrose valdymo srityse. Lietuvoje vykstantys ekonominiai procesai didina visuomenės segmentaciją, neleidžia formuotis viduriniajai klasei, kelia socialinės grėsmes, skatina socialinę įtampą visuomenėje, jos dvasinį nestabilumą, didina emigraciją ir tokiu būdu stabdo bendrą šalies ekonominį augimą.
16. Socialiniai, ekologiniai, kultūriniai, technologiniai gyvenimo kokybės parametrai yra ekonominių ir politinių veiksnių pasekmės, ir, autorės nuomone, būtent į žmonių gerovę orientuoti sprendimai (o ne siaurų interesų grupių atstovavimas), visuomenės dvasinės sveikatos, emocinės būklės atstatymas, tvirtas vertybinis pagrindas valstybėje turi tapti pagrindine valstybės politika ir padėti pagrindus tvariai šalies plėtrai. Politinė ir ekonominė sistema veikia efektyviai, jei ji užtikrina darnų ir dinamišką šalies vystymąsi, daugumos visuomenės sluoksnių gyvenimo gerovę ir kultūros klestėjimą. Siekiant įgyvendinti šiuos uždavinius ir formuojant viešąją politiką, būtina atsakyti į tokius pagrindinius klausimus – kokią visuomenę mes kuriame Lietuvoje, kokias vertybes laikome pagrindinėmis, kokiomis moralinėmis-etinėmis vertybėmis turi būti grįsta ekonominė politika ir kaip mes įsivaizduojame Lietuvos vietą Europos Sąjungoje ir pasaulyje.

LITERATŪROS IR KITŲ ŠALTINIŲ SĄRAŠAS

1. Allardt, E. (1993). Having, Loving, Being: An Alternative to the Swedish Model of Welfare Research. In Nussbaum, M. and Sen, A. (ed), *The Quality of Life*, 88-94. Oxford: Clarendon Press.
2. Allardt, E. (1978). On the relationship between objective and subjective indicators on the light of comparative study. *Comparative studies in sociology*. No. 1.
3. Anderson, R, Litske, H., Krieger, H. (2004). *Quality of Life in Europe*. European Foundation for the Improvement and Living and Working Conditions.
4. Andrews, F. M., Withey, S. B. (1976) *Social Indicators of Well-being: Americans' Perceptions of Life Quality*, New York: Plenum; Campbell, A, Converse, PE and Rodgers, WL (1976) *The Quality of American Life: Perceptions, Evaluations and Satisfactions*, New York: Russell Sage Foundation, cituoti Rapley, M. (2003), p. 14.
5. Attali J. (2009). *La crise, et après?* Paris: Fayard.
6. Attanasio O. (1999). Consumption, in John B. Taylor and Michael Woodford (Eds.) *Handbook of Macroeconomics*, Vol. 1B, chapter 11.
7. Attanasio, O., Weber, G. (1995). Is Consumption Growth Consistent with Intertemporal Optimisation? Evidence from the Consumer Expenditure Survey, *Journal of Political Economy*, 103,1121-1157.
8. Attanasio, O., Weber, (1994). G. The UK Consumption Boom of the Late 1980s: Aggregate Implications of Microeconomic Evidence. *Economic Journal*, 104 (November):1269-1302.
9. Babachinaitė G. ir kt. (2008). *Nusikalstamumas Lietuvoje ir jo prognozė iki 2015 m.* Vilnius: MRU.
10. Baudrillard J. (1997/1970). *The consumer society: Myths and structures*. London: Sage Publications.
11. Bauman Z. (2002). *Globalizacija: pasekmės žmogui*. Vilnius: Strofa.
12. Bauman, Z. (1988). *Freedom*. Milton Keynes: Open University Press.
13. Bauman, Z. (1998). *Work, consumerism and the new poor*. Buckingham, UK: Open University Press.
14. Becker, G. S. (1962). Investment in Human Capital: A Theoretical Analysis // *Journal of Political Economy*, October.
15. Bitinas A. (2006). Pensijų sistemų reformavimo Europos Sąjungos valstybėse praktiniai aspektai // *Viešoji politika ir administravimas*. Nr. 17.
16. Bitinas, A. (2011). *Socialinės apsaugos teisė Europos Sąjungoje: pensijų sistemų modernizavimas*. Vilnius: Mes.
17. Bitinas, A., Papirtis, V. (2010). Socialinio teisingumo įgyvendinimo problematika finansuojant socialinės saugos sistemą // *Socialinių mokslų studijos: mokslo darbai*. Nr.3 (7).
18. Blomberg, A. (2002). *Laimės koeficientas: laimės fenomenas XXI amžiaus žmogaus akimis*. Presvika. ISBN, 9955424729
19. Bluvšteinas, J. (1994). *Kriminologija*. Vilnius: Pradai.
20. Browning, M., Lusardi, A. (1996). Household saving: micro theories and micro facts, *Journal of Economic Literature*, 34(4).
21. Brunovskis, A., Ugland, T. (2003). *Alcohol Consumption in the Baltic States – Developments from 1994 to 1999 / Fafo-paper*.

22. Budlender, D. (2001). Review of Gender Budget Initiatives. London: Community Agency for Social Enquiry.
23. Buika, M. (2007). Tikėjimo ir vertybių krizė Europoje / XXI amžius.
24. Campbell, A., Converse, P. E., Rodgers, W. L. (1976). The Quality of American Life: Perceptions, Evaluations and Satisfaction. New York: Russell Sage Foundation.
25. Castells, M. (1996). *The Rise of the Network Society*. Oxford: Blackwell.
26. Celik, S. and Ozerkek, Y. (2009). Panel Cointegration Analysis of Consumer Confidence and Personal Consumption in the European Union. *Journal of Business Economics and Management*. 10 (2),.
27. Celik, S., Ozerkek, Y. Panel (2009). Cointegration Analysis of Consumer Confidence and Personal Consumption in the European Union. *Journal of Business Economics and Management* 10(2).
28. Chlivickas, E. (2006). Development of the potential of human resources in the context of globalisation and administrative reform // *Public administration*, Nr. 2(10).
29. Clark, A. E., Frijters, P., Shields, A. M. (2008). Relative income, Happiness und Utility: An Explanation for the Easterlin Paradox and other Puzzles. *Journal of Economic Literature*, 46 (1): 95–144.
30. Cummins, R. A. (1996). The Domains of Life Satisfaction: an Attempt to Order Chaos. *Social Indicators Research*, 38 (1), 303-332.
31. Cummins, R. A. (2000). Objective and Subjective Quality of Life: an Interactive Model, *Social Indicators Research*, Vol. 52, No. 1, 55-72.
32. Čekanavičius, V., Murauskas, G. (2000). *Statistika ir jos taikymai*. II dalis, Vilnius: TEV.
33. Čiegis, R. (2009). Darnaus vystymosi vertinimas // *Taikomoji ekonomika: sisteminiai tyrimai*. T. 3 (1)
34. Čiegis, R., Gavenauskas S. (2005). Darnus vystymasis – poveikis gyvenimo kokybei. *Vadyba*. ISSN 1648-7974. Klaipėda: Vakarų Lietuvos verslo kolegija, Nr. 1(6), p. 64-70.
35. Čiegis, R. (2009). *Gamtos išteklių ir aplinkos ekonomika*. Klaipėda: Klaipėdos universiteto leidykla.
36. Čiegis, R. (1997). *Tolydi ekonomikos plėtra*. Kaunas: Lietuvos energetikos institutas.
37. Čiegis, R. (2002). *Tolydi plėtra ir aplinka: ekonominis požiūris*. Vilnius: Aldorija, 692 p.
38. Deaton, A. (1991). Saving and liquidity constraints, *Econometrica*, 59(5), 1221-48.
39. Deaton, A. (1992). *Understanding consumption*, Oxford: Oxford UP.
40. Deaton, A., Paxson, C. (2000). Growth and Saving Among Individuals and Households, *Review of Economic Statistics*,.
41. Demery, L. (1997). *Gender and Public Social Spending: Disaggregating Benefit Incidence*. Poverty and Social Policy Department, World Bank. Washington. DC.
42. De Vries, J. and Van Heck, G.L. (1997). The World Health Organization Quality of Life Assessment Instrument (WHOQOL-100): Validation Study with the Dutch Version. *European Journal of Psychological Assessment*, 13(3), 164-178.
43. Diener, E., & Chan, M. (2011). Happy people live longer: Subjective well-being contributes to health and longevity. *Applied Psychology: Health and Well-Being*, 3, 1-43.
44. Diener, E. (1984). Subjective well-being. *Psychological Bulletin*, 95, 542-575. An early review of the research literature and theoretical approaches to happiness.

45. Diener E. (2009) Subjective Well-Being. In E. Diener (Eds.), *The Science of Well-being, social indicators research series*, Vol. 37 pp.11-58. New York: Springer.
46. Diener, E., & Suh, E. M. (Eds.). (2000). *Culture and subjective well-being* Cambridge, MA: MIT Press.
47. Dobravolskas, A. (2002). *Skurdo būklės Lietuvoje 2001 ataskaita*. Vilnius,.
48. Dobravolskas, A. *Socialinė raida ir jos veiksniai // Pirmasis reformų dešimtmetis*. Vilnius: Sveikatos ekonomikos centras, 2000.
49. Dobravolskas, A., Buivydas, R. (2003). *Study on the Social Protection Systems in the 13 Applicant Countries. Country Study Lithuania*. Berlin: Akademische Verlagsgesellschaft, January.
50. Dromantienė, L. (2005). *Socialinės apsaugos sistemos prioritetai: pokyčių galimybės // Viešasis administravimas*, Nr. 5.
51. Dromantienė, L. (2008). *Socialinės Europos kūrimas*. Mykolo Romerio universiteto Leidybos centras. Vilnius.
52. Dromantienė, L., Žemaitaitė, I. (2010). *Life long learning as impact for better employability: Lithuanian case // Social economy and poverty reduction: international conference, 14-15 October, 2010, Lithuania*. Vilnius: Mykolas Romeris University.
53. Durkheim, E. (1951). *Suicide*. New York: Free Press.
54. Easterlin, R. A., Angelescu, L. (2009). *Happiness and Growth the World Over: Time Series Evidence on the Happiness-Income Paradox*, IZA Discussion Paper No. 4060.
55. Easterlin (1974). *Does Economic Growth Improve the Human Lot? Some Empirical Evidence*. In Paul A. David and Melvin W. Reder, eds., *Nations and Households in Economic Growth: Essays in Honor of Moses Abramovitz*, New York: Academic Press, Inc.
56. Easterlin, R. A. (2001). *Income and Happiness: Towards a Unified Theory*. *The Economic Journal*, 111(7), 465-484.
57. Easterlin, R. A., Sawangfa, O. (2009). *Happiness and Domain Satisfaction: New Directions for the Economics of Happiness*, in A.K. Dutt and B. Radcliff, eds., *Happiness, Economics, and Politics: Towards a Multi-Disciplinary Approach*, Northampton, MA., Edward Elgar, pp. 70-94.
58. Easterlin, R. A. (2008). *Life Cycle Happiness and Its Sources: Why Psychology and Economics Need Each Other*, in L. Bruni, F. Comim and M. Pugno, eds., *Capabilities and Happiness*, New York: Oxford University Press, pp. 28-59.
59. Easterlin, R. A. (2009). *Lost in Transition: Life Satisfaction on the Road to Capitalism*, *Journal of Economic Behavior and Organization*, 71:1, pp. 130-145.
60. Easterlin, R. A., Angelescu, L. (2012). *Modern Economic Growth: Cross Sectional and Time Series Evidence*, in Kenneth C. Land, ed., *Handbook of Social Indicators and Quality of Life Research*, New York and London: Springer.
61. Easterlin, R. A. (1995). *Will Raising the Incomes of All Increase the Happiness of All?* *Journal of Economic Behaviour and Organization*, 27(1), 35-47.
62. Elson, D., Cagatay N. (1999). *Engendering Macroeconomic Policy and Budgets for Sustainable Human Development*. Paper presented at the First Global Forum on Human Development, 29-31 July, UNDP, New York.
63. Elson, D. (1999). *Gender Budget Initiative*. Gender and Youth Affairs Division Background Papers. Commonwealth Secretariat: London.
64. *Environment 2010: Our future, our choice*. The sixth EU environment action programme 2001-2010. Luxembourg, 2001.

65. Environment in the European Union at the Turn of the Mentury (1999). European Environment Agency, Copenhagen.
66. Erikson, R., Uusitalo H. (1987) The Scandinavian Approach to Welfare Research. Swedish Institute for Social Research. Reprint Series No. 181. Stockholm: Almqvist & Wiksell.
67. Esping-Andersen, G. (1999). Social Foundations of Postindustrial Economies. New York: Oxford University Press.
68. Equity and Development: World Development Report (2006). NY: WB and Oxford University Press.
69. Europos Bendrijų Komisija (2009). Komisijos komunikatas Tarybai ir Europos Parlamentui: BVP ir kiti rodikliai pažangai kintančiame pasaulyje vertinti. Briuselis, 20.8.2009 KOM(2009) 433 galutinis.
70. Farquhar, M. (1995). Definitions of Quality of Life: a Taxonomy. *Journal of Advanced Nursing*, 22(3), 502-508.
71. Felce, D., Perry, J. (1995). Quality of Life: Its Definition and Measurement. *Research in Development Disabilities*, 16(1), 51-74.
72. Ferreira, J., Garcia-Del-Valle, T. M., Gomez, C. (2009). Is the Composition of Public Expenditures Converging in EMU Countries // *Journal of Post Keynesian Economics*. Vol. 31, no. 3.
73. Figueras, J., et al. (2008). Health systems, health and wealth: assessing the case for investing in health systems. World Health Organization.
74. Frey, B. S, Frei Marti, C. (2010) Glück. Die Sicht der Ökonomie. Zürich / Chur: Rüegger Verlag.
75. Friedman, M. (1998). Kapitalizmas ir laisvė. Vilnius: Mintis.
76. Friedman, M. (2008). Milton Friedman on Economics: Selected Papers. University of Chicago Press Journals.
77. Gay, Juan G., et al. (2011). „Mortality Amenable to Health Care in 31 OECD Countries: Estimates and Methodological Issues“, OECD Health Working Papers, No. 55, OECD Publishing.
78. Galbright, J. K. (1991). A History of Economics: The Past as the Present. London: Penguin,.
79. Galbright, J. K. (1996). The Good Society. The Human Agenda. Boston, N.Y.
80. Galbright, J. K. (1998). The socially concerned today. University of Toronto Press.
81. Gender mainstreaming (2004). Conceptual Framework, Methodology and Presentation of Good Practices. Strasbourg: Council of Europe, Directorate General of Human Rights.
82. Giddens, A. (2007). Europe In The Global Age. Cambridge: Polity Press.
83. Giddens, A. (2006). Sociology (Fifth Edition). Cambridge: Polity Press.
84. Giddens, A., ed. Durkheim, E. (1972). Selected Writings. London: Cambridge University Press.
85. Giddens, A. (1992). The Transformation of Intimacy: sexuality, Love and Eroticism in Modern Societies. Cambridge: Polity Press.
86. Ginevičius, R., Tvaronavičienė, M. (2003). Globalization processes in Baltic countries: analysis of trends in Lithuania, Latvia and Estonia // *Journal of Business Economics and Management*. North-German Academy of Informatology (Stralsund) e.V. Vol IV, No 1.
87. Ginevičius, R., Tvaronavičienė, M. (2004). Risk of Globalization: Case Study of Lithuanian Economy // *Ekonomický Časopis (Journal of economics)* / Institute of Slovak and World Economy SAS, no 2, 52.
88. Gylys, P. (2008). On the Scope of the Science of Economics: A Holistic Approach. *Transformations in Business & Economics* 7(3).

89. Gyls, P. (2008). *Ekonomika, antiekonomika ir globalizacija*. Vilnius: Vilniaus universiteto leidykla.
90. Gyls, P., Rakauskienė, O. G., Zakarevičius, P., Žukauskas, P. ir kt. *Lietuvos ekonomika Europoje ir globalioje erdvėje*. Vilnius: Ekonominių tyrimų centras, 2007, 286 p.
91. *Gyventojų dalyvavimas kultūrinėje veikloje (tyrimo ataskaita)* (2006). Vilnius: Statistikos departamentas prie Lietuvos Respublikos Vyriausybės.
92. *Gyventojų pajamos ir gyvenimo sąlygos 2007 m.* (2008). Vilnius: Statistikos departamentas prie Lietuvos Respublikos Vyriausybės.
93. Gražulevičienė, R. (2004). *Aplinkos politika*. Kaunas, VDU.
94. Gruževskis, B., Gražulis, V. (2008). Lietuvos darbo rinkos politikos raidos ypatumai: situacijos analizė ir raidos perspektyvos // *Viešoji politika ir administravimas*. Nr. 26.
95. Gruževskis, B., Kuodis, R., Nakrošis, V., Rudzkieienė, V. ir kiti (2006). Socialinė ir ekonominė plėtra bei valstybės politikos uždaviniai // *Lietuvos tauta: būklė ir raidos perspektyvos*. Vilnius: Pilietinės visuomenės institutas.
96. Gruževskis, B., Medaiskis, T., Mikulionienė S. (2008). Visuomenės senėjimas: padariniai darbo rinkai ir įmonėms. Lietuvos ekonomika Europoje ir globalioje erdvėje. Vilnius: Ekonominių tyrimų centras.
97. Gruževskis, B., Orlova, U., L. (2012). Sąvokos „Gyvenimo kokybė“ raidos tendencijos. Socialinis darbas. M. Romerio universitetas, 11(1): 7-18.
98. Gruževskis, B., Pocius, A. (2006). Subalansuota Lietuvos Plėtra. Užimtumas. Profesinių sąjungų darbuotojų mokymas dirbti naujos ekonomikos sąlygomis, skatinant socialinį dialogą ir nedarbo prevenciją. Vilnius.
99. Gudžinskas, L. (2012). Pokomunistinių valstybių ir jų gerovės režimų transformacija: Baltijos šalių lyginamoji analizė. Daktaro disertacija, VU.
100. Guogis, A. (2004). Apie kai kurias socialinės nelygybės formavimosi sąlygas Lietuvoje // *Filosofija. Sociologija*, Nr.3.
101. Guogis, A. (2000). Socialinės politikos modeliai. Vilnius: Eugrimas.
102. Haas, B. K. (1999). A Multidisciplinary Concept Analysis of Quality of Life. *Western Journal of Nursing Research*.
103. Haas, B. K. (1999). Clarification and Integration of Similar Quality of Life Concepts. *Journal of Nursing Scholarship*.
104. Hagerty, M. R., Cummins, R., Ferriss, A. L., Land, K., Michalos, A., Peterson, M., Sharpe, A., Sirgy, M. J., and Vogel, J. (2001). Quality-of-life indexes for national policy: review and agenda for research. *Social Indicators Research*, 55(1), 1-96.
105. Hakim, C. (2000). *Work – Lifestyle Choices in 21st Century*. Oxford University Press, UK.
106. Harrison, L. E. (1985). *Underdevelopment Is A State of Mind: The Latin American Case*. Boston: University Press of America.
107. Hatt, S. (1997). *Gender, Work and Labour Markets*. Macmillan Press Ltd, London.
108. Henderson H., Lickerman J., Flynn P. (2000). *Calvert-Henderson Quality of Life Indicators*. Calvert Group Ltd.
109. Jamison, D. T., Frenk, J. and Knaul, F. (1998). *International Collective Action in Health: Objectives, Functions, and Rationale*. Mexico.
110. Jappelli, T., Pistaferri L. (2010). Does Consumption Inequality Track Income Inequality in Italy?, *Review of Economic Dynamics*, Review of Economic Dynamics, vol. 13, January.

111. Jappelli, T., Pistaferri, L. (2010). The Consumption Response to Income Changes, in the Annual Review of Economics, vol. 2, September.
112. Jappelli, T., Pistaferri, L., Weber, G. (2004). Health Care Quality and Economic Inequality, Health Economics, April 2007, vol. 16, no. 4.
113. Jurgelėnas, A. (1994). Kai kurie sveikatos kokybės aspektai sveikuolių mokyklose ir sanatorijos-reabilitacijos įstaigose (Sociologinio tyrimo ataskaita). Vilnius.
114. Justickis, V. (2001, 2004). Kriminologija. Vilnius: MRU.
115. Kanopienė, V. (1998). Moterų diskriminacija darbo rinkoje. Vilnius: VU.
116. Kanopienė, V., Mikulionienė, S. (2009). Darbo migracijos poveikis Lietuvos visuomenei. Emigracija iš Lietuvos: padėtis, problemos, galimi sprendimo būdai: konferencijos medžiaga.
117. Kanopienė, V., Mikulionienė, S. (2006). Demografinio senėjimo problemos socialinėje Europos Sąjungos darbotvarkėje// Socialinis darbas, Nr. 5 (2).
118. Kanopienė, V., Mikulionienė, S. (2006). Gyventojų senėjimas ir jo iššūkiai sveikatos apsaugos sistemai // Gerontologija. VII(3).
119. Kardelis, K. (2002). Mokslinių tyrimų metodologija ir metodai. Kaunas: JUDEX leidykla.
120. Keeley, B. (2008). Human Capital How what you Know shapes your life. Paris: OECD.
121. Kenny, M. (2005). The Economist Intelligence Unit's Quality of life Index. The world in 2005.
122. Kiecolt-Glaser, J. K., Glaser, R. (1994). Stress-associated immune modulation and its implications for reactivation of latent herpesviruses. New York, NY: Marcel Dekker Inc.
123. Kiškis, A. (2008). Nusikalstamumas Lietuvoje: ko neparodo oficialioji statistika? *Jurisprudencija*: mokslo darbai, Nr. 11 (113). Vilnius: Mykolo Romerio universitetas.
124. *Krugman, P. (2009). The Conscience of a Liberal. W.W. Norton & Company.*
125. *Krugman, P. (2009). The Return of Depression Economics and the Crisis of 2008. W.W. Norton & Company.*
126. Krutulienė, S. (2012). Gyvenimo kokybė: sąvokos apibrėžimas ir santykis su gero gyvenimo terminais / Kultūra ir visuomenė, Nr. 3 (2).
127. Lawn, P. A. (2005). An Assessment of the Valuation Methods Used to Calculate the Index of Sustainable Economic Welfare (ISEW), Genuine Progress Indicator (GPI), and Sustainable net Benefit Index (SNBI) // Environment, Development and Sustainability. No. 7.
128. Layard, R. (2005). Happiness: Lessons from a New Sciences, Penguin UK.
129. Lazutka, R. (2007). Gerovės kapitalizmo raidos problemos Lietuvoje Lietuvos ekonominės padėties Europoje ir globalioje erdvėje analizė: straipsnių rinkinys. Vilnius: Ekonomikos tyrimų centras.
130. *Lazutka, R. (2003). Gyventojų pajamų nelygybė // Filosofija. Sociologija, Nr. 2, p. 22-29.*
131. Lazutka, R. (2002). Pensijų ekonomikos principai // Pinigų studijos, Nr. 4, p. 63-79.
132. Lydeka, Z. (2001). Rinkos ekonomikos tapsmas: teoriniai svarstymai. Kaunas: VDU.
133. Liesionis, V., Račkauskas, M. (2012). Produktyvios valstybės išlaidos ir jų poveikis ekonomikos augimui./ Taikomoji ekonomika: sisteminiai tyrimai: 2012. Nr. 6/2.
134. Lietuvos gyventojų kultūriniai poreikiai bei kultūrinė elgsena (2003). Lietuvos gyventojų tyrimas. Vilnius: Socialinių tyrimų institutas.
135. Lietuvos gyventojų politikos strategijos metmenys (2004). Vilnius: Socialinių tyrimų institutas.
136. Maddala G. S. (2009). Introduction to Econometrics, 4th Editon. John Wiley & Sons Ltd.

137. MEDIA Salles. *European Cinema Yearbook*, 2007.
138. Melnikas B., Baršauskas P., Kvainauskaite V. (2006). Transition processes and integral cultural space development in Central and Eastern Europe: main problems and priorities // *Baltic Journal of Management*. Vol. 1, no. 2.
139. Melnikas, B. (2005). Integral European cultural space and regional development: transition processes in the Baltic and other CEE countries. Transformations in business and economics. Vilnius University, Brno University of Technology, University of Latvia-Brno-Kaunas-Riga-Vilnius, vol. 4, no. 1(7).
140. Melnikas, B. (2008). Integral spaces in the European Union: possible trends of the social, economic and technological integration in the Baltic region. *Journal of business economics and management*. North-German Academy of Informatology, Stralsund, no.(9)1,.
141. Melnikas, B. Reichelt, B. (2004). *Wirtschaft und Mentalitaet. Tendenzen der EU - Osterweiterung. Eine Bruecke zwischen den Welten*. Leipzig.
142. Merkys, G., Brazinė, R., Kondrotaitė, G. (2008). Subjektyvi gyvenimo kokybė kaip socialinis indikatorius: viešojo sektoriaus kontekstas / Viešojo politika ir administravimas, 23.
143. Milaševičiūtė, V., Pukelienė, V., Vilkas, E. (2006). Indeksas gyvenimo kokybei matuoti: analizė, vertinimas ir tyrimas Lietuvos atveju // *Organizacijų vadyba: sisteminiai tyrimai*. Nr. 39, p. 161-178.
144. Misiūnas, A. Bratčikovienė, N. (2007). Pajamų nelygybė ir jų normalizavimas // *Lietuvos statistikos darbai*, Nr. 46.
145. Morris, M. D. (1979). *Measuring the condition of the world's poor: The Physical Quality of Life Index*. Oxford: Pergamon.
146. Murray, C. J., Frenk, J. A *Framework for Assessing the Performance of Health Systems*. Bulletin of the World Health Organization, 2000.
147. Navaitis, G. (2012). *Geriausias pasirinkimas: laimingesnės Lietuvos galimybė*. Vilnius: Versus aureus.
148. Navaitis, G. (2013). Laimės ekonomikos ir felicitarinės politikos perspektyva Lietuvoje // *Socialinis darbas*, 12(1), p. 21–32.
149. Noll, H.-H., Habich R. (2004). *Objektive Lebensbedingungen und subjektives Wohlbefinden im vereinten Deutschland: Konzepte und Daten der Sozialberichterstattung*. Pp. 451-456 in *Datenreport 2004 - Zahlen und Fakten über die Bundesrepublik Deutschland; Teil II: Objektive Lebensbedingungen und subjektives Wohlbefinden im vereinten Deutschland*, edited by H.-H.Noll and R. Habich. Bonn: Bundeszentrale für politische Bildung.
150. Nolte, E., McKee, M. *Measuring the Health of Nations: Updating an Earlier Analysis*, *Health Affairs*, 27(1), 2008, 58-71.
151. Norkus, Z. (2007). Ar galim gyventi geriau? Velfarizmas ir jo alternatyvos // *Politologija*.. 4(36).
152. Norusis, M.J. (2005). *SPSS 14.0 guide to data analysis*. Upper Saddle River, NJ: Prentice Hall, Inc.
153. Nussbaum, M., Sen, A. (1993). *The Quality of Life*. Oxford: Clarendon Press.
154. Okun, M. A., Stock, W. A., Haring, M. J., Witter, R. A. (1984). Health and subjective well-being: a meta-analysis. *International Journal of Aging and Human Development*, Nr.19, p 111-132.
155. Pajuodienė, G., Šileika, A. (2001). Lietuvos gyventojų socialiniai sluoksniai (Viduriniojo klasės beiškant) // *Pinigų studijos*, Nr. 3.

156. Pavot, W., Diener, E. (1993). Review of the Satisfaction with Life Scale. *Personality Assessment*, 5, 164-172.
157. Pocius, A. (2008). Aukštųjų technologijų sferos specialistų integracijos į darbo rinką galimybių įvertinimas // Lietuvos ekonomikos apžvalga, Nr.1.
158. Polanyi, K. (2002). Didžioji transformacija. Politinės ir ekonominės mūsų laikų ištakos. Vilnius: Algarvė.
159. Przeworski A., Alvarez M., Cheibub J. A., Limongi F. What Makes Democracy Endure? In *Journal of Democracy*. 1996. (7) 1:42; Przeworski A., Limongi F. Modernization: Theories and Facts. In *World Politics*, 49 (2), 1997.
160. Pukelienė, V., Starkauskienė, V. (2009). Quality of Life Concepts, Measurement and Challenges // *Taikomoji ekonomika: sisteminiai tyrimai*, T. 3, Nr. 2, Kaunas, p. 51-65. ISSN 1882-7996.
161. Pukeliene, V., Starkauskiene, V. (2011). Quality of Life: Factors Determining its. Measurement Complexity // *Inzinerine Ekonomika-Engineering Economics*, 22(2), Kaunas. ISSN 1392-2785.
162. Rakauskienė, O. G. ir kt. (2010). Lietuvos gyventojų gyvenimo gerovės raida ir perspektyvos. *Regnum est. 1990 m. Kovo 11-osios Nepriklausomybės Aktui – 20. Liber Amicorum Vytautui Landsbergiui: mokslo straipsnių rinkinys*. Vilnius: Mykolo Romerio universitetas.
163. Rakauskienė, O. G. (2004). Lietuvos makroekonominiai pasiekimai ir valstybės pajamų didinimo problema. *Viešoji politika ir administravimas*, Nr. 7.
164. *Rakauskienė, O. G. (2006). Valstybės ekonominė politika*. Vilnius: Mykolo Romerio universitetas.
165. Rakauskienė, O. G., Bikas, E., Krinickienė, E. (2009). Global Financial Crisis; Reasons and Outcomes. *Zarządanie w XXI wieku*. Torun: WSB.
166. Rakauskienė, O. G., Chlivickas, E., Bikas, E., Lisauskaitė, V. (2007). Moterų verslo konkurencingumo didinimas Lietuvoje. Vilnius: Mykolo Romerio universitetas.
167. Rakauskienė, O. G., Lisauskaitė, V. (2009). Quality of Life of the Population of Lithuania: The Conception, Development and Prospects // *Ekonomika. Mokslo darbai*, T. 88.
168. Rakauskienė, O. G., Makauskaitė, I. (2004). Lietuvos makroekonomikos pasiekimai ir valstybės pajamų didinimo problema// *Viešoji politika ir administravimas*, Nr. 7.
169. Rakauskienė, O. G. (2002). Makroekonominė politika: genderinis požiūris. *Viešoji politika ir administravimas*, Nr. 3.
170. Rakauskienė, O. G., Servetkienė, V. (2011). Lietuvos gyventojų gyvenimo kokybė: dvidešimt metų rinkos ekonomikoje, Vilnius: Mykolo Romerio universitetas. 280 p. ISBN 978-9955-19-317-3.
171. Rapley, M., Beyer, S. (1996). Daily activity, community activity and quality of life in an ordinary housing network. *Journal of Applied Research in Intellectual Disabilities*, 9, 1: 31-9.
172. Rapley, M., Beyer, S. (1998). Daily activity, community activity and quality of life in an ordinary housing network: a two-year follow-up. *Journal of Applied Research in Intellectual Disabilities*, 11, 1: 34-43.
173. Rapley, M. (2003). *Quality of Life Research: A Critical Introduction*. London: Sage Publications.
174. Reich, R. B. (2010). *Aftershock: the Next Economy and America's Future*. NY.
175. Rojas, M. (2006). Life satisfaction and satisfaction in domains of life: is it a simple relationship? *Journal of Happiness Studies*, 7, 467-497.

176. Ross, C., Van Willigen, M. (1997). Education and the Subjective Quality of Life. *Journal of Health and Social Behavior*. Nr. 38 (3), p. 275-297.
177. Rudzkienė, V. (2005). *Socialinė statistika*. Vilnius: MRU.
178. Rutstein, D. D., et al. (1976). Measuring the quality of medical care. *New England Journal of Medicine*, 294, 582-588.
179. Schalock, R. L., Verdugo, M. (2002). *Handbook on Quality of Life for Human Service Practitioners*, Washington DC: American Association on Mental Retardation, cited in Schalock (2004), p. 206.
180. Schalock, R. L. (ed) (1996). *Quality of Life: Volume I: Conceptualization and Measurement*. Washington: AAMR.
181. Schalock, R. L. (2004). The Concept of Quality of Life: What We Know and Do Not Know. *Journal of Intellectual Disability Research*, 48(3), 203-216.
182. Schulz, T. (1960). Capital Formation by Education // *Journal of Political Economy*, Vol. 68.
183. Sen, A. (1982). *Choice, Welfare and Measurement*, Oxford, Basil Blackwell.
184. Sen, A. (1999). *Development as Freedom*, Oxford, Oxford University Press.
185. Sen, A. (1973). *On Economic Inequality*, New York, Norton. (Expanded edition with a substantial annexe by James E. Foster and A. Sen, 1997).
186. Sen, G. (1996). *Gender, Markets and State: A Selected Review and Research Agenda*. *World Development*. Vol.24, No 5.
187. Shirin M. Rai. *Gender and the Political Economy of Development*. Cambridge, UK, Blackwell Publishers, 2002.
188. Shneidman E. S. *Savižudžio sąmonė*. Vilnius: Via recta, 2002.
189. Shneidman E. S. *Suicide as Psychache: A Clinical Approach to Self-Destructive Behavior*. Northvale, NJ/London: Jason Aronson, 1993.
190. Schultz, T. (1998). *Investavimas į žmones*. *Gyventojų kokybės ekonomika*. Vilnius: Eugrimas.
191. Schulz, T. (1960). Capital Formation by Education // *Journal of Political Economy*. Vol. 68; Becker G. S. *Investment in Human Capital: A Theoretical Analysis* // *Journal of Political Economy*, October, 1962.
192. Sirgy, J. (2001). *Handbook of quality-of-life research. An ethical marketing-perspective*, vol. 8. Dordrecht: Kluwer Academic Publishing.
193. Stankūnienė, V. (2006). *Gimstamumas / Lietuvos gyventojai: struktūra ir demografinė raida*. Vilnius: Statistikos departamentas, Socialinių tyrimų institutas.
194. Stankūnienė, V. (2002). *Gimstamumas ir šeima / Lietuvos gyventojai 1990–2000*. Vilnius.
195. Stankūnienė, V. (2006). *Santuokos, ištuokos, santuokinis statusas / Lietuvos gyventojai: struktūra ir demografinė raida*. Vilnius: Statistikos departamentas, Socialinių tyrimų institutas.
196. Stankūnienė, V. (2007). *Šeimos transformacijos ir žemo gimstamumo iššūkiai / Lietuvos demografinės raidos iššūkiai*. Vilnius: Socialinių tyrimų institutas.
197. Stankūnienė, V., Mikulionienė, S., Baublytė, M. (2002). *Gyventojų skaičius ir sudėtis. Gyventojų senėjimas / Lietuvos gyventojai 1990–2000*. Vilnius: Socialinių tyrimų institutas.
198. Starkauskienė, V. (2011). *Gyvenimo kokybės veiksniai ir jos kompleksinio vertinimo modelis*. Daktaro disertacija. VDU.
199. Stewart, F. (1996). *Basic Needs, Capabilities, and Human Development*. In *Pursuit of the Quality of Life*, ed. A. Offer, 46–65. Oxford: Oxford University Press.

200. Stiglitz J. E. (2010). *Freefall - Free Markets and the Sinking of the Global economy*. Penguin Books.
201. Stiglitz J. E. (2000). *Frontiers of Development Economics: The Future in Perspective*, edited with Gerald M. Meier, World Bank, May.
202. Stiglitz J. E. (2002). *Globalization and its Discontents*. New York, London: W.W. Norton & Co.
203. Stiglitz, J. E. (2006). *Making Globalization Work*, Penguin Books,.
204. Stiglitz, J. E. (2006). *Stability with Growth: Macroeconomics, Liberalization, and Development (Initiative for Policy Dialogue Series C)*; by Joseph E. Stiglitz, Jose Antonio Ocampo, Shari Spiegel, Ricardo Ffrench-Davis, and Deepak Nayyar; Oxford University Press.
205. Stiglitz, J. E. (2009). *Towards a better measure of well-being*. The Financial Times. September 13.
206. Stiglitz, J. E. (2003). *Towards a New Paradigm in Monetary Economics*, with Bruce Greenwald, Cambridge University Press.
207. Strange, S. (1998). *Valstybės ir rinkos*. Vilnius: Eugrimas.
208. Sveikatos priežiūros išlaidų skaičiavimo metodika, patvirtinta Statistikos departamento prie Lietuvos Respublikos Vyriausybės generalinio direktoriaus 2007 m. vasario 9 d. įsakymu Nr. DĮ-44.
209. Subalansuotos plėtros įgyvendinimo nacionalinė ataskaita. Nuo Rio de Žaneiro link Johannesburgo; Nuo pereinamojo laikotarpio link subalansuotosios plėtros (2002). Vilnius, Lietuvos Respublikos aplinkos ministerija.
210. Sumner, A. (2006). *Economic Well-Being and Non-Economic Well-Being*. In *Understanding Human Well-Being*, eds. M. McGillivray, M. Clarke, 53–73. Paris: United Nations University Press.
211. Šileika, A., Blažienė, I. (2000). Gyventojų pajamų diferenciacija ir skurdas Lietuvoje // *Pinigų studijos*. Nr. 3.
212. Šileika, A., Blažienė, I. (2000). Lietuvos gyventojų pajamos ir skurdo problema // *Ekonomika*, T. 51.
213. Šileika, A., Zabarauskaitė, R. (2006). Skurdas, jo matavimas ir tendencijos Lietuvoje // *Ekonomika*, T. 74.
214. Štreimikienė, D., Čiegis, R. (2007). Framework of indicators for monitoring implementation of interrelated targets of the EU Sustainable Development Strategy // *Ekologija*, T. 53.
215. Tamašauskienė, Z. (2004). Aukštojo mokslo finansavimas ir jo tobulinimas // *Ekonomika ir vadyba: aktualijos ir perspektyvos*. Nr.4, p. 272-278.
216. Tamašauskienė, Z. (2004). Išsilavinimo pajamų normos ir jų lyginamoji analizė // *Ekonomika ir vadyba: aktualijos ir perspektyvos*, p. 290-295.
217. *The Economics of Equal Opportunities* (1995). Edited by Humphries J., Bubery J. University of Cambridge.
218. Tidikis, R. (2003). *Socialinių mokslų tyrimų metodologija*, Vilnius: Lietuvos Teisės universitetas.
219. Tobias, M., ir Yeh L.-C. How much does the health care contribute to health gain and to health inequality? Trends in amenable mortality in New Zealand 1981-2004, *Aust N Z Public Health*, 33, 2009, 70-78.
220. Tvaronavičienė, M., Ginevičius, R. (2005). *Emigration Tendencies after Entering the EU: Implications of a Qualified Workforce Loss*. In: *Monash Engineering Education Series: Forum Proceedings: UICEE 4th Asia-Pacific Forum on Engineering and Technology Education*. Bangkok, Thailand, 26-29 September 2005.

221. Tvaronavičienė, M., Tvaronavičius, V. (2006). Kai kurie Lietuvos ekonominio augimo aspektai / Vilniaus Gedimino technikos universitetas. T.VII, Nr. 4.
222. Veenhoven, R. (2005). Apparent Quality of Life: How Long and Happy People Live, Social Indicators Research, Vol.71: 61-86.
223. Veenhoven, R. (1994). Correlates of happiness. Rotterdam: the Netherlands RISBO Studies in Social and Cultural Transformation.
224. Veenhoven, R. (2008). Healthy happiness: Effects of happiness on physical health and the consequences for preventive health care, Journal of Happiness Studies, 9, 449-469.
225. Veenhoven, R. (1999). Quality-of-life in individualistic society: A comparison of 43 nations in the early 1990's Social Indicators Research, Vol. 48: 157-186.
226. Veenhoven, R. (2013). The four qualities of life: Ordering concepts and measures of the good life in: Della Fave, A. (ed.) The Exploration of happiness: Present and future perspectives, Springer, Dordrecht, Netherlands, Happiness Studies Book Series, Chapter 11: 195-226.
227. Veenhoven, R. (2001). The four qualities of life: Ordering concepts and measures of the good life. Journal of Happiness Studies 1 (1): 1-39.
228. Veenhoven, R. (2002). Why social policy needs subjective indicators Social Indicators Research, 2002, Vol 58: 33-45, ISSN 0303-8300.
229. Vogel, J. (1990). Social Indicators: A Swedish Perspective. Journal of Public Policy, 9, 439-444.
230. Wanous, J., Reicher, A.E., Hudy, M. (1987). Overall job satisfaction: how good are single item measures? Journal of Applied Psychology, Nr. 82, p. 247-252.
231. Warr, P. (1999). Well-being and the workplace. In D. Kahneman , E. Diener & N. Schwarz (Eds), Well-being: The foundations of hedonic psychology. New York: Sage, p. 392-412.
232. World Economic Outlook Supporting Studies. IMF, 2000.
233. Zabaraukaitė, R. (2006). Šalies ekonominio augimo ir gyventojų užimtumo įtaka santykinio skurdo mažėjimui Lietuvoje // Lietuvos statistikos darbai. 2006/I.
234. Zapf, W. (1984). Individuelle Wohlfahrt: Lebensbedingungen und wahrgenommene Lebensqualität. In W. Glatzer and W. Zapf (Ed.), Lebensqualität in der Bundesrepublik. Frankfurt a. M. and New York: Campus, 13-26.
235. Бочкарева, В. К., Войтенкова, Г. Ф., Волкова, Г. Н. и др. (2007). Сбережение народа / под ред. Н. М. Римашевской; Институт социально-экономических проблем народонаселения РАН. – Москва: Наука.
236. Гуриев, С. (2006). Мифы экономики: Заблуждения и стереотипы, которые распространяют СМИ и политики, М.: «Альпина Бизнес Букс».
237. Иларион, А. (2009). Патриарх Кирилл: жизнь и мирозерцание. Москва: ЭКСМО.
238. Качество жизни и экономическая безопасность России / Под ред. В.А. Черешнева, А.И.Татаркина (2009). Екатеринбург: Институт экономики УрО РАН.
239. Лихачёв, Д. С. (2006). Избранное: мысли о жизни, истории, культуре / М.: Российский фонд культуры.
240. Ракаускаене, О. Г., Сярвяткене, В. (2013). Качество жизни населения Литвы // Народонаселение, Москва: Институт социально-экономических проблем народонаселения Российской Академии Наук. No. 1, с. 111-125.
241. Римашевская, Н. М. (2003). Человек и реформы. Секреты выживания. Москва, РАН.
242. Социальные неравенства и социальная политика в современной России / отв. ред. Шевяков, А. Ю. (2010).

243. Шевяков, А. Ю. (2005). Неравенство и бедность: причины и пути преодоления существующих диспропорций. Москва, Индекс, №21.
244. Шевяков, А. Ю. (2002). Социальное неравенство: тормоз экономического и демографического роста. Измерение экономического неравенства. Москва.
245. Шевяков, А. Ю. (2008). Неравенство и формирование новой социальной политики государства. Вестник Российской академии наук. Т.78, N 4.
246. Шкараган, О. И., Ильин, В. И. (2006). Социальная стратификация современной России и Восточной Европы: сравнительный анализ. М.: Издательский дом ГУ-ВШЭ.
247. Юревич, А. В., Ушаков, Д. В., Цапенко, И. П. (2007). Количественная оценка состояния макропсихологического современного российского общества. Психологический журнал. Но 4.

Šaltiniai internete

248. Abdallah, S., Michaelson, J., Shah, S., Stoll, L., & Marks, N. (2012). The Happy Planet Index: 2012 Report. A global index of sustainable well-being. London: nef. Prieiga per internetą: <<http://www.happyplanetindex.org/assets/happy-planet-index-report.pdf>>. [žiūrėta 2013-04-21].
249. Abdallah S., Thompson S., Michaelson J., Marks N., Steuer N. (2009). The (un)Happy Planet Index 2.0. London: nef. Prieiga per internetą: <www.happyplanetindex.org>. [žiūrėta 2011-08-15].
250. Annual Report 2007–2008. World Economic Forum, 2008. Prieiga per internetą: <<http://www.weforum.org/reports/annual-report-2007-2008>>. [žiūrėta 2009-07-30].
251. Calvert-Henderson Quality of Life Indicators (2000). Prieiga per internetą: <<http://www.calvert-henderson.com/>>. [žiūrėta 2010-02-21].
252. Corruption perceptions index 2011 (2012). Prieiga per internetą: <<http://www.transparency.org/cpi2011/results>>. [žiūrėta 2012-03-30].
253. Europe 2020: A strategy for smart, sustainable and inclusive growth. European Commission, COM(2010) 2020 final, Brussels, 3.3.2010. Prieiga per internetą: <<http://eur-lex.europa.eu/LexUriServ/LexUriServ.do?uri=COM:2010:2020:FIN:EN:PDF>>. [žiūrėta 2012-08-14].
254. European Quality of Life Survey 2012 (2013). Brussels: European Foundation for the Improvement of Living and Working Conditions (Euro-found). Prieiga per internetą: <<http://www.eurofound.europa.eu/surveys/eqls/2011/index.htm>>. [žiūrėta 2013-05-12].
255. Eurostat yearbook 2008: Living conditions and welfare. Luxembourg: Office for Official Publications of the European Communities. Prieiga per internetą: <http://epp.eurostat.ec.europa.eu/cache/ITY_OFFPUB/KS-CD-07-001-04/EN/KS-CD-07-001-04-EN.PDF>. [žiūrėta 2011-03-14].
256. EUROSTAT. Statistics database. Prieiga per internetą: <<http://epp.eurostat.ec.europa.eu/portal/page/portal/waste/data/database>>. [žiūrėta 2011-03-14; 2011-08-20; 2012-09-16; 2013-01-14].
257. Eurostat yearbook 2009: Living conditions and welfare. Luxembourg: Office for Official Publications of the European Communities. Prieiga per internetą: <http://epp.eurostat.ec.europa.eu/cache/ITY_OFFPUB/KS-CD-09-001-06/EN/KS-CD-09-001-06-EN.PDF>. [žiūrėta 2011-03-14].
258. Europe in figures - Eurostat yearbook 2010. Luxembourg: Office for Official Publications of the European Communities. Prieiga per internetą: <http://epp.eurostat.ec.europa.eu/cache/ITY_OFFPUB/KS-CD-10-220/EN/KS-CD-10-220-EN.PDF>. [žiūrėta 2011-03-14].

259. Eurostat yearbook 2011: Living conditions and social protection. Luxembourg: Office for Official Publications of the European Communities. Prieiga per internetą: <http://epp.eurostat.ec.europa.eu/cache/ITY_OFFPUB/CH_06_2011/EN/CH_06_2011-EN.PDF>. [žiūrėta 2012-04-10].
260. *First European Quality of Life Survey: Participation in civil society (2006)*. Brussels: European Foundation for the Improvement of Living and Working Conditions (Euro-found). Prieiga per internetą: <<http://www.eurofound.europa.eu/pubdocs/2006/76/en/1/ef0676en.pdf>>. [žiūrėta 2011-03-28].
261. Gender equity index (GEI) 2008. Prieiga per internetą: <<http://www.socialwatch.org/node/9267>>. [žiūrėta 2013-08-24].
262. Gross National Happiness. Prieiga per internetą: <<http://www.grossnationalhappiness.com/>>. [žiūrėta 2010-03-12].
263. Human Development Report 2007/8. UNDP, 2008. Prieiga per internetą: <<http://hdr.undp.org/en/reports/global/hdr2007-8/>>. [žiūrėta 2009-07-30].
264. Human Development Report 2009. UNDP, 2009. Prieiga per internetą: <<http://hdr.undp.org/en/reports/global/hdr2009/>>. [žiūrėta 2010-09-10].
265. Human Development Report 2010. UNDP, 2010. Prieiga per internetą: <<http://hdr.undp.org/en/reports/global/hdr2010/>>. [žiūrėta 2011-08-22].
266. Human Development Report 2011. UNDP, 2011. Prieiga per internetą: <<http://hdr.undp.org/en/reports/global/hdr2011/>>. [žiūrėta 2012-10-20].
267. Lazutka, R. (2005). Ar BVP augimas garantuoja socialinę gerovę? Prieiga per internetą: <<http://www.lpsk.lt/?lang=lt&mID=3&id=198>>. [žiūrėta 2010-09-12].
268. Lietuvos statistikos departamentas. Prieiga per internetą: <<http://www.stat.gov.lt/>>. [žiūrėta 2011-03-14; 2011-08-20; 2012-09-16; 2013-01-14].
269. Lietuvos policijos 2008 metų veiklos ataskaita (2009). Vilnius: Policijos departamentas prie Lietuvos Respublikos vidaus reikalų ministerijos, 2011. Prieiga per internetą: <<http://www.policija.lt/index.php?id=2875>> [žiūrėta 2013-05-03].
270. Lietuvos ūkio (ekonomikos) plėtros iki 2020 metų ilgalaikė strategija (Lietuvos ūkio (ekonomikos) plėtros iki 2015 metų ilgalaikės strategijos atnaujinimas). Prieiga per internetą: <http://www.ukmin.lt/lt/strategija/ilgalaike_ukio.php>. [žiūrėta 2011-02-15].
271. Measuring Inequity: The 2012 Gender Equity Index. Prieiga per internetą: <<http://www.socialwatch.org/node/14365>>. [žiūrėta 2013-08-24].
272. Moterų teisių bei galimybių faktinės padėties Lietuvoje (II redakcija). Kaunas: Socialinių inovacijų fondas, 2004. Prieiga per internetą: <http://www.moterukoalicija.webinfo.lt/doc/II_red_faktinepadetis.doc>. [žiūrėta 2010-05-11].
273. Nacionalinė darnaus vystymosi strategija. Lietuvos Respublikos Vyriausybė, 2003 m. rugsėjo 11 d. Nr. 1160. Prieiga per internetą: <<http://www.am.lt/files/Strategija.pdf>>. [žiūrėta 2011-03-05].
274. Nacionalinė Lisabonos strategijos įgyvendinimo 2005–2008 metų programa, patvirtinta Lietuvos Respublikos Vyriausybės 2005 m. lapkričio 22 d. nutarimu Nr. 1270. Prieiga per internetą: <www.ukmin.lt>. [žiūrėta 2011-03-05].
275. Nacionalinė Lisabonos strategijos įgyvendinimo 2008–2010 metų programa, patvirtinta Lietuvos Respublikos Vyriausybės 2008 m. spalio 1 d. nutarimu Nr. 1047. Prieiga per internetą: <www.ukmin.lt>. [žiūrėta 2011-03-05].

276. Nauja socialinės sanglaudos strategija. Europos Taryba, CDCS, 2004-03-31. Prieiga per internetą: <www.socmin.lt>. [žiūrėta 2011-03-05].
277. Noll H.-H. (2000). Social Indicators and Social Reporting: The International Experience. Prieiga per internetą: <<http://www.ccsd.ca/noll1.html>>. [žiūrėta 2011-04-05].
278. Nusikalstamumo prevencijos Lietuvoje centras. Prieiga per internetą: <<http://www.nplc.lt/reng/ren96/ren96-tyrimo-ataskaita.doc>>. [žiūrėta 2009-05-03].
279. Pasaulio sveikatos organizacija. Prieiga per internetą: <<http://www.who.int/>>. [žiūrėta 2013-04-30].
280. Pažyma apie policijos įstaigų veiklą ir nusikalstamumą per 2009 metus (2010). Vilnius: Policijos departamentas prie Lietuvos Respublikos vidaus reikalų ministerijos. Prieiga per internetą: <<http://www.policija.lt/index.php?id=2875>>. [žiūrėta 2011-05-06].
281. Pažyma apie policijos įstaigų veiklą ir nusikalstamumą per 2010 metus (2011). Vilnius: Policijos departamentas prie Lietuvos Respublikos vidaus reikalų ministerijos. Prieiga per internetą: <<http://www.policija.lt/index.php?id=2875>>. [žiūrėta 2011-05-06].
282. Pažyma apie policijos įstaigų veiklą ir nusikalstamumą per 2011 metus (2012). Vilnius: Policijos departamentas prie Lietuvos Respublikos vidaus reikalų ministerijos. Prieiga per internetą: <<http://www.policija.lt/index.php?id=2875>>. [žiūrėta 2012-09-17].
283. Pažyma apie policijos įstaigų veiklą ir nusikalstamumą per 2012 metus (2013). Vilnius: Policijos departamentas prie Lietuvos Respublikos vidaus reikalų ministerijos. Prieiga per internetą: <<http://www.policija.lt/index.php?id=2875>>. [žiūrėta 2013-05-03].
284. Policijos departamento prie Vidaus reikalų ministerijos 2010 metų veiklos ataskaita (2011). Vilnius: Policijos departamentas prie Lietuvos Respublikos vidaus reikalų ministerijos. Prieiga per internetą: <<http://www.policija.lt/index.php?id=2875>>. [žiūrėta 2013-05-03].
285. Lietuvos policijos 2011 m. veiklos ataskaita visuomenei (2012). Vilnius: Policijos departamentas prie Lietuvos Respublikos vidaus reikalų ministerijos. Prieiga per internetą: <<http://www.policija.lt/index.php?id=2875>>. [žiūrėta 2013-05-03].
286. Policijos departamento prie Vidaus reikalų ministerijos 2012 metų veiklos ataskaita (2013). Vilnius: Policijos departamentas prie Lietuvos Respublikos vidaus reikalų ministerijos. Prieiga per internetą: <<http://www.policija.lt/index.php?id=2875>>. [žiūrėta 2013-05-03].
287. Rahn, R. (2006). The Keys to Economic Growth and Freedom and the Role of the Government. Prieiga per internetą: <<http://www.institute.sk/article.php?1030>>. [žiūrėta 2011-05-12].
288. Reingardienė J. (2004). Lyčių lygybės strategija ir užimtumo politika Europos Sąjungoje. Prieiga per internetą: <<http://www.gap.lt/main.php/id/601/lang/1>>. [žiūrėta 2009-04-17].
289. *Second European Quality of Life Survey – First Findings (2009)*. Brussels: European Foundation for the Improvement of Living and Working Conditions (Euro-found). Prieiga per internetą: <<http://www.eurofound.europa.eu/pubdocs/2008/52/en/1/EF0852EN.pdf>>. [žiūrėta 2011-03-28].
290. *Second European Quality of Life Survey. Quality of life in Europe 2003–2007 (2009)*. Brussels: European Foundation for the Improvement of Living and Working Conditions (Euro-found). Prieiga per internetą: <<http://www.eurofound.europa.eu/pubdocs/2009/77/en/1/EF0977EN.pdf>>. [žiūrėta 2011-03-28].
291. Schwab, K. The Global Competitiveness Report 2011-2012 (2011). World Economic Forum, Geneva. Prieiga per internetą: <http://www3.weforum.org/docs/WEF_GCR_Report_2011-12.pdf>. [žiūrėta 2011-12-28].

292. Skurdas ir nelygybė ES. 2007. EAPN žinynas. Bruxelles, Vilnius: EAPN socialinio įtraukties darbo grupė. Prieiga per internetą: <http://www.skurdas.lt/files/main/skurdas_nelygybeES.pdf>. [žiūrėta 2010-11-10].
293. Stiglitz J. E., Sen A., Fitoussi J.-P. Report by the Commission on the Measurement of Economic Performance and Social Progress. Paris: Commission on the Measurement of Economic Performance and Social Progress, 2010. Prieiga per internetą: <http://www.stiglitz-sen-fitoussi.fr/documents/rapport_anglais.pdf>. [žiūrėta 2010-03-14].
294. Sveikatos apsaugos išlaidas lemia medicinos technologijų plėtra ir nauji vaistai / „Sveikatos draudos“ informacija. Valstybinė ligonių kasa prie LR sveikatos apsaugos ministerijos. Prieiga per internetą: <http://www.vlk.lt/vlk/sd/?page=item&item_id=95>. [žiūrėta 2012-09-14].
295. Thinley, J. Y. (2012). Sustainability and happiness: A development philosophy for Bhutan and the world, Solutions, 3. Prieiga per internetą: <<http://www.thesolutionsjournal.com/node/1121>>. [žiūrėta 2013-01-13].
296. United Nations (2011). Happiness should have a greater role in development policy—UN Member States. UN News Centre. Prieiga per internetą: [žiūrėta 2013-01-13]. <<http://www.un.org/apps/news/story.asp?NewsID=39084>>.
297. United Nations (2012). The millennium development goals report. New York: United Nations. Prieiga per internetą: <<http://www.un.org/en/development/desa/publications/mdg-report-2012.html>>. [žiūrėta 2013-01-13].
298. Vaišvila, A. (2006). Teisinės ir socialinės valstybės santykis / Socialdemokratinės minties instituto konferencija „Gerovės valstybė“. Vilnius: Prieiga per internetą: <<http://www.lsd.lt/documents/A.VaisvilaGerovesvalstybered2.doc>>. [žiūrėta 2011-02-15].
299. Veenhoven, R. Average happiness in 149 nations 2000-2009. World Database of Happiness. Rank report Average Happiness. Prieiga per internetą: <http://worlddatabaseofhappiness.eur.nl/hap_nat/findingreports/RankReport_AverageHappiness.php>. [žiūrėta 2012-12-16].
300. Veenhoven, R. World Database of Happiness, collection Happiness in Nations, Nation Report Lithuania, 2011-06-27. Prieiga per internetą: <<http://worlddatabaseofhappiness.eur.nl>>. [žiūrėta 2012-12-16].
301. Viešojo saugumo plėtros iki 2010 metų strategija, patvirtinta Lietuvos Respublikos vidaus reikalų ministro 2003 m. liepos 2 d. įsakymu Nr.1V-250. Prieiga per internetą: <http://www.nplc.lt/sena/pr13/program_dok/36b.doc>. [žiūrėta 2012-09-17].
302. WHOQOL Measuring Quality of Life (1997). World Health Organization. Prieiga per internetą: <http://www.who.int/mental_health/media/68.pdf>. [žiūrėta 2010-04-19].
303. World Audit. Prieiga per internetą: <<http://www.worldaudit.org/democracy.htm>>. [žiūrėta 2010-04-19].
304. World happiness report. In J. F. Helliwell, R. Layard, & J. Sachs (Eds.). New York: The Earth Institute, Columbia University. Prieiga per internetą: <<http://www.earth.columbia.edu/sites/files/file/Sachs%20Writing/2012/World%20Happiness%20Report.pdf>> [žiūrėta 2013-01-13].
305. Žiūkās V. (2011). Nuomonė: Pensijos Lietuvoje: mažinti negalima didinti. Prieiga per internetą: <http://www.delfi.lt/verslas/verslas/nuomone-pensijos-lietuvoje-mazinti-negalima-didinti.d?id=44084383>. [žiūrėta 2011-04-08].

PRIEDAI

1 priedas

gyvenimo kokybės koncepcijų raida

Autorius	Metai	Sąvoka	Sąvokos samprata
Platonas	422-347 m. pr. m. e.	Gyvenimo pilnatvė	Tikrą gyvenimo pilnatvę, pasak Platono, įkūnija idėjos, tobulų dvasinių vertybių pasaulis. Būtent idėjų pasaulyje gyvena „grynasis teisingumas“.
Aristotelis	384–322 per. Kr.	Laimė	Aristotelio teigimu, gyvenimo tikslą sudaro laimė. Tai pats aukščiausias gėris žmogaus gyvenime. Tas, kuris gyvena laimingai, gyvena prasmingai. Filosofo nuomone, yra trys laimės atmainos: 1) pramogų laimė, 2) atsakingo gyvenimo laimė ir 3) mąstytojo laimė, ir žmogui reikia siekti visų šių laimių balanso. Pirmoji laimės sąlyga – nuosaikumo laikymasis („aukso vidurio taisyklė“). Tačiau ši taisyklė nėra visuotinė, nes kiekvienam laimę reiškia skirtingi dalykai. Kita laimės sąlyga – palankios išorinės aplinkybės. Aristotelis valstybės atrama laikė viduriniąją klasę, kuri, kaip rodo ir šių laikų tyrimai, labiausiai prisideda prie visuomenės laimės lygio, nes turtingieji rūpinasi tik savimi, o neturtingieji bet kokia kaina siekia įveikti skurdą.
A. C. Pigou	1912 m., 1920 m.	Ekonominė gerovė, gyvenimo kokybė	Beveik visi A. C. Pigou moksliniai darbai siejosi su ekonominės gerovės problema: juose mokslininkas aptaria ekonominės gerovės sampratą, nurodo kliūtis, trukdančias savaime pasiekti maksimalią ekonominę gerovę, aptaria tris dalykus: sąlygas, būtinas maksimaliai ekonominei gerovei, sąlygas, kai privatus ir socialiniai produktai gali skirtis, priemonės, kurių reikia imtis, kad pastarasis skirtumas būtų pašalintas, aiškina gerovės ir ekonominės gerovės sąvokas bei jų vietą ekonomikos moksle, pateikia nacionalinio dividendo (šiandieninio BNP) sampratą, jo matavimą, pokyčius, ryšį tarp ekonominės gerovės ir šio dividendo pokyčių bei priklausomybę tarp ekonominės gerovės ir nacionalinio dividendo paskirstymo pokyčių, nacionalinio dividendo dydžio pokyčių įtaką gyventojų skaičiui ir jo kokybiniais rodikliais. A. C. Pigou tvirtino, kad ekonomikos mokslas atsirado ir plėtojasi dėl visuomenės noro gyventi vis geriau ir geriau. Jo teigimu, ekonomikos teorijos esmė – socialinio teisingumo siekimas.
Lyndon B. Johnson	1972 m.	Gyvenimo kokybė	Lyndon B. Johnson pabrėžė, kad reikia matuoti ne kiek prekių gali įsigyti visuomenės nariai, o naudingiau būtų įvertinti, kokią tai daro įtaką jų gyvenimo kokybei.
E. Allard	1978 m.	Gyvenimo kokybė, gyvenimo gerovė	E. Allard pirmą kartą užsiminė apie suminę objektyvių ir subjektyvių aplinkybių įtaką žmogaus gyvenimo gerovei. Materialiuoju žmogaus poreikius ir jų įgyvendinimą sociologas pavadino gyvenimo kokybės lygiu, tačiau E. Allard teigimu, gyvenimo kokybės esmė yra ne materialūs ištekliai, o žmonių tarpusavio santykiai.

E. B. Emerson, D. Felce ir J. Perry	1985 m., 1995 m.	Gyvenimo kokybė	GK yra asmens vertybių, tikslų ir poreikių patenkinimas, atsižvelgiant į savo sugebėjimus ir gyvenimo būdą.
R. A. Cummins, D. Felce ir J. Perry	1992 m., 1995 m.	Gyvenimo kokybė	GK apima asmeninių vertybių ir gyvenimo sąlygų bei pasitenkinimo gyvenimu sąveiką. Tam tikros gyvenimo srities subjektyvaus ir objektyvaus vertinimo reikšmė yra interpretuojama tik atsižvelgiant į jos svarbą asmeniui.
Pasaulio sveikatos organizacija (PSO)	1993 m.	Gyvenimo kokybė	PSO pasiūlė tokį gyvenimo kokybės apibrėžimą: GK – tai individualus, su asmeniniais tikslais, viltimis, standartais bei poreikiais susijęs savo paskirties įvertinimas esamoje kultūros ir vertybių sistemoje. Gyvenimo kokybė yra kompleksiskai veikiamas asmens fizinės sveikatos, psichologinės būklės, nepriklausomumo suvokimo, socialinių ryšių bei aplinkos.
G. A. Meeberg	1993 m.	Gyvenimo kokybė	GK yra bendro pasitenkinimo gyvenimu jausmas. Gyvenimo kokybė taip pat gali reikšti, kad asmens gyvenimo sąlygos nėra pavojingos gyvybei ir tenkina pagrindinius jo poreikius.
D. Felce ir J. Perry	1995 m.	Gyvenimo kokybė	GK yra apibrėžiama kaip bendra gerovė, kurią sudaro objektyvūs ir subjektyvūs fizinės, materialinės, socialinės ir emocinės gerovės kartu su asmeniniu tobulėjimu ir tikslinga veikla vertinimai, atsižvelgiant į asmens vertybių sistemą.
M. A. Testa	1996 m.	Gyvenimo kokybė	GK, arba tiksliau su sveikata susijusi GK, apima atskirai vertinamas fizinę, psichologinę ir socialinę sveikatos būklės sritis, kurios daro įtaką asmens patirčiai, įsitikinimams, lūkesčiams ir suvokimui. Kiekviena iš šių sričių gali būti matuojamos dviem aspektais: asmens veiknumas ir sveikatos būklė vertinama objektyviai ir subjektyviai sveikatos būklės suvokimu.
R. E. Lane, B. Christoph ir H. H. Noll	1996 m., 2003 m.	Gyvenimo kokybė	GK apibrėžiama kaip sąsaja subjektyvių ar asmeniniu suvokimu paremtų elementų ir objektyvių aplinkybių. Subjektyvius aukštos gyvenimo kokybės elementus sudaro gera savijauta ir asmens tobulėjimas, lavinimasis. Objektyvus elementas yra suvokiamas kaip sąlygų, pasinaudojimo jomis galimybių kokybė.
R. A. Cummins	1997 m.	Gyvenimo kokybė	GK yra ir objektyvi, ir subjektyvi, ir kiekvienas aspektas yra šių septynių sričių – 1) materialinės gerovės, 2) sveikatos, 3) produktyvumo, 4) draugystės, 5) saugumo, 6) bendruomeniškumo ir 7) emocinės gerovės – suma. Subjektyvi GK vertinama pasitenkinimu, atsižvelgiant į kiekvieno aspekto svarbą asmeniui.
B. K. Haas	1997 m.	Gyvenimo kokybė	B. K. Haas nustatė penki požymius, atspindinčius šiuolaikinį gyvenimo kokybės (GK) modelį: <ul style="list-style-type: none"> • GK savo prigimtimi yra daugialypė; • GK apima subjektyvius ir objektyvius žymenis; • GK yra dabar egzistuojančių individo gyvenimo aplinkybių įvertinimas; • GK yra pagrįsta išpažįstamomis vertybėmis ir kintama; • GK geriausiai gali įvertinti asmenys, pajėgūs atlikti subjektyvią savianalizę. B. K. Haas suformulavo savitą gyvenimo kokybės apibrėžimą: GK yra įvairiapusis individo dabartinių gyvenimo aplinkybių įvertinimas kultūros, kuriai jis priklauso, bei išpažįstamų vertybių kontekste.

E. Diener ir E. Suh	1997 m.	Gyvenimo gerovė	Subjektyvi gerovė susideda iš trijų tarpusavyje susijusių komponentų: 1) pasitenkinimo gyvenimu, 2) malonaus poveikio ir 3) nemalonaus poveikio (afekto). Poveikis susijęs su maloniomis ir nemaloniomis nuotaikomis ir emocijomis, o pasitenkinimas gyvenimu remiasi pasitenkinimo gyvenimu pažinimo jausmu.
S. Naess	1999 m.	Gyvenimo gerovė	Individuali žmogaus patirtis arba suvokimas, kaip gerai jis gyvena, yra laikoma gyvenimo kokybės kriterijumi.
R. L. Schalock	2000 m.	Gyvenimo kokybė	GK yra koncepcija, atspindinti asmens pageidaujamas gyvenimo sąlygas, susijusias su aštuoniais pagrindiniais gyvenimo matmenimis: 1) emocine gerove, 2) tarpasmeniniais santykiais, 3) materialine gerove, 4) asmeniniu tobulėjimu, 5) fizine savijauta, 6) apsisprendimo teise, 7) socialine įtrauktimi ir 8) žmogaus teisėmis.
H. H. Noll	2000 m.	Gyvenimo kokybė	GK yra daugiadimensė sąvoka, apimanti materialinius ir nematerialinius, objektyvius ir subjektyvius, individualius ir kolektyvinius gerbūvio komponentus, pabrėžianti <i>geriau</i> vietoje <i>daugiau</i> .
M. R. Hagerty ir kt.	2001 m.	Gyvenimo kokybė	GK yra sąvoka, kuri reiškia asmens viso gyvenimo, o ne jo sudedamųjų dalių kokybę. Iš to seka išvada, kad jei GK yra suskirstyta į sudėtinės dalis (sritis), jas susumavus jos turi sudaryti bendrą GK konstruklą.
A. J. Janse	2004 m.	Gyvenimo kokybė	GK yra daugialypis konstruktas, susidedantis iš fizinio, emocinio, protinio, socialinio ir elgsenos komponentų.
E. Vilkas, V. Pukelienė, V. Starkauskiene	2006 m.	Gyvenimo kokybė	GK apibrėžiama ir nagrinėjama kaip daugeliu ekonominių ir kitų veiksnių vertinama, visus žmogaus gyvenimo aspektus apimanti koncepcija, kuri grindžiama išorinės aplinkos tinkamumo gyventi (makroaplinka) ir vidinės aplinkos veiksnių (mikroaplinka), kontroliuojamų paties žmogaus kaip teisių ir laisvių turėtojo, sinteze.

2 priedas

Pagrindinės gyvenimo kokybės sritys ir rodikliai (pagal Schalock ir Verdugo)

Pagrindinės GK sritys	Rodikliai	Rodiklių aprašai
Emocinė gerovė	Pasitenkinimas	Pasitenkinimas, nuotaikos, malonumai
	Savivoka	Tapatybė, savivertė, savigarba
	Streso nebuvimas	Nuspėjamumas, kontrolė
Tarpasmeniniai santykiai	Sąveika	Socialiniai tinklai, socialiniai kontaktai
	Santykiai	Šeima, draugai, bendraamžiai
	Pagalba, palaikymas	Emocinis, fizinis, finansinis grįžtamasis ryšys
Materialinė gerovė	Finansinė padėtis	Pajamos, nauda
	Užimtumas, darbas	Darbo statusas, darbo aplinka
	Apsirūpinimas būstu	Gyvenamosios vietos tipas, nuosavybė
Asmeninis tobulėjimas	Švietimas	Pasiekimai, statusas
	Asmeninė kompetencija	Pažinimo, socialinė, praktinė
	Atlikimas, darbas	Sėkmė, pasiekimas, produktyvumas
Fizinė gerovė	Sveikata	Veiklumas, sportas, mityba
	Kasdienė veikla	Savipagalbos įgūdžiai, mobilumas
	Laisvalaikis	Poilsis, pramogos, pomėgiai
Apsisprendimo teisė	Autonomija / asmens kontrolė	Nepriklausomumas, savarankiškumas
	Tiksiai ir asmeninės vertybės	Troškimai, lūkesčiai
	Pasirinkimas	Galimybės, pasirinkimas, lengvatos
Socialinė įtrauktis	Integracija į bendruomenę ir dalyvavimas	
	Bendrijos vaidmenys	Pagalbininkas, savanoris
	Socialinis palaikymas	Paramos tinklas, paslaugos
Teisės	Žmogaus	Pagarba, orumas, lygybė
	Juridinės	Pilietybė, prieinamumas, nustatytas procesas

Šaltinis: Schalock ir Verdugo (2002), cituotas Schalock (2004).

3 priedas

Pasaulio šalis pagal žmogaus raidos indeksą 2011 m. (labai aukšto išsivystymo šalys)

Vieta	Šalis	Indekso reikšmė	Vieta	Šalis	Indekso reikšmė
1.	Norvegija	0.943	25.	Luksemburgas	0.867
2.	Australija	0.929	26.	Singapūras	0.866
3.	Nyderlandai	0.910	27.	Čekija	0.865
4.	Jungtinės Amerikos Valstijos	0.910	28.	Jungtinė Karalystė	0.863
5.	Naujoji Zelandija	0.908	29.	Graikija	0.861
6.	Kanada	0.908	30.	Jungtiniai Arabų Emyratai	0.846
7.	Airija	0.908	31.	Kipras	0.840
8.	Lichtenšteinas	0.905	32.	Andora	0.838
9.	Vokietija	0.905	33.	Brunėjus	0.838
10.	Švedija	0.904	34.	Estija	0.835
11.	Šveicarija	0.903	35.	Slovakija	0.834
12.	Japonija	0.901	36.	Malta	0.832
13.	Honkongas	0.898	37.	Kataras	0.831
14.	Islandija	0.898	38.	Vengrija	0.816
15.	Pietų Korėja	0.897	39.	Lenkija	0.813
16.	Danija	0.895	40.	Lietuva	0.810
17.	Izraelis	0.888	41.	Portugalija	0.809
18.	Belgija	0.886	42.	Bahreinas	0.806
19.	Austrija	0.885	43.	Latvija	0.805
20.	Prancūzija	0.884	44.	Čilė	0.805
21.	Slovėnija	0.884	45.	Argentina	0.797
22.	Suomija	0.882	46.	Kroatija	0.796
23.	Ispanija	0.878	47.	Barbadosas	0.793
24.	Italija	0.874			

Šaltinis: Human Development Report 2011. UNDP: <http://hdr.undp.org/en/reports/global/hdr2011/>

4 priedas

Economist Intelligence Unit gyvenimo kokybės indeksai, 2005 m.

Vieta	Šalis	Indekso reikšmė	Vieta	Šalis	Indekso reikšmė
1.	Airija	8,333	25.	Prancūzija	7,084
2.	Šveicarija	8,068	26.	Vokietija	7,048
3.	Norvegija	8,051	27.	Slovėnija	6,986
4.	Liuksemburgas	8,015	28.	Malta	6,934
5.	Švedija	7,937	29.	Jungtinė Karalystė	6,917
6.	Australija	7,925	34.	Čekija	6,629
7.	Islandija	7,911	37.	Vengrija	6,534
8.	Italija	7,810	45.	Slovakija	6,381
9.	Danija	7,797	48.	Lenkija	6,309
10.	Ispanija	7,727	49.	Kroatija	6,301
11.	Singapūras	7,719	57.	Bulgarija	6,162
12.	Suomija	7,618	58.	Rumunija	6,105
13.	Jungtinės Amerikos Valstijos	7,615	63.	Lietuva	6,033
14.	Kanada	7,599	66.	Latvija	6,008
15.	Naujoji Zelandija	7,436	68.	Estija	5,905
16.	Nyderlandai	7,433	98.	Ukraina	5,032
17.	Japonija	7,392	99.	Moldova	5,009
18.	Honkongas	7,347	100.	Baltarusija	4,978
19.	Portugalija	7,307	105.	Rusija	4,796
20.	Austrija	7,268	108.	Nigerija	4,505
21.	Kinija	7,259	109.	Tanzanija	4,495
22.	Graikija	7,163	110.	Haitis	4,090
23.	Kipras	7,097	111.	Zimbabvė	3,892
24.	Belgija	7,095			

Šaltinis: Economist Intelligence Unit, 2005 (gyvenimo kokybės indeksas buvo apskaičiuotas 111 šalių).

5 priedas

International Living gyvenimo kokybės indeksai 2010 m.

Vieta (pokytis per metus)	Šalis	Gyvenimo kokybės indeksas	Vieta (pokytis per metus)	Šalis	Gyvenimo kokybės indeksas
1. (-)	Prancūzija	82	18. (↑4)	Suomija	75
2. (↑3)	Australija	81	19. (↓6)	Urugvajus	75
3. (↓1)	Šveicarija	81	20. (↑10)	Vengrija	74
4. (↑4)	Vokietija	81		...	
5. (↑4)	Naujoji Zelandija	79	22. (↓8)	Lietuva	73
6. (↓2)	Liuksemburgas	78		...	
7. (↓4)	JAV	78	32. (↑8)	Estija	71
8. (↓2)	Belgija	78		...	
9. (↑10)	Kanada	77	35. (↓1)	Lenkija	71
10. (↓3)	Italija	77		...	
11. (↑7)	Olandija	77	40. (↓9)	Latvija	70
12. (↑4)	Norvegija	77	41. (↓13)	Airija	70
13. (↑4)	Austrija	77		...	
14. (↑10)	Lichtenšteinas	76	97. (↑4)	Kinija	56
15. (↓4)	Malta	76		...	
16. (↓6)	Danija	76	111. (↑10)	Rusija	54
17. (↑10)	Ispanija	76			

Šaltinis: International Living. 2010 Quality of Life Index.

6 priedas

Calvert-Henderson gyvenimo kokybės rodikliai (2000 m.)

Sritis	Rodikliai
Švietimas	išsilavinimo įgijimas išlaidos švietimui priėmimo į universitetus procentas raštingumo lygis pajamos iš švietimo švietimo prieinamumas (galimybės mokytis) švietimo paplitimas (mokymosi aprėptis)
Užimtumas	darbo jėga užimtumo lygis nedarbo lygis nepakankamas užimtumas darbo jėgos dalyvavimo lygis užimtumo ir gyventojų skaičiaus santykis nedarbo trukmė nedarbo priežastys nepaklausus darbas savanoriškas darbas alternatyvaus darbo suderinimas dirbantys keliuose darbo vietose savarankiškai dirbantys
Energetika	energijos intensyvumas energijos vartojimas anglies dvideginio / radioaktyvumo intensyvumas
Aplinka	oro kokybė vandens kokybė dirvožemio kokybė biologinė įvairovė buitinės atliekos žemės ūkio nuotekos ozono lygis oro kokybės standartai oro teršalų emisija emisijos šaltiniai elektros gamyba vėjo ir vandens sukeliama erozija toksiškų cheminių medžiagų išskyrimas į aplinką vandens žuvingumas ir galimybės maudytis vandens telkiniuose
Sveikata	kūdiklių mirtingumas pagal motinos išsilavinimą, rasę ir etninę grupę gyvenimo trukmė pagal lytį, rasę, tautybę

Žmogaus teisės	asmens saugumas buitinis smurtas JAV žmogaus teisių įstatymų projektai ir pataisos Visuotinė žmogaus teisių deklaracija imigracija prieglobstis (pabėgėliai) darbas nelaisvėje (kalėjime) deportuoti užsieniečiai moterų, vaikų, čiabuvių / vietinių amerikiečių teisės neapykanta nusikaltimams mirties bausmė balsavimas žmogaus teisių susitarimai politinių veiksmų komitetai / komisijos
Pajamos	vidutinės šeimos pajamos moterų ir vyrų darbo užmokesčio skirtumas turtas darbas už mažą atlygį užimtumas (valandomis) darbo jėgos dalyvavimo lygis nedarbo lygis pajamų šaltiniai draudimas pensija mokesčiai pelnas / pajamos ne darbo pajamos skurdas
Infrastruktūra	viešojo ir privati infrastruktūra transporto sektorius / išlaidos kelionėms telekomunikacijos komunalinės paslaugos socialinės infrastruktūra (sveikata, saugumas, švietimas) pagrindiniai išteklių žmogiškasis kapitalas aplinkos infrastruktūra
Nacionalinis saugumas	Prezidento nacionalinio saugumo strategija Kongreso biudžeto procesas tarptautiniai susitarimai pagrindiniai ginkluoti konfliktai pasaulinis ginklų pervežimas pasaulinės karo išlaidos užbaigtos taikos palaikymo misijos tarptautiniai teroristų incidentai ir aukos / nukentėjusieji
Visuomenės sauga	mirčių nuo sužalojimų ir užkrečiamųjų ligų procentas pagrindinės mirčių priežastys

Rekreacija	savišvieta religinis aktyvumas globojamas menas mėgėjiškas (neprofesionalus) menas „pasidaryk pats“ hobis fizinis aktyvumas sporto sirgaliai žiniasklaida virtualus poilsis bendravimas vaistai / narkotikai pasilinksminimui / pramogoms lošimas kelionės ir turizmas
Būstas	namų savininkų procentas gyventojų perteklius būsto prieinamumas, įperkamumas vandentiekio neturinčių būstų skaičius nuomos mokesčio našta gyventojai arti skurdo ribos gyvenimo sąlygų netolygumas

7 priedas

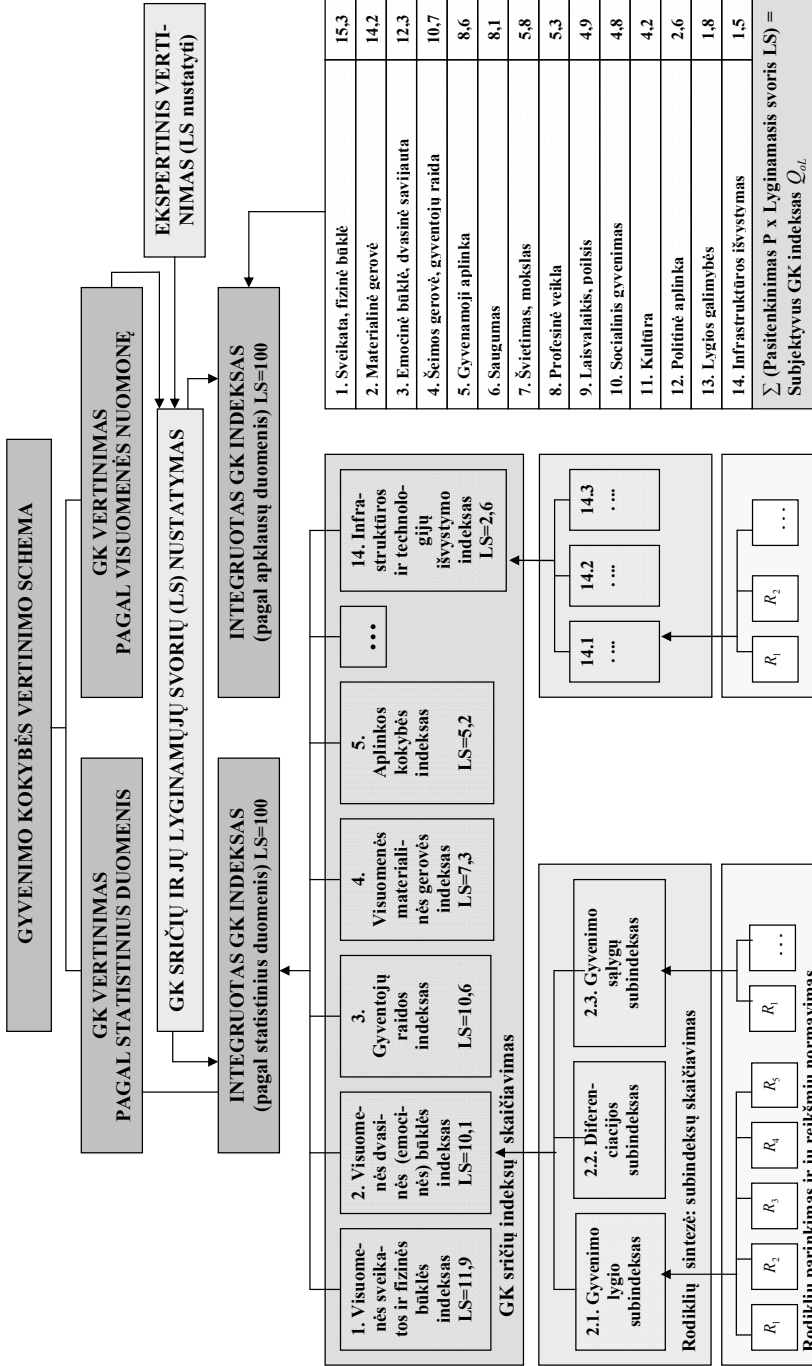

8 priedas

Gyvenimo kokybės sritys pagal prioritetus ir jų kaita

Lyginamasis svoris pagal visuomenės vertinimus 2011	Lyginamasis svoris pagal visuomenės vertinimus 2013	Prioritetų kaita per 2 metus (pagal visuomenės vertinimus)	Sričių eiliškumas pagal visuomenės vertinimus	Gyvenimo kokybės sritys	Sričių eiliškumas pagal eksperimentinius vertinimus	Lyginamasis svoris pagal eksperimentinius vertinimus	Eksperimentų ir visuomenės prioritetų (2013 m.) palyginimas
15,3	14,9	-0,4↓	1	Sveikata, fizinė buklė	1	11,9	-3,0↓
14,2	14,5	+0,3↑	2	Materialinė gerovė	8	7,3	-7,2↓
12,3	11,8	-0,5↓	3	Emocinė buklė, dvasinė savijauta	3	10,1	-1,7↓
10,7	9,9	-0,8↓	4	Šėimos gerovė, gyventojų raida	2	10,6	+0,7↑
8,5	8,6	+0,1↑	5	Gyvenamoji aplinka	10	5,2	-3,4↓
8,1	7,3	-0,8↓	6	Saugumas (fizinis, socialinis, teisinis)	7	8,1	+0,8↓
5,8	7,1	+1,3↑	7	Švietimas, mokslas	4-5	8,8	+1,7↑
5,3	4,5	-0,8↓	8	Profesinė veikla	4-5	8,8	+4,3↑
4,9	4,5	-0,4↓	9	Laisvalaikis, poilsis	12	3,7	-0,8↓
4,8	4,2	-0,6↓	10	Socialinis gyvenimas	6	8,4	+4,2↑
4,2	4,0	-0,2↓	11	Kultūra	9	6,4	+2,4↑
2,6	3,6	+1,0↑	12	Politinė aplinka	11	4,8	+1,2↑
1,8	2,6	+0,8↑	13	Lygios galimybės	13	3,3	+0,7↑
1,5	2,5	+1,0↑	14	Infrastruktūros išvystymas	14	2,6	+0,1↑
100	100					100	

9 priedas

Gyvenimo kokybės sričių eiliškumas pagal visuomenės ir ekspertinius vertinimus

Sričių eiliškumas pagal visuomenės vertinimus	Gyvenimo kokybės sritys	Sričių eiliškumas pagal ekspertinius vertinimus
1	Sveikata, fizinė būklė 1	1
2	Materialinė gerovė 2 8	8
3	Emocinė būklė, dvasinė savijauta 3	3
4	Šeimos gerovė, gyventojų raida 2 4	2
5	Gyvenamoji aplinka 5 10	10
6	Saugumas (fizinis, socialinis, teisinis) 7 6	7
7	Švietimas, mokslas 4-5 7	4-5
8	Profesinė veikla 4-5 8	4-5
9	Laisvalaikis, poilsis 9 12	12
10	Socialinis gyvenimas 6 10	6
11	Kultūra 9 11	9
12	Politinė aplinka 11 12	11
13	Lygios galimybės 13	13
14	Infrastruktūros išvystymas 14	14

10 priedas

Lietuvos gyventojų apklausos anketa subjektyviai gyvenimo kokybei įvertinti

1. Ar šiuo metu esate patenkintas (-a) savo dvasine būkle? (ar jaučiate dvasinę ramybę, gyvenimo pilnatvę? Ar nekankina nuolatinė depresija, psichologinė įtampa, stresas?)

1. Patenkintas
2. Greičiau patenkintas
3. Greičiau nepatenkintas
4. Nepatenkintas

2. Ar šiuo metu esate patenkintas (-a) savo sveikata?

1. Patenkintas
2. Greičiau patenkintas
3. Greičiau nepatenkintas
4. Nepatenkintas

3. Ar esate patenkintas savo gyvenamąja aplinka (vanduo, oras, triukšmingumas ir pan.)?

1. Patenkintas
2. Greičiau patenkintas
3. Greičiau nepatenkintas
4. Nepatenkintas

4. Ar šiuo metu esate patenkintas (-a) savo darbu / profesine veikla?

1. Patenkintas
2. Greičiau patenkintas
3. Greičiau nepatenkintas
4. Nepatenkintas

5. Ar esate patenkintas (-a) savo galimybėmis leisti laisvalaikį, pailsėti?

1. Patenkintas
2. Greičiau patenkintas
3. Greičiau nepatenkintas
4. Nepatenkintas

6. Kaip vertinate šiandieninę savo šeimos materialinę padėtį?

1. Gera
2. Greičiau gera
3. Greičiau bloga
4. Bloga

7. Ar jaučiatės saugus (-i) Jūsų gyvenamoje vietovėje (vertinti asmens saugumą, atsižvelgiant į nusikalstamumo lygį, eismo saugumą)?

1. Jaučiuosi saugus
2. Greičiau saugus
3. Greičiau nesaugus
4. Jaučiuosi nesaugus

8. Ar jaučiatės socialiai saugus (-i) (vertinti socialinį saugumą, pvz. netekus darbo, susirgus ir pan.)?

1. Jaučiuosi saugus
2. Greičiau saugus
3. Greičiau nesaugus
4. Jaučiuosi nesaugus

9. Ar šiuo metu esate patenkintas (-a) savo šeimos gyvenimu / darna šeimoje ?

1. Patenkintas
2. Greičiau patenkintas
3. Greičiau nepatenkintas
4. Nepatenkintas

10. Ar šiuo metu esate patenkintas (-a) savo socialiniu gyvenimu (bendravimu su aplinkiniais, draugais, savo vieta visuomenėje)?

1. Patenkintas
2. Greičiau patenkintas
3. Greičiau nepatenkintas
4. Nepatenkintas

11. Prašome įsivaizduoti socialinio statuso dešimties pakopų laiptus. Ant kokio laiptelio, Jūsų nuomone, Jūs stovite?

Aukščiausias laiptelis

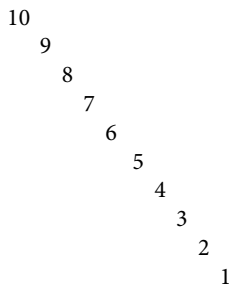

Žemiausias laiptelis

12. Kurie iš šių veiksmų gyvenime Jums yra svarbiausi?

Pasirinkite 5 svarbiausius veiksmus

1. Emocinė būklė, dvasinė savijauta
2. Gyvenamoji aplinka (oro, vandens, dirvožemio kokybė ir t.t.)
3. Infrastruktūros, technologijų išvystymo teikiamos galimybės (telekomunikacijos, transportas, keliai ir t.t.)
4. Išsilavinimas, asmeninis tobulėjimas, savęs kaip asmenybės ugdymas
5. Kultūra, moralinės-etinės ir dvasinės vertybės
6. Laisvalaikis (pagal pomėgius), poilsis, pramogos
7. Lygių galimybių užtikrinimas, tolerancija, pakantumas
8. Materialinė gerovė

9. Politinė situacija šalyje, demokratijos kokybė
10. Profesinė veikla, darbas, karjera, saviraiškos galimybės
11. Saugumas (asmens, turto, socialinis, teisinis)
12. Socialinis gyvenimas (bendravimas su aplinkiniais, draugystė, pagalba kitiems, naudingumas, vieta visuomenėje)
13. Sveikata, fizinė būklė
14. Šeimos gerovė, darnus šeimyninis gyvenimas
15. Valdžia, garbė, visuomenės pripažinimas
16. Kita _____ (*įvardinkite*)

13. Įvertinkite pasitenkinimą gyvenimu 10-balėje sistemoje: ____

14. Kaip, Jūsų nuomone, pasikeitė Lietuvos žmonių pasitenkinimas gyvenimu / gyvenimo kokybe per pastaruosius 20 metų?

1. Padidėjo
2. Greičiau padidėjo
3. Nepasikeitė
4. Greičiau sumažėjo
5. Sumažėjo

11 priedas

EKSPERTŲ APKLAUSA

GYVENIMO KOKYBĖS SRIČIŲ REIKŠMINGUMUI NUSTATYTI

Gerb. Respondente,

M. Romerio universiteto doktorantė Vaida Servetkienė atlieka ekspertinį tyrimą, kuriuo siekiama išsiaiškinti atskirų gyventojų gyvenimo kokybės sričių reikšmingumą bendrai gyvenimo kokybei. Kiekvieną iš išvardintų sričių apibūdina eilė rodiklių, tačiau kiekvienos jų įtaka bendrai gyvenimo kokybei yra nevienoda. Pagal ekspertinius vertinimus nustatyti lyginamieji svoriai bus naudojami integruoto gyvenimo kokybės indekso apskaičiavimui.

Todėl kviečiame Jus išsakyti nuomonę, kiek, Jūsų manymu, gyvenimo kokybei yra svarbios tam tikros jos sritys.

Apklausa konfidenciali, jos duomenys bus apibendrinami ir naudojami tik indeksui apskaičiuoti.

Kurios iš šių sričių (veiksnių), Jūsų manymu, yra svarbiausios, vertinant gyvenimo kokybę?

Prašome suranguoti jas pagal prioritetus nuo 1 iki 14 (1 – pats svarbiausias, kiti – atitinkamai mažiau svarbūs):

Eil. Nr.	Gyvenimo kokybės sritys	Rangas (įrašyti)
1	Emocinė būklė, dvasinė savijauta	
2	Gyvenamoji aplinka (oro, vandens kokybė, miškingumas, žalių vejų plotai ir t.t.)	
3	Infrastruktūros ir technologijų išvystymo teikiamos galimybės (telekomunikacijos, transportas, keliai ir t.t.)	
4	Išsilavinimas, asmeninis tobulėjimas, savęs kaip asmenybės ugdymas	
5	Kultūra, moralinės-etinės ir dvasinės vertybės	
6	Laisvalaikis (pagal pomėgius), poilsis	
7	Lygių galimybių užtikrinimas, tolerancija, pakantumas	
8	Materialinė gerovė, gyvenimo sąlygos	
9	Politinė situacija šalyje, demokratijos kokybė	
10	Profesinė veikla, darbas, karjera, saviraiškos galimybės	
11	Saugumas (asmens, turto, socialinis, teisinis)	
12	Socialinis gyvenimas (bendravimas su aplinkiniais, draugystė, pagalba kitiems, naudingumas, vieta visuomenėje, valdžia, garbė, visuomenės pripažinimas)	
13	Sveikata, fizinė būklė	
14	Šeimos gerovė, darnus šeimyninis gyvenimas	
15	Kita _____ (įvardinkite)*	
16	...	
17	..	

* pildyti, jei turite pasiūlymų

Jūsų siūlymai, pastabos:

Iš anksto dėkoju už atsakymus!

12 priedas

Subjektyvaus gyvenimo kokybės tyrimo Lietuvoje Pirsono koreliacijos koeficientai

	Pearson Correlation	Ar šiuo metu esate patenkintas: Savo dvasinė būklė (ar jautiate dvasinę ramybę, gyvenimo pilnatvę? Ar pilnatvę? Ar nekankina nuolatinė depresija, psichologinė įtampa, stresas)?	Ar šiuo metu esate patenkintas: Savo gyvenamąją aplinką (vanduo, oras, triukšmingumas ir pan.)?	Ar šiuo metu esate patenkintas: Savo profesinę veiklą?	Ar šiuo metu esate patenkintas: Savo galimybes laisvalaikį pailsėti?	Kaip vertinate šiądienes šeimoms materialines padėtis?	Ar jautiate saugus lūšų gyvenamojoje vietovėje (vertinkite asmenis saugumą, pvz., neteisingus darbus, nusikaltimus ir pan.)?	Ar šiuo metu esate patenkintas: Savo šeimos saugumą, gyv. neteisingus darbus, nusikaltimus ir pan.)?	Ar šiuo metu esate patenkintas: Savo socialiai saugus (vertinkite socialinį saugumą, pvz., neteisingus darbus, nusikaltimus ir pan.)?	Ar šiuo metu esate patenkintas: Savo socialinių gyvenimų (bendra- vimo su aplinkiniai, draugais, savo vieta visuomenėje)?	Kaip, lūšų nuomone, pasikeitė Lietuvos žmonių pasitenkinimas gyvenimo / gyvenimo kokybe per pastaruosius 20 metų?
	Sig. (2-tailed) N	1 1002	,228" ,000 1002	,263" ,000 1002	,409" ,000 1002	,474" ,000 1002	,203" ,000 1002	,250" ,000 1002	,272" ,000 1002	,273" ,000 1002	
	Pearson Correlation	Ar šiuo metu esate patenkintas: Savo gyvenamąją aplinką (vanduo, oras, triukšmingumas ir pan.)?	Ar šiuo metu esate patenkintas: Savo profesinę veiklą?	Ar šiuo metu esate patenkintas: Savo galimybes laisvalaikį pailsėti?	Ar šiuo metu esate patenkintas: Savo dvasinę būklė (ar jautiate dvasinę ramybę, gyvenimo pilnatvę? Ar pilnatvę? Ar nekankina nuolatinė depresija, psichologinė įtampa, stresas)?	Ar jautiate saugus lūšų gyvenamojoje vietovėje (vertinkite asmenis saugumą, pvz., neteisingus darbus, nusikaltimus ir pan.)?	Ar šiuo metu esate patenkintas: Savo šeimos saugumą, gyv. neteisingus darbus, nusikaltimus ir pan.)?	Ar šiuo metu esate patenkintas: Savo socialiai saugus (vertinkite socialinį saugumą, pvz., neteisingus darbus, nusikaltimus ir pan.)?	Ar šiuo metu esate patenkintas: Savo socialinių gyvenimų (bendra- vimo su aplinkiniai, draugais, savo vieta visuomenėje)?	Kaip, lūšų nuomone, pasikeitė Lietuvos žmonių pasitenkinimas gyvenimo / gyvenimo kokybe per pastaruosius 20 metų?	
	Sig. (2-tailed) N	,228" ,000 1002	,263" ,000 1002	,409" ,000 1002	,474" ,000 1002	,203" ,000 1002	,250" ,000 1002	,272" ,000 1002	,273" ,000 1002		
	Pearson Correlation	Ar šiuo metu esate patenkintas: Savo gyvenamąją aplinką (vanduo, oras, triukšmingumas ir pan.)?	Ar šiuo metu esate patenkintas: Savo profesinę veiklą?	Ar šiuo metu esate patenkintas: Savo galimybes laisvalaikį pailsėti?	Ar šiuo metu esate patenkintas: Savo dvasinę būklė (ar jautiate dvasinę ramybę, gyvenimo pilnatvę? Ar pilnatvę? Ar nekankina nuolatinė depresija, psichologinė įtampa, stresas)?	Ar jautiate saugus lūšų gyvenamojoje vietovėje (vertinkite asmenis saugumą, pvz., neteisingus darbus, nusikaltimus ir pan.)?	Ar šiuo metu esate patenkintas: Savo šeimos saugumą, gyv. neteisingus darbus, nusikaltimus ir pan.)?	Ar šiuo metu esate patenkintas: Savo socialiai saugus (vertinkite socialinį saugumą, pvz., neteisingus darbus, nusikaltimus ir pan.)?	Ar šiuo metu esate patenkintas: Savo socialinių gyvenimų (bendra- vimo su aplinkiniai, draugais, savo vieta visuomenėje)?	Kaip, lūšų nuomone, pasikeitė Lietuvos žmonių pasitenkinimas gyvenimo / gyvenimo kokybe per pastaruosius 20 metų?	
	Sig. (2-tailed) N	,418" ,000 1002	,263" ,000 1002	,320" ,000 1002	,276" ,000 1002	,221" ,000 1002	,245" ,000 1002	,173" ,000 1002	,235" ,000 1002	,126" ,000 1002	
	Pearson Correlation	Ar šiuo metu esate patenkintas: Savo gyvenamąją aplinką (vanduo, oras, triukšmingumas ir pan.)?	Ar šiuo metu esate patenkintas: Savo profesinę veiklą?	Ar šiuo metu esate patenkintas: Savo galimybes laisvalaikį pailsėti?	Ar šiuo metu esate patenkintas: Savo dvasinę būklė (ar jautiate dvasinę ramybę, gyvenimo pilnatvę? Ar pilnatvę? Ar nekankina nuolatinė depresija, psichologinė įtampa, stresas)?	Ar jautiate saugus lūšų gyvenamojoje vietovėje (vertinkite asmenis saugumą, pvz., neteisingus darbus, nusikaltimus ir pan.)?	Ar šiuo metu esate patenkintas: Savo šeimos saugumą, gyv. neteisingus darbus, nusikaltimus ir pan.)?	Ar šiuo metu esate patenkintas: Savo socialiai saugus (vertinkite socialinį saugumą, pvz., neteisingus darbus, nusikaltimus ir pan.)?	Ar šiuo metu esate patenkintas: Savo socialinių gyvenimų (bendra- vimo su aplinkiniai, draugais, savo vieta visuomenėje)?	Kaip, lūšų nuomone, pasikeitė Lietuvos žmonių pasitenkinimas gyvenimo / gyvenimo kokybe per pastaruosius 20 metų?	
	Sig. (2-tailed) N	,418" ,000 1002	,263" ,000 1002	,320" ,000 1002	,276" ,000 1002	,221" ,000 1002	,245" ,000 1002	,173" ,000 1002	,235" ,000 1002	,126" ,000 1002	
	Pearson Correlation	Ar šiuo metu esate patenkintas: Savo gyvenamąją aplinką (vanduo, oras, triukšmingumas ir pan.)?	Ar šiuo metu esate patenkintas: Savo profesinę veiklą?	Ar šiuo metu esate patenkintas: Savo galimybes laisvalaikį pailsėti?	Ar šiuo metu esate patenkintas: Savo dvasinę būklė (ar jautiate dvasinę ramybę, gyvenimo pilnatvę? Ar pilnatvę? Ar nekankina nuolatinė depresija, psichologinė įtampa, stresas)?	Ar jautiate saugus lūšų gyvenamojoje vietovėje (vertinkite asmenis saugumą, pvz., neteisingus darbus, nusikaltimus ir pan.)?	Ar šiuo metu esate patenkintas: Savo šeimos saugumą, gyv. neteisingus darbus, nusikaltimus ir pan.)?	Ar šiuo metu esate patenkintas: Savo socialiai saugus (vertinkite socialinį saugumą, pvz., neteisingus darbus, nusikaltimus ir pan.)?	Ar šiuo metu esate patenkintas: Savo socialinių gyvenimų (bendra- vimo su aplinkiniai, draugais, savo vieta visuomenėje)?	Kaip, lūšų nuomone, pasikeitė Lietuvos žmonių pasitenkinimas gyvenimo / gyvenimo kokybe per pastaruosius 20 metų?	
	Sig. (2-tailed) N	,409" ,000 1002	,210" ,000 1002	,351" ,000 1002	,312" ,000 1002	,197" ,000 1002	,205" ,000 1002	,342" ,000 1002	,209" ,000 1002	,277" ,000 1002	
	Pearson Correlation	Ar šiuo metu esate patenkintas: Savo gyvenamąją aplinką (vanduo, oras, triukšmingumas ir pan.)?	Ar šiuo metu esate patenkintas: Savo profesinę veiklą?	Ar šiuo metu esate patenkintas: Savo galimybes laisvalaikį pailsėti?	Ar šiuo metu esate patenkintas: Savo dvasinę būklė (ar jautiate dvasinę ramybę, gyvenimo pilnatvę? Ar pilnatvę? Ar nekankina nuolatinė depresija, psichologinė įtampa, stresas)?	Ar jautiate saugus lūšų gyvenamojoje vietovėje (vertinkite asmenis saugumą, pvz., neteisingus darbus, nusikaltimus ir pan.)?	Ar šiuo metu esate patenkintas: Savo šeimos saugumą, gyv. neteisingus darbus, nusikaltimus ir pan.)?	Ar šiuo metu esate patenkintas: Savo socialiai saugus (vertinkite socialinį saugumą, pvz., neteisingus darbus, nusikaltimus ir pan.)?	Ar šiuo metu esate patenkintas: Savo socialinių gyvenimų (bendra- vimo su aplinkiniai, draugais, savo vieta visuomenėje)?	Kaip, lūšų nuomone, pasikeitė Lietuvos žmonių pasitenkinimas gyvenimo / gyvenimo kokybe per pastaruosius 20 metų?	
	Sig. (2-tailed) N	,474" ,000 1002	,200" ,000 1002	,351" ,000 1002	,399" ,000 1002	,203" ,000 1002	,256" ,000 1002	,297" ,000 1002	,277" ,000 1002		

Ar jaučiatės saugūs jūsų gyvenamoje vietovėje (vertinkite asmens saugumą, atsižvelgiant į nusikaltamumo lygį, eismo saugumą)?	Pearson Correlation Sig. (2-tailed) N	,203** ,000 1002	,221** ,000 1002	Ar šiuo metu esate patenkintas: Savo dvasinė būklė (ar jaučiate dvasinę ramybę, gyvenimo pūnatvę? Ar nekankina nuolatinė depresija, psichologinė įtampa, stresas)?	Ar šiuo metu esate patenkintas: Savo gyvenamąją aplinką (vanduo, oras, triukšmingumas ir pan.)?	Ar šiuo metu esate patenkintas: Savo darbu / profesinė veiklą?	Ar šiuo metu esate patenkintas: Savo galimybes laisvalaikį, paliešit?	Kaip vertinate šiandieninę savo šeimos materialinę padėtį?	Ar jaučiatės saugūs jūsų gyvenamoje vietovėje (vertinkite asmens saugumą, atsižvelgiant į nusikaltamumo lygį, eismo saugumą)?	Ar jaučiatės socialiai saugūs (vertinkite saugumą, socialinį saugumą, pvz., netekusius darbo, susirgus ir pan.)?	Ar šiuo metu esate patenkintas: Savo gyvenimo / aplinkiniai, draugais, savo vieta visuomenėje?	Ar šiuo metu esate patenkintas: Savo socialiniu gyvenimu (bendra- vimu su aplinkiniai, draugais, savo vieta visuomenėje)?	Ar šiuo metu esate patenkintas: Savo socialiniu gyvenimu (bendra- vimu su aplinkiniai, draugais, savo vieta visuomenėje)?	Kaip, jūsų nuomone, pasikeitė Lietuvos žmonių pasitenkinimas gyvenimu / gyvenimo kokybe per pastaruosius 20 metų?
Ar jaučiatės socialiai saugūs (vertinkite socialinį saugumą, pvz., netekusius darbo, susirgus ir pan.)?	Pearson Correlation Sig. (2-tailed) N	,317** ,000 1002	,152** ,000 1002	Ar šiuo metu esate patenkintas: Savo gyvenamąją aplinką (vanduo, oras, triukšmingumas ir pan.)?	Ar šiuo metu esate patenkintas: Savo darbu / profesinė veiklą?	Ar šiuo metu esate patenkintas: Savo galimybes laisvalaikį, paliešit?	Kaip vertinate šiandieninę savo šeimos materialinę padėtį?	Ar jaučiatės saugūs jūsų gyvenamoje vietovėje (vertinkite asmens saugumą, atsižvelgiant į nusikaltamumo lygį, eismo saugumą)?	Ar jaučiatės socialiai saugūs (vertinkite saugumą, socialinį saugumą, pvz., netekusius darbo, susirgus ir pan.)?	Ar šiuo metu esate patenkintas: Savo gyvenimo / aplinkiniai, draugais, savo vieta visuomenėje?	Ar šiuo metu esate patenkintas: Savo socialiniu gyvenimu (bendra- vimu su aplinkiniai, draugais, savo vieta visuomenėje)?	Ar šiuo metu esate patenkintas: Savo socialiniu gyvenimu (bendra- vimu su aplinkiniai, draugais, savo vieta visuomenėje)?	Kaip, jūsų nuomone, pasikeitė Lietuvos žmonių pasitenkinimas gyvenimu / gyvenimo kokybe per pastaruosius 20 metų?	
Ar šiuo metu esate patenkintas: Savo šeimos gyvenimu / darma šeimoje?	Pearson Correlation Sig. (2-tailed) N	,250** ,000 1002	,179** ,000 1002	Ar šiuo metu esate patenkintas: Savo gyvenamąją aplinką (vanduo, oras, triukšmingumas ir pan.)?	Ar šiuo metu esate patenkintas: Savo darbu / profesinė veiklą?	Ar šiuo metu esate patenkintas: Savo galimybes laisvalaikį, paliešit?	Kaip vertinate šiandieninę savo šeimos materialinę padėtį?	Ar jaučiatės saugūs jūsų gyvenamoje vietovėje (vertinkite asmens saugumą, atsižvelgiant į nusikaltamumo lygį, eismo saugumą)?	Ar jaučiatės socialiai saugūs (vertinkite saugumą, socialinį saugumą, pvz., netekusius darbo, susirgus ir pan.)?	Ar šiuo metu esate patenkintas: Savo gyvenimo / aplinkiniai, draugais, savo vieta visuomenėje?	Ar šiuo metu esate patenkintas: Savo socialiniu gyvenimu (bendra- vimu su aplinkiniai, draugais, savo vieta visuomenėje)?	Ar šiuo metu esate patenkintas: Savo socialiniu gyvenimu (bendra- vimu su aplinkiniai, draugais, savo vieta visuomenėje)?	Kaip, jūsų nuomone, pasikeitė Lietuvos žmonių pasitenkinimas gyvenimu / gyvenimo kokybe per pastaruosius 20 metų?	
Ar šiuo metu esate patenkintas: Savo socialiniu gyvenimu (bendravimu su aplinkiniai, draugais, savo vieta visuomenėje)?	Pearson Correlation Sig. (2-tailed) N	,272** ,000 1002	,221** ,000 1002	Ar šiuo metu esate patenkintas: Savo gyvenamąją aplinką (vanduo, oras, triukšmingumas ir pan.)?	Ar šiuo metu esate patenkintas: Savo darbu / profesinė veiklą?	Ar šiuo metu esate patenkintas: Savo galimybes laisvalaikį, paliešit?	Kaip vertinate šiandieninę savo šeimos materialinę padėtį?	Ar jaučiatės saugūs jūsų gyvenamoje vietovėje (vertinkite asmens saugumą, atsižvelgiant į nusikaltamumo lygį, eismo saugumą)?	Ar jaučiatės socialiai saugūs (vertinkite saugumą, socialinį saugumą, pvz., netekusius darbo, susirgus ir pan.)?	Ar šiuo metu esate patenkintas: Savo gyvenimo / aplinkiniai, draugais, savo vieta visuomenėje?	Ar šiuo metu esate patenkintas: Savo socialiniu gyvenimu (bendra- vimu su aplinkiniai, draugais, savo vieta visuomenėje)?	Ar šiuo metu esate patenkintas: Savo socialiniu gyvenimu (bendra- vimu su aplinkiniai, draugais, savo vieta visuomenėje)?	Kaip, jūsų nuomone, pasikeitė Lietuvos žmonių pasitenkinimas gyvenimu / gyvenimo kokybe per pastaruosius 20 metų?	
Kaip, jūsų nuomone, pasikeitė Lietuvos žmonių pasitenkinimas gyvenimu / gyvenimo kokybe per pastaruosius 20 metų?	Pearson Correlation Sig. (2-tailed) N	,273** ,000 1002	,123** ,000 1002	Ar šiuo metu esate patenkintas: Savo gyvenamąją aplinką (vanduo, oras, triukšmingumas ir pan.)?	Ar šiuo metu esate patenkintas: Savo darbu / profesinė veiklą?	Ar šiuo metu esate patenkintas: Savo galimybes laisvalaikį, paliešit?	Kaip vertinate šiandieninę savo šeimos materialinę padėtį?	Ar jaučiatės saugūs jūsų gyvenamoje vietovėje (vertinkite asmens saugumą, atsižvelgiant į nusikaltamumo lygį, eismo saugumą)?	Ar jaučiatės socialiai saugūs (vertinkite saugumą, socialinį saugumą, pvz., netekusius darbo, susirgus ir pan.)?	Ar šiuo metu esate patenkintas: Savo gyvenimo / aplinkiniai, draugais, savo vieta visuomenėje?	Ar šiuo metu esate patenkintas: Savo socialiniu gyvenimu (bendra- vimu su aplinkiniai, draugais, savo vieta visuomenėje)?	Ar šiuo metu esate patenkintas: Savo socialiniu gyvenimu (bendra- vimu su aplinkiniai, draugais, savo vieta visuomenėje)?	Kaip, jūsų nuomone, pasikeitė Lietuvos žmonių pasitenkinimas gyvenimu / gyvenimo kokybe per pastaruosius 20 metų?	

** Correlation is significant at the 0.01 level (2-tailed).

13 priedas

Sveikatos gyvensenos indeksą sudarančių rodiklių Pirsono koreliacijos koeficientai

	1.1.1.1. Gyventojų fizinis aktyvumas (proc.) (per praėjusią savaitę fiziškai aktyvių proc.)	1.1.2. Kasdien rūkančių (vyresnių nei 15 m.) gyventojų dalis proc.	1.1.3. Alkoholinių gėrimų suvartojimas, tenkantis 1 gyventojui, litrais, absoliutaus (100 %) alkoholio	1.1.4. Šviežių daržovių ir vaisių vartojimas	1.1.5. Gyventojų, turinčių viršsvorį, procentas (kurių kūno masės indeksas (KMI) 30 ir daugiau)
1.1.1.1. Gyventojų fizinis aktyvumas (proc.) (per praėjusią savaitę fiziškai aktyvių proc.)	Pearson Correlation	,268	,271	-,388*	-,257
	Sig. (2-tailed)	,177	,172	,045	,196
1.1.2. Kasdien rūkančių (vyresnių nei 15 m.) gyventojų dalis proc.	N	27	27	27	27
	Pearson Correlation	,268	,148	,207	,173
1.1.3. Alkoholinių gėrimų suvartojimas, tenkantis 1 gyventojui, litrais, absoliutaus (100 %) alkoholio	Sig. (2-tailed)	,177	,461	,301	,387
	N	27	27	27	27
1.1.4. Šviežių daržovių ir vaisių vartojimas	Pearson Correlation	,271	,148	-,284	,213
	Sig. (2-tailed)	,172	,461	,151	,286
1.1.5. Gyventojų, turinčių viršsvorį, procentas (kurių kūno masės indeksas (KMI) 30 ir daugiau)	N	27	27	27	27
	Pearson Correlation	-,388*	,207	-,284	1
1.1.4. Šviežių daržovių ir vaisių vartojimas	Sig. (2-tailed)	,045	,301	,151	,491
	N	27	27	27	27
1.1.5. Gyventojų, turinčių viršsvorį, procentas (kurių kūno masės indeksas (KMI) 30 ir daugiau)	Pearson Correlation	-,257	,213	,138	1
	Sig. (2-tailed)	,196	,286	,491	,27
	N	27	27	27	27

*. Correlation is significant at the 0.05 level (2-tailed).

14 priedas

Sveikatos apsaugos lygio indeksą sudarančių rodiklių Pirsono koreliacijos koeficientai

		1.1.6. Sveikatos priežiūros išlaidos, tenkančios 1 gyv. (EUR PPPs)	1.1.7. Gydytojų skaičius, tenkantis 1 tūkst. gyventojų	1.1.8. Lovų skaičius ligoninėse, tenkantis 100 tūkst. gyventojų	1.1.9. Medicininė diagnostinė įranga, tenkanti 1 mln. gyv.	1.1.10. Gyventojų proc., kuriems esant poreikiui, nesuteiktos medicininės paslaugos (neatliktas tyrimas ar gydymas)
1.1.6. Sveikatos priežiūros išlaidos, tenkančios 1 gyv.(EUR PPPs)	Pearson Correlation	1	,241	-,262	,312	-,556**
	Sig. (2-tailed)		,226	,187	,113	,003
1.1.7. Gydytojų skaičius, tenkantis 1 tūkst. gyventojų	N	27	27	27	27	27
	Pearson Correlation	,241	1	-,110	,611**	,015
1.1.8. Lovų skaičius ligoninėse, tenkantis 100 tūkst. gyventojų	Sig. (2-tailed)	,226		,584	,001	,939
	N	27	27	27	27	27
1.1.9. Medicininė diagnostinė įranga, tenkanti 1 mln. gyv.	Pearson Correlation	-,262	-,110	1	-,281	,229
	Sig. (2-tailed)	,187	,584		,156	,250
1.1.10. Medicininė diagnostinė įranga, tenkanti 1 mln. gyv.	N	27	27	27	27	27
	Pearson Correlation	,312	,611**	-,281	1	-,072
1.1.10. Gyventojų proc., kuriems esant poreikiui, nesuteiktos medicininės paslaugos (neatliktas tyrimas ar gydymas)	Sig. (2-tailed)	,113	,001	,156		,723
	N	27	27	27	27	27
	Pearson Correlation	-,556**	,015	,229	-,072	1
	Sig. (2-tailed)	,003	,939	,250	,723	
	N	27	27	27	27	27

** . Correlation is significant at the 0.01 level (2-tailed).

15 priedas

Visuomenės sveikatos būklės indeksą sudarančių rodiklių Pirsono koreliacijos koeficientai

	Pearson Correlation	1.1.11. Vidutinė būsimo gyvenimo trukmė	1.1.12. Mirtingumas nuo išeminių širdies ligų, tenkantis 100 tūkst. gyv.	1.1.13. Kūdikių mirtingumas, tenkantis 1 tūkst. gyvų gimusių	1.1.14. Mirtingumas nuo pneumonijos, tenkantis 100 tūkst. gyv.	1.1.15. Mirtingumas nuo nervų sistemos ligų, tenkantis 100 tūkst. gyv.
1.1.1.1. Vidutinė būsimo gyvenimo trukmė		1	-,857**	-,640**	-,207	,459*
	Sig. (2-tailed)		,000	,000	,300	,016
	N	27	27	27	27	27
1.1.1.2. Mirtingumas nuo išeminių širdies ligų, tenkantis 100 tūkst. gyv.		-,857**	1	,484*	,129	-,273
	Sig. (2-tailed)	,000		,010	,520	,169
	N	27	27	27	27	27
1.1.1.3. Kūdikių mirtingumas, tenkantis 1 tūkst. gyvų gimusių		-,640**	,484*	1	,284	-,358
	Sig. (2-tailed)	,000	,010		,151	,067
	N	27	27	27	27	27
1.1.1.4. Mirtingumas nuo pneumonijos, tenkantis 100 tūkst. gyv.		-,207	,129	,284	1	-,238
	Sig. (2-tailed)	,300	,520	,151		,233
	N	27	27	27	27	27
1.1.1.5. Mirtingumas nuo nervų sistemos ligų, tenkantis 100 tūkst. gyv.		,459*	-,273	-,358	-,238	1
	Sig. (2-tailed)	,016	,169	,067	,233	
	N	27	27	27	27	27

** . Correlation is significant at the 0.01 level (2-tailed).

* . Correlation is significant at the 0.05 level (2-tailed).

16 priedas

Visuomenės sveikatos būklės indeksą sudarančių rodiklių Pirsono koreliacijos koeficientai (pakoreguoti indekso sudėtiniai rodikliai)

I.1.12. Mirtingumas nuo išeminių širdies ligų, tenkantis 100 tūkst. gyv.	Pearson Correlation		1	,484	,129	-273
	Sig. (2-tailed)			,010	,520	,169
	N		27	27	27	27
I.1.13. Kūdikių mirtingumas, tenkantis 1 tūkst. gyvų gimusių	Pearson Correlation		,484	1	,284	-358
	Sig. (2-tailed)		,010		,151	,067
	N		27	27	27	27
I.1.14. Mirtingumas nuo pneumonijos, tenkantis 100 tūkst. gyv.	Pearson Correlation		,129	,284	1	-238
	Sig. (2-tailed)		,520	,151		,233
	N		27	27	27	27
I.1.15. Mirtingumas nuo nervų sistemos ligų, tenkantis 100 tūkst. gyv.	Pearson Correlation		-273	-358	-238	1
	Sig. (2-tailed)		,169	,067	,233	
	N		27	27	27	27

*. Correlation is significant at the 0.05 level (2-tailed).

17 priedas

Ekonominių sąlygų indeksą sudarancių rodiklių Pirsono koreliacijos koeficientai

	2.1.1. Ne-darbo lygis, proc.	2.1.2. Vidutinės metinės infliacijos lygis (proc.)	2.1.3. Kainų lygio indeksai	2.1.4. Biudžeto deficitas, proc. nuo BVP	2.1.5. Valstybės skola, proc. nuo BVP	2.1.6. Mokesčių našta šalyje	2.1.7. Valstybės išlaidos, proc. nuo BVP	2.1.8. Palankių verslo sąlygų indeksas	2.1.9. Tiesioginės užsienio investicijos, proc. nuo BVP	2.1.10. Einamosios sąskaitos balansas, proc. nuo BVP
2.1.1. Nedarbo lygis, proc.	Pearson Correlation	,012	-,190	-,424*	,223	,145	-,111	-,165	-,158	-,259
	Sig. (2-tailed)	,953	,342	,028	,263	,470	,582	,410	,432	,192
	N	27	27	27	27	27	27	27	27	27
2.1.2. Vidutinės metinės infliacijos lygis (proc.)	Pearson Correlation	,012	1	-,627**	-,548**	-,057	-,552**	-,018	-,109	-,605**
	Sig. (2-tailed)	,953	,000	,591	,003	,776	,003	,931	,589	,001
	N	27	27	27	27	27	27	27	27	27
2.1.3. Kainų lygio indeksai	Pearson Correlation	-,190	-,627**	1	,315	,280	,069	,618**	,279	,707**
	Sig. (2-tailed)	,342	,000	,110	,158	,733	,001	,010	,158	,000
	N	27	27	27	27	27	27	27	27	27
2.1.4. Biudžeto deficitas, proc. nuo BVP	Pearson Correlation	-,424*	-,108	3,15	1	-,313	,078	,089	,403*	,457**
	Sig. (2-tailed)	,028	,591	,110	,112	,699	,658	,037	,083	,017
	N	27	27	27	27	27	27	27	27	27
2.1.5. Valstybės skola, proc. nuo BVP	Pearson Correlation	,223	-,548**	-,313	1	,259	,662**	-,287	-,171	,143
	Sig. (2-tailed)	,263	,003	,158	,112	,192	,000	,147	,394	,477
	N	27	27	27	27	27	27	27	27	27
2.1.6. Mokesčių našta šalyje	Pearson Correlation	,145	-,057	,069	,259	1	,415*	,109	-,124	,370
	Sig. (2-tailed)	,470	,776	,733	,699	,192	,031	,587	,537	,057
	N	27	27	27	27	27	27	27	27	27
2.1.7. Valstybės išlaidos, proc. nuo BVP	Pearson Correlation	-,111	-,552**	,618**	,089	,415*	1	,114	-,158	,488**
	Sig. (2-tailed)	,582	,003	,001	,658	,000	,031	,571	,432	,010
	N	27	27	27	27	27	27	27	27	27
2.1.8. Palankių verslo sąlygų indeksas	Pearson Correlation	-,165	-,018	,488**	,403*	,109	,114	1	-,002	,451*
	Sig. (2-tailed)	,410	,931	,010	,037	,147	,587	,571	,990	,018
	N	27	27	27	27	27	27	27	27	27

	2.1.1. Nedarbo lygis, proc.	2.1.2. Vidutinės metinės infliacijos lygis (proc.)	2.1.3. Kainų lygio indeksai	2.1.4. Biudžeto deficitas, proc. nuo BVP	2.1.5. Valstybės skola, proc. nuo BVP	2.1.6. Mokesčių našta šalyje	2.1.7. Valstybės išlaidos, proc. nuo BVP	2.1.8. Palankių verslo sąlygų indeksas	2.1.9. Tiesioginės užsienio investijos, proc. nuo BVP	2.1.10. Einamosios sąskaitos balansas, proc. nuo BVP
2.1.9. Tiesioginės užsienio investijos, proc. nuo BVP	-,158	-,109	,279	,340	-,171	-,124	-,158	-,002	1	,291
	,432	,589	,158	,083	,394	,537	,432	,990		,140
	27	27	27	27	27	27	27	27	27	27
2.1.10. Einamosios sąskaitos balansas, proc. nuo BVP	-,259	-,605**	,707**	,457	,143	,370	,488**	,451*	,291	1
	,192	,001	,000	,017	,477	,057	,010	,018	,140	
	27	27	27	27	27	27	27	27	27	27

*. Correlation is significant at the 0.05 level (2-tailed).

**. Correlation is significant at the 0.01 level (2-tailed).

18 priedas

Gyvenimo lygio subindeksą sudarančių rodiklių Pirsono koreliacijos koeficientai

	2.1.1.1. BVP, tenkančio 1 gyventojui, išreikšto PGS, realios apimties indeksai (ES 27 = 100)	2.1.1.2. Gyventojų ties skurdo riba ir socialine atskirtimi proc. nuo visų gyventojų	2.1.1.3. Išlaidos pensijoms, proc. nuo BVP	2.1.1.4. Gyventojų, gyvenančių namų ūkiuose, kurių būsto išlaidos sudaro daugiau kaip 40 proc. namų ūkio disponuojamų pajamų pajamų	2.1.1.5. Vidutinis darbo užmokestis (neto, USD)
Pearson Correlation	1	-,609**	,185	-,192	,843**
Sig. (2-tailed)		,001	,355	,338	,000
N	27	27	27	27	27
Pearson Correlation	-,609**	1	-,320	,347	-,671**
Sig. (2-tailed)	,001		,104	,076	,000
N	27	27	27	27	27
Pearson Correlation	,185	-,320	1	,221	,345
Sig. (2-tailed)	,355	,104		,269	,078
N	27	27	27	27	27
Pearson Correlation	-,192	,347	,221	1	-,050
Sig. (2-tailed)	,338	,076	,269		,805
N	27	27	27	27	27
Pearson Correlation	,843**	-,671**	,345	-,050	1
Sig. (2-tailed)	,000	,000	,078	,805	
N	27	27	27	27	27

** . Correlation is significant at the 0.01 level (2-tailed).

19 priedas

Gyvenimo lygio subindeksą sudarančių rodiklių Pirsono koreliacijos koeficientai (pakoreguoti indekso sudėtiniai rodikliai)

2.1.12. Gyventojų ties skurdo riba ir socialine atskirtimi proc. nuo visų gyventojų	Pearson Correlation	1	2.1.12. Gyventojų ties skurdo riba ir socialine atskirtimi proc. nuo visų gyventojų	2.1.13. Išlaidos pensijoms, proc. nuo BVP	2.1.14. Gyventojų, gyvenančių namų ūkiuose, kurių būsto išlaidos sudaro daugiau kaip 40 proc. namų ūkto disponuojamų pajamų	2.1.15. Vidutinis darbo užmokestis (neto, USD)
	Sig. (2-tailed)					
	N	27	27	27	27	27
2.1.13. Išlaidos pensijoms, proc. nuo BVP	Pearson Correlation	-,320	2.1.13. Išlaidos pensijoms, proc. nuo BVP	2.1.14. Gyventojų, gyvenančių namų ūkiuose, kurių būsto išlaidos sudaro daugiau kaip 40 proc. namų ūkto disponuojamų pajamų	2.1.15. Vidutinis darbo užmokestis (neto, USD)	
	Sig. (2-tailed)	,104				
	N	27	27	27	27	27
2.1.14. Gyventojų, gyvenančių namų ūkiuose, kurių būsto išlaidos sudaro daugiau kaip 40 proc. namų ūkto disponuojamų pajamų	Pearson Correlation	,347	2.1.14. Gyventojų, gyvenančių namų ūkiuose, kurių būsto išlaidos sudaro daugiau kaip 40 proc. namų ūkto disponuojamų pajamų	2.1.15. Vidutinis darbo užmokestis (neto, USD)		
	Sig. (2-tailed)	,076				
	N	27	27	27	27	27
2.1.15. Vidutinis darbo užmokestis (neto, USD)	Pearson Correlation	-,671**	2.1.15. Vidutinis darbo užmokestis (neto, USD)			
	Sig. (2-tailed)	,000				
	N	27	27	27	27	27

** . Correlation is significant at the 0.01 level (2-tailed).

20 priedas

Diferenciacijos subindeksą sudarančių rodiklių Pirsono koreliacijos koeficientai

		2.1.16. Nelygybės (Gini) koeficientas	2.1.17. Pajamų diferenciacija (S80/S20)
2.1.16. Nelygybės (Gini) koeficientas	Pearson Correlation	1	,978**
	Sig. (2-tailed)		,000
	N	27	27
2.1.17. Pajamų diferenciacija (S80/S20)	Pearson Correlation	,978**	1
	Sig. (2-tailed)	,000	
	N	27	27
**. Correlation is significant at the 0.01 level (2-tailed).			

21 priedas

Gyvenimo sąlygų subindeksą sudarančių rodiklių Pirsono koreliacijos koeficientai

		2.1.18. Materialinis nepriteklus, proc. gyventojų, kuriems trūksta 3 iš 9 ilgalaikio vartojimo prekių sąrašo	2.1.19. Gyventojų, gyvenančių perpildytuose būstuose, proc.	2.1.20. Individualių lengvųjų automobilių skaičius, tenkantis 1000 gyv.
2.1.18. Materialinis nepriteklus, proc. gyventojų, kuriems trūksta 3 iš 9 ilgalaikio vartojimo prekių sąrašo	Pearson Correlation	1	,775**	-,676**
	Sig. (2-tailed)		,000	,000
	N	27	27	27
2.1.19. Gyventojų, gyvenančių perpildytuose būstuose, proc.	Pearson Correlation	,775**	1	-,623**
	Sig. (2-tailed)	,000		,001
	N	27	27	27
2.1.20. Individualių lengvųjų automobilių skaičius, tenkantis 1000 gyv.	Pearson Correlation	-,676**	-,623**	1
	Sig. (2-tailed)	,000	,001	
	N	27	27	27
**. Correlation is significant at the 0.01 level (2-tailed).				

22 priedas

Objektyvių sveikatos ir materialinės gerovės indeksų ir subindeksų koreliacija

	Sveikatos indeksas	Sveikatos apsaugos lygio indeksas	Visuomenės sveikatos būklės indeksas	Ekonominių sąlygų indeksas	Gyvenimo lygio subindeksas	Diferenciacijos subindeksas	Gyvenimo sąlygų subindeksas
Sveikatos indeksas	Pearson Correlation	1	,168	-,113	,216	,166	,082
	Sig. (2-tailed)		,403	,576	,279	,409	,684
	N	27	27	27	27	27	27
Sveikatos apsaugos lygio indeksas	Pearson Correlation	,168	1	,580**	,665**	,340	,622**
	Sig. (2-tailed)	,403		,002	,747	,083	,001
	N	27	27	27	27	27	27
Visuomenės sveikatos būklės indeksas	Pearson Correlation	,322	,580**	1	,041	,646**	,295
	Sig. (2-tailed)	,102	,002		,838	,135	,000
	N	27	27	27	27	27	27
Ekonominių sąlygų indeksas	Pearson Correlation	-,113	,065	,041	1	,382*	,337
	Sig. (2-tailed)	,576	,747	,838		,049	,086
	N	27	27	27	27	27	27
Gyvenimo lygio subindeksas	Pearson Correlation	,216	,665**	,646**	,382*	,607**	,861**
	Sig. (2-tailed)	,279	,000	,000	,049	,001	,000
	N	27	27	27	27	27	27
Diferenciacijos subindeksas	Pearson Correlation	,166	,340	,295	,256	1	,434*
	Sig. (2-tailed)	,409	,083	,135	,197		,024
	N	27	27	27	27	27	27
Gyvenimo sąlygų subindeksas	Pearson Correlation	,082	,622**	,646**	,337	,434*	1
	Sig. (2-tailed)	,684	,001	,000	,086	,024	
	N	27	27	27	27	27	27

** . Correlation is significant at the 0.01 level (2-tailed).

* . Correlation is significant at the 0.05 level (2-tailed).

23 priedas

Objektyvaus visuomenės sveikatos būklės vertinimo ir savizudybių skaičiaus koreliacija

		1.1.11. Vidutinė būsimo gyvenimo trukmė	1.1.12. Mirtingumas nuo išeminių širdies ligų, tenkantis 100 tūkst. gyv.	1.1.13. Kūdikių mirtingumas, tenkantis 1 tūkst. gyvų gimusių	1.1.14. Mirtingumas nuo pneumonijos, tenkantis 100 tūkst. gyv.	1.1.15. Mirtingumas nuo nervų sistemos ligų, tenkantis 100 tūkst. gyv.	3.1.1. Savizudybių skaičius, tenkantis 100 tūkst. gyventojų
1.1.11. Vidutinė būsimo gyvenimo trukmė	Pearson Correlation	1	-,857**	-,640**	-,207	-,459*	-,608**
	Sig. (2-tailed)		,000	,000	,300	,016	,001
	N	27	27	27	27	27	27
1.1.12. Mirtingumas nuo išeminių širdies ligų, tenkantis 100 tūkst. gyv.	Pearson Correlation	-,857**	1	,484*	,129	-,273	,616**
	Sig. (2-tailed)	,000		,010	,520	,169	,001
	N	27	27	27	27	27	27
1.1.13. Kūdikių mirtingumas, tenkantis 1 tūkst. gyvų gimusių	Pearson Correlation	-,640**	,484*	1	,284	-,358	,063
	Sig. (2-tailed)	,000	,010		,151	,067	,753
	N	27	27	27	27	27	27
1.1.14. Mirtingumas nuo pneumonijos, tenkantis 100 tūkst. gyv.	Pearson Correlation	-,207	,129	,284	1	-,238	-,075
	Sig. (2-tailed)	,300	,520	,151		,233	,711
	N	27	27	27	27	27	27
1.1.15. Mirtingumas nuo nervų sistemos ligų, tenkantis 100 tūkst. gyv.	Pearson Correlation	,459*	-,273	-,358	-,238	1	,095
	Sig. (2-tailed)	,016	,169	,067	,233		,637
	N	27	27	27	27	27	27
3.1.1. Savizudybių skaičius, tenkantis 100 tūkst. gyventojų	Pearson Correlation	-,608**	,616**	,063	-,075	-,095	1
	Sig. (2-tailed)	,001	,001	,753	,711	,637	
	N	27	27	27	27	27	27

** . Correlation is significant at the 0.01 level (2-tailed).

* . Correlation is significant at the 0.05 level (2-tailed).

24 priedas

Objektyvaus gyvenimo sąlygų vertinimo ir savižudybių skaičiaus koreliacija

	2.1.18. Materialinis nepriteklus, proc. gyventojų, kuriems trūksta 3 iš 9 ilgalaikio vartojimo prekių sąrašo	2.1.18a Gyventojų apsirūpinimas patogumais būstuose (gyventojų dalis, savo namuose neturinti dušo ar vonios)	2.1.19. Gyventojų gyvenančių perpildytuose būstuose, proc.	2.1.20. Individualių lengvųjų automobilių skaičius, tenkantis 1000 gyv.	3.1.1. Savižudybių skaičius, tenkantis 100 tūkst. gyventojų
Pearson Correlation	1	,716**	,775**	-,676**	,170
Sig. (2-tailed)		,000	,000	,000	,396
N	27	27	27	27	27
Pearson Correlation	,716**	1	,697**	-,610**	,328
Sig. (2-tailed)	,000		,000	,001	,095
N	27	27	27	27	27
Pearson Correlation	,775**	,697**	1	-,623**	,505**
Sig. (2-tailed)	,000	,000	,000	,001	,007
N	27	27	27	27	27
Pearson Correlation	-,676**	-,610**	-,623**	1	-,215
Sig. (2-tailed)	,000	,001	,001	,001	,280
N	27	27	27	27	27
Pearson Correlation	,170	,328	,505**	-,215	1
Sig. (2-tailed)	,396	,095	,007	,280	
N	27	27	27	27	27

** . Correlation is significant at the 0.01 level (2-tailed).

25 priedas

Reprodukcijos subindeksą sudarančių rodiklių Pirsono koreliacijos koeficientai

		4.1.1. Natūralus gyventojų prieaugis, tenkantis 1000 gyventojų	4.1.2. Suminis gimstamumo rodiklis	4.1.3. Emigrantų skaičius 1000 gyventojų
4.1.1. Natūralus gyventojų prieaugis, tenkantis 1000 gyventojų	Pearson Correlation	1	,639**	,561**
	Sig. (2-tailed)		,000	,002
	N	27	27	27
4.1.2. Suminis gimstamumo rodiklis	Pearson Correlation	,639**	1	,197
	Sig. (2-tailed)	,000		,324
	N	27	27	27
4.1.3. Emigrantų skaičius 1000 gyventojų	Pearson Correlation	,561**	,197	1
	Sig. (2-tailed)	,002	,324	
	N	27	27	27

** . Correlation is significant at the 0.01 level (2-tailed).

26 priedas

Šeimos gerovės subindeksą sudarančių rodiklių Pirsono koreliacijos koeficientai

		4.1.4. Santuokų / ištuokų santykis	4.1.5. Vidutinė partnerių sugyvenimo trukmė
4.1.4. Santuokų / ištuokų santykis	Pearson Correlation	1	,467*
	Sig. (2-tailed)		,014
	N	27	27
4.1.5. Vidutinė partnerių sugyvenimo trukmė	Pearson Correlation	,467*	1
	Sig. (2-tailed)	,014	
	N	27	27

*. Correlation is significant at the 0.05 level (2-tailed).

27 priedas

Aplinkos kokybės indeksą sudarančių rodiklių Pirsono koreliacijos koeficientai

		5.1.1. Šiltnamio efekta sukeltųjų dujų emisija CO ₂ ekvivalentu (indeksuojami pagal 1990 m.)	5.1.2. Bendras gėlo vandens kiekis, tenkantis vienam gyventojui m ³	5.1.3. Komunalinių atliekų kiekis, tenkantis vienam gyventojui, kg	5.1.4. Atsinaujinančių išteklių energijos dalis bendrame galutiniame energijos suvartojime	5.1.5. Gyventojų namų ūkiuose kenčiančių nuo trūkšmo dalis (proc.)
5.1.1. Šiltnamio efekta sukeltųjų dujų emisija CO ₂ ekvivalentu (indeksuojami pagal 1990 m.)	Pearson Correlation	1	-,073	,609*	-,267	,312
	Sig. (2-tailed)		,716	,001	,179	,113
	N	27	27	27	27	27
5.1.2. Bendras gėlo vandens kiekis, tenkantis vienam gyventojui, m ³	Pearson Correlation	-,073	1	-,230	,048	,032
	Sig. (2-tailed)	,716		,249	,813	,873
	N	27	27	27	27	27
5.1.3. Komunalinių atliekų kiekis, tenkantis vienam gyventojui, kg	Pearson Correlation	,609*	-,230	1	-,205	,185
	Sig. (2-tailed)	,001	,249		,306	,355
	N	27	27	27	27	27
5.1.4. Atsinaujinančių išteklių energijos dalis bendrame galutiniame energijos suvartojime	Pearson Correlation	-,267	,048	-,205	1	-,224
	Sig. (2-tailed)	,179	,813	,306		,261
	N	27	27	27	27	27
5.1.5. Gyventojų namų ūkiuose kenčiančių nuo trūkšmo dalis (proc.)	Pearson Correlation	,312	,032	,185	-,224	1
	Sig. (2-tailed)	,113	,873	,355	,261	
	N	27	27	27	27	27

** . Correlation is significant at the 0.01 level (2-tailed).

28 priedas

Fizinio ir socialinio saugumo subindeksus sudaranciu rodikliu
Pirsono koreliacijos koeficientai

6.1.1. Mirciu atveju del žmogudystės skaičius, tenkantis 100 tūkst. gyv.	Pearson Correlation	1	6.1.2. Mirciu atveju nuo eismo įvykiu skaičius, tenkantis 100 tūkst. gyv.	,567**	6.2.1. Socialinės apsaugos išlaidos palyginti su BVP, proc.	6.2.2. Išlaidos pensijoms, palyginti su BVP, proc.	6.2.3. Socialinės apsaugos išlaidos, tenkančios 1 gyv., pagal PPP
	Sig. (2-tailed)			,002	-,594**	-,518**	-,496**
	N	27		27	27	27	,009
6.1.2. Mirciu atveju nuo eismo įvykiu skaičius, tenkantis 100 tūkst. gyv.	Pearson Correlation	,567**	1	6.2.1. Socialinės apsaugos išlaidos palyginti su BVP, proc.	-,685**	-,402*	-,760**
	Sig. (2-tailed)	,002			,000	,038	,000
	N	27		27	27	27	27
6.2.1. Socialinės apsaugos išlaidos palyginti su BVP, proc.	Pearson Correlation	-,594**	-,685**	1	6.2.2. Išlaidos pensijoms, palyginti su BVP, proc.	-,816**	-,776**
	Sig. (2-tailed)	,001	,000			,000	,000
	N	27		27	27	27	27
6.2.2. Išlaidos pensijoms, palyginti su BVP, proc.	Pearson Correlation	-,518**	-,402*	6.2.1. Socialinės apsaugos išlaidos palyginti su BVP, proc.	-,816**	1	-,484*
	Sig. (2-tailed)	,006	,038		,000		,011
	N	27		27	27	27	27
6.2.3. Socialinės apsaugos išlaidos, tenkančios 1 gyv., pagal PPP	Pearson Correlation	-,496**	-,760**	6.2.2. Išlaidos pensijoms, palyginti su BVP, proc.	-,776**	-,484*	1
	Sig. (2-tailed)	,009	,000		,000	,011	
	N	27		27	27	27	27
** . Correlation is significant at the 0.01 level (2-tailed).							
* . Correlation is significant at the 0.05 level (2-tailed).							

29 priedas

Visuomenės švietimo ir mokslo indeksą sudarančių rodiklių Pirsono koreliacijos koeficientai

	7.1.1. Gyventojų su aukštuoju išsilavinimu procentas 30–34 m. amžiaus grupėje	7.1.2. Gyventojų su viduriniu išsilavinimu procentas 25–64 m. amžiaus grupėje	7.1.3. Besimokančių visą gyvenimą proc.	7.3.2. Aukštųjų technologijų srities patentai, tenkantys 1 mln. gyv.
7.1.1. Gyventojų su aukštuoju išsilavinimu procentas 30–34 m. amžiaus grupėje	Pearson Correlation	,092	,501**	,521**
	Sig. (2-tailed)	,647	,008	,005
	N	27	27	27
7.1.2. Gyventojų su viduriniu išsilavinimu procentas 25–64 m. amžiaus grupėje	Pearson Correlation	,092	,113	,148
	Sig. (2-tailed)	,647	,575	,462
	N	27	27	27
7.1.3. Besimokančių visą gyvenimą proc.	Pearson Correlation	,501**	1	,746**
	Sig. (2-tailed)	,008	,575	,000
	N	27	27	27
7.3.2. Aukštųjų technologijų srities patentai, tenkantys 1 mln. gyv.	Pearson Correlation	,521**	,746**	1
	Sig. (2-tailed)	,005	,000	,000
	N	27	27	27

** . Correlation is significant at the 0.01 level (2-tailed).

* . Correlation is significant at the 0.05 level (2-tailed).

30 priedas

Profesinio aktyvumo indeksą sudarančių rodiklių Pirsono koreliacijos koeficientai

		8.1.1. Vidutinis per savaitę dirbtų val. skaičius (dirbant visą d.d.)	8.1.2. Nelaimingų atsitikimų darbe indeksas, tenkantis 100 tūkst. dirbančiųjų (1998 = 100)
8.1.1. Vidutinis per savaitę dirbtų val. skaičius (dirbant visą d. d.)	Pearson Correlation	1	,236
	Sig. (2-tailed)		,235
	N	27	27
8.1.2. Nelaimingų atsitikimų darbe indeksas, tenkantis 100 tūkst. dirbančiųjų (1998 = 100)	Pearson Correlation	,236	1
	Sig. (2-tailed)	,235	
	N	27	27

31 priedas

Darbo ir poilsio pusiausvyros indeksą sudarančių rodiklių Pirsono koreliacijos koeficientai

		9.1.1. Gyventojų, reguliariai aktyviai leidžiančių laisvalaikį (sportuojant, lankant koncertus, kiną ir kt.), proc.	9.1.2. Gyventojų, dirbančių papildomą darbą, skaičius, tenkantis 100 tūkst. gyv.
9.1.1. Gyventojų, reguliariai aktyviai leidžiančių laisvalaikį (sportuojant, lankant koncertus, kiną ir kt.), proc.	Pearson Correlation	1	,293
	Sig. (2-tailed)		,138
	N	27	27
9.1.2. Gyventojų, dirbančių papildomą darbą, skaičius, tenkantis 100 tūkst. gyv.	Pearson Correlation	,293	1
	Sig. (2-tailed)	,138	
	N	27	27

32 priedas

Socialinių ryšių indeksą sudarančių rodiklių Pirsono koreliacijos koeficientai

	10.1.1. Gyventojų, esant reikalui galinčių sulaukti giminaičio, draugo arba kaimyno pagalbos, proc.	10.1.2. Gyventojų, dalyvaujančių neoficialioje savanoriškoje veikloje, proc.	10.1.3. Gyventojų, dalyvaujančių politinių partijų arba profesinių sąjungų veikloje, proc.	10.1.4. Gyventojų, dalyvaujančių bažnyčios arba kitų religinių organizacijų veikloje, proc.
10.1.1. Gyventojų, esant reikalui galinčių sulaukti giminaičio, draugo arba kaimyno pagalbos, proc.	Pearson Correlation	,121	,326	,259
	Sig. (2-tailed)	,549	,097	,192
	N	27	27	27
10.1.2. Gyventojų, dalyvaujančių neoficialioje savanoriškoje veikloje, proc.	Pearson Correlation	,121	,279	,448*
	Sig. (2-tailed)	,549	,159	,019
	N	27	27	27
10.1.3. Gyventojų, dalyvaujančių politinių partijų arba profesinių sąjungų veikloje, proc.	Pearson Correlation	,326	,279	,151
	Sig. (2-tailed)	,097	,159	,454
	N	27	27	27
10.1.4. Gyventojų, dalyvaujančių bažnyčios arba kitų religinių organizacijų veikloje, proc.	Pearson Correlation	,259	,448*	,151
	Sig. (2-tailed)	,192	,019	,454
	N	27	27	27

*. Correlation is significant at the 0.05 level (2-tailed).

33 priedas

Visuomenės kultūros lygio indeksą sudarančių rodiklių Pirsono koreliacijos koeficientai

		11.1.1. Koncertų, operų, baletų, teatro, šokio vaidinimų lankymas (gyventojų dalis, ėjusi į tokius renginius daugiau nei 7 kartus per paskutinius 12 mėn.)	11.1.2. Kultūros vietų lankymas (gyventojų dalis, lankiusi kultūros vietas daugiau nei 7 kartus per paskutinius 12 mėn.)
11.1.1. Koncertų, operų, baletų, teatro, šokio vaidinimų lankymas (gyventojų dalis, ėjusi į tokius renginius daugiau nei 7 kartus per paskutinius 12 mėn.)	Pearson Correlation	1	,692**
	Sig. (2-tailed)		,000
	N	27	27
11.1.2. Kultūros vietų lankymas (gyventojų dalis, lankiusi kultūros vietas daugiau nei 7 kartus per paskutinius 12 mėn.)	Pearson Correlation	,692**	1
	Sig. (2-tailed)	,000	
	N	27	27
**. Correlation is significant at the 0.01 level (2-tailed).			

34 priedas

Politinio gyvybingumo indeksą sudarančių rodiklių Pitrono koreliacijos koeficientai

	Pearson Correlation	12.1.1. Rinkėjų aktyvumas per ES parlamento rinkimus	12.2.1. Demokratijos lygis	12.2.2. Politinių teisių laisvės laipsnis	12.2.3. Piliiečių laisvės laipsnis	12.2.4. Spaudos laisvės laipsnis	12.3.1. Korupcijos suvokimo indeksas
12.1.1. Rinkėjų aktyvumas per ES parlamento rinkimus		1	-,222	-,056	,107	-,222	,314
	Sig. (2-tailed)		,297	,797	,619	,298	,110
	N	27	27	27	27	27	27
12.2.1. Demokratijos lygis		-,222	1	,704*	,710*	,928*	-,929**
	Sig. (2-tailed)	,297		,000	,000	,000	,000
	N	27	27	27	27	27	27
12.2.2. Politinių teisių laisvės laipsnis		-,056	,704*	1	,507*	,592**	-,498*
	Sig. (2-tailed)	,797	,000		,011	,002	,013
	N	27	27	27	27	27	27
12.2.3. Piliiečių laisvės laipsnis		,107	,710*	,507*	1	,739**	-,566**
	Sig. (2-tailed)	,619	,000	,011		,000	,004
	N	27	27	27	27	27	27
12.2.4. Spaudos laisvės laipsnis		-,222	,928**	,592**	,739**	1	-,838**
	Sig. (2-tailed)	,298	,000	,002	,000		,000
	N	27	27	27	27	27	27
12.3.1. Korupcijos suvokimo indeksas		,314	-,929**	-,498*	-,566**	-,838**	1
	Sig. (2-tailed)	,110	,000	,013	,004	,000	
	N	27	27	27	27	27	27

** . Correlation is significant at the 0.01 level (2-tailed).

* . Correlation is significant at the 0.05 level (2-tailed).

35 priedas

Politinio gyvybingumo indeksą sudarančių rodiklių Pitsono koreliacijos koeficientai (pakoreguoti indekso sudėtiniai rodikliai)

	12.1.1. Rinkėjų aktyvumas per ES parlamento rinkimus	12.2.1. Demokratijos lygis	12.2.2. Politinių teisių laisvės laipsnis	12.2.3. Piliiečių laisvės laipsnis
12.1.1. Rinkėjų aktyvumas per ES parlamento rinkimus	Pearson Correlation Sig. (2-tailed) N	-0,222 ,297 27	-0,056 ,797 27	,107 ,619 27
12.2.1. Demokratijos lygis	Pearson Correlation Sig. (2-tailed) N	-0,222 ,297 27	1 ,000 27	,710** ,000 27
12.2.2. Politinių teisių laisvės laipsnis	Pearson Correlation Sig. (2-tailed) N	-0,056 ,797 27	,704** ,000 27	1 ,507 ,011
12.2.3. Piliiečių laisvės laipsnis	Pearson Correlation Sig. (2-tailed) N	,107 ,619 27	,710** ,000 27	1 ,011 27

** . Correlation is significant at the 0.01 level (2-tailed).

* . Correlation is significant at the 0.05 level (2-tailed).

36 priedas

Infrastruktūros ir technologijų išvystymo indeksą sudarancių rodiklių Pirsono koreliacijos koeficientai

		14.1.1. Viešojo transporto priemonumas (gyventojų dalis, kuriai transportas labai lengvai prieinamas)	14.2.1. Namų ūkių, turinčių plačiąjuosį internetą, proc.	14.2.2. E-valdžios prieinamumas, proc.	14.2.3. Mobilųjų telefonų abonentų skaičius, tenkantis 100 gyv.
14.1.1. Viešojo transporto priemonumas (gyventojų dalis, kuriai transportas labai lengvai prieinamas)	Pearson Correlation	1	,655**	,160	-,112
	Sig. (2-tailed)		,000	,425	,577
	N	27	27	27	27
14.2.1. Namų ūkių, turinčių plačiąjuosį internetą, proc.	Pearson Correlation	,655**	1	,654**	-,278
	Sig. (2-tailed)	,000		,000	,160
	N	27	27	27	27
14.2.2. E-valdžios prieinamumas, proc.	Pearson Correlation	,160	,654**	1	-,383*
	Sig. (2-tailed)	,425	,000		,049
	N	27	27	27	27
14.2.3. Mobilųjų telefonų abonentų skaičius, tenkantis 100 gyv.	Pearson Correlation	-,112	-,278	-,383*	1
	Sig. (2-tailed)	,577	,160	,049	
	N	27	27	27	27
** . Correlation is significant at the 0.01 level (2-tailed).					
* . Correlation is significant at the 0.05 level (2-tailed).					

37 priedas

Subjektyvaus gyvenimo kokybės vertinimo ir objektyvių sveikatos indeksų koreliacija

	Pasitenkinimas gyvenimu	Laimingumas	Subjektyvus savo sveikatos vertinimas (Gera ir labai gera sveikata (proc. 15 metų ir vyresnių gyv.))	Sveikos gyvensenos indeksas	Sveikatos apsaugos lygio indeksas	Visuomenės sveikatos būklės indeksas
	Pearson Correlation	,941**	,656**	,221	,345	,373
	Sig. (2-tailed)	,000	,000	,267	,078	,055
	N	27	27	27	27	27
Laimingumas	Pearson Correlation	,941**	,581**	,091	,303	,285
	Sig. (2-tailed)	,000	,001	,653	,124	,150
	N	27	27	27	27	27
Subjektyvus savo sveikatos vertinimas (Gera ir labai gera sveikata (proc. 15 metų ir vyresnių gyv.))	Pearson Correlation	,656**	,581**	,098	,299	,457
	Sig. (2-tailed)	,000	,001	,625	,130	,017
	N	27	27	27	27	27
Sveikos gyvensenos indeksas	Pearson Correlation	,221	,091	1	,168	,322
	Sig. (2-tailed)	,267	,653	,625	,403	,102
	N	27	27	27	27	27
Sveikatos apsaugos lygio indeksas	Pearson Correlation	,345	,303	,168	1	,580**
	Sig. (2-tailed)	,078	,124	,403		,002
	N	27	27	27	27	27
Visuomenės sveikatos būklės indeksas	Pearson Correlation	,373	,285	,322	,580**	1
	Sig. (2-tailed)	,055	,150	,102	,002	
	N	27	27	27	27	27

** . Correlation is significant at the 0.01 level (2-tailed).

* . Correlation is significant at the 0.05 level (2-tailed).

38 priedas

Subjektyvaus gyvenimo kokybės vertinimo ir objektyvių materialinės gerovės indeksų ir subindeksų koreliacija

	Pasitenkinimas gyvenimu	Laimingumas	Ekonominių sąlygų indeksas	Gyvenimo lygio subindeksas	Diferenciacijos subindeksas	Gyvenimo sąlygų subindeksas
Pasitenkinimas gyvenimu	Pearson Correlation	,941**	,381*	,731**	,542**	,769**
	Sig. (2-tailed)	,000	,050	,000	,004	,000
	N	27	27	27	27	27
Laimingumas	Pearson Correlation	,941**	,279	,660**	,639**	,707**
	Sig. (2-tailed)	,000	,158	,000	,000	,000
	N	27	27	27	27	27
Ekonominių sąlygų indeksas	Pearson Correlation	,381*	,279	,382*	,256	,337
	Sig. (2-tailed)	,050	,158	,049	,197	,086
	N	27	27	27	27	27
Gyvenimo lygio subindeksas	Pearson Correlation	,731**	,660**	,382*	1	,607**
	Sig. (2-tailed)	,000	,000	,049	,001	,000
	N	27	27	27	27	27
Diferenciacijos subindeksas	Pearson Correlation	,542**	,639**	,256	,607**	1
	Sig. (2-tailed)	,004	,000	,197	,001	,024
	N	27	27	27	27	27
Gyvenimo sąlygų subindeksas	Pearson Correlation	,769**	,707**	,337	,861**	1
	Sig. (2-tailed)	,000	,000	,086	,000	,024
	N	27	27	27	27	27

** . Correlation is significant at the 0.01 level (2-tailed).

* . Correlation is significant at the 0.05 level (2-tailed).

**Subjektyvaus gyvenimo kokybės vertinimo ir objektyviai
vertinamos ekonominės padėties šalyje koreliacija**

	Pasitenkinimas gyvenimu	Laimingumas	2.1.11. BVP, tenkančio 1 gyventojui, išreikšto PGS, realios apimties indeksai (ES 27 = 100)	2.1.12. Gyventojų ties skurdžio riba ir socialinė atskirtimi proc. nuo visų gyventojų	2.1.13. Išlaidos pensijoms, proc. nuo BVP	2.1.14. Gyventojų, gyvenančių namų ūkiuose, kurių būsto išlaidos sudaro daugiau kaip 40 proc. namų ūkio disponuojamų pajamų	2.1.15. Vidutinis darbo užmokestis (neto, USD)
Pasitenkinimas gyvenimu	Pearson Correlation Sig. (2-tailed) N	1 ,941** ,000 27	,660** ,000 27	-,726** ,000 27	,219 ,273 27	-,153 ,446 27	,811** ,000 27
Laimingumas	Pearson Correlation Sig. (2-tailed) N	,941** ,000 27	,549** ,003 27	-,762** ,000 27	,152 ,450 27	-,180 ,368 27	,707** ,000 27
2.1.11. BVP, tenkančio 1 gyventojui, išreikšto PGS, realios apimties indeksai (ES 27 = 100)	Pearson Correlation Sig. (2-tailed) N	,660** ,000 27	1 ,003 27	-,609** ,001 27	,185 ,355 27	-,192 ,338 27	,843** ,000 27
2.1.12. Gyventojų ties skurdžio riba ir socialinė atskirtimi proc. nuo visų gyventojų	Pearson Correlation Sig. (2-tailed) N	-,726** ,000 27	-,609** ,001 27	1 ,004 27	-,320 ,104 27	,347 ,076 27	-,671** ,000 27
2.1.13. Išlaidos pensijoms, proc. nuo BVP	Pearson Correlation Sig. (2-tailed) N	,219 ,273 27	,185 ,355 27	-,320 ,104 27	1 1 27	,221 ,269 27	,345 ,078 27
2.1.14. Gyventojų, gyvenančių namų ūkiuose, kurių būsto išlaidos sudaro daugiau kaip 40 proc. namų ūkio disponuojamų pajamų	Pearson Correlation Sig. (2-tailed) N	-,153 ,446 27	-,192 ,338 27	,347 ,076 27	,221 ,269 27	1 1 27	-,050 ,805 27
2.1.15. Vidutinis darbo užmokestis (neto, USD)	Pearson Correlation Sig. (2-tailed) N	,811** ,000 27	,843** ,000 27	-,671** ,000 27	,345 ,078 27	-,050 ,805 27	1 1 27

** . Correlation is significant at the 0.01 level (2-tailed).

40 priedas

Subjektyvaus gyvenimo kokybės vertinimo ir objektyviai vertinamos pajamų diferenciacijos koreliacija

		Pasitenkinimas gyvenimu	Laimingumas	2.1.17. Pajamų diferenciacija (S80/S20)
Pasitenkinimas gyvenimu	Pearson Correlation	1	,941**	-,556**
	Sig. (2-tailed)		,000	,003
	N	27	27	27
Laimingumas	Pearson Correlation	,941**	1	-,652**
	Sig. (2-tailed)	,000		,000
	N	27	27	27
2.1.17. Pajamų diferenciacija (S80/S20)	Pearson Correlation	-,556**	-,652**	1
	Sig. (2-tailed)	,003	,000	
	N	27	27	27

** . Correlation is significant at the 0.01 level (2-tailed).

41 priedas

Subjektyvaus gyvenimo kokybės vertinimo ir objektyviai vertinamų gyvenimo sąlygų šalyje koreliacija

Pasitenkinimas gyvenimu	Pearson Correlation	1	,941**	-8,28**	-5,01**	-7,39**	2.1.20. Individualių lengvųjų automobilių skaičius, tenkantis 1000 gyv.
	Sig. (2-tailed)		,000	,000	,008	,000	,448
Laimingumas	N	27	27	27	27	27	,019
	Pearson Correlation	,941**	1	-8,17**	-5,43**	-6,66**	,377
2.1.18. Materialinis nepriteklus, proc. gyventojų, kuriems truksta 3 iš 9 ilgalaikio vartojimo prekių sąrašo	Sig. (2-tailed)	,000		,000	,003	,000	,053
	N	27	27	27	27	27	27
2.1.18a Gyventojų apsirūpinimas patogumais būstuose (gyventojų dalis, savo namuose neturinti dušo ar vonios)	Pearson Correlation	-8,28**	-8,17**	1	,716**	,775**	-6,676**
	Sig. (2-tailed)	,000	,000		,000	,000	,000
2.1.18a Gyventojų apsirūpinimas patogumais būstuose (gyventojų dalis, savo namuose neturinti dušo ar vonios)	N	27	27	27	27	27	27
	Pearson Correlation	-5,01**	-5,43**	,716**	1	,697**	-6,10**
2.1.19. Gyventojų, gyvenančių perpildytuose būstuose, proc.	Sig. (2-tailed)	,008	,003	,000		,000	,001
	N	27	27	27	27	27	27
2.1.19. Gyventojų, gyvenančių perpildytuose būstuose, proc.	Pearson Correlation	-7,39**	-6,66**	,775**	,697**	1	-6,623**
	Sig. (2-tailed)	,000	,000	,000	,000		,001
2.1.20. Individualių lengvųjų automobilių skaičius, tenkantis 1000 gyv.	N	27	27	27	27	27	27
	Pearson Correlation	,448*	,377	-6,76**	-6,10**	-6,23**	1
1000 gyv.	Sig. (2-tailed)	,019	,053	,000	,001	,001	
	N	27	27	27	27	27	27
** . Correlation is significant at the 0.01 level (2-tailed).							
* . Correlation is significant at the 0.05 level (2-tailed).							

42 priedas

Subjektyvaus gyvenimo kokybės vertinimo ir objektyvių reprodukcijos ir šeimos gerovės subindeksų koreliacija

	Pasitenkinimas gyvenimu	Laimingumas	4.1.1. Natūralus gyventojų prieaugis, tenkantis 1000 gyventojų	4.1.2. Suminis gimstamumo rodiklis	4.1.3. Emigrantų skaičius 1000 gyventojų	Reprodukcijos indeksas	4.1.4. Santuokų / ištuokų santykis	4.1.5. Vidutinė partnerių sugyvenimo trukmė	Šeimos gerovės indeksas
Pasitenkinimas gyvenimu	1	,941**	,675**	,631**	,485**	,499**	,094	-,184	-,035
		,000	,000	,000	,010	,008	,640	,358	,864
	27	27	27	27	27	27	27	27	27
Laimingumas		,941**	,693**	,631**	,463**	,521**	,086	-,203	-,050
	,000	,000	,000	,000	,015	,005	,669	,309	,803
	27	27	27	27	27	27	27	27	27
4.1.1. Natūralus gyventojų prieaugis, tenkantis 1000 gyventojų		,675**	1	,639**	,561**	,633**	,427**	,114	,334
	,000	,000	,000	,000	,002	,000	,026	,571	,088
	27	27	27	27	27	27	27	27	27
4.1.2. Suminis gimstamumo rodiklis		,631**	,639**	1	,197	,888**	,079	-,248	-,078
	,000	,000	,000	,000	,324	,000	,694	,213	,700
	27	27	27	27	27	27	27	27	27
4.1.3. Emigrantų skaičius 1000 gyventojų		,485**	,561**	,197	1	-,138	,183	,063	,149
	,010	,015	,002	,324	,492	,492	,360	,753	,458
	27	27	27	27	27	27	27	27	27
Reprodukcijos indeksas		,499**	,633**	,888**	-,138	1	,176	-,138	,043
	,008	,005	,000	,000	,492	,379	,492	,492	,832
	27	27	27	27	27	27	27	27	27
4.1.4. Santuokų / ištuokų santykis		,094	,427**	,079	,183	,176	1	,467**	,889**
	,640	,669	,026	,694	,360	,379	,014	,000	,000
	27	27	27	27	27	27	27	27	27
4.1.5. Vidutinė partnerių sugyvenimo trukmė		-,184	,114	-,248	,063	-,138	,467	1	,820**
	,358	,309	,571	,213	,753	,492	,014	,000	,000
	27	27	27	27	27	27	27	27	27
Šeimos gerovės indeksas		-,035	,334	-,078	,149	,043	,889**	,820**	1
	,864	,803	,088	,700	,458	,832	,000	,000	,000
	27	27	27	27	27	27	27	27	27

** Correlation is significant at the 0.01 level (2-tailed).

* Correlation is significant at the 0.05 level (2-tailed).

43 priedas

Subjektyvaus gyvenimo kokybės vertinimo ir objektyvių aplinkos kokybės indeksų koreliacija

	Pasitenkinimas gyvenimu	Laimingumas	Pasitenkinimas gyvenimu	Laimingumas	5.1.1. Šiltnamio efekta sukeliančių dujų emisija CO2 ekvivalentu (indeksuojami pagal 1990 m.)	5.1.2. Bendras gėlo vandens kiekis, tenkantis vienam gyventojui, m ³	5.1.3. Komunalinių atliekų kiekis, tenkantis vienam gyventojui, kg	5.1.4. Atsinaujinančių išteklių energijos dalis bendrame galutiname energijos suvartojime	5.1.5. Gyventojų, namų ūkiuose kenčiančių nuo triukšmo dalis (proc.)	Aplinkos kokybės indeksas
	Pearson Correlation	1	,941**	,353	-,373	,558**	,067	,020	-,434*	
	Sig. (2-tailed)		,000	,071	,055	,002	,738	,922	,024	
	N	27	27	27	27	27	27	27	27	
	Pearson Correlation	,941**	1	,338	-,420*	,494**	,034	-,112	-,397**	
	Sig. (2-tailed)	,000		,085	,029	,009	,868	,580	,041	
	N	27	27	27	27	27	27	27	27	
	Pearson Correlation	,353	,338	1	-,073	,609**	-,267	,312	-,736**	
	Sig. (2-tailed)	,071	,085		,716	,001	,179	,113	,000	
	N	27	27	27	27	27	27	27	27	
	Pearson Correlation	-,373	-,420*	-,073	1	-,230	,048	,032	,482*	
	Sig. (2-tailed)	,055	,029	,716		,249	,813	,873	,011	
	N	27	27	27	27	27	27	27	27	
	Pearson Correlation	,558**	,494**	,609**	-,230	1	-,205	,185	-,752**	
	Sig. (2-tailed)	,002	,009	,001	,249		,306	,355	,000	
	N	27	27	27	27	27	27	27	27	
	Pearson Correlation	,067	,034	-,267	,048	-,205	1	-,224	,547**	
	Sig. (2-tailed)	,738	,868	,179	,813	,306		,261	,003	
	N	27	27	27	27	27	27	27	27	
	Pearson Correlation	,020	-,112	,312	,032	,185	-,224	1	-,516**	
	Sig. (2-tailed)	,922	,580	,113	,873	,355	,261		,006	
	N	27	27	27	27	27	27	27	27	
	Pearson Correlation	-,434*	-,397**	-,736**	,482*	-,752**	,547**	-,516**	1	
	Sig. (2-tailed)	,024	,041	,000	,011	,000	,003	,006		
	N	27	27	27	27	27	27	27	27	

** . Correlation is significant at the 0.01 level (2-tailed).

* . Correlation is significant at the 0.05 level (2-tailed).

44 priedas

Subjektyvaus gyvenimo kokybės vertinimo ir objektyvių fizinio ir socialinio saugumo subindeksų koreliacija

	Pastitenkinimas gyvenimu	Laiimingumas	6.1.1. Mirčių atvejų dėl žmogų judystės skaičius, tenkantis 100 tūkst. gyv.	6.1.2. Mirčių atvejų nuo eismo įvykių skaičius, tenkantis 100 tūkst. gyv.	Fizinio saugumo indeksas	6.2.1. Socialinės apsaugos išlaidos palyginti su BVP, proc.	6.2.2. Išlaidos pensijoms, palyginti su BVP, proc.	6.2.3. Socialinės apsaugos išlaidos, tenkančios 1 gyv., pagal PPP	Socialinio saugumo indeksas
Pastitenkinimas gyvenimu	1	,941**	-,361	-,703**	,602**	,551**	,222	,731**	,553**
		,000	,064	,000	,001	,003	,266	,000	,003
		27	27	27	27	27	27	27	27
Laiimingumas	,941**	1	-,293	-,610**	,511**	,497**	,151	,615**	,466**
	,000	,138	,138	,001	,006	,008	,451	,001	,014
	27	27	27	27	27	27	27	27	27
6.1.1. Mirčių atvejų dėl žmogų judystės skaičius, tenkantis 100 tūkst. gyv.	-,361	-,293	1	,567**	-,882**	-,594**	-,518**	-,496**	-,603**
	,064	,138	,002	,002	,000	,001	,006	,009	,001
	27	27	27	27	27	27	27	27	27
6.1.2. Mirčių atvejų nuo eismo įvykių skaičius, tenkantis 100 tūkst. gyv.	-,703**	-,610**	,567**	1	-,889**	-,685**	-,402**	-,760**	-,686**
	,000	,001	,002	,002	,000	,000	,038	,000	,000
	27	27	27	27	27	27	27	27	27
Fizinio saugumo indeksas	,602**	,511**	-,882**	-,889**	1	,723**	,519**	,711**	,728**
	,001	,006	,000	,000	,000	,000	,006	,000	,000
	27	27	27	27	27	27	27	27	27
6.2.1. Socialinės apsaugos išlaidos palyginti su BVP, proc.	,551**	,497**	-,594**	-,685**	,723**	1	,816**	,776**	,972**
	,003	,008	,001	,000	,000	,000	,000	,000	,000
	27	27	27	27	27	27	27	27	27
6.2.2. Išlaidos pensijoms, palyginti su BVP, proc.	,222	,151	-,518**	-,402	,519**	,816**	1	,484	,867**
	,266	,451	,006	,038	,006	,000	,011	,011	,000
	27	27	27	27	27	27	27	27	27
6.2.3. Socialinės apsaugos išlaidos, tenkančios 1 gyv., pagal PPP	,731**	,615**	-,496**	-,760**	,711**	,776**	,484	1	,834**
	,000	,001	,009	,000	,000	,000	,011	,011	,000
	27	27	27	27	27	27	27	27	27
Socialinio saugumo indeksas	,553**	,466**	-,603**	-,686**	,728**	,972**	,867**	,834**	1
	,003	,014	,001	,000	,000	,000	,000	,000	,000
	27	27	27	27	27	27	27	27	27

** . Correlation is significant at the 0.01 level (2-tailed).

* . Correlation is significant at the 0.05 level (2-tailed).

45 priedas

Subjektyvaus gyvenimo kokybės vertinimo ir objektyvių švietimo ir mokslo lygio rodiklių ir subindeksų koreliacija

		Pasitenkinimas gyvenimu	Laimingumas	7.1.1. Gyventojų su aukštuoju išsilavinimu procentas 30–34 m. amžiaus grupėje	7.1.2. Gyventojų su viduriniu išsilavinimu procentas 25–64 m. amžiaus grupėje	7.1.3. Besimokančių visą gyvenimą proc.	Gyventojų išsilavinimo indeksas
Pasitenkinimas gyvenimu	Pearson Correlation	1	,941**	,585**	–,097	,720**	,572**
	Sig. (2-tailed)		,000	,001	,629	,000	,002
	N	27	27	27	27	27	27
Laimingumas	Pearson Correlation	,941**	1	,574**	–,008	,695**	,597**
	Sig. (2-tailed)	,000		,002	,967	,000	,001
	N	27	27	27	27	27	27
7.1.1. Gyventojų su aukštuoju išsilavinimu procentas 30–34 m. amžiaus grupėje	Pearson Correlation	,585**	,574**	1	,092	,501**	,797**
	Sig. (2-tailed)	,001	,002		,647	,008	,000
	N	27	27	27	27	27	27
7.1.2. Gyventojų su viduriniu išsilavinimu procentas 25–64 m. amžiaus grupėje	Pearson Correlation	–,097	–,008	,092	1	,113	,559**
	Sig. (2-tailed)	,629	,967	,647		,575	,002
	N	27	27	27	27	27	27
7.1.3. Besimokančių visą gyvenimą proc.	Pearson Correlation	,720**	,695**	,501**	,113	1	,740**
	Sig. (2-tailed)	,000	,000	,008	,575		,000
	N	27	27	27	27	27	27
Gyventojų išsilavinimo subindeksas	Pearson Correlation	,572**	,597**	,797**	,559**	,740**	1
	Sig. (2-tailed)	,002	,001	,000	,002	,000	,000
	N	27	27	27	27	27	27

** . Correlation is significant at the 0.01 level (2-tailed).

		Pasitenkinimas gyvenimu	Lai- min- gumas	7.2.1. Metinės išlaidos viešosioms ir privačioms švietimo įstaigoms, tenkančios 1 mokiniui / studentui, pagal PPP	Švietimo lygio indeksas	7.3.1. Išlaidų mokslo tiriamajai veiklai santykiškai su BVP (proc.)	7.3.2. Aukštųjų technologijų srityje patentai, tenkantys 1 mln. gyv.	Mokslo ir inovatyvumo indeksas
Pasitenkinimas gyvenimu	Pearson Correlation	1	,941**	,739**	,740**	,663**	,705**	,703**
	Sig. (2-tailed)		,000	,000	,000	,000	,000	,000
	N	27	27	26	26	27	27	27
Laimingumas	Pearson Correlation	,941**	1	,674**	,675**	,595**	,622**	,625**
	Sig. (2-tailed)	,000	,000	,000	,000	,001	,001	,000
	N	27	27	26	26	27	27	27
7.2.1. Metinės išlaidos viešosioms ir privačioms švietimo įstaigoms, tenkančios 1 mokiniui / studentui, pagal PPP	Pearson Correlation	,739**	,674**	1	1,000**	,664**	,598**	,646**
	Sig. (2-tailed)	,000	,000	,000	,000	,000	,001	,000
	N	26	26	26	26	26	26	26
Švietimo lygio indeksas	Pearson Correlation	,740**	,675**	1,000**	1	,662**	,596**	,643**
	Sig. (2-tailed)	,000	,000	,000	,000	,000	,001	,000
	N	26	26	26	26	26	26	26
7.3.1. Išlaidų mokslo tiriamajai veiklai santykiškai su BVP (proc.)	Pearson Correlation	,663**	,595**	,664**	,662**	1	,898**	,972**
	Sig. (2-tailed)	,000	,001	,000	,000	,000	,000	,000
	N	27	27	26	26	27	27	27
7.3.2. Aukštųjų technologijų srityje patentai, tenkantys 1 mln. gyv.	Pearson Correlation	,705**	,622**	,598**	,596**	,898**	1	,976**
	Sig. (2-tailed)	,000	,001	,001	,001	,000	,000	,000
	N	27	27	26	26	27	27	27
Mokslo ir inovatyvumo subindeksas	Pearson Correlation	,703**	,625**	,646**	,643**	,972**	,976**	1
	Sig. (2-tailed)	,000	,000	,000	,000	,000	,000	,000
	N	27	27	26	26	27	27	27

** . Correlation is significant at the 0.01 level (2-tailed).

46 priedas

Subjektyvaus gyvenimo kokybės vertinimo ir objektyvių profesinio aktyvumo ir darbo ir poilsio pusiausvyros indeksų koreliacija

	Pasi- tenki- nimas gyveni- mu	Lai- min- gu- mas	8.1.1. Vidutinis per savaitę dirbtų val. skaičius (dirbant visą d. d.)	8.1.2. Nelaimin- gų atsitikimų darbe indeksas, tenkantis 100 tūkst. dirban- čiųjų (1998 = 100)	Profe- sinės veiklos kokybės indek- sas	9.1.1. Gyventojų, reguliariai aktyviai leidžiančių laisva- laikį (sportuojant, lankant koncertus, kiną ir kt.), proc.	9.1.2. Gyven- tojų, dirbančių papildomą darbą, skai- čius, tenkantis 100 tūkst. gyv.	Darbo ir poilsio pusiaus- vyros indeksas
Pasitenkinimas gyvenimu	1	,941**	-,356	-,133	,314	,810**	,457	,337
		,000	,069	,509	,111	,000	,017	,085
		27	27	27	27	27	27	27
Laimingumas	,941**	1	-,362	-,084	,287	,770**	,436*	,319
	,000	,064	,064	,678	,146	,000	,023	,105
	27	27	27	27	27	27	27	27
8.1.1. Vidutinis per savaitę dirbtų val. skaičius (dirbant visą d. d.)	-,356	-,362	1	2,36	-,799**	-,242	-,242	-,017
	,069	,064	27	2,35	,000	,224	,224	,935
	27	27	27	27	27	27	27	27
8.1.2. Nelaimingų atsitikimų darbe indeksas, tenkantis 100 tūkst. dirbančiųjų (1998 = 100)	-,133	-,084	2,36	1	-,773**	-,233	2,35	-,394*
	,509	,678	2,35	2,35	,000	,242	,237	,042
	27	27	27	27	27	27	27	27
Profesinės veiklos kokybės indeksas	,314	,287	-,799*	-,773**	1	,301	,010	,255
	,111	,146	,000	,000		,128	,959	,200
	27	27	27	27	27	27	27	27
9.1.1. Gyventojų, reguliariai aktyviai leidžiančių laisva- laikį (sportuojant, lankant koncertus, kiną ir kt.), proc.	,810**	,770**	-,242	-,233	,301	1	,293	,635**
	,000	,000	,224	,242	,128		,138	,000
	27	27	27	27	27	27	27	27
9.1.2. Gyventojų, dirbančių papildomą darbą, skaičius, tenkantis 100 tūkst. gyv.	,457*	,436*	-,242	2,35	,010	,293	1	-,552**
	,017	,023	,224	2,37	,959	,138		,003
	27	27	27	27	27	27	27	27
Darbo ir poilsio pusiausvyros indeksas	,337	,319	-,017	-,394*	,255	,635**	-,552**	1
	,085	,105	,935	,042	,200	,000	,003	
	27	27	27	27	27	27	27	27

** . Correlation is significant at the 0.01 level (2-tailed).

* . Correlation is significant at the 0.05 level (2-tailed).

47 priedas

Subjektyvaus gyvenimo kokybės vertinimo ir objektyvių socialinių ryšių rodiklių ir indekso koreliacija

	Pasitenkinimas gyvenimu	Laimingumas	10.1.1. Gyventojų, esant reikalui galinčių sulaukti giminaičio, draugo arba kaimyno pagalbos, proc.	10.1.2. Gyventojų, dalyvaujančių neoficialioje savanoriškoje veikloje, proc.	10.1.3. Gyventojų, dalyvaujančių politinių partijų arba profesinių sąjungų veikloje, proc.	10.1.4. Gyventojų, dalyvaujančių bažnyčios arba kitų religinių organizacijų veikloje, proc.	Socializacijos indeksas
	Pearson Correlation	,941**	,142	,258	,541**	,234	,447**
	Sig. (2-tailed)	,000	,479	,194	,004	,241	,019
	N	27	27	27	27	27	27
	Pearson Correlation	,941**	,153	,202	,541**	,242	,430*
	Sig. (2-tailed)	,000	,445	,313	,004	,224	,025
	N	27	27	27	27	27	27
	Pearson Correlation	,142	,153	,121	,326	,259	,561**
	Sig. (2-tailed)	,479	,445	,549	,097	,192	,002
	N	27	27	27	27	27	27
	Pearson Correlation	,258	,202	1	,279	,448*	,740**
	Sig. (2-tailed)	,194	,313	,549	,159	,019	,000
	N	27	27	27	27	27	27
	Pearson Correlation	,541**	,541**	,279	1	,151	,654**
	Sig. (2-tailed)	,004	,004	,159		,454	,000
	N	27	27	27	27	27	27
	Pearson Correlation	,234	,242	,448*	,151	1	,708**
	Sig. (2-tailed)	,241	,224	,019	,454		,000
	N	27	27	27	27	27	27
	Pearson Correlation	,447*	,430*	,740**	,654**	,708**	1
	Sig. (2-tailed)	,019	,025	,000	,000	,000	
	N	27	27	27	27	27	27

** . Correlation is significant at the 0.01 level (2-tailed).

* . Correlation is significant at the 0.05 level (2-tailed).

48 priedas

Subjektyvaus gyvenimo kokybės vertinimo ir objektyvių visuomenės kultūros lygio rodiklių ir indekso koreliacija

	Pasitenkinimas gyvenimu	Laimingumas	11.1.1.1. Koncertų, operų, baletų, teatro, šokio vaidinimų lankymas (gyventojų dalis,ėjusi į tokius renginius daugiau nei 7 kartus per paskutinius 12 mėn.)	11.1.2. Kultūros vietų lankymas (gyventojų dalis, lankiusi kultūros vietas daugiau nei 7 kartus per paskutinius 12 mėn.)	Kultūros lygio indeksas
Pasitenkinimas gyvenimu	Pearson Correlation	,941**	,412	,645**	,579**
	Sig. (2-tailed)	,000	,033	,000	,002
	N	27	27	27	27
Laimingumas	Pearson Correlation	,941**	,372	,610**	,538**
	Sig. (2-tailed)	,000	,056	,001	,004
	N	27	27	27	27
11.1.1.1. Koncertų, operų, baletų, teatro, šokio vaidinimų lankymas (gyventojų dalis,ėjusi į tokius renginius daugiau nei 7 kartus per paskutinius 12 mėn.)	Pearson Correlation	,412	1	,692**	,914**
	Sig. (2-tailed)	,033	,056	,000	,000
	N	27	27	27	27
11.1.2. Kultūros vietų lankymas (gyventojų dalis, lankiusi kultūros vietas daugiau nei 7 kartus per paskutinius 12 mėn.)	Pearson Correlation	,645**	,610**	,692**	1
	Sig. (2-tailed)	,000	,001	,000	,000
	N	27	27	27	27
Visuomenės kultūros lygio indeksas	Pearson Correlation	,579**	,538**	,914**	,925**
	Sig. (2-tailed)	,002	,004	,000	,000
	N	27	27	27	27

** . Correlation is significant at the 0.01 level (2-tailed).

* . Correlation is significant at the 0.05 level (2-tailed).

49 priedas

Subjektyvaus gyvenimo kokybės vertinimo ir objektyvių politinio gyvybingumo rodiklių ir subindeksų koreliacija

	Pasitenkinimas gyvenimu	Pasitenkinimas gyvenimu	Laimingumas	12.1.1. Rinkėjų aktyvumas per ES parlamento rinkimus	12.2.1. Demokratijos lygis	12.2.2. Politinių teisių laisvės laipsnis	12.2.3. Piliiečių laisvės laipsnis	12.2.4. Spaudos laisvės laipsnis	Demokratijos kokybės indeksas	12.3.1. Korupcijos suvokimo indeksas
	Pearson Correlation	,941**	,000	,367	-,831**	-,521**	-,428**	-,731**	,775**	,842**
	Sig. (2-tailed)	N	27	27	24	24	24	24	24	24
Laimingumas	Pearson Correlation	,941**	1	,269	-,835**	-,635**	-,558**	-,744**	,806**	,783**
	Sig. (2-tailed)	N	27	27	24	24	24	24	24	24
12.1.1. Rinkėjų aktyvumas per ES parlamento rinkimus	Pearson Correlation	,367	,269	1	-,222	-,056	,107	-,222	,189	,314
	Sig. (2-tailed)	N	27	27	24	24	24	24	24	24
12.2.1. Demokratijos lygis	Pearson Correlation	-,831**	-,835**	-,222	1	,704**	,710**	,928**	-,980**	-,929**
	Sig. (2-tailed)	N	24	24	24	24	24	24	24	24
12.2.2. Politinių teisių laisvės laipsnis	Pearson Correlation	-,521**	-,635**	-,056	,704**	1	,507**	,592**	-,709**	-,498**
	Sig. (2-tailed)	N	24	24	24	24	24	24	24	24
12.2.3. Piliiečių laisvės laipsnis	Pearson Correlation	-,428**	-,558**	,107	,710**	,507**	1	,739**	-,782**	-,566**
	Sig. (2-tailed)	N	24	24	24	24	24	24	24	24
12.2.4. Spaudos laisvės laipsnis	Pearson Correlation	-,731**	-,744**	-,222	,928**	-,592**	-,739**	1	-,974**	-,838**
	Sig. (2-tailed)	N	24	24	24	24	24	24	24	24
Demokratijos kokybės indeksas	Pearson Correlation	,775**	,806**	,189	-,980**	-,709**	-,782**	-,974**	1	,877**
	Sig. (2-tailed)	N	24	24	24	24	24	24	24	24
12.3.1. Korupcijos suvokimo indeksas	Pearson Correlation	,842**	,783**	,314	-,929**	-,498**	-,566**	-,838**	,877**	1
	Sig. (2-tailed)	N	27	27	24	24	24	24	24	24

** Correlation is significant at the 0.01 level (2-tailed).

* Correlation is significant at the 0.05 level (2-tailed).

50 priedas

Subjektyvaus gyvenimo kokybės vertinimo ir objektyvių lygių galimybių rodiklių ir indekso koreliacija

		Pasitenkinimas gyvenimu	Laimingumas	13.1.1.1. Lyčių lygybės indeksas	13.1.2. Vidutinio moterų ir vyrų darbo užmokesčio atotrūkis, proc.	Lygių galimybių indeksas
Pasitenkinimas gyvenimu	Pearson Correlation	1	,941**	,242	,020	,245
	Sig. (2-tailed)		,000	,223	,920	,219
	N	27	27	27	27	27
Laimingumas	Pearson Correlation	,941**	1	,229	,145	,231
	Sig. (2-tailed)	,000		,251	,469	,247
	N	27	27	27	27	27
13.1.1.1. Lyčių lygybės indeksas	Pearson Correlation	,242	,229	1	,343	1,000**
	Sig. (2-tailed)	,223	,251		,080	,000
	N	27	27	27	27	27
13.1.2. Vidutinio moterų ir vyrų darbo užmokesčio atotrūkis, proc.	Pearson Correlation	,020	,145	,343	1	,341
	Sig. (2-tailed)	,920	,469	,080		,082
	N	27	27	27	27	27
Lygių galimybių indeksas	Pearson Correlation	,245	,231	1,000**	,341	1
	Sig. (2-tailed)	,219	,247	,000	,082	
	N	27	27	27	27	27

** . Correlation is significant at the 0.01 level (2-tailed).

51 priedas

Subjektyvaus gyvenimo kokybės vertinimo ir objektyvių infrastruktūros ir technologijų išvystymo rodiklių ir indekso koreliacija

		Pasitenkinimas gyvenimu	Laimingumas	14.1.1. Viešojo transporto prieinamumas (gyventojų dalis, kuriai transportas labai lengvai prieinamas)	14.2.1. Namų ūkių, turinčių plačiajuosį internetą, proc.	14.2.2. E-valdžios prieinamumas, proc.	14.2.3. Mobilųjų telefonų abonentų skaičius, tenkantis 100 gyv.	Informacinių technologijų ir el. paslaugų išvystymo indeksas
Pasitenkinimas gyvenimu	Pearson Correlation	1	,941**	,565**	,771**	,505**	-,169	,666**
	Sig. (2-tailed)		,000	,002	,000	,007	,399	,000
Laimingumas	N	27	27	27	27	27	27	27
	Pearson Correlation	,941**	1	,522**	,748**	,484*	-,195	,630**
	Sig. (2-tailed)	,000		,005	,000	,010	,330	,000
	N	27	27	27	27	27	27	27
14.1.1. Viešojo transporto prieinamumas (gyventojų dalis, kuriai transportas labai lengvai prieinamas)	Pearson Correlation	,565**	,522**	1	,655**	,160	-,112	,405*
	Sig. (2-tailed)	,002	,005		,000	,425	,577	,036
N		27	27	27	27	27	27	27
	Pearson Correlation	,771**	,748**	,655**	1	,654**	-,278	,838**
14.2.1. Namų ūkių, turinčių plačiajuosį internetą, proc.	Sig. (2-tailed)	,000	,000	,000		,000	,160	,000
	N	27	27	27	27	27	27	27
14.2.2. E-valdžios prieinamumas, proc.	Pearson Correlation	,505**	,484*	,160	,654**	1	-,383*	,837**
	Sig. (2-tailed)	,007	,010	,425	,000		,049	,000
N		27	27	27	27	27	27	27
	Pearson Correlation	-,169	-,195	-,112	-,278	-,383*	1	,026
14.2.3. Mobilųjų telefonų abonentų skaičius, tenkantis 100 gyv.	Sig. (2-tailed)	,399	,330	,577	,160	,049		,899
	N	27	27	27	27	27	27	27
Infrastruktūros ir technologijų išvystymo indeksas	Pearson Correlation	,666**	,630**	,405*	,838**	,837**	,026	1
	Sig. (2-tailed)	,000	,000	,036	,000	,000	,899	
N		27	27	27	27	27	27	27

** . Correlation is significant at the 0.01 level (2-tailed).

* . Correlation is significant at the 0.05 level (2-tailed).

52 priedas

Integruoto gyvenimo kokybės indeksas ir subjektyvaus pasitenkinimo gyvenimu bei laimingumo vertinimo koreliacija

	Pasitenkinimas gyvenimu 2011	Laimingumas 2011	Integruotas gyvenimo kokybės indeksas 2011 (pagal visuomenės nustatytus prioritetus)	Integruotas gyvenimo kokybės indeksas 2011 (pagal ekspertų nustatytus prioritetus)
Pasitenkinimas gyvenimu 2011	Pearson Correlation	,954**	,783**	,831**
	Sig. (2-tailed)	,000	,000	,000
	N	27	27	27
Laimingumas 2011	Pearson Correlation	,954**	,786**	,839**
	Sig. (2-tailed)	,000	,000	,000
	N	27	27	27
Integruotas gyvenimo kokybės indeksas 2011 (pagal visuomenės nustatytus prioritetus)	Pearson Correlation	,783**	,786**	1
	Sig. (2-tailed)	,000	,000	,000
	N	27	27	27
Integruotas gyvenimo kokybės indeksas 2011 (pagal ekspertų nustatytus prioritetus)	Pearson Correlation	,831**	,987**	1
	Sig. (2-tailed)	,000	,000	,000
	N	27	27	27

** . Correlation is significant at the 0.01 level (2-tailed).

53 priedas

Gyvenimo kokybės sričių indeksai ir integruotas gyvenimo kokybės indeksas 2008 m., remiantis statistiniais duomenimis, pagal visuomenės nustatytą gyvenimo kokybės sričių reikšmingumą

2008	1. Sveikata, fizinė būklė		2. Emocinė būklė, dvasinė santvaka		3. Gyvenimo sąlygos		4. Materialinė gerovė		5. Gyvena moji aplinka		6. Saugumas		7. Profesinė veikla		8. Laisvalaikis, poilsis		9. Infrastruktūra		10. Švietimas, mokymas		11. Kultūra		12. Socialiniai kaptalatai		13. Politinė aplinka		14. Lyties galimybės		Integruotas gyvenimo kokybės indeksas		
	1. Sveikata, fizinė būklė	2. Emocinė būklė, dvasinė santvaka	3. Gyvenimo sąlygos	4. Materialinė gerovė	5. Gyvena moji aplinka	6. Saugumas	7. Profesinė veikla	8. Laisvalaikis, poilsis	9. Infrastruktūra	10. Švietimas, mokymas	11. Kultūra	12. Socialiniai kaptalatai	13. Politinė aplinka	14. Lyties galimybės	15.3	12.3	10.7	8.1	5.3	4.9	1.5	5.8	4.2	4.7	0.3	0.7	2.6	1.8		100	
Indeksai (gimnami) svorai			0.6	0.4	0.4	0.4	0.4	0.2	8.1	5.3	4.9	1.5	0.6	0.4	5.8	4.2	4.7	0.3	0.7	2.6	1.8	100									
Subindeksų (gimnami) svorai																															
ES-27																															
Airija	0.71	0.71	0.81	0.94	0.86	0.53	0.69	0.77	0.65	0.32	0.86	0.43	0.42	0.60	0.68	0.89	0.27	0.51	0.39	0.57	0.29	0.46	0.27	0.43	0.45	0.3	0.7	2.6	1.8	100	
Austrija	0.83	0.66	0.42	0.35	0.39	0.80	0.84	0.75	0.80	0.46	0.83	0.54	0.60	0.67	0.30	0.63	0.45	0.57	0.51	0.46	0.63	0.53	0.67	0.46	0.55	0.91	0.80	0.73	0.47	0.60	0.62
Belgija	0.71	0.62	0.51	0.30	0.48	0.60	0.76	0.81	0.71	0.45	0.68	0.49	0.40	0.55	0.60	0.72	0.41	0.48	0.45	0.54	0.44	0.50	0.33	0.37	0.80	0.94	0.90	0.73	0.52	0.62	0.59
Bulgarija	0.62	0.63	0.47	0.33	0.45	0.17	0.22	0.18	0.19	0.63	0.53	0.40	0.20	0.22	0.38	0.49	0.26	0.23	0.29	0.37	0.02	0.23	0.02	0.20	0.19	0.58	0.46	0.74	0.93	0.84	0.42
Cekija	0.72	0.68	0.53	0.33	0.45	0.44	0.91	0.59	0.83	0.53	0.71	0.15	0.27	0.40	0.49	0.74	0.36	0.42	0.39	0.39	0.28	0.35	0.17	0.26	0.30	0.83	0.67	0.69	0.44	0.57	0.54
Danija	0.72	0.76	0.65	0.39	0.59	0.69	0.87	0.82	0.78	0.33	0.82	0.56	1.00	0.75	0.78	0.41	0.00	0.69	0.85	0.77	0.68	0.73	0.40	0.53	0.78	0.99	0.92	0.90	0.65	0.73	0.66
Estija	0.69	0.60	0.57	0.24	0.44	0.43	0.56	0.53	0.44	0.47	0.54	0.27	0.44	0.22	0.45	0.66	0.22	0.64	0.43	0.58	0.24	0.45	0.20	0.41	0.27	0.89	0.71	0.74	0.83	0.79	0.54
Graikija	0.95	0.82	0.45	0.63	0.52	0.41	0.36	0.58	0.44	0.40	0.81	0.31	0.33	0.51	0.58	0.78	0.30	0.37	0.32	0.29	0.06	0.20	0.35	0.50	0.41	0.86	0.73	0.77	0.65	0.71	0.60
Italija	0.89	0.78	0.54	0.33	0.46	0.53	0.47	0.84	0.60	0.40	0.81	0.31	0.33	0.51	0.58	0.78	0.30	0.37	0.32	0.29	0.06	0.20	0.35	0.50	0.41	0.86	0.73	0.77	0.65	0.71	0.60
J. Karalystė	0.61	0.78	0.71	0.08	0.46	0.53	0.42	0.79	0.57	0.46	0.94	0.43	0.50	0.65	0.40	0.63	0.13	0.49	0.31	0.22	0.23	0.22	0.11	0.38	0.54	0.71	0.66	0.65	0.31	0.48	0.60
Kipras	0.84	0.80	0.49	0.58	0.52	0.50	0.73	0.80	0.66	0.08	0.63	0.24	0.27	0.40	0.39	0.62	0.13	0.33	0.23	0.61	0.01	0.37	0.12	0.14	0.54	0.92	0.81	0.75	0.55	0.65	0.57
Latvija	0.59	0.51	0.45	0.28	0.38	0.24	0.04	0.30	0.20	0.61	0.04	0.01	0.21	0.06	0.57	0.42	0.14	0.34	0.24	0.47	0.06	0.30	0.10	0.48	0.37	0.68	0.59	0.67	0.85	0.77	0.57
Lietuva	0.70	0.65	0.52	0.55	0.46	0.53	0.37	0.45	0.51	0.52	0.07	0.28	0.29	0.42	0.42	0.33	0.05	0.30	0.34	0.48	0.06	0.31	0.08	0.66	0.12	0.85	0.63	0.77	0.74	0.76	0.41
Liuksemburgas	0.86	0.77	0.42	0.27	0.36	0.76	0.76	0.97	0.82	0.29	0.85	0.93	0.65	0.84	0.88	0.85	0.64	0.60	0.62	0.52	0.35	0.45	0.52	0.51	0.93	0.50	0.73	0.67	0.61	0.67	0.61
Malta	0.60	0.85	0.38	0.50	0.43	0.55	0.73	0.86	0.70	0.16	0.88	0.15	0.37	0.49	0.68	0.54	0.15	0.60	0.37	0.11	0.04	0.08	0.04	0.51	0.53	0.50	0.51	0.59	0.71	0.65	0.52
Nyderlandai	0.75	0.76	0.65	0.41	0.56	0.71	0.78	0.85	0.77	0.34	0.92	0.59	0.60	0.72	0.62	0.50	0.70	0.67	0.69	0.61	0.38	0.54	0.18	0.47	0.19	0.88	0.87	0.72	0.60	0.59	0.65
Portugalija	0.71	0.72	0.50	0.40	0.46	0.59	0.31	0.75	0.56	0.53	0.71	0.23	0.15	0.41	0.59	0.32	0.12	0.67	0.39	0.11	0.31	0.19	0.18	0.47	0.19	0.88	0.87	0.72	0.60	0.59	0.65
Prancūzija	0.82	0.65	0.81	0.37	0.64	0.81	0.69	0.77	0.76	0.47	0.83	0.50	0.40	0.62	0.73	0.70	0.33	0.47	0.50	0.51	0.49	0.50	0.28	0.29	0.62	0.90	0.81	0.73	0.60	0.52	0.64
Rumunija	0.45	0.68	0.48	0.54	0.50	0.09	0.11	0.07	0.09	0.48	0.37	0.00	0.08	0.16	0.53	0.41	0.18	0.16	0.17	0.25	0.05	0.17	0.03	0.21	0.16	0.56	0.44	0.72	0.67	0.70	0.37
Slovakija	0.83	0.71	0.51	0.42	0.47	0.51	0.91	0.35	0.68	0.50	0.57	0.09	0.17	0.30	0.47	0.73	0.24	0.28	0.26	0.34	0.02	0.21	0.16	0.58	0.13	0.86	0.62	0.74	0.64	0.67	0.56
Slovėnija	0.84	0.81	0.53	0.51	0.52	0.57	0.91	0.59	0.88	0.49	0.67	0.24	0.15	0.40	0.14	0.48	0.23	0.57	0.40	0.56	0.35	0.48	0.28	0.63	0.13	0.86	0.64	0.71	0.67	0.67	0.56
Suomija	0.71	0.82	0.70	0.31	0.54	0.72	0.89	0.83	0.78	0.57	0.72	0.46	0.81	0.63	0.74	0.65	0.25	0.69	0.47	0.74	0.92	0.84	0.52	0.60	0.90	0.99	0.87	0.89	0.62	0.76	0.69
Švedija	0.83	0.72	0.69	0.36	0.56	0.73	0.89	0.80	0.80	0.64	0.91	0.56	0.67	0.72	0.45	0.51	0.43	0.73	0.58	0.74	0.99	0.84	0.51	0.60	0.90	0.99	0.87	0.89	0.62	0.76	0.69
Vengrija	0.73	0.80	0.44	0.34	0.40	0.87	0.82	0.29	0.82	0.87	0.57	0.15	0.27	0.68	0.47	0.48	0.29	0.36	0.32	0.35	0.17	0.28	0.44	0.30	0.12	0.82	0.61	0.71	0.33	0.52	0.41
Vokietija	0.80	0.72	0.36	0.42	0.39	0.67	0.60	0.80	0.69	0.38	0.90	0.49	0.62	0.68	0.46	0.69	0.33	0.57	0.45	0.48	0.48	0.64	0.41	0.52	0.44	0.94	0.79	0.80	0.51	0.66	0.60

57 priedas

Integruotas gyvenimo kokybės indeksas 2008 m., remiantis statistiniais duomenimis, pagal visuomenės prioritetus

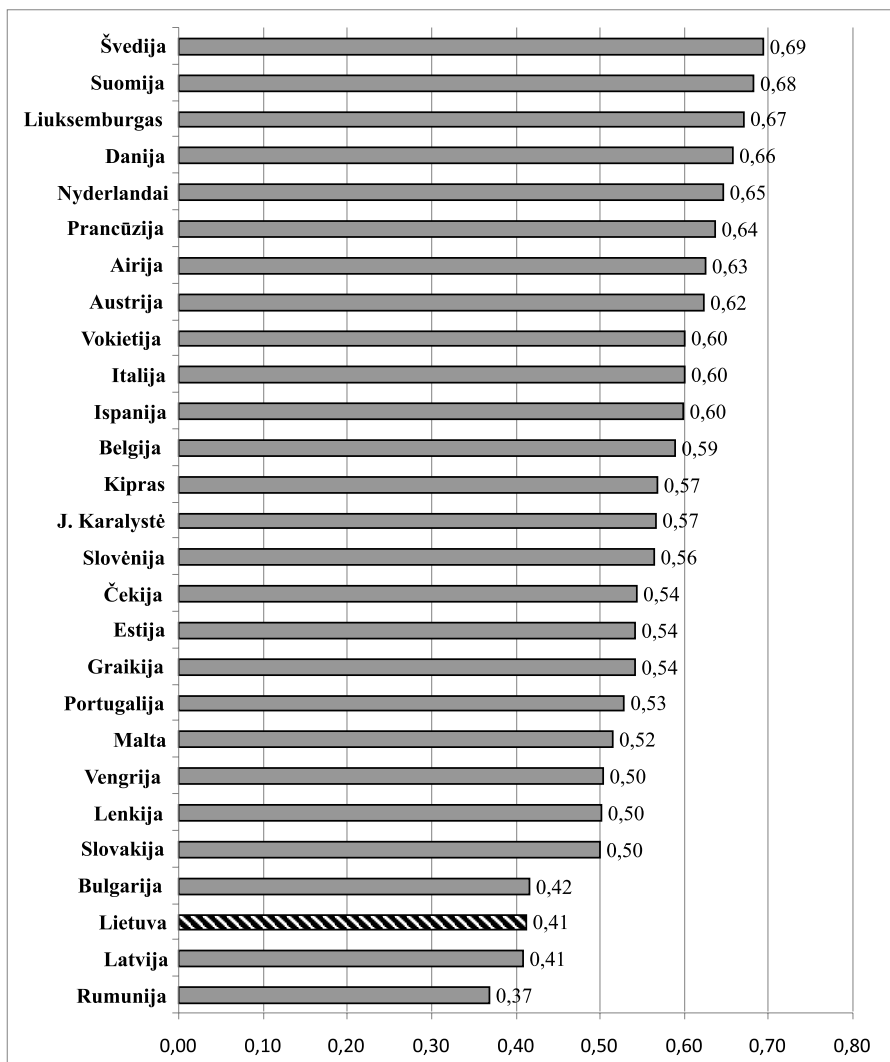

**Integruotas gyvenimo kokybės indeksas 2011 m., remiantis statistiniais duomenimis,
pagal visuomenės prioritetus**

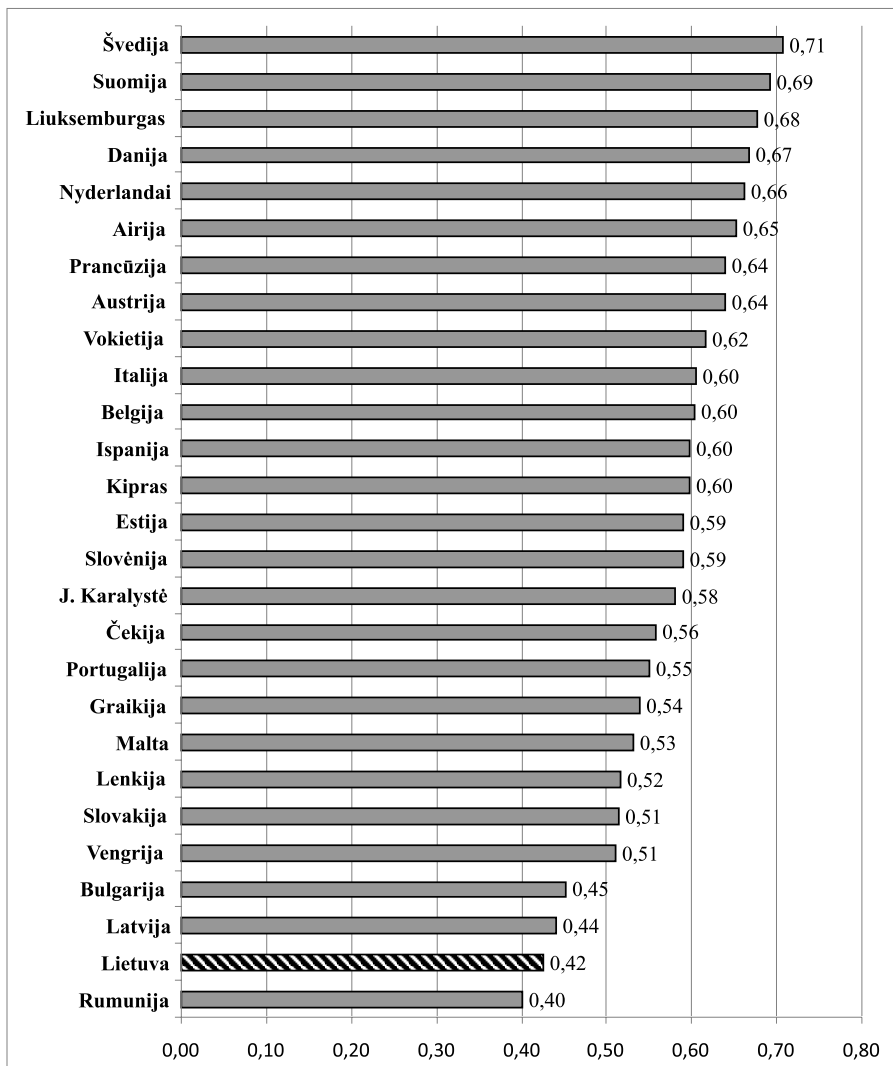

58 priedas

**Integruotas gyvenimo kokybės indeksas 2008 m., remiantis statistiniais duomenimis,
pagal ekspertiniu būdu nustatytus prioritetus**

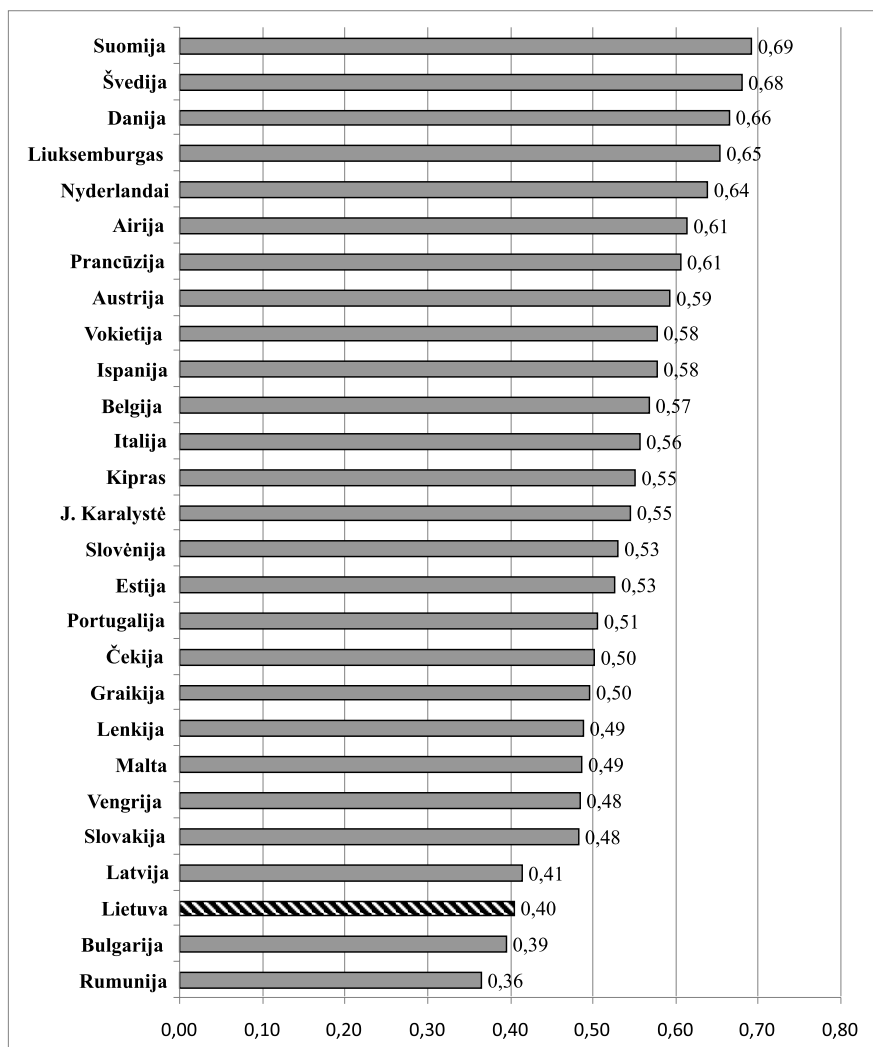

**Integruotas gyvenimo kokybės indeksas 2011 m., remiantis statistiniais duomenimis,
pagal ekspertiniu būdu nustatytus prioritetus**

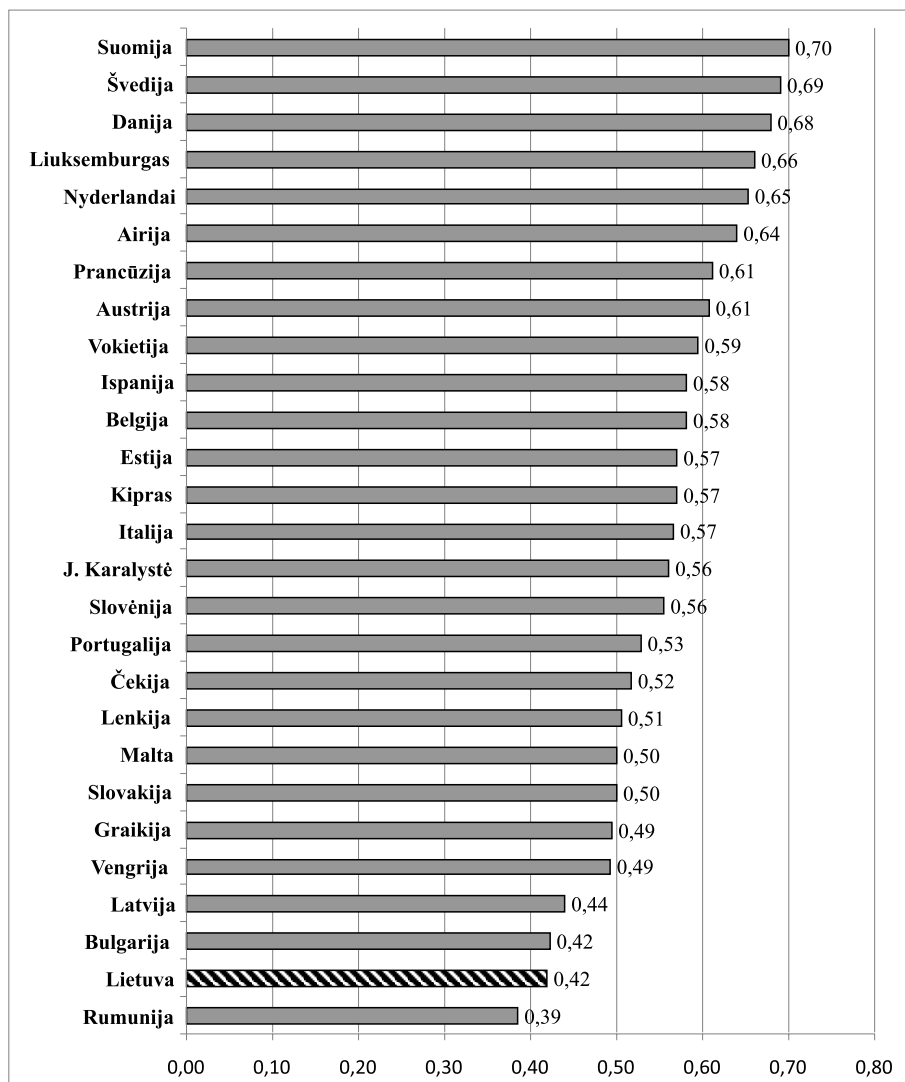

MYKOLO ROMERIO UNIVERSITETAS

Vaida Servetkienė

**GYVENIMO KOKYBĖS
DAUGIADIMENSIS VERTINIMAS,
IDENTIFIKUOJANT KRITINES SRITIS**

Daktaro disertacijos santrauka
Socialiniai mokslai, Ekonomika (04 S)

Vilnius, 2013

Daktaro disertacija rengta 2008–2013 metais Mykolo Romerio universitete. Disertacija ginama pagal Vytauto Didžiojo universitetui su ISM Vadybos ir Ekonomikos universitetu, Lietuvos žemės ūkio universitetu (dabar Aleksandro Stulginskio universitetu), Mykolo Romerio universitetu ir Šiaulių universitetu 2011 m. birželio 8 d. Lietuvos Respublikos švietimo ir mokslo ministro įsakymu Nr. V-1019 suteiktą doktorantūros teisę.

Disertacija ginama eksternu.

Mokslinė konsultantė:

prof. habil. dr. Ona Gražina Rakauskienė (Mykolo Romerio universitetas, socialinių mokslai, ekonomika – 04 S).

Moksloto daktaro disertacija ginama Vytauto Didžiojo universiteto su ISM Vadybos ir Ekonomikos universiteto, Lietuvos žemės ūkio universiteto (dabar Aleksandro Stulginskio universiteto), Mykolo Romerio universiteto ir Šiaulių universiteto ekonomikos mokslo krypties taryboje:

Pirmininkas:

prof. habil. dr. Zigmantas Lydeka (Vytauto Didžiojo universitetas, socialiniai mokslai, ekonomika – 04 S).

Nariai:

prof. dr. Natalija Lāce (Rygos technikos universitetas, socialiniai mokslai, ekonomika – 04 S);
prof. dr. Romas Lazutka (Vilniaus universitetas, socialiniai mokslai, sociologija – 05 S);
prof. dr. Irena Mačerinskienė (Mykolo Romerio universitetas, socialiniai mokslai, ekonomika – 04 S);
prof. dr. Violeta Pukelienė (Vytauto Didžiojo universitetas, socialiniai mokslai, ekonomika – 04 S).

Daktaro disertacija bus ginama viešame Ekonomikos mokslo krypties tarybos posėdyje 2013 m. lapkričio 28 d. 11 val. Mykolo Romerio universiteto II-153 auditorijoje.

Adresas: Ateities g. 20, LT-08303 Vilnius, Lietuva

Daktaro disertacijos santrauka išsiųsta 2013 m. spalio 28 d.

Daktaro disertaciją galima peržiūrėti Lietuvos nacionalinėje Martyno Mažvydo bibliotekoje (Gedimino pr. 51, Vilnius) Vytauto Didžiojo universiteto, ISM Vadybos ir Ekonomikos universiteto, Lietuvos žemės ūkio universiteto (dabar Aleksandro Stulginskio universiteto), Mykolo Romerio universiteto (Ateities g. 20, Vilnius) ir Šiaulių universiteto bibliotekose.

GYVENIMO KOKYBĖS DAUGIADIMENSIS VERTINIMAS, IDENTIFIKUOJANT KRITINES SRITIS

ĮVADAS

Temos aktualumas

Vienas iš pagrindinių kiekvienos valstybės ekonominės politikos tikslų – visuomenės gerovės užtikrinimas – nekelia prieštaravimų, tačiau pastaruoju metu intensyvėjančios diskusijos apie aukštesnę gyventojų gyvenimo kokybę skatina vis kritiškiau žvelgti į valdžios institucijų veiksmus, siekiant įvertinti, ar konkrečios valstybės vykdomos ekonominės politikos priemonės prisideda prie gyventojų gerovės, ar ją mažina. Todėl vis didesnio dėmesio sulaukia neortodoksinės ekonomikos plėtros koncepcijos, žvelgiančios į ekonomiką plačiau. Skirtingai nuo neoliberaliojo požiūrio, daugelyje Europos Sąjungos valstybių lyderių ekonomikos vystymasis orientuotas į visos visuomenės ar daugumos socialinių sluoksnių interesus. Būtent socialinius tikslus, visuomenės gerovę ir gyvenimo kokybę laikant prioritetais ir pagrindiniais vertinimo kriterijais, tikimasi didinti šalies konkurencingumą, skatinti ekonomikos augimą, kartu užtikrinant nuolatinį valstybės biudžeto pajamų šaltinį ir įveikiant tokias pastaruoju metu aktualias problemas, kaip nedarbas, emigracija, socialinė-ekonominė nelygybė, regioniniai skirtumai.

Europoje valstybės vadovų lygmeniu nuspręsta keisti nusistovėjusią praktiką vertinant šalių ekonominę plėtrą tik pagal makroekonominius rodiklius. Kaip teigiama žymių mokslininkų ekonomistų J. Stiglitzo, A. Seno, J. P. Fitoussi išvadose, **bendrieji ekonomikos rodikliai (BVP, infliacija, biudžeto deficitas ir kt.) neatspindi tikrosios šalies ekonomikos padėties; realių ekonomikos būklę ir ekonominės politikos efektyvumą atspindi žmonių gyvenimo gerovės, gyvenimo kokybės rodikliai** (Stiglitz J. E., Sen A., Fitoussi J.-P. *Report by the Commission on the Measurement of Economic Performance and Social Progress. Paris: Commission on the Measurement of Economic Performance and Social Progress, 2010*).

Atsižvelgiant į mokslininkų išvadą ir rekomendacijas, vertinant šalies ekonominę būklę, taikyti gyventojų gyvenimo kokybę atspindinčius rodiklius, tikslinga apimti šias sritis: materialinę gerovę, sveikatą, išsilavinimą, darbo ir laisvalaikio santykį, laiką, skiriamą asmenybei tobulėti, savišvietai, fizinį, ekonominį, socialinį, teisinį saugumą, galimybę daryti įtaką valdžios sprendimams, socialinius ryšius ir dalyvavimą bendruomenėje, gyvenamąją aplinką. Mokslininkų teigimu, itin svarbu tyrinėti pajamų, vartojimo, turto pasiskirstymą tarp turtingiausių ir skurdžiausių visuomenės grupių, nes netolygus, socialinį teisingumą ignoruojantis sukurto produkto paskirstymas neigiamai veikia ekonomikos augimą ir valstybės biudžeto pajamų surinkimą. Netolygus pajamų paskirstymas, didinantis tik turtingųjų pajamas ir skurdinantis didžiąją visuomenės dalį, ekonomiką daro mažiau efektyvią, nes riboja investavimo ir inovacijų skatinimo galimybes. Todėl gyventojų gyvenimo gerovė ir kokybė turi būti matuojama ne tik kiekybiškai, bet ir pagal sukurtų gėrybių paskirstymą tarp socialinių grupių.

Pagrindinis uždavinys šiandieną – subalansuoti ekonomiką taip, kad jos vaisiai būtų priemami viduriniajai klasei. Berklio universiteto ekonomikos profesorius R. B. Reicho teigimu, po Didžiosios depresijos svarbiausia pamoka taip ir liko neišmokta: kai pakrinka tolygus pajamų paskirstymas, ekonomiką reikia atkurti stiprinant viduriniąją klasę, išlaikant pakankamą jos perkamąją galią, kad ji galėtų palaikyti ekonomiką. Kai ekonomikos augimo rezultatais naudosis kiek įmanoma didesnis skaičius žmonių, jų gerovė skatins ir bendrą ekonominę pažangą (Reich, 2010).

Nors gyvenimo kokybės veiksniai Lietuvoje ilgą laiką nebuvo prioritetas tyrimų objektas, tačiau Lietuvos gyventojų socialinė raida visada domino Lietuvos mokslininkus (A. Bitinas, R. Čiegis, L. Dromantienė, P. Gylis, B. Gruževskis, A. Guogis, V. Kanopienė, R. Lazutka, A. Matulionis, V. Pukelienė, O. G. Rakauskienė, A. Šileika, Z. Tamašauskienė). Praėjus dvidešimtmečiui po Lietuvos nepriklausomybės atkūrimo ir Lietuvai tapus Europos Sąjungos, Pasaulio prekybos organizacijos nare, iš esmės keitėsi šalies ekonominės sąlygos ir gyventojų gyvenimo gerovė, todėl atsirado ir tvirtesnis pagrindas analizuoti Lietuvos gyventojų gyvenimo gerovės kitimo tendencijas.

Tačiau šiame kontekste Lietuvoje vis dar pasigendama nuolat vykdomų gyventojų gyvenimo kokybės tyrimų, išsamiai, o ne fragmentiškai atspindinčių gyvenimo kokybės pokyčius ir problemas. Europos statistikos sistemos komitetui reaguojant į mokslininkų J. Stiglitzo, A. Seno, J. P. Fitoussi ir Europos Komisijos iniciatyvas patobulinti visuomenės pažangos matavimus ir parengus specialius rodiklių rinkinius šioms reikšiniams vertinti, 2012 m. balandžio mėn. Lietuvoje buvo žengtas pirmas reikšmingas žingsnis matuojant gyvenimo kokybę – Lietuvos statistikos departamentas, panaudodamas turimą informaciją, pradėjo skelbti kai kurių gyvenimo kokybės rodiklių reikšmes nuo 2005 m. Skelbiami duomenys iškalbingi ir informatyvūs, atsakantys į klausimus, kas daro gyventojus (ne) laimingus, ir visų pirma – kokie yra svarbiausi skirtumai tarp įvairių visuomenės grupių, kai kalbama apie bendrąją gyvenimo gerovę. Tačiau nuspręsta, kad vienas apibendrinantis rodiklis – gyvenimo kokybės ar laimės indeksas – nebus skaičiuojamas.

Gyvenimo kokybės matavimų tikslingumas ir reikalingumas Lietuvoje grindžiamas ir Lietuvos pažangos strategijos „Lietuva 2030“, patvirtintos Lietuvos Respublikos Seimo 2012 m. gegužės 15 d. nutarimu, nuostatomis. Šioje strategijoje kaip **vienas esminių pažangos stebėsenos rodiklių numatytas būtent gyvenimo kokybės indeksas.**

Mokslinė problema ir jos ištyrimo lygis

Tiek užsienio, tiek Lietuvos mokslinėje literatūroje plačiai vartojamos ir įvairiai suvokiamos tos kiosk sąvokos, kaip **gyvenimo lygis, gerovė, gyvenimo kokybė, gyvenimo pilnatvė, pasitenkinimas gyvenimu, laimė.** Visos šios sąvokos atspindi gyvenimo gerovės aspektus, tačiau nėra tapacios.

Gyvenimo kokybės terminas vartojamas apibūdinti daugeliui susijusių, tačiau skirtingų ekonominių, socialinių, politinių reiškinų. Nors pripažįstama gyvenimo kokybės kaip gerovės laipsnio ar kaip esminės gyventojų gyvenimo sąlygas atspindinčio parametro svarba, tačiau mokslinių tyrimų kontekste dar nėra tvirtai nusistovėjusio šios sąvokos apibrėžimo. Todėl priklausomai nuo paradigminio požiūrio ir mokyklos mokslinėje literatūroje išlieka terminologijos problema ir atitinkamai nuo sąvokos apibrėžimo priklausantis ganėtinai subjektyvus gyvenimo kokybės vertinimo metodikos parinkimas.

Visuomenei vystantis gyvenimo prasmės, laimės, gyvenimo kokybės tema visada buvo aktuali rašytojams ir filosofams: apie gyvenimo pilnatvę, žmogaus laimingumą savo veikaluose kalbėjo graikų filosofai Aristotelis, Sokratas. Manoma, kad pirmasis gyvenimo kokybės terminą XX a. pradžioje paminėjo anglų ekonomistas A. C. Pigou knygoje apie ekonomiką ir gerovę, o gyvenimo kokybės sampratą, kuri įsitvirtino šiuolaikinėje kultūroje, savo politinėje kalboje pirmas pateikė L. B. Johnsonas, buvęs JAV prezidentas (1963–1969). Jis pabrėžė, kad reikia matuoti ne kiek prekių gali įsigyti visuomenės nariai, o naudingiau būtų įvertinti, kokią įtaką tai daro jų gyvenimo kokybei.

Mokslinio požiūrio į gyvenimo kokybę raidos pradžia laikomi sociologo E. Allardto moksliniai darbai, kuriuose pirmą kartą užsiminta apie suminę objektyvių ir subjektyvių aplinkybių įtaką žmogaus gyvenimo gerovei (Allardt, 1978) ir gyvenimo kokybė apibūdinama trimis poreikių dimensijomis – turėjimu, mylėjimu ir buvimu (*Having, loving, being*) (Allardt, 1993). Taigi laikoma, kad pati gyvenimo kokybės koncepcija susiformavo XX a. 7-ame dešimtmetyje, bandant nustatyti tradicinių materialinių interesų ir naujai atsiradusių poreikių santykį su ekonomikos galimybėmis.

1993 m. gyvenimo kokybės apibrėžimą pasiūlė Pasaulio sveikatos organizacija, 1997 m. – medicinos mokslų atstovė B. K. Haas. Buvo atkreiptas dėmesys į tai, kad gyvenimo kokybė – tai individualus, su asmeniniais tikslais, standartais ir poreikiais susijęs vertinimas, priklausomas nuo išpažįstamų vertybių ir veikiamas „asmens fizinės sveikatos, psichologinės būklės, nepriklausomumo suvokimo, socialinių ryšių bei aplinkos.“

Nuo 1970 m. mokslinėje literatūroje aprašomi ir pasaulio praktikoje pradėti taikyti įvairūs visuomenės gyvenimo gerovės, laimės, pasitenkinimo gyvenimu ir gyvenimo kokybės vertinimo metodai. Fizinės gyvenimo kokybės indeksą 1970 m. pasiūlė mokslininkas M. D. Morisas. Jis, priešingai iki tol vyravusiai nuostatai visuomenės gerovę matuoti tik ekonomine šalies gerove, į šią sampratą įtraukė sveikatos ir raštingumo rodiklius. Dar daugiau sričių apimančius gyventojų gyvenimo kokybės tyrimus 8-ojo dešimtmečio viduryje atliko Mičigano universiteto sociologai, atkreipę dėmesį į tokius veiksnius kaip asmeninis gyvenimas, darbas, aplinka. Pasitenkinimas gyvenimu ir laimė tapo pagrindiniais žmogaus gyvenimo kokybės vertinimo kriterijais. Atsižvelgdami į individualius prioritetus ir įvertindami įvairių gyvenimo aspektų svarbą žmogui, savo metodiką pasiūlė medicinos mokslo atstovai C. E. Ferransas ir M. Powersas. Nuo 1990 m. pradėtas taikyti Nobelio premijos laureato A. Seno ir M. ul Haqo pasiūlytas Žmogaus socialinės raidos indeksas (angl. *Human Development Index*). Kanadoje iš „žaliosios“ ekonomikos teorijų, kurios rinką traktuoja kaip ekosistemos sudėtinę dalį, 1995 m. išsirutuliojo tikrosios pažangos indikatorius (angl. *Genuine Progress Indicator*). 2000 m. po šešerius metus trukusio bendro mokslininkų, praktikų, valstybinių ir nevyriausybiinių organizacijų atstovų darbo JAV pirmą sykį buvo publikuota Calverto-Hendersono gyvenimo kokybės vertinimo metodika. Kūrėjų grupė matė poreikį sukurti praktiškesnę ir modernesnę visuomenės gyvenimo sąlygų vertinimo matų sistemą. Pasaulyje taip pat gerai žinoma budistinėje Butano Karalystėje matuojama bendroji nacionalinė laimė, Europoje nuo 2003 m. visuomenės apklausų būdu kas ketveri metai atliekami gyvenimo kokybės tyrimai. Įvairius gyvenimo kokybės vertinimus pagal sintetinius indeksus, taikydami tiek subjektyvias, tiek objektyvias vertinimo metodus, sukūrė įvairių mokslo sričių mokslininkai ir tyrėjai: psichologai R. A. Cumminsas, A. G. White'as, sociologas R. Veenhovenas, vadybos ir rinkodaros srities mokslų atstovas M. R. Hagerty ir kt., taip pat tarptautinė konsultacijų bendrovė *Mercer Human Research*, *Legatum* institutas, leidybos grupė *International Living* ir kt.

Tačiau, apibendrinant įvairių mokslininkų ir tyrėjų gyvenimo kokybės sampratą ir jų siūlomus vertinimo metodus, tenka pripažinti, kad čia iškyla **mokslinė problema: kokiais gyvenimo kokybės vertinimo modeliais galima kiekybiškai išreikšti gyventojų gyvenimo kokybę.**

Šią mokslinę problemą apsprendžia trys aplinkybės. *Pirma*, ekonominėje literatūroje vis dar nėra vienodo gyvenimo kokybės suvokimo ir mokslinio apibrėžimo. Gyvenimo kokybę suprantama kaip gerovės laipsnis, jaučiamas tiek individualiai, tiek visos šalies mastu. Kiekvienas asmuo gyvenimo kokybės sąvokai gali suteikti savo prasminį atspalvį, tačiau moksle gyvenimo kokybė turi būti konkrečiais rodikliais išreiškiamas ir matuojamas sąvoka, susijusi su visuomenės gerove konkrečioje šalyje.

Antra, gyvenimo kokybės sąvoka plati ir apima daugelį sričių, ją sunku apibrėžti ne tik kurio nors vienu rodikliu, bet ir rodiklių sistema, – kuo intensyviau vyksta tarptautėjimo (internacionalizacijos) ir globalizacijos procesai, tuo sudėtingesnis darosi jos turinys.

Trečia, kaip teigiama žymių ekonomistų pastaruosiu metu siūlomose koncepcijose, gyvenimo kokybė yra neatsiejama nuo ekonomikos, priklauso nuo valstybės vykdomos ekonominės politikos ir išteklių paskirstymo, ir savo ruožtu pati daro įtaką šalies ekonomikos vystymuisi.

Tyrimo objektas – gyvenimo kokybės vertinimas, identifikuojant kritines jos sritis.

Tyrimo tikslas – išanalizavus mokslinius tarpdisciplininius požiūrius į gyvenimo kokybės vertinimą, parengti daugiadimensį gyventojų gyvenimo kokybės vertinimo modelį ir nustatyti kritines gyvenimo kokybės sritis Lietuvoje.

Tyrimo uždaviniai:

1. Atlikti mokslinėje literatūroje naudojamus gyvenimo kokybės apibrėžties, koncepcijų ir praktikoje taikomų gyvenimo kokybės vertinimo metodų lyginamąją analizę.
2. Konceptualizuoti gyvenimo kokybės sąvoką, ją traktuojant kaip ekonomikos mokslo tyrimo objektą, atspindintį valstybės vykdomos ekonominės politikos efektyvumą.

3. Nustatyti pagrindines gyvenimo kokybės sritis, pateikti gyvenimo kokybės koncepciją ir pasiūlyti gyvenimo kokybės vertinimo metodologinius principus.
4. Remiantis gyvenimo kokybės vertinimo teorinėmis prielaidomis ir nustatytų gyvenimo kokybės sričių sinteze, sudaryti daugiadimensį gyventojų gyvenimo kokybės vertinimo modelį.
5. Taikant pasiūlytą modelį, įvertinti Lietuvos gyventojų gyvenimo kokybę ES šalių kontekste.
6. Remiantis empirinio tyrimo rezultatais, nustatyti kritines gyvenimo kokybės sritis ir identifikuoti neefektyviai veikiančias valstybės ekonominės politikos sritis Lietuvoje.

Ginamieji disertacijos teiginiai:

1. Gyvenimo kokybę priklauso nuo **valstybėje vykdomos ekonominės politikos ir efektyvaus ir teisingo išteklių paskirstymo**: socialinės apsaugos, sveikatos priežiūros, švietimo sistemų funkcionavimo, viešosios tvarkos užtikrinimo, valstybės ir savivaldos institucijų veiklos veiksmingumo, socialinės-ekonominės nelygybės laipsnio, bendro visuomenės išsilavinimo ir kultūros lygio.
2. **Daugiadimensis gyvenimo kokybės vertinimo modelis yra tinkamas visuomenės gyvenimo kokybei įvertinti**: integruotas indeksas koreliuoja su visuomenės pasitenkinimu gyvenimu ir laimingumu ir leidžia nustatyti kritines gyvenimo kokybės sritis šalyje.
3. Lietuvos visuomenei reikšmingiausios gyvenimo kokybės sritys – **dvasinė savijauta, materialinė gerovė, gyventojų raida, socialinis saugumas, kultūra – Lietuvoje yra kritinės**. Šių sričių rodikliai yra vieni žemiausių tarp ES šalių.

Mokslinio tyrimo metodai

1. Analizuojant gyvenimo kokybės vertinimo teorinius aspektus, formuojant gyvenimo kokybės koncepciją ir gyvenimo kokybės vertinimo metodologinius principus, buvo taikomi bendrieji mokslinio tyrimo metodai:
 - mokslinės literatūros lyginamoji analizė;
 - indukcinis metodas;
 - grafinio modeliavimo ir apibendrinimo metodai.
2. Sudarant gyvenimo kokybės vertinimo modelį (subjektyvaus ir objektyvaus gyvenimo kokybės vertinimo metodikas ir tikrinant jų tinkamumą), buvo taikomi:
 - indeksų metodas;
 - apklausa (visuomenės nuomonės tyrimas, naudojant skalių metodą);
 - ekspertinio vertinimo metodas;
 - koreliacinė analizė.
3. Tyrimo rezultatams analizuoti taikyti statistiniai metodai:
 - aprašomosios statistikos metodas;
 - indeksų metodas;
 - koreliacinė analizė;
 - dinamikos (laiko) eilučių analizė;
 - induktyvinė ekstrapoliacija.

Subjektyvaus ir objektyvaus vertinimų rezultatams apdoroti, integruotiems indeksams ir subindeksams apskaičiuoti, duomenų patikimumui ir metodikų tinkamumui patikrinti buvo naudojamas statistinės duomenų analizės paketas *SPSS 21* ir programinis paketas *Microsoft Excel*.

Informacijos šaltiniai

Teoriniams gyvenimo kokybės aspektams ir praktikoje taikomiems gyvenimo kokybės vertinimo metodams analizuoti naudoti:

- Lietuvos ir užsienio mokslininkų tiriamieji darbai;
- moksliniai darbai, prie kurių prieiga suteikiama Tarptautinės gyvenimo kokybės studijų organizacijos (angl. ISQOLS – *International Society for Quality-of-Life Studies*) ir Tarptautinės

gyvenimo kokybės tyrimų organizacijos (angl. ISOQOL – *International Society for Quality of Life Research*) tinklalapiuose registruotiems nariams – gyvenimo kokybės srityje dirbantiems tyrėjams.

Empiriniam tyrimui naudoti duomenys surinkti iš šių duomenų bazių:

- Europos Sąjungos statistikos tarnybos *Eurostat*;
- Europos gyvenimo ir darbo sąlygų gerinimo fondo (angl. *Eurofound*);
- kasmetinių žmogaus socialinės raidos (angl. *Human Development Report*) pranešimų,
- Lietuvos statistikos departamento;
- Lyčių lygybės indekso (angl. *Gender Equity Index*), globalaus lyčių atotrūkio (angl. *Global Gender Gap*) ataskaitų;
- Pasaulio banko;
- Pasaulio išteklių instituto (angl. *World Resources Institute*);
- Pasaulio ekonomikos forumo;
- *Transparency International* ataskaitų;
- visuomenės nuomonės ir rinkos tyrimų agentūrų skelbiamų ataskaitų ar pranešimų.

Tyrimo apribojimai

Viena pagrindinių gyvenimo kokybės vertinimo problemų – parinkti tinkamus parametrus gyvenimo kokybei matuoti ir vertinti, t. y. sukurti tokį bendrą etaloninį gyvenimo kokybės indeksą, pagal kurį tam tikru periodiškumu būtų galima matuoti faktinį gyvenimo kokybės lygį bet kurioje šalyje.

Objektyvaus gyvenimo kokybės vertinimo apribojimai:

1. dėl kai kurių statistinių duomenų trūkumo ar neišsamumo, nevienodo jų skaičiavimo periodiškumo (duomenys renkami nereguliariai, apytiksliai kas penkerius ar daugiau metų), dėl kai kurių statistinių duomenų laiko eilučių trumpumo (rodiklių naujumo) neužtikrintas nuoseklus ilgesnio laikotarpio gyvenimo kokybės indekso skaičiavimas – empiriniam tyrimui atlikti pasirinkti 2008–2011 m., disponuojantys išsamiausiai ES šalių statistiniais duomenimis ir leidžiantys įvertinti ir palyginti situaciją prieš ekonominę krizę (2008 m.) ir jos pasekmes po kelerių metų (2011 m.);
2. dėl skirtingų skaičiavimo metodikų taikymo ar apskaitos nevedimo (pvz. greitosios medicinos pagalbos operatyvumas skaičiuojamas tik kai kuriose šalyse), skaičiuojant bendrą gyvenimo kokybės indeksą nebuvo galimybės įtraukti kai kurių rodiklių, kurie siūlomi pagal objektyvaus gyvenimo kokybės vertinimo metodiką.

Subjektyvaus gyvenimo kokybės vertinimo apribojimai:

1. kadangi rengiant disertaciją subjektyvus gyvenimo kokybės tyrimas Lietuvoje atliktas du kartus (2011 ir 2013 m.), o anksčiau nebuvo atlikta analogiškų visuomenės nuomonės tyrimų, per trumpas laikotarpis Lietuvos gyventojų gyvenimo kokybės pokyčių tendencijoms ir visuomenės prioritetų kaitai įvertinti mažina išvadų pagrįstumą;
2. dėl didelės tyrimo imties neatliktas analogiškas subjektyvus gyvenimo kokybės tyrimas (gyventojų apklausa) kitose ES šalyse, todėl neatlikta Lietuvos ir kitų ES šalių subjektyvaus gyvenimo kokybės vertinimo lyginamoji analizė. Tačiau, kad būtų palygintas subjektyvus vertinimas Lietuvoje ir Europoje ir būtų nustatytas objektyvių ir subjektyvių gyvenimo kokybės vertinimų koreliacinio ryšio stiprumas, buvo panaudoti longitudinalinių, kas ketveri metai atliekamų Europos gyvenimo kokybės tyrimų (EQLS) rezultatai (subjektyvus atskirų Europos šalių gyventojų laimės ir pasitenkinimo gyvenimu įvertinimas).

Disertacijos loginė struktūra

Disertacijos loginė struktūra grindžiama tyrimo tikslu ir uždaviniais. Darbą sudaro 3 dalys: gyvenimo kokybės konceptualizacija ir vertinimo metodų apžvalga, siūlomas gyvenimo kokybės vertinimo modelis, objektyvus ir subjektyvus gyvenimo kokybės vertinimas Lietuvoje (empirinis tyrimas) ir gautų rezultatų palyginimas ES šalių kontekste bei kritinių gyvenimo kokybės sričių identifikavimas Lietuvoje.

Pirmojoje disertacijos dalyje, atsižvelgiant į sąvokos tarpdiscipliniškumą, aptariama gyvenimo kokybės koncepcijų raida, pateikiami teoriniai gyvenimo kokybės vertinimo aspektai, praktikoje taikomi jos vertinimo metodai ir indeksų įvairovė, atskleidžiamas tiriamo objekto daugiadimensiškumas, įvardijami galimi vertinimo lygiai (makro-, mezo- ir mikrolygiai) ir būdai (objektyvus ir subjektyvus). Paskutiniame šios dalies skyrelyje gyvenimo kokybės sąvoka apibrėžiama paradigminiu požiūriu – remiantis žymių mokslininkų ekonomistų J. D. Sachso, J. Stiglitzo, A. Seno, P. Krugmano ir kt. teigimu, būtent gyvenimo kokybės rodikliai parodo tikrąją šalies ekonomikos būklę ir atspindi valstybės ekonominę politikos efektyvumą, todėl gyvenimo kokybė turi būti analizuojama kaip ekonomikos mokslo tyrimo objektas.

Antroje disertacijos dalyje apžvelgiamos koncepcinės gyvenimo kokybės vertinimo problemos, visų pirma kylančios dėl subjektyviai suvokiamos ir dėl to skirtingai apibrėžiamos gyvenimo kokybės sampratos, ir antra, – dėl tiriamo objekto daugiadimensiškumo ir kompleksiško. Toliau pristatomas autorės siūlomas gyvenimo kokybės vertinimo modelis, kuris remiasi tiek objektyviu, tiek subjektyviu vertinimu: išskiriamos pagrindinės gyvenimo kokybės sritys, pagal kurias suformuojamos rodiklių grupės objektyvaus statistinių duomenų vertinimui ir suformuluojami klausimai subjektyviai visuomenės nuomonei nustatyti. Išdėstomi objektyvaus gyvenimo kokybės vertinimo etapai ir skaičiavimo metodika, pagrindžiamas atskirų gyvenimo kokybės sričių rodiklių parinkimas ir pateikiama kiekvienos gyvenimo kokybės sritys (iš viso 14 sričių) indeksų ir subindeksų (integruoto indekso sudėtinių dalių) skaičiavimo metodika; naudojantis pastarųjų metų ES šalių statistiniais duomenimis, patikrinamas rodiklių parinkimo tinkamumas ir nepriklausomumas. Paskutiniuose šios dalies skyriuose pristatoma subjektyvaus gyvenimo kokybės vertinimo metodika, paremta individualiu gyvenimo kokybės suvokimu, ir, naudojant Kronbacho alfa koeficientą, įvertinamas klausimyno tinkamumas ir patikimumas, bei pateikiamas autorės siūlomas kritinių gyvenimo kokybės sričių nustatymo metodas.

Trečiojoje dalyje gyvenimo kokybė analizuojama Lietuvos pavyzdžiu, taikant antroje dalyje pasiūlytą gyvenimo kokybės vertinimo modelį:

- 1) makrolygiu pagal tam tikras gyvenimo kokybės sritis (sveikatos, materialinės gerovės, emocinės būklės, gyventojų raidos (demografinės būklės), švietimo ir mokslo, kultūros, politinės aplinkos ir kt.) analizuojamos pastarųjų 10–12 metų Lietuvos statistinių rodiklių kaitos tendencijos, naudojantis indeksais ir subindeksais pastarųjų metų Lietuvos situacija tose gyvenimo kokybės srityse lyginama su padėtimi kitose ES šalyse; aptariamoms gyvenimo kokybės sritims pritaikius lyginamuosius svorius, nustatytus pagal ekspertų nuomonę ir Lietuvos visuomenės teikiamus prioritetus, apskaičiuojami 2008 ir 2011 m. integruoti gyvenimo kokybės indeksai;
- 2) mikrolygiu pagal subjektyvią Lietuvos gyventojų nuomonę nustatomi gyventojų teikiami prioritetai, pasitenkinimas kiekviena gyvenimo kokybės sritimi, ir, pagal prioritetus surikiavus gyvenimo kokybės sritis ir pritaikius lyginamuosius svorius, apskaičiuojamas bendras subjektyvus Lietuvos gyventojų gyvenimo kokybės indeksas 2011 m. ir 2013 m. bei juo nuokrypis nuo idealios būklės (galimo maksimalaus įvertinimo).

Remiantis empirinio tyrimo rezultatais, identifikuojamos kritinės gyvenimo kokybės sritys ir tokią padėtį lemiantys rodikliai: didėjanti gyventojų pajamų ir vartojimo diferenciacija, augantys emigracijos mastai, prastėjanti gyventojų dvasinė ir fizinė sveikata, kultūros lygio nuosmukis, nepasitikėjimas valdžios institucijomis ir kt. Atsižvelgiant į išryškėjusias problemas gyvenimo kokybės sritys, akcentuojami esminiai vertybiniai parametrai, kuriais visų pirma turi būti remiamasi Lietuvoje, skatinant ekonominį vystymąsi, socialinę raidą ir kuriant gyventojų gerovę.

Mokslinį darbą sudaro įvadas, 3 dalys, išvados, literatūros sąrašas, doktorantės publikacijų disertacijos tema sąrašas ir priedai. Disertacijos apimtis – 198 puslapiai, 42 paveikslai, 71 lentelė, 58 priedai, tekste panaudotos 34 sunumeruotos formulės. Rašant disertaciją buvo naudotasi 305 literatūros šaltiniais.

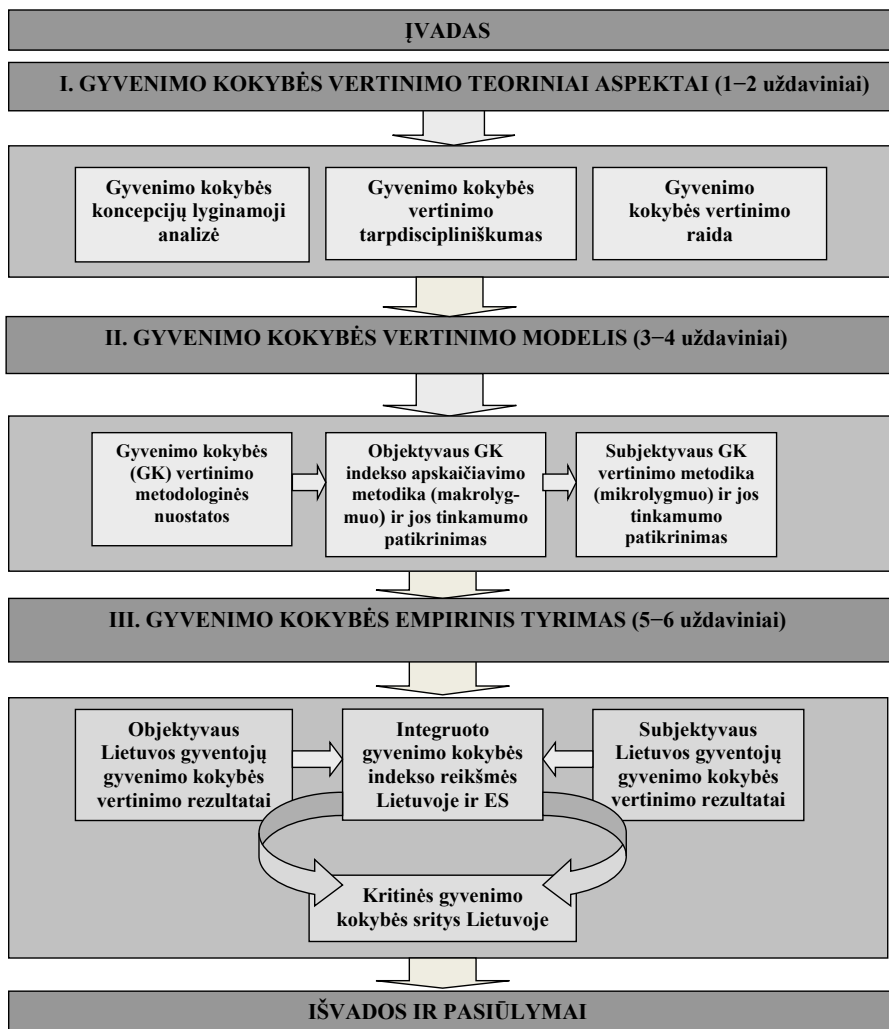

1 pav. Disertacijos loginė struktūra

Disertacijos mokslinė vertė ir mokslinis darbo naujumas

1. Apibendrinus ir įvertinus mokslinėje literatūroje ir praktikoje taikomus gyvenimo kokybės vertinimo metodus, pateikta **gyvenimo kokybės koncepcija**, pagrindžianti jos tarpdiscipliniškumą ir vertinimo daugiadimensiškumą, ir pagal ją pasiūlytas **gyvenimo kokybės vertinimo modelis**. Atsižvelgiant į šalių specifiką pagal civilizacijos, visuomenės mentaliteto, kultūros, religinių įsitikinimų, klimato ir kitus veiksnius, tam tikrų gyvenimo kokybės sričių (sveikatos, materialinės gerovės, gyventojų raidos ir kt.) vertinimo metodai arba visas vertinimo modelis gali būti priimtinas ir taikomas tiek Lietuvoje, tiek kitose Europos šalyse.

2. Sudaryti atskirų **gyvenimo kokybės sričių** (sveikatos, materialinės gerovės, švietimo ir kt.) **indeksai**, leidžiantys palyginti vienos ar kitos gyvenimo kokybės srities būklę ir kaitos tendencijas laiko ir kitų šalių atžvilgiu. Daugeliu atvejų šie indeksai leidžia detaliau įvertinti gyvenimo kokybės būklę pagal jos sudėtines dalis ir įžvelgti pažangias ir kritines (problemines) gyvenimo kokybės sritis.
3. Atliktas **daugiadimensis gyvenimo kokybės vertinimas makro- ir mikrolygiu** ir nustatytos **kritinės gyvenimo kokybės sritys Lietuvoje**, kurios kelia grėsmę šalies ekonominiam ir socialiniam saugumui, gyventojų raidai, visuomenės fizinei ir dvasinei sveikatai, stabdo ekonominę vystymąsi ir socialinę pažangą.

Taikomoji (praktinė) darbo reikšmė

1. Mokslinio darbo tyrimų rezultatai panaudoti, įgyvendinant M. Romerio universiteto 2011–2013 m. vykdomos IV mokslo programos „Gyvenimo kokybės gerinimas ir užimtumo didinimas“ temų „1. Teoriniai metodologiniai gyvenimo kokybės tyrimai“, „2. Ekonominiai, socialiniai ir politiniai gyvenimo kokybės ir užimtumo didinimo veiksniai“ ir „3. Lietuvos gyventojų gyvenimo kokybės analizė globalizacijos ir ES narystės kontekste“ 1.1., 2.5. ir 3.5. uždavinius.
2. Kartu su kitais universiteto mokslininkais šioje mokslinių tyrimų srityje pagal 2007–2013 m. Žmogiškųjų išteklių plėtros veiksmų programos 3 prioriteto „Tyrėjų gebėjimų stiprinimas“ priemonę Nr. VP1-3.1-ŠMM-07-K „Parama mokslininkų ir kitų tyrėjų mokslinei veiklai (visuotinė dotacija)“ parengtas, Lietuvos mokslo tarybai pateiktas ir nuo 2013 m. gegužės 1 d. pradėtas įgyvendinti projektas „Lietuvos gyventojų gyvenimo kokybės matavimo rodiklių sistemos ir vertinimo modelio sukūrimas“.
3. Mokslinio darbo tyrimų rezultatai buvo pristatomi 2007–2013 m. M. Romerio universitete dėstant socialinių mokslų ekonomikos ir viešojo administravimo krypties magistrantūros studijų programų studentams disciplinas „Valstybės strateginė plėtra“, „Ekonomikos globalizacija ir tarptautinis verslas“, skaitant pranešimus tyrėjams ir kitoms suinteresuotoms grupėms mokslinėse konferencijose, per knygų pristatymus, mokslines diskusijas.
4. Atskiri gyvenimo kokybės vertinimo aspektai 2011–2012 m. praktiškai pritaikyti vertinant darbinio gyvenimo kokybę Lietuvos Respublikos Seimo kanceliarijoje, 2012 m. – M. Romerio universitete kartu su mokslininkų grupe kuriant gyvenimo kokybės universitete koncepciją bei gerovės indeksą ir pagal sukurtą tyrimo metodiką praktiškai vertinant universiteto bendruomenės gerovę.
5. Moksliniame darbe pateiktas gyvenimo kokybės vertinimo modelis praplečia jau sukurtų gyvenimo kokybės, kaip ekonomikos mokslo objekto, tyrimų sritį ir gali būti naudojamas kitų mokslininkų, analitikų, statistikos specialistų, matuojančių ir vertinančių šalies ar regiono gyventojų gyvenimo kokybę, ekonominę, socialinę ar technologinę pažangą.
6. Siūlomas gyvenimo kokybės vertinimo modelis gali būti praktiškai apčiuopiamas, atliekant gyvenimo kokybės kitimo stebėseną (monitoringą) ir vertinant valstybės vykdomos ekonominės politikos efektyvumą Lietuvoje, identifikuojant opiausias šalies ekonomines ar socialines problemas, vertinant priimtų sprendimų veiksmingumą. Tam tikrų gyvenimo kokybės sričių indeksų skaičiavimas valdžios institucijoms leistų kiekybiškai išreikšti Lietuvos gyventojų gyvenimo gerovę, fizinę, materialinę, moralinę visuomenės būklę, kultūros, švietimo, sveikatos apsaugos lygį, viešųjų paslaugų prieinamumą, stebėti bendras gyvenimo kokybės kitimo tendencijas. Nuolatinė statistinių duomenų, indeksų reikšmių kitimo stebėseną ir vertinimą, subjektyvių gyvenimo kokybės tyrimų rezultatai vyriausybei ir viešojo sektoriaus institucijoms padėtų priimti įrodymais pagrįstus sprendimus ir tikslingai formuoti šalies ekonominio vystymosi ir socialinės pažangos strategiją.
7. Kai kurie gyvenimo kokybės sričių indeksai ir (ar) rodikliai gali būti įtraukti į Vyriausybei ir Seimui atskaitingų institucijų strateginių veiklos planų vertinimo kriterijų suvestines kaip jų veiklos rezultatus ir veiklos efektyvumą apibūdinantys rodikliai.

PAGRINDINIAI DISERTACIJOS TEIGINIAI IR IŠVADOS

Autorės atlikta mokslinės literatūros ir gyvenimo kokybės vertinimo metodų lyginamoji analizė atskleidė gyvenimo kokybės vertinimo aktualumą ir problemišumą, kadangi gyvenimo kokybė apima daugelį sričių, ją sunku apibrėžti ne tik kuriuo nors vienu rodikliu, bet ir integruotais indeksais. Atsižvelgiant į gyvenimo kokybės daugiadimensiškumą, autorės atliktas empirinis tyrimas parodė atskirų Lietuvos gyventojų gyvenimo kokybės sričių lygį ES kontekste ir leido identifikuoti kritines jos sritis.

Siekiant disertacijoje iškelto tikslo ir atlikus empirinį tyrimą, mokslinio darbo rezultatai apibendrinami išvadose:

1. Žinomų užsienio (E. Allardto, B. K. Haas, R. A. Cumminso, A. G. White'o, R. Veenhovenio, J. Stiglitzo, A. Seno, J. P. Fitoussi, R. Reich'o, P. Krugmano ir kt.) ir Lietuvos tyrėjų (P. Gyllo, B. Gruževskio, A. Guogio, V. Kanopienės, R. Lazutkos, A. Matulionio, V. Pukelienės, O. G. Rakauskienės, A. Šileikos ir kt.) tyrimai patvirtina, kad **bandrieji ekonomikos rodikliai (BVP, infliacija, biudžeto deficitas) ne visada atspindi šalies ekonomikos padėtį**, todėl jai nustatyti reikalingas daugiadimensis gyvenimo kokybės vertinimas. Ekonomikos augimo, išreikšto BVP, negalima sutapatinti su tolygiu gyvenimo kokybės gerėjimu. Dažnai susidaro paradoksali situacija, kai pagal makroekonominis rodiklius **šalis sparčiai žengia į priekį, o pagal socialinius – atsilieka**. Nors atrodo natūralu, kad augantys BVP rodikliai ir poindustrijo ūkio bruožai turėtų pagerinti gyventojų gyvenimo kokybę, dabartinė ekonominė sistema neatlieka šios funkcijos. Gyvenimo kokybę lemiantys veiksnys yra ne pati BVP apimtis, o sukuriamos BVP vertės perskirstymo proporcijos, efektyvus ir teisingas išteklių paskirstymas.
2. Užsienio autorių mokslinių darbų gyvenimo kokybės srityje analizė parodė, kad **ekonominėje literatūroje iki šiol diskutuojama dėl gyvenimo kokybės sąvokos apibrėžties**, o pagal įvairias vertinimo metodikas atliekami gyvenimo kokybės vertinimai atliekami fragmentiškai, analizuojant tik tam tikrų regionų situaciją, o nuoseklus ir periodiškas gyvenimo kokybės vertinimas nevykdomas. Taip pat tik nedaugelis gyvenimo kokybę vertinančių metodikų atskleidžia jos ryšį su valstybės vykdomos ekonominės politikos efektyvumu ir nenustatomos bei detalios neanalizuojamos kritinės gyvenimo kokybės sritys. Išanalizavusi mokslinėje literatūroje pateikiamas gyvenimo kokybės koncepcijas ir praktikoje taikomus gyvenimo kokybės vertinimo metodus, autorė teigia, kad gyvenimo kokybė yra **tarpdisciplininis tyrimų objektas ir daugiadimensis rodiklis, atspindintis valstybėje vykdomos ekonominės politikos efektyvumą ir visuomenės gerovės lygį; gyvenimo kokybė – tai fizinės ir dvasinės sveikatos būklė, gyventojų raidą ir šeimos gerovę, socialinį ir fizinį saugumą, gyvenamosios aplinkos kokybę, profesinės veiklos ir laisvalaikio santykį, materialinių, kultūros ir dvasinių poreikių patenkinimo laipsnį atspindinti visuma, vertinama makrolygiu (visos šalies mastu) ir mikrolygiu (atskiro žmogaus požiūriu).**
3. Tačiau paradigminiu aspektu gyvenimo kokybė turi būti analizuojama kaip ekonomikos mokslo tyrimo objektas, kadangi ji labai priklauso nuo ekonominių veiksnių: valstybės vykdomos ekonominės politikos (materialinės gerovės šalyje užtikrinimo), efektyvaus ir teisingo išteklių paskirstymo, t. y. kitos gyvenimo kokybės sritys – gyventojų raidos, sveikatos, sveikos aplinkos, kultūros rodikliai, socialinių ir dvasinių poreikių patenkinimo laipsnis, moralinė ir dvasinė visuomenės raida – yra priklausomos nuo ekonominių sąlygų ir gyventojų gyvenimo lygio šalyje.
4. Autorė darbe siūlo **gyvenimo kokybės koncepciją**, kurią sudaro trys gyvenimo kokybės sričių grupės (jos suskirstytos į 14 gyvenimo kokybės sričių):

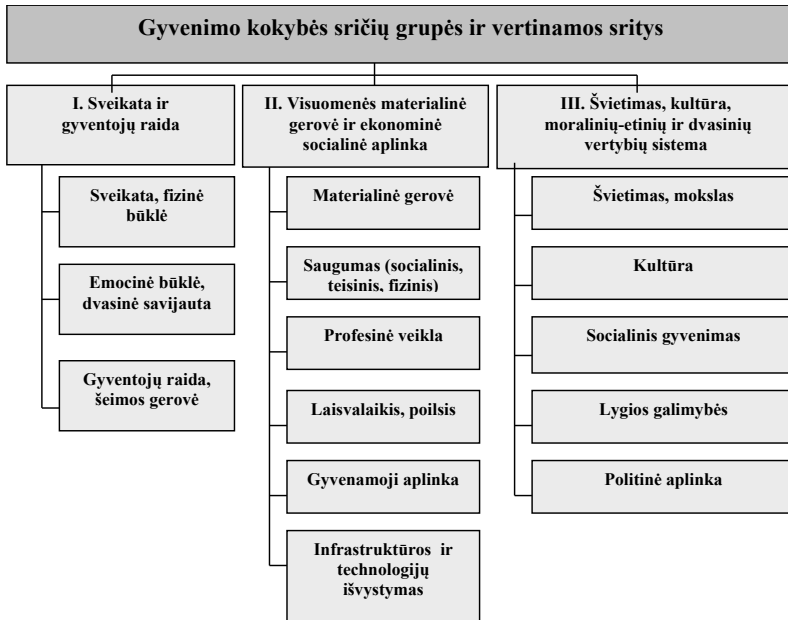

2 pav. Gyvenimo kokybės sričių grupės ir vertinamos sritys

Šaltinis: sudaryta autorės.

Gyvenimo kokybę išskaidžius į ją apibūdinančias sričių grupes, o jas – į sritis ir kiekvienai sričiai parinkus tam tikrus gyvenimo kokybės rodiklius, atsiranda galimybė gyvenimo kokybę išreikšti kiekybiškai.

Pirmoji gyvenimo kokybės sričių grupė apima žmogaus fizinės ir dvasinės sveikatos ir demografinius (gyventojų raidos) rodiklius – tai sergamumas tam tikromis ligomis ir mirtingumas nuo jų, dvasinis-emocinis stabilumas, vidutinė gyvenimo trukmė, gimstamumo ir mirtingumo lygis, gyventojų natūralus prieaugis, šeiminių padėtis, šeimos instituto stabilumas, santuokų / ištuokų skaičius ir kt.

Antroji gyvenimo kokybės sričių grupė apima materialinės gerovės rodiklius: gyventojų pajamų lygį ir pajamų bei vartojimo diferenciaciją, nuo gyvenimo lygio priklausančias gyvenimo sąlygas, gyvenamosios aplinkos kokybę, fizinį, socialinį, teisinį saugumą, profesinį aktyvumą ir laiką, skiriamą poilsiui, infrastruktūrinius technologinius aspektus, jų teikiamas galimybes ir prieinamumą prie šių viešųjų paslaugų.

Trečiasis aspektas, apibūdinantis gyventojų gyvenimo kokybę, – tai išsilavinimas, kultūra ir moralinių-dvasinių vertybių sistema. Šioje sričių grupėje vertinami išsilavinimo lygio, mokslinių pasiekimų rodikliai, kultūros vietų lankymas, gyventojų socialiniai ryšiai, taip pat analizuojamos tokios gyvenimo kokybei reikšmingos sritys kaip politinė aplinka ir lygios galimybės. Nors trečiąjį gyvenimo kokybės aspektą sunku išreikšti kiekybiniais rodikliais, tačiau, taikant jau sukurtus indeksus (pvz., politinėje aplinkoje – politinių teisių laisvės laipsnis, korupcijos suvokimo indeksas), galima susidaryti gana objektyvų vaizdą ir indeksus palyginti kitų šalių kontekste.

- Remdamasi siūloma gyvenimo kokybės koncepcija, autorė pateikia **gyvenimo kokybės vertinimo modelį**, paremtą objektyviu vertinimu makrolygiu (visos šalies mastu) pagal statistinius duomenis ir subjektyviu visuomenės nuomonės tyrimais pagrįstu vertinimu mikrolygiu (atskiro žmogaus požiūriu):

- **makrolygmens** (objektyvaus vertinimo) metodikoje siūlomi 14 gyvenimo kokybės sričių (sveikatos, materialinės gerovės, švietimo ir t. t.) indeksai, sujungiantys atitinkamos srities statistinius rodiklius ir leidžiantys įvertinti bei palyginti tam tikros gyvenimo kokybės srities būklę ir kaitos tendencijas laiko ir kitų šalių atžvilgiu. Šie indeksai leidžia detaliau įvertinti gyvenimo kokybės būklę pagal jos sudėtines dalis ir išvelgti pažangias ir problemines gyvenimo kokybės sritis;

1 lentelė. Gyvenimo kokybės sritys ir jų indeksai

Gyvenimo kokybės sričių grupės	Gyvenimo kokybės sritys	Gyvenimo kokybės sričių indeksai
I. Sveikata ir gyventojų raida	1. Sveikata, fizinė būklė	Visuomenės sveikatos ir fizinės būklės indeksas
	2. Emocinė būklė, dvasinė savijauta	Visuomenės dvasinės (emocinės) būklės indeksas
	3. Šeimos gerovė, gyventojų raida	Gyventojų raidos indeksas
II. Visuomenės materialinė gerovė ir ekonominė socialinė aplinka	4. Materialinė gerovė	Visuomenės materialinės gerovės indeksas
	5. Gyvenamoji aplinka	Aplinkos kokybės indeksas
	6. Saugumas (fizinis, socialinis, teisinis)	Visuomenės saugumo indeksas
	7. Profesinė veikla	Profesinio aktyvumo indeksas
	8. Laisvalaikis, poilsis	Darbo ir poilsio pusiausvyros indeksas
	9. Infrastruktūros išvystymas	Infrastruktūros ir technologijų išvystymo indeksas
III. Švietimas, kultūra, moralinių-etinių ir dvasinių vertybių sistema	10. Švietimas, mokslas	Visuomenės švietimo ir mokslo indeksas
	11. Kultūra	Visuomenės kultūros lygio indeksas
	12. Socialinis gyvenimas	Socialinių ryšių indeksas
	13. Politinė aplinka	Politinio gyvybingumo indeksas
	14. Lygios galimybės	Lygių galimybių indeksas

Šaltinis: sudaryta autorės.

Integruotas gyvenimo kokybės indeksas išreiškiamas formule:

$$Q_{OLO} = \sum_n a_n Q_n,$$

čia: Q_{OLO} – integruotas gyvenimo kokybės indeksas;

Q_n – atskirų gyvenimo kokybės sričių indeksai;

a_n – atskirų gyvenimo kokybės sričių indeksų lyginamieji svoriai (galioja sąlyga: $\sum_n a_n = 1$);
 $n = 14$.

- **mikrolygmens** (subjektyvaus vertinimo, t. y. remiantis gyventojų apklausos duomenimis) metodikoje nustatytas kiekvienos iš 14 gyvenimo kokybės sričių reikšmingumas, reprezentatyviai atspindintis visuomenės teikiamus prioritetus tiriamu metu, įvertinant visuomenės pasiskirstymą pagal amžiaus grupes, išsilavinimą, socialinę padėtį, gyvenamąją vietą. Ši metodika taip pat leidžia išvelgti problemines gyvenimo kokybės sritis, kadangi kiekviena jų įvertinama balais, skaičiuojamas teigiamų ir neigiamų vertinimų balansas, atspindintis bendrą visuomenės nuomonę tam tikroje srityje.

Subjektyviam vertinimui apibendrinti, skaičiuojamas integruotas gyvenimo kokybės indeksas pagal gyventojų nuomonę, t. y. gauti duomenys perskaiciuojami į balus (sumuojami teigiami ir neigiami atsakymai, labiausiai patenkintam priskiriami +2 balai, mažiau patenkintam +1, ne itin patenkintam – 1 ir nepatenkintam – 2) ir gaunamas kiekvienos gyvenimo kokybės srities

vidutinis įvertinimas. Jis dauginamas iš kiekvienai gyvenimo kokybės sričiai pagal gyventojų įvardytus prioritetus priskirto lyginamojo svorio ir susumuojamas bei perskaiciuojamas į procentus arba vieneto dalis:

$$\Sigma (\text{Pasitenkinimas } P \text{ tam tikra sritimi (balais)} \times \text{Lyginamasis svoris } LS) \\ (\text{proc. arba balais}) = \text{Subjektyvus tam tikros srities GKI (proc. arba balais)}$$

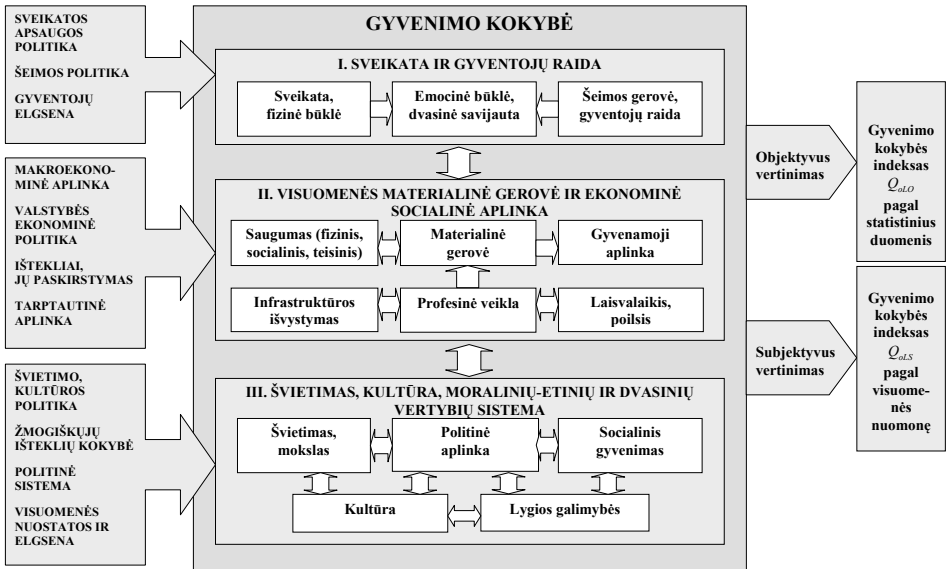

3 pav. Daugiadimensis gyvenimo kokybės vertinimo modelis

Šaltinis: sudaryta autorės.

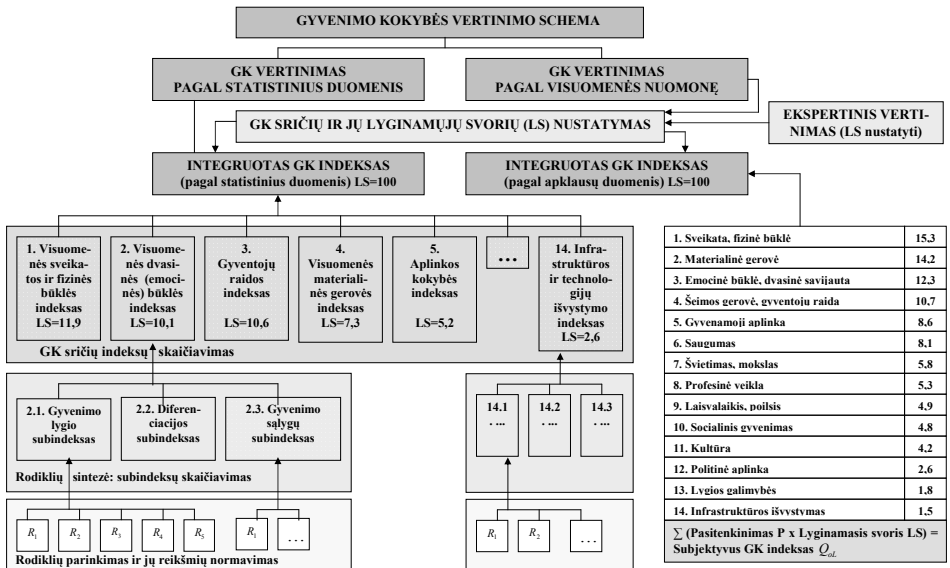

4 pav. Gyvenimo kokybės vertinimo schema

Dar vienas autorės akcentuojamas aspektas, sudarant naują gyvenimo kokybės vertinimo modelį, – *sąlygų tam tikrai gyvenimo kokybei susiformuoti palankumo, arba kitaip – priežastingumo, įvertinimas*. Gyvenimo kokybė labai priklauso nuo valstybės vykdomos ekonominės politikos efektyvumo, viešosios politikos atstovų priimamų sprendimų, šalies turimų išteklių, racionalaus jų panaudojimo ir teisingo paskirstymo, nuo žmogiškųjų išteklių kokybės (išsilavinimo ir kultūros lygio, intelektualio potencialo, iniciatyvumo). Atsižvelgiant į šių sąlygų poveikį, gyvenimo kokybė modelyje traktuojama kaip pasekmė arba šių sąlygų visumos veikiamas rezultatas.

Disertantės siūlomas modelis – tik vienas iš galimų gyvenimo kokybės vertinimo variantų ir jokių būdu neaprepia visų gyvenimo kokybės sričių, taip pat neįvertina visų sąlygų, lemiančių tam tikrą jos lygį ir kiekybiškai išreiškiamą dydį. Tačiau nepaisant to modelis gali būti taikomas šalies socialinei ekonominei būklei ar pažangai pagal gyventojų gyvenimo kokybę įvertinti bei kritiniams rodikliams ir ypač ryškioms disproporcijoms tarp tam tikrų jos sričių identifikuoti.

Norint nustatyti norimo (tiriamu atveju – Lietuvos) rodiklio, subindekso ar indekso padėtį kitų ES šalių atžvilgiu ir tokiu būdu įvertinti situacijos šalyje problemišumą, darbe naudojamas atstumo nuo minimalios ir maksimalios reikšmės normavimo metodas.

2 lentelė. Gyvenimo kokybės sričių indeksų ir subindeksų kritiškumo vertinimo skalė

	Indeksų ir subindeksų reikšmių intervalai			
Pagal objektyvaus vertinimo metodiką (min 0, max +1)	0–0,4	0,41–0,7	0,71–0,95	0,96–1
Pagal subjektyvaus vertinimo metodiką (min –1, max +1)	–1–0,25	0,26–0,5	0,51–0,75	0,76–1
	Kritinė reikšmė	Vidutinė reikšmė	Aukšta reikšmė	Ideali būklė

- Empirinio tyrimo metu nustatyta gyvenimo kokybės rodiklių dinamika leido pamatyti, kaip pasikeitė Lietuvos gyventojų gyvenimo kokybė rinkos gyvavimo laikotarpiu ir identifikuoti pagrindinius teigiamus ir neigiamus veiksnius, kurie darė įtaką gyventojų gyvenimo kokybei per pastaruosius 10–20 metų. Pozityvūs veiksniai, kurie ypač skatino Lietuvos gyventojų gyvenimo kokybės kilimą, buvo spartus ekonomikos augimas, didėjantis užimtumas ir mažėjantis nedarbas, spartūs darbo užmokesčio ir gyventojų pajamų augimo tempai, vartojimo didėjimas, gyventojų santaupų ir paskolų spartus augimas, nekiliojamojo turto rinkos plėtra. Neigiamą įtaką gyventojų gyvenimo kokybei Lietuvoje turėjo blogėjantys demografiniai rodikliai ir didėjantys emigracijos mastai, prastėjantys gyventojų sveikatos rodikliai, emocinė būklė (dvasinė savijauta), nepasitikėjimas valdžios institucijomis, hipertrofuoto vartotojiško elgesio modelių paskatintas kultūros, moralinių-etinių ir dvasinių vertybių nuosmukis.
- Gyventojų materialinės būklės kaitos tendencijos Lietuvoje per pastaruosius 20 metų rodo pastebimą gyvenimo lygio augimą. Tačiau gyventojų turtėjimas (augantis darbo užmokestis, santaupos ir vartojimas) dar nereiškia gyvenimo kokybės kilimo. Galima sakyti, kad vyko netgi priešingi procesai: **materialinė gerovė augo kaip tik kitų gyvenimo kokybės sričių sąskaita**. Gyventojų gerovės matavimai vartotojiškoje visuomenėje atskleidžia tam tikrus paradoksus – pasitenkinimas gyvenimu nedidėja tiesiog proporcingai augančioms pajamoms, t. y. materialinė gerovė dar nedaro žmogaus laimingo, o pajamų reikšmė individualiai gerovei skiriasi ir priklauso nuo asmens šeiminės padėties ar sveikatos būklės – tos pačios pajamos įvairiems asmenims gali reikšti visiškai skirtingą gerovės lygį.
- Empirinio tyrimo rezultatai, taikant objektyvaus vertinimo metodiką, leidžia įvertinti Lietuvos gyventojų gyvenimo kokybės padėtį ES šalių kontekste. Pagal apskaičiuotus atskirų gy-

venimo kokybės sričių indeksus surangavus ES šalis, matome, kad Lietuva daugeliu atvejų užima žemiausias pozicijas. Esminės, gyventojams reikšmingiausios gyvenimo kokybės sritys – sveikata ir fizinė būklė, materialinė gerovė, dvasinė savijauta, gyventojų raida, saugumas (fizinis, socialinis, teisinis) – Lietuvoje pasižymi ypatingu atsilikimu ir daugelis šių sričių rodiklių yra vieni žemiausių tarp ES šalių. Kaip pozityviausios sritys pažymėtinas: aplinkos kokybė, visuomenės švietimas ir mokslas, lygių galimybių užtikrinimas.

9. Pagal bendrą gyvenimo kokybės indeksą, apskaičiuotą pagal statistinius duomenis ir įvertinus kiekvienos srities reikšmingumą, **Lietuva pastaruoju metu (2008–2011 m.) užima vieną žemiausių pozicijų tarp ES šalių.**

Lyginant Lietuvą su Švedija, kaip pažangiausia 2011 m. ES šalimi pagal siūlomą vertinimo modelį apskaičiuotą gyvenimo kokybės indeksą, fiksuojamos didžiausios šių gyvenimo kokybės sričių indeksų disproporcijos: materialinės gerovės, dvasinės (emocinės) būklės, gyventojų raidos, saugumo, švietimo ir mokslo, socialinio gyvenimo, politinės aplinkos, infrastruktūros ir technologijų išvystymo. Tik pagal aplinkos kokybės ir lygių galimybių indeksus Lietuva pastaruoju metu lenkė ne vieną ES šalį.

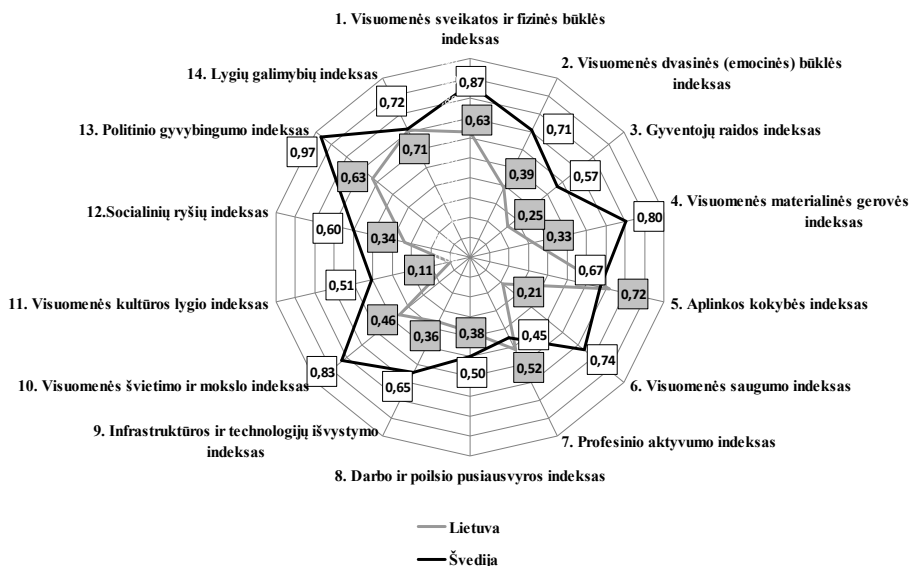

5 pav. Lietuvos ir Švedijos gyvenimo kokybės sričių indeksų palyginimas 2011 m.

Šaltinis: sudaryta autorės pagal objektyvaus vertinimo metodiką, naudojant Eurostat, Social Watch ir EQLS duomenis.

10. Taikant subjektyvaus vertinimo metodiką, 2011 m. ir 2013 m. atliktų reprezentatyvių Lietuvos gyventojų apklausų duomenimis, visuomenė geriausiai vertina savo šeimos gerovę, socialinį gyvenimą, gyvenamąją aplinką, asmens fizinį saugumą, ganėtinai gerai vertina savo sveikatą. Tačiau ypač neigiamai vertinamas socialinis saugumas, gyventojai taip pat labai nepatenkinti politine situacija ir lygių galimybių užtikrinimu (visuomenės tolerancija) šalyje.

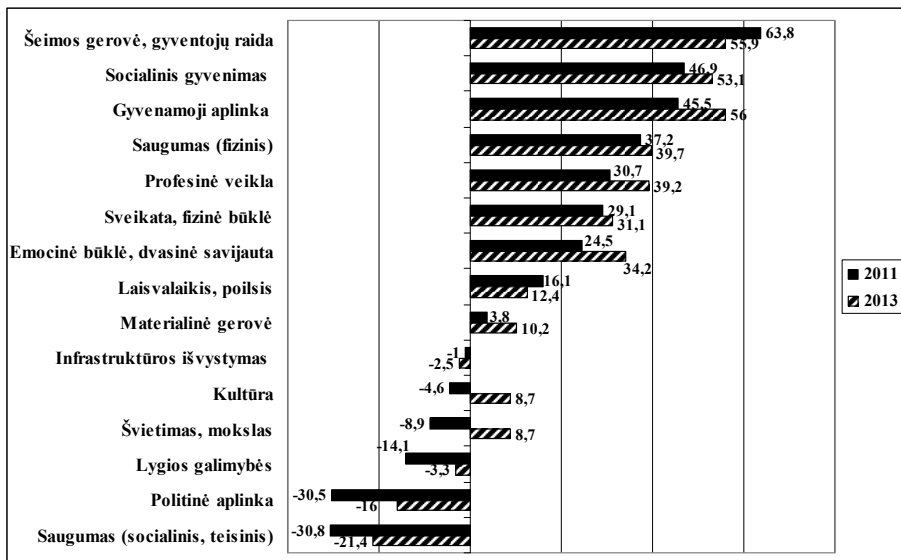

6 pav. Pasitenkinimo gyvenimo kokybės sritimis balansas (skirtumas tarp teigiamų ir neigiamų atsakymų lyginamosios dalies procentais)

11. Gyvenimo kokybės indeksų, apskaičiuotų pagal subjektyvią ir objektyvią vertinimo metodikas, reikšmių palyginimas rodo, kad Lietuvos gyventojų **subjektyvūs vertinimai yra pesimiškesni**, t. y. sudaro 22–27 proc. idealios būklės, o vertinant Lietuvos gyventojų gyvenimo kokybės būklę pagal statistinius duomenis indeksas pastaruoju metu siekia 40–42 proc. idealios būklės. Tačiau lygindami subjektyvaus vertinimo rezultatus su gyvenimo kokybės sričių indeksais, apskaičiuotais pagal statistinius duomenis, matome, kad geras statistiniais rodikliais pasižyminti gyvenimo kokybės sritys geriau vertinamos ir subjektyviai.
12. Koreliacinei analizei atlikti panaudojus kelerių pastarųjų metų Europos gyvenimo kokybės tyrimų (EQLS) rezultatus (ES gyventojų subjektyvius vertinimus) ir, taikant autorės siūlomą gyvenimo kokybės vertinimo modelį, pagal atitinkamų ES šalių statistinius duomenis apskaičiuotas gyvenimo kokybės indeksų reikšmes, nustatytas stiprus jų ryšys su subjektyviai vertinamu visuomenės pasitenkinimu gyvenimu ir laimingumu, taigi galima teigti, kad **daugiadimensis gyvenimo kokybės vertinimo modelis atspindi realią visuomenės gerovės būklę ir yra tinkamas gyventojų gyvenimo kokybės būklei įvertinti**.

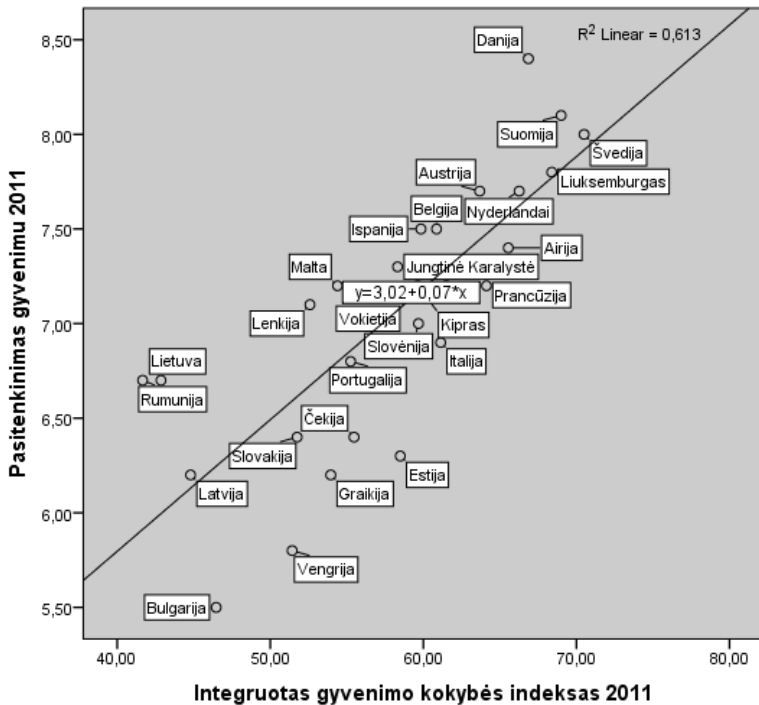

7 pav. Pasitenkinimo gyvenimu ir integruoto gyvenimo kokybės indekso koreliacija

13. Atsižvelgdama į gyvenimo kokybės vertinimo problemiškumą, autorė daro išvadą, kad **daugiadimensis gyvenimo kokybės vertinimo modelis vis dėlto nėra vienareikšmė ir objektyvi gyvenimo kokybės vertinimo priemonė**, nes indekso reprezentatyvumas priklauso nuo jo sudarytojo paradigmio požiūrio į gyvenimo kokybę ir jos sudedamąsias dalis. Nors atskirų gyvenimo kokybės sričių reikšmingumas gali būti vertinamas remiantis visuomenės teikiama prioritetais, pačių indeksų kūrimas ir jų sintezės procesas, parenkamų rodiklių kiekis nebūtinai užtikrina paties indekso kokybę. Taip pat dėl daugialypės gyvenimo kokybės sampratos kartais yra sudėtinga aiškiai atskirti gyvenimo kokybę lemiančias priežastis ir pasekmes, nes tie patys gyvenimo kokybės parametrai vienu metu gali būti ir pasekmė, ir priežastis kitam reiškinui atsirasti (pvz., ekonominių sąlygų ir gyventojų emocinės būklės bei emigracijos ryšys arba sunkios materialinės padėties, – nervinės įtampos ir fizinės sveikatos ryšys ir pan.).
14. Siūlomas **daugiadimensis gyvenimo kokybės vertinimo modelis gali būti praktiškai pritaikytas atliekant gyvenimo kokybės kitimo stebėseną ir vertinant valstybės vykdomos ekonominės politikos efektyvumą**. Modelis leidžia periodiškai sekti ir vertinti gyvenimo kokybės būklę šalyje ir stebėti jos raidos tendencijas, tačiau norint atlikti detalesnę priežasčių ir pasekmių analizę būtina remtis atskirais rodikliais, integruotais tam tikrų sričių subindeksais ar subjektyviais gyventojų vertinimais. Gyvenimo kokybės sričių indeksų skaičiavimas valdžios institucijoms leistų kiekybiškai išreikšti Lietuvos gyventojų gyvenimo gerovę, fizinę, materialinę, moralinę visuomenės būklę, kultūros, švietimo, sveikatos apsaugos lygį, kitų viešųjų paslaugų prieinamumą, stebėti bendras gyvenimo kokybės kitimo tendencijas.

Nuolatinė statistinių duomenų, indeksų reikšmių kitimo stebėseną ir vertinimas, subjektyvių gyvenimo kokybės tyrimų rezultatai vyriausybei ir viešojo sektoriaus institucijoms padėtų priimti įrodymais pagrįstus sprendimus ir tikslingai formuoti šalies ekonominio vystymosi ir socialinės pažangos strategiją.

15. Siūlomas modelis taip pat gali pasitarnauti identifikuojant opiausias šalies ekonomines ir socialines problemas, vertinant priimtų sprendimų veiksmingumą. Analizuojant gyvenimo kokybės kaitos tendencijas, empirinio tyrimo metu **išryškėjo kritinės Lietuvos gyventojų gyvenimo kokybės sritys** ir jų problemiškumą lemiantys rodikliai: didėjanti gyventojų pajamų diferenciacija, prastėjanti gyventojų dvasinė sveikata (emocinis nestabilumas), augantys emigracijos mastai, kultūros lygio nuosmukis, socialinio saugumo nebuvimas ir kt., o tai liudija ir apie neefektyviai veikiančią valstybės ekonominę politiką tam tikrose valdymo srityse. Lietuvoje vykstantys ekonominiai procesai didina visuomenės segmentaciją, neleidžia formuotis viduriniajai klasei, kelia socialinės grėsmes, skatina socialinę įtampą visuomenėje, jos dvasinį nestabilumą, didina emigraciją ir tokiu būdu stabdo bendrą šalies ekonominį augimą.
16. Socialiniai, ekologiniai, kultūriniai, technologiniai gyvenimo kokybės parametrai yra ekonominių ir politinių veiksmų pasekmės, ir, autorės nuomone, būtent į žmonių gerovę orientuoti sprendimai (o ne atstovavimas siauroms interesų grupėms), visuomenės dvasinės sveikatos, emocinės būklės atkūrimas, tvirtas vertybinis pagrindas valstybėje turi tapti pagrindine valstybės politika ir padėti pagrindus tvariai šalies plėtrai. Politinė ir ekonominė sistema veikia efektyviai, jei ji užtikrina darnų ir dinamišką šalies vystymąsi, daugumos visuomenės sluoksnių gyvenimo gerovę ir kultūros klestėjimą. Siekiant įgyvendinti šiuos uždavinius ir formuojant viešąją politiką, būtina atsakyti į tokius pagrindinius klausimus: kokią visuomenę mes kuriame Lietuvoje, kokias vertybes laikome pagrindinėmis, kokiomis moralinėmis-etiinėmis vertybėmis turi būti grįsta ekonominė politika ir kaip mes įsivaizduojame Lietuvos vietą Europos Sąjungoje ir pasaulyje.

Atsižvelgiant į disertacijoje pateikiamo empirinio tyrimo rezultatus ir apribojimus, galima išskirti tokias tolesnių mokslinių tyrimų kryptis:

- išplėsti gyvenimo kokybės tyrimų bazę, analizuojant ilgesnį laikotarpį ir įtraukiant į tyrimą ne tik ES šalis;
- gyvenimo kokybę įvertinti lyčių aspektu;
- giliau išanalizuoti gyvenimo kokybės sričių priklausomybę nuo išorės sąlygų (valstybėje vykdomos ekonominės politikos, išteklių gausumo ir jų paskirstymo, žmogiškųjų išteklių kokybės ir kitų sąlygų).

Darbo rezultatų apibūdinimas

2011 m. disertacijos tema kartu su bendraautore prof. hab. dr. O. G. Rakauskienė išleista monografija „Lietuvos gyventojų gyvenimo kokybė: dvidešimt metų rinkos ekonomikoje“, 6 moksliniai straipsniai: 4 – duomenų bazėse cituojamuose žurnaluose, 2 – kituose leidiniuose ir konferencijų medžiagoje. Disertacijos tyrimų rezultatai pristatyti mokslinėse ir praktinėse konferencijose Lietuvoje ir užsienyje, per minėtos monografijos pristatymus.

Mokslinio darbo rezultatų disertacijos tema skelbimas:

1. Rakauskienė O. G., Lisauskaitė V. Quality of Life of the Population of Lithuania: the Conception, Development and Prospects // *Ekonomika: mokslo darbai*. Vilnius: Vilniaus universiteto leidykla. 2009, T. 88, p. 106–129. ISSN 1392-1258. (Žurnalas įtrauktas į EBSCO ir IBSS duomenų bazes)
2. Lisauskaitė V. Lietuvos gyventojų pajamų ir vartojimo diferenciacija // *Verslas: teorija ir praktika*. Vilnius: Technika, 2010, t. 11, Nr. 3, p. 266–278. ISSN 1648-0627. (Žurnalas įtrauktas į duomenų bazes SCOPUS; ICONDA, EBSCOhost: Business Source Complete, Business Source Corporate, Current Abstracts, TOC Premier; C.E.E.O.L; IndexCopernicus <http://journals.indexcopernicus.com/passport.php?id=4553>)
3. Rakauskienė O. G., Servetkienė V. Lietuvos gyventojų gyvenimo kokybė: dvidešimt metų rinkos ekonomikoje, Vilnius: Mykolo Romerio universiteto Leidybos centras, 2011. 280 p. ISBN 978-9955-19-317-3. (*Monografija*)
4. Servetkienė V. Gyvenimo kokybė Lietuvoje: subjektyvus situacijos vertinimas ir realybė. // *Ekonomika ir vadyba: aktualijos ir perspektyvos*. Šiauliai: VšĮ Šiaulių universiteto leidykla, 2012, Nr. 2(26). ISSN 1648-9098. (Žurnalas įtrauktas į LMT patvirtintą tarptautinę duomenų bazę Index Copernicus http://journals.indexcopernicus.com/search_journal.php)
5. Rakauskienė O. G., Servetkienė V. Non-economic Factors of Economics: moral, ethical and spiritual system of values. // *International Journal of Arts and Commerce*. South Shield: Center for Enhancing Knowledge. ISSN 1929-7106. 2012, vol. 1, no. 5, p. 177–191. http://www.ijac.org.uk/images/frontimages/gallery/Vol_1_No_5/18.pdf [IndexCopernicus; Ulrichsweb]
6. Servetkienė V. Lietuvos gyventojų gyvenimo kokybės pokyčiai: statistika ir realybė // *Societal innovations for global growth: research papers = Socialinės inovacijos globaliai plėtrai*. Vilnius: Mykolo Romerio universitetas. ISSN 2335-2450. 2012, No. 1(1), p. 792–815.
7. Ракаускене Она Гражина, Сярвяткене Вайда. Качество жизни населения Литвы. // *Народонаселение*, Москва: Институт социально-экономических проблем народонаселения Российской Академии Наук. 2013, No. 1, с. 111-125. ISSN-1561-7785 (http://www.isesp-ras.ru/images/narodonaselenie/2013_1.pdf)

Kitų mokslinių publikacijų sąrašas:

1. Ginevičius R., Rakauskienė O. G., Lisauskaitė V. ir kt. Eksporto ir investicijų plėtra Lietuvoje. Vilnius: VGTU, 2005, – 363 p. ISBN 9986-05-937-2 (1222). (*Monografija*)
2. Rakauskienė O. G., Lisauskaitė V. Lygių lyčių galimybių modelis Švedijos ekonomikoje: gairės Lietuvai // *Viešoji politika ir administravimas*. Vilnius: Mykolo Romerio universitetas, 2005, Nr. 12, p. 46-68. ISSN 1648-2603. (*Straipsnis*)
3. Rakauskienė O. G., Lisauskaitė V. The Economic Costs of Violence for Lithuania: factors, consequences, prevention // *Viešasis administravimas*. Vilnius: LVALIA, 2006, Nr. 9-10. (*Straipsnis*)
4. Rakauskienė O. G., Lisauskaitė V. Smurto kaina Lietuvos ekonomikai: veiksniai, pasekmės, prevencija // *Viešoji politika ir administravimas*. Vilnius: Mykolo Romerio universitetas, 2007, Nr. 20, p. 90-104. ISSN 1648-2603. (*Straipsnis*)
5. Rakauskienė O. G., Chlivickas E., Bikas E., Lisauskaitė V. Moterų verslo konkurencingumo didinimas Lietuvoje. Vilnius: Lygių galimybių ir sanglaudos ekonomikos institutas, Mykolo Romerio universitetas, Finansų ministerijos mokymo centras. 2007, – 320 p. ISBN 978-9955-801-00-9. (*Monografija*)

6. Rakauskienė O. G., Lissauskaitė V. Lyčių aspekto integravimas į biudžetą. Vilnius: Lygių galimybių plėtros centras. 2008, – 96 p. ISBN 978-9955-805-04-5. (*Informacinis leidinys*)
7. Lissauskaitė V. Lyčių diskriminacijos kaina // Mes neprašome, mes reikalaujame: konferencija Jungtinių Tautų tarptautinės Kairo konferencijos veiksmų programai 15 metų, 2009 m. spalio 20 d., Lietuvos Respublikos Seimas / Moterų NVO tinklas „Regina“; sudaryt. Marija Aušrinė Pavilionienė. Vilnius: Valstybės žinios. 2010, – p. 53-70 : iliustr. ISBN 978-9986-181-92-7. (*Straipsnis*)

Pranešimai mokslinėse konferencijose disertacijos tema:

1. Servetkienė V. Lietuvos gyventojų gyvenimo kokybė: statistika ir realybė. Mokslinė praktinė konferencija „Ekonomikos realijos: verslo ir socialinė sanglauda“, Šiaulių universitetas, 2012-09-14.
2. Servetkienė V. Lietuvos gyventojų gyvenimo kokybės pokyčiai. Tarptautinė mokslinė konferencija „Socialinės inovacijos: teorinės ir praktinės išvalgos“ (SOCIN 2012), sekcija D: Gyvenimo kokybės gerinimas ir užimtumo galimybių didinimas, Mykolo Romerio universiteto Mokslo dienos, 2012-10-25.

Kiti pranešimai mokslinėse konferencijose:

1. Lissauskaitė V. The Economic Costs of Violence: Factors, Consequences, Prevention. Nordic-Baltic GRB Network Workshop: “Generating Economic Gender Equality: Research to Improve the Knowledge Base”, Lund (Sweden), November 13-14, 2008.
2. Lissauskaitė V. Lyčių diskriminacijos kaina // Konferencija Jungtinių Tautų tarptautinės Kairo konferencijos veiksmų programai 15 metų, Lietuvos Respublikos Seimas / Moterų NVO tinklas „Regina“, 2009-10-20.

TRUMPA INFORMACIJA APIE DISERTACIJOS AUTORE

Išsilavinimas:

- Nuo 2013 m. M. Romerio universiteto Ekonomikos ir finansų valdymo fakulteto Ekonomikos ir verslo instituto doktorantė (eksternė)
- 2001–2003 m. Vilniaus Gedimino technikos universitete, Verslo vadybos fakultete pagal Inžinerinės ekonomikos ir vadybos studijų programą įgytas Vadybos ir verslo administravimo magistro laipsnis
- 2000 m. studijos pagal SOCRATES/ERASMUS programą Kylio aukštojoje technikos mokykloje (Vokietija), studijų programa – Tarptautinė pirkimo-pardavimo inžinerija
- 1997–2001 m. Kauno technologijos universitete, Tarptautinių studijų centre pagal Eksporto inžinerijos studijų programą įgytas kvalifikacinis Mechanikos inžinerijos bakalauro laipsnis

Darbo patirtis:

- Nuo 2008 m. iki dabar LR Seimo kanceliarijos Strateginio planavimo skyriaus vedėja.
- 2007–2008 m. LR Seimo kanceliarijos Seimo kanclerio biuro vyr. specialistė, Strateginio planavimo skyriaus vyr. specialistė.
- Nuo 2004 m. iki dabar M. Romerio universiteto Ekonomikos ir finansų valdymo fakulteto Ekonomikos katedros lektorė (2004–2011 m.), Tarptautinės prekybos ir muitų katedros lektorė (2011–2013 m.), Ekonomikos ir verslo instituto lektorė (nuo 2013 m.)
- Dėstomi (dėstyti) dalykai: valstybės strateginė plėtra, valstybės ekonominės plėtros strategija, Europos ekonominė integracija ir sanglauda, lyčių ekonomika, makroekonomika, tarptautinė prekyba, ekonomikos globalizacija ir tarptautinis verslas.
- 2005–2007 m. Finansų ministerijos mokymo centro Informacijos ir mokymų organizavimo grupės vyresn. specialistė, projektų koordinatorė.
- 2002–2004 m. UAB „Aleta“/„Aleta“ GmbH (Hamburg, Vokietija) eksporto vadybininkė, įmonės atstovė užsienyje.

Mokslinių tyrimų sritys:

Gyvenimo kokybės, pasitenkinimo gyvenimu vertinimas, socialinė ekonominė sanglauda, lyčių ekonomika.

Kontaktai:

vaida.servetkiene@lrs.lt; vaida@mruni.eu

MYKOLAS ROMERIS UNIVERSITY

Vaida Servetkienė

MULTIDIMENSIONAL ASSESSMENT
OF THE QUALITY OF LIFE IDENTIFYING
CRITICAL AREAS

Summary of the Doctoral Dissertation
Social Sciences, Economics (04S)

Vilnius, 2013

This doctoral dissertation was prepared at Mykolas Romeris University during 2008-2013. Defended under the right to organise doctoral studies granted to Vytautas Magnus University together with ISM University of Management and Economics, Lithuanian University of Agriculture (current Aleksandras Stulginskis University), Mykolas Romeris University and Šiauliai University by the order of the Minister of Education and Science of the Republic of Lithuania No. V-1019 dated on June 8, 2011.

The doctoral dissertation will be defended externally.

Scientific consultant:

Prof. Habil. Dr. Ona Gražina Rakauskienė (Mykolas Romeris University, Social Sciences, Economics – 04 S).

The doctoral dissertation will be defended at the Scientific Council in the field of Economics of Vytautas Magnus University together with ISM University of Management and Economics, Lithuanian University of Agriculture (current Aleksandras Stulginskis University), Mykolas Romeris University and Šiauliai University:

Chairman:

Prof. Habil. Dr. Zigmas Lydeka (Vytautas Magnus University, Social Sciences, Economics – 04 S).

Members:

Prof. Dr. Natalija Lāce (Riga Technical University, Social Sciences, Economics – 04 S);

Prof. Dr. Romas Lazutka (Vilnius University, Social Sciences, Sociology – 05 S);

Prof. Dr. Irena Mačerinskienė (Mykolas Romeris University, Social Sciences, Economics – 04 S);

Prof. Dr. Violeta Pukelienė (Vytautas Magnus University, Social Sciences, Economics – 04 S).

The Doctoral Dissertation will be defended at the open meeting of the Scientific Council in the field of Economics at Mykolas Romeris University on 28 November, 2013 at 11:00 AM in the Room II-153 of Mykolas Romeris University.

Address: Ateities st. 20, LT-08303 Vilnius, Lithuania

The summary of the Doctoral Dissertation was sent on October 28, 2013.

The Doctoral Dissertation is available at Martynas Mažvydas National Library of Lithuania (Gedimino ave. 51, Vilnius), Vytautas Magnus University library, ISM University of Management and Economics library, Lithuanian University of Agriculture (current Aleksandras Stulginskis University) library, Mykolas Romeris University library (Ateities str. 20, Vilnius) and Šiauliai University library.

INTRODUCTION

Relevance of the research

One of the key goals of the economic policy of each country, namely, ensuring of social welfare, does not cause any controversy, however the recent intensification of the debate on a higher quality of life leads to an increasingly critical view of the actions of authorities in assessing whether specific measures of state economic policy contribute to the welfare of the population, or impair it. Therefore, increasing attention is devoted to neo-orthodox conceptions of economic development promoting a broader view of the economy. In contrast to the neo-liberal approach, economic development in EU's leading countries is oriented towards the interests of society as a whole or the majority of groups of society. It is by prioritising social goals, public welfare and quality of life and considering them as the key evaluation criteria that it is expected to increase the country's competitiveness and promote economic growth, while ensuring a continuous source of revenue for the state budget and addressing the recent topical issues of unemployment, emigration, socio-economic inequality, and regional disparities.

In Europe, it has been decided at the level of heads of state to change the established practice of assessing countries' economic development only by macro-economic indicators. Well-known economic researchers claim that **general economic indicators (GDP, inflation, budget deficits, etc.) do not reflect the real situation of the country's economy; the actual state of the economy and efficiency of economic policy are reflected by indicators of the welfare of the population and quality of life** (Stiglitz J. E., Sen A., Fitoussi J.-P. *Report by the Commission on the Measurement of Economic Performance and Social Progress. Paris: Commission on the Measurement of Economic Performance and Social Progress*, 2010).

Taking into account research findings and recommendations – to use of the indicators reflecting the quality of life instead of general economic indicators, the assessment of a country's economic situation should include the following areas: wealth, health, education, the relationship between work and leisure, time spent on personal development, self-education, physical, economic, social, and legal security, the ability to influence government decisions, social contacts and participation in community activities, the living environment. According to researchers, it is essential to explore the distribution of income, consumption, and wealth between the richest and poorest groups in society, as the uneven distribution of a created product defying social justice detrimentally affects economic growth and collection of state budget revenue. The uneven distribution of income, which merely increases the income of the rich and impoverishes the rest of society, makes the economy less efficient, because it restricts investment and innovation promotion opportunities. Therefore, the welfare and quality of life of the population must be measured not only quantitatively, but also by the distribution of created wealth among the social groups.

Currently, the main task is to balance the economy so that the results would be available to the middle class, as it was a few decades ago. In the opinion of Robert B. Reich, Professor of Economics at the University of California at Berkeley, the most important lesson of the Great Depression has remained unlearned: when equitable distribution of income is distorted, the economy must be revived by strengthening the middle class and maintaining its sufficient purchasing power for it to be able to support the economy. When the results of economic growth will be used by as many people as possible, their welfare will also promote the overall economic progress (Reich, 2010).

Although the factors of the quality of life in Lithuania were not given priority in research for a long time, the social development of the Lithuanian population has always been a matter of interest for Lithuanian researchers (Audrius Bitinas, Remigijus Čiegis, Leta Dromantienė, Povilas Gylys, Boguslavas

Gruževskis, Arvydas Guogis, Vida Kanopienė, Romas Lazutka, Arvydas Matulionis, Violeta Pukelienė, Ona Gražina Rakauskienė, Algis Šileika, Zita Tamašauskienė). Two decades after the restoration of Lithuania's independence and since Lithuania's accession to the EU, WTO and NATO, the country's economic situation and the welfare of the population have undergone major changes, hence a more solid ground has emerged for analysis of trends of changes in the welfare of the Lithuanian population.

However, in this context, Lithuania still lacks regular studies of the quality of life of the population which would reflect in depth, rather than in a fragmentary manner, the changes and problems related to the quality of life. After the European Statistical System Committee responded to initiatives of researchers Joseph Stiglitz, Amartya Sen, Jean-Paul Fitoussi and the European Commission to improve the measuring of the progress of society and prepared special sets of indicators to evaluate these phenomena, in April 2012 Lithuania made the first significant step towards measuring the quality of life, namely, the Lithuanian Department of Statistics began, by using the information available to it, to publish the values of some indicators of the quality of life available since 2005. The data published are telling and informative and provide answers to the questions of what makes inhabitants (un)happy and, most importantly, what are the main differences between various groups of society in terms of the overall welfare of life. However, it was decided not to measure the single aggregate indicator, that is, the quality of life index or the happiness index.

The expediency and necessity of measuring of the quality of life in Lithuania is also supported by the provisions of the Lithuanian Progress Strategy "Lithuania 2030", as approved by the Seimas of the Republic of Lithuania on 15 May 2012. The Strategy provides for **the quality of life index as one of the key indicators of progress monitoring**.

Scientific issue and level of research into the issue

Both foreign and Lithuanian sources widely use and differently understand such concepts as the **standard of living, welfare, well-being, quality of life, fullness of life, life satisfaction and happiness**. All of these concepts reflect the aspects of the welfare of life, but are not identical.

The term of the quality of life is used to describe a number of related, but different economic, social and political phenomena. While recognising the importance of the quality of life as a degree of welfare or as the parameter reflecting the principal living conditions of the population, there is still no hard-and-fast definition of this concept among researchers. Therefore, depending on a paradigm approach and school the terminological issue remains topical in scientific literature, just as does a rather subjective selection of the methodology of assessment of the quality of life, which depends on the definition of the respective concept.

In the field of development of society, the topic of the meaning of life, happiness and quality of life has always been of interest to writers and philosophers: Greek philosophers Aristotle and Socrates wrote in their works about the fullness of life and human happiness. The term of the quality of life is believed to have been first mentioned at the beginning of the 20th century by the English economist Arthur Cecil Pigou in his book on the economy and welfare, and the concept of the quality of life, which established itself in contemporary culture, was first used in a political speech by Lyndon B. Johnson, the former U.S. President (1963-1969). He stressed the need, instead of measuring the quantity of items which the members of society would be able to purchase, to assess the impact on their quality of life.

The development of the scientific approach to the quality of life is believed to have started in research works of sociologist Erik Allardt, in which a mention was first made of the overall impact of objective and subjective factors on an individual's welfare (Allardt, 1978), and the quality of life was described by means of three dimensions of needs – *having, loving, being* (Allardt, 1993). Therefore, it is considered that the very concept of the quality of life took its shape in the 7th decade of the 20th century in an attempt to determine the relationship between traditional material interests and newly emerging needs and economic opportunities.

In 1993, a definition of the quality of life was proposed by the World Health Organization; in 1997, a representative of medical sciences Barbara Kay Haas drew attention to the fact that the qual-

ity of life was an individual assessment linked to personal goals, standards and needs, dependent on professed values and affected by “a person’s physical health, psychological condition, independent perception, social relations and the environment.”

Since 1970, various methods of public welfare, happiness, life satisfaction and quality of life assessment have been described in literature and have been employed in world practice. The Physical Quality of Life Index was proposed in 1970 by scientist Morris David Morris, who, contrary to the previous practice of measuring public welfare solely on the basis of the country’s economic welfare, incorporated into this concept the indicators of health and literacy. The studies of the quality of life of the population covering even more areas were conducted in the mid-1970s by sociologists from the University of Michigan, who focused attention on such factors as personal life, work, and the environment. Life satisfaction and happiness became the main criteria of assessment of an individual’s quality of life. Taking into consideration individual priorities and evaluating the importance of various aspects of life for individuals, representatives of medical sciences Carol Estwing Ferrans and Marjorie Powers proposed their own methodology. Since 1990, *Human Development Index*, which was proposed by the Nobel laureate Amartya Sen and Mahbub ul Haq, has been applied. In 1995, the *Genuine Progress Indicator* evolved in Canada from ‘green’ economy theories, which treated the market as an integral part of the ecosystem. Following a six-year joint work of researchers, practitioners, representatives of governmental and non-governmental organisations, the quality of life assessment methodology by Calvert-Henderson was first published in 2000 in the U.S.A. The development team saw the need to create a more practical and up-to-date system of criteria for assessment of the living conditions of society. Worldwide, the Gross National Happiness measured in the Buddhist kingdom of Bhutan is also well-known; since 2003, quality of life surveys have been carried out in Europe every four years by means of public opinion polls. Various ways of assessment of the quality of life by means of synthetic indexes, using both subjective and objective evaluation methods, have been developed by scientists and researchers in a variety of disciplines: psychologists Robert A. Cummins, Adrian G. White, sociologist Ruut Veenhoven, representative of management and marketing sciences Michael R. Hagerty, etc., as well as the international consulting firm *Mercer Human Research*, the Legatum Institute, the *International Living* publishing group, etc.

However, summarising the concept of quality of life developed by various scientists and researchers and the assessment methods proposed by them we have to admit that at this point, a **research problem** arises: **which models of assessment of the quality of life could quantify the quality of life.**

The research problem is determined by three circumstances. *Firstly*, there is still no uniform perception and scientific definition of the quality of life in economic literature. The quality of life is understood as a degree of welfare experienced both at the individual and national level. Everyone can provide the concept of quality of life with one’s own interpretation, but in science the quality of life must be a concept expressed by specific indicators and measured in relation to the welfare of the population in a country.

Secondly, the concept of the quality of life is extremely broad and covers many areas, it is difficult to define it by means of not only a single indicator, but also a system of indicators; the more intensive is the course of the processes of internationalisation and globalisation, the more complicated becomes its content.

Thirdly, as eminent economists propose in their recent papers, the quality of life is an integral part of the economy, depends on the economic policy and the allocation of resources by the state and, in its own turn, influences the country’s economic development.

Object of research: assessment of the quality of life identifying its critical areas.

Aim of research: upon analysing interdisciplinary scientific approaches to assessment of the quality of life, to develop a multidimensional model of assessment of the quality of life and to identify the critical areas of the quality of life in Lithuania.

Objectives of research:

1. Carry out a comparative analysis of the definition and conceptions of the quality of life as used in scientific literature and the quality of life assessment methods employed in practice.
2. Conceptualise the concept of the quality of life treating it as an object of economic research which reflects the efficiency of the economic policy of the state.
3. Identify the key areas of the quality of life, provide a conception of the quality of life and propose methodological principles for the assessment of the quality of life.
4. Based on theoretical assumptions of assessment of the quality of life and synthesis of the identified areas of the quality of life, develop a multidimensional model of assessment of the quality of life.
5. Applying the proposed model, evaluate the quality of life of the Lithuanian population in the EU context.
6. Based on the results of the empirical study, identify the critical areas of the quality of life and establish inefficient areas of state economic policy in Lithuania.

Theses of the dissertation to be defended:

1. The quality of life depends on **state economic policy and the efficient and fair allocation of resources**: functioning of social security, health care and education systems, ensuring of public order, operational efficiency of state and local authorities, degree of socio-economic inequality, general education and cultural level of society.
2. **The multidimensional quality of life assessment model is appropriate for the evaluation of the situation in the field of the quality of life of the population**: an integrated index correlates with public life satisfaction and happiness and enables to identify the critical areas of the quality of life in the country.
3. Such areas of the quality of life which are most significant for Lithuanian society – **emotional well-being, material welfare, population development, social security, culture** – are particularly critical in Lithuania. The indicators of these areas are among the lowest in the EU.

Research methods

1. For the purposes of analysing the theoretical aspects of assessment of the quality of life through formation of the conception of quality of life and methodological principles of assessment of the quality of life, general research methods have been applied:
 - comparative analysis of scientific literature,
 - inductive reasoning method;
 - methods of graphic modelling and generalisation.
2. In order to develop a quality of life assessment model (methodologies of subjective and objective assessment of the quality of life) and to validate their suitability, the following methods have been used:
 - index method;
 - questionnaire (public opinion survey using the rating scales method);
 - expert evaluation method;
 - correlation analysis.
3. The following statistical methods have been employed to analyse research results:
 - descriptive statistics method;
 - index method;
 - correlation analysis;
 - dynamic time series analysis;
 - inductive extrapolation.

For the purpose of processing the results of subjective and objective assessment, calculating integrated indices and sub-indices, and validating the reliability of data and suitability of methodologies, the statistical analysis package *SPSS 21* and the software package *Microsoft Excel* have been used.

Information sources

To analyse theoretical aspects of the quality of life and the quality of life assessment methods employed in practice, the following sources have been used:

- research papers of Lithuanian and foreign scholars;
- research papers which can be accessed by registered members (researchers working in the field of the quality of life) on the websites of the International Society for Quality-of-Life Studies (ISQOLS) and the International Society for Quality of Life Research (ISOQOL).

The data required for the empirical study have been collected from the following databases:

- Statistical Office of the European Union (Eurostat);
- European Foundation for the Improvement of Living and Working Conditions (Eurofound);
- annual Human Development Reports;
- Lithuanian Department of Statistics;
- Gender Equity Index and Global Gender Gap reports;
- World Bank;
- World Resources Institute;
- World Economic Forum;
- Transparency International reports;
- reports and notices published by public opinion polling and market research agencies.

Research limitations

One of the main problems of the assessment of the quality of life is to choose the appropriate parameters for measuring and evaluating the quality of life, i.e. to develop a general standard index of the quality of life which would enable to measure the actual level of the quality of life in any country at a certain periodicity.

Some limitations of the objective assessment of the quality of life can be pointed out:

1. The lack or incompleteness of certain statistical data, inconsistent frequency of their calculation (some statistical data are collected irregularly, approximately every five or more years), and shortness of time series of certain statistical data (as a result of the novelty of indicators) do not ensure the consistent calculation of the quality of life index over a longer period of time. For the purposes of the empirical study, the period of 2008-2011 has been selected, as most comprehensive statistical data of EU countries are available for this period, and there is a possibility to evaluate and compare the situation during the pre-crisis period (in 2008) and its consequences several years later (in 2011);
2. The application of different calculation methodologies or failure to keep records (e.g. ambulance response time is counted only in some countries) prevents, when calculating the overall quality of life index, from including some of the indicators proposed by the objective quality of life assessment methodology.

The subjective quality of life assessment has the following limitations:

1. As the subjective quality of life study was carried out twice (in 2011 and 2013) in Lithuania during the writing of the dissertation, and there are no similar public opinion surveys carried out earlier, a too short period for evaluation of trends in relation to changes in the quality of life of the Lithuanian population and changes in public priorities reduces the validity of the conclusions;
2. Due to the large scope of the study, a similar subjective quality of life survey (poll) in other EU countries has not been conducted, hence a comparative analysis of the subjective quality of life assessment of Lithuania and other EU countries has not been carried out. However, for the

purpose of comparison of the subjective evaluation of Lithuania and Europe and determination of the strength of the correlation relationship between objective and subjective quality of life assessments, results of longitudinal European Quality of Life Surveys (EQLS) carried out on a four-year basis (subjective assessments of happiness and life satisfaction of the population in individual European countries) have been used.

Logical structure of the dissertation

The logical structure of the dissertation is based on the research goals and objectives. The dissertation consists of three parts: conceptualisation of the quality of life and overview of assessment methods, the proposed quality of life assessment model, objective and subjective assessment of the quality of life in Lithuania (an empirical study), and comparison of the results obtained in the context of EU countries and identification of the critical areas of the quality of life in Lithuania.

The first part of the dissertation, taking into account the concept of transdisciplinarity, overviews the development of conceptions of the quality of life, presents theoretical aspects of the assessment of the quality of life, the assessment methods employed in practice and a variety of indices, reveals the multidimensionality of the research object, identifies potential assessment levels (macro-, meso- and micro-levels) and methods (objective and subjective). In the final part of this section, the concept of the quality of life is defined in terms of a paradigm, as in the opinion of well-known researchers and economists Jeffrey D. Sachs, Joseph Stiglitz, Amartya Sen, Paul Krugman, etc., it is the quality of life indicators that show the actual state of the economy and reflect the efficiency of the country's economic policy, hence the quality of life must be considered as an object of economic research.

The second part of the dissertation provides an overview of the conceptual issues of assessment of the quality of life, those arising primarily from the subjectively perceived and thus differently defined concept of the quality of life and secondly - from the multidimensionality and complexity of the object under the consideration. The quality of life assessment model proposed by the author is subsequently presented. The model is based on both on objective and subjective assessment: first of all, the author identifies the main areas of the quality of life which are used to form groups of indicators for the objective evaluation of statistical data and to formulate questions for the purpose of determining the subjective public opinion. The section sets out stages and calculation methodology of the objective assessment of the quality of life, justifies the choice of individual indicators of the quality of life and present the methodology of calculation of sub-indices (components of the integrated index) in each area of the quality of life (totally 14 areas); using recent EU statistics, the author verifies the appropriateness and independence of the choice of the indicators. The final parts of this section present the subjective quality of life assessment methodology based on individual perceptions of the quality of life and assess the appropriateness and reliability of the questionnaire by using Cronbach's alpha coefficient, and the method of identification of critical areas of the quality of life as proposed by the author is presented.

In the third part, the quality of life is analysed on Lithuania's example using the quality of life assessment model proposed in the second part:

- 1) at the macro-level, trends of Lithuanian statistical indicators over the past 10-12 years are analysed according to individual areas of the quality of life (health, wealth, emotional state, population development / demographic status, education and science, culture, political environment, etc.); the situation in Lithuania in recent years in respect of specific areas of the quality of life is compared by means of indices with the situation in other EU countries; the integrated quality of life indices of 2008 and 2011 are calculated by applying to individual areas of the quality of life the relative weighting determined according to the expert opinion and priorities identified by the Lithuanian population;
- 2) at the micro-level, the priorities identified by the Lithuanian population and satisfaction with each area of the quality of life are determined according to the subjective opinion of the population, and the overall subjective index of the quality of life of the Lithuanian population in 2011 and 2013 and its deviation from the ideal condition (the maximum possible score) are

calculated by ranking the areas of the quality of life according to the priorities and applying the relative weighting.

Based on the results of the empirical study, the critical areas of quality of life and the indicators determining such a position are identified: the increasing population income and consumption differentiation, growing emigration rates, deteriorating mental and physical health of the population, declining level of culture, lack of trust of government, etc. Taking into consideration the identified problem areas of the quality of life, emphasis is made on the key value parameters which must be relied upon in Lithuania in promoting economic growth, social development and creating the well-being of the population.

The research paper consists of an introduction, three parts, conclusions, references, list of the doctoral student's publications on the topic of the dissertation and annexes. The dissertation contains 198 pages, 42 figures, 71 table, 58 annexes, and 34 numbered formulas used in the text. 305 literary sources have been used in the course of writing the dissertation.

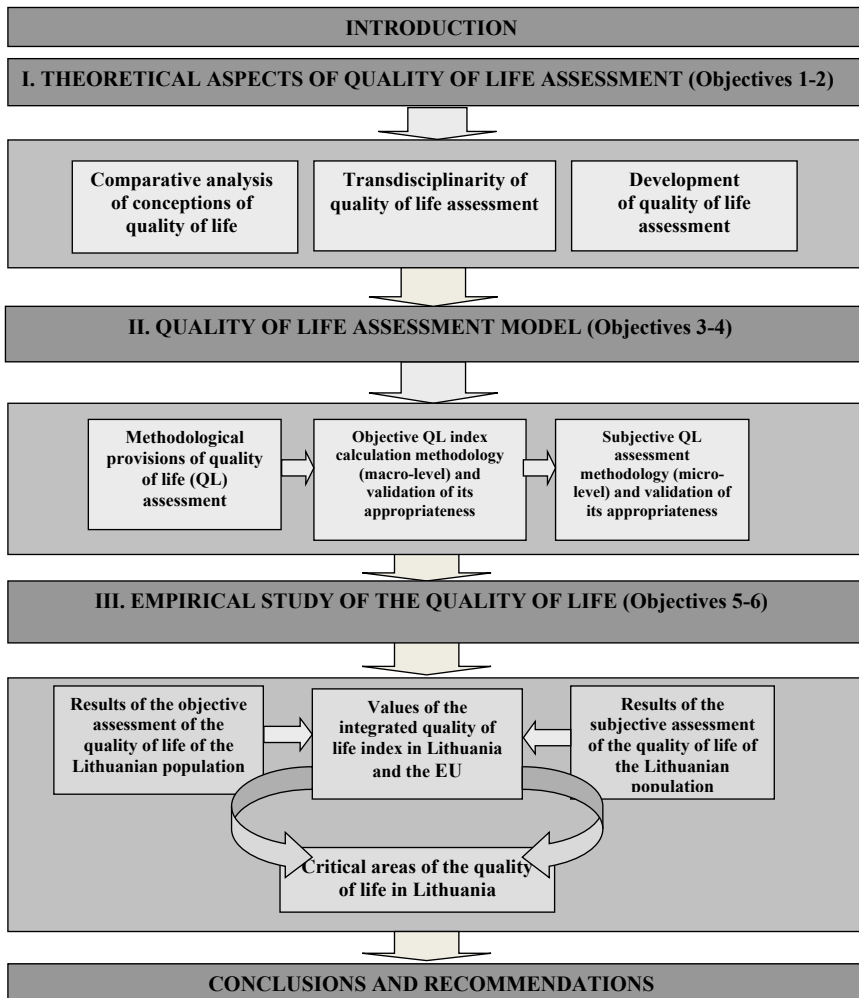

Chart 1. Logical structure of the dissertation

Scientific value and novelty of the dissertation

1. Upon summarising and evaluating the quality of life assessment methods applied in scientific literature and practice, the author presents the **conception of the quality of life** justifying its transdisciplinarity and multidimensionality of assessment and proposes, according to the conception, a **quality of life assessment model**. Taking account of differences among countries as regards civilisation, mentality of the population, culture, religious views, climate and other factors, the methods of assessment of certain areas of the quality of life (health, wealth, population development, etc.) or the entire assessment model can be accepted and applied both in Lithuania and other European countries.
2. The **indices of specific areas of the quality of life** (health, wealth, education, etc.) have been developed to allow comparison of the current situation and change trends in a particular area of the quality of life from the perspective of time and other countries. In many cases, these indices allow for a more detailed assessment of the quality of life according to its component parts and revealing positive progress areas and critical (problem-prone) areas of the quality of life.
3. A **multidimensional quality of life assessment at the macro- and micro-levels** has been performed, and the **critical areas of the quality of life in Lithuania** which pose a threat to the country's economic and social security, population development, physical and mental health of society and slow down economic development and social progress have been identified.

Practical relevance of the dissertation

1. Results of the research reported in the dissertation have been used in implementing Objectives 1.1, 2.5 and 3.5 of Theme 1 "Theoretical and methodological research of the quality of life", Theme 2 "Economic, social and political factors of improvement of the quality of life and enhancement of employment" and Theme 3 "Analysis of the quality of life of the Lithuanian population in the context of globalisation and EU membership" within the framework of the 4th Research Programme "Improving Life Quality and Enhancing Employment Possibilities" carried out by Mykolas Romeris University during 2011-2013.
2. The project "Development of a system of indicators for measurement and model for assessment of the quality of life of the Lithuanian population" has been prepared in cooperation with other university scholars in this field of research under measure VP1-3.1-MES-07-K "Support to Research Activities of Scientists and Other Researchers (Global Grant)" of Priority 3 "Strengthening Capacities of Researchers" of the Operational Programme for Human Resources Development for 2001-2013, submitted to the Research Council of Lithuania and launched since 1 May 2013.
3. Results of the research reported in the dissertation were presented in teaching, during the period 2007-2013, the courses "State Strategic Development" and "Economic Globalisation and International Business" to students of the Master's degree study programme in the fields of economics and public administration at Mykolas Romeris University and delivering papers to researchers and other stakeholder groups at scientific conferences, book presentations, and a scientific discussion.
4. Individual aspects of the quality of life assessment were applied in practice during the period 2011-2012 in assessing the quality of working life at the Office of the Seimas of the Republic of Lithuania, in 2012 – at Mykolas Romeris University in developing, in conjunction with a group of scholars, the conception of the quality of life at university and the well-being index and practically assessing the well-being of the university community according to the created methodology.
5. The quality of life assessment model as presented in the dissertation extends the already established area of studies of the quality of life as an object of the science of economics and can be used by other scholars, analysts, statisticians measuring and evaluating the quality of life of the population of a country or region, economic, social or technological progress.

6. The proposed model for the assessment of the quality of life can be practically tested by monitoring changes in the quality of life and evaluating the efficiency of state economic policy in Lithuania, identifying the most urgent national economic or social problems, and evaluating the effectiveness of the decisions taken. The calculation of indices of individual areas of the quality of life would enable authorities to quantify the well-being of the Lithuanian population, physical, material and moral condition of society, level of culture, education, and health care, access to public services and to monitor the overall trends of the quality of life. Continuous monitoring and evaluation of changes in statistical data and index values and results of subjective studies of the quality of life would help the Government and public sector institutions to take evidence-based decisions and to shape, in a targeted manner, the country's economic development and social progress strategy.
7. Individual indices and/or indicators of the areas of the quality of life may be included in summaries of criteria for evaluation of strategic action plans of the institutions accountable to the Government and the Seimas as the indicators describing the results of their activities and activity efficiency.

MAIN FINDINGS AND CONCLUSIONS OF THE DISSERTATION

The comparative analysis of scientific literature and quality of life assessment methods as conducted by the author has revealed the topical nature and complexity of assessment of the quality of life, because the quality of life covers a number of areas and is difficult to define not only by means of any single indicator, but also by integrated indicators. Bearing in mind the multidimensionality of the quality of life, the empirical study conducted by the author has revealed the level of specific areas of the quality of life of the Lithuanian population in the context of the EU and has allowed to identify its critical areas.

With a view to attaining the goal of the dissertation and upon conducting empirical research, results of the research are summarised in the conclusions:

1. The studies conducted by well-known foreign (Erik Allardt, Barbara Kay Haas, Robert A. Cummins, Andrew G. White, Ruut Veenhoven, Joseph Stiglitz, Amartya Sen, Jean-Paul Fitoussi, Robert Reich, Paul Krugman, etc.) and Lithuanian researchers (Povilas Gilys, Boguslavas Gruževskis, Arvydas Guogis, Vida Kanopienė, Romas Lazutka, Arvydas Matulionis, Violeta Pukelienė, Ona Gražina Rakauskienė, A. Šileika etc.) support the argument that **general economic indicators (GDP, inflation, budget deficit) do not always reflect the real economic situation of a country**. The efficiency of economic policy is shown by indicators of the quality of life of the population, hence evaluation of the state of the country's economy needs to focus on quality of life indicators. Economic growth, expressed as GDP, cannot be equated with the steady improvement of the quality of life. A paradoxical situation often occurs, when macro-economic indicators show that a country is making rapid progress, whereas social ones show that it is lagging behind. Although it seems self-evident that the growing GDP indicators and characteristics of the post-industrial economy should improve the quality of life of the population, the current economic system does not perform this function. The determinants of the quality of life are proportions of redistribution of the generated GDP and an efficient, and equitable distribution of resources, rather than the volume of GDP.
2. The analysis of research works of foreign authors in the field of the quality of life has shown that **in economic literature, the definition of the concept of the quality of life is still an issue under discussion**, and the assessments of the quality of life performed according to different assessment methodologies are performed in a fragmented manner by analysing the situation only in certain regions, whereas a consistent and regular assessment of the quality of life is not performed. Moreover, only a small number of quality of life assessment methodologies reveal its connection with the efficiency of economic policy implemented by the state and do not identify and examine in detail the critical areas of the quality of life.

Upon analysing the conceptions of the quality of life provided in scientific literature and the quality of life assessment methods applied in practice, the author argues that the quality of life is a **transdisciplinary research object and a multidimensional indicator reflecting the efficiency of the economic policy implemented by the state and the level of welfare of society, that is, the entirety reflecting physical and mental health, population development and family well-being, social and physical security, quality of the living environment, balance between work and private life, the degree of satisfaction of material, cultural and spiritual needs assessed at the macro- (country-wide) and micro-level (from the point of view of an individual).**

3. However, from the paradigmatic perspective the quality of life must be considered as an object of economic research, as it is highly dependent on economic factors: economic policy implemented by the state (ensuring of welfare in the country), efficient, and equitable distribution of resources, i.e. other areas of the quality of life, such as the development of the population, health, healthy environment, cultural indicators, the degree of meeting of social and spiritual needs, moral and mental development of society, are dependent on economic conditions and living standards in the country.
4. In the dissertation, the author proposes the **conception of the quality of life**, which consists of three groups of areas of the quality of life (they are divided into 14 areas of the quality of life):

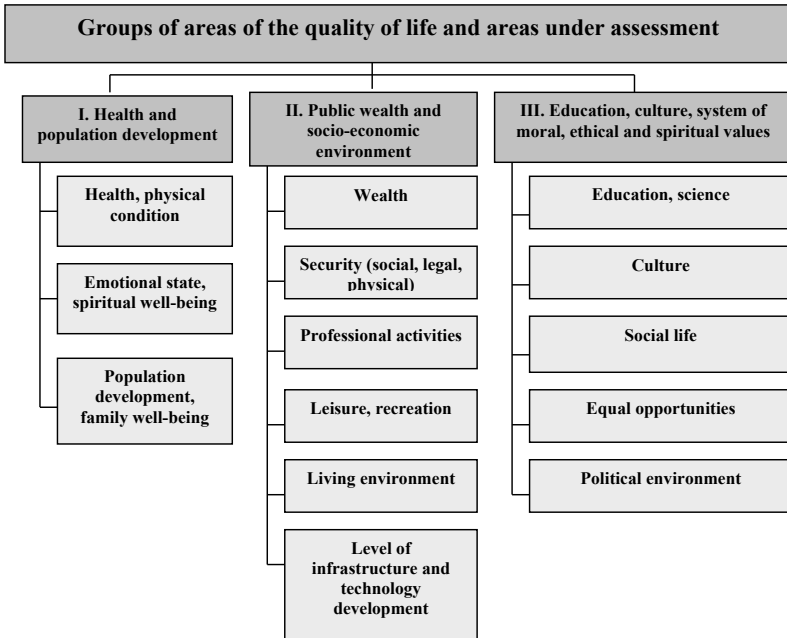

Chart 2. Groups of areas of the quality of life and areas under assessment

Source: Developed by the author

Breaking down the quality of life into the groups of areas characterising it and dividing the latter into areas and selecting for each area certain quality of life of indicators make it possible to quantify the quality of life.

The first group of areas of the quality of life includes an individual's physical and mental health and demographic (population development) indicators, that is, the incidence of certain diseases and mortality rates, mental and emotional stability, life expectancy, fertility and

mortality rates, the natural increase of the population, marital status, family stability, number of marriages / divorces, and etc.

The second group of areas of the quality of life includes wealth indicators: the income level of the population and differentiation of income and consumption, living conditions dependent on the standard of living, the quality of the living environment, physical, social and legal security, professional activity and the time spent on recreation, infrastructure and technological aspects, the opportunities provided by them and access to public services.

The third element defining quality of life is education, culture, and a system of moral and spiritual values. In this group of areas, the indicators of the level of education and scientific achievement, cultural sightseeing, social relations of the population are assessed, also the areas significant for the quality of life, such as the political environment and equal opportunities, are analysed. Although it is difficult to express the third element of the quality of life by means of quantitative indicators, using the already developed indices (e.g., in the political environment – the degree of freedom in respect of political rights, corruption perception index) makes it possible to obtain a relatively objective view, and to compare the indices in the context of other countries.

5. Based on the proposed conception of the quality of life, the author provides a **quality of life assessment model** supported by an objective assessment at the macro-level (country-wide) using statistical data and a subjective assessment based on public opinion polls at the micro-level (from the point of view of an individual):
 - **the macro-level** (objective assessment) methodology offers indices of 14 areas of the quality of life (health, wealth, education, etc.) covering statistical indicators in the relevant field, thus allowing to evaluate and compare the condition of a particular area of the quality of life and change trends from the perspective of time and other countries. These indices allow for a more detailed assessment of the quality of life according to its component parts and identification of positive progress areas and problem-prone areas of the quality of life;

Table 1. Areas of the quality of life and their indices

Groups of areas of the quality of life	Areas of the quality of life	Indices of areas of the quality of life
I. Health and population development	1. Health, physical condition	Public health and physical condition index
	2. Emotional state, spiritual well-being	Public spiritual / emotional well-being index
	3. Family well-being, population development	Population development index
II. Public wealth and socio-economic environment	4. Wealth	Public wealth index
	5. Living environment	Environment quality index
	6. Security (physical, social, legal)	Public security index
	7. Professional activity	Professional activity index
	8. Leisure, recreation	Work and private life balance index
	9. Level of infrastructure development	Infrastructure and technology development level index
III. Education, culture, system of moral and ethical and spiritual values	10. Education, science	Public education and science index
	11. Culture	Public cultural level index
	12. Social life	Social relations index
	13. Political environment	Political vitality index
	14. Equal opportunities	Equal opportunities index

Source: Developed by the author

The integrated index of the quality of life is expressed by means of the following formula:

$$Q_{oLO} = \sum_n a_n Q_n ,$$

where: Q_{oLO} – the index of the quality of life;

Q_n – indices of specific areas of the quality of life;

a_n – the relative weighting of indices of specific areas of the quality of life (provided that $\sum_n a_n = 1$); $n = 14$.

- **the micro-level** (subjective assessment, i.e. based on public poll data) methodology determines the weight of each of the 14 quality of life areas representatively reflecting the priorities given by society at the time of the poll and taking account of distribution of the population by age, education, social status, place of residence. This methodology also allows to identify the problem areas of quality of life, as each of them is expressed in points and the ratio of positive to negative evaluations reflecting the general opinion of the public in a given area is calculated.

For the purpose of summarising subjective assessment, an integrated quality of life index based on the public opinion is calculated, that is, the data obtained are converted into scores (negative and positive responses are summed up, with the most satisfied one assigned the score +2, a less happy one – the score +1, a rather unhappy – the score -1 and the least satisfied – the score -2) and the average quality of life rating is obtained for each area. It is multiplied by the relative weighting assigned to each area of the quality of life according to priorities of the population and summed up and converted to a percentage or unit fractions:

$$\Sigma (\text{Satisfaction } P \text{ with a certain area (in points)} \times \text{Relative weighting } LS) \\ (\text{in percentage or points}) = \text{Subjective QLI of a specific area (in percentage or points)}$$

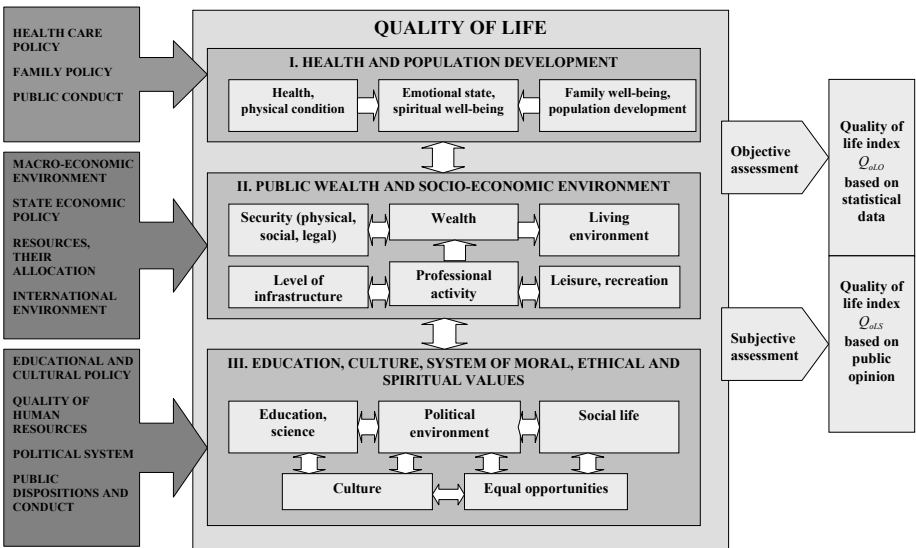

Chart 3. Multidimensional quality of life assessment model

Source: Developed by the author

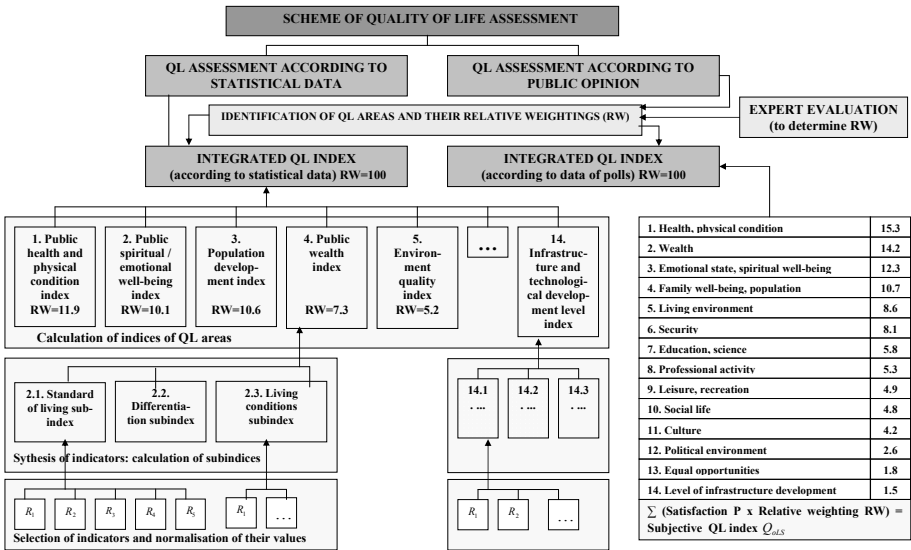

Chart 4. Scheme of quality of life assessment

Source: Developed by the author

Another aspect emphasised by the author when developing a new model for the assessment of the quality of life – *evaluation of the favourability or, in other words, causality of conditions for the formation of a particular quality of life*. The quality of life is highly dependent on the efficiency of economic policy implemented by the state, decisions taken by public policy representatives, the country's wealth in resources and their rational utilisation and equitable distribution, the quality of human resources (level of education and culture, intellectual potential, initiative-taking). Taking into consideration the impact of these conditions, the quality of life itself as presented in the model is treated as a consequence or as the result influenced by the entirety of these conditions.

The model proposed by the author of the dissertation is just one of the possible options of the assessment of the quality of life and certainly does not cover all the areas of the quality of life and not take into account all the conditions that determine a certain level of the quality of life and a quantifiable value. However, the model can be applied in evaluating the country's socio-economic situation or the progress in the field of the quality of life of the population and identifying critical indicators and particularly pronounced imbalances between certain areas of the quality of life.

In order to determine the position of a specific (in the case under analysis – Lithuanian) indicator, sub-index or index in respect of the other EU countries and thus evaluate the complexity of the situation in the country, the author uses the method of normalisation of the distance between the minimum and maximum values.

The following rating scale is used for the purpose of identification of critical areas of the quality of life in the model:

Table 2. Scale rating the criticality of indices and sub-indices of areas of the quality of life

	Value intervals for indices and sub-indices			
According to the objective assessment methodology (min 0, max +1)	0–0.4	0.41–0.7	0.71–0.95	0.96–1
According to the subjective assessment methodology (min -1, max +1)	-1–0.25	0.26–0.5	0.51–0.75	0.76–1
	Critical value	Average value	High value	Ideal condition

6. The dynamics of indicators of the quality of life established during the empirical study has allowed to see changes in the quality of life of the Lithuanian population since the emergence of the market economy and to identify the main positive and negative factors that influenced the quality of life for the past 10-20 years. The positive factors which particularly promoted the increase in the quality of life of the Lithuanian population were the rapid economic growth, increasing employment and decreasing unemployment, rapid wage and population income growth, consumption growth, the rapid increase in people's savings and loans, and development of the real estate market. The negative impact on the quality of life of the population of Lithuania was exercised by worsening demographics and increasing emigration, deteriorating public health indicators, emotional state (spiritual well-being), distrust of authorities, and the decline of cultural, and moral and ethical and spiritual values promoted by hypertrophied consumerist behaviour models.
7. Trends concerning material conditions of the population in Lithuania over the past 20 years show a marked growth of the standard of living. However, the growing wealth of the population (growing wages, savings and consumption) does not mean the increase in the quality of life. It can be claimed that even contradictory processes were taking place: **wealth was growing at the expense of other areas of the quality of life**. Population welfare measurements in consumer society reveal certain paradoxes. Thus, life satisfaction does not increase in direct proportion to the increasing earnings, i.e. wealth does not make a person happy, and the significance of earnings for individual well-being is different and depends on the person's marital status or health condition – the same income can mean for different persons a completely different level of welfare.
8. Using the objective assessment methodology, results of the empirical study allow for the assessment of the quality of life in Lithuania in the context of the EU countries. Upon ranking the EU countries according to calculated indices of the specific areas of the quality of life, we find that in many cases, Lithuania ranks the lowest. The areas of the quality of life which are the most significant and vital for the population – health and physical condition, wealth, spiritual well-being, population development / demographic status, (physical, social, legal) security – are especially backward in Lithuania, and the majority of indicators of these areas are among the lowest among the EU countries. **The most positive areas are as follows:** quality of the environment, public education and science, quality of professional activity, ensuring of equal opportunities.
9. As regards the overall quality of life index calculated according to statistical data and upon evaluating the significance of each area, **Lithuania ranked recently (2008-2011) among the lowest in comparison to EU countries**. Comparing Lithuania against Sweden as the most advanced EU country in 2011 according to the quality of life index calculated by means of the proposed assessment model, the largest disproportion between the indices of areas of the quality of life can be pointed out in the following areas: wealth, spiritual / emotional well-being, population development, security, education and science, social life, political, environment, level of infrastructure and technol-

ogy development. It is only in the areas of the quality of environment and equal opportunities that Lithuania surpassed in recent years more than one EU Member State.

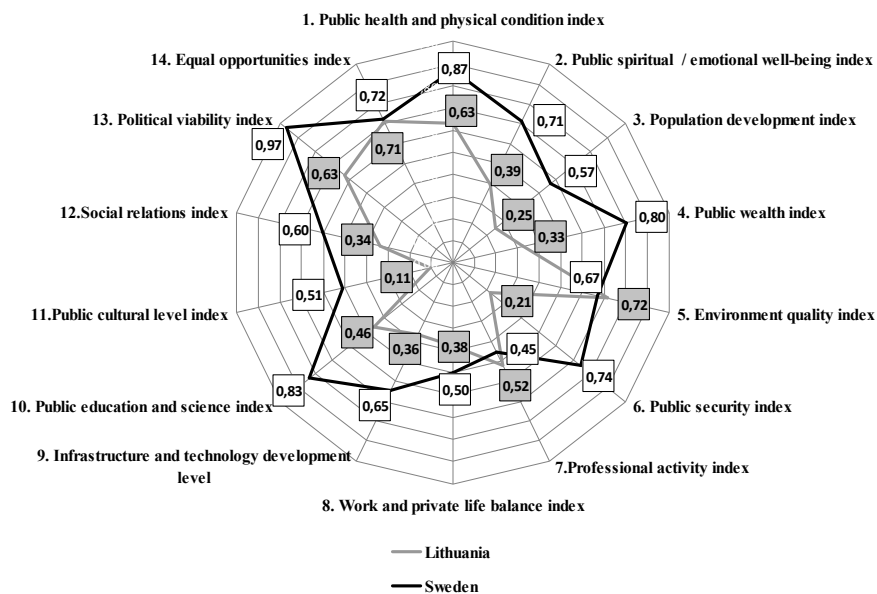

Chart 5. Comparison of indices of areas of the quality of life in Lithuania and Sweden in 2011

Source: Developed by the author according to the objective assessment methodology using *Eurostat*, *Social Watch* and *EQLS* data

10. The methodology of development of an integrated index according to subjective assessments has revealed that, by data of representative Lithuanian population surveys carried out in 2011 and 2013, inhabitants **view most positively their family well-being, social life, living environment, physical security of an individual** and sufficiently positively their health condition. However, **social security is evaluated particularly negatively, inhabitants are also very unhappy with the political situation and ensuring of equal opportunities (public tolerance) in the country.**

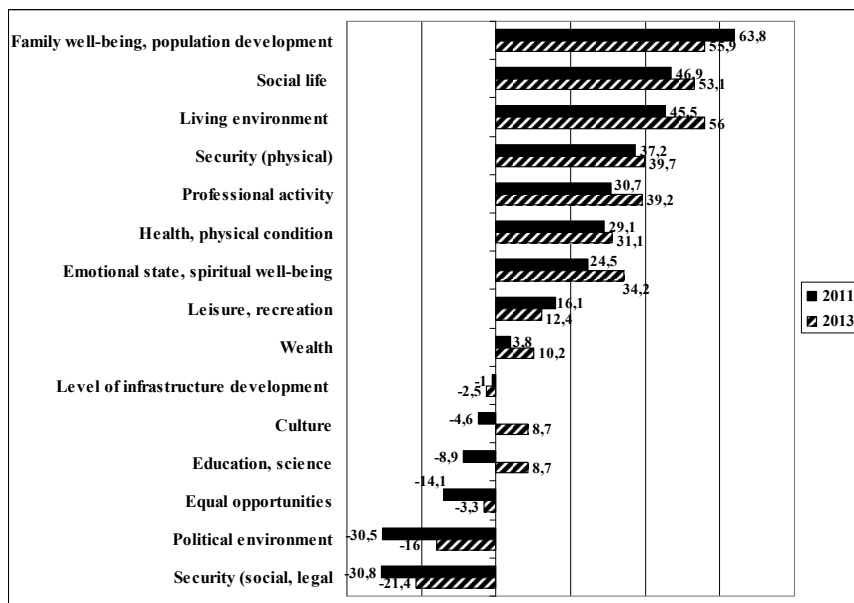

Chart 6. Balance of satisfaction with areas of the quality of life

(difference between positive and negative responses, in percentage of the proportion)

11. The comparison of values of the quality of life indices calculated in accordance with the subjective and objective assessment methodologies shows that the **subjective evaluations by inhabitants of Lithuania are more pessimistic**, i.e. make up 22-27 per cent of the ideal condition, whereas when assessing the quality of life of the Lithuanian population status according to statistical data, the index has recently reached 40-42 per cent of the ideal condition. However, comparing the results of the subjective assessment against indices of areas of the quality of life calculated according to the statistical data we can see that the areas of the quality of life characterised by good statistics are viewed more positively also when assessed subjectively.
12. Using results of European Quality of Life Surveys (EQLS) (subjective evaluations by inhabitants of the EU) obtained over the past few years for the purpose of carrying out a correlation analysis, the values of the quality of life index calculated according to statistics of the relevant EU Member States using the quality of life assessment model proposed by the author strongly correlate with the subjectively assessed life satisfaction and happiness of the population, hence it can be claimed that the **multidimensional quality of life assessment model reflects the actual situation of society and is suitable for assessing the quality of life of the population.**

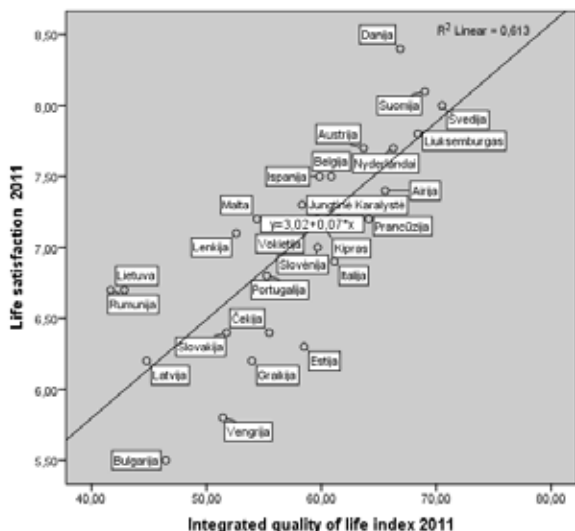

Chart 7. Correlation between life satisfaction and the integrated quality of life index

13. As regards the problematic features of assessment of the quality of life, the author concludes that the **multidimensional quality of life assessment model is not an unambiguous and objective tool for assessing the quality of life**, as the representativity of the index depends on the compiler's paradigm approach to the quality of life and its components. Although the significance of individual areas of the quality of life can be assessed on the basis of the priorities given by the public, the process of creation and synthesis of the indices themselves and the amount of selected indicators do not necessarily ensure the quality of the index itself. Moreover, the multifaceted nature of the concept of the quality of life makes it sometimes difficult to clearly distinguish the causes and consequences determining the quality of life, as the same parameters of the quality of life can at the same time be both a consequence and a cause of emergence of another phenomenon (e.g., the relationship between economic conditions – the emotional state of the population – emigration or between the difficult financial situation – psychological tension – physical health, etc.).
14. The proposed **multidimensional quality of life assessment model can be practically applied in practice in monitoring changes in the quality of life and assessing the efficiency of economic policy implemented by the state**. The model enables to regularly follow and assess the quality of life in a country and to observe its evolution trends, however a more detailed analysis of causes and effects must involve separate indicators, integrated sub-indices of certain areas or subjective evaluations by the population. Calculation of indices of individual areas of the quality of life would enable authorities to quantify the welfare of the Lithuanian population, the physical, material and moral condition of society, the level of culture, education, and health care, access to other public services, to observe overall trends concerning changes in the quality of life. Continuous monitoring and evaluation of changes in statistical data and index values, results of subjective quality of life studies would help government authorities and public sector institutions to take evidence-based decisions and to develop, in a targeted manner, the country's economic development and social progress strategy.

15. The proposed model may also serve to identify the country's most pressing economic and social problems and to evaluate the effectiveness of the decisions taken. In the course of conducting the empirical research, the analysis of the quality of life change trends **brought to the fore the critical areas of the quality of life of the Lithuania population** and the indicators determining their problem character: the increasing differentiation of income and consumption, deteriorating mental and physical health of the population (emotional instability and poor physical health of the population), growing emigration rates, declining level of culture, lack of social security, etc., which evidences the inefficiency of state economic policy in certain areas of government. The economic processes taking place in Lithuania are increasing the segmentation of society, prevent the formation of the middle class, pose social threats, cause social tension in society and its spiritual 'illness', and promote emigration, thus holding back the country's overall economic growth.
16. Social, ecological, cultural, and technological parameters of the quality of life are consequences of economic and political factors, and, in the author's opinion, it is the decisions focused on the welfare of the population (rather than representation of narrow interest groups), recovery of the mental health and emotional state of society, and a solid value basis of the state that must become the key elements of state policy and lay the foundation for sustainable development of the country. The political and economic system functions efficiently if it ensures a sustainable and dynamic development of the country, the welfare of the majority of groups of society and cultural prosperity. In order to achieve these objectives and in shaping public policy, it is necessary to answer the following basic questions – what kind of society we are creating in Lithuania, which values we consider as fundamental, what moral and ethical values must economic policy be based on and how we imagine Lithuania in the European Union and the world.

In view of the results of the empirical research presented in the dissertation and its limitations, the following areas of further research can be identified:

- extending the quality of life research base by analysing a longer period of time and including non-EU Member States in the study;
- assessing the quality of life from the gender perspective;
- analysing in greater depth the dependence of the areas of the quality of life on external conditions (economic policy implemented by the state, resource abundance and distribution, quality of human resources, and other conditions).

Approval of research results

In 2011, the author together with the co-author Prof. Hab. Dr. Ona Gražina Rakauskienė published on the topic of the dissertation a monograph entitled “Quality of Life of the Lithuanian Population: Two Decades in the Market Economy” and six research articles: four in the magazines indexed in databases and two in other publications and conference material. Results of research within the framework of the dissertation have been presented at scientific and practical conferences in Lithuania and abroad and at presentations of the mentioned monograph.

Publication of results of research on the topic of the dissertation:

1. Rakauskienė O. G., Lisauskaitė V. Quality of Life of the Population of Lithuania: the Conception, Development and Prospects. // *Ekonomika: mokslo darbai*. Vilnius: Vilnius University Publishing House. 2009, Vol. 88, p. 106-129. ISSN 1392-1258. (Journal indexed in EBSCO and IBSS databases)
2. Lisauskaitė V. Lietuvos gyventojų pajamų ir vartojimo diferenciacija [Differentiation of Income and Consumption of the Lithuanian Population] // *Verslas: teorija ir praktika*. Vilnius: Technika, 2010, Vol. 11, No 3, p. 266-278. ISSN 1648-0627. (Journal indexed in the databases SCOPUS; ICONDA, EBSCOhost: Business Source Complete, Business Source Corporate, Current Abstracts, TOC Premier; C.E.E.O.L; IndexCopernicus <http://journals.indexcopernicus.com/passport.php?id=4553>)
3. Rakauskienė O. G., Servetkienė V. Lietuvos gyventojų gyvenimo kokybė: dvidešimt metų rinkos ekonomikoje [Quality of Life of the Lithuanian Population: Two Decades in the Market Economy]. Vilnius: Mykolas Romeris University Publishing Centre, 2011. 280 p. ISBN 978-9955-19-317-3. (*Monograph*)
4. Servetkienė V. Gyvenimo kokybė Lietuvoje: subjektyvus situacijos vertinimas ir realybė [Quality of Life in Lithuania: Subjective Assessment of the Situation and Reality]. // *Ekonomika ir vadyba: aktualijos ir perspektyvos*. Šiauliai: Public establishment Šiauliai University Publishing House, 2012, Nr. 2(26). ISSN 1648-9098. (Journal indexed in the international database Index Copernicus approved by the Research Council of Lithuania: http://journals.indexcopernicus.com/search_journal.php)
5. Rakauskienė O. G., Servetkienė V. Non-economic Factors of Economics: moral, ethical and spiritual system of values. // *International Journal of Arts and Commerce*. South Shield: Center for Enhancing Knowledge. ISSN 1929-7106. 2012, vol. 1, no. 5, p. 177-191. http://www.ijac.org.uk/images/frontImages/gallery/Vol_1_No_5/18.pdf [IndexCopernicus; Ulrichsweb]
6. Servetkienė V. Lietuvos gyventojų gyvenimo kokybės pokyčiai: statistika ir realybė [Changes in the Quality of Life of the Lithuanian Population: Statistics and Reality] // *Societal innovations for global growth: research papers*. Vilnius: Mykolas Romeris University. ISSN 2335-2450. 2012, No. 1(1), p. 792-815.
7. Ракаускаене Она Гражина, Сярвяткене Вайда. Качество жизни населения Литвы [Quality of Life of the Population of Lithuania]. // „Народонаселение“, Москва: Институт социально-экономических проблем народонаселения Российской Академии Наук. 2013, No. 1, с. 111-125. ISSN-1561-7785 (http://www.isesp-ras.ru/images/narodonaselenie/2013_1.pdf)

List of other scientific publications:

1. Ginevičius R., Rakauskienė O. G., Lisauskaitė V. et al. Eksperto ir investicijų plėtra Lietuvoje [Development of Export and Investment in Lithuania]. Vilnius: VGTU, 2005, – 363 p. ISBN 9986-05-937-2 (1222). (*Monograph*)
2. Rakauskienė O. G., Lisauskaitė V. Lygių lyčių galimybių modelis Švedijos ekonomikoje: gairės Lietuvai [Equal Gender Opportunities Model in Swedish Economy: Guidelines for Lithuania] // *Viešoji politika ir administravimas*. Vilnius: Mykolas Romeris University, 2005, No 12, 46-68 p. ISSN 1648-2603. (*Article*)
3. Rakauskienė O. G., Lisauskaitė V. The Economic Costs of Violence for Lithuania: factors, consequences, prevention // *Viešasis administravimas*. Vilnius: LVALIA, 2006, No 9-10. (*Article*)

4. Rakauskienė O. G., Lissauskaitė V. Smurto kaina Lietuvos ekonomikai: veiksniai, pasekmės, prevencija [The Economic Costs of Violence for Lithuania: factors, consequences, prevention] // *Viešojo politika ir administravimas*. Vilnius: Mykolas Romeris University, 2007, No 20, 90-104 p. ISSN 1648-2603. (*Article*)
5. Rakauskienė O. G., Chlivickas E., Bikas E., Lissauskaitė V. Moterų verslo konkurencingumo didinimas Lietuvoje [Enhancing the Competitiveness of Women's Businesses in Lithuania]. Vilnius: Institute of Equal Opportunities and Cohesion Economics, Mykolas Romeris University, Training Centre of the Ministry of Finance. 2007, – 320 p. ISBN 978-9955-801-00-9. (*Monograph*)
6. Rakauskienė O. G., Lissauskaitė V. Lyčių aspekto integravimas į biudžetą [Integration of the Gender Aspect in the Budget]. Vilnius: Center for Equality Advancement. 2008, – 96 p. ISBN 978-9955-805-04-5. (*Information publication*)
7. Lissauskaitė V. Lyčių diskriminacijos kaina [Cost of Gender Discrimination] // We do not ask, we demand: Conference marking the 15th anniversary of the Programme of Action of the United Nations International Conference in Cairo, 20-10-2009, Seimas of the Republic of Lithuania / Women's NGO network "ReGina"; compiled by Marija Aušrinė Pavilionienė. Vilnius: Official Gazette *Valstybės žinios*. 2010, – 53-70 p.: illustrated. ISBN 978-9986-181-92-7. (*Article*)

Papers delivered at scientific conferences on the topic of the dissertation:

1. Servetkienė V. Lietuvos gyventojų gyvenimo kokybė: statistika ir realybė [Quality of Life of the Lithuanian Population: Statistics and Reality]. Scientific and practical conference "Economic Realities: Business and Social Cohesion", Šiauliai University, 14-09-2012.
2. Servetkienė V. Lietuvos gyventojų gyvenimo kokybės pokyčiai [Changes in the Quality of Life of the Lithuanian Population]. International scientific conference "Social Innovations: Theoretical and Practical Insights" (SOCIN 2012), Stream D: Improving Life Quality and Enhancing Employment Possibilities, Mykolas Romeris University Research Days, 25-10-2012.

Other papers delivered at scientific conferences:

1. Lissauskaitė V. The Economic Costs of Violence: Factors, Consequences, Prevention. Nordic-Baltic GRB Network Workshop: "Generating Economic Gender Equality: Research to Improve the Knowledge Base", Lund (Sweden), 13/14-11-2008.
2. Lissauskaitė V. Lyčių diskriminacijos kaina [Cost of Gender Discrimination] // Conference marking the 15th anniversary of the Programme of Action of the United Nations International Conference in Cairo, Seimas of the Republic of Lithuania / Women's NGO network "ReGina", 20-10-2009.

BRIEF INFORMATION ABOUT THE AUTHOR OF THE DISSERTATION

Education:

Since 2013	Doctoral studies at the Institute of Economics and Business of the Faculty of Economics and Finance Management of Mykolas Romeris University (externally)
2001-2003	Master of Management and Business Administration studies at the Faculty of Business Management of Vilnius Gediminas Technical University under the Engineering Economics and Management study programme
2000	studies under the SOCRATES / ERASMUS programme at the Kiel University of Applied Sciences (Germany), International Sales and Purchasing in Engineering study programme
1997-2001	Bachelor of Mechanical Engineering studies at the International Studies Centre of the Kaunas University of Technology under the Export Engineering study programme

Work experience:

From 2008 to present	Head of the Strategic Planning Unit of the Office of the Seimas of the Republic of Lithuania.
2007-2008	Chief Specialist of the Office of the Secretary General of the Seimas of the Republic of Lithuania, Chief Specialist of the Strategic Planning Unit.
From 2004 to present	lecturer at the Department of Economics and Business of the Faculty of Economics and Finance Management of Mykolas Romeris University (2004-2011), lecturer at the Department of International Trade and Customs (2011-2013), lecturer at the Institute of Economics and Business (since 2013) Currently (previously) lectured courses: Strategic Development of the State, Strategy for Economic Development of the State, Economic Integration and Cohesion in Europe, Gender Economy, Macroeconomics, International Commerce, Globalisation of the Economy and International Business
2005-2007	Senior Specialist of the Information and Training Organisation Group of the Training Centre of the Ministry of Finance, Project Co-ordinator
2002-2004	Export Manager at Aleta, UAB /Aleta GmbH (Hamburg, Germany), the company's representative abroad

Areas of research:

Assessment of the quality of life and life satisfaction, socio-economic cohesion, gender economy.

Contacts:

vaida.servetkiene@lrs.lt; vaida@mruni.eu

Servetkienė, Vaida

GYVENIMO KOKYBĖS DAUGIADIMENSIS VERTINIMAS, IDENTIFIKUOJANT KRITINES SRITIS: daktaro disertacija. – Vilnius: Mykolo Romerio universitetas, 2013. 310 p.

Bibliogr. 20–21 p., 184–198 p., 284–285 p., 307–308 p.

ISBN 978-9955-19-593-1

Disertacijoje nagrinėjama aktuali gyvenimo kokybės vertinimo problema. Mokslinėje literatūroje vis dar nėra vienodo gyvenimo kokybės suvokimo ir mokslinio apibrėžimo. Kiekvienas asmuo šiai sąvokai gali suteikti savo prasminį atspalvį, tačiau moksle gyvenimo kokybė turi būti konkrečiais rodikliais išreiškiama ir matuojama sąvoka, susijusi su visuomenės gerove konkrečioje šalyje. Šio darbo tyrimo objektas yra gyvenimo kokybės vertinimas. Disertacijos tikslas – išanalizavus mokslinius tarpdisciplininius požiūrius į gyvenimo kokybės vertinimą, parengti daugiadimensį gyvenimo kokybės vertinimo modelį ir nustatyti kritines jos sritis Lietuvoje. Darbe atlikta gyvenimo kokybės apibrėžties, koncepcijų ir praktikoje taikomų gyvenimo kokybės vertinimo metodų lyginamoji analizė, conceptualizuota gyvenimo kokybės sąvoka, ją traktuojant kaip ekonomikos mokslo tyrimo objektą, atspindintį valstybės vykdomos ekonominės politikos efektyvumą, nustatytos pagrindinės gyvenimo kokybės sritys, pateikta gyvenimo kokybės koncepcija ir pasiūlyti jos vertinimo metodologiniai principai, sudarytas daugiadimensis gyvenimo kokybės vertinimo modelis, jį taikant, įvertinta Lietuvos gyventojų gyvenimo kokybė ES šalių kontekste ir nustatytos kritinės jos sritys.

The dissertation examines the topical issue of assessment of the quality of life. Scientific literature still does not offer a uniform perception and scientific definition of the quality of life. Every person can provide this concept with his own interpretation, but in science the quality of life must be a concept expressed by means of specific indicators and measured in relation to the welfare of the population in a specific country. The object of research in this dissertation is the assessment of the quality of life. The aim of the dissertation is, upon analysing interdisciplinary scientific approaches to assessment of the quality of life, to develop a multidimensional model of assessment of the quality of life and to identify the critical areas of the quality of life in Lithuania. The author of the dissertation has carried out a comparative analysis of the definition and conceptions of the quality of life and the quality of life assessment methods employed in practice, conceptualised the concept of the quality of life treating it as an object of economic research which reflects the efficiency of the economic policy of the state, identified the key areas of the quality of life, provided a conception of the quality of life and proposed methodological principles for its assessment, developed a multidimensional quality of life assessment model and, by applying the model, evaluated the quality of life of the Lithuanian population in the context of the EU Member States and identified its critical areas.

Vaida Servetkienė

**MULTIDIMENSIONAL ASSESSMENT OF THE QUALITY
OF LIFE IDENTIFYING CRITICAL AREAS**

Doctoral Dissertation

Maketavo Daiva Šepetauskaitė

SL 585. 2013 10 15. 20,45 leidyb. apsk. l.

Tiražas 20 egz. Užsakymas 20 539

Išleido Mykolo Romerio universitetas

Ateities g. 20, Vilnius

Puslapis internete www.mruni.eu

El. paštas leidyba@mruni.eu

Parengė spaudai UAB „Baltijos kopija“

Kareivių g. 13B, Vilnius

Puslapis internete www.kopija.lt

El. paštas info@kopija.lt

Spausdino UAB „Vitaie Litera“

Kurpių g. 5–3, Kaunas

Puslapis internete www.bpg.lt

El. paštas info@bpg.lt

ISBN 978-9955-19-593-1

